

MAZDA FLAIR CROSSOVER



楽しさが、どんどん加速する。

毎日の買い物からアウトドアレジャーまで、いつだって自分らしくありたい。

フレアクロスオーバーは、そんな想いにこたえます。

出会った瞬間からワクワクさせるデザイン。

快適さとタフさを兼ね備えた走り、安心の先進安全装備。

このクルマには、楽しさと気持ちよさがあふれています。

どこへでも、どこまででも。フレアクロスオーバーと、新しい世界へ。





見るたび、乗るたび、心が躍り出す。



Photo (P03/P04 右): HYBRID XT 4WD Body Color: フェニックスレッドパール2トーンカラー Interior Color: グレイッシュホワイト
Photo (P04 左): HYBRID XT 4WD Body Color: オフブルーメタリック Interior Color: グレイッシュホワイト
*画像は点灯状態を演出しています。

2つのカメラを搭載した、先進の安全技術。



デュアルカメラブレーキサポート

運転支援機能 ※1※2※3※4※5

前方の車両や歩行者を検知し、衝突のおそれがあれば音や表示によって警告します。衝突の可能性が高まると弱いブレーキを作動。その間ブレーキペダルを踏むとブレーキ踏力をアシスト。さらに衝突の可能性が高まるとブレーキを制御し、衝突の回避または衝突時の被害軽減を図ります。

標準装備：全車

■デュアルカメラブレーキサポート作動イメージ図

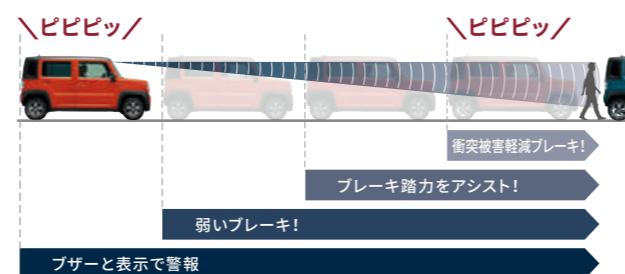

*衝突被害軽減ブレーキ機能作動時は強いブレーキがかかりますので、走行前にすべての乗員が適切にシートベルトを着用していることを確認してください。
*衝突被害軽減ブレーキ機能作動後は、クリープ現象により前進しますので、必ずブレーキペダルを踏んでください。



全車安全運転サポート車（サポカーS・ワイド）に該当

経済産業省や国土交通省などが普及啓発を推進している、高齢者を含む運転者を先進安全技術で支援し交通事故防止を図る「安全運転サポート車（サポカーS・ワイド）」に該当しています。サポカーS・ワイドは、被害軽減ブレーキ（対歩行者）、ペダル踏み間違い時加速抑制装置、車線逸脱警報、先進ライトを搭載した車です。

*詳細についてはマツダオフィシャルウェブに掲載しております。右記QRよりご覧ください。



※1 状況によっては正常に作動しない場合があります。※2 対象物、天候状況、道路状況などの条件によっては、衝突を回避または被害を軽減できない場合があります。※3 ハンドル操作やアクセル操作による回避行動を行っているときは、作動しない場合があります。※4 ドライバーの安全運転を前提としたシステムであり、事故被害の軽減を目的としています。したがって、各機能には限界がありますので過信せず、安全運転を心がけてください。

●その他、重要な注意事項がございますので、営業スタッフにおたずねいただくか取扱書をご確認ください。

誤発進抑制機能 [前進時]

運転支援機能 ※1※2※3※4※6

前方に壁などがある駐車場などで、シフトをD・M・L（Sモード含む）の位置でアクセルペダルを強く踏み込むと、最長約5秒間、エンジン出力を制御。急発進・急加速による衝突回避に貢献します。

標準装備：全車

■誤発進抑制機能 [前進時] 作動イメージ図



*ブレーキをかけて車両を停止させる機能はありません。

後退時ブレーキサポート

運転支援機能 ※1※2※3※4※7

リアバンパーに内蔵した4つの超音波センサーで後方の障害物との距離を測り、4段階のブザー音で接近をお知らせ。後方の障害物との衝突の可能性が高まるとブレーキを制御し、衝突の回避または衝突時の被害軽減を図ります。

標準装備：全車

■後退時ブレーキサポート作動イメージ図



*衝突被害軽減ブレーキ機能による車両停止後は、クリープ現象により後退しますので、必ずブレーキペダルを踏んでください。

誤発進抑制機能 [後退時]

運転支援機能 ※1※2※3※4※8

後方に障害物があるにも関わらずシフトをR（後退）の位置でアクセルペダルを強く踏み込むと、エンジン出力を制御して急な後退を防止。うっかり誤操作による衝突回避に貢献します。

標準装備：全車

■誤発進抑制機能 [後退時] 作動イメージ図



アダプティブクルーズコントロール (ACC) [全車速追従機能付]

運転支援機能 ※1※4※9

ステアリングのACCスイッチを操作すると、ステレオカメラで先行車との距離を測定。設定した車間距離を適切に保ちながら加速・減速、さらに停止まで追従します。高速道路での長距離運転や渋滞走行時の発進・停止を頻繁に繰り返す状況などで、運転操作の負担を軽減します。

標準装備：HYBRID XT、HYBRID XT SPECIAL

*追従走行は、約40km/h未満でも作動し、停止まで継続します。*追従走行中の先行車が停止すると自車も停止し、その後約2秒でブレーキは解除されます。停止を続ける場合は、必ずブレーキペダルを踏んでください。*道路状況および天候状況等によっては、ご使用にできない場合があります。また、ACCの制御には限界があります。装置を過信せず、常に安全運転に努めてください。

例：100km/hに設定した場合

■定速走行



先行車がない場合は、ドライバーが設定した速度をキープ。

■減速走行



先行車の車速にあわせて減速して走行。

■追従走行



先行車の車速にあわせて走行。

■追従走行 / 停止 (全車速に対応)

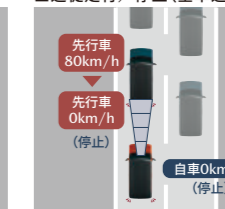

先行車が停止した場合、自車も停止。約2秒間は停止を保持。

■加速走行



先行車がいなくなると、設定した速度まで加速して定速走行。

*イラストは高速道路や自動車専用道路での走行例です。



〈作動条件〉※5 自車速度約5km/h～約100km/hで走行中、前方の車両や歩行者を検知し、システムが衝突の可能性があると判断した場合。作動したときの速度が約5km/h～約50km/h（対象が歩行者の場合は約5km/h～約30km/h）であれば、衝突を回避できる場合があります。周囲の環境や対象物の動きなどによっては、警報のみでブレーキが作動しない場合があります。また、警報と同時に衝突被害軽減ブレーキが作動する場合があります。※6 シフトがD・M・L（Sモード含む）の位置で停車または徐行中（約10km/h以下）、前方約4m以内に障害物を検知している状態で、アクセルペダルを強く踏み込んだ場合。※7 約10km/h以下で後退中、後方約3m以内に障害物を検知し、システムが「このままでは衝突が避けられない」と判断した場合。※8 停車または約10km/h以下で後退中、後方約3m以内に障害物を検知している状態で、アクセルペダルを強く踏み込んだ場合。※9 先行車を検知せず約40km/h以上、または先行車を検知して約1km/h以上で走行中にシステムをONにした場合。●その他、重要な注意事項がございますので、営業スタッフにおたずねいただくか取扱書をご確認ください。

*画像は説明のためのイメージです。

標識認識機能（進入禁止 / はみだし通行禁止 / 最高速度 / 一時停止） ※1※2※3 標準装備:全車

走行中に、ステレオカメラが認識した“最高速度”、“はみ出し通行禁止”の標識を標識通過後にメーター内に表示し、ドライバーにお知らせします。

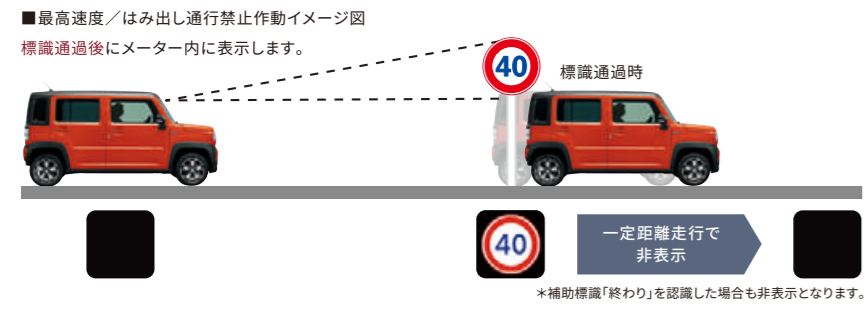

走行中に、ステレオカメラが認識した“一時停止”、“車両進入禁止”の標識を標識通過前にメーター内に表示し、ドライバーにお知らせします。

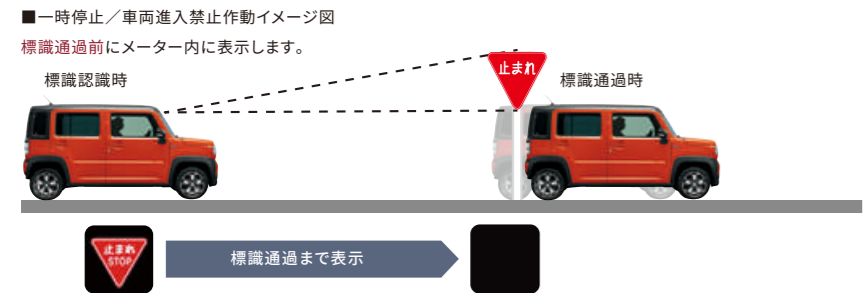

ハイビームアシスト機能 ※1※2※4

ヘッドランプをハイビームにして走行中、前方に対向車や先行車がいったり、明るい場所を走行すると自動でロービームに。対向車や先行車がいなくなったり、周囲が暗くなると自動でハイビームに戻ります。 標準装備:全車

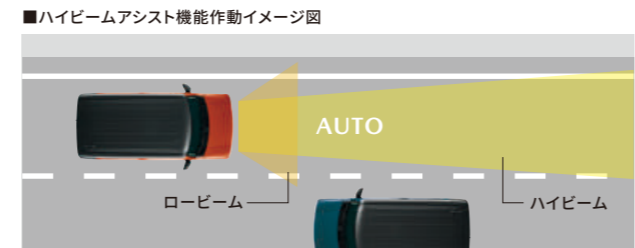

車線逸脱抑制機能 運転支援機能 ※1※2※5

機能をONの状態で行走中、カメラが左右の区画線を検知。車線逸脱の可能性が高いとシステムが判断した場合に、ドライバーに車線逸脱防止方向へのステアリング操作を促し、車両を車線の内側に戻すように支援をします。 標準装備:HYBRID XT, HYBRID XT SPECIAL

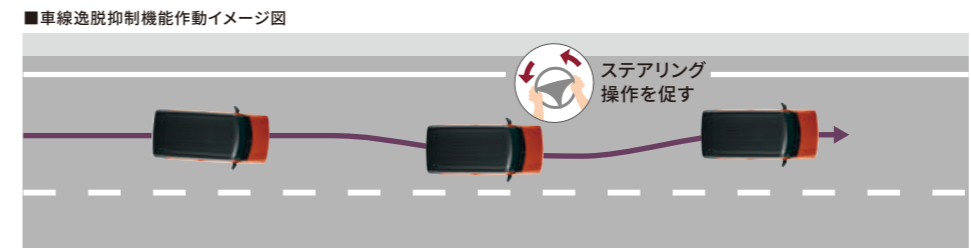

ふらつき警報機能 ※1※2※7

走行中に左右の区画線を検知して、自車の走行パターンを計測。車両が蛇行するなど、システムが「ふらつき」と判断した場合、ブザー音などの警報によってドライバーに注意を促します。

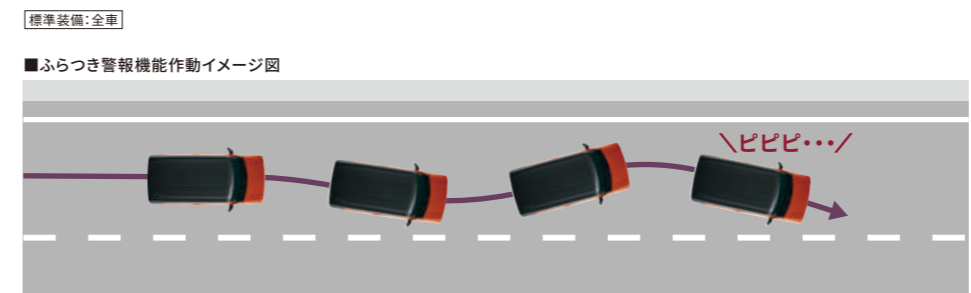

車線逸脱警報機能 ※1※2※6

走行中に左右の区画線を検知して進路を予測。前方不注意などで車線をはみ出しそうになると、ブザー音などの警報によってドライバーに注意を促します。 標準装備:全車

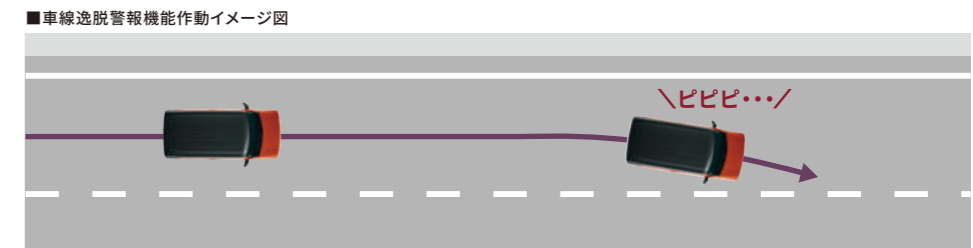

先行車発進お知らせ機能 ※1※2※8

停車中、前のクルマが発進して約4m以上離れても停車し続けた場合、ブザー音やメーター内の表示によって、ドライバーに先行車の発進をお知らせします。 標準装備:全車

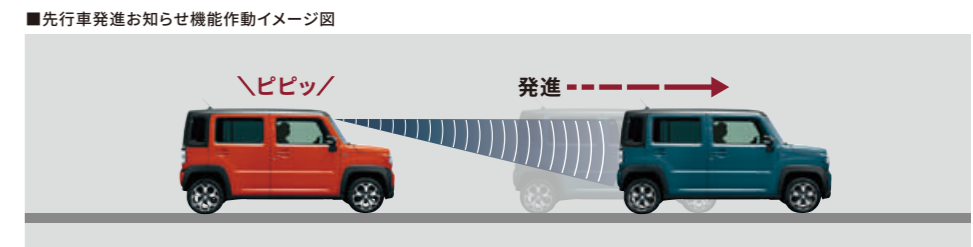

⚠ ※1 状況によっては正常に作動しない場合があります。 ※2 ドライバーの安全運転を前提としたシステムであり、事故被害の軽減を目的としています。したがって、各機能には限界がありますので過信せず、安全運転を心がけてください。〈作動条件〉 ※3 走行中にステレオカメラが最高速度、はみ出し通行禁止、一時停止、車両進入禁止、補助標識「終わり」の標識を認識した場合。 ※4 約30km/h以上で走行中、スイッチレバーのつまみを「AUTO」の位置にし、ヘッドランプが点灯した状態でレバーを車の前方向に押し、ハイビームにしているとき。
●その他、重要な注意事項がございますので、営業スタッフにおたずねいただくか取扱書をご確認ください。

⚠ ※5 機能をONの状態で行走中、約65km/h以上で走行中、車線の左右区画線を検知し、進路を予測。システムが車線を逸脱すると判断した場合。 ※6 約60km/h以上で走行中、車線の左右区画線を検知し、進路を予測。システムが車線をはみ出すと判断した場合。 ※7 約60km/h以上で走行中、車線の左右区画線を検知し、自車の走行パターンを計測。システムが「ふらつき」と判断した場合。 ※8 シフトがD・N・M・L (Sモード含む) の位置でブレーキ操作をして停車中、先行車が発進して4m以上離れた場合。
●その他、重要な注意事項がございますので、営業スタッフにおたずねいただくか取扱書をご確認ください。

見えない部分の安全確認もしっかりサポート。標準装備:HYBRID XS SPECIAL, HYBRID XT, HYBRID XT SPECIAL メーカーセットオプション:HYBRID XS

全方位モニター用カメラ(フロント/サイド左右/バック) ※1※2※3※4

クルマの前後左右に4つのカメラを設置。全方位モニター対応ナビゲーション(ショッピングオプション)を装着すれば、クルマを真上から見たような映像などを映し出す「全方位モニター」に。見通しの悪い場所で人などが近づいてくるとお知らせする「左右確認サポート機能」も前後に装備。

*前方/後方映像はシフトをRに入れると後方映像に、P, R以外のシフト位置では前方映像となります。*全方位モニター用カメラパッケージ装着車は、全方位モニター対応ナビゲーションの装着を前提とした仕様です。工場出荷時はナビゲーションスペースにカバーが装着されています。 *全方位モニター対応ナビゲーションの詳細はアクセサリカタログをご覧ください。*字光式ナンバープレートを装着した場合、全方位モニターの映像が一部遮られることがあります。

■左右確認サポート機能

見通しの悪い路地から出るときや駐車スペースからバックで出るときなど、運転席から見えにくい周辺状況の左右確認をサポートします。

■前方左右確認サポート機能作動イメージ図

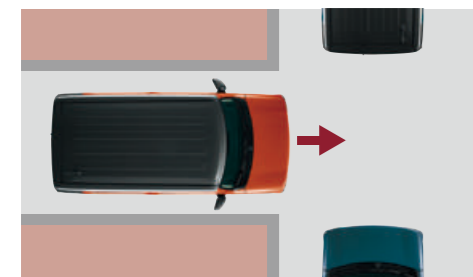

見通しの悪い細い路地から道路に出るとき

■後方左右確認サポート機能作動イメージ図



駐車スペースからバックで出るとき

■フロントビュー自動表示機能(切り返し時)

シフトレバーをバックからドライブに切り替えた際、フロントビューに自動で切り替わります。手動で切り替える必要がなく、スムーズな駐車をサポートします。

■シフトRイメージ図

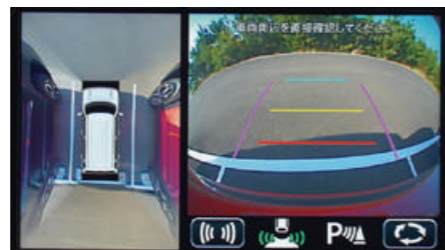

■シフトDイメージ図



*10km/hを超えるとカメラ映像はOFFになります。

■3Dビュー

クルマの周囲360°を立体的に表示。クルマを斜め上から見たような「室外視点」と、運転席から車体を透かして見たような「室内視点」を切り替えて表示します。

■離れた視点から全体を見渡せる「室外視点」イメージ図



■車体を透かした形で見える「室内視点」イメージ図



表示切り替えスイッチ

※1 全方位モニターはドライバーの駐車等を補助するものであり、あらゆる状況で自車の周辺環境を映し出すものではありません。またカメラの位置より上にある物体は映像で見ることができません。そのほかバンパーによる死角や、トップ映像にはカメラ映像間のズレによる死角があります。※2 システムの能力には限りがありますので、ドライバーは天候や路面状況にあわせた運転、周辺の車両・歩行者の確認、的確な運転操作など安全運転に努めてください。※3 左右確認サポート機能は、すべての移動物を検知できるわけではありません。また、静止しているものは検知できません。車両の操作をするときはこの機能に頼らず、周囲の安全をミラーや目視で直接確認してください。〈作動条件〉※4 左右確認サポート機能:自車が発進前/後退前に停止しているとき、または微低速で前進/後退しているとき。
●その他、重要な注意事項がございますので、営業スタッフにおたずねいただくか取扱書をご確認ください。

幅広く用意した安全技術がドライブの安心を支えます。標準装備:全車

歩行者傷害軽減ボディ

万一の衝突時でも、歩行者の頭部・脚部へのダメージを軽減します。

- 1 衝撃吸収フロントバンパー構造
- 2 衝撃吸収フードパネル構造
- 3 衝撃吸収フェンダー構造
- 4 衝撃吸収フードヒンジ構造
- 5 衝撃吸収ワイパー構造
- 6 衝撃吸収カウルトップ構造
- 7 衝撃吸収ルーフ構造



SRS※1エアバッグシステム 運転席&助手席、カーテン&フロントサイド

■エアバッグ膨張時イメージ図



※1 SRS: Supplemental Restraint System (補助拘束装置) 運転席&助手席エアバッグは横方向や後方からの衝撃、横転および転覆した場合や正面からの衝撃が小さい場合には作動しません。カーテン&フロントサイドエアバッグは横方向からの衝撃を感じた場合、感知した側の側面が作動しますが、正面や後方からの衝突時や衝撃が小さい場合には作動しません。すべてのSRSエアバッグはシートベルトをしたうえで補助拘束装置です。シートベルトは必ず装着してください。

ヒルホールドコントロール

坂道での発進時には、クルマが後ろに下がらないように、ブレーキペダルからアクセルペダルに踏み替える瞬間、一時的にブレーキが作動(最長約2秒間)。落ち着いて発進ができます。

エマージェンシーストップシグナル

約55km/h以上で走行中に急ブレーキを検知すると、ハザードランプが自動で高速点滅。後続車に急ブレーキを知らせ、注意を促します。

運転席/助手席シートベルトウォーニング※2

シートベルトを装着せずに発進すると、警告音で装着を促します。
※2 助手席に荷物などを載せると、荷物の重さや形状によってはシートベルトウォーニングが作動して、警告音とメーター内の警告ランプが点灯する場合があります。

4輪アンチロック・ブレーキ・システム(4W-ABS)&電子制御制動力配分システム(EBD)、ブレーキアシスト

滑りやすい路面での急ブレーキ時には、4W-ABSが作動。タイヤのロックを防ぎ、車体を安定させて、ハンドル操作で障害物を回避できるようにサポートします。さらに、ブレーキ踏力を補助するブレーキアシストや最適な制動力を前後に自動配分するEBDを装備。さらなる安全性に貢献しています。

*4W-ABS&EBDはあくまでもドライバーのブレーキ操作を補助するシステムです。4W-ABS&EBD非装着車と同様に、コーナー等の手前では十分な減速が必要です。安全運転を心がけてください。

ダイナミック・スタビリティ・コントロールシステム [横滑り防止機構] (DSC) & トラクション・コントロール・システム (TCS)

さまざまなセンサーによって走りを監視し、必要に応じてエンジンとブレーキをコンピューター制御。カーブなどでのタイヤのスリップや横滑り、急ブレーキ時のタイヤロックなどを抑え、車両の安定走行に貢献します。

*エンジントルク低減の度合いやブレーキをかける車輪とその強さは走行状況により変化します。DSC&TCSはあくまでも安定走行を補助する装置です。タイヤと路面間のグリップの限界を超えてスリップや横滑りを起こした場合はDSC&TCSが作動したとしても、その効果は期待できません。

オートライトシステム

走行中、周囲の明るさや暗さに応じて、ヘッドランプなどを自動で点灯/消灯します。

ライト自動消灯システム

エンジンを切って運転席ドアを開けると自動でヘッドランプを消灯します。

その他の安全装備

軽量衝撃吸収ボディ

頭部衝撃軽減構造インテリア

頭部衝撃緩和フロントシート

シートベルト フロントシート プリテンショナー&可変ロードリミッター機構付ELR3点式×2、リアシート ELR3点式×2

リアシート ISOFIX※3対応チャイルドシート固定ロアアンカレッジ&トップテザーアンカレッジ

*3 国際標準化機構(ISO)が定めたチャイルドシート固定装置に関する規格。
*ISOFIX対応チャイルドシートの本車両への適合性について、詳しくは車両付属の取扱書をお読みいただくか、営業スタッフにおたずねください。
*チャイルドシートを取り付ける際は、車両およびチャイルドシート付属の取扱書をお読みください。

イモビライザー(国土交通省認可品)

セキュリティアラームシステム

*システム作動はリクエストスイッチ、アドバンスドキーレスエントリーでの施錠によって開始します。
*車両には盗難警報装着車ステッカーが貼付されています。
*セキュリティアラームシステムは、作動しない状態に設定することができます。
詳しくは営業スタッフにおたずねください。



■HYBRID XG、HYBRID XS、HYBRID XS SPECIAL

WLTCモード 燃料消費率 (国土交通省審査値) ※1※2

2WD **25.0** km/L

市街地モード^{※2} :22.9km/L
郊外モード^{※2} :26.4km/L
高速道路モード^{※2} :25.1km/L

4WD **23.4** km/L

市街地モード^{※2} :22.1km/L
郊外モード^{※2} :24.1km/L
高速道路モード^{※2} :23.5km/L

JCO8モード 燃料消費率 (国土交通省審査値) ※1

2WD **30.4** km/L

4WD **27.8** km/L



2WD

4WD

■HYBRID XT、HYBRID XT SPECIAL

WLTCモード 燃料消費率 (国土交通省審査値) ※1※2

2WD **22.6** km/L

市街地モード^{※2} :19.7km/L
郊外モード^{※2} :24.4km/L
高速道路モード^{※2} :23.0km/L

4WD **20.8** km/L

市街地モード^{※2} :18.5km/L
郊外モード^{※2} :22.3km/L
高速道路モード^{※2} :21.0km/L

JCO8モード 燃料消費率 (国土交通省審査値) ※1

2WD **26.6** km/L

4WD **24.4** km/L



2WD

4WD

※1 燃料消費率は定められた試験条件での値です。お客様の使用環境(気象、渋滞等)や運転方法(急発進、エアコン使用時等)に応じて燃料消費率は異なります。

※2 WLTCモードは、市街地、郊外、高速道路の各走行モードを平均的な使用時間配分で構成した国際的な走行モードです。市街地モードは、信号や渋滞等の影響を受ける比較的低速な走行を想定、郊外モードは、信号や渋滞等の影響をあまり受けない走行を想定、高速道路モードは、高速道路等での走行を想定しています。

スムーズで気持ちのいい走りと燃費性能を支えるマイルドハイブリッド。

マイルドハイブリッド

発電効率に優れたISG(モーター機能付発電機)により、減速時のエネルギーを利用して発電し、アイドリングストップ車専用鉛バッテリーと専用リチウムイオンバッテリーに充電。その電力を活かして、加速時にはモーターでエンジンをアシスト。さらなる燃費の向上に貢献するハイブリッドシステムです。 [標準装備:全車]

*ISG: Integrated Starter Generator

■マイルドハイブリッド作動イメージ図



R06D型エンジン

さまざまな熱効率向上技術を採用したR06D型エンジンを搭載。エネルギーをムダなく引き出すことで、日常使いから高速道路まで幅広い速度域で高い燃費性能とスムーズな走りを実現しています。 [搭載グレード:HYBRID XG、HYBRID XS、HYBRID XS SPECIAL]

■エンジンイメージ図



CVT

低速から中速域ではショックの少ないスムーズな加速を実現。高速域では回転数を抑え、燃費の向上に貢献します。 [搭載グレード:全車]

快適な走りを実現するための構造

環状骨格構造を形成し、ボディ全体の剛性を向上。さらに構造用接着剤を採用し、ボディ全体の連続性を強化。高い操縦安定性と乗り心地を実現しています。

■構造用接着剤



— 構造用接着剤の適用部位

軽量化と高剛性を追求したプラットフォーム

アンダーボディ構造は、屈曲した骨格を滑らかにつなぎ、合理的でシンプルな形状に。サスペンション部品を骨格の一部として利用するとともに、骨格同士が結合する強い部分を部品の固定に利用するなど、補強部品を減らしながら基本性能の向上と軽量化を両立しています。

■アンダーボディ構造



滑らかな骨格構造

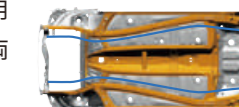

R06A型ターボエンジン

燃費性能とパワフルな走りを両立。大人4人で乗っても、心地よい加速力を発揮します。

[搭載グレード:HYBRID XT、HYBRID XT SPECIAL]

■パワーモード

エンジンとCVTの制御変更に加え、ISGによるモーターアシストをトルクアップさせることで、坂道や高速道路などへの合流時に力強い加速力を発揮します。

[標準装備:HYBRID XT、HYBRID XT SPECIAL]

■パワーモード作動イメージ図



トルクアップ



■パワーモードスイッチ

アイドリングストップシステム

減速途中からエンジンを止めてガソリンを節約。またアイドリングストップ中でも冷たい風をキープする「エコクール」も装備しています。 [標準装備:全車]

マルチインフォメーションディスプレイ(カラー)

平均燃費をはじめとした車両情報や、安全に関する警告表示などをカラー液晶に表示します。

[標準装備:全車]

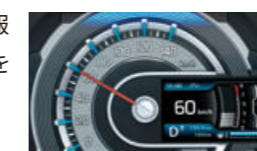

■マルチインフォメーションディスプレイ表示例



エンジン回転数



平均燃費/航続可能距離



エネルギーフロー



燃費履歴



スノーモード(4WD車)

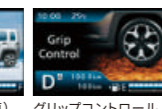

グリップコントロール(4WD車)



ヒルディセントコントロール(4WD車)



アイドリングストップ

*画像は点灯状態を演出しています。*画像は説明のためのイメージです。

いつものドライブも、アクティブなレジャーも、安心して楽しめる多彩な技術。

4WDシステム

通常走行時では前輪に駆動力を配分し、滑りやすい雪道などでは前後輪に最適な駆動力を配分する4WDシステムを採用しました。さらに、最低地上高を180mm確保し、荒れた路面でも余裕をもって走行できます。【搭載グレード:4WD全車】

■ラフロード走破性イメージ図



グリップコントロール

ぬかるみなどの滑りやすい路面で片輪が空転した場合などに、空転が発生した車輪のブレーキ制御を早め、かつ強くし、空転していない車輪に駆動力を集中させることで発進をサポートします。

【標準装備:4WD全車】

■グリップコントロール作動イメージ図



■グリップコントロールスイッチ



スノーモード

雪道やアイスバーンでタイヤの空転を抑えるモード。滑りやすい路面では過大なエンジントルクを抑制し、発進・加速時にタイヤの空転を抑えることでスムーズな走行を可能にします。さらに、約30km/h以下では、スリップ輪全体にブレーキ制御を併用し、より安定したグリップ走行を実現します。【標準装備:4WD全車】

■スノーモード作動イメージ図



■スノーモードスイッチ



ヒルディセントコントロール

急な下り坂で、ブレーキペダルを踏まなくても自動的に車速を約7km/hにコントロール。ドライバーはステアリングの操作に集中することができます。【標準装備:4WD全車】

■ヒルディセントコントロール作動イメージ図



■ヒルディセントコントロールスイッチ



運転席&助手席シートヒーター

運転席・助手席の座面をしっかりと温めます。【標準装備:全車】

■シートヒーター作動イメージ図



狭い駐車場で乗り降りしやすいサイドドア

中間2段ストッパーの採用で、狭い駐車場で乗り降りもスムーズ。さらに引き込みチェッカーを採用し、小さな力で閉じやすくなっています。

■サイドドア開閉作動イメージ図



電動格納リモコン式カラードアミラー(オート格納機能)

スイッチ操作だけでドアミラーの折りたたみができます。HYBRID XG以外のグレードは、アドバンストキーもしくはリクエストスイッチで施錠すれば自動でドアミラーの格納も可能。イグニッションをONにすれば自動で元の位置に戻ります。

■電動格納リモコン式カラードアミラー作動イメージ図



【標準装備:【電動格納リモコン式カラードアミラー】全車、【オート格納機能】HYBRID XS、HYBRID XS SPECIAL、HYBRID XT、HYBRID XT SPECIAL】

最小回転半径4.6mを実現

■最小回転半径イメージ図

最小回転半径 **4.6m**



IRカット機能付フロントガラス、スーパーUV & IRカットガラス(フロントドア)

フロントガラス、フロントドアアガラスは紫外線(UV)を約99%カット。さらに赤外線(IR)もカットします。

■UV&IRカットイメージ図



【標準装備:HYBRID XS、HYBRID XT】

空調カスタマイズ機能

エアコン使用時のアイドリングストップを開始するタイミングやエンジン再始動のタイミングを「標準」「燃費優先」「快適優先」の3つのモードから選べます。室内の快適さを優先したり、燃料の消費を抑えるなど、ドライバーの好みに設定できます。【標準装備:全車】

ステアリング シフトスイッチ

ステアリングから手を離さず素早くシフトチェンジが可能な7速マニュアルモード付シフトスイッチを設定。指先で簡単に操作できるので、スポーティな走りを思いのままに楽しめます。

【標準装備:HYBRID XT、HYBRID XT SPECIAL】

■ステアリング シフトスイッチ



アドバンストキーレスエントリー(アンサーバック機能付) & キーレスプッシュボタンスタートシステム

キーを取り出さずにドアの施錠・解錠、エンジン始動ができます。【標準装備:全車】



■アドバンストキー ■プッシュボタン ■リクエストスイッチ

警告: 植込み型心臓ペースメーカーと植込み型除細動器をご使用のお客様へ
アドバンストキーレスエントリーシステムの電波により、植込み型心臓ペースメーカーと植込み型除細動器に影響を与える可能性があります。詳しくはマツダの販売会社までお問い合わせください。

*アドバンストキーを電波障害となるような機器(携帯電話、PDAなど)と重ねて携帯した場合、機能しないことがあります。その際は、アドバンストキーを離してご使用ください。

用途に合わせて荷物が積み込める多彩なシートアレンジ。 標準装備:全車



■フルフラット



■1名+長い荷物



■2名+大きな荷物

アウトドア派にうれしいラゲッジ

リアシートの背面とラゲッジフロアは汚れや水分を拭き取りやすい素材。思いっきり遊んだあとの服や道具を載せて汚れても、お手入れが簡単なので便利です。また、フックやバーなどの便利なショッピングオプションアクセサリを取り付けられる6ヶ所のユーティリティナットを装備しています。



■防汚タイプリアシートバック/防汚タイプラゲッジフロア



■ユーティリティナット×6
*ユーティリティカラーリングフックはショッピングオプションです。詳細はアクセサリカタログをご覧ください。



Photo:ショッピングオプション:ユーティリティカラーリングフック装着車

荷室側からも簡単にスペース拡大

リアシート背面のストラップを手前に引くとシートがスムーズにスライド。荷物の量に合わせて荷室側からワンアクションでラゲッジスペースの広さを変えられます。



■リアシートスライド用ストラップ(リアシートバック)

防汚タイプラゲッジアンダーボックス

簡単に取り外しが可能で、砂や泥で汚れてもまるごと洗えます。またラゲッジボードを外せば、B型ベビーカーも立てた状態で収納できます。



■防汚タイプラゲッジアンダーボックス

*ベビーカーのサイズ・形状によっては積載できない場合があります。

アイデア満載の収納スペース。



■インパネアッパーボックス(助手席)
【リッド付】
標準装備:HYBRID XS, HYBRID XS SPECIAL,
HYBRID XT, HYBRID XT SPECIAL



■インパネアッパーボックス(助手席)
【オープンタイプ】
標準装備:HYBRID XG



■インパネトレイ(助手席)
標準装備:全車



■インパネセンターポケット
標準装備:2WD (FF) 全車



■インパネアンダートレイ(運転席)
標準装備:全車



■ドアポケット(フロント×2)
標準装備:全車



■グローブボックス
標準装備:全車



■フロアコンソールトレイ(ドリンクホルダー付)
標準装備:HYBRID XS, HYBRID XS SPECIAL,
HYBRID XT, HYBRID XT SPECIAL



■ショッピングフック
(インパネ/ラゲッジサイド助手席側)
標準装備:全車



■シートアンダーボックス(助手席)
標準装備:全車



■インパネドリンクホルダー(運転席/助手席)
標準装備:全車



■折り畳み式シートバックテーブル
(ドリンクホルダー×2/ショッピングフック×3)
【助手席:後席用】
標準装備:HYBRID XS, HYBRID XS SPECIAL,
HYBRID XT, HYBRID XT SPECIAL



■ボトルホルダー付ドアポケット(リア×2)
標準装備:全車

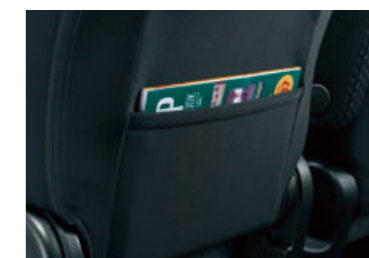

■シートバックポケット(助手席)
標準装備:全車



■シートバックポケット(運転席×2)
標準装備:HYBRID XS, HYBRID XS SPECIAL,
HYBRID XT, HYBRID XT SPECIAL

Photo:HYBRID XT 4WD Body Color:デニムブルーメタリック2トーンカラー Interior Color:デニムブルー
*荷物の形状によっては積載できない場合があります。*小物類は車両本体には含まれません。*走行中は必ずシートベルトを正しく装着し、荷物が移動したり運転の支障にならないようしっかりと固定または収納してください。走行中に荷物が移動・崩れるなど、けがや事故につながるおそれがあります。*走行中のシートアレンジの操作やエンジンをかけたままでの仮眠はしないでください。*フルフラットモードでの走行はおやめください。*標準状態以外のシートアレンジにすると走行できない場合がございます。必ず取扱書をご覧ください。*画像は説明のためのイメージです。



HYBRID XT SPECIAL

自分らしさ、もっと際立つ。

- DOHC VVTターボエンジン ■フルタイム4WD
- CVT・7速マニュアルモード付 ■デュアルカメラブレーキサポート

HYBRID XS SPECIAL

- DOHC VVTエンジン ■2WD (FF)
- CVT ■デュアルカメラブレーキサポート



クールカーキパールメタリック 2トーンカラー (ホワイトルーフ) *1
 ピュアホワイトパール 2トーンカラー (ガンメタリックルーフ) *1*2
 デニムブルーメタリック 2トーンカラー (ガンメタリックルーフ) *1
 Photo:HYBRID XT SPECIAL

HYBRID XT SPECIAL / HYBRID XS SPECIAL特別装備 (ベースグレード:HYBRID XT, HYBRID XS)



360°スーパーUV&IRカットガラス
 日焼けの原因となるUV (紫外線) を約99%カット。さらに、ジリジリとした暑さのもとであるIR (赤外線) もカットする特殊なガラスを全面に採用し、強い日射しからお肌を守ります。

☐専用意匠フロントグリル (メッキ)、フロントバンパーガーニッシュ スチールシルバーメタリック、フロントフォグランプガーニッシュ (メッキ) ⑧ルーフレール、アウトードアハンドル メッキ ⑨リアバンパーガーニッシュ スチールシルバーメタリック ⑩360°スーパーUV&IRカットガラス ⑪シート表皮 ファブリック&一部レザー調 (ブラウン) ⑫フロアコンソールトレイ (ドリンクホルダー付) ブルーイッシュシルバー ⑬インパネカラーガーニッシュ (助手席側/センター/運転席側) ブルーイッシュシルバー ⑭ドアトリムカラーガーニッシュ (フロント) ブルーイッシュシルバー ⑮ドアトリムクロス (フロント) レザー調 (ブラック)、インサイドドアハンドル メッキ ⑯「ナノイー」*3搭載フルオートエアコン (エアフィルタ付)

HYBRID XS SPECIAL特別装備 (ベースグレード:HYBRID XS)
 ●全方位モニター用カメラ (フロント/サイド左右/バック) ●TV用ガラスアンテナ (フルセグ) ●GPSアンテナ ●USB端子

メーカー希望小売価格 ()内は消費税抜き価格		
HYBRID XT SPECIAL [特別仕様車] 4WD	¥1,876,600 (¥1,706,000)	HYBRID XS SPECIAL [特別仕様車] 2WD ¥1,647,800 (¥1,498,000)

*1 HYBRID XT SPECIAL、HYBRID XS SPECIALのボディカラーは、クールカーキパールメタリック2トーンカラー、ピュアホワイトパール2トーンカラー、デニムブルーメタリック2トーンカラーの3色となります。
 *2 ピュアホワイトパールは特別塗装色のため、メーカー希望小売価格22,000円 (消費税抜き価格20,000円) 高となります。*3 「nanoe」「ナノイー」は、パナソニック株式会社の商標です。
 *特別仕様車は、ベースとなる車両の商品変更により、仕様・装備・デザインなどが変更される場合があります。*画像は説明のためのイメージです。*画像は点灯状態を演出しています。
 *画像はイメージです。

■記載の価格はメーカー希望小売価格 (消費税10%込み) です。価格については販売会社が独自に定めておりますので、詳しくは各販売会社におたずねください。また、保険料、税金 (消費税を除く)、届出などに伴う諸費用や、各販売会社でセットする付属品の費用は別途申し受けます。■記載の価格には、パンク修理キット、タイヤ交換用工具が含まれております。■別途リサイクル料金が8,610円必要となります。

HYBRID XT

- DOHC VVTターボエンジン
- 2WD (FF) /フルタイム4WD
- CVT・7速マニュアルモード付
- マイルドハイブリッド
- デュアルカメラブレーキサポート



Photo:HYBRID XT 4WD Body Color:ファミリーオレンジ2トーンカラー^{*1} Interior Color:ファミリーオレンジ

HYBRID XS

- DOHC VVTエンジン
- 2WD (FF) /フルタイム4WD
- CVT
- マイルドハイブリッド
- デュアルカメラブレーキサポート



メーカー希望小売価格 ()内は消費税抜き価格

HYBRID XT	2WD	¥1,665,400 (¥1,514,000)	4WD	¥1,799,600 (¥1,636,000)
-----------	-----	-------------------------	-----	-------------------------

HYBRID XS	2WD	¥1,518,000 (¥1,380,000)	4WD	¥1,652,200 (¥1,502,000)
-----------	-----	-------------------------	-----	-------------------------

メーカーセットオプション

HYBRID XS	メーカー希望小売価格 ()内は消費税抜き価格
全方位モニター用カメラパッケージ ^{*2}	¥52,800 (¥48,000)

※2 ショップオプションの全方位モニター対応ナビゲーションの装着を前提とした仕様です。また、字光式ナンバープレートを装着した場合、全方位モニターの映像が一部遅れることがあります。
●メーカーオプションはご注文時に申し受けます。メーカーの工場で装着するため、ご注文後はお受けできませんのでご了承ください。

HYBRID XT, HYBRID XS主要装備



☐ステアリング 本革巻 ☐LEDヘッドランプ(ハイ/ロービーム:オートレベリング[光軸調整]機構付) ☐LEDフロントフォグランプ ☐LEDサイドターンランプ付電動格納リモコン式カラードアミラー(ルーフ同色) [オート格納機能/ヒートアップ機能] ☐165/60R15 77Hタイヤ&15×4½インチアルミホイール ●デュアルカメラブレーキサポート ●誤発進抑制機能[前進時] ●後退時ブレーキサポート ●誤発進抑制機能[後退時] ●車線逸脱警報機能 ●ふらつき警報機能 ●先行車発進お知らせ機能 ●ハイビームアシスト機能 ●標識認識機能(進入禁止/はみ出し通行禁止/最高速度/一時停止) ●LEDポジションランプ ●オートライトシステム ●スーパーUV&IRカットガラス(フロントドア) ●エアコンルーバーアクセント(サテンメッキ) ●シフトノブ 本革巻(メッキノブ/ピアノブラック加飾) ●パニティミラー(運転席/助手席:チケットホルダー付) ●折り畳み式シートバックテーブル(ドリンクホルダー×2/ショッピングフック×3) [助手席:後席用] ●インパネアッパーボックス(助手席:リッド付) ●フロアコンソールトレイ(ドリンクホルダー付) ●シートバックポケット(運転席×2) ●運転席&助手席シートヒーター ●フルオートエアコン(エアフィルター付) ●リアヒーターダクト ●6スピーカー(フロント×2/リア×2/フロントツイーター×2) ●アイドリングストップシステム ●アドバンストキースエントリー(アンサーバック機能付)&キーレスブッシュボタンスタートシステム

HYBRID XT専用装備



4WD専用装備

- スノーモード ●ヒルディセントコントロール ●グリップコントロール ●インパネセンタースイッチ(スノーモード/グリップコントロール/ヒルディセントコントロール)

*4WD車のスタビライザーはフロントのみとなります。

HYBRID XG

- DOHC VVTエンジン
- 2WD (FF) /フルタイム4WD
- CVT
- マイルドハイブリッド
- デュアルカメラブレーキサポート



Photo:HYBRID XG 2WD (FF) Body Color:デニムブルーメタリック2トーンカラー^{*1} Interior Color:デニムブルー



メーカー希望小売価格 ()内は消費税抜き価格

HYBRID XG	2WD	¥1,365,100 (¥1,241,000)	4WD	¥1,499,300 (¥1,363,000)
-----------	-----	-------------------------	-----	-------------------------

HYBRID XG主要装備



☐デュアルカメラブレーキサポート ☐インパネアッパーボックス(助手席:オープンタイプ) ☐マルチリフレクターハロゲンヘッドランプ(マニュアルレベリング[光軸調整]機構付) ☐165/60R15 77Hタイヤ&15×4½インチアルミホイール ●誤発進抑制機能[前進時] ●後退時ブレーキサポート ●誤発進抑制機能[後退時] ●車線逸脱警報機能 ●ふらつき警報機能 ●先行車発進お知らせ機能 ●ハイビームアシスト機能 ●標識認識機能(進入禁止/はみ出し通行禁止/最高速度/一時停止) ●オートライトシステム ●電動格納リモコン式カラードアミラー(ルーフ同色) [ヒートアップ機能] ●ステアリング ウレタン ●パニティミラー(運転席:チケットホルダー付) ●運転席&助手席シートヒーター ●フルオートエアコン(エアフィルター付) ●リアヒーターダクト ●2スピーカー(フロント×2) ●アイドリングストップシステム ●アドバンストキースエントリー(アンサーバック機能付)&キーレスブッシュボタンスタートシステム

4WD専用装備

- スノーモード ●ヒルディセントコントロール ●グリップコントロール ●インパネセンタースイッチ(スノーモード/グリップコントロール/ヒルディセントコントロール)

*4WD車のスタビライザーはフロントのみとなります。

※1 2トーンカラーは特別塗装のため、メーカー希望小売価格44,000円(消費税抜き価格40,000円)高くなります。
*画像は説明のためのイメージです。*画像は点灯状態を演出しています。

■記載の価格はメーカー希望小売価格(消費税10%込み)です。価格については販売会社が独自に定めておりますので、詳しくは各販売会社におたずねください。また、保険料、税金(消費税を除く)、届出などに伴う諸費用や、各販売会社でセットする付属品の費用は別途申し受けます。■記載の価格には、パンク修理キット、タイヤ交換用工具が含まれております。■別途リサイクル料金が8,610円必要となります。

個性的なデザインを、より際立たせるカラーコンビネーション。[HYBRID XS SPECIAL、HYBRID XT SPECIALを除く]

2トーンカラー (ガンメタリックルーフ)



パーミリアンオレンジ2トーンカラー※1



カラーパネル:パーミリアンオレンジ

シート地アクセント:パーミリアンオレンジ



デニムブルーメタリック2トーンカラー※1



カラーパネル:デニムブルー

シート地アクセント:デニムブルー



フェニックスレッドパール2トーンカラー※1



カラーパネル:グレイッシュホワイト

シート地アクセント:グレイッシュホワイト

モノトーン



クールカーキパールメタリック



カラーパネル:グレイッシュホワイト

シート地アクセント:
グレイッシュホワイト



オフブルーメタリック



カラーパネル:グレイッシュホワイト

シート地アクセント:
グレイッシュホワイト



ブルーイッシュブラックパール3



カラーパネル:グレイッシュホワイト

シート地アクセント:
グレイッシュホワイト



ピュアホワイトパール※2



カラーパネル:グレイッシュホワイト

シート地アクセント:
グレイッシュホワイト



アルミホイール
[HYBRID XS、HYBRID XT]



スチールホイール(ガンメタリック塗装)
[HYBRID XG]

Photo:HYBRID XT 4WD
※1 2トーンカラーは特別塗装のため、メーカー希望小売価格44,000円(消費税抜き価格40,000円)高となります。
※2 ピュアホワイトパールは特別塗装のため、メーカー希望小売価格22,000円(消費税抜き価格20,000円)高となります。
*掲載の画像は撮影・印刷条件により、実物と印象が相違する場合があります。

MAZDA FLAIR CROSSOVER Technical Information

Specifications (主要諸元)

*特別仕様車 HYBRID XS SPECIALのベース車両は HYBRID XS (2WD車)、特別仕様車 HYBRID XT SPECIALのベース車両は HYBRID XT (4WD車)です。										2021年5月現在のものです													
■車種		5ドアハッチバック																					
機種名		HYBRID XG				HYBRID XS				HYBRID XS SPECIAL <small>※特別仕様車</small>		HYBRID XT				HYBRID XT SPECIAL <small>※特別仕様車</small>							
駆動方式		2WD (FF)		フルタイム4WD		2WD (FF)		フルタイム4WD		2WD (FF)		フルタイム4WD		2WD (FF)		フルタイム4WD		フルタイム4WD					
■エンジンタイプ		660 DOHC VVT																					
■トランスミッションタイプ		自動無段変速機 (CVT)																					
■車名・型式		マツダ・5AA-MS92S									マツダ・4AA-MS52S												
■寸法・重量・定員		全長×全幅×全高		mm																			
		室内寸法 (長さ×幅×高さ) ^{※2}		mm																			
		ホイールベース		mm																			
		トレッド		前/後		mm																	
		最低地上高 ^{※2}		mm																			
		乗車定員		名																			
		車両重量		kg		kg																	
■ステアリング・サスペンション・ブレーキ		ラック&ピニオン式																					
		サスペンション		前/後		マクファーソンストラット式/トーションビーム式																	
		ブレーキ		前/後		ディスク/リーディングトレーリング式ドラム																	
■エンジン		R06D型																					
		型式		R06A型																			
		種類 ^{※2}		水冷直列3気筒DOHC12バルブ VVT																			
		総排気量		L		L																	
		ボア×ストローク		mm																			
		圧縮比 ^{※2}		mm																			
		最高出力 ^{※3}		kW<PS>/rpm		kW<PS>/rpm																	
		最大トルク ^{※3}		N・m<kgf・m>/rpm		N・m<kgf・m>/rpm																	
		燃料供給装置		EPI (電子制御燃料噴射)																			
		使用燃料・タンク容量		L																			
■モーター		WA04C型																					
		型式		WA05A型																			
		種類		直流同期電動機																			
		最高出力 ^{※3}		kW<PS>/rpm		kW<PS>/rpm																	
		最大トルク ^{※3}		N・m<kgf・m>/rpm		N・m<kgf・m>/rpm																	
■動力用主電池		リチウムイオン電池																					
		種類		リチウムイオン電池																			
		個数		5																			
		容量		Ah																			
■性能		WLTC <small>燃費 (国土交通省審査値)^{*1,2} km/L</small>																					
		燃費		km/L		km/L																	
		市街地モード (WLTC-L)		km/L																			
		郊外モード (WLTC-M)		km/L																			
		高速道路モード (WLTC-H)		km/L																			
		JC08 <small>燃費 (国土交通省審査値)^{*1} km/L</small>		km/L																			
		主要燃費向上対策		ハイブリッドシステム、充電制御付アイドリングストップ装置、可変バルブタイミング (吸排気 [VVT車] / 吸気 [VVTターボ車])、電動パワーステアリング、ロックアップ機構付トルクコンバーター、自動無段変速機 (CVT)																			
		最小回転半径		m																			
■トランスミッション		変速比																					
		前進		変速比																			
		後退		変速比																			
		最終減速比		変速比																			

*1: 燃料消費率は定められた試験条件での値です。お客様の使用環境 (気象、渋滞等) や運転方法 (急発進、エアコン使用時等) に応じて燃料消費率は異なります。
 *2: WLTCモードは、市街地、郊外、高速道路の各走行モードを平均的な使用時間配分で構成した国際的な走行モードです。市街地モードは、信号や渋滞等の影響を受ける比較的低速な走行を想定、郊外モードは、信号や渋滞等の影響をあまり受けない走行を想定、高速道路モードは、高速道路等での走行を想定しています。

※1: ルーフアンテナを折り畳んだ際の数値です。 ※2: スズキ株式会社による社内測定値および社内呼称。 ※3: () 内は旧単位での参考値です。 ■道路運送車両法による型式指定申請書数値 ◆仕様・装備は予告なく変更する場合があります。 ■製造事業者: スズキ株式会社

Equipment (主要装備)

MAZDA FLAIR CROSSOVER

*特別仕様車 HYBRID XS SPECIALのベース車両は HYBRID XS (2WD車)、特別仕様車 HYBRID XT SPECIALのベース車両は HYBRID XT (4WD車)です。										■: 特別装備、○: 標準装備、△: メーカーオプション											
機種名		HYBRID XG		HYBRID XS		HYBRID XS SPECIAL <small>※特別仕様車</small>		HYBRID XT		HYBRID XT SPECIAL <small>※特別仕様車</small>											
		2WD (FF)		フルタイム4WD		2WD (FF)		フルタイム4WD		フルタイム4WD											
■セーフティ		[全車標準装備] ●軽量衝撃吸収ボディ ●歩行者傷害軽減ボディ ●サイドインパクトバー ●頭部衝撃軽減構造インテリア ●頭部衝撃緩和フロントシート ●全席ヘッドレスト (上下可動式) ●ブレーキペダル後退抑制機構 ●チャイルドプルーフ (リアドア) ●シートベルト リアシート ELR3点式×2 ●SRSエアバッグシステム カーテン&フロントサイド ●ブレーキアシスト ●ヒルホールドコントロール ●エマージェンシーストップシグナル ●シートベルト アンカーアジャスター (運転席/助手席) ●ウォーニング (運転席/助手席シートベルト、ライト消し忘れ、半ドア) ●シートベルト フロントシート プリテンショナー & 可変ロードリミッター機構付ELR3点式×2 ●リアシート ISOFIX対応チャイルドシート固定ロアアンカレッジ&トッパテザーアンカレッジ ●4輪アンチロック・ブレーキ・システム (4W・ABS) & 電子制御制動力配分システム (EBD) ●ダイナミック・スタビリティ・コントロールシステム [横滑り防止機構] (DSC) & トラクション・コントロール・システム (TCS)																			
		デュアルカメラブレーキサポート		○		○		○		○		○		○		○		○		○	
		誤発進抑制機能 [前進時]		○		○		○		○		○		○		○		○		○	
		後退時ブレーキサポート		○		○		○		○		○		○		○		○		○	
		誤発進抑制機能 [後退時]		○		○		○		○		○		○		○		○		○	
		車線逸脱警報機能		○		○		○		○		○		○		○		○		○	
		車線逸脱抑制機能		-		-		-		-		○		○		○		○		○	
		ふらつき警報機能		○		○		○		○		○		○		○		○		○	
		先行車発進お知らせ機能		○		○		○		○		○		○		○		○		○	
		アダプティブクルーズコントロール (ACC) [全車速追従機能付]		-		-		-		-		○		○		○		○		○	
		ハイビームアシスト機能		○		○		○		○		○		○		○		○		○	
		リアパーキングセンサー		○		○		○		○		○		○		○		○		○	
		全方位モニター用カメラ (フロント/サイド左右/バック) ^{※1}		-		-		△		△		○		○		○		○		○	
		標識認識機能 (進入禁止/はみ出し通行禁止/最高速度/一時停止)		○		○		○		○		○		○		○		○		○	
		スノーモード		-		○		-		○		-		-		○		○		○	
		ヒルディセントコントロール		-		○		-		○		-		-		○		○		○	
		グリップコントロール		-		○		-		○		-		-		○		○		○	
■視界		[全車標準装備] ●リアコンビネーションランプ (LEDストップランプ) ●LEDハイマウントストップランプ ●フロントワイパー (間欠式&ミスト付) ●リアワイパー&ウォッシャー ●全面UVカットガラス ^{※2} ●熱線吸収グリーンガラス (フロントガラス/フロントドア) ●ダークティンテッドガラス (リアドア/リアクォーター/バックドア) ●リアウインドーデフォグガー (熱線プリント式) ●パワーウインドー (ロック機構/運転席オート&挟み込み防止機構付)																			
		マルチリフレクターハロゲンヘッドランプ (マニュアルレベリング [光軸調整] 機構付)		○		○		-		-		-		-		-		-		-	
		LEDヘッドランプ (ハイ/ロービーム: オートレベリング [光軸調整] 機構付)		-		-		○		○		○		○		○		○		○	
		LEDポジションランプ		-		-		○		○		○		○		○		○		○	
		LEDフロントフォグランプ		-		-		○		○		○		○		○		○		○	
		オートライトシステム		○		○		○		○		○		○		○		○		○	
		ライト自動消灯システム		○		○		○		○		○		○		○		○		○	
		IRカット機能付フロントガラス		-		-		○		○		-		○		○		○		○	
		スーパーUV&IRカットガラス (フロントドア)		-		-		○		○		-		○		○		○		○	
		360°スーパーUV&IRカットガラス		-		-		-		-		○		-		-		○		○	
		電動格納リモコン式カラードドアミラー (ルーフ同色)		○		○		○		○		○		○		○		○		○	
		オート格納機能		-		-		○		○		○		○		○		○		○	
		LEDサイドターンランプ付 ^{※3}		-		-		○		○		○		○		○		○		○	
		ヒーター機能		○		○		○		○		○		○		○		○		○	
■エクステリア		[全車標準装備] ●スキッドプレート (シルバー) ●フェンダーアーチモール&サイドブラッシュガード																			
		ルーフレール		-		-		-		-		○		-		-		-		○	
		専用意匠フロントグリル (メッキ)		-		-		-		-		○		-		-		-		○	
		フロント&リアバンパーガーニッシュ		○		○		○		○		-		○		○		-		-	
		ボディ同色		○		○		○		○		-		○		○		-		-	
		スチールシルバーメタリック		-		-		-		-		○		-		-		-		○	
		フロントフォグランプガーニッシュ (メッキ)		-		-		-		-		-		-		-		-		○	
		アウトードアハンドル		○		○		○		○		-		○		○		-		-	
		ボディ同色		○		○		○		○		-		○		○		-		-	
		メッキ		-		-		-		-		○		-		-		-		○	

※1: ショップオプションの全方位モニター対応ナビゲーションの装着を前提とした仕様です。また、字光式ナンバープレートを装着した場合、全方位モニターの映像が一部遮られることがあります。 ※2: フロントガラスは合わせガラスの採用により、UVカット機能を持たせています。 ※3: LEDサイドターンランプ付ドアミラー装着車にはフェンダーターンランプは装備されません。

Equipment (主要装備)

MAZDA FLAIR CROSSOVER

*特別仕様車 HYBRID XS SPECIALのベース車両は HYBRID XS (2WD車)、特別仕様車 HYBRID XT SPECIALのベース車両は HYBRID XT (4WD車) です。

■：特別装備、○：標準装備、△：メーカーオプション

機種名	HYBRID XG		HYBRID XS		HYBRID XS SPECIAL *特別仕様車	HYBRID XT		HYBRID XT SPECIAL *特別仕様車		
	2WD (FF)	フルタイム4WD	2WD (FF)	フルタイム4WD	2WD (FF)	2WD (FF)	フルタイム4WD	フルタイム4WD		
■インテリア	[全車標準装備]●自発光式メーター (常時照明式) ●ステータスインフォメーションランプ ●マルチインフォメーションディスプレイ (カラー) [エネルギーフローインジケーター/アイドリングストップ時間/エコスコア/瞬間燃費/平均燃費/航続可能距離/平均車速/モーション表示/走行モード/時計/外気温度計/シフトポジションインジケーター/オドメーター/トリップメーター/タコメーターなど] ●燃料残量警告灯 ●チルトステアリング ●サンバイザー (運転席/助手席) ●残照式3ポジションルームランプ (フロント/リア) ●可倒式アシストグリップ (助手席/後席両側) ●バックドアインサイドグリップ ●フットレスト ●ラゲッジボード ●防汚タイプラゲッジフロア ●アクセサリースOCKET (インパネ/ラゲッジ)									
インパネセンタースイッチ (スノーモード/グリップコントロール/ヒルディセントコントロール)	—	○	—	○	—	—	○	○		
インパネカラーガーニッシュ (助手席側/センター/運転席側) ※4	○	○	○	○	○	○	○	○		
エアコンルーバーアクセント (サテンメッキ)	—	—	—	○	○	○	○	○		
シフトパネル (ピアノブラック)	—	—	○	○	○	○	○	○		
ドアトリムカラーガーニッシュ (フロント) ※4	—	—	○	○	○	○	○	○		
ドアトリムクロス (フロント)	ファブリック	—	○	○	—	○	○	—		
	レザー調 (ブラック)	—	—	—	○	—	—	○		
インサイドドアハンドル	材着シルバー	—	—	○	—	○	○	—		
	メッキ	—	—	—	○	—	—	○		
ステアリング	ウレタン	○	○	—	—	—	—	—		
	本革巻	—	—	○	○	○	○	○		
	オーディオリモートコントロールスイッチ	○	○	○	○	○	○	○		
	シフトスイッチ	—	—	—	—	—	—	○		
シフトノブ 本革巻 (メッキノブ/ピアノブラック加飾)	—	—	○	○	○	○	○	○		
バニティミラー (チケットホルダー付)	運転席	○	○	○	○	○	○	○		
	助手席	—	—	○	○	○	○	○		
折り畳み式シートバックテーブル (ドリンクホルダー×2/ショッピングフック×3) [助手席/後席用]	—	—	○	○	○	○	○	○		
■収納	[全車標準装備]●インパネトレイ (助手席) ●インパネアンダートレイ (運転席) ●インパネセンターポケット (2WD車) ●インパネドリンクホルダー (運転席/助手席) ●グローブボックス ●シートアンダーボックス (助手席) ●シートバックポケット (助手席) ●ドアポケット (フロント×2) ●ボトルホルダー付ドアポケット (リア×2) ●ショッピングフック (インパネ/ラゲッジサイド助手席側) ●防汚タイプラゲッジアンダーボックス ●ユーティリティナット×6 (ラゲッジルーム)									
インパネアッパーボックス (助手席)	オープンタイプ	○	○	—	—	—	—	—		
	リッド付	—	—	○	○	○	○	○		
フロアコンソールトレイ (ドリンクホルダー付) ※4	—	—	—	○	○	○	○	○		
シートバックポケット (運転席×2) ※4	—	—	○	○	○	○	○	○		
■シート	[全車標準装備]●助手席前倒し機構 ●フルフラットシート機構 ●フロントシート セパレートタイプ (運転席センターアームレスト付) ●運転席シートリフター ●運転席&助手席シートヒーター ●リアシート 左右独立シートスライド&リクライニング機構 ●リアシート ワンタッチダブルフォールディング機構 (分割可倒式) ●リアシート スライド用ストラップ (リアシートバック) ●防汚タイプリアシートバック ●シートカラーアクセント (フロント) ※4									
シート表皮	ファブリック	○	○	○	○	—	○	○		
	ファブリック&一部レザー調 (ブラウン)	—	—	—	—	○	—	○		
■空調	[全車標準装備]●エコクール ●リアヒーターダクト									
フルオートエアコン (エアフィルター付)	○	○	○	○	—	—	○	○		
「ナノイ*1」搭載フルオートエアコン (エアフィルター付)	—	—	—	—	○	—	—	○		
■オーディオ・他	[全車標準装備]●オーディオレス									
スピーカー	2スピーカー (フロント×2)	○	○	—	—	—	—	—		
	6スピーカー (フロント×2/リア×2/フロントツイーター×2)	—	—	○	○	—	○	○		
アンテナ	可倒式ルーフアンテナ (ラジオ用)	○	○	○	○	—	○	○		
	TV用ガラスアンテナ (フルセグ) ※5	—	—	△	△	—	○	○		
	GPSアンテナ ※5	—	—	△	△	—	○	○		
	USB端子 ※5	—	—	△	△	—	○	○		
■シャシー&メカニズム	[全車標準装備]●マイルドハイブリッド ●アイドリングストップシステム ●パワーステアリング ●フットパーキングブレーキ									
フロントブレーキ	ディスク	○	—	○	—	—	—	—		
	ベンチレーテッドディスク	—	○	—	○	—	○	○		
スタビライザー	フロント	○	○	○	○	—	○	○		
	リア	○	—	○	—	—	○	—		
	パワーモード	—	—	—	—	—	○	○		

*1:「nanoe」「ナノイ」は、パナソニック株式会社の商標です。

*4:ボディカラーなどで色が異なります。詳しくは、P.27の「Color Combination (カラーコンビネーション)」をご確認ください。*5:ショップオプションの全方位モニター対応ナビゲーションの装着を前提とした仕様です。

Equipment (主要装備)

MAZDA FLAIR CROSSOVER

*特別仕様車 HYBRID XS SPECIALのベース車両は HYBRID XS (2WD車)、特別仕様車 HYBRID XT SPECIALのベース車両は HYBRID XT (4WD車) です。

■：特別装備、○：標準装備、△：メーカーオプション

機種名	HYBRID XG		HYBRID XS		HYBRID XS SPECIAL *特別仕様車	HYBRID XT		HYBRID XT SPECIAL *特別仕様車		
	2WD (FF)	フルタイム4WD	2WD (FF)	フルタイム4WD	2WD (FF)	2WD (FF)	フルタイム4WD	フルタイム4WD		
■タイヤ&ホイール	165/60R15 77Hタイヤ&15×4½Jインチスチールホイール									
	165/60R15 77Hタイヤ&15×4½Jインチアルミホイール									
■セキュリティ・他	[全車標準装備]●アドバンスキーレスエントリー (アンサーバック機能付) & キーレスプッシュボタンスタートシステム ●パワードアロック (バックドア運動) ●イモビライザー (国土交通省認可品) ●セキュリティアラームシステム ※6 ●バンク修理キット									

※6:セキュリティアラームシステムは、作動しない状態に設定することができます。詳しくは営業スタッフにおたずねください。

●SRS: Supplemental Restraint System (補助拘束装置) 運転席&助手席エアバッグは横方向や後方からの衝撃、横転および転覆した場合や正面からの衝撃が小さい場合には作動しません。カーテン&フロントサイドエアバッグは横方向からの衝撃を感じた場合、感知した側が作動しますが、正面や後方からの衝突時や衝撃が小さい場合には作動しません。すべてのSRSエアバッグはシートベルトをしたうえで補助拘束装置です。シートベルトは必ず装着してください。●寒冷地仕様を特に設定しておりません。全車寒冷地を考慮した仕様となっております。●アドバンスキーレスエントリー&キーレスプッシュボタンスタートシステムを電波障害となるような機器 (携帯電話、PDAなど) と重ねて携帯した場合、機能しないことがあります。その際は、アドバンスキーを離してご使用ください。●メーカーオプションにつきましては下表の「Price & Maker Set Options (価格&メーカーセットオプション)」をご確認ください。

Price & Maker Set Options (価格&メーカーセットオプション)

▲:セットオプション

メーカー希望車両本体小売価格 () 内は消費税抜き価格		メーカーセットオプション価格	組合せ表
<input type="checkbox"/> HYBRID XS	2WD・CVT ¥1,518,000 (¥1,380,000) / 4WD・CVT ¥1,652,200 (¥1,502,000)		
全方位モニター用カメラパッケージ※1	●全方位モニター用カメラ (フロント/サイド左右/バック) ※2 ●TV用ガラスアンテナ (フルセグ) ●GPSアンテナ ●USB端子	¥52,800 (¥48,000)	▲
		メーカーセットオプション合計	¥52,800 (¥48,000)

※1:ショップオプションの全方位モニター対応ナビゲーションの装着を前提とした仕様です。※2:字光式ナンバープレート装着した場合、全方位モニターの映像が一部遮られることがあります。

●メーカーオプションはご注文時に申し受けます。メーカーの工場に装着するため、ご注文後はお受けできませんのでご了承ください。

メーカーオプション設定なし

機種名	HYBRID XG		HYBRID XS SPECIAL *特別仕様車	HYBRID XT		HYBRID XT SPECIAL *特別仕様車
	2WD (FF)	フルタイム4WD	2WD (FF)	2WD (FF)	フルタイム4WD	フルタイム4WD
■メーカー希望小売価格 () 内は消費税抜き価格	¥1,365,100 (¥1,241,000)	¥1,499,300 (¥1,363,000)	¥1,647,800 (¥1,498,000)	¥1,665,400 (¥1,514,000)	¥1,799,600 (¥1,636,000)	¥1,876,600 (¥1,706,000)

<< リサイクル料金表 >>

車名	リサイクル預託金				資金管理料金	合計
	シュレッダーダスト料金	エアバッグ類料金	フロン類料金	情報管理料金		
FLAIR CROSSOVER	¥5,560	¥2,630	¥0	¥130	¥290	¥8,610

機種別減税対象車

●機種別減税対象につきましては、オフィシャルサイト内のエコカーラインナップ (<https://www.mazda.co.jp/purchase/eco/>) をご覧いただくか、営業スタッフにおたずねください。



Color Combination (カラーコンビネーション)

MAZDA FLAIR CROSSOVER

*特別仕様車 HYBRID XS SPECIALのベース車両は HYBRID XS (2WD車)、特別仕様車 HYBRID XT SPECIALのベース車両は HYBRID XT (4WD車) です。

■：特別装備







ボディカラー	エクステリア		インテリア			ホイール		
	ルーフ+リアクォーターパネル/ドアミラー/バックドア上部		カラーパネル	シート地アクセント	シートカラー			
□ HYBRID XG								
ガンメタリックルーフ※1	デニムブルーメタリック2トーンカラー		デニムブルー		ブラック	ガンメタリック塗装 スチールホイール		
	フェニックスレッドパール2トーンカラー		グレイッシュホワイト					
	パーミリオンのオレンジ2トーンカラー		パーミリオンのオレンジ					
モノトーン	オフブルーメタリック		グレイッシュホワイト		ブラック	ガンメタリック塗装 スチールホイール		
	クールカーキパールメタリック							
	ブルーイッシュブラックパール3							
	ピュアホワイトパール※2							
□ HYBRID XS/HYBRID XT								
ガンメタリックルーフ※1	デニムブルーメタリック2トーンカラー		デニムブルー		ブラック	アルミホイール		
	フェニックスレッドパール2トーンカラー		グレイッシュホワイト					
	パーミリオンのオレンジ2トーンカラー		パーミリオンのオレンジ					
モノトーン	オフブルーメタリック		グレイッシュホワイト		ブラック	アルミホイール		
	クールカーキパールメタリック							
	ブルーイッシュブラックパール3							
	ピュアホワイトパール※2							
□ HYBRID XS SPECIAL ※特別仕様車 / HYBRID XT SPECIAL ※特別仕様車								
ホワイトルーフ※1	クールカーキパールメタリック2トーンカラー		ホワイト		ブルーイッシュ シルバー	ブラウン(レザー調)	ダークブルー	アルミホイール
ガンメタリックルーフ※1	デニムブルーメタリック2トーンカラー		ガンメタリック					
	ピュアホワイトパール2トーンカラー※2							

※1:2トーンカラーは特別塗装色のため、メーカー希望小売価格44,000円(消費税抜き価格40,000円)高となります。HYBRID XS SPECIALおよびHYBRID XT SPECIALは車両本体価格に含まれます。※2:ピュアホワイトパールは特別塗装色のため、メーカー希望小売価格22,000円(消費税抜き価格20,000円)高となります。

Environmental Specifications (環境仕様)

MAZDA FLAIR CROSSOVER

*特別仕様車 HYBRID XS SPECIALのベース車両は HYBRID XS (2WD車)、特別仕様車 HYBRID XT SPECIALのベース車両は HYBRID XT (4WD車) です。

機種名	HYBRID XG/HYBRID XS/ HYBRID XS SPECIAL ※特別仕様車		HYBRID XG/HYBRID XS		HYBRID XT		HYBRID XT/ HYBRID XT SPECIAL ※特別仕様車					
	自動無段変速機 (CVT)				自動無段変速機 (CVT・7速マニュアルモード付)							
	2WD (FF)		フルタイム4WD		2WD (FF)		フルタイム4WD					
■車名・型式	マツダ・5AA-MS92S				マツダ・4AA-MS52S							
■エンジン	型式	R06D型				R06A型						
	総排気量	L				0.658						
■燃料消費率	WLTC燃費 (国土交通省審査値) *1、2 km/L	25.0		23.4		22.6		20.8				
		市街地モード (WLTC-L)		22.9		19.7		18.5				
		郊外モード (WLTC-M)		26.4		24.4		22.3				
		高速道路モード (WLTC-H)		25.1		23.0		21.0				
	CO ₂ 排出量	g/km		92.9		99.2		102.7		111.6		
備考	—		—		 平成27年度燃費基準+5%達成		 平成27年度燃費基準達成					
■JC08燃費 (国土交通省審査値) *1 km/L	30.4		27.8		26.6		24.4					
	CO ₂ 排出量		g/km		76.4		83.5		87.3		95.2	
	備考		 2020年度燃費基準+20%達成		 2020年度燃費基準+10%達成		—		—			
■排出ガス	適合規制または認定レベル				 平成30年排出ガス基準50%低減レベル				 平成30年排出ガス基準25%低減レベル			
	WLTCモード	CO	g/km		1.15		1.15					
		規制値・認定値	NMHC	g/km		0.05		0.075				
		規制値・認定値	NOx	g/km		0.025		0.038				
	参考	九都県市指定低公害車の基準に適合				—						
■車外騒音	適合規制レベル				平成28年騒音規制 (M1A1A) 適合							
	加速/定常/近接	dB (A)		72 (規制値) /— /77		72 (規制値) /— /73		72 (規制値) /— /75		72 (規制値) /— /73		
■エアコン冷媒	種類<GWP値※1>・使用量				HFO-1234yf (1※2)・320g							
■車室内VOC	自工会目標達成 (厚生労働省室内濃度指針値以下)				自工会2006年目標達成 (1996年時点の1/10以下)							
	使用部品: 電子基板・電気部品のはんだ、圧電素子など				自工会目標達成 (2005年1月以降使用禁止)							
	水銀※4				自工会目標達成 (2008年1月以降使用禁止)							
	六価クロム				自工会目標達成 (2007年1月以降使用禁止)							
	カドミウム				自工会目標達成 (2007年1月以降使用禁止)							
■リサイクル	リサイクルし易い材料使用部品		バンパー(フロント/リア)、ラジエータグリル、スプラッシュガード、カウルトップセンターガーニッシュ、インストールメントパネル、ドアトリム、ラゲッジアンダーボックス、フロアコンソールボックスなどに熱可塑性樹脂を使用									
	樹脂、ゴム部品への材料表示		材料名表示あり									
	リサイクル材使用部品		フロントフードサイレンサ、ダッシュサイレンサ、フロアカーペット裏面などの吸音材、助手席シートアンダーボックス									

*1:燃料消費率は定められた試験条件での値です。お客様の使用環境(気象、渋滞等)や運転方法(急発進、エアコン使用時等)に応じて燃料消費率は異なります。
*2:WLTCモードは、市街地、郊外、高速道路の各走行モードを平均的な使用時間配分で構成した国際的な走行モードです。市街地モードは、信号や渋滞等の影響を受ける比較的低速な走行を想定、郊外モードは、信号や渋滞等の影響をあまり受けない走行を想定、高速道路モードは、高速道路等での走行を想定しています。

※1:GWP:Global Warming Potential (地球温暖化係数) ※2:フロン法において、カーエアコン冷媒は、2023年度までにGWP150以下(対象の乗用車における国内向け年間出荷台数の加重平均値)にすることを求められております。※3:鉛バッテリーは回収ルートが確立されていますので対象外となります。
※4:ナビゲーション等の液晶ディスプレイ、コンビネーションメーター、ディスプレイヘッドランプ、室内蛍光灯(交通安全上必須な部品の極微量使用を除外)

HYBRID XT

単位 (mm)

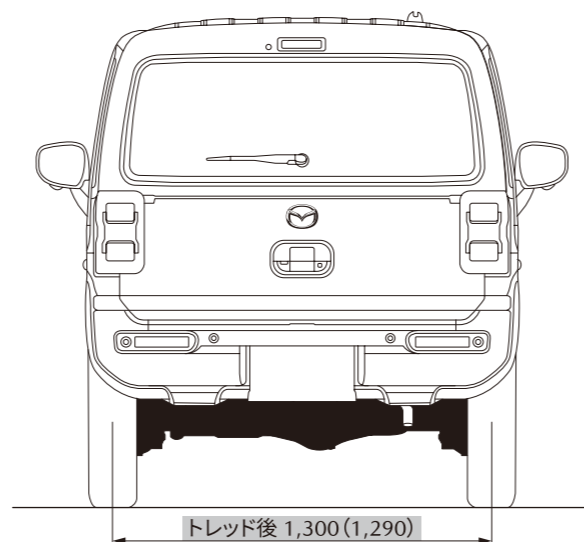
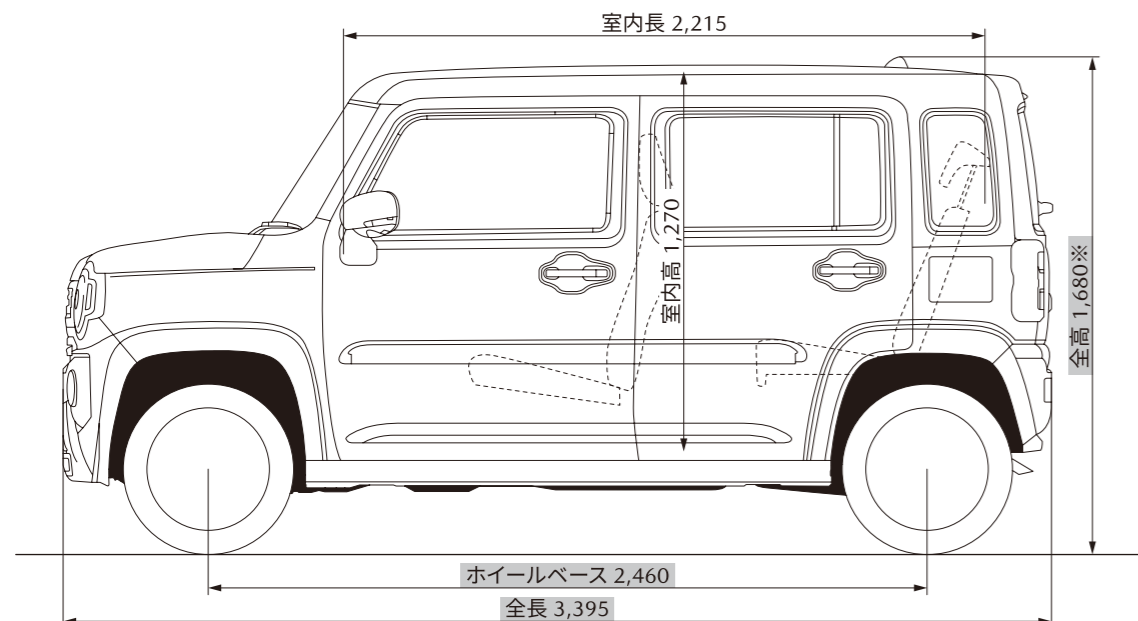
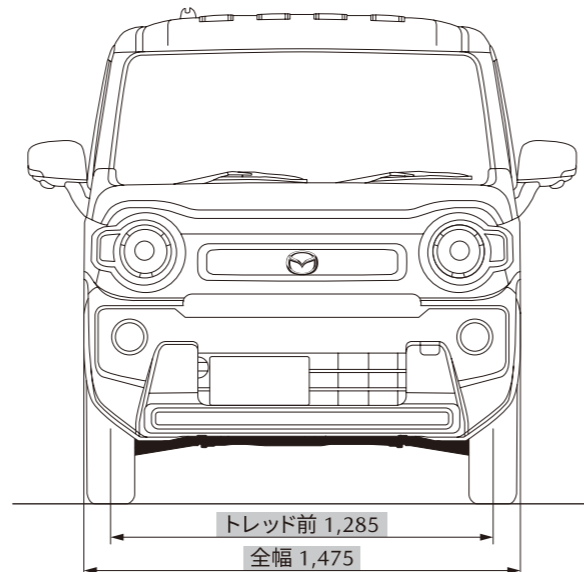
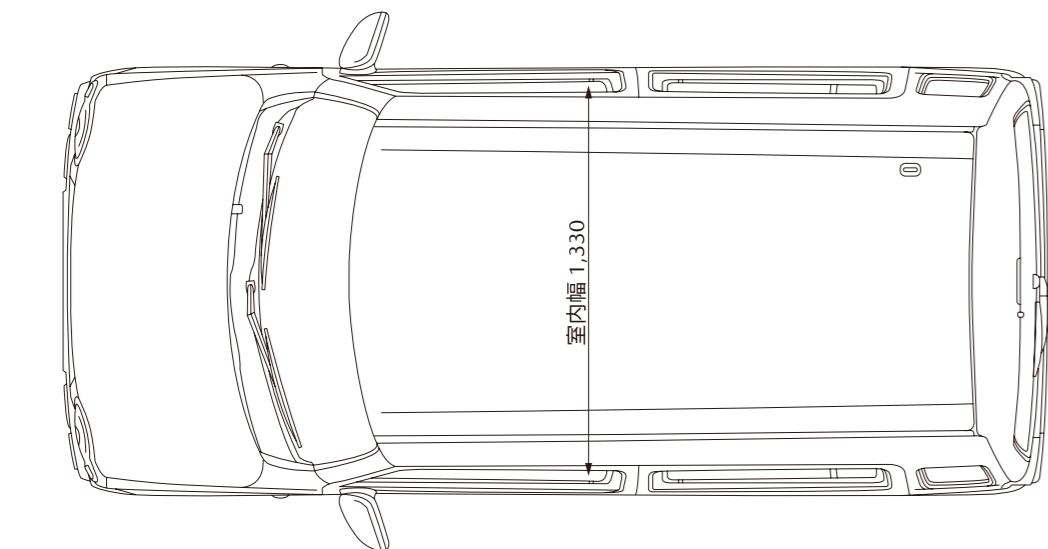

愛車と時を重ねていく喜びを、あなたに。

単なる道具ではなく、まるで人生のパートナーのように気持ちが通いあう存在。そんな愛車との暮らしを、より豊かに安心して楽しんでいただくために。マツダのすべてを熟知し、確かな技術を持つスペシャリストが、いつまでもあなたのカーライフをサポートします。

マツダ独自の5つのサービスが、あなたのお車を最適な状態に保って、いつまでも続く「走る喜び」をサポート。

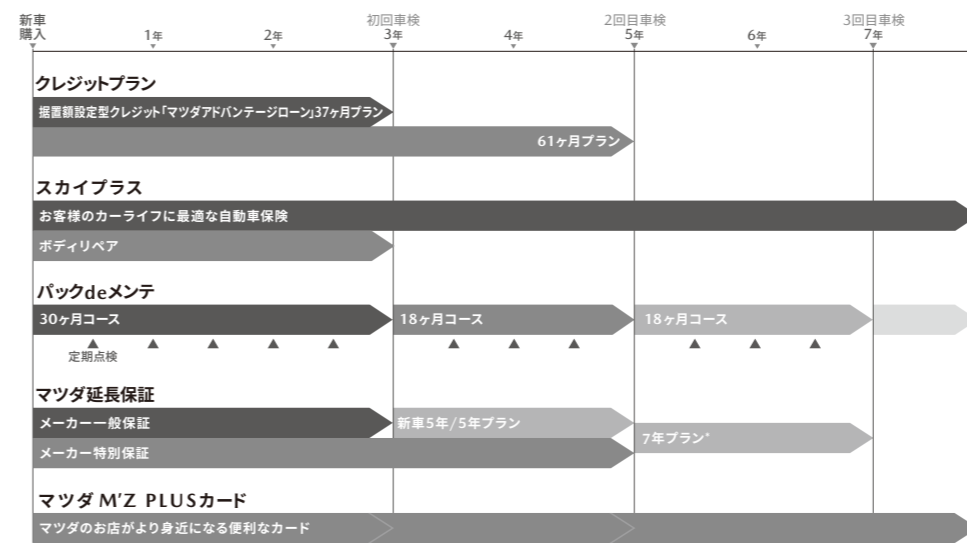

*7年プランは、5年プランご加入のお客様のみとなります。

おクルマ購入の選択肢を広げるクレジットプラン

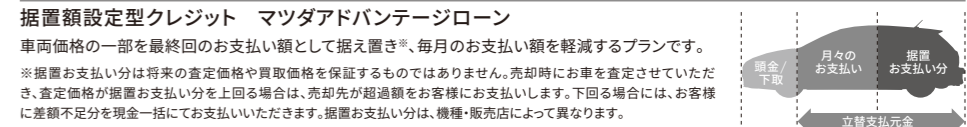

マツダ販売会社でお車を購入された方限定の自動車保険プラン

マツダ自動車保険 スカイプラス

ボディリペア修理 (バンパー・ドアミラーを含む。タイヤ・ホイール・ガラス等を除く) を最大3年間、無償で付帯する、マツダ車限定のサービスです。登録乗用車は最大60,000円 (免責金額20,000円を含む)、軽乗用車は最大30,000円 (免責金額10,000円を含む) を補償いたします。充実の自動車保険と合わせてお客様の安心をサポートします。

*詳しくは営業スタッフにおたずねください。

マツダ販売会社ならではの高品質メンテナンスパッケージ

バックdeメンテ

お車の維持に大切な6ヶ月ごとの定期点検とエンジンオイル、オイルフィルター交換をまとめたメンテナンスパッケージ。マツダ車のプロであるマツダ販売会社ならではの高品質なサービスをご提供します。

*車検付のコースもあります。*販売会社によっては、設定コースの種類、コース名称やパッケージ内容が一部異なる場合があります。

3年間の一般保証が終わっても、万一の故障を無料で修理

マツダ延長保証

一般保証終了後に万一お車が故障しても保証修理が受けられる、安心の保証延長商品です。

*メーカー保証とは保証内容が若干異なる部位があります。

マツダのお店をより身近に、便利にご利用いただけるサポートカード

マツダ M'Z PLUS カード

マツダ販売会社でのお買い物やメンテナンス費用のお支払いはもちろん、日常のお買い物でもポイントがたまる年会費無料※1のクレジットカードです。安心のロードアシスタンス※2もプラスできます。

※1 ゴールドカードは別途年会費が必要となります。
※2 ロードアシスタンスをプラスするには別途年会費が必要となります。

■詳しくは営業スタッフにおたずねください。なお、一部取り扱っていない販売会社もございます。

●軽四輪自動車にも保管場所が必要です。
●後席もシートベルト。チャイルドシートも忘れずに。発進・加速はゆるやかに。エコドライブを心がけよう。
(このカタログについてのお問い合わせ先) お近くの販売会社または ☎ マツダ(株) コールセンターへどうぞ。
全国共通フリーダイヤル ☎ 0120-386-919 受付時間 平日 9:00~17:00 土・日・祝日 9:00~12:00 13:00~17:00

掲載の画像は撮影・印刷条件により、実物と印象が相違する場合があります。また、ボディカラー及び内装色が実車と違って見えることがあります。本カタログの画像は合成です。このカタログは2021年5月現在のものです。地球環境にやさしい印刷用紙を使用しています。

()内は、4WD車 / ※ルーフアンテナを折り畳んだ際の数値です。 ●寸法は、スズキ株式会社による社内測定値となります(■部を除く)。

ソーシャルメディア公式アカウント



フェイスブック

<https://www.facebook.com/Mazda.Japan>



ツイッター

https://twitter.com/Mazda_PR



Pinterest

<https://www.pinterest.jp/mazdajapan/>



YouTube

<https://www.youtube.com/user/mazdaofficialweb>



マツダ Zoom-Zoom ブログ

<https://blog.mazda.com/>



マツダ会社案内・マツダサステナビリティレポート【ダイジェスト版】

https://www.mazda.com/globalassets/ja/assets/csr/redirect/sr_d.html

マツダ株式会社 〒730-8670 広島県安芸郡府中町新地 3-1
マツダオフィシャルサイト www.mazda.co.jp/

2021.05

このカタログは2021年5月現在のものです。 39KFC240 2105A