

MAZDA FLAIR WAGON



今日はどこへ、出かけよう。

どんなときでも居心地がよくて、安心できて、いつまでも一緒に
いたくなるような、乗る人の毎日を豊かにするパートナーでありたい。
その想いで使い勝手のよさや快適性を丁寧に磨き上げました。
ちょっとそこまでのドライブでも、みんなが気持ちよさに包まれる。
そんなフレアワゴンと、出かけてみませんか。



Photo(表紙):HYBRID XS 2WD(FF) メーカーセットオプション:アップグレードパッケージ装着車 Body Color:オフブルーメタリック2トーンカラー(ホワイトルーフ) Interior Color:ベージュ
Photo(P1-2 左):HYBRID XS 2WD(FF) Body Color:オフブルーメタリック2トーンカラー(ホワイトルーフ) Interior Color:ベージュ
Photo(P1-2 中):タフスタイルHYBRID XT 2WD(FF) Body Color:クールカーキパールメタリック2トーンカラー(ガンメタリックルーフ) Interior Color:ブラック
Photo(P1-2 右):カスタムスタイルHYBRID XT 2WD(FF) Body Color:ムーンライトバイオレットパールメタリック Interior Color:ブラック





HYBRID XS

シンプルさが気持ちいい。
思わず出かけたくなる佇まい。





TOUGH STYLE
HYBRID XT

アウトドアシーンでも大活躍。
アクティブに楽しむタフスタイル。





CUSTOM STYLE HYBRID XT

街にきらめく、ダイナミックな存在感。
個性を楽しむカスタムスタイル。



Photo:カスタムスタイルHYBRID XT 2WD(F) Body Color:ムーンライトバイオレットパールメタリック Interior Color:ブラック
*画像は点灯状態を演出しています。

あなたの運転をデュアルカメラが見守ってくれる。

夜間の歩行者も検知する衝突被害軽減ブレーキ。【デュアルカメラブレーキサポート】※1※2※3※4※5

フロントガラスに設置したデュアルタイプの「ステレオカメラ」が、前方のクルマや人を検知。夜間でも、優れた検知能力を発揮します。万一の危険を察知した場合には、警告を表示し、さらに自動（衝突被害軽減）ブレーキを作動させることにより、衝突の回避または衝突時の被害軽減を図ります。【標準装備：全車】



ステレオカメラ

■デュアルカメラブレーキサポート認識イメージ図



Body Color: オパールメタリック2トーンカラー(ホワイトルーフ) Interior Color: ベージュ

●前方のクルマや歩行者との衝突回避をサポート。

システムが衝突のおそれがあると判断すると、音や表示で警告。衝突の可能性が高まると、自動で弱いブレーキを作動。その間、ブレーキペダルを踏むとブレーキ踏力をアシスト。さらに衝突の可能性が高まると、自動（衝突被害軽減）ブレーキをかけます。

■デュアルカメラブレーキサポート作動イメージ図



*自動（衝突被害軽減）ブレーキ機能作動時は強いブレーキがかかりますので、走行前に全ての乗員が適切にシートベルトを着用していることを確認してください。

*自動（衝突被害軽減）ブレーキ機能作動後は、クリープ現象により前進しますので、必ずブレーキペダルを踏んでください。

踏みまちがいによる急発進を抑制。

【誤発進抑制機能【前進時】】※1※2※3※4※6

駐車場などで、前方に壁などがあるにも関わらずシフトをD・M・L（Sモード含む）の位置でアクセルペダルを強く踏み込むと、最長約5秒間、エンジン出力を自動的に抑制。急発進・急加速を抑えて、踏みまちがいなどによる衝突回避に貢献します。【標準装備：全車】

■誤発進抑制機能【前進時】作動イメージ図



*ブレーキをかけて車両を停止させる機能はありません。

⚠ ※1 状況によっては正常に作動しない場合があります。※2 対象物、天候状況、道路状況などの条件によっては、衝突を回避または被害を軽減できない場合があります。※3 ハンドル操作やアクセル操作による回避行動を行っているときは、作動しない場合があります。※4 ドライバーの安全運転を前提としたシステムであり、事故被害の軽減を目的としています。したがって、各機能には限界がありますので過信せず、安全運転を心がけてください。〈作動条件〉※5 自車速度約5km/h～約100km/hで走行中、前方の車両や歩行者を検知し、システムが衝突の可能性があると判断した場合。作動したときの速度が約5km/h～約50km/h（対象が歩行者の場合は約5km/h～約30km/h）であれば、衝突を回避できる場合があります。周囲の環境や対象物の動きなどによっては、警報のみでブレーキが作動しない場合があります。また、警報と同時に自動（衝突被害軽減）ブレーキが作動する場合があります。※6 シフトがD・M・L（Sモード含む）の位置で停車または徐行中（約10km/h以下）、前方約4m以内に障害物を検知している状態で、アクセルペダルを強く踏み込んだ場合。●その他、重要な注意事項がございますので、営業スタッフにおたずねいただくか取扱書をご確認ください。



全車安全運転サポート車（サポカーS・ワイド）に該当

経済産業省や国土交通省などが普及啓発を推進している、高齢者を含む運転者を先進安全技術で支援し交通事故防止を図る「安全運転サポート車（サポカーS・ワイド）」に該当しています。サポカーS・ワイドは、被害軽減ブレーキ（対歩行者）、ペダル踏み間違え時加速抑制装置、車線逸脱警報、先進ライトを搭載した車です。



*詳細についてはマツダオフィシャルウェブに掲載しております。上記QRよりご覧ください。

安心のドライブに、もっとゆとりが生まれる。

高速道路も快適にドライブ。【アダプティブクルーズコントロール(ACC) [全車速追従機能付]】※1※4※7

ステアリングのACCスイッチを操作すると、ステレオカメラで先行車との距離を測定。設定した車間距離を適切に保ちながら加速・減速、さらに停止まで自動追従します。高速道路での長距離運転や渋滞走行時の発進・停止を頻繁に繰り返す状況などで、運転操作の負担を軽減します。 標準装備:タフスタイル全車、カスタムスタイル全車 メーカーセットオプション:HYBRID XS

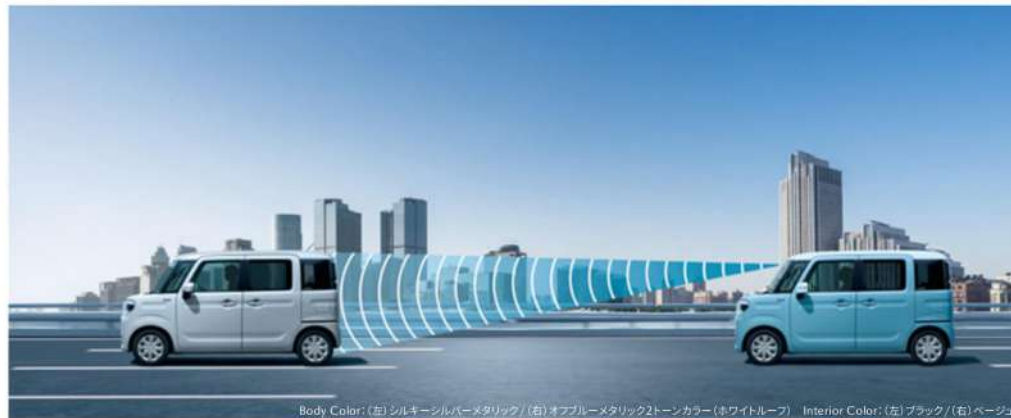

Body Color: (右) シルキーシルバームタリック / (右) オプブルーメタリック2トーンカラー (ホワイトルーフ) Interior Color: (左) ブラック / (右) ベージュ

例:100km/hに設定した場合

■定速走行



先行車がない場合は、ドライバーが設定した速度をキープ。

*イラストは高速道路や自動車専用道路での走行例です。

■減速走行



先行車の車速にあわせて減速して走行。

■追従走行

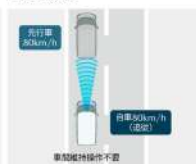

先行車の車速にあわせて走行。

■追従走行/停止(全車速に対応)

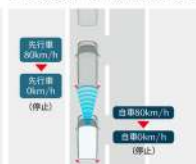

先行車が停止した場合、自車も停止。約2秒間は停止を保持。

■加速走行



先行車がいなくなると、設定した速度まで加速して定速走行。

車線のはみ出しをお知らせ。【車線逸脱警報機能】※1※4※8

走行中に左右の区画線を検知して進路を予測。前方不注意などで車線をはみ出しそうになると、ブザー音などの警報によってドライバーに注意を促します。 標準装備:全車

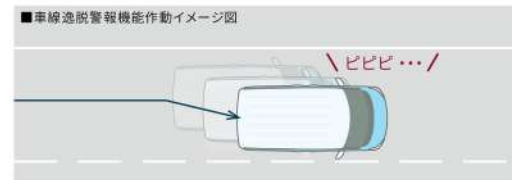

眠気などによるふらつきをお知らせ。【ふらつき警報機能】※1※4※9

走行中に左右の区画線を検知して、自車の走行パターンを計測。車両が蛇行するなど、システムが「ふらつき」と判断した場合、ブザー音などの警報によってドライバーに注意を促します。 標準装備:全車

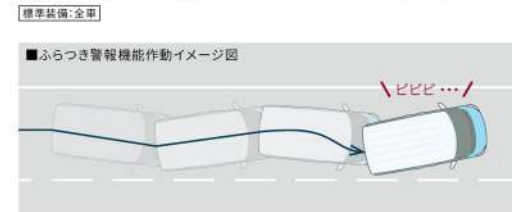

! 〈作動条件〉※7 先行車を検知せず約40km/h以上、または先行車を検知して約1km/h以上で走行中にシステムをONにした場合。※8 約60km/h以上で走行中、車線の左右区画線を検知し、進路を予測。システムが車線をはみ出すと判断した場合。※9 約60km/h以上で走行中、車線の左右区画線を検知し、自車の走行パターンを計測。システムが「ふらつき」と判断した場合。●その他、重要な注意事項がございますので、営業スタッフにおたずねいただく取扱書をご確認ください。

いつもの道を、もっと安心して運転できる。

ハイ / ロービームの切り替え忘れを予防。

【ハイビームアシスト機能】※1※2※3※4

ヘッドランプをハイビームにして走行中、前方に対向車や先行車がいったり、明るい場所を走行すると自動でロービームに切り替わります。対向車や先行車がいなくなったり、周囲が暗くなると自動でハイビームに戻ります。 標準装備：全車

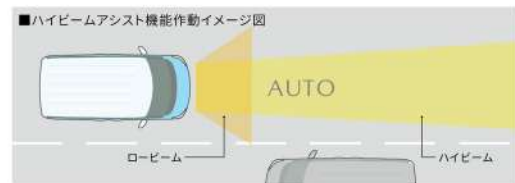

うっかり出遅れをお知らせ。

【先行車発進お知らせ機能】※1※2※5

停車中、前のクルマが発進して約4m以上離れても停車し続けた場合、ブザー音やメーター内の表示によって、ドライバーに先行車の発進をお知らせします。 標準装備：全車

■先行車発進お知らせ機能動作イメージ

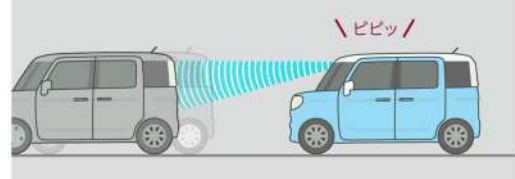

視界の中に欲しい情報を表示。

【ヘッドアップディスプレイ(フロントガラス照射タイプ/カラー)】

運転に必要な情報をフロントガラスにカラーで映し出す、フロントガラス照射タイプのヘッドアップディスプレイ。車速やシフト位置、デュアルカメラブレーキサポートの警告などが、視線の先に焦点を合わせやすいように表示され、メーターパネルを見なくても確認可能。さらに走行中に、最高速度、はみ出し通行禁止、補助標識[終わり]、一時停止、車両進入禁止などの標識を検知してお知らせ。視線移動や焦点の調節を減らし、安全運転に貢献します。

標準装備：タフスタイル HYBRID XT、カスタムスタイル HYBRID XT

メーカーセットオプション：HYBRID XS、カスタムスタイル HYBRID XS



■オープニング画面



■交差点案内表示
*全方位モニター対応ナビゲーション装着時



■前方衝突警報表示



■車両進入禁止表示

標識をフロントガラスに映してお知らせ。

【標識認識機能(進入禁止/はみ出し通行禁止/最高速度/一時停止)】※1※2※6

走行中、ステレオカメラが認識した“最高速度”、“はみ出し通行禁止”の標識を標識通過後にヘッドアップディスプレイ内に表示してドライバーにお知らせします。また、“一時停止”、“車両進入禁止”の標識は、標識通過前にヘッドアップディスプレイ内に表示します。 標準装備：タフスタイル HYBRID XT、カスタムスタイル HYBRID XT
メーカーセットオプション：HYBRID XS、カスタムスタイル HYBRID XS

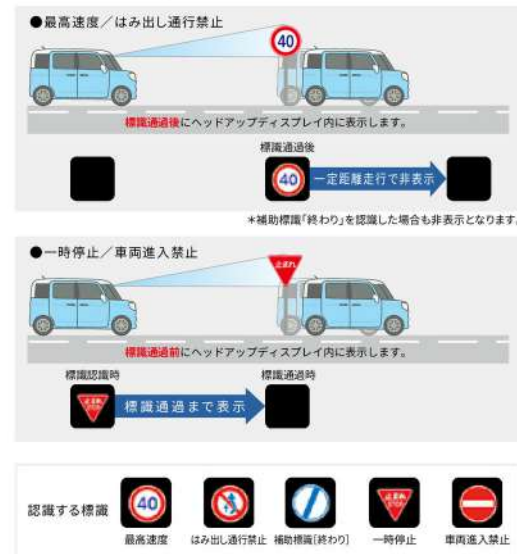

⚠ ※1 状況によっては正常に作動しない場合があります。※2 ドライバーの安全運転を前提としたシステムであり、事故被害の軽減を目的としています。したがって、各機能には限界がありますので過信せず、安全運転を心がけてください。※3 つねに周囲の状況に注意して、必要に応じて上向き(ハイビーム)と下向き(ロービーム)を切り替えるなど安全運転を心がけてください。(作動条件) ※4 約30km/h以上で走行中、ライトスイッチレバーのつまみを「AUTO」の位置に回し、ヘッドライトが点灯した状態でレバーを車の前方向に押し、ハイビームにしているとき。 ※5 シフトがD・N・M・L(Sモード含む)の位置でブレーキ操作をして停車中、先行車が発進して4m以上離れた場合。 ※6 走行中にステレオカメラが進入禁止、はみ出し通行禁止、補助標識[終わり]、最高速度、一時停止の標識を認識した場合。 ●その他、重要な注意事項がございますので、営業スタッフにおたずねいただくか取扱書をご確認ください。

危険な場面にあわないための予防安全技術

見えない場所を画面に表示。【全方位モニター用カメラ(フロント/サイド左右/バック)】※1※2※3※4

「全方位モニター用カメラ装着車」には、クルマの前後左右に4つのカメラを設置。全方位モニター対応ナビゲーション(ショッピングオプション)を装着すれば、クルマを真上から見たような映像などをモニターに映し出す「全方位モニター」に。見通しの悪い場所で人などが近づいてくるとお知らせする「左右確認サポート機能」も前後に装備し、運転席から見えにくい周辺状況の確認をサポートします。

標準装備:タフスタイル HYBRID XT、カスタムスタイル HYBRID XT | メーカーセットオプション:HYBRID XS、カスタムスタイル HYBRID XS



■前方/後方ワイド映像

■全方位モニター作動イメージ図

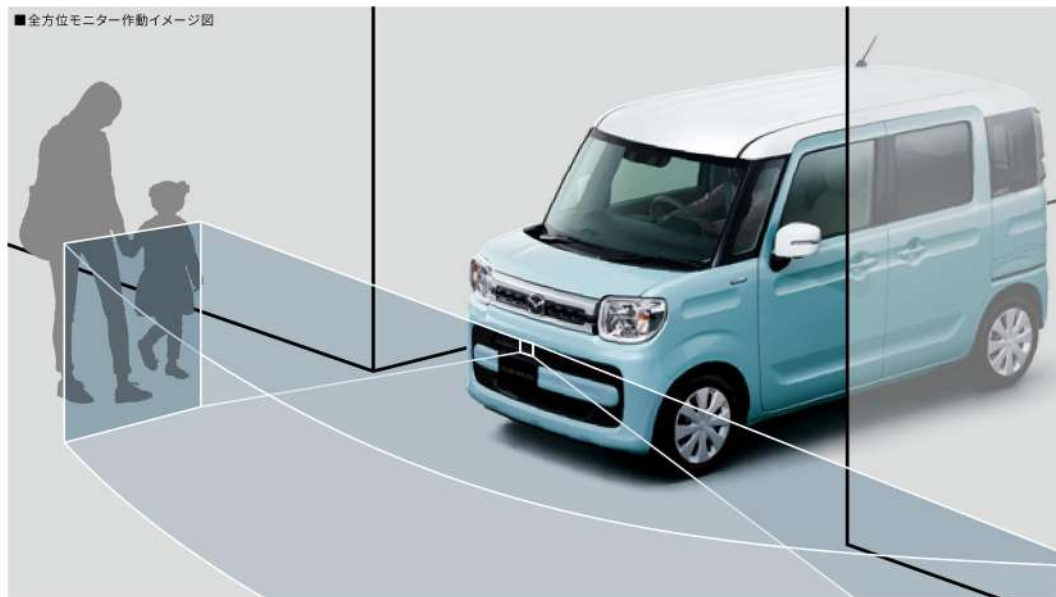

さまざまなアングルで視界をサポート

縦列駐車で便利な「トップ映像」や、狭い道でのすれ違いで役立つ「助手席側のサイド映像」など視点を切り替えて表示し、ドライバーの視界をサポートします。



■トップ映像+前方/後方映像

■サイド映像+前方/後方映像

クルマの周囲が立体で見える3Dビュー

クルマの周囲360°を立体的に表示する3Dビューを採用。クルマを斜め上から見たような「室外視点」と、運転席から車体を透かして見たような「室内視点」を切り替えて表示します。



■室外視点



■室内視点

*全方位モニター用カメラパッケージ装着車は、全方位モニター対応ナビゲーションの装着を前提とした仕様です。工場出荷時はナビゲーションスペースにカバーが装着されています。
*全方位モニター対応ナビゲーションの詳細はアクセサリカタログをご覧ください。
*字光式ナンバープレートを装着した場合、全方位モニターの映像が一部隠れることがあります。

! ※1 全方位モニターはドライバーの駐車等を補助するものであり、あらゆる状況で自車の周辺環境を映し出すものではありません。またカメラの位置より上にある物体は映像で見ることができません。そのほかバンパーによる死角や、トップ映像にはカメラ映像間のズレによる死角があります。※2 システムの能力には限りがありますので、ドライバーは天候や路面状況にあわせた運転、周辺の車両・歩行者の確認、的確な運転操作など安全運転に努めてください。※3 左右確認サポート機能は、すべての移動物を検知できるわけではありません。また、静止しているものは検知できません。車両の操作をするときはこの機能に頼らず、周囲の安全をミラーや目視で直接確認してください。《作動条件》※4 左右確認サポート機能: 自車が発進前/後退前に停止しているとき、または微低速で前進/後退しているとき。●その他、重要な注意事項がございますので、営業スタッフにおたずねいただくか取扱書をご確認ください。

バックのときも、先進技術が安全をサポート。

バック時にも、自動(衝突被害軽減)ブレーキが作動。

【後退時ブレーキサポート】※1※2※3※4※5

リアバンパーに4つの超音波センサーを内蔵し、車両後方にある障害物を検知。透明なガラスなども検知でき、コンビニの駐車場などでの衝突回避をサポートします。【標準装備:全車】

■後退時ブレーキサポート検知イメージ図



●後方の障害物との衝突回避をサポート。

センサーで後方の障害物との距離を測り、4段階のブザー音で障害物への接近をお知らせする「リアパーキングセンサー」を搭載。さらに、後方の障害物との衝突の可能性が高まると自動(衝突被害軽減)ブレーキが作動し、衝突の回避または衝突時の被害軽減を図ります。

■後退時ブレーキサポート作動イメージ図



*自動(衝突被害軽減)ブレーキ機能による車両停車後は、クリープ現象により後退しますので、必ずブレーキペダルを踏んでください。

シフト入れまちがいによる不意の後退を抑制。

【誤発進抑制機能[後退時]】※1※2※3※4※6

後方に障害物があるにも関わらずシフトをR(後退)位置の状態でもアクセルペダルを強く踏み込むと、エンジン出力を自動的に抑制して急な後退を防止。うっかり誤操作による衝突回避に貢献します。【標準装備:全車】

■誤発進抑制機能[後退時]作動イメージ図



後続車に急ブレーキをお知らせ。

【エマージェンシーストップシグナル】

約55km/h以上で走行中に急ブレーキを検知すると、ハザードランプが自動で高速点滅。後続車に急ブレーキを知らせ、注意を促します。【標準装備:全車】

坂道発進も安心。【ヒルホールドコントロール】

坂道での発進時には、クルマが後ろに下がらないように、ブレーキペダルからアクセルペダルに踏み替える瞬間、一時的にブレーキが作動(最長約2秒間)。いつも通りの発進をサポートします。

【標準装備:全車】

■ヒルホールドコントロール作動イメージ図

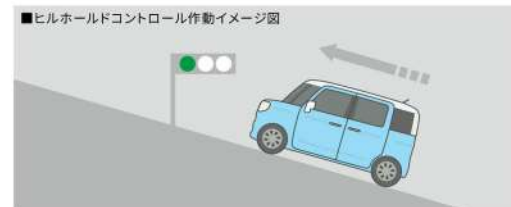

安定感のある走りをサポート。

【ダイナミック・スタビリティ・コントロールシステム

【横滑り防止機構】(DSC) &

トラクション・コントロール・システム(TCS)】

さまざまなセンサーによって走りを監視し、必要に応じてエンジンとブレーキをコンピューター制御。カーブでのタイヤのスリップや横滑り、急ブレーキ時のタイヤロックなどを抑え、車両の安定走行に貢献します。【標準装備:全車】

*エンジントルク低減の度合いやブレーキをかける車輪とその強さは走行状況により変化します。DSC & TCSはあくまでも安定走行を補助する装置です。タイヤと路面間のグリップの限界を超えてスリップや横滑りを起こした場合はDSC & TCSが作動したとしても、その効果は期待できません。

⚠ ※1 状況によっては正常に作動しない場合があります。※2 対象物、天候状況、道路状況などの条件によっては、衝突を回避または、被害を軽減できない場合があります。※3 ハンドル操作やアクセル操作による回避行動を行っているときは、作動しない場合があります。※4 ドライバーの安全運転を前提としたシステムであり、事故被害の軽減を目的としています。したがって、各機能には限界がありますので過信せず、安全運転を心がけてください。〈作動条件〉※5 約10km/h以下で後退中、後方約3m以内に障害物を検知し、システムが「このままでは衝突が避けられない」と判断した場合。※6 停車または約10km/h以下で後退中、後方約3m以内に障害物を検知している状態で、アクセルペダルを強く踏み込んだ場合。

●その他、重要な注意事項がございますので、営業スタッフにおたずねいただくか取扱書をご確認ください。

万一を考え抜いた、高い安全性能。

衝撃を効率よく吸収するボディ構造。

【軽量衝撃吸収ボディ】

ボディの広範囲に「高張力鋼板」を使用して、強度を高めながら軽量化も実現。さらに、より強度の高い「超高張力鋼板」も採用し、安全性を高めています。ボディ構造には、衝突時の衝撃を吸収するクラッシュャブル構造や、衝撃を効果的に分散する骨格構造、さらに高強度なキャビン構造など数々の安全技術を投入し、高い衝突安全性能を実現しています。 標準装備：全車



チャイルドシートをしっかりと固定。

【リアシート ISOFIX^{®7}対応チャイルドシート固定口アアンカレッジ&トップテザーアアンカレッジ】

お子さまを安心して乗せられるよう、ISOFIX対応チャイルドシート固定口アアンカレッジに加え、チャイルドシート上端を固定するトップテザーアアンカレッジを標準装備しています。

標準装備：全車

※7 国際標準化機構 (ISO) が定めたチャイルドシート固定装置に関する規格。
※ISOFIX対応チャイルドシートの本車間への適合性について、詳しくは車両付属の取扱書をお読みいただくか、営業スタッフにおたずねください。
※チャイルドシートを取り付ける際は、車両およびチャイルドシート付属の取扱書をお読みください。

6つのエアバッグを標準装備。【SRS^{®8}エアバッグシステム 運転席&助手席、カーテン&フロントサイド】

SRSエアバッグシステム 運転席&助手席に加えて、カーテン&フロントサイドを全車に標準装備。6つのエアバッグで衝撃に備えます。

標準装備：全車



※8 SRS: Supplemental Restraint System (補助拘束装置) 運転席&助手席エアバッグは横方向や後方からの衝撃、横転および転覆した場合や正面からの衝撃が小さい場合には作動しません。カーテン&フロントサイドエアバッグは横方向からの衝撃を感じた場合、感知した側が作動しますが、正面や後方からの衝突時や衝撃が小さい場合には作動しません。すべてのSRSエアバッグはシートベルトをしたうえで補助拘束装置です。シートベルトは必ず装着してください。

体をしっかりホールド。【高性能シートベルト】

前席のシートベルトには、ベルトを瞬時に引き込むプリテンショナー機構や、胸部への衝撃を和らげる可変ロードリミッター機構を装備。万一の際の安全性を高めています。またHYBRID XSとタフスタイルとカスタムスタイルには、シートベルトを装着せずに発進すると警告音で装着を促すシートベルトウォーニングを、運転席に加えて助手席にも標準装備しています。

標準装備：シートベルトフロントシートプリテンショナー&可変ロードリミッター機構付(E1R3点式×2)全車
シートベルトウォーニング(運転席全車/助手席)HYBRID XS、タフスタイル全車、カスタムスタイル全車

*助手席に荷物などを載せると、荷物の重さや形状によってはシートベルトウォーニングが作動して、警告音とメーター内の警告ランプが点灯する場合があります。

首への衝撃をやわらげる。【頸部衝撃緩和フロントシート】

後方から低速で追突された際に、シートバックとヘッドレストがカラダ全体を包み込むように受け止め、頸部への衝撃を緩和します。 標準装備：全車

脚部への衝撃をガード。

【ブレーキペダル後退抑制機構】

万一の衝突時、ブレーキペダルがドライバー側に飛び出すのを抑えて、脚部への衝撃を緩和します。 標準装備：全車

歩行者のことも考えたボディ。【歩行者傷害軽減ボディ】

フロントボディ周辺に衝撃吸収構造を採用し、万一の衝突時に、歩行者の頭部だけでなく脚部へのダメージ軽減を図ります。 標準装備：全車

- ① 衝撃吸収ルーフ構造
- ② 衝撃吸収カウルトップ構造
- ③ 衝撃吸収ワイパー構造
- ④ 衝撃吸収フードヒンジ構造
- ⑤ 衝撃吸収フェンダー構造
- ⑥ 衝撃吸収フードパネル構造
- ⑦ 衝撃吸収フロントバンパー構造

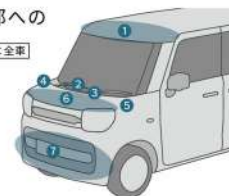

歩行者傷害軽減ボディイメージ図

頭部へのダメージを軽減。

【頭部衝撃軽減構造インテリア】

万一の接触時に乗員の頭部へのダメージを軽減するために、ピラーの内側などに衝撃軽減構造を採用しています。

標準装備：全車

ライトのON/OFFを自動で切り替え。

【オートライトシステム】

走行中、周囲の明るさや暗さに応じて、ヘッドランプなどを自動で点灯/消灯するオートライトシステムを全車に標準装備しています。 標準装備：全車

ライトの消し忘れを防止。【ライト自動消灯システム】

ライトスイッチがオートの位置でなくても、エンジンを切って運転席のドアを開けると自動でヘッドランプなどを消灯。ライトの消し忘れによるバッテリー上がりを予防します。 標準装備：全車

ゆったりとした居心地のよさ、いつまでも乗っていただきたい。

ドアを開けば、そこに広がるのはゆったり快適、ひろびろ空間。

ひとりでも、みんなでも、荷物を載せても、いつだって気持ちのいいドライブを楽しめます。



くつろぎの空間へ、ようこそ。

幅をたっぷりと確保したフロントシートに、大きな背もたれでゆったりできるリアシート。まるで車内に大きなソファが2列あるような空間で、いそがしい毎日にくつろぎの時間が生まれます。



高さたっぷり、運転ゆったり。

天井も両サイドも真っ直ぐなBOX型のボディだから、頭上も肩まわりも余裕たっぷり。開放感のあるリラックス空間で、運転中の動作もラクラクです。

乗る人ひとり一人に、ゆとりのスペース。

高い天井に、低いフロア。前後にも開放感が広がるゆとりの設計。すべてのシートに、前後の位置を別々に調整できる独立型のシートスライドを採用しているため、体格に合わせて足元まで広々としたスペースを確保できます。

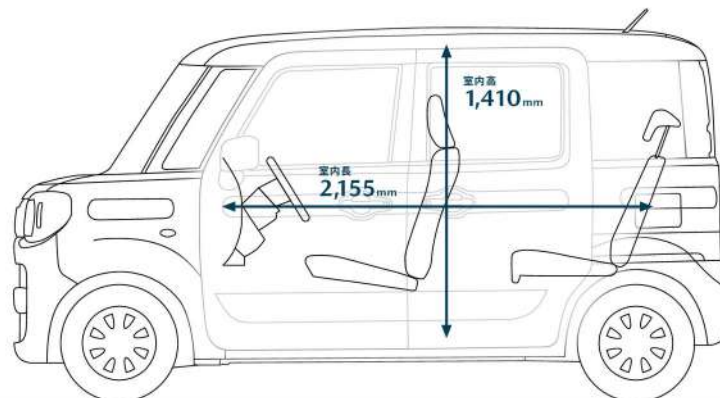

*室内幅 1,345mm *寸法は、スズキ株式会社による社内測定値です。

乗る人みんなが快適だと、ドライブがもっと楽しくなる。

暑い夏、寒い冬、長距離ドライブ。いつでも乗る人みんなに快適に過ごしてほしい。

だから「機能」にとことんこだわりました。まるでリビングのような居心地のよさを、全席にお届けします。

■スリムサーキュレーター作動イメージ図

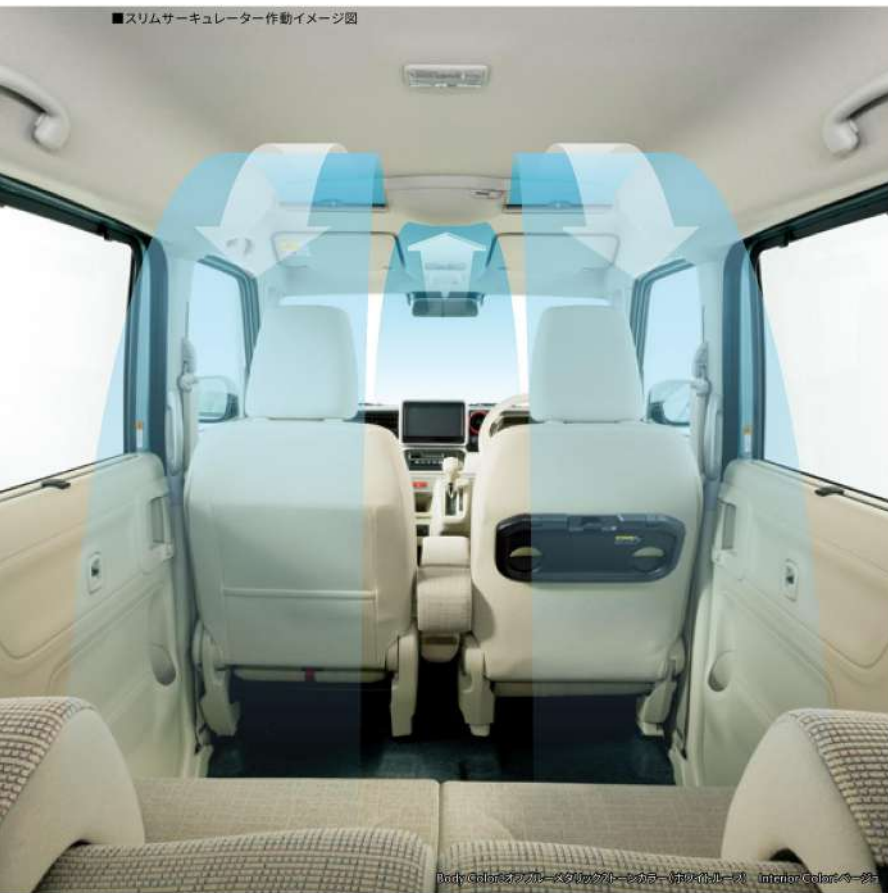

Body Color オパールメタリックカラーシートは、折り畳み式ドリンクホルダーを、Interior Color オパールメタリックカラーシートに装着してください。

空気を循環させて、室内全体を適温に。【スリムサーキュレーター】

夏に後席まで涼しくしようとすると前席が寒くなったり、冬は後席まで暖かくなりにくかったり。そんな前席と後席の「温度差問題」を、スリムサーキュレーターが解決します。室内の空気を効率よく循環させて、冷たい空気や温かい空気の偏りを解消。しかもコンパクトな設計だから室内の広さを損なうことなく、大きな荷物を載せるときでもラクラクです。



標準装備：HYBRID XS、タフスタイル全車、カスタムスタイルHYBRID XS、カスタムスタイルHYBRID XT

寒い冬も、全席あったかい。【シートヒーター&リアヒーターダクト】

運転席と助手席には、座面が温くなるシートヒーターを採用。さらに、後席の足元に温風を送り込むリアヒーターダクトも装備して、寒い日でも室内全体を暖かくキープします。



■シートヒーターイメージ図



■リアヒーターダクト送風イメージ図

標準装備：
[シートヒーター]
[運転席] HYBRID XS、タフスタイル 4WD車、HYBRID XS、
タフスタイル全車、カスタムスタイル全車
[助手席] HYBRID XS 4WD車、タフスタイル全車、
カスタムスタイル 4WD全車
[リアヒーターダクト]
全車

後席がもっと使いやすくなる。【折り畳み式シートバックテーブル (ドリンクホルダー×2/ショッピングフック×3)【後席用】】



Photo: カスタムスタイル HYBRID XT

簡単操作で折り畳める格納式のテーブルを装備。ドリンクホルダーとショッピングフックも備え、フレキシブルに活躍します。

標準装備：
[運転席] HYBRID XS、タフスタイル全車、カスタムスタイルHYBRID XS、カスタムスタイルHYBRID XT
[助手席] カスタムスタイルHYBRID XS、カスタムスタイルHYBRID XT

*安全のため、走行中はシートバックテーブルを格納し、使用しないでください。



Photo: Body Color: ピュアホワイトパール Interior Color: ブラック

エアコンの風が、直接顔にあたらない工夫。【エアコンルーバー（風量調整機能付）】

前席中央のエアコン吹き出し口には、つまみを回すだけで風を拡散させたり、風量を調節できるルーバーを採用。カンタン操作で、顔や体に直接風があたるのを防ぎ、不快感や目の乾きを抑えます。

標準装備：全車



■エアコン吹き出しイメージ図

スポットモード

拡散モード

日射し対策もバッチリ。【スーパーUV&IRカットガラス（フロントドア）】

フロントドアガラスは、日焼けの原因となる紫外線（UV）を約99%カット。さらにジリジリとした暑さのもとである赤外線（IR）もカットする特殊なガラスを採用し、強い日射しからお肌を守ります。

標準装備：HYBRID XS、タフスタイル全車、カスタムスタイルHYBRID XS、カスタムスタイルHYBRID XT



■スーパーUV&IRカットガラスイメージ図

UV99% CUT

IR70% CUT

Photo: Body Color: シフォンアイボリーメタリック Interior Color: ブラック

後席への直射日光をブロック。【ロールサンシェード】

リアドアには、引き出してガラスを覆うロールサンシェードを内蔵。直射日光を防いで車内を快適に保つほか、お子さまの着替えの際など、プライバシーの保護にも役立ちます。

標準装備：HYBRID XS、タフスタイル全車、カスタムスタイル全車



Body Color: オフブルーメタリック2トーンカラー（ホワイトルーフ） Interior Color: ベージュ

アイドリングストップ中でも、冷たい風をキープ。【エコクール】

空調ユニットに内蔵した蓄冷材によって、アイドリングストップ中でも冷たい風を一定時間キープ。暑い日でも快適な空間を保つとともに、室温上昇によるエンジン再始動を遅らせ、燃費向上に貢献します。

標準装備：全車

Photo: HYBRID XS 2WD (FF)

*荷物の形状によっては積載できない場合があります。*小物類は車両本体に含まれません。*走行中は必ずシートベルトを正しく装着し、荷物が移動したり運転の支障にならないようしっかりと固定または収納してください。走行中に荷物が移動・崩れるなど、けがや事故につながるおそれがあります。*画像は点灯状態を演出しています。*画像は説明のためのイメージです。

使いたいように使えるって、シンプルにうれしい。

積み降ろしのしやすい大きな開口部、使い勝手のいいリアシートとシートアレンジ。
クルマの使い方を考え抜いたフレアワゴン。どんなシーンにだって、フレキシブルに応えます。



荷室開口地上高
510mm

※寸法は、スズキ株式会社による社内測定値です。

大きな荷物も、ラクラク積める。【低床&大開口の荷室開口部】

フレアワゴンは、毎日の積み降ろしのしやすさを考えた低床設計。大きな開口部には自転車の積み降ろしをサポートするガイドも設置して、27インチの自転車もラクに載せることができます。

※自転車のサイズや形状によっては、積載できない場合があります。



リアシートは、ワンタッチでフラットに。

【リアシート ワンタッチダブルフォールディング機構(分割可倒式)】

スライドドア側と荷室側、どちらからもワンタッチで折り畳めるリアシートを採用。軽い力で操作でき、ほぼフラットな荷室が広がります。 標準装備:全車



※イメージ図

荷室側から、シートスライドも可能※。

【リアシート 左右独立シートスライド&リクライニング機構】

リアシートは、荷室側からもスライド操作が可能。わざわざスライドドアを開けなくても操作できるので、大きな荷物もバックドアを開けるだけでスムーズに載せられます。

標準装備:全車 ※HYBRID XGは荷室側からのスライド操作ができません。



※イメージ図

使い方が広がると、行き先も広がる。【シートアレンジ】

■2人+長い荷物



■2人+大きな荷物



■フルフラット



Photo:HYBRID X5 2WD (FF) Body Color:オパールメタリックストーンカラー(ホワイトルーフ) Interior Color:ベージュ

※自転車のサイズ・形状によっては積載できない場合があります。*写真の自転車のサイズは27インチです。

*荷物の形状によっては積載できない場合があります。*小物類は車両本体には含まれません。*走行中は必ずシートベルトを正しく装着し、荷物が移動したり運転の支障にならないようしっかりと固定または収納してください。

走行中に荷物が移動・崩れるなど、けがや事故につながるおそれがあります。*走行中のシートアレンジの操作やエンジンをかけたままの仮眠はしないでください。*フルフラットモードでの走行はおやめください。

*標準状態以外のシートアレンジにすると走行できない場合やご注意ください。必ず取扱書をご覧ください。

スライドドアだから、開け閉めまでスマート。

狭い場所でも全開できて、スムーズに乗り降りできるスライドドアがもっと便利になりました。
いままでのようにクルマを降りて、ドアが閉まるのを待って、ロックして。もうそんな必要、ありません。

■ワンアクション電動スライドドア作動イメージ図

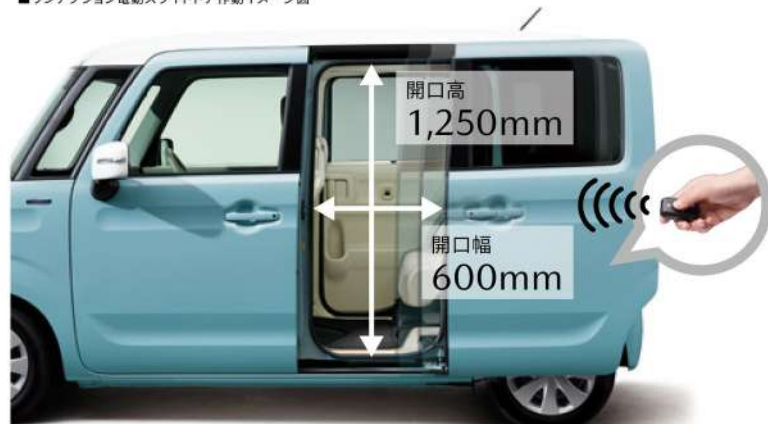

*寸法は、スズキ株式会社による社内測定値です。

指先ひとつでドアオープン。【ワンアクション電動スライドドア】

両手がふさがっていても、スイッチひとつでスライドドアが自動解錠&自動オープン。アドバンストキーはバッグにしまったまま、すばやくスマートに操作できます。



標準装備：[後席・助手席側] HYBRID XS、タフスタイル全車、カスタムスタイル全車
[後席・運転席側] HYBRID XS、タフスタイル全車、カスタムスタイルHYBRID XS、
カスタムスタイルHYBRID XT

ドアロックのための待ち時間ナシ。【ワンアクション電動スライドドア：予約ロック機能】

電動スライドドアを閉めている途中に、アドバンストキーでドアロックを「予約」できる。ドアが閉まり切るまで待たなくてもいいから、降りた後の行動もスムーズです。

標準装備：[後席・助手席側] HYBRID XS、タフスタイル全車、カスタムスタイル全車 [後席・運転席側] HYBRID XS、タフスタイル全車、カスタムスタイルHYBRID XS、カスタムスタイルHYBRID XT

*施設操作時にハザードランプが1回点滅し、ドア全開時にハザードランプが1回点滅することで、
施設が完了したことをお知らせします。施設されたことを必ず確認してください。

電動スライドドアの動きを一時停止。

【ワンアクション電動スライドドア：一時停止機能】

電動スライドドアの作動中に、ドアハンドルやリクエストスイッチの操作により、好きな位置で開閉をストップ。雨の日も雨が車内に入りにくいほか、ちょっとした荷物の出し入れにも便利です。

標準装備：[後席・助手席側] HYBRID XS、タフスタイル全車、カスタムスタイル全車
[後席・運転席側] HYBRID XS、タフスタイル全車、カスタムスタイルHYBRID XS、カスタムスタイルHYBRID XT

ドアは、軽く閉めるだけ。【スライドドアイージークローザー】

両側のスライドドアに、「スライドドアイージークローザー」を装備。半ドアの位置まで軽く閉めるだけで、ドアを自動で全閉します。

標準装備：HYBRID XS、タフスタイル全車、カスタムスタイル全車

■スライドドアイージークローザー作動イメージ図



低いステップで、乗り降りラクラク。【低床フロア設計】

高さを抑えたリアステップは、小さなお子さまや高齢の方でも乗り降りラクラク。さらに、高くてワイドな開口部で、寝ている赤ちゃんもやさしくチャイルドシートに乗せることができます。

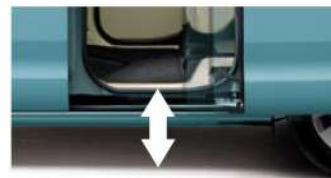

リアステップ地上高345mm

*イメージ図 *寸法は、スズキ株式会社による社内測定値です。



警告：袖込み型心臓ペースメーカーと袖込み型除細動器をご使用のお客様へ

アドバンストキーレスエントリーシステムの電波により、袖込み型心臓ペースメーカーと袖込み型除細動器に影響を与える可能性があります。
詳しくはマツダの販売店までお問い合わせください。

*アドバンストキーを電波障害となるような機器(携帯電話、PDAなど)と重ねて携帯した場合、機能しないことがあります。その際は、アドバンストキーを離してご使用ください。

手を伸ばせば、その先が収納スペース。



■インバネアッパーボックス(助手席)

標準装備:全車

*インバネアッパーボックスを開けたまま走行しないでください。



■折り畳みシートバックテーブル

(ドリンクホルダー×2/ショッピングフック×3) [後座用]

標準装備:[運転席]HYBRID XS、タフスタイル全車、カスタムスタイル
HYBRID XS、カスタムスタイルHYBRID XT
[助手席]カスタムスタイルHYBRID XS、
カスタムスタイルHYBRID XT



■ドアミドルポケット(フロント×2) /
ボトルホルダー付ドアポケット(フロント×2)

標準装備:全車



■ボトルホルダー(リアドア×2)

標準装備:全車



■インバネドリンクホルダー(運転席側/助手席側)

標準装備:全車

*写真は助手席側です。



■インバネボックス(助手席)

標準装備:全車



■インバネセンターポケット/
USB端子×1&USBチャージャー×2

標準装備:[インバネセンターポケット]全車
[USB端子×1]タフスタイル+HYBRID XT、
カスタムスタイル HYBRID XT
[USBチャージャー×2]HYBRID XS、
タフスタイル全車、カスタムスタイル全車

メーカーセットオプション:[USB端子×1]HYBRID XS
カスタムスタイル HYBRID XS

*スマートフォンなどを充電しながら収納することができます。



■クォーターポケット/
アクセサリソケット(後席・運転席側)

標準装備:[クォーターポケット(後席・運転席側)]全車
[アクセサリソケット(後席・運転席側)]
HYBRID XS、タフスタイル全車、カスタムスタイル全車

*スマートフォンなどを充電しながら収納することができます。



■グローブボックス

標準装備:全車



■ショッピングフック(インバネ)

標準装備:全車

*耐荷重2kg



■シートアンダーボックス(助手席)

標準装備:全車



■シートバックポケット(助手席)

標準装備:HYBRID XS、タフスタイル全車、
カスタムスタイル全車

*タフスタイルはメッシュタイプ上下2分割となります。



■ショッピングフック(ラゲッジサイド助手席側)

標準装備:全車

*耐荷重1kg



■ユーティリティネット×4(ラゲジールーム)

標準装備:全車

*画像はショッピングオプションのユーティリティカラーリングフック
を装着した状態です。

Photo:HYBRID XS 2WD (FF) メーカーセットオプション:アップグレードパッケージ、全方位モニター用カメラパッケージ装着車 Body Color: オパールメタリック2トーンカラー(ホワイトルーフ) Interior Color: ベージュ

*荷物の形状によっては積載できない場合があります。*小物類は車両本体に含まれません。*走行中は必ずシートベルトを正しく装着し、荷物が移動したり運転の支障にならないようしっかりと固定または収納してください。走行中に荷物が移動・崩れるなど、けがや事故につながるおそれがあります。

ドライブの気持ちよさを、そっと支えてくれる。

スムーズでパワフルな気持ちのいい走り。それなのに、環境に貢献。それがマイルドハイブリッド。
いつも通りの運転を、そっとアシストしてくれます。 標準装備：全車

モーターの力で、静かに再発進。 【モーターによるクリープ走行^{※1}】

アイドリングストップからの再発進時は、ガソリンを使わずにモーターの力だけでクリープ走行し、渋滞時などのガソリン節約に貢献。また、エンジン再始動時は、ISG（モーター機能付発電機）のスターターモーター機能により、静かでスムーズな再始動を実現しています。

※1回のモーターによるクリープ走行は、最長で10秒間。* ISG: Integrated Starter Generator

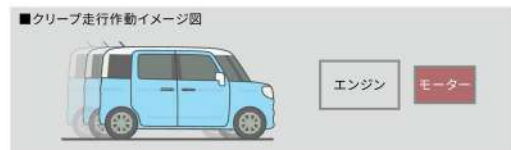

※1「モーターによるクリープ」、「モーターアシスト」の動作には、バッテリーの状態（マルチインフォメーションディスプレイ内のバッテリー表示が3目盛以上）等、一定の条件があります。

加速時はモーターがエンジンをアシスト。 【モーターアシスト／パワーモード^{※1}】

加速時にはモーターの力でエンジンの出力をアシスト。さらにパワーモードを利用すれば、エンジン・CVTの制御変更に加えて、ISGによるモーターアシストをトルクアップさせることで、坂道や高速道路などへの合流時に力強い加速力を発揮します。

*最長30秒間のモーターアシスト。



Photo: HYBRID XS 2WD (FF)

ドライブに、シフト操作の楽しさを。 【ステアリング シフトスイッチ】

ステアリングには「シフトスイッチ」を搭載。7速マニュアルモードに切り替えれば、シフトアップ/ダウンを操作して、スポーツドライビングの爽快感を楽しめます。

標準装備：タフスタイルHYBRID XT、カスタムスタイルHYBRID XT



Photo: カスタムスタイルハイブリッドXT

エコカー減税対象 ^{※2}	燃料消費率 ^{※3}	WLTC ^{※4}	市街地モード	郊外モード	高速道路モード
【HYBRID XG】	30.0 km/L [26.4km/L] ^{※5}	22.2 km/L [20.2km/L] ^{※5}	21.0km/L [19.3km/L] ^{※5}	23.5km/L [21.1km/L] ^{※5}	21.9km/L [20.1km/L] ^{※5}
【HYBRID XS】 【タフスタイルHYBRID XS】 【カスタムスタイルHYBRID XG】 【カスタムスタイルHYBRID XS】	28.2 km/L [26.4km/L] ^{※5}	21.2 km/L [20.2km/L] ^{※5}	20.3km/L [19.3km/L] ^{※5}	22.3km/L [21.1km/L] ^{※5}	21.0km/L [20.1km/L] ^{※5}
【タフスタイルHYBRID XT】 【カスタムスタイルHYBRID XT】	24.8 km/L [23.2km/L] ^{※5}	19.8 km/L [19.2km/L] ^{※5}	18.1km/L [17.2km/L] ^{※5}	21.2km/L [20.4km/L] ^{※5}	19.7km/L [19.4km/L] ^{※5}

※2 エコカー減税（環境対応車普及促進税制）対象車は、新車届出時に重課税の軽減措置（2021年4月30日まで）が受けられます。詳しくは営業スタッフにおたずねください。

※3 燃料消費率は定められた試験条件での値です。お客様の使用環境（気象、渋滞等）や運転方法（急発進、エアコン使用時等）に応じて燃料消費率は異なります。

※4 WLTCモードは、市街地、郊外、高速道路の各走行モードを平均的な使用時間配分で構成した国際的な走行モードです。市街地モードは、信号や渋滞等の影響を受ける比較的低速な走行を想定、郊外モードは、信号や渋滞等の影響をあまり受けない走行を想定、高速道路モードは、高速道路等での走行を想定しています。

※5 []内は、4WD車。

*画像は説明のためのイメージです。

HYBRID XS

■DOHC VVTエンジン ■2WD(FF)/フルタイム4WD ■CVT ■マイルドハイブリッド



Photo:2WD(FF) Body Color:シフォンアイボリーメタリック Interior Color:ブラック



HYBRID XS 主要装備



フロントグリル(メッキ) ワンアクション電動スライドドア(予約ロック&一時停止機能/挟み込み防止機構付[後席両側]) 後方視界支援ミラー スリムサーキュレーター ロールサンシェード
スーパーUV&IRカットガラス(フロントドア) ●電動格納リモコン式ロードアミラー(オート格納) ●チルトステアリング ●アクセサリソケット(インパネ/後席-運転席側) ●ラゲッジルームランプ ●アームレストボックス(フロント) ●運転席シートリフター ●運転席シートヒーター
 4WD専用装備
 ●ヒータードアミラー ●助手席シートヒーター ●ベンチレーテッドディスプレイキー(フロント)
 *4WD車のスタビライザーはフロントのみとなります。

メーカー希望小売価格 ()内は消費税抜き価格

2WD ￥1,524,600 (￥1,386,000) 4WD ￥1,647,800 (￥1,498,000)

メーカーセットオプション

		メーカー希望小売価格 ()内は消費税抜き価格
アップグレードパッケージ	<ul style="list-style-type: none"> ●アダプティブクルーズコントロール(ACC) [全車速追従機能付] ●LEDヘッドランプ(ロービーム:オートレベリング[光軸調整]機構付) ●LEDポジションランプ ●LEDサイドターンランプ付ドアミラー 	￥77,000 (￥70,000)
全方位モニター用カメラパッケージ ^{※1}	<ul style="list-style-type: none"> ●全方位モニター用カメラ(フロント/サイド左右/バック) ●ヘッドアップディスプレイ(フロントガラス照射タイプ/カラー) ●標識認識機能(進入禁止/はみ出し通行禁止/最高速度/一時停止) ●ステアリングオーディオリモートコントロールスイッチ ●TV用ガラスアンテナ(フルセグ) ●GPSアンテナ ●USB端子×1 	￥88,000 (￥80,000)

^{※1} ショップオプションの全方位モニター対応ナビゲーションの装着を前提とした仕様です。また、準光式ナンバープレートを装着した場合、全方位モニターの映像が一部遮られることがあります。
 ●メーカーオプションはご注文時に申し受けます。メーカーの工場では装着するため、ご注文後はお受けできませんのでご了承ください。

2トーンカラー/ベージュ内装

HYBRID XS 専用



Photo: 2WD (FF)
Body Color: オフブルーメタリック2トーンカラー (ホワイトルーフ)^{※1} Interior Color: ベージュ



Body Color: オフブルーメタリック2トーンカラー (ホワイトルーフ)^{※1} Interior Color: ベージュ



Photo: 2WD (FF)
Body Color: シフォンアイボリーメタリック2トーンカラー (ホワイトルーフ)^{※1} Interior Color: ベージュ

※1 オフブルーメタリック2トーンカラー (ホワイトルーフ)、シフォンアイボリーメタリック2トーンカラー (ホワイトルーフ) は特別塗装色のため、メーカー希望小売価格44,000円(消費税抜き価格40,000円) 高となります。

■記載の価格はメーカー希望小売価格(消費税10%込み)です。価格については販売会社が独自に定めておりますので、詳しくは各販売会社におたずねください。また、保険料、税金(消費税を除く)、届出などに伴う諸費用や、各販売会社でセットする付属品の費用は別途申し受けます。■記載の価格には、パンク修理キット、タイヤ交換用工具が含まれています。■別途リサイクル料金が10,620円必要となります。

HYBRID XG

■DOHC VVTエンジン ■2WD (FF) /フルタイム4WD ■CVT ■マイルドハイブリッド



Photo:2WD (FF) Body Color:ピュアホワイトパール^{※1} Interior Color:ブラック



HYBRID XG 主要装備



☑サイドアンダーミラー (フロントピラー・助手席側) ☑フルオートエアコン (エアフィルター付) ☑エアコンルーバー (風量調整機能付) ☑インストルメントパネル (アイボリー)
●フロントグリル (ボディ同色) ●ダークティントドガラス (リアドア/リアクォーター/バックドア) ●マルチリフレクターハロゲンヘッドランプ (ロービーム:マニュアルレベリング [光軸調整] 機構付) ●2スピーカー (フロント×2) ●155/65R14 75Sタイヤ&14×4^{1/2}インチスチールホイール+フルホイールキャップ
4WD専用装備
●ヒータードアミラー ●運転席シートヒーター ●ベンチレーテッドディスクブレーキ (フロント)
*4WD車のスタビライザーはフロントのみとなります。

メーカー希望小売価格 ()内は消費税抜き価格

2WD	¥1,380,500 (¥1,255,000)	4WD	¥1,503,700 (¥1,367,000)
-----	-------------------------	-----	-------------------------

■記載の価格はメーカー希望小売価格 (消費税10%込み)です。価格については販売会社が独自に定めておりますので、詳しくは各販売会社におたずねください。また、保険料、税金 (消費税を除く)、届出などに伴う諸費用や、各販売会社でセットする付属品の費用は別途申し受けます。■記載の価格には、バンク修理キット、タイヤ交換用工具が含まれています。■別途リサイクル料金が10,620円必要となります。

BODY COLORS

FLAIR WAGON

モノトーン/ブラック内装

2トーンカラー/ベージュ内装

HYBRID XS 専用



ピュアホワイトパール※1



オフブルーメタリック



ブルーイッシュブラックパール3



オフブルーメタリック2トーンカラー※2
(ホワイトルーフ)



シフォンアイボリーメタリック



シルキーシルバーメタリック



シフォンアイボリーメタリック2トーンカラー※2
(ホワイトルーフ)

Photo:HYBRID XS 2WD (FF)

Photo:HYBRID XS 2WD (FF)

※1 ピュアホワイトパールは特別塗装色のため、メーカー希望小売価格22,000円(消費税抜き価格20,000円)高となります。
※2 オフブルーメタリック2トーンカラー(ホワイトルーフ)、シフォンアイボリーメタリック2トーンカラー(ホワイトルーフ)は特別塗装色のため、メーカー希望小売価格44,000円(消費税抜き価格40,000円)高となります。
*掲載の画像は撮影・印刷条件により、実物と印象が相違する場合があります。

TOUGH STYLE HYBRID XT

- DOHC VVTターボエンジン
- 2WD (FF) /フルタイム4WD
- CVT・7速マニュアルモード付
- マイルドハイブリッド



Photo: タフスタイルHYBRID XT 2WD (FF) Body Color: クールカーキパールメタリック2トーンカラー (ガンメタリックルーフ)^{※1}

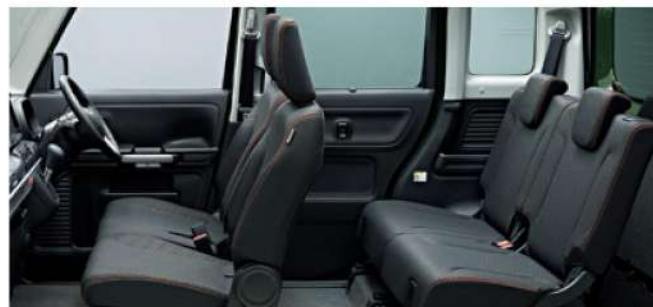

タフスタイルHYBRID XT 主要装備



①全方位モニター用カメラ(フロント/サイド左右/バック)^{※2} ②ヘッドアップディスプレイ(フロントガラス照射タイプ/カラー) ③ステアリングシフトスイッチ ④シフトノブ 本革巻(ブラックステッチ) ●標識認識機能(進入禁止/はみ出し通行禁止/最高速度/一時停止) ●LEDヘッドランプ(ハイ/ロービーム:オートレベリング[光軸調整]機構付) ●電動格納リモコン式カードアミラー(オート格納) ●ルーフレール ●ファンクション電動スライドドア(予約ロック&一時停止機能/挟み込み防止機構付[後席高側]) ●ステアリング 本革巻(ブラックステッチ) ●シートバックポケット(助手席[メッシュタイプ上下2分割]) ●運転席&助手席シートヒーター ●防汚タイプラゲッジフロア ●シート表皮 ファブリック(撥水加工/オレンジステッチ) ●USB端子×1 ●USBチャージャー×2 ●ベンチレーテッドディスクブレーキ(フロント) ●15S/65R14 7.5Sタイヤ&14×4[1/2]インチアルミホイール+ハーフホイールキャップ

4WD専用装備

- ヒータードアミラー

*4WD車のスタビライザーはフロントのみとなります。

メーカー希望小売価格 ()内は消費税抜き価格

2WD	¥1,850,200 (¥1,682,000)	4WD	¥1,970,100 (¥1,791,000)
-----	-------------------------	-----	-------------------------

■記載の価格はメーカー希望小売価格(消費税10%込み)です。価格については販売会社が独自に定めておりますので、詳しくは各販売会社におたずねください。また、保険料、税金(消費税を除く)、届出などに伴う諸費用や、各販売会社でセットする付属品の費用は別途申し受けます。■記載の価格には、バンク修理キット、タイヤ交換用工具が含まれています。■別途リサイクル料金が10,620円必要となります。

TOUGH STYLE HYBRID XS

■DOHC VVTエンジン ■2WD (FF) /フルタイム4WD
■CVT ■マイルドハイブリッド



Photo: タフスタイルHYBRID XS 2WD (FF) Body Color: アクティブイエロー2トーンカラー (ガンメタリックルーフ)*1

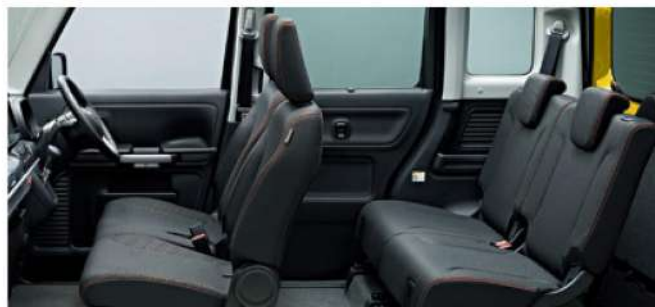

タフスタイルHYBRID XS 主要装備



A) LEDヘッドランプ(ハイ/ロービーム:オートレベリング[光軸調整]機構付) B) 155/65R14 75Sタイヤ&14×4 $\frac{1}{2}$ インチアルミホイール+ハウフルキャップ C) シートバックポケット(助手席[メッシュタイプ上下2分割]) D) 防汚タイプラゲッジフロア E) シート表皮 ファブリック(撥水加工/オレノジステッチ) ●電動格納リモコン式カードアミラー(オート格納) ●ルーフレール ●ワンアクション電動スライドドア(予約ロック&一時停止機能/挟み込み防止機構付[後席両側]) ●ステアリング 本革巻(ブラックステッチ) ●運転席&助手席シートヒーター

4WD専用装備

●ヒータードアミラー ●ベンチレーテッドディスクブレーキ(フロント)

*4WD車のスタビライザーはフロントのみとなります。

メーカー希望小売価格()内は消費税抜き価格

2WD	¥1,687,400 (¥1,534,000)	4WD	¥1,807,300 (¥1,643,000)
-----	-------------------------	-----	-------------------------

※1 クールカーキパールメタリック2トーンカラー(ガンメタリックルーフ)およびアクティブイエロー2トーンカラー(ガンメタリックルーフ)は特別塗装色のため、メーカー希望小売価格44,000円(消費税抜き価格40,000円)高となります。

※2 ショップオプションの全方位モニター対応ナビゲーションの装着を前提とした仕様です。また、字光式ナンバープレートを装着した場合、全方位モニターの映像が一部遮られることがあります。
*荷物の形状によっては搭載できない場合があります。*小物類は車両本体に含まれません。*走行中は必ずシートベルトを正しく装着し、荷物が移動したり運転の支障にならないようしっかりと固定または収納してください。走行中に荷物が移動・崩れるなど、けがや事故につながるおそれがあります。
*画像は説明のためのイメージです。*画像は点灯状態を演出しています。

CUSTOM STYLE HYBRID XT

- DOHC VVTターボエンジン ■2WD (FF) /フルタイム4WD
- CVT・7速マニュアルモード付 ■マイルドハイブリッド



Photo:カスタムスタイルHYBRID XT 2WD (FF) Body Color:ムーンライトバイオレットパールメタリック*



カスタムスタイルHYBRID XT 主要装備



△全方位モニター用カメラ(フロント/サイド左右/バック)^{※1} ●ヘッドアップディスプレイ(フロントガラス照射タイプ/カラー) □ステアリングシフトスイッチ □アダプティブクルーズコントロール(ACC) [全車速追従機能付] ●標準認識機能(進入禁止/はみ出し/進行禁止/最高速度/一時停止) ●TV用ガラスアンテナ(フルセグ) ●GPSアンテナ ●USB端子×1 ●USBチャージャー×2

4WD専用装備

●ヒーター/ドアミラー ●助手席シートヒーター

*4WD車のスタビライザーはフロントのみとなります。

メーカー希望小売価格 ()内は消費税抜き価格

2WD	¥1,921,700 (¥1,747,000)	4WD	¥2,044,900 (¥1,859,000)
-----	-------------------------	-----	-------------------------

■記載の価格はメーカー希望小売価格(消費税10%込み)です。価格については販売会社が独自に定めておりますので、詳しくは各販売会社におたずねください。また、保険料、税金(消費税を除く)、届出などに伴う諸費用や、各販売会社でセットする付属品の費用は別途申し受けます。■記載の価格には、パンク修理キット、タイヤ交換用工具が含まれています。■別途リサイクル料金が10,620円必要となります。

CUSTOM STYLE HYBRID XS

- DOHC VVTエンジン ■2WD (FF) /フルタイム4WD
- CVT ■マイルドハイブリッド



Photo:カスタムスタイルHYBRID XS 2WD(FF) Body Color:ブルーイッシュブラックパール3



カスタムスタイルHYBRID XS 主要装備



A) 165/55R15 75Vタイヤ&15×4½Jインチアルミホイール B) ステアリング/シフトノブ 本革巻(レッドステッチ) C) スリムサーキュレーター
 D) ロールサンシェード E) 折り畳み式シートバックテーブル(ドリンクホルダー×2/ショッピングフック×3) [後席用]^{※1} ●スーパーUV&IRカットガラス(フロントドア) ●LEDイルミネーション(フロントバンパー) ●アウトドアハンドル(メッキ) ●ワンアクション電動スライドドア(予約ロック&一時停止機能/挟み込み防止機構付[後席両側]) ●シート表皮 ファブリック(一部レザー調/レッドステッチ) ●6スピーカー(フロント×2/リア×2/フロントツイーター×2)

4WD専用装備

- ヒータードアミラー ●助手席シートヒーター
- *4WD車のスタビライザーはフロントのみとなります。

メーカー希望小売価格 ()内は消費税抜き価格

2WD **¥1,764,400** (¥1,604,000) | 4WD **¥1,887,600** (¥1,716,000)

メーカーセットオプション

	メーカー希望小売価格 ()内は消費税抜き価格
全方位モニター用カメラパッケージ ^{※2} <ul style="list-style-type: none"> ●全方位モニター用カメラ(フロント/サイド左右/バック) ●ヘッドアップディスプレイ(フロントガラス照射タイプ/カラー) ●横揺れ認識機能(進入禁止/はみ出し通行禁止/最高速度/一時停止) ●TV用ガラスアンテナ(フルセグ) ●GPSアンテナ ●USB端子×1 	¥85,800 (¥78,000)

●メーカーオプションはご注文時に申し渡します。メーカーの工場に装着するため、ご注文後はお受けできませんのでご了承ください。

^{※1} ムーンライトバイオレットパールメタリックは特別塗装のため、メーカー希望小売価格22,000円(消費税抜き価格20,000円)高となります。
^{※2} ショップオプションの全方位モニター対応ナビゲーションの装着を前提とした仕様です。また、半光式ナンバープレートを装着した場合、全方位モニターの映像が一部遮られることがあります。^{※3} 安全のため、走行中はシートバックテーブルを格納し、使用しないでください。
 *荷物の形状によっては積載できない場合があります。*小物類は車両本体に含まれません。*走行中は必ずシートベルトを正しく装着し、荷物が移動したり運転の支障にならないようしっかりと固定または収納してください。走行中に荷物が移動・揺れるなど、けがや事故につながるおそれがあります。
 *画像は説明のためのイメージです。*画像は点灯状態を演出しています。

CUSTOM STYLE HYBRID XG

■DOHC VVTエンジン ■2WD (FF) /フルタイム4WD ■CVT ■マイルドハイブリッド



Photo:カスタムスタイルHYBRID XG 2WD (FF) Body Color:ピュアホワイトパール*



カスタムスタイルHYBRID XG 主要装備



LEDヘッドランプ(ハイ/ロービーム:オートレベリング[光軸調整]機構付) LEDフロントフォグランプ 155/65R14 75Sタイヤ&14×4½インチアルミホイール ファンアクション電動スライドドア(予約ロック&一時停止機能/挟み込み防止機構付[後席・助手席側]) LEDサイドターンランプ付ドアミラー(オート格納)

●エアロバンパー(フロント/リア) ●アームレストボックス(フロント) ●運転席シートヒーター

4WD専用装備

●ヒートッドアミラー ●助手席シートヒーター

*4WD車のスタビライザーはフロントのみとなります。

メーカー希望小売価格 ()内は消費税抜き価格

2WD	¥1,648,900 (¥1,499,000)	4WD	¥1,772,100 (¥1,611,000)
-----	-------------------------	-----	-------------------------

■記載の価格はメーカー希望小売価格(消費税10%込み)です。価格については販売会社が独自に定めておりますので、詳しくは各販売会社におたずねください。また、保険料、税金(消費税を除く)、届出などに伴う諸費用や、各販売会社でセットする付属品の費用は別途申し受けます。■記載の価格には、バンク修理キット、タイヤ交換工具が含まれています。■別途リサイクル料金が10,620円必要となります。

BODY COLORS

FLAIR WAGON TOUGH STYLE

2トーンカラー



アクティブイエロー2トーンカラー
(ガンメタリックルーフ)^{※1}



クールカーキパールメタリック2トーンカラー
(ガンメタリックルーフ)^{※1}



オフブルーメタリック2トーンカラー
(ガンメタリックルーフ)^{※1}

モノトーン



ピュアホワイトパール^{※2}

Photo:タフスタイルHYBRID XT 2WD (FF)

FLAIR WAGON CUSTOM STYLE

モノトーン



ピュアホワイトパール^{※2}



ブルーイッシュブラックパール3



スチールシルバーメタリック^{※2}

2トーンカラー

HYBRID XS、HYBRID XT専用



ピュアホワイトパール2トーンカラー
(ブラックルーフ)^{※3}

Photo:カスタムスタイルHYBRID XT 2WD (FF)



ムーンライトバイオレットパールメタリック^{※2}

※1 アクティブイエロー2トーンカラー(ガンメタリックルーフ)、クールカーキパールメタリック2トーンカラー(ガンメタリックルーフ)、オフブルーメタリック2トーンカラー(ガンメタリックルーフ)は特別塗装色のため、メーカー希望小売価格44,000円(消費税抜き価格40,000円)高くなります。

※2 ピュアホワイトパール、スチールシルバーメタリック、ムーンライトバイオレットパールメタリックは特別塗装色のため、メーカー希望小売価格22,000円(消費税抜き価格20,000円)高くなります。

※3 ピュアホワイトパール2トーンカラー(ブラックルーフ)は特別塗装色のため、メーカー希望小売価格66,000円(消費税抜き価格60,000円)高くなります。

*画像は点灯状態を演出しています。*掲載の画像は撮影・印刷条件により、実物と印象が相違する場合があります。

2020年9月現在のものです / 【 】内は、4WD車

■車種	フレアワゴン		フレアワゴン タフスタイル		フレアワゴン カスタムスタイル			
	5ドア		5ドア		5ドア			
■エンジンタイプ	HYBRID XG	HYBRID XS	HYBRID XS	HYBRID XT	HYBRID XG	HYBRID XT		
■車種	ボディタイプ 機種名 駆動方式		2WD (FF) / フルタイム4WD		2WD (FF) / フルタイム4WD			
■エンジンタイプ	660 DOHC VVT		660 DOHC VVT	660 DOHC VVTターボ	660 DOHC VVT	660 DOHC VVTターボ		
■トランスミッション	自動無段変速機 (CVT)		自動無段変速機 (CVT)	自動無段変速機 (CVT) / 速マニアルモード付	自動無段変速機 (CVT)	自動無段変速機 (CVT) / 速マニアルモード付		
■環境対応車	★エコカー減税 / ☆グリーン化特例対象車		★ / ☆	★ / ☆	★ / ☆	★ / ☆		
■車名・型式	マツダ・5AA-MM53S		マツダ・5AA-MM53S	マツダ・4AA-MM53S	マツダ・5AA-MM53S	マツダ・4AA-MM53S		
■寸法・重量・定員	全長×全幅×全高※1	mm	3,395×1,475×1,785	3,395×1,475×1,800	3,395×1,475×1,785			
	室内寸法 (長さ×幅×高さ)※2	mm	2,155×1,345×1,410	2,155×1,345×1,410	2,155×1,345×1,410			
	ホイールベース	mm	2,460		2,460			
	トレッド	mm	1,295 / 1,300 [1,295 / 1,290]		1,295 / 1,300 [1,295 / 1,290]			
	最低地上高※2	mm	150		150			
	乗車定員	名	4		4			
	車両重量	kg	850 [900]	870 [920]	880 [930]	890 [940]	900 [950]	
■ステアリング・サスペンション・ブレーキ	ステアリング※2	ラック&ピニオン式		ラック&ピニオン式		ラック&ピニオン式		
	サスペンション	マクファーソンストラット式		マクファーソンストラット式		マクファーソンストラット式		
	ブレーキ	ディスク [ベンチレーテッドディスク]		ディスク [ベンチレーテッドディスク] ベンチレーテッドディスク		ディスク [ベンチレーテッドディスク]		
		リアディングブレーキ式ドラム		リアディングブレーキ式ドラム		リアディングブレーキ式ドラム		
■エンジン	型式	R06A型		R06A型		R06A型		
	種類※2	水冷4サイクル直列3気筒DOHC12バルブ VVT		水冷4サイクル直列3気筒 DOHC12バルブ VVT	水冷4サイクル直列3気筒DOHC 12バルブ VVTインタークーラーターボ	水冷4サイクル直列3気筒 DOHC12バルブ VVT	水冷4サイクル直列3気筒DOHC 12バルブ VVTインタークーラーターボ	
	総排気量	l	0.658		0.658		0.658	
	ボア×ストローク	mm	64.0×68.2		64.0×68.2		64.0×68.2	
	圧縮比※2		11.5		11.5	9.1	11.5	9.1
	最高出力※3	kW(PS) / rpm	38(52) / 6,500		38(52) / 6,500	47(64) / 6,000	38(52) / 6,500	47(64) / 6,000
	最大トルク※3	N・m(kg・m) / rpm	60(5.1) / 4,000		60(5.1) / 4,000	98(10.0) / 3,000	60(6.1) / 4,000	98(10.0) / 3,000
燃料供給装置	EPI (電子制御燃料噴射)		EPI (電子制御燃料噴射)		EPI (電子制御燃料噴射)			
使用燃料・タンク容量	l	無鉛レギュラーガソリン・27		無鉛レギュラーガソリン・27		無鉛レギュラーガソリン・27		
■モーター	型式	WA05A型		WA05A型		WA05A型		
	種類	直流同期電動機		直流同期電動機		直流同期電動機		
	最高出力※3	kW(PS) / rpm	2.3(3.1) / 1,000		2.3(3.1) / 1,000	2.3(3.1) / 1,000	2.3(3.1) / 1,000	
	最大トルク※3	N・m(kg・m) / rpm	50(5.1) / 100		50(5.1) / 100	50(5.1) / 100	50(5.1) / 100	
■動力用主電池	種類	リチウムイオン電池		リチウムイオン電池		リチウムイオン電池		
	個数	5		5		5		
	容量	Ah	10		10		10	
■性能	WLTC※4	燃費 (国土交通省審査値)※1,2 km/L	22.2 [20.2]	21.2 [20.2]	21.2 [20.2]	19.8 [19.2]	21.2 [20.2]	19.8 [19.2]
		市街地モード (WLTC-U)	21.0 [19.3]	20.3 [19.3]	20.3 [19.3]	18.1 [17.2]	20.3 [19.3]	18.1 [17.2]
		郊外モード (WLTC-M)	23.5 [21.1]	22.3 [21.1]	22.3 [21.1]	21.2 [20.4]	22.3 [21.1]	21.2 [20.4]
		高速道路モード (WLTC-H)	21.9 [20.1]	21.0 [20.1]	21.0 [20.1]	19.7 [19.4]	21.0 [20.1]	19.7 [19.4]
	JC08※5	燃費 (国土交通省審査値)※1 km/L	30.0 [26.4]	28.2 [26.4]	28.2 [26.4]	24.8 [23.2]	28.2 [26.4]	24.8 [23.2]
		主要燃費向上対策	ハイブリッドシステム、充電制御付アイドリングストップ装置、可変バルブタイミング (吸排気 [VTEC] / 吸気 [VTEC-PORT])、電動パワーステアリング、ロックアップ機構付トルコンバーター、自動無段変速機 (CVT)					
		最小回転半径	m	4.4		4.4		4.4
■トランスミッション	変速比	前進	2.386~0.426		2.386~0.426		2.386~0.426	
		後退	2.505		2.505		2.505	
	最終減速比		6.512		6.512		6.512	

★はエコカー減税 (環境対応車普及促進税制) 対象車として、新車届出時に重量税の軽減措置 (2021年4月30日まで) が受けられます。また、☆はグリーン化特例対象車として、新車届出時の翌年度に軽自動車税 (種別割) の軽減措置 (2021年3月31日までの新車届出車が対象) が受けられます。詳しくは営業スタッフにおたずねください。

※1: 燃料消費率は定められた試験条件での値です。お客様の使用環境 (気象、渋滞等) や運転方法 (急発進、エアコン使用時等) に応じて燃料消費率は異なります。

※2: WLTCモードは、市街地、郊外、高速道路の各走行モードを平均的な使用時間配分で構成した国際的な走行モードです。市街地モードは、信号や渋滞等の影響を受ける比較的低速な走行を想定、郊外モードは、信号や渋滞等の影響をあまり受けない走行を想定、高速道路モードは、高速道路等での走行を想定しています。

※3: () 内は旧単位の参考値です。

■道路運送車両法による型式指定申請書数値 ◆ 仕様・装備は予告なく変更する場合があります。 ■ 製造事業者: スズキ株式会社

Equipment (主要装備)

MAZDA FLAIR WAGON

○：標準装備、△：メーカーオプション

機種名	フレアワゴン				フレアワゴン タフスタイル				フレアワゴン カスタムスタイル					
	HYBRID XG		HYBRID XS		HYBRID XS		HYBRID XT		HYBRID XG		HYBRID XS		HYBRID XT	
	2WD (H)	フルタイム4WD	2WD (H)	フルタイム4WD	2WD (H)	フルタイム4WD	2WD (H)	フルタイム4WD	2WD (H)	フルタイム4WD	2WD (S)	フルタイム4WD	2WD (S)	フルタイム4WD
■セーフティ	[全車標準装備] ●質量衝撃吸収ボディ ●歩行者傷害軽減ボディ ●サイドインパクトバー ●頭部衝撃軽減構造インテリア ●頭部衝撃緩和フロントシート ●全席ヘッドレスト(上下可動) ●ブレーキペダル後退抑制機構 ●チャイルドブルーフ(リアドア) ●スライドドアストッパー(後席側面) ●シートベルトリアシート ELR3点式×2 ●SRSエアバッグシステム 運転席&助手席 ●SRSエアバッグシステム カーテン&フロントサイド ●ブレーキアシスト ●ヒルホールドコントロール ●エマージェンシーストップシグナル ●車間接近通報装置 ●シートベルトアンカーアジャスター(運転席/助手席) ●ウォーニング(運転席シートベルト、ライト消し忘れ、半ドア) ●シートベルト フロントシート・プリテンションャー&可変ロッドリミッター 機構付ELR3点式×2 ●リアシート ISOFIX対応チャイルドシート固定ロアアンカレッジ&トッパーアアンカレッジ ●4輪アンチロック・ブレーキシステム(4WS-ABS) & 電子制御制動力配分システム(EBD) ●ダイナミックスタビリティ・コントロールシステム(横滑り防止機構) (DSC) & トラクション・コントロールシステム(TCS)													
デュアルカメラブレーキサポート	○		○		○		○		○		○		○	
誤発進抑制機能(前進時)	○		○		○		○		○		○		○	
後退時ブレーキサポート	○		○		○		○		○		○		○	
誤発進抑制機能(後退時)	○		○		○		○		○		○		○	
車線逸脱警報機能	○		○		○		○		○		○		○	
ふらつき警報機能	○		○		○		○		○		○		○	
先行車発進お知らせ機能	○		○		○		○		○		○		○	
アダプティブクルーズコントロール(ACC) [全車選装従機継付]	—		△		○		○		○		○		○	
ハイビームアシスト機能	○		○		○		○		○		○		○	
リアパーキングセンサー	○		○		○		○		○		○		○	
全方位モニター用カメラ(フロント/サイド左右/バック)※1	—		△		—		○		—		△		○	
標識認識機能(進入禁止/ほみ出し通行禁止/最高速度/一時停止)	—		△		—		—		—		△		○	
ウォーニング(助手席シートベルト)	—		○		○		○		○		○		○	
■視界	[全車標準装備] ●LEDハイマウントストップランプ ●サイドアンダーミラー(フロントビラー/助手席側) ●リアワイパー&ウォッシャー ●全周UVカットガラス※2 ●IRカット機能付フロントガラス ●リアウインドーデフォッガー(熱線プリント式) ●リアコンビネーションランプ(LEDストップランプ) ●熱線吸収グリーンガラス(フロントガラス/フロントクォーター/フロントドア) ●ダークティンテッドガラス(リアドア/リアクォーター/バックドア) ●パワーウインドー(ロック機構/運転席オート&積み込み禁止機構付)													
マルチリフレクターハロゲンヘッドランプ(ロービーム/マニュアルレベリング[光軸調整]機構付)	○		—		—		—		—		—		—	
LEDヘッドランプ(ロービーム:オートレベリング[光軸調整]機構付)	—		△		—		—		—		—		—	
LEDヘッドランプ(ハイ/ロービーム:オートレベリング[光軸調整]機構付)	—		—		○		○		○		○		○	
LEDポジションランプ	—		△		○		○		○		○		○	
LEDフロントフォグランプ	—		—		○		○		○		○		○	
オートライトシステム	○		○		○		○		○		○		○	
ライト自動消灯システム	○		○		○		○		○		○		○	
スーパーUV&IRカットガラス(フロントドア)	—		○		○		○		—		○		○	
電動格納リモコン式カラードアミラー	ルーフ同色		ルーフ同色		ガンメタリック		ガンメタリック		ルーフ同色		ルーフ同色		ルーフ同色	
オート格納機能	—		○		○		○		○		○		○	
LEDサイドターンランプ付※3	—		△		○		○		○		○		○	
ヒーター機能	—	○	—	○	—	○	—	○	—	○	—	○	—	○
後方視界支援ミラー	—		○		○		○		○		○		○	
フロントワイパー(間欠式&ミスト付)	○		○		○		○		○		○		○	
時間調整機能	—		○		○		○		○		○		○	
■エクステリア	[全車標準装備] ●ビラーブラックアウト※4 ●スライドドア(後席側面)													
ヘッドランプガーニッシュ	—		—		ガンメタリック		ガンメタリック		—		—		—	
エアロバンパー(フロント/リア)	—		—		—		—		○		○		○	

※1: ショップオプションの全方位モニター対応ナビゲーションの装着を前提とした仕様です。また、字光式ナンバープレート装着した場合、全方位モニターの映写が一部遮られることがあります。※2: フロントガラスは合わせガラスの採用により、UVカット機能を持たせています。※3: LEDサイドターンランプ付ドアミラー装着車にはファンダーターンランプは装備されません。※4: ブルーイッシュブラックパール3塗装車を除く。

Equipment (主要装備)

MAZDA FLAIR WAGON

○:標準装備、△:メーカーオプション

機種名	フレアワゴン				フレアワゴン タフスタイル				フレアワゴン カスタムスタイル					
	HYBRID XG		HYBRID XS		HYBRID XS		HYBRID XT		HYBRID XG		HYBRID XS		HYBRID XT	
	2WD (H)	フルタイム4WD	2WD (H)	フルタイム4WD	2WD (H)	フルタイム4WD	2WD (H)	フルタイム4WD	2WD (H)	フルタイム4WD	2WD (H)	フルタイム4WD	2WD (H)	フルタイム4WD
■収納	[全車標準装備] ●インパネアッパーボックス(助手席) ●インパネボックス(助手席) ●インパネアンダートレイ(運転席) ●インパネセンターポケット ●グローブボックス ●シートアンダーボックス(助手席) ●ラゲッジアンダーボックス※5 ●ボトルホルダー付ドアポケット(フロント×2) ●ボトルホルダー(リアドア×2) ●ユーティリティナット×4(ラゲッジルーム) ●インパネドリンクホルダー(運転席側/助手席側) ●ショッピングフック(インパネ/ラゲッジサイド助手席側)													
アームレストボックス(フロント)	-		-		○		○		○		○		○	
シートバックポケット(助手席)	-		○		○(メッシュタイプ上下2分割)		○(メッシュタイプ上下2分割)		○		○		○	
ドアミドルポケット(フロント×2)	レッド		レッド		ブラック		ブラック		ブラック		ブラック		ブラック	
クォーターポケット(後席・運転席側)	レッド		レッド		ブラック		ブラック		ブラック		ブラック		ブラック	
■シート	[全車標準装備] ●助手席前倒し機構 ●フルフラットシート機構 ●フロントシート ベンチタイプ(センターアームレスト付) ●リアシート 左右独立シートスライド&リクライニング機構 ●リアシート ワンタッチダブルフォールディング機構(分割可倒式)													
運転席シートリフター	-		○		○		○		○		○		○	
シートヒーター	-		○		○		○		○		○		○	
	運転席		-		-		-		-		-		-	
	助手席		-		○		○		-		○		-	
防汚タイプラゲッジフロア	-		-		○		○		-		-		-	
リアシートスライド用ストラップ(ラゲッジフロア)	-		○		○		○		○		○		○	
シート表皮 ファブリック	○		○		○(撥水加工/オレンジステッチ)		○(撥水加工/オレンジステッチ)		○		○(一部レザー/レッドステッチ)		○(一部レザー/黒/レッドステッチ)	
■空調	[全車標準装備] ●エコクール ●エアコンルーバー(風量調整機能付) ●リアヒーターダクト ●フルオートエアコン(エアフィルタ付)													
スリムサーキュレーター	-		-		○		○		-		○		○	
■オーディオ・他	[全車標準装備] ●オーディオレス													
スピーカー	2スピーカー(フロント×2)		○		○		-		-		○		-	
	6スピーカー(フロント×2/リア×2/フロントツイーター×2)		-		-		○		○		-		○	
アンテナ	可倒式ルーフアンテナ(ラジオ用)		○		○		○		○		○		○	
	TV用ガラスアンテナ(ファルセグ)		△		-		-		○		△		○	
	GPSアンテナ		-		△		-		-		△		○	
USB端子×1	-		△		-		-		○		-		△	
USBチャージャー×2	-		○		-		-		○		-		○	
■シャーシ&メカニズム	[全車標準装備] ●マイルドハイブリッド ●アイドリングストップシステム ●パワーステアリング ●フットパーキングブレーキ													
フロントブレーキ	ディスク		○		-		-		-		-		-	
	ベンチレーテッドディスク		-		○		-		-		○		○	
スタビライザー	フロント		○		○		○		○		○		○	
	リア		○		-		-		○		-		-	
■タイヤ&ホイール	155/65R14 75Sタイヤ&14×4½インチスチールホイール+フルホイールキャップ		○		-		-		-		-		-	
	155/65R14 75Sタイヤ&14×4½インチアルミホイール		-		-		-		○		-		-	
	155/65R14 75Sタイヤ&14×4½インチアルミホイール+ハーフホイールキャップ		-		-		○		-		-		-	
	165/55R15 75Vタイヤ&15×4½インチアルミホイール		-		-		-		-		○		○	
■セキュリティ・他	[全車標準装備] ●バンク修理キット ●パワードアロック(リッドドア駆動) ●車連運動式オートドアロック ●イモビライザー(国土交通省認可品) ●セキュリティアラームシステム※6 ●アドバンスドキーレスエントリー(アンサーバック機能付)&キーレスブッシュボタンスタートシステム													

※5:2WD車と4WD車では形状が異なります。※6:セキュリティアラームシステムは、作動しない状態に設定することができます。詳しくは営業スタッフにおたずねください。

●SRS:Supplemental Restraint System(補助拘束装置) 運転席&助手席エアバッグは横方向や後方からの衝撃、横転および転覆した場合や正面からの衝撃が小さい場合には作動しません。カーテン&フロントサイドエアバッグは横方向からの衝撃を感じた場合、感知した側が作動しますが、正面や後方からの衝突時や衝撃が小さい場合には作動しません。すべてのSRSエアバッグはシートベルトをしたうえで補助拘束装置です。シートベルトは必ず装着してください。●寒冷地仕様を特設定していません。全車寒冷地を考慮した仕様となっております。●アドバンスドキーレスエントリー&キーレスブッシュボタンスタートシステムを電波障害となるような機器(携帯電話、PDAなど)と重ねて携帯した場合、機能しないことがあります。その際は、アドバンスドキーを離してご使用ください。●メーカーオプションにつきましては右頁の「Maker Set Options(メーカーセットオプション)」をご確認ください。

Maker Set Options (メーカーセットオプション)

MAZDA FLAIR WAGON

▲—▲:セットオプション / 【 】内は、4WD車

□フレアワゴン HYBRID XS		メーカー希望小売価格 ()内は消費税抜き価格	販売車種コード:A・B・Dブロック		
			9A2・21・0 [9AB・21・0]	9A3・31・0 [9AC・31・0]	9A4・31・0 [9AD・31・0]
アップグレード パッケージ	<ul style="list-style-type: none"> ●アダプティブクルーズコントロール(ACC) [全車速追従機能付] ●LEDヘッドランプ ●LEDポジションランプ 	<ul style="list-style-type: none"> ●LEDヘッドランプ(ロービーム:オートレベリング[光軸調整]機構付) ●LEDサイドターンランプ付ドリアミラー 	¥77,000 (¥70,000)	▲	▲
全方位モニター用 カメラパッケージ※1	<ul style="list-style-type: none"> ●全方位モニター用カメラ(フロント/サイド左右/バック)※2 ●ステアリング オーディオリモートコントロールスイッチ ●標識認識機能(進入禁止/はみ出し通行禁止/最高速度/一時停止) 	<ul style="list-style-type: none"> ●ヘッドアップディスプレイ(フロントガラス照射タイプ/カラー) ●TV用ガラスアンテナ(フルセグ) ●GPSアンテナ ●USB端子×1 	¥88,000 (¥80,000)		▲

◀メーカーオプション設定なし▶

□フレアワゴン カスタムスタイル HYBRID XS		メーカー希望小売価格 ()内は消費税抜き価格	販売車種コード:A・B・Dブロック		機種名	販売車種コード:A・B・Dブロック
			9B2・51・0 [9BB・51・0]	9B3・51・0 [9BC・51・0]		
全方位モニター用 カメラパッケージ※1	<ul style="list-style-type: none"> ●全方位モニター用カメラ(フロント/サイド左右/バック)※2 ●ヘッドアップディスプレイ(フロントガラス照射タイプ/カラー) ●標識認識機能(進入禁止/はみ出し通行禁止/最高速度/一時停止) ●TV用ガラスアンテナ(フルセグ) ●GPSアンテナ ●USB端子×1 	¥85,800 (¥78,000)		▲	フレアワゴン	HYBRID XG 9A1・11・0[9AA・11・0]
					フレアワゴン タフスタイル	HYBRID XS 9D1・A1・0[9DA・A1・0]
						HYBRID XT 9D2・B1・0[9DB・B1・0]
					フレアワゴン カスタムスタイル	HYBRID XG 9B1・41・0[9BA・41・0]
						HYBRID XT 9C2・61・0[9CB・61・0]

※1:ショップオプションの全方位モニター対応ナビゲーションの装着を前提とした仕様です。※2:字光式ナンバープレートを装着した場合、全方位モニターの映像が一部遮られることがあります。

●メーカーオプションはご注文時に申し受けます。メーカーの工場に装着するため、ご注文後はお受けできませんのでご了承ください。

Color Combination (カラーコンビネーション)

[]内は、販売車種コード:Cブロック

機種名	フレアワゴン		フレアワゴン タフスタイル	フレアワゴン カスタムスタイル	
	ブラック内装	ベージュ内装	ブラック内装	ブラック内装	
	HYBRID XG/HYBRID XS	HYBRID XS	HYBRID XS/HYBRID XT	HYBRID XG	HYBRID XS/HYBRID XT
■ボディカラー					
シフォンアイボリーメタリック2トーンカラー(ホワイトルーフ)※1	—	○ [0T]	—	—	—
オフブルーメタリック2トーンカラー(ホワイトルーフ)※1	—	○ [2T]	—	—	—
ビュアホワイトパール2トーンカラー(ブラックルーフ)※2	—	—	—	—	○ [3W]
オフブルーメタリック2トーンカラー(ガンメタリックルーフ)※1	—	—	○ [4D]	—	—
アクティブイエロー2トーンカラー(ガンメタリックルーフ)※1	—	—	○ [6D]	—	—
クールカーキパールメタリック2トーンカラー(ガンメタリックルーフ)※1	—	—	○ [7D]	—	—
オフブルーメタリック	○ [BS]	—	—	—	—
スチールシルバメタリック※3	—	—	—	○ [HU]	○ [HW]
ブルーイッシュブラックパール3	○ [LS]	—	—	○ [LU]	○ [LW]
ムーンライトバイオレットパールメタリック※3	—	—	—	○ [PU]	○ [PW]
シルキーシルバメタリック	○ [SS]	—	—	—	—
シフォンアイボリーメタリック	○ [VS]	—	—	—	—
ビュアホワイトパール※3	○ [ZS]	—	○ [ZD]	○ [ZU]	○ [ZW]

※1:シフォンアイボリーメタリック2トーンカラー(ホワイトルーフ)、オフブルーメタリック2トーンカラー(ホワイトルーフ)、オフブルーメタリック2トーンカラー(ガンメタリックルーフ)、アクティブイエロー2トーンカラー(ガンメタリックルーフ)およびクールカーキパールメタリック2トーンカラー(ガンメタリックルーフ)は特別塗装色のため、メーカー希望小売価格44,000円(消費税抜き価格40,000円)高となります。※2:ビュアホワイトパール2トーンカラー(ブラックルーフ)は特別塗装色のため、メーカー希望小売価格66,000円(消費税抜き価格60,000円)高となります。※3:スチールシルバメタリック、ムーンライトバイオレットパールメタリックおよびビュアホワイトパールは特別塗装色のため、メーカー希望小売価格22,000円(消費税抜き価格20,000円)高となります。

機種名	フレアワゴン				フレアワゴン タフスタイル			
	HYBRID XG		HYBRID XS		HYBRID XS		HYBRID XT	
	2WD(併)	フルタイム4WD	2WD(併)	フルタイム4WD	2WD(併)	フルタイム4WD	2WD(併)	フルタイム4WD
■メーカー希望小売価格 ()内は消費税抜き価格	¥1,380,500 (¥1,255,000)	¥1,503,700 (¥1,367,000)	¥1,524,600 (¥1,386,000)	¥1,647,800 (¥1,498,000)	¥1,687,400 (¥1,534,000)	¥1,807,300 (¥1,643,000)	¥1,850,200 (¥1,682,000)	¥1,970,100 (¥1,791,000)

機種名	フレアワゴン カスタムスタイル					
	HYBRID XG		HYBRID XS		HYBRID XT	
	2WD(併)	フルタイム4WD	2WD(併)	フルタイム4WD	2WD(併)	フルタイム4WD
■メーカー希望小売価格 ()内は消費税抜き価格	¥1,648,900 (¥1,499,000)	¥1,772,100 (¥1,611,000)	¥1,764,400 (¥1,604,000)	¥1,887,600 (¥1,716,000)	¥1,921,700 (¥1,747,000)	¥2,044,900 (¥1,859,000)

◀ リサイクル料金表 ▶

車名	リサイクル預託金				資金管理料金	合計
	シュレッダーダスト料金	エアバッグ類料金	フロン類料金	情報管理料金		
FLAIR WAGON	¥5,800	¥2,630	¥1,770	¥130	¥290	¥10,620

機種名	フレアワゴン			フレアワゴン タフスタイル			フレアワゴン カスタムスタイル				
	HYBRID XG		HYBRID XS	HYBRID XS		HYBRID XT	HYBRID XG/HYBRID XS		HYBRID XT		
	2WD(併)	フルタイム4WD	2WD(併)/フルタイム4WD	2WD(併)/フルタイム4WD	2WD(併)	フルタイム4WD	2WD(併)/フルタイム4WD	2WD(併)	フルタイム4WD		
■環境性能	2020年度燃費 基準+20%達成	2020年度燃費基準+10%達成		2020年度燃費基準+10%達成		2020年度燃費 基準達成	平成27年度燃費 基準+10%達成	2020年度燃費基準+10%達成			
	+		+		+		+		+		
	平成30年排出ガス基準50%低減レベル			平成30年排出ガス基準50%低減レベル		平成30年排出ガス基準25%低減レベル		平成30年排出ガス基準50%低減レベル		平成30年排出ガス基準25%低減レベル	

■軽自動車税(環境性能割)	課税率	非課税	非課税	非課税	1%	非課税	1%
■エコカー減税	重量税	50%減税	25%減税	25%減税	対象外	25%減税	対象外
■グリーン化特例	軽自動車税 (種別割)	概ね25%減税		概ね25%減税	対象外	概ね25%減税	対象外

●軽自動車税(環境性能割)は、新車届出時の環境性能に応じて自家用届出車は、非課税または1%~2%課税されます(2021年3月31日まで)。ただし、2021年3月31日までに新車届出する場合、軽自動車税(環境性能割)の税率が1%軽減されます。●エコカー減税は、新車届出時に重量税の軽減措置(2021年4月30日まで)が受けられます。●グリーン化特例は、新車届出の翌年度に軽自動車税(種別割)の軽減措置(2021年3月31日までの新車届出車対象)が受けられます。●詳しくは営業スタッフにおたずねください。

●本カタログに記載の価格はメーカー希望小売価格(消費税10%込み)です。価格については販売会社が独自に定めておりますので、詳しくは各販売会社におたずねください。また、保険料、税金(消費税除く)、届出などに伴う諸費用や、各販売会社でセットする付属品の費用は別途申し受けます。●記載の価格には、パンク修理キット、タイヤ交換用工具が含まれています。●別途リサイクル料金が必要となります。

【 】内は、4WD車

機種名	フレアワゴン		フレアワゴン タフスタイル		フレアワゴン カスタムスタイル			
	HYBRID XG	HYBRID XS	HYBRID XS	HYBRID XT	HYBRID XG/HYBRID XS	HYBRID XT		
	2WD (FF) /フルタイム4WD		2WD (FF) /フルタイム4WD		2WD (FF) /フルタイム4WD			
■車名・型式	マツダ・5AA-MM53S		マツダ・5AA-MM53S	マツダ・4AA-MM53S	マツダ・5AA-MM53S	マツダ・4AA-MM53S		
■エンジン	型式	R06A型		R06A型		R06A型		
	総排気量	L	0.658	0.658	0.658	0.658		
■燃料消費率	WLTC ^{※1} 燃費 (国土交通省審査値) ^{*1,2} km/L	22.2 [20.2]	21.2 [20.2]	21.2 [20.2]	19.8 [19.2]	21.2 [20.2]	19.8 [19.2]	
	市街地モード (WLTC-U)	21.0 [19.3]	20.3 [19.3]	20.3 [19.3]	18.1 [17.2]	20.3 [19.3]	18.1 [17.2]	
	郊外モード (WLTC-N)	23.5 [21.1]	22.3 [21.1]	22.3 [21.1]	21.2 [20.4]	22.3 [21.1]	21.2 [20.4]	
	高速道路モード (WLTC-H)	21.9 [20.1]	21.0 [20.1]	21.0 [20.1]	19.7 [19.4]	21.0 [20.1]	19.7 [19.4]	
	CO ₂ 排出量	g/km	104.6 [114.9]	109.5 [114.9]	109.5 [114.9]	117.3 [120.9]	109.5 [114.9]	117.3 [120.9]
	JCO ₂ ^{※2} 燃費 (国土交通省審査値) ^{*1} km/L	30.0 [26.4]	28.2 [26.4]	28.2 [26.4]	24.8 [23.2]	28.2 [26.4]	24.8 [23.2]	
CO ₂ 排出量	g/km	77.4 [87.9]	82.3 [87.9]	82.3 [87.9]	93.6 [100.1]	82.3 [87.9]	93.6 [100.1]	
備考		2020年度燃費基準+20%達成 【2020年度燃費基準+10%達成】	2020年度燃費基準+10%達成	2020年度燃費基準+10%達成	2020年度燃費基準達成 【2020年度燃費基準+10%達成】	2020年度燃費基準+10%達成	2020年度燃費基準達成 【2020年度燃費基準+10%達成】	
■排出ガス	適合規制または認定レベル	平成30年排出ガス基準50%低減レベル		平成30年排出ガス基準50%低減レベル	平成30年排出ガス基準25%低減レベル	平成30年排出ガス基準50%低減レベル	平成30年排出ガス基準25%低減レベル	
	WLTCモード 規制値・認定値	CO	g/km	1.15	1.15	1.15	1.15	
		NMHC	g/km	0.05	0.05	0.075	0.05	0.075
		NO _x	g/km	0.025	0.025	0.038	0.025	0.038
	参考		九都県市指定低公害車の基準に適合		九都県市指定低公害車の基準に適合	—	九都県市指定低公害車の基準に適合	—
■車外騒音	適合規制レベル	平成28年騒音規制 (M1A1A) 適合		平成28年騒音規制 (M1A1A) 適合	平成28年騒音規制 (M1A1A) 適合	平成28年騒音規制 (M1A1A) 適合		
加速/定常/近接	dB (A)	72 (規制値) / - / 77 [73]		72 (規制値) / - / 77 [73]	72 (規制値) / - / 76 [74]	72 (規制値) / - / 77 [73]	72 (規制値) / - / 76 [74]	
■エアコン冷媒	種類 (GWP値 ^{※1})・使用量	HFC-134a (1,430 ^{※2})・300g						
■車室内VOC		自工会目標達成 (厚生労働省室内濃度指針値以下)						
■環境負荷物質	鉛 ^{※3}	自工会2006年目標達成 (1996年時点の1/10以下)						
	水銀 ^{※4}	自工会目標達成 (2005年1月以降使用禁止)						
	六価クロム	自工会目標達成 (2008年1月以降使用禁止)						
	カドミウム	自工会目標達成 (2007年1月以降使用禁止)						
■リサイクル	リサイクルしやすい材料使用部品	インストルメントパネル、ドアトリム、ピラートリム、ダッシュサイドトリム、サイドシルスカッフ、カウルトップガーニッシュ、バンパー (フロント/リア) などに熱可塑性樹脂を使用		インストルメントパネル、ドアトリム、インナートリム、カウルトップガーニッシュ、バンパー (フロント/リア) などに熱可塑性樹脂を使用		インストルメントパネル、ドアトリム、ピラートリム、ダッシュサイドトリム、サイドシルスカッフ、カウルトップガーニッシュ、バンパー (フロント/リア) などに熱可塑性樹脂を使用		
	樹脂、ゴム部品への材料表示	材料名表示あり						
	リサイクル材使用部品	フードリイレイナー、ダッシュリイレイナー、助手席シートアンダーボックス等		ダッシュリイレイナー、助手席シートアンダーボックス等		カウルフロントリイレイナー、ダッシュリイレイナー、助手席シートアンダーボックス等		

※1: 燃料消費率は定められた試験条件での値です。お客様の使用環境 (気象、渋滞等) や運転方法 (急発進、エアコン使用時等) に応じて燃料消費率は異なります。

※2: WLTCモードは、市街地、郊外、高速道路の各走行モードを平均的な使用時間配分で構成した国際的な走行モードです。市街地モードは、信号や渋滞等の影響を受ける比較的低速な走行を想定、郊外モードは、信号や渋滞等の影響をあまり受けない走行を想定、高速道路モードは、高速道路等での走行を想定しています。

※1: GWP: Global Warming Potential (地球温暖化係数) ※2: フロン法において、カーエアコン冷媒は、2023年度までにGWP150以下 (対象の乗用車における国内向け年間出荷台数の加重平均値) にすることを求められています。※3: 鉛バッテリーは回収ルートが確立されているので対象外となります。※4: 車内性能および交通安全を確保する上で必要最低限使用しています。

Dimensions (四面図)

MAZDA FLAIR WAGON

()内は、4WD車

フレアワゴン HYBRID XS

単位(mm)

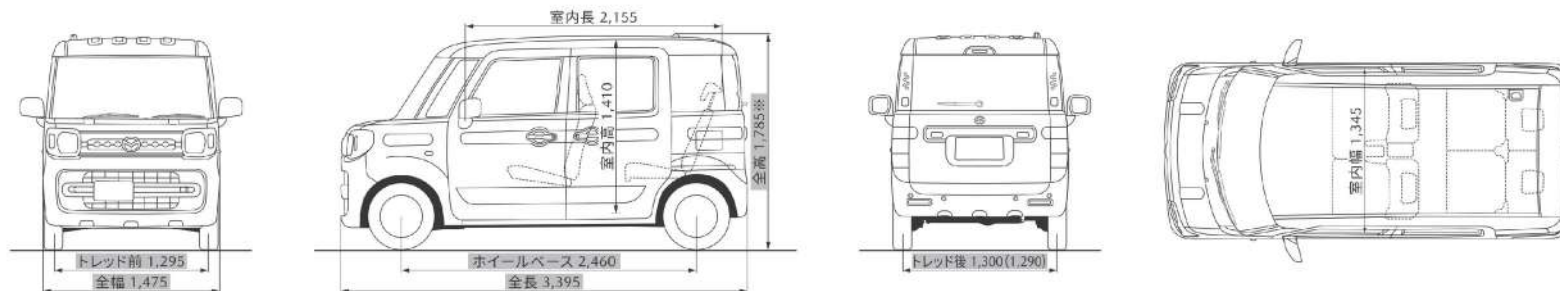

フレアワゴン タフスタイル HYBRID XT

単位(mm)

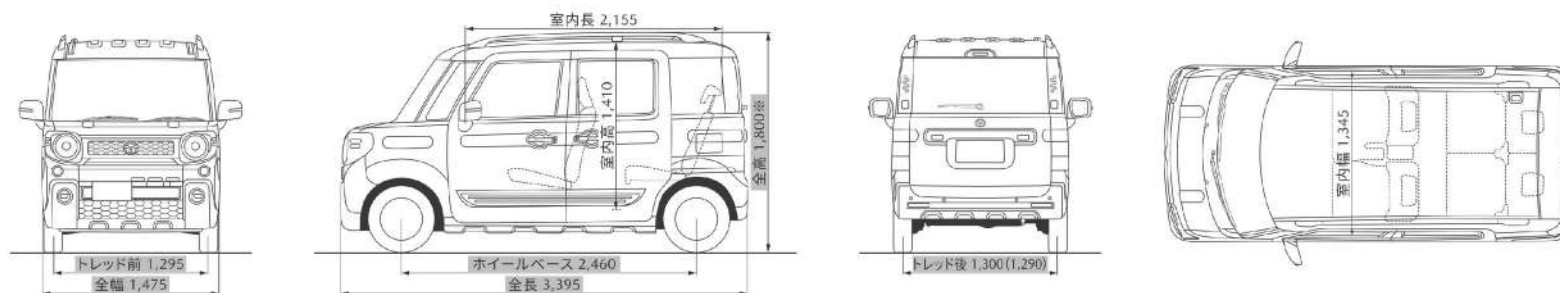

フレアワゴン カスタムスタイル HYBRID XT

単位(mm)

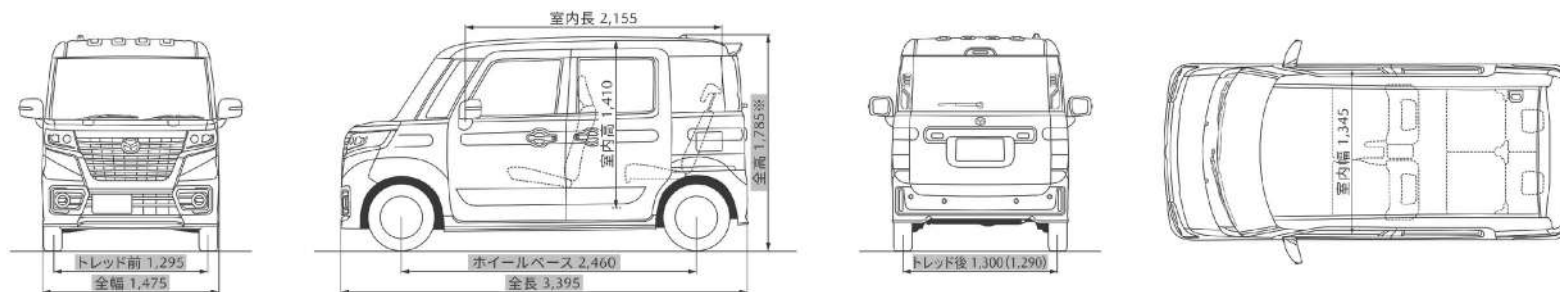

※ルーフアンテナを折り畳んだ際の数値です。 ●寸法は、スズキ株式会社による社内測定値となります(■部を除く)。

車いす移動車

- スロープは、簡単・スピーディに操作できます。
- 低床だから、車いすに乗車されたままスムーズに乗降できます。
- 車いすの方も快適なドライブを楽しめる、広々スペースを実現。



- 2WD(FF)
- 自動無段変速機(CVT)
- リアシート付車(3/4人乗り)5ナンバー
リアシート無車(3人乗り)8ナンバー

※車いすは車両本体には含まれていません。
Photo:リアシート付車(3/4人乗り) Body Color:シルキーシルバーメタリック
■装備、価格、メーカー希望小売価格、オプション等の情報につきましては、
車いす移動車カタログをご覧ください。

SHOP OPTIONS

DRESS UP item



FLAIR WAGON

【装着アイテム】

- フロントアンダースポイラー ●リアアンダースポイラー
- サイドアンダースポイラー ●ルーフエンドスポイラー

※ホワイト色を装着しています。
Photo:HYBRID XS
Body Color:オフブルーメタリック2トーンカラー(ホワイトルーフ)



FLAIR WAGON CUSTOM STYLE

【装着アイテム】

- ヘッドランプアンダーガーニッシュ ●リアバンパーアンダーガーニッシュ
- フロントバンパーアンダーガーニッシュ ●ドアミラーカバー(LEDサイドターンランプ付ドアミラー用)
- サイドドアアンダーガーニッシュ

Photo:カスタムスタイル HYBRID XS Body Color:ブルーイッシュブラックパール3

DRESS UP item



FLAIR WAGON TOUGH STYLE

【装着アイテム】

- サイドドアアンダーガーニッシュ
- ドアミラーカバー(LEDサイドターンランプ付ドアミラー用)

Photo:タフスタイル HYBRID XT
Body Color:クールカーキパールメタリック2トーンカラー(ガンメタリックルーフ)

NAVIGATION

全方位モニター対応



【バナソニック】
(8インチ)



【バナソニック】
(7インチ 200mmワイド)



【ケンウッド】
(7インチ 200mmワイド)

*全方位モニター未対応です。

■ショップオプションはこの他にも、多数取り揃えております。詳しくはアクセサリカタログまたは、マツダオフィシャルサイト内のフレアワゴンアクセサリページをご覧ください。

愛車と時を重ねていく歓びを、あなたに。

単なる道具ではなく、まるで人生のパートナーのように気持ちが通いあう存在。そんな愛車との暮らしを、より豊かに安心して楽しんでいただくために。マツダのすべてを熟知し、確かな技術を持つスペシャリストが、いつまでもあなたのカーライフをサポートします。

マツダ独自の5つのサービスが、あなたのお車を最適な状態に保って、いつまでも続く「走る歓び」をサポート。

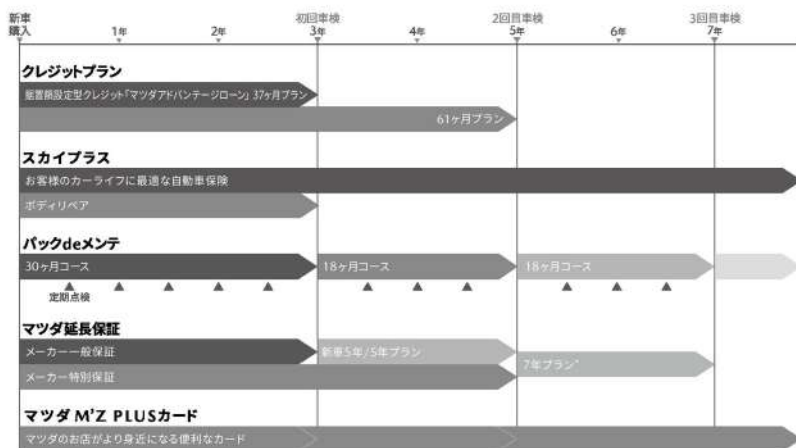

*7年プランは、5年プランご加入のお客様のみとなります。

おクルマ購入の選択肢を広げるクレジットプラン

据置額設定型クレジット マツダアドバンテージローン

車両価格の一部を最終回のお支払い額として据え置き[※]、毎月のお支払い額を軽減するプランです。

[※]据置お支払い分は将来の査定価格や買取価格を保証するものではありません。売却時にお車を査定させていただき、査定価格が据置お支払い分を上回る場合は、売却先が超過額をお客様にお支払いします。下回る場合には、お客様に差額不足分を現金一括にてお支払いいただきます。据置お支払い分は、機種・販売店によって異なります。



マツダ販売会社でお車を購入された方限定の自動車保険プラン

マツダ自動車保険 スカイプラス

ボディリアバリア修理 (バンパー・ドアミラーを含む。タイヤ・ホイール・ガラス等を除く) を最大3年間、無償で付帯する、マツダ車限定のサービスです。登録乗用車は最大60,000円 (免責金額20,000円を含む)、軽乗用車は最大30,000円 (免責金額10,000円を含む) を補償いたします。充実の自動車保険と合わせてお客様の安心をサポートします。

*詳しくは営業スタッフにおたずねください。

マツダ販売会社ならではの高品質メンテナンスパッケージ

バックdeメンテ

お車の維持に大切な6ヶ月ごとの定期点検とエンジンオイル、オイルフィルター交換をまとめたメンテナンスパッケージ。マツダ車のプロであるマツダ販売会社ならではの高品質なサービスをご提供します。

*車検付のコースもあります。*販売会社によっては、設定コースの種類、コース名称やパッケージ内容が一部異なる場合があります。

3年間の一般保証が終わっても、万一の故障を無料で修理

マツダ延長保証

一般保証終了後に万一お車が故障しても保証修理が受けられる、安心の保証延長商品です。

*メーカー保証とは保証内容が若干異なる部位があります。

マツダのお店をより身近に、便利にご利用いただけるサポートカード

マツダ M'Z PLUSカード

マツダ販売会社でのお買い物やメンテナンス費用のお支払いはもちろん、日常のお買い物でもポイントがたまる年会費無料^{※1}のクレジットカードです。安心のロードアシスタンス^{※2}もプラスできます。

^{※1} ゴールドカードは別途年会費が必要となります。

^{※2} ロードアシスタンスをプラスするには別途年会費が必要となります。

■詳しくは営業スタッフにおたずねください。なお、一部取り扱っていない販売会社もございます。

●軽四輪自動車にも保管場所が必要です。

●後席もシートベルト。チャイルドシートも忘れずに。発達・加速はゆるやかに。エコドライブを心がけよう。

(このカタログについてのお問い合わせ先) お近くの販売会社または ☎️ マツダ(株)コールセンターへどうぞ。

全国共通フリーダイヤル ☎️ 0120-386-919 受付時間 平日9:00~17:00 土・祝日9:00~12:00 13:00~17:00



掲載の画像は撮影・印刷条件により、実物と印象が相違する場合があります。また、ボディカラー及び内装色が実車と違って見えることがあります。本カタログの画像は合成です。このカタログは2020年9月現在のものです。地球環境にやさしい印刷用紙を使用しています。

39KFW310 2009A

ソーシャルメディア公式アカウント



フェイスブック

<https://www.facebook.com/Mazda.Japan>



ツイッター

https://twitter.com/Mazda_PR



ピンタレスト

<https://www.pinterest.jp/mazdajapan/>



YouTube

<https://www.youtube.com/user/mazdaofficialweb>



マツダ Zoom-Zoom ブログ

<https://blog.mazda.com/>



マツダ会社案内・マツダサステナビリティレポート【ダイジェスト版】

https://www.mazda.com/globalassets/ja/assets/csr/redirect/sr_d.html

マツダ株式会社 〒730-8670 広島県安芸郡府中町新地3-1
マツダオフィシャルサイト www.mazda.co.jp/

2020.09

このカタログは2020年9月現在のものです。 39KFW310 2009A