

MAZDA FLAIR WAGON



今日はどこへ、出かけよう。

どんなときでも居心地がよくて、安心できて、いつまでも一緒に
いたくなるような、乗る人の毎日を豊かにするパートナーでありたい。
その想いで使い勝手のよさや快適性を丁寧に磨き上げました。
ちょっとそこまでのドライブでも、みんなが気持ちよさに包まれる。
そんなフレアワゴンと、出かけてみませんか。



Photo(表紙):HYBRID XS 2WD(FF) メーカーセットオプション:アップグレードパッケージ装着車 Body Color:オフブルーメタリック2トーンカラー(ホワイトルーフ) Interior Color:ベージュ
Photo(P1-2 左):HYBRID XS 2WD(FF) Body Color:オフブルーメタリック2トーンカラー(ホワイトルーフ) Interior Color:ベージュ
Photo(P1-2 中):タフスタイルHYBRID XT 2WD(FF) Body Color:クールカーキパールメタリック2トーンカラー(ガンメタリックルーフ) Interior Color:ブラック
Photo(P1-2 右):カスタムスタイルHYBRID XT 2WD(FF) Body Color:ムーンライトバイオレットパールメタリック Interior Color:ブラック



HYBRID XS

シンプルさが気持ちいい。
思わず出かけたくなる佇まい。





TOUGH STYLE HYBRID XT

アウトドアシーンでも大活躍。
アクティブに楽しむタフスタイル。





CUSTOM STYLE HYBRID XT

街にきらめく、ダイナミックな存在感。
個性を楽しむカスタムスタイル。



Photo:カスタムスタイルHYBRID XT 2WD(FF) Body Color:ムーンライトバイオレットパールメタリック Interior Color:ブラック
*画像は点灯状態を演出しています。

あなたの運転をデュアルカメラが見守ってくれる。

夜間の歩行者も検知する衝突被害軽減ブレーキ。【デュアルカメラブレーキサポート】**【運転支援機能】**※1※2※3※4※5

フロントガラスに設置したデュアルタイプの「ステレオカメラ」が、前方のクルマや人を検知。夜間でも、優れた検知能力を発揮します。万一の危険を察知した場合には、警告を表示し、さらに衝突被害軽減ブレーキを作動させることにより、衝突の回避または衝突時の被害軽減を図ります。【標準装備：全車】



ステレオカメラ

■デュアルカメラブレーキサポート認識イメージ図

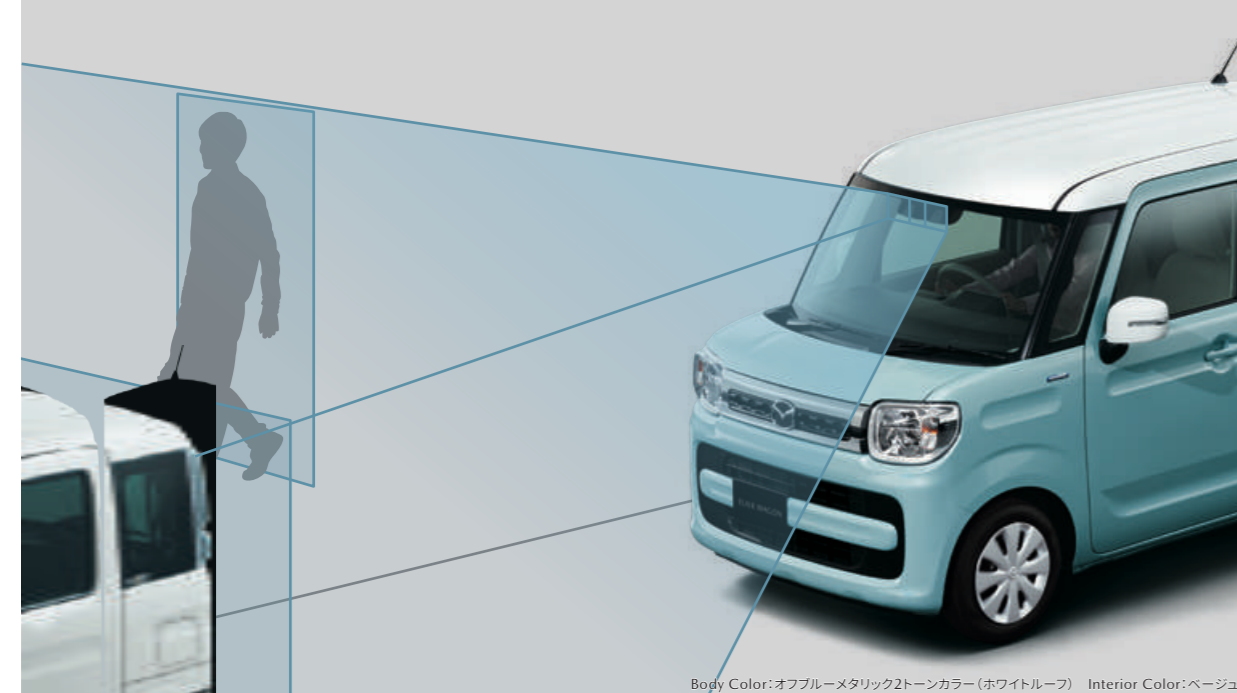

Body Color: オフブルーメタリック2トーンカラー（ホワイトルーフ） Interior Color: ベージュ

●前方のクルマや歩行者との衝突回避をサポート。

システムが衝突のおそれがあると判断すると、音や表示で警告。衝突の可能性が高まると、弱いブレーキを作動。その間、ブレーキペダルを踏むとブレーキ踏力をアシスト。さらに衝突の可能性が高まると、衝突被害軽減ブレーキをかけます。

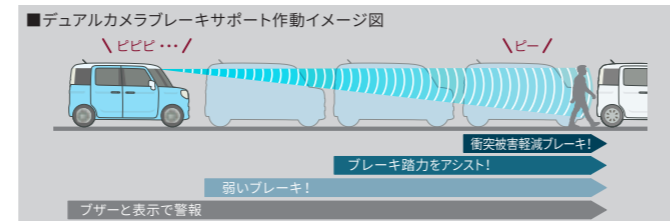

*衝突被害軽減ブレーキ機能作動時は強いブレーキがかかりますので、走行前に全ての乗員が適切にシートベルトを着用していることを確認してください。
*衝突被害軽減ブレーキ機能作動後は、クリーブ現象により前進しますので、必ずブレーキペダルを踏んでください。

踏みまちがいによる急発進を抑制。

【誤発進抑制機能〔前進時〕】**【運転支援機能】**※1※2※3※4※6

駐車場などで、前方に壁などがあるにも関わらずシフトをD・M・L（Sモード含む）の位置でアクセルペダルを強く踏み込むと、最長約5秒間、エンジン出力を制御。急発進・急加速を抑えて、踏みまちがいなどによる衝突回避に貢献します。【標準装備：全車】

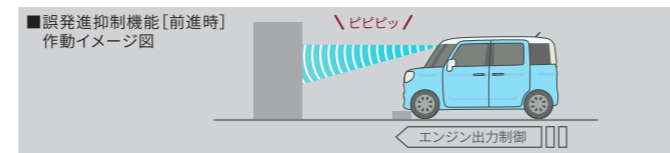

*ブレーキをかけて車両を停止させる機能はありません。

サポカーS
Sizing Support Car S
全車安全運転サポート車（サポカーS・ワイド）に該当

経済産業省や国土交通省などが普及啓発を推進している、高齢者を含む運転者を先進安全技術で支援し交通事故防止を図る「安全運転サポート車（サポカーS・ワイド）」に該当しています。サポカーS・ワイドは、被害軽減ブレーキ（対歩行者）、ペダル踏み間違い時加速抑制装置、車線逸脱警報、先進ライトを搭載した車です。



*詳細についてはマツダオフィシャルウェブに掲載しております。上記QRよりご覧ください。

安心のドライブに、もっとゆとりが生まれる。

高速道路も快適にドライブ。【アダプティブクルーズコントロール（ACC）【全車速追従機能付】】※1※4※7

ステアリングのACCスイッチを操作すると、ステレオカメラで先行車との距離を測定。設定した車間距離を適切に保ちながら加速・減速、さらに停止まで自動追従します。高速道路での長距離運転や渋滞走行時の発進・停止を頻繁に繰り返す状況などで、運転操作の負担を軽減します。【標準装備：タフスタイル全車、カスタムスタイル全車】【メーカーセットオプション：HYBRID XS】

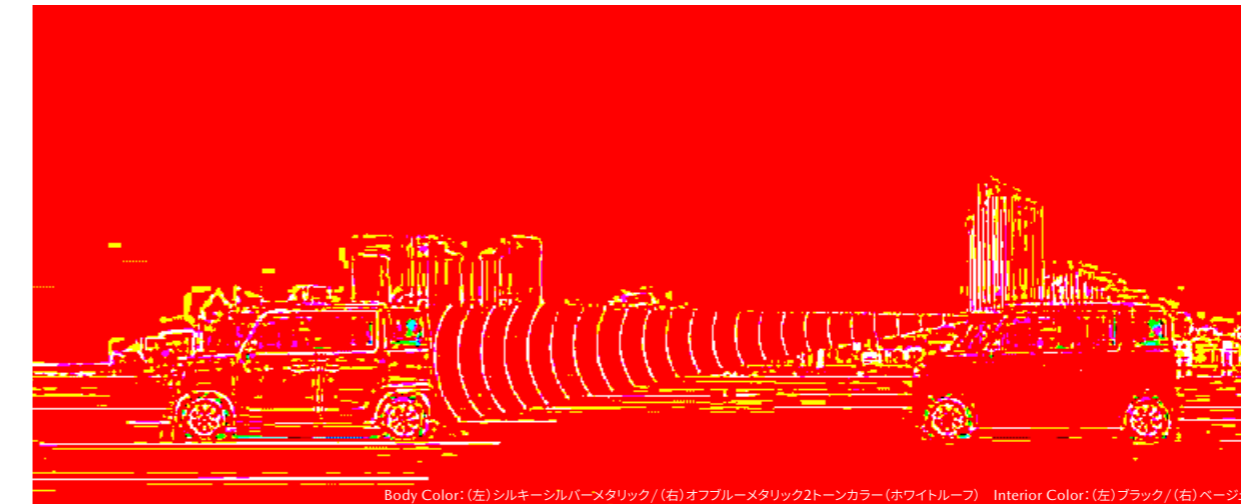

Body Color: (左) シルキーシルバーメタリック / (右) オフブルーメタリック2トーンカラー（ホワイトルーフ） Interior Color: (左) ブラック / (右) ベージュ

例：100km/hに設定した場合

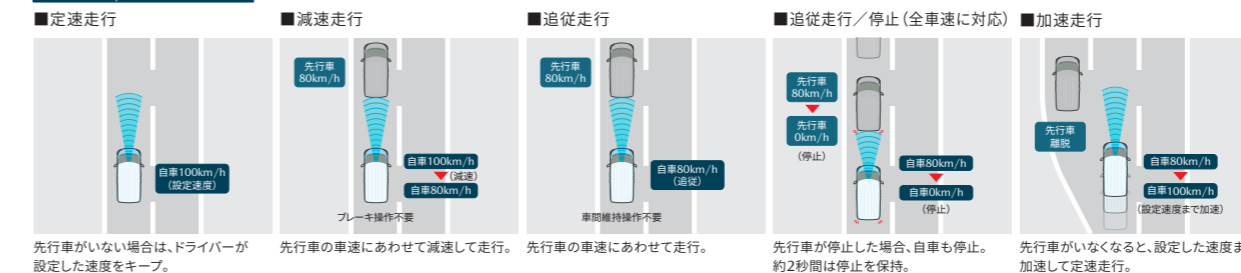

*イラストは高速道路や自動車専用道路での走行例です。

車線のはみ出しをお知らせ。【車線逸脱警報機能】※1※4※8

走行中に左右の区画線を検知して進路を予測。前方不注意などで車線をはみ出しそうになると、ブザー音などの警報によってドライバーに注意を促します。【標準装備：全車】

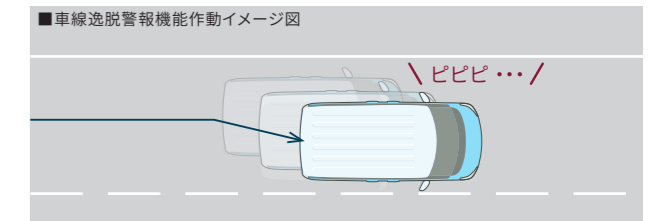

眠気などによるふらつきをお知らせ。【ふらつき警報機能】※1※4※9

走行中に左右の区画線を検知して、自車の走行パターンを計測。車両が蛇行するなど、システムが「ふらつき」と判断した場合、ブザー音などの警報によってドライバーに注意を促します。【標準装備：全車】

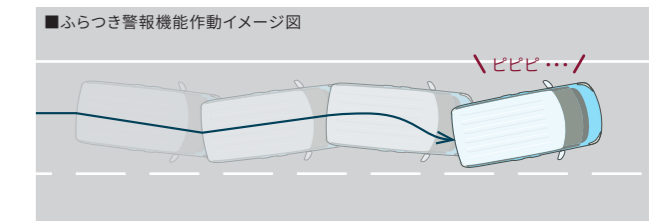

※1 状況によっては正常に作動しない場合があります。※2 対象物、天候状況、道路状況などの条件によっては、衝突を回避または被害を軽減できない場合があります。※3 ハンドル操作やアクセル操作による回避行動を行っているときは、作動しない場合があります。※4 ドライバーの安全運転を前提としたシステムであり、事故被害の軽減を目的としています。したがって、各機能には限界がありますので過信せず、安全運転を心がけてください。〈作動条件〉※5 自車速度約5km/h～約100km/hで走行中、前方の車両や歩行者を検知し、システムが衝突の可能性があると判断した場合。作動したときの速度が約5km/h～約50km/h（対象が歩行者の場合は約5km/h～約30km/h）であれば、衝突を回避できる場合があります。周囲の環境や対象物の動きなどによっては、警報のみでブレーキが作動しない場合があります。また、警報と同時に衝突被害軽減ブレーキが作動する場合があります。※6 シフトがD・M・L（Sモード含む）の位置で停車または徐行中（約10km/h以下）、前方約4m以内に障害物を検知している状態で、アクセルペダルを強く踏み込んだ場合。●その他、重要な注意事項がございますので、営業スタッフにおたずねいただくか取扱書をご確認ください。

※7 先行車を検知せず約40km/h以上、または先行車を検知して約1km/h以上で走行中にシステムをONにした場合。※8 約60km/h以上で走行中、車線の左右区画線を検知し、進路を予測。システムが車線をはみ出すと判断した場合。※9 約60km/h以上で走行中、車線の左右区画線を検知し、自車の走行パターンを計測。システムが「ふらつき」と判断した場合。●その他、重要な注意事項がございますので、営業スタッフにおたずねいただくか取扱書をご確認ください。

いつもの道を、もっと安心して運転できる。

ハイ / ロービームの切り替え忘れを予防。

【ハイビームアシスト機能】※1※2※3※4

ヘッドランプをハイビームにして走行中、前方に対向車や先行車がいったり、明るい場所を走行すると自動でロービームに切り替わります。対向車や先行車がいなくなったり、周囲が暗くなると自動でハイビームに戻ります。 標準装備:全車

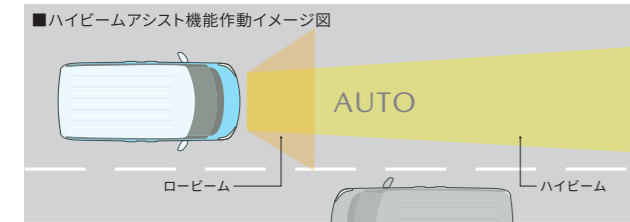

うっかり出遅れをお知らせ。

【先行車発進お知らせ機能】※1※2※5

停車中、前のクルマが発進して約4m以上離れても停車し続けた場合、ブザー音やメーター内の表示によって、ドライバーに先行車の発進をお知らせします。 標準装備:全車

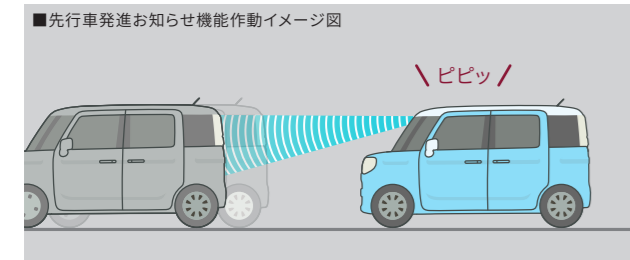

視界の中に欲しい情報を表示。

【ヘッドアップディスプレイ(フロントガラス照射タイプ/カラー)】

運転に必要な情報をフロントガラスにカラーで映し出す、フロントガラス照射タイプのヘッドアップディスプレイ。車速やシフト位置、デュアルカメラブレーキサポートの警告などが、視線の先に焦点を合わせやすいように表示され、メーターパネルを見なくても確認可能。さらに走行中に、最高速度、はみ出し通行禁止、補助標識[終わり]、一時停止、車両進入禁止などの標識を検知してお知らせ。視線移動や焦点の調節を減らし、安全運転に貢献します。

標準装備:タフスタイル HYBRID XT、カスタムスタイル HYBRID XT

メーカーセットオプション:HYBRID XS、カスタムスタイル HYBRID XS



■オープニング画面



■交差点案内表示
*全方位モニター対応ナビゲーション装着時



■前方衝突警報表示



■車両進入禁止表示

標識をフロントガラスに映してお知らせ。

【標識認識機能(進入禁止/はみ出し通行禁止/最高速度/一時停止)】※1※2※6

走行中、ステレオカメラが認識した“最高速度”、“はみ出し通行禁止”の標識を標識通過後にヘッドアップディスプレイ内に表示してドライバーにお知らせします。また、“一時停止”、“車両進入禁止”の標識は、標識通過前にヘッドアップディスプレイ内に表示します。 標準装備:タフスタイル HYBRID XT、カスタムスタイル HYBRID XT
メーカーセットオプション:HYBRID XS、カスタムスタイル HYBRID XS

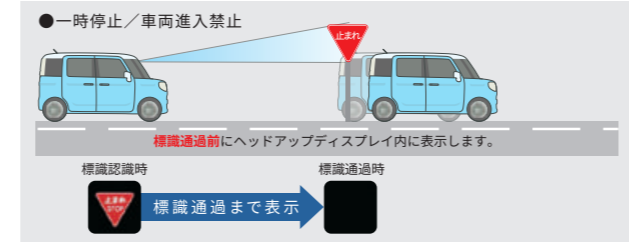
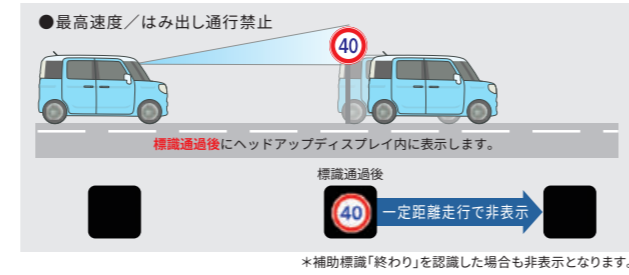

危険な場面にあわないための予防安全技術

見えない場所を画面に表示。【全方位モニター用カメラ(フロント/サイド左右/バック)】※1※2※3※4

「全方位モニター用カメラ装着車」には、クルマの前後左右に4つのカメラを設置。全方位モニター対応ナビゲーション(ショッピングオプション)を装着すれば、クルマを真上から見たような映像などをモニターに映し出す「全方位モニター」に。見通しの悪い場所で人などが近づいてくるとお知らせする「左右確認サポート機能」も前後に装備し、運転席から見えにくい周辺状況の確認をサポートします。

標準装備:タフスタイル HYBRID XT、カスタムスタイル HYBRID XT メーカーセットオプション:HYBRID XS、カスタムスタイル HYBRID XS



■前方/後方ワイド映像

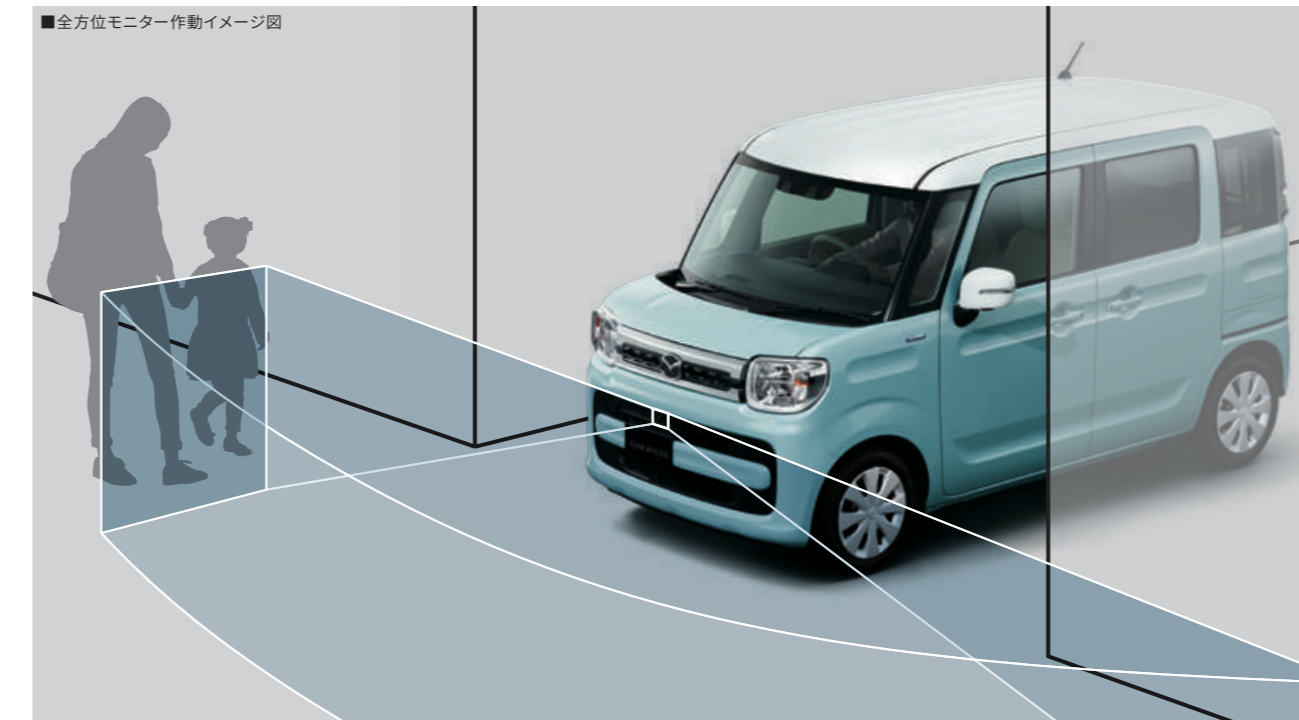

さまざまなアングルで視界をサポート

縦列駐車で便利な「トップ映像」や、狭い道でのすれ違いで役立つ「助手席側のサイド映像」など視点を切り替えて表示し、ドライバーの視界をサポートします。

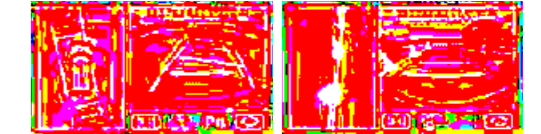

■トップ映像+前方/後方映像

■サイド映像+前方/後方映像

クルマの周囲が立体で見える3Dビュー

クルマの周囲360°を立体的に表示する3Dビューを採用。クルマを斜め上から見たような「室外視点」と、運転席から車体を透かして見たような「室内視点」を切り替えて表示します。



■室外視点

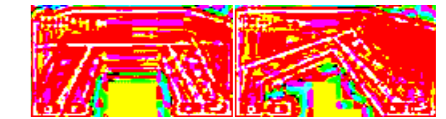

■室内視点

*全方位モニター用カメラパッケージ装着車は、全方位モニター対応ナビゲーションの装着を前提とした仕様です。工場出荷時はナビゲーションスペースにカバーが装着されています。
*全方位モニター対応ナビゲーションの詳細はアクセサリカタログをご覧ください。
*字光式ナンバープレートを装着した場合、全方位モニターの映像が一部遮られることがあります。

※1 状況によっては正常に作動しない場合があります。※2 ドライバーの安全運転を前提としたシステムであり、事故被害の軽減を目的としています。したがって、各機能には限界がありますので過信せず、安全運転を心がけてください。※3 つねに周囲の状況に注意して、必要に応じて上向き(ハイビーム)と下向き(ロービーム)を切り替えるなど安全運転を心がけてください。〈作動条件〉※4 約30km/h以上で走行中、ライトスイッチレバーのつまみを「AUTO」の位置に回し、ヘッドライトが点灯した状態でレバーを車の前方向に押し、ハイビームにしているとき。※5 シフトがD・N・M・L(Sモード含む)の位置でブレーキ操作をして停車中、先行車が発進して4m以上離れた場合。※6 走行中にステレオカメラが進入禁止、はみ出し通行禁止、補助標識[終わり]、最高速度、一時停止の標識を認識した場合。●その他、重要な注意事項がございますので、営業スタッフにおたずねいただくか取扱書をご確認ください。

※1 全方位モニターはドライバーの駐車等を補助するものであり、あらゆる状況で自車の周辺環境を映し出すものではありません。またカメラの位置より上にある物体は映像で見ることができません。そのほかバンパーによる死角や、トップ映像にはカメラ映像間のズレによる死角があります。※2 システムの能力には限りがありますので、ドライバーは天候や路面状況にあわせて運転、周辺の車両・歩行者の確認、的確な運転操作など安全運転に努めてください。※3 左右確認サポート機能は、すべての移動物を検知できるわけではありません。また、静止しているものは検知できません。車両の操作をするときはこの機能に頼らず、周囲の安全をミラーや目視で直接確認してください。〈作動条件〉※4 左右確認サポート機能:自車が発進前/後退前に停止しているとき、または微低速で前進/後退しているとき。●その他、重要な注意事項がございますので、営業スタッフにおたずねいただくか取扱書をご確認ください。

バックのときも、先進技術が安全をサポート。

バック時にも、衝突被害軽減ブレーキが作動。

【後退時ブレーキサポート】**【運転支援機能】**※1※2※3※4※5

リアバンパーに4つの超音波センサーを内蔵し、車両後方にある障害物を検知。透明なガラスなども検知でき、コンビの駐車場などでの衝突回避をサポートします。 **【標準装備：全車】**

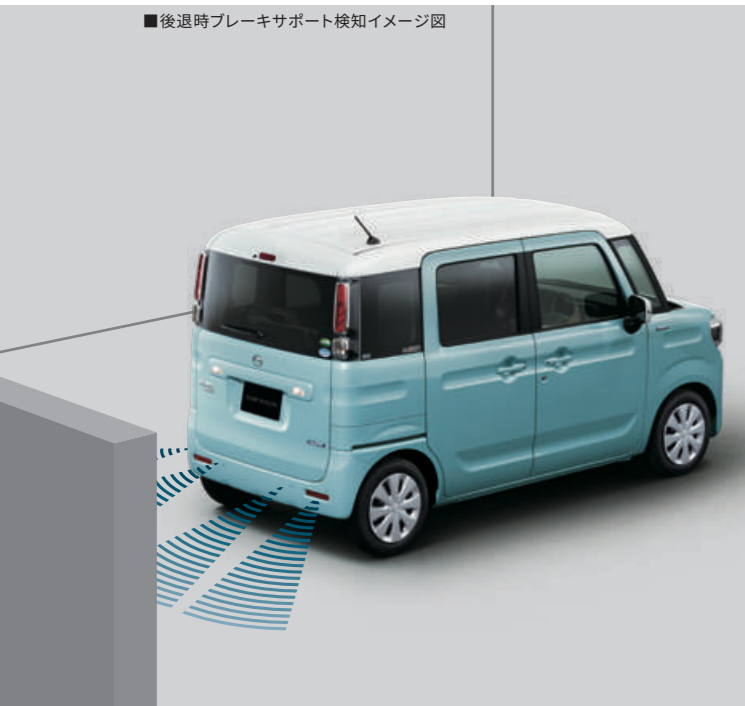

■後退時ブレーキサポート検知イメージ図

●後方の障害物との衝突回避をサポート。

センサーで後方の障害物との距離を測り、4段階のブザー音で障害物への接近をお知らせする「リアパーキングセンサー」を搭載。さらに、後方の障害物との衝突の可能性が高まるとブレーキを制御し、衝突の回避または衝突時の被害軽減を図ります。



■後退時ブレーキサポート作動イメージ図

*衝突被害軽減ブレーキ機能による車両停車後は、クリープ現象により後退しますので、必ずブレーキペダルを踏んでください。

シフト入れまちがいによる不意の後退を抑制。

【誤発進抑制機能【後退時】】**【運転支援機能】**※1※2※3※4※6

後方に障害物があるにも関わらずシフトをR(後退)位置の状態ではアクセルペダルを強く踏み込むと、エンジン出力を制御して急な後退を防止。うっかり誤操作による衝突回避に貢献します。 **【標準装備：全車】**

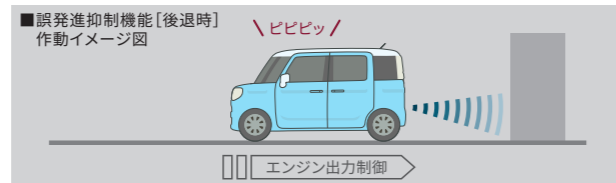

■誤発進抑制機能【後退時】作動イメージ図

⚠ ※1 状況によっては正常に作動しない場合があります。 ※2 対象物、天候状況、道路状況などの条件によっては、衝突を回避または、被害を軽減できない場合があります。 ※3 ハンドル操作やアクセル操作による回避行動を行っているときは、作動しない場合があります。 ※4 ドライバーの安全運転を前提としたシステムであり、事故被害の軽減を目的としています。したがって、各機能には限界がありますので過信せず、安全運転を心がけてください。〈作動条件〉 ※5 約10km/h以下で後退中、後方約3m以内に障害物を検知し、システムが「このままでは衝突が避けられない」と判断した場合。 ※6 停車または約10km/h以下で後退中、後方約3m以内に障害物を検知している状態で、アクセルペダルを強く踏み込んだ場合。 ●その他、重要な注意事項がございますので、営業スタッフにおたずねいただくか取扱書をご確認ください。

後続車に急ブレーキをお知らせ。

【エマージェンシーストップシグナル】

約55km/h以上で走行中に急ブレーキを検知すると、ハザードランプが自動で高速点滅。後続車に急ブレーキを知らせ、注意を促します。 **【標準装備：全車】**

坂道発進も安心。【ヒルホールドコントロール】

坂道での発進時には、クルマが後ろに下がらないように、ブレーキペダルからアクセルペダルに踏み替える瞬間、一時的にブレーキが作動(最長約2秒間)。いつも通りの発進をサポートします。 **【標準装備：全車】**

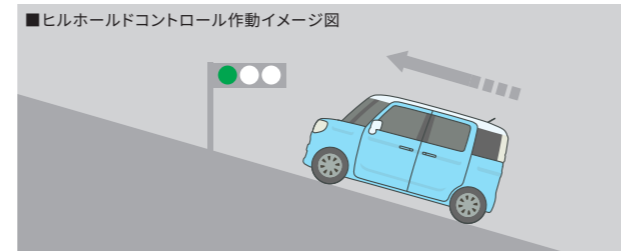

安定感のある走りをサポート。

【ダイナミック・スタビリティ・コントロールシステム

【横滑り防止機構】(DSC) &

トラクション・コントロール・システム(TCS)】

さまざまなセンサーによって走りを監視し、必要に応じてエンジンとブレーキをコンピューター制御。カーブでのタイヤのスリップや横滑り、急ブレーキ時のタイヤロックなどを抑え、車両の安定走行に貢献します。 **【標準装備：全車】**

*エンジントルク低減の度合いやブレーキをかける車輪とその強さは走行状況により変化します。DSC&TCSはあくまでも安定走行を補助する装置です。タイヤと路面間のグリップの限界を超えてスリップや横滑りを起こした場合はDSC&TCSが作動したとしても、その効果は期待できません。

万ーを考え抜いた、高い安全性能。

衝撃を効率よく吸収するボディ構造。

【軽量衝撃吸収ボディ】

ボディの広範囲に「高張力鋼板」を使用して、強度を高めながら軽量化も実現。さらに、より強度の高い「超高張力鋼板」も採用し、安全性を高めています。ボディ構造には、衝突時の衝撃を吸収するクラッシュブル構造や、衝撃を効果的に分散する骨格構造、さらに高強度なキャビン構造など数々の安全技術を投入し、高い衝突安全性能を実現しています。 **【標準装備：全車】**



チャイルドシートをしっかりと固定。

【リアシート ISOFIX※7対応チャイルドシート固定ロア

アンカレッジ&トップテザーアンカレッジ】

お子さまを安心して乗せられるよう、ISOFIX対応チャイルドシート固定ロアアンカレッジに加え、チャイルドシート上端を固定するトップテザーアンカレッジを標準装備しています。 **【標準装備：全車】**

※7 国際標準化機構(ISO)が定めたチャイルドシート固定装置に関する規格。
*ISOFIX対応チャイルドシートの本車両への適合性について、詳しくは車両付属の取扱書をお読みいただくか、営業スタッフにおたずねください。
*チャイルドシートを取り付ける際は、車両およびチャイルドシート付属の取扱書をお読みください。

6つのエアバッグを標準装備。【SRS※8エアバッグシステム 運転席&助手席、カーテン&フロントサイド】

SRSエアバッグシステム 運転席&助手席に加えて、カーテン&フロントサイドを全車に標準装備。6つのエアバッグで衝撃に備えます。 **【標準装備：全車】**



■エアバッグ感知時イメージ図

※8 SRS: Supplemental Restraint System(補助拘束装置) 運転席&助手席エアバッグは横方向や後方からの衝撃、横転および転覆した場合や正面からの衝撃が小さい場合には作動しません。カーテン&フロントサイドエアバッグは横方向からの衝撃を感じた場合、感知した側が作動しますが、正面や後方からの衝突時や衝撃が小さい場合には作動しません。すべてのSRSエアバッグはシートベルトをしたうえで補助拘束装置です。シートベルトは必ず装着してください。

体をしっかりホールド。【高性能シートベルト】

前席のシートベルトには、ベルトを瞬時に引き込むプリテンショナー機構や、胸部への衝撃を和らげる可変ロードリミッター機構を装備。万ーの際の安全性を高めています。またHYBRID XSとタフスタイルとカスタムスタイルには、シートベルトを装着せずに発進すると警告音で装着を促すシートベルトウォーニングを、運転席に加えて助手席にも標準装備しています。 **【標準装備：全車】**

*助手席に荷物などを載せると、荷物の重さや形状によってはシートベルトウォーニングが作動して、警告音とメーター内の警告ランプが点灯する場合があります。

首への衝撃をやわらげる。【頭部衝撃緩和フロントシート】

後方から低速で追突された際に、シートバックとヘッドレストがカラダ全体を包み込むように受け止め、頭部への衝撃を緩和します。 **【標準装備：全車】**

脚部への衝撃をガード。

【ブレーキペダル後退抑制機構】

万ーの衝突時、ブレーキペダルがドライバー側に飛び出すのを抑えて、脚部への衝撃を緩和します。 **【標準装備：全車】**

歩行者のことも考えたボディ。【歩行者傷害軽減ボディ】

フロントボディ周辺に衝撃吸収構造を採用し、万ーの衝突時に、歩行者の頭部だけでなく脚部へのダメージ軽減を図ります。 **【標準装備：全車】**

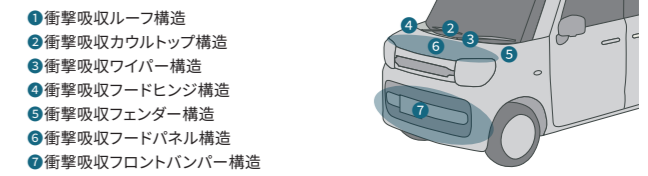

■歩行者傷害軽減ボディイメージ図

1 衝撃吸収ルーフ構造

2 衝撃吸収カウルトップ構造

3 衝撃吸収ワイパー構造

4 衝撃吸収フードヒンジ構造

5 衝撃吸収フェンダー構造

6 衝撃吸収フードパネル構造

7 衝撃吸収フロントバンパー構造

【頭部衝撃軽減構造インテリア】

万ーの接触時に乗員の頭部へのダメージを軽減するために、ピラーの内側などに衝撃軽減構造を採用しています。 **【標準装備：全車】**

ライトのON/OFFを自動で切り替え。

【オートライトシステム】

走行中、周囲の明るさや暗さに応じて、ヘッドランプなどを自動で点灯/消灯するオートライトシステムを全車に標準装備しています。 **【標準装備：全車】**

ライトの消し忘れを防止。【ライト自動消灯システム】

ライトスイッチがオートの位置でなくても、エンジンを切って運転席のドアを開けると自動でヘッドランプなどを消灯。ライトの消し忘れによるバッテリー上がりを予防します。 **【標準装備：全車】**

ゆったりとした居心地のよさ、いつまでも乗っていただきたい。

ドアを開けば、そこに広がるのはゆったり快適、ひろびろ空間。

ひとりでも、みんなでも、荷物を載せても、いつだって気持ちのいいドライブを楽しめます。



くつろぎの空間へ、ようこそ。

幅をたっぷりと確保したフロントシートに、大きな背もたれでゆったりできるリアシート。まるで車内に大きなソファが2列あるような空間で、いそがしい毎日にくつろぎの時間が生まれます。



高さたっぷり、運転ゆったり。

天井も両サイドも真っ直ぐなBOX型のボディだから、頭上も肩まわりも余裕たっぷり。開放感のあるリラックス空間で、運転中の動作もラクラクです。

乗る人ひとり一人に、ゆとりのスペース。

高い天井に、低いフロア。前後にも開放感が広がるゆとりの設計。すべてのシートに、前後の位置を別々に調整できる独立型のシートスライドを採用しているため、体格に合わせて足元まで広々としたスペースを確保できます。

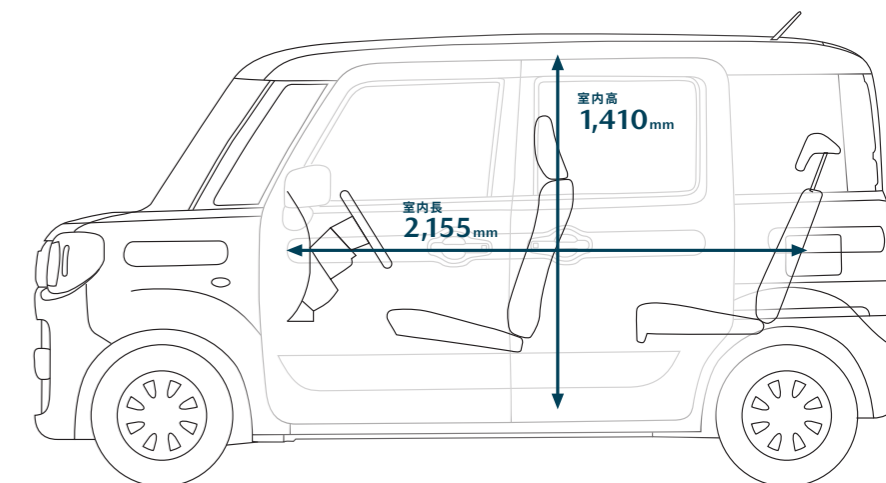

*室内幅 1,345mm *寸法は、スズキ株式会社による社内測定値です。

乗る人みんなが快適だと、ドライブがもっと楽しくなる。

暑い夏、寒い冬、長距離ドライブ。いつでも乗る人みんなに快適に過ごしてほしい。
だから「機能」にとことんこだわりました。まるでリビングのような居心地のよさを、全席にお届けします。



■スリムサーキュレーター作動イメージ図

空気を循環させて、室内全体を適温に。【スリムサーキュレーター】

夏に後席まで涼しくしようとすると前席が寒くなったり、冬は後席まで暖かくなりにくかったり。そんな前席と後席の「温度差問題」を、スリムサーキュレーターが解決します。室内の空気を効率よく循環させて、冷たい空気や温かい空気の偏りを解消。しかもコンパクトな設計だから室内の広さを損なうことなく、大きな荷物を載せるときでもラクラクです。



標準装備:HYBRID XS、タフスタイル全車、カスタムスタイルHYBRID XS、カスタムスタイルHYBRID XT

寒い冬も、全席あったかい。【シートヒーター&リアヒーターダクト】

運転席と助手席には、座面が温くなるシートヒーターを採用。さらに、後席の足元に温風を送り込むリアヒーターダクトも装備して、寒い日でも室内全体を暖かくキープします。



■シートヒーターイメージ図



■リアヒーターダクト送風イメージ図

標準装備:
[シートヒーター]
(運転席)HYBRID XG 4WD車、HYBRID XS、
タフスタイル全車、カスタムスタイル全車
(助手席)HYBRID XS 4WD車、タフスタイル全車、
カスタムスタイル 4WD全車
[リアヒーターダクト]
全車

後席がもっと使いやすくなる。【折り畳み式シートバックテーブル (ドリンクホルダー×2/ショッピングフック×3)【後席用】】



Photo:カスタムスタイル HYBRID XT

簡単操作で折り畳める格納式のテーブルを装備。ドリンクホルダーとショッピングフックも備え、フレキシブルに活躍します。

標準装備:
(運転席)HYBRID XS、タフスタイル全車、カスタムスタイルHYBRID XS、カスタムスタイルHYBRID XT
(助手席)カスタムスタイルHYBRID XS、カスタムスタイルHYBRID XT

*安全のため、走行中はシートバックテーブルを格納し、使用しないでください。

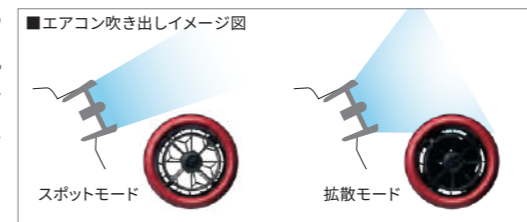

Photo:Body Color:ピュアホワイトパール Interior Color:ブラック

エアコンの風が、直接顔にあたらない工夫。【エアコンルーバー (风量調整機能付)】

前席中央のエアコン吹き出し口には、つまみを回すだけで風を拡散させたり、風量を調節できるルーバーを採用。カンタン操作で、顔や体に直接風があたるのを防ぎ、不快感や目の乾きを抑えます。

標準装備:全車



■エアコン吹き出しイメージ図

スポットモード

拡散モード

日射し対策もバッチリ。【スーパーUV&IRカットガラス(フロントドア)】

フロントドアガラスは、日焼けの原因となる紫外線(UV)を約99%カット。さらにジリジリとした暑さのもとである赤外線(IR)もカットする特殊なガラスを採用し、強い日射しからお肌を守ります。

標準装備:HYBRID XS、タフスタイル全車、カスタムスタイルHYBRID XS、カスタムスタイルHYBRID XT



■スーパーUV&IRカットガラスイメージ図

Photo:Body Color:シフォンアイボリーメタリック Interior Color:ブラック

*荷物の形状によっては積載できない場合があります。*小物類は車両本体に含まれません。*走行中は必ずシートベルトを正しく装着し、荷物が移動したり運転の支障にならないようしっかりと固定または収納してください。走行中に荷物が移動・崩れるなど、けがや事故につながるおそれがあります。*画像は点灯状態を演出しています。*画像は説明のためのイメージです。

後席への直射日光をブロック。【ロールサンシェード】

リアドアには、引き出してガラスを覆うロールサンシェードを内蔵。直射日光を防いで車内を快適に保つほか、お子さまの着替えの際など、プライバシーの保護にも役立ちます。

標準装備:HYBRID XS、タフスタイル全車、カスタムスタイル全車



Body Color:オフブルーメタリック2トーンカラー(ホワイトルーフ) Interior Color:ベージュ

アイドリングストップ中でも、冷たい風をキープ。【エコクール】

空調ユニットに内蔵した蓄冷材によって、アイドリングストップ中でも冷たい風を一定時間キープ。暑い日でも快適な空間を保つとともに、室温上昇によるエンジン再始動を遅らせ、燃費向上に貢献します。標準装備:全車

Photo:HYBRID XS 2WD (FF)

使いたいように使えるって、シンプルにうれしい。

積み降ろしのしやすい大きな開口部、使い勝手のいいリアシートとシートアレンジ。
クルマの使い方を考え抜いたフレアワゴン。どんなシーンにだって、フレキシブルに応えます。



荷室開口地上高
510mm
*寸法は、スズキ株式会社による社内測定値です。

大きな荷物も、ラクラク積める。【低床&大開口の荷室開口部】

フレアワゴンは、毎日の積み降ろしのしやすさを考えた低床設計。大きな開口部には自転車の積み降ろしをサポートするガイドも設置して、27インチの自転車もラクに載せることができます。

*自転車のサイズや形状によっては、積載できない場合があります。

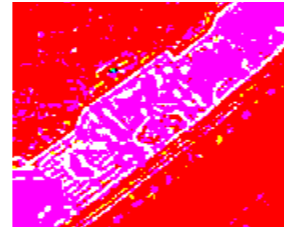

リアシートは、ワンタッチでフラットに。 【リアシート ワンタッチダブルフォールディング機構(分割可倒式)】

スライドドア側と荷室側、どちらからもワンタッチで折り畳めるリアシートを採用。軽い力で操作でき、ほぼフラットな荷室が広がります。 標準装備:全車



荷室側から、シートスライドも可能*。 【リアシート 左右独立シートスライド&リクライニング機構】

リアシートは、荷室側からもスライド操作が可能。わざわざスライドドアを開けなくても操作できるので、大きな荷物もバックドアを開けるだけでスムーズに載せられます。

標準装備:全車 *HYBRID XGは荷室側からのスライド操作ができません。



使い方が広がると、行き先も広がる。【シートアレンジ】

■2人+長い荷物



■2人+大きな荷物



■フルフラット



Photo:HYBRID XS 2WD (FF) Body Color: オパールメタリック2トーンカラー(ホワイトルーフ) Interior Color: ベージュ
*自転車のサイズ・形状によっては積載できない場合があります。*写真の自転車のサイズは27インチです。

*荷物の形状によっては積載できない場合があります。*小物類は車両本体には含まれません。*走行中は必ずシートベルトを正しく装着し、荷物が移動したり運転の支障にならないようしっかりと固定または収納してください。
*走行中に荷物が移動・崩れるなど、けがや事故につながるおそれがあります。*走行中のシートアレンジの操作やエンジンをかけたままでの仮眠はしないでください。*フルフラットモードでの走行はおやめください。
*標準状態以外のシートアレンジにすると走行できない場合やご注意いただきたい項目がございます。必ず取扱書をご覧ください。

スライドドアだから、開け閉めまでスマート。

狭い場所でも全開できて、スムーズに乗り降りできるスライドドアがもっと便利になりました。
いままでのようにクルマを降りて、ドアが閉まるのを待って、ロックして。もうそんな必要、ありません。

■ワンアクション電動スライドドア作動イメージ図

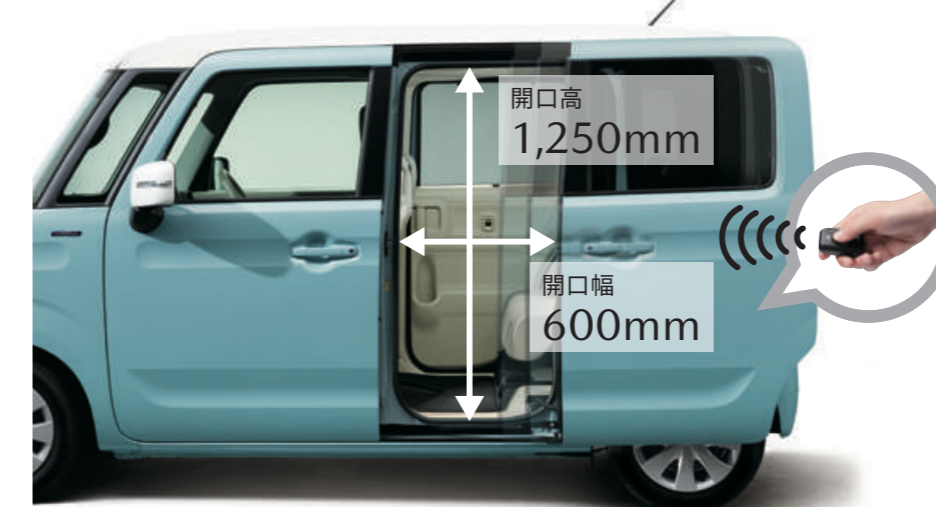

*寸法は、スズキ株式会社による社内測定値です。

電動スライドドアの動きを一時停止。 【ワンアクション電動スライドドア:一時停止機能】

電動スライドドアの作動中に、ドアハンドルやリクエストスイッチの操作により、好きな位置で開閉をストップ。雨の日も雨が車内に入りにくいほか、ちょっとした荷物の出し入れにも便利です。

標準装備: [後席・助手席側] HYBRID XS、タフスタイル全車、カスタムスタイル全車
[後席・運転席側] HYBRID XS、タフスタイル全車、カスタムスタイルHYBRID XS、カスタムスタイルHYBRID XT

ドアは、軽く閉めるだけ。【スライドドアアイズクローザー】

両側のスライドドアに、「スライドドアアイズクローザー」を装備。半ドアの位置まで軽く閉めるだけで、ドアを自動で全閉します。

標準装備: HYBRID XS、タフスタイル全車、カスタムスタイル全車



■スライドドアアイズクローザー作動イメージ図

指先ひとつでドアオープン。【ワンアクション電動スライドドア】

両手がふさがっていても、スイッチひとつでスライドドアが自動解錠&自動オープン。アドバンストキーはバッグにしまったまま、すばやくスマートに操作できます。



標準装備: [後席・助手席側] HYBRID XS、タフスタイル全車、カスタムスタイル全車
[後席・運転席側] HYBRID XS、タフスタイル全車、カスタムスタイルHYBRID XS、カスタムスタイルHYBRID XT

ドアロックのための待ち時間ナシ。【ワンアクション電動スライドドア:予約ロック機能】

電動スライドドアを閉めている途中に、アドバンストキーでドアロックを「予約」できる。ドアが閉まり切るまで待たなくてもいいから、降りた後の行動もスムーズです。

標準装備: [後席・助手席側] HYBRID XS、タフスタイル全車、カスタムスタイル全車 [後席・運転席側] HYBRID XS、タフスタイル全車、カスタムスタイルHYBRID XS、カスタムスタイルHYBRID XT

*施錠操作時にハザードランプが1回点滅し、ドア全閉時にハザードランプが1回点滅することで、施錠が完了したことをお知らせします。施錠されたことを必ず確認してください。

低いステップで、乗り降りラクラク。【低床フロア設計】

高さを抑えたリアステップは、小さなお子さまや高齢の方でも乗り降りラクラク。さらに、高くてもワイドな開口部で、寝ている赤ちゃんもやさしくチャイルドシートに乗せることができます。

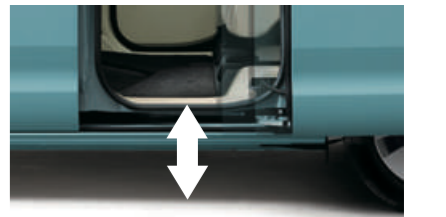

リアステップ地上高 345mm

*イメージ図 *寸法は、スズキ株式会社による社内測定値です。

警告: 挿込み型心臓ペースメーカーと挿込み型除動器をご使用のお客様へ
アドバンストキーレスエントリーシステムの電波により、挿込み型心臓ペースメーカーと挿込み型除動器に影響を与える可能性があります。詳しくはマツダの販売店までお問い合わせください。

*アドバンストキーを電波障害となるような機器(携帯電話、PDAなど)と重ねて携帯した場合、機能しないことがあります。その際は、アドバンストキーを離してご使用ください。

手を伸ばせば、その先が収納スペース。



■インパネアッパーボックス(助手席)
標準装備:全車
*インパネアッパーボックスを開けたまま走行しないでください。



■折り畳み式シートバックテーブル
(ドリンクホルダー×2/ショッピングフック×3) [後席用]
標準装備:[運転席]HYBRID XS、タフスタイル全車、カスタムスタイルHYBRID XS、カスタムスタイルHYBRID XT
[助手席]カスタムスタイルHYBRID XS、カスタムスタイルHYBRID XT



■ドアミドルポケット(フロント×2) /
ボトルホルダー付ドアポケット(フロント×2)
標準装備:全車



■ボトルホルダー(リアドア×2)
標準装備:全車



■インパネドリンクホルダー(運転席側/助手席側)
標準装備:全車
*写真は助手席側です。



■インパネボックス(助手席)
標準装備:全車



■インパネセンターポケット/
USB端子×1&USBチャージャー×2
標準装備:[インパネセンターポケット]全車
[USB端子×1]タフスタイル HYBRID XT、
カスタムスタイル HYBRID XT
[USBチャージャー×2]HYBRID XS、
タフスタイル全車、カスタムスタイル全車



■クォーターポケット/
アクセサリソケット(後席・運転席側)
標準装備:[クォーターポケット(後席・運転席側)]全車
[アクセサリソケット(後席・運転席側)]
HYBRID XS、タフスタイル全車、カスタムスタイル全車

*スマートフォンなどを充電しながら収納することができます。



■グローブボックス
標準装備:全車



■ショッピングフック(インパネ)
標準装備:全車
*耐荷重2kg



■シートアンダーボックス(助手席)
標準装備:全車



■シートバックポケット(助手席)
標準装備:HYBRID XS、タフスタイル全車、
カスタムスタイル全車

*タフスタイルはメッシュタイプ上下2分割となります。

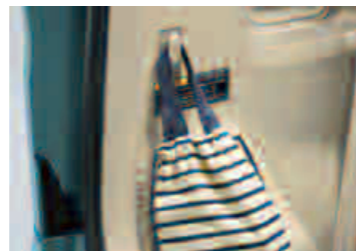

■ショッピングフック(ラゲッジサイド助手席側)
標準装備:全車
*耐荷重1kg



■ユーティリティネット×4(ラゲッジルーム)
標準装備:全車
*画像はショッパオプションのユーティリティカラーリングフックを装着した状態です。

Photo:HYBRID XS 2WD (FF) メーカーセットオプション:アップグレードパッケージ、全方位モニター用カメラパッケージ装着車 Body Color:オフブルーメタリック2トーンカラー(ホワイトルーフ) Interior Color:ページュ
*荷物の形状によっては積載できない場合があります。*小物類は車両本体に含まれません。*走行中は必ずシートベルトを正しく装着し、荷物が移動したり運転の支障にならないようしっかりと固定または収納してください。走行中に荷物が移動・崩れるなど、けがや事故につながるおそれがあります。

ドライブの気持ちよさを、そっと支えてくれる。

スムーズでパワフルな気持ちのいい走り。それなのに、環境に貢献。それがマイルドハイブリッド。
いつも通りの運転を、そっとアシストしてくれます。標準装備:全車

モーターの力で、静かに再発進。
【モーターによるクリープ走行※1】

アイドリングストップからの再発進時は、ガソリンを使わずにモーターの力だけでクリープ走行し、渋滞時などのガソリン節約に貢献。また、エンジン再始動時は、ISG(モーター機能付発電機)のスターターモーター機能により、静かでスムーズな再始動を実現しています。

1回のモーターによるクリープ走行は、最長で10秒間。 ISG: Integrated Starter Generator

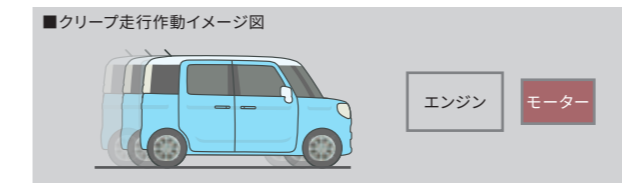

*1 「モーターによるクリープ」、「モーターアシスト」の作動には、バッテリーの状態(マルチインフォメーションディスプレイ内のバッテリー表示が3目盛以上)等、一定の条件があります。

加速時はモーターがエンジンをアシスト。
【モーターアシスト/パワーモード※1】

加速時にはモーターの力でエンジンの出力をアシスト。さらにパワーモードを利用すれば、エンジン・CVTの制御変更に加えて、ISGによるモーターアシストをトルクアップさせることで、坂道や高速道路などへの合流時に力強い加速力を発揮します。

*最長30秒間のモーターアシスト。

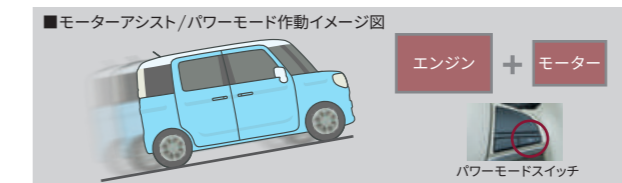

Photo:HYBRID XS 2WD (FF)

ドライブに、シフト操作の楽しさを。
【ステアリング シフトスイッチ】

ステアリングには「シフトスイッチ」を搭載。7速マニュアルモードに切り替えれば、シフトアップ/ダウンを操作して、スポーツドライビングの爽快感を楽しめます。

標準装備:タフスタイルHYBRID XT、カスタムスタイルHYBRID XT



モデル	JC08モード	燃費消費率 ^{※2} (国土交通省審査値)	低排出ガス車 ^{※2}	2WD (FF)	4WD	WLTCモード ^{※3}	市街地モード	郊外モード	高速道路モード
【HYBRID XG】	JC08モード	30.0 km/L [26.4km/L] ^{※4}	★★★★ 低排出ガス車	2020年度 燃費20.0km/L以上	2020年度 燃費20.0km/L以上	22.2 km/L [20.2km/L] ^{※4}	21.0km/L [19.3km/L] ^{※4}	23.5km/L [21.1km/L] ^{※4}	21.9km/L [20.1km/L] ^{※4}
【HYBRID XS】 【タフスタイルHYBRID XS】 【カスタムスタイルHYBRID XG】 【カスタムスタイルHYBRID XS】	JC08モード	28.2 km/L [26.4km/L] ^{※4}	★★★★ 低排出ガス車	2020年度 燃費19.0km/L以上	2020年度 燃費19.0km/L以上	21.2 km/L [20.2km/L] ^{※4}	20.3km/L [19.3km/L] ^{※4}	22.3km/L [21.1km/L] ^{※4}	21.0km/L [20.1km/L] ^{※4}
【タフスタイルHYBRID XT】 【カスタムスタイルHYBRID XT】	JC08モード	24.8 km/L [23.2km/L] ^{※4}	★★★★ 低排出ガス車	2020年度 燃費18.0km/L以上	2020年度 燃費18.0km/L以上	19.8 km/L [19.2km/L] ^{※4}	18.1km/L [17.2km/L] ^{※4}	21.2km/L [20.4km/L] ^{※4}	19.7km/L [19.4km/L] ^{※4}

※2 燃費消費率は定められた試験条件での値です。お客様の使用環境(気象、渋滞等)や運転方法(急発進、エアコン使用時等)に応じて燃費消費率は異なります。

※3 WLTCモードは、市街地、郊外、高速道路の各走行モードを平均的な使用時間配分で構成した国際的な走行モードです。市街地モードは、信号や渋滞等の影響を受ける比較的低速な走行を想定、郊外モードは、信号や渋滞等の影響をあまり受けない走行を想定、高速道路モードは、高速道路等での走行を想定しています。

※4 []内は、4WD車。

*画像は説明のためのイメージです。

HYBRID XS

■DOHC VVTエンジン ■2WD (FF) /フルタイム4WD ■CVT ■マイルドハイブリッド



Photo:2WD (FF) Body Color:シフォンアイボリーメタリック Interior Color:ブラック



HYBRID XS 主要装備

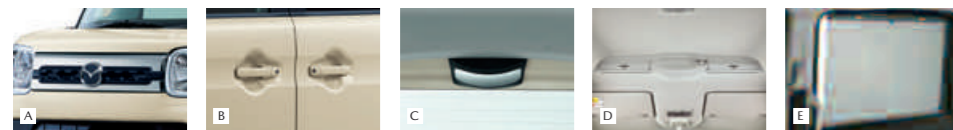

Aフロントグリル(メッキ) Bファンアクション電動スライドドア(予約ロック&一時停止機能/挟み込み防止機構付[後席両側]) C後方視界支援ミラー Dスリムサーキュレーター Eロールサンシェード

●スーパーUV&IRカットガラス(フロントドア) ●電動格納リモコン式カラードアミラー(オート格納) ●チルトステアリング ●アクセサリソケット(インパネ/後席・運転席側) ●ラゲッジルームランプ ●アームレストボックス(フロント) ●運転席シートリフター ●運転席シートヒーター

4WD専用装備

●ヒータードアミラー ●助手席シートヒーター ●ベンチレーテッドディスプレイブレーキ(フロント)

*4WD車のスタビライザーはフロントのみとなります。

メーカー希望小売価格()内は消費税抜き価格

2WD **¥1,524,600** (¥1,386,000) | 4WD **¥1,647,800** (¥1,498,000)

メーカーセットオプション

	メーカー希望小売価格()内は消費税抜き価格
アップグレードパッケージ	<ul style="list-style-type: none"> ●アダプティブクルーズコントロール(ACC) [全車速追従機能付] ●LEDヘッドランプ(ロービーム:オートレベリング[光軸調整]機構付) ●LEDポジションランプ ●LEDサイドターンランプ付ドアミラー <p>¥77,000 (¥70,000)</p>
全方位モニター用カメラパッケージ ^{※1}	<ul style="list-style-type: none"> ●全方位モニター用カメラ(フロント/サイド左右/バック) ●ヘッドアップディスプレイ(フロントガラス照射タイプ/カラー) ●標識認識機能(進入禁止/はみ出し通行禁止/最高速度/一時停止) ●ステアリングオーディオリモートコントロールスイッチ ●TV用ガラスアンテナ(フルセグ) ●GPSアンテナ ●USB端子×1 <p>¥88,000 (¥80,000)</p>

^{※1} ショップオプションの全方位モニター対応ナビゲーションの装着を前提とした仕様です。また、字光式ナンバープレートを装着した場合、全方位モニターの映像が一部遮られることがあります。

●メーカーオプションはご注文時に申し受けます。メーカーの工場に装着するため、ご注文後はお受けできませんのでご了承ください。

2トーンカラー/ベージュ内装

HYBRID XS 専用



Photo:2WD (FF) Body Color:オフブルーメタリック2トーンカラー(ホワイトルーフ)^{※1} Interior Color:ベージュ



Body Color:オフブルーメタリック2トーンカラー(ホワイトルーフ)^{※1} Interior Color:ベージュ



Photo:2WD (FF) Body Color:シフォンアイボリーメタリック2トーンカラー(ホワイトルーフ)^{※1} Interior Color:ベージュ

^{※1} オフブルーメタリック2トーンカラー(ホワイトルーフ)、シフォンアイボリーメタリック2トーンカラー(ホワイトルーフ)は特別塗装色のため、メーカー希望小売価格44,000円(消費税抜き価格40,000円)高となります。

■記載の価格はメーカー希望小売価格(消費税10%込み)です。価格については販売会社が独自に定めておりますので、詳しくは各販売会社におたずねください。また、保険料、税金(消費税を除く)、届出などに伴う諸費用や、各販売会社でセットする付属品の費用は別途申し受けます。■記載の価格には、パンク修理キット、タイヤ交換用工具が含まれています。■別途リサイクル料金が10,620円必要となります。

HYBRID XG

■DOHC VVTエンジン ■2WD (FF) /フルタイム4WD ■CVT ■マイルドハイブリッド



Photo:2WD (FF) Body Color:ピュアホワイトパール^{*1} Interior Color:ブラック



HYBRID XG 主要装備



A) サイドアンダーミラー (フロントピラー・助手席側) B) フルオートエアコン (エアフィルター付) C) エアコンルーバー (風量調整機能付) D) インストルメントパネル (アイボリー)

●フロントグリル (ボディ同色) ●ダークティンテッドガラス (リアドア / リアクォーター / バックドア) ●マルチリフレクターハロゲンヘッドランプ (ロービーム: マニュアルレベリング [光軸調整] 機構付) ●2スピーカー (フロント×2) ●155/65R14 75Sタイヤ & 14×4^{1/2} インチスチールホイール + フルホイールキャップ

4WD専用装備

●ヒータードアミラー ●運転席シートヒーター ●ベンチレーテッドディスクブレーキ (フロント)

*4WD車のスタビライザーはフロントのみとなります。

メーカー希望小売価格 () 内は消費税抜き価格

2WD	¥1,380,500 (¥1,255,000)	4WD	¥1,503,700 (¥1,367,000)
-----	-------------------------	-----	-------------------------

BODY COLORS

FLAIR WAGON

モノトーン / ブラック内装



ピュアホワイトパール^{*1}



オフブルーメタリック



ブルーイッシュブラックパール3



シフォンアイボリーメタリック



シルキーシルバーメタリック

2トーンカラー / ベージュ内装

[HYBRID XS 専用]



オフブルーメタリック2トーンカラー^{*2}
(ホワイトルーフ)



シフォンアイボリーメタリック2トーンカラー^{*2}
(ホワイトルーフ)

Photo:HYBRID XS 2WD (FF)

Photo:HYBRID XS 2WD (FF)

■記載の価格はメーカー希望小売価格 (消費税10%込み) です。価格については販売会社が独自に定めておりますので、詳しくは各販売会社におたずねください。また、保険料、税金 (消費税を除く)、届出などに伴う諸費用や、各販売会社でセットする付属品の費用は別途申し受けます。■記載の価格には、パンク修理キット、タイヤ交換用工具が含まれています。■別途リサイクル料金が10,620円必要となります。

*1 ピュアホワイトパールは特別塗装色のため、メーカー希望小売価格22,000円 (消費税抜き価格20,000円) 高となります。
*2 オフブルーメタリック2トーンカラー (ホワイトルーフ)、シフォンアイボリーメタリック2トーンカラー (ホワイトルーフ) は特別塗装色のため、メーカー希望小売価格44,000円 (消費税抜き価格40,000円) 高となります。
*掲載の画像は撮影・印刷条件により、実物と印象が相違する場合があります。

TOUGH STYLE HYBRID XT

■DOHC VVTターボエンジン ■2WD (FF) /フルタイム4WD
■CVT・7速マニュアルモード付 ■マイルドハイブリッド



Photo:タフスタイルHYBRID XT 2WD (FF) Body Color:クールカーキパールメタリック2トーンカラー (ガンメタリックルーフ)^{*1}



タフスタイルHYBRID XT 主要装備

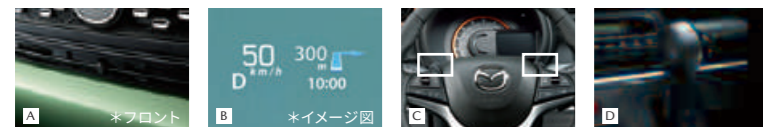

A 全方位モニター用カメラ(フロント/サイド左右/バック)^{*2} **B** ヘッドアップディスプレイ(フロントガラス照射タイプ/カラー) **C** ステアリングシフトスイッチ **D** シフトノブ 本革巻(ブラックステッチ) ●標識認識機能(進入禁止/はみ出し通行禁止/最高速度/一時停止) ●LEDヘッドランプ(ハイ/ロービーム:オートレベリング[光軸調整]機構付) ●電動格納リモコン式カラードアミラー(オート格納) ●ルーフレール ●ファンクション電動スライドドア(予約ロック&一時停止機能/挟み込み防止機構付[後席両側]) ●ステアリング 本革巻(ブラックステッチ) ●シートバックポケット(助手席[メッシュタイプ上下2分割]) ●運転席&助手席シートヒーター ●防汚タイプラゲッジフロア ●シート表皮 ファブリック(撥水加工/オレンジステッチ) ●USB端子×1 ●USBチャージャー×2 ●ベンチレーテッドディスクブレイキ(フロント) ●155/65R14 75Sタイヤ&14×4½インチアルミホイール+ハーフホイールキャップ

4WD専用装備
 ●ヒータードアミラー
 *4WD車のスタビライザーはフロントのみとなります。

■記載の価格はメーカー希望小売価格(消費税10%込み)です。価格については販売会社が独自に定めておりますので、詳しくは各販売会社におたずねください。また、保険料、税金(消費税を除く)、届出などに伴う諸費用や、各販売会社でセットする付属品の費用は別途申し受けます。■記載の価格には、パンク修理キット、タイヤ交換用工具が含まれています。■別途リサイクル料金が10,620円必要となります。

TOUGH STYLE HYBRID XS

■DOHC VVTエンジン ■2WD (FF) /フルタイム4WD
■CVT ■マイルドハイブリッド



Photo:タフスタイルHYBRID XS 2WD (FF) Body Color:アクティブイエロー2トーンカラー (ガンメタリックルーフ)^{*1}



タフスタイルHYBRID XS 主要装備

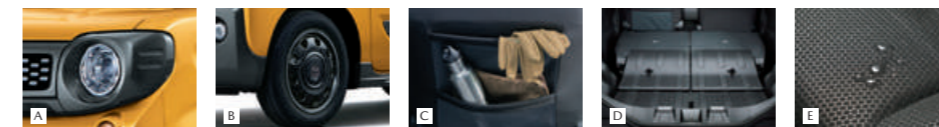

A LEDヘッドランプ(ハイ/ロービーム:オートレベリング[光軸調整]機構付) **B** 155/65R14 75Sタイヤ&14×4½インチアルミホイール+ハーフホイールキャップ **C** シートバックポケット(助手席[メッシュタイプ上下2分割]) **D** 防汚タイプラゲッジフロア **E** シート表皮 ファブリック(撥水加工/オレンジステッチ) ●電動格納リモコン式カラードアミラー(オート格納) ●ルーフレール ●ファンクション電動スライドドア(予約ロック&一時停止機能/挟み込み防止機構付[後席両側]) ●ステアリング 本革巻(ブラックステッチ) ●運転席&助手席シートヒーター

4WD専用装備
 ●ヒータードアミラー ●ベンチレーテッドディスクブレイキ(フロント)
 *4WD車のスタビライザーはフロントのみとなります。

メーカー希望小売価格 ()内は消費税抜き価格

2WD	¥1,687,400 (¥1,534,000)	4WD	¥1,807,300 (¥1,643,000)
-----	-------------------------	-----	-------------------------

*1 クールカーキパールメタリック2トーンカラー (ガンメタリックルーフ) およびアクティブイエロー2トーンカラー (ガンメタリックルーフ) は特別塗装色のため、メーカー希望小売価格44,000円(消費税抜き価格40,000円) 高となります。

*2 ショップオプションの全方位モニター対応ナビゲーションの装着を前提とした仕様です。また、字光式ナンバープレート装着した場合、全方位モニターの映像が一部遮られることがあります。

*荷物の形状によっては積載できない場合があります。*小物類は車両本体に含まれません。*走行中は必ずシートベルトを正しく装着し、荷物が移動したり運転の支障にならないようしっかりと固定または収納してください。走行中に荷物が移動・崩れるなど、けがや事故につながるおそれがあります。

*画像は説明のためのイメージです。*画像は点灯状態を演出しています。

CUSTOM STYLE HYBRID XT

- DOHC VVTターボエンジン
- 2WD (FF) /フルタイム4WD
- CVT・7速マニュアルモード付
- マイルドハイブリッド



Photo:カスタムスタイルHYBRID XT 2WD (FF) Body Color:ムーンライトバイオレットパールメタリック^{※1}



カスタムスタイルHYBRID XT 主要装備



A 全方位モニター用カメラ(フロント/サイド左右/バック)^{※2}
B ヘッドアップディスプレイ(フロントガラス照射タイプ/カラー)
 C ステアリングシフトスイッチ
 D アダプティブクルーズコントロール(ACC) [全車速追従機能付] ●標準認識機能(進入禁止/はみ出し通行禁止/最高速度/一時停止) ●TV用ガラスアンテナ(フルセク) ●GPSアンテナ ●USB端子×1 ●USBチャージャー×2

4WD専用装備
 ●ヒートドドアミラー ●助手席シートヒーター
 *4WD車のスタビライザーはフロントのみとなります。

メーカー希望小売価格 ()内は消費税抜き価格

2WD	¥1,921,700 (¥1,747,000)	4WD	¥2,044,900 (¥1,859,000)
-----	-------------------------	-----	-------------------------

■記載の価格はメーカー希望小売価格(消費税10%込み)です。価格については販売会社が独自に定めておりますので、詳しくは各販売会社におたずねください。また、保険料、税金(消費税を除く)、届出などに伴う諸費用や、各販売会社でセットする付属品の費用は別途申し受けます。■記載の価格には、パンク修理キット、タイヤ交換用工具が含まれています。■別途リサイクル料金が10,620円必要となります。

CUSTOM STYLE HYBRID XS

- DOHC VVTエンジン
- 2WD (FF) /フルタイム4WD
- CVT
- マイルドハイブリッド



Photo:カスタムスタイルHYBRID XS 2WD (FF) Body Color:ブルーイッシュブラックパール3



カスタムスタイルHYBRID XS 主要装備



A 165/55R15 75Vタイヤ&15×4½Jインチアルミホイール
 B ステアリング/シフトノブ 本革巻(レッドステッチ)
 C スリムサーキュレーター
 D ロールサンシェード
 E 折り畳み式シートバックテーブル(ドリンクホルダー×2/ショッピングフック×3) [後席用]^{※3} ●スーパーUV&IRカットガラス(フロントドア) ●LEDイルミネーション(フロントバンパー) ●アウトドアハンドル(メッキ) ●ワンアクション電動スライドドア(予約ロック&一時停止機能/挟み込み防止機構付[後席両側]) ●シート表皮 ファブリック(一部レザー調/レッドステッチ) ●6スピーカー(フロント×2/リア×2/フロントツイーター×2)

4WD専用装備
 ●ヒートドドアミラー ●助手席シートヒーター
 *4WD車のスタビライザーはフロントのみとなります。

メーカー希望小売価格 ()内は消費税抜き価格

2WD	¥1,764,400 (¥1,604,000)	4WD	¥1,887,600 (¥1,716,000)
-----	-------------------------	-----	-------------------------

メーカーセットオプション

メーカー希望小売価格 ()内は消費税抜き価格	
全方位モニター用カメラパッケージ ^{※2}	●全方位モニター用カメラ(フロント/サイド左右/バック) ●ヘッドアップディスプレイ(フロントガラス照射タイプ/カラー) ●標準認識機能(進入禁止/はみ出し通行禁止/最高速度/一時停止) ●TV用ガラスアンテナ(フルセク) ●GPSアンテナ ●USB端子×1
¥85,800(¥78,000)	

●メーカーオプションはご注文時に申し受けます。メーカーの工場で装着するため、ご注文後はお受けできませんのでご了承ください。

^{※1} ムーンライトバイオレットパールメタリックは特別塗装色のため、メーカー希望小売価格22,000円(消費税抜き価格20,000円)高となります。
^{※2} ショップオプションの全方位モニター対応ナビゲーションの装着を前提とした仕様です。また、字光式ナンバープレート装着した場合、全方位モニターの映像が一部遮られることがあります。
^{※3} 安全のため、走行中はシートバックテーブルを格納し、使用しないでください。
 * 荷物の形状によっては積載できない場合があります。* 小物類は車両本体に含まれません。* 走行中は必ずシートベルトを正しく装着し、荷物が移動したり運転の支障にならないようしっかりと固定または収納してください。走行中に荷物が移動・崩れるなど、けがや事故につながるおそれがあります。
 * 画像は説明のためのイメージです。* 画像は点灯状態を演出しています。

CUSTOM STYLE HYBRID XG

■DOHC VVTエンジン ■2WD (FF) /フルタイム4WD ■CVT ■マイルドハイブリッド



Photo:カスタムスタイルHYBRID XG 2WD (FF) Body Color:ピュアホワイトパール^{*1}



カスタムスタイルHYBRID XG 主要装備



▲LEDヘッドランプ(ハイ/ロービーム:オートレベリング[光軸調整]機構付) ■LEDフロントフォグランプ [□]155/65R14 75Sタイヤ&14×4½インチアルミホイール [▣]ワンアクション電動スライドドア(予約ロック&一時停止機能/挟み込み防止機構付[後席・助手席側]) [◇]LEDサイドターンランプ付ドアミラー(オート格納)

●エアロバンパー(フロント/リア) ●アームレストボックス(フロント) ●運転席シートヒーター

4WD専用装備

●ヒートドアミラー ●助手席シートヒーター

*4WD車のスタビライザーはフロントのみとなります。

メーカー希望小売価格 ()内は消費税抜き価格

2WD	¥1,648,900 (¥1,499,000)	4WD	¥1,772,100 (¥1,611,000)
-----	-------------------------	-----	-------------------------

■記載の価格はメーカー希望小売価格(消費税10%込み)です。価格については販売会社が独自に定めておりますので、詳しくは各販売会社におたずねください。また、保険料、税金(消費税を除く)、届出などに伴う諸費用や、各販売会社でセットする付属品の費用は別途申し受けます。■記載の価格には、パンク修理キット、タイヤ交換用工具が含まれています。■別途リサイクル料金が10,620円必要となります。

BODY COLORS

FLAIR WAGON TOUGH STYLE

2トーンカラー



アクティブイエロー2トーンカラー
(ガンメタリックルーフ)^{*1}



クールカーキパールメタリック2トーンカラー
(ガンメタリックルーフ)^{*1}



オフブルーメタリック2トーンカラー
(ガンメタリックルーフ)^{*1}



ピュアホワイトパール^{*2}

Photo:タフスタイルHYBRID XT 2WD (FF)

FLAIR WAGON CUSTOM STYLE

モノトーン



ピュアホワイトパール^{*2}



ブルーイッシュブラックパール3



スチールシルバーメタリック^{*2}



ピュアホワイトパール2トーンカラー
(ブラックルーフ)^{*3}

Photo:カスタムスタイルHYBRID XT 2WD (FF)



ムーンライトバイオレットパールメタリック^{*2}

*1 アクティブイエロー2トーンカラー(ガンメタリックルーフ)、クールカーキパールメタリック2トーンカラー(ガンメタリックルーフ)、オフブルーメタリック2トーンカラー(ガンメタリックルーフ)は特別塗装色のため、メーカー希望小売価格44,000円(消費税抜き価格40,000円)高となります。

*2 ピュアホワイトパール、スチールシルバーメタリック、ムーンライトバイオレットパールメタリックは特別塗装色のため、メーカー希望小売価格22,000円(消費税抜き価格20,000円)高となります。

*3 ピュアホワイトパール2トーンカラー(ブラックルーフ)は特別塗装色のため、メーカー希望小売価格66,000円(消費税抜き価格60,000円)高となります。

*画像は点灯状態を演出しています。*掲載の画像は撮影・印刷条件により、実物と印象が相違する場合があります。

MAZDA FLAIR WAGON Technical Information

Specifications (主要諸元)

2021年3月現在のものです / 【 】内は、4WD車

■車種	フレアワゴン		フレアワゴン タフスタイル		フレアワゴン カスタムスタイル					
	5ドア		5ドア		5ドア					
機種名	HYBRID XG	HYBRID XS	HYBRID XS	HYBRID XT	HYBRID XG	HYBRID XS	HYBRID XT			
駆動方式	2WD (FF) / フルタイム4WD		2WD (FF) / フルタイム4WD		2WD (FF) / フルタイム4WD					
■エンジンタイプ	660 DOHC VVT		660 DOHC VVT	660 DOHC VVTターボ	660 DOHC VVT		660 DOHC VVTターボ			
■トランスミッションタイプ	自動無段変速機 (CVT)		自動無段変速機 (CVT)	自動無段変速機 (CVT・7速マニュアルモード付)	自動無段変速機 (CVT)		自動無段変速機 (CVT・7速マニュアルモード付)			
■車名・型式	マツダ・5AA-MM53S		マツダ・5AA-MM53S	マツダ・4AA-MM53S	マツダ・5AA-MM53S		マツダ・4AA-MM53S			
■寸法・重量・定員	全長×全幅×全高※1	mm	3,395×1,475×1,785		3,395×1,475×1,785					
	室内寸法(長さ×幅×高さ)※2	mm	2,155×1,345×1,410		2,155×1,345×1,410					
	ホイールベース	mm	2,460		2,460					
	トレッド	前/後	mm	1,295/1,300【1,295/1,290】		1,295/1,300【1,295/1,290】				
	最低地上高※2	mm	150		150					
	乗車定員	名	4		4					
■ステアリング・サスペンション・ブレーキ	ステアリング※2	ラック&ピニオン式		ラック&ピニオン式		ラック&ピニオン式				
	サスペンション	前	マクファーソンストラット式		マクファーソンストラット式		マクファーソンストラット式			
■エンジン	ブレーキ	前	ディスク【ベンチレーテッドディスク】		ディスク【ベンチレーテッドディスク】	ベンチレーテッドディスク				
	後	リーディングトレーリング式ドラム		リーディングトレーリング式ドラム		リーディングトレーリング式ドラム				
■エンジン	型式	R06A型		R06A型		R06A型				
	種類※2	水冷4サイクル直列3気筒DOHC12バルブVVT		水冷4サイクル直列3気筒DOHC DOHC12バルブVVT	水冷4サイクル直列3気筒DOHC 12バルブVVTインタークーラーターボ	水冷4サイクル直列3気筒DOHC DOHC12バルブVVT	水冷4サイクル直列3気筒DOHC 12バルブVVTインタークーラーターボ			
	総排気量	L	0.658		0.658		0.658			
	ボア×ストローク	mm	64.0×68.2		64.0×68.2		64.0×68.2			
	圧縮比※2		11.5		11.5	9.1				
	最高出力※3	kW(PS) / rpm	38(52) / 6,500		38(52) / 6,500	47(64) / 6,000				
	最大トルク※3	N・m(kgf・m) / rpm	60(6.1) / 4,000		60(6.1) / 4,000	98(10.0) / 3,000				
	燃料供給装置	EPI (電子制御燃料噴射)		EPI (電子制御燃料噴射)		EPI (電子制御燃料噴射)				
	使用燃料・タンク容量	L	無鉛レギュラーガソリン・27		無鉛レギュラーガソリン・27		無鉛レギュラーガソリン・27			
	■モーター	型式	WA05A型		WA05A型		WA05A型			
種類		直流同期電動機		直流同期電動機		直流同期電動機				
最高出力※3		kW(PS) / rpm	2.3(3.1) / 1,000		2.3(3.1) / 1,000	2.3(3.1) / 1,000				
最大トルク※3		N・m(kgf・m) / rpm	50(5.1) / 100		50(5.1) / 100	50(5.1) / 100				
■動力用主電池	種類	リチウムイオン電池		リチウムイオン電池		リチウムイオン電池				
	個数	5		5		5				
	容量	Ah	10		10		10			
■性能	WLTCモード	燃費(国土交通省審査値)※1,2	km/L	22.2【20.2】	21.2【20.2】	21.2【20.2】	19.8【19.2】	21.2【20.2】	19.8【19.2】	
		市街地モード(WLTC-L)	21.0【19.3】	20.3【19.3】	20.3【19.3】	18.1【17.2】	20.3【19.3】	18.1【17.2】		
		郊外モード(WLTC-M)	23.5【21.1】	22.3【21.1】	22.3【21.1】	21.2【20.4】	22.3【21.1】	21.2【20.4】		
		高速道路モード(WLTC-H)	21.9【20.1】	21.0【20.1】	21.0【20.1】	19.7【19.4】	21.0【20.1】	19.7【19.4】		
	JC08モード	燃費(国土交通省審査値)※1	km/L	30.0【26.4】	28.2【26.4】	28.2【26.4】	24.8【23.2】	28.2【26.4】	24.8【23.2】	
主要燃費向上対策		ハイブリッドシステム、充電制御付アイドリングストップ装置、可変バルブタイミング(吸排気[VVT車]/吸気[VVTターボ車])、電動パワーステアリング、ロックアップ機構付トルクコンバーター、自動無段変速機 (CVT)								
■トランスミッション	最小回転半径	m	4.4		4.4		4.4		4.6	
	変速比	前進	2.386~0.426		2.386~0.426		2.386~0.426		2.386~0.426	
		後退	2.505		2.505		2.505		2.505	
最終減速比	6.512		6.512		6.512		6.512			

※1:燃料消費率は定められた試験条件での値です。お客様の使用環境(気象、渋滞等)や運転方法(急発進、エアコン使用時等)に応じて燃料消費率は異なります。
 ※2:WLTCモードは、市街地、郊外、高速道路の各走行モードを平均的な使用時間配分で構成した国際的な走行モードです。市街地モードは、信号や渋滞等の影響を受ける比較的低速な走行を想定、郊外モードは、信号や渋滞等の影響をあまり受けない走行を想定、高速道路モードは、高速道路等での走行を想定しています。

※1:ルーフアンテナを折り畳んだ際の数値です。※2:スズキ株式会社による社内測定値および社内呼称。※3:〈 〉内は旧単位の参考値です。 ■道路運送車両法による型式指定申請書数値 ◆本仕様・装備は予告なく変更する場合があります。 ■製造事業者:スズキ株式会社

Equipment (主要装備)

MAZDA FLAIR WAGON

○:標準装備、△:メーカーオプション

機種名	フレアワゴン		フレアワゴン タフスタイル		フレアワゴン カスタムスタイル					
	HYBRID XG	HYBRID XS	HYBRID XS	HYBRID XT	HYBRID XG	HYBRID XS	HYBRID XT			
	2WD (FF)	フルタイム4WD	2WD (FF)	フルタイム4WD	2WD (FF)	フルタイム4WD	2WD (FF)	フルタイム4WD	2WD (FF)	フルタイム4WD
■セーフティ	[全車標準装備]●軽量衝撃吸収ボディ●歩行者傷害軽減ボディ●サイドインパクトバー●頭部衝撃軽減構造インテリア●頭部衝撃緩和フロントシート●全席ヘッドレスト(上下可動式)●ブレーキペダル後退抑制機構●チャイルドブルーフ(リアドア)●スライドドアストッパー(後席高側)●シートベルトリアシート ELR3点式×2●SRSエアバッグシステム 運転席&助手席●ブレーキアシスト●ヒルホールドコントロール●エマージェンシーストップシグナル●車再接近通報装置●シートベルト アンカーアジャスター(運転席/助手席)●ウォーニング(運転席シートベルト、ライト消し忘れ、半ドア)●シートベルト フロントシート プリテンショナー&可変ロードリミッター機構付ELR3点式×2●リアシート ISOFIX対応チャイルドシート固定ロアアンカレッジ&トッパテザアンカレッジ●4輪アンチロック・ブレーキ・システム(4W-ABS) & 電子制御制動力配分システム(EBD)●ダイナミック・スタビリティ・コントロールシステム(横滑り防止機構)(DSC) & トラクション・コントロール・システム(TCS)									
デュアルカメラブレーキサポート	○	○	○	○	○	○	○	○	○	○
誤発進抑制機能[前進時]	○	○	○	○	○	○	○	○	○	○
後退時ブレーキサポート	○	○	○	○	○	○	○	○	○	○
誤発進抑制機能[後退時]	○	○	○	○	○	○	○	○	○	○
車線逸脱警報機能	○	○	○	○	○	○	○	○	○	○
ふらつき警報機能	○	○	○	○	○	○	○	○	○	○
先行車発進お知らせ機能	○	○	○	○	○	○	○	○	○	○
アダプティブクルーズコントロール(ACC) [全車速追従機能付]	—	△	○	○	○	○	○	○	○	○
ハイビームアシスト機能	○	○	○	○	○	○	○	○	○	○
リアパーキングセンサー	○	○	○	○	○	○	○	○	○	○
全方位モニター用カメラ(フロント/サイド左右/バック)※1	—	△	—	○	—	△	—	△	—	○
標識認識機能(進入禁止/ほみ出し通行禁止/最高速度/一時停止)	—	△	—	○	—	△	—	△	—	○
ウォーニング(助手席シートベルト)	—	○	—	○	—	○	—	○	—	○
■視界	[全車標準装備]●LEDハイマウントストップランプ●サイドアンダーミラー(フロントピラー・助手席側)●リアワイパー&ウォッシャー●全面UVカットガラス※2●IRカット機能付フロントガラス●リアウインドーデフォグガー(熱線プリント式)●リアコンビネーションランプ(LEDストップランプ)●熱線吸収グリーンガラス(フロントガラス/フロントクォーター/フロントドア)●ダークティントッドガラス(リアドア/リアクォーター/バックドア)●パワウインドー(ロック機構/運転席オート&挟み込み防止機構付)									
マルチフレクターハロゲンヘッドランプ(ロービーム:マニュアルレベリング[光軸調整]機構付)	○	○	—	—	—	—	—	—	—	—
LEDヘッドランプ(ロービーム:オートレベリング[光軸調整]機構付)	—	△	—	—	—	—	—	—	—	—
LEDヘッドランプ(ハイ/ロービーム:オートレベリング[光軸調整]機構付)	—	—	○	○	○	○	○	○	○	○
LEDポジションランプ	—	△	○	○	○	○	○	○	○	○
LEDフロントフォグランプ	—	—	○	○	○	○	○	○	○	○
オートライトシステム	○	○	○	○	○	○	○	○	○	○
ライト自動消灯システム	○	○	○	○	○	○	○	○	○	○
スーパーUV&IRカットガラス(フロントドア)	—	○	○	○	—	○	—	○	—	○
電動格納リモコン式カラードアミラー	ルーフ同色	ルーフ同色	ガンメタリック	ガンメタリック	ルーフ同色	ルーフ同色	ルーフ同色	ルーフ同色	ルーフ同色	ルーフ同色
	オート格納機能	—	○	○	○	○	○	○	○	○
	LEDサイドターンランプ付※3	—	△	○	○	○	○	○	○	○
	ヒーター機能	—	○	—	○	—	○	—	○	—
後方視界支援ミラー	—	○	○	○	○	○	○	○	○	○
フロントワイパー(開欠式&ミスト付)	○	○	○	○	○	○	○	○	○	○
	時間調整機能	—	○	○	○	○	○	○	○	○
■エクステリア	[全車標準装備]●ピラーブラックアウト※4●スライドドア(後席高側)									
ヘッドランプガーニッシュ	—	—	ガンメタリック	ガンメタリック	—	—	—	—	—	—
エアロバンパー(フロント/リア)	—	—	—	—	○	○	—	○	○	○

※1:ショッピングオプションの全方位モニター対応ナビゲーションの装着を前提とした仕様です。また、字光式ナンバープレートを装着した場合、全方位モニターの映像が一部遮られることがあります。※2:フロントガラスは合わせガラスの採用により、UVカット機能を持たせています。※3:LEDサイドターンランプ付ドアミラー装着車にはファンダーターンランプは装備されません。※4:ブルーイッシュブラックパール3塗装車を除く。

Equipment (主要装備)

MAZDA FLAIR WAGON

○:標準装備、△:メーカーオプション

機種名	フレアワゴン				フレアワゴン タフスタイル				フレアワゴン カスタムスタイル					
	HYBRID XG		HYBRID XS		HYBRID XS		HYBRID XT		HYBRID XG		HYBRID XS		HYBRID XT	
	2WD (FF)	フルタイム4WD	2WD (FF)	フルタイム4WD	2WD (FF)	フルタイム4WD	2WD (FF)	フルタイム4WD	2WD (FF)	フルタイム4WD	2WD (FF)	フルタイム4WD	2WD (FF)	フルタイム4WD
■ エクステリア	LEDイルミネーション(フロントバンパー)													
	フロントグリル		ボディ同色		メッキ		ガンメタリック/メッキ		ガンメタリック/メッキ		メッキ/ブラックメッキ		メッキ/ブラックメッキ	
	サイドアンダースポイラー		-		-		-		-		○		○	
	ルーフェンドスポイラー		-		-		-		-		○		○	
	アウトドアハンドル		ボディ同色		ボディ同色		ガンメタリック		ガンメタリック		ボディ同色		メッキ	
	サイドドアガーニッシュ		-		-		ガンメタリック		ガンメタリック		-		-	
	バックドアガーニッシュ		ボディ同色		ボディ同色		ガンメタリック		ガンメタリック		メッキ		メッキ	
	ルーフレール		-		-		○		○		-		-	
	ワンアクション電動スライドドア (予約ロック&一時停止機能/挟み込み防止機構付)		後席・助手席側		○		○		○		○		○	
			後席・運転席側		○		○		-		○		○	
	スライドドアイージークローザー		後席両側		○		○		○		○		○	
■ インテリア	[全車標準装備] ● 盤面発光式メーター (常時照明式) ● ステータスインフォメーションランプ ● 燃料残量警告灯 ● サンバイザー (運転席/助手席) ● 乗降グリップ (後席両側) ● 可倒式アシストグリップ (助手席/後席両側) ● バックドアインサイドグリップ ● フットレスト ● 残照式3ボジションルームランプ (フロント/センター) ● マルチインフォメーションディスプレイ (エネルギーフローインジケータ/積算アイドリングストップ時間・節約燃料/エコスコア/外気温度計/シフトポジションインジケータ/オドメーター&トリップメーター [瞬間燃費/平均燃費/航続可能距離])													
	ヘッドアップディスプレイ (フロントガラス照射タイプ/カラー)		-		△		-		-		△		○	
	インストルメントパネル		アイボリー		アイボリー (光沢タイプ)		ガンメタリック		ガンメタリック		ブラックパール		ブラックパール	
	インパネデコレーションパネル		ブラック		シルバー		シルバー		シルバー		シルバー		シルバー	
	エアコンルーバー		リング(センター)		レッド		レッド		オレンジメタリック		オレンジメタリック		メッキ	
			ノブ (運転席/助手席)		ブラック		ブラック		ブラック		メッキ		メッキ	
			シャットダイヤル (運転席/助手席)		レッド		レッド		ブラック		ブラック		ブラック	
	オーディオガーニッシュ		ブラック		ブラックパール/シルバー		ブラックパール/シルバー		ブラックパール/シルバー		ブラックパール/シルバー		ブラックパール/シルバー	
	フロントインサイドドアハンドル(メッキ)		-		-		-		-		○		○	
	フロントドアアームレスト(ブラックパール加飾)		-		-		-		-		○		○	
	フロントインサイドドアグリップ(シルバー加飾)		-		-		○		○		-		-	
	タコメーター		-		-		-		-		○		○	
	ステアリング		ウレタン		○		○		-		-		-	
			本革巻		-		○ (ブラックステッチ)		○ (ブラックステッチ)		-		○ (レッドステッチ)	
			オーディオリモートコントロールスイッチ		-		△		○		○		○	
			シフトスイッチ		-		-		○		-		○	
	チルトステアリング		-		○		○		○		○		○	
	シフトノブ 本革巻		-		-		-		○ (ブラックステッチ)		-		○ (レッドステッチ)	
	パニティミラー (チケットホルダー付)		運転席		○		○		○		○		○	
			助手席		-		○		○		○		○	
	アクセサリーソケット		インパネ		○		○		○		○		○	
			後席・運転席側		-		○		○		○		○	
	ロールサンシェード		-		○		○		○		○		○	
	折り畳み式シートバックテーブル (ドリンクホルダー×2/ショッピングフック×3) [後席用]		運転席		-		○		○		-		○	
			助手席		-		-		-		○		○	
	ラゲッジルームランプ		-		○		○		○		○		○	

Equipment (主要装備)

MAZDA FLAIR WAGON

○:標準装備、△:メーカーオプション

機種名	フレアワゴン				フレアワゴン タフスタイル				フレアワゴン カスタムスタイル					
	HYBRID XG		HYBRID XS		HYBRID XS		HYBRID XT		HYBRID XG		HYBRID XS		HYBRID XT	
	2WD (FF)	フルタイム4WD	2WD (FF)	フルタイム4WD	2WD (FF)	フルタイム4WD	2WD (FF)	フルタイム4WD	2WD (FF)	フルタイム4WD	2WD (FF)	フルタイム4WD	2WD (FF)	フルタイム4WD
■ 収納	[全車標準装備] ● インパネアッパーボックス(助手席) ● インパネボックス(助手席) ● インパネアンダートレイ (運転席) ● インパネセンターポケット ● グローブボックス ● シートアンダーボックス(助手席) ● ラゲッジアンダーボックス※ ● ボトルホルダー付ドアポケット (フロント×2) ● ボトルホルダー (リアドア×2) ● ユーティリティナット×4 (ラゲッジルーム) ● インパネドリンクホルダー (運転席側/助手席側) ● ショッピングフック (インパネ/ラゲッジサイド助手席側)													
	アームレストボックス(フロント)		-		○		○		○		○		○	
	シートバックポケット(助手席)		-		○		○		○ (メッシュタイプ上下2分割)		○ (メッシュタイプ上下2分割)		○	
	ドアミドルポケット(フロント×2)		レッド		レッド		ブラック		ブラック		ブラック		ブラック	
	クォーターポケット(後席・運転席側)		レッド		レッド		ブラック		ブラック		ブラック		ブラック	
■ シート	[全車標準装備] ● 助手席前倒し機構 ● フルフラットシート機構 ● フロントシート ベンチタイプ (センターアームレスト付) ● リアシート 左右独立シートスライド&リクライニング機構 ● リアシート ワンタッチダブルフォールディング機構 (分割可倒式)													
	運転席シートリフター		-		-		○		○		○		○	
	シートヒーター		運転席		-		○		○		○		○	
			助手席		-		○		○		○		○	
	防汚タイプラゲッジフロア		-		-		○		○		-		-	
	リアシートスライド用ストラップ (ラゲッジフロア)		-		-		○		○		○		○	
	シート表皮 ファブリック		○		○		○ (撥水加工/オレンジステッチ)		○ (撥水加工/オレンジステッチ)		○		○ (一部レザー調/レッドステッチ)	
■ 空調	[全車標準装備] ● エコクール ● エアコンルーバー (風量調整機能付) ● リアヒーターダクト ● フルオートエアコン (エアフィルター付)													
	スリムサーキュレーター		-		○		○		○		○		○	
■ オーディオ・他	[全車標準装備] ● オーディオレス													
	スピーカー		2スピーカー (フロント×2)		○		○		-		-		○	
			6スピーカー (フロント×2/リア×2/フロントツイーター×2)		-		-		○		○		○	
	アンテナ		可倒式ルーフアンテナ (ラジオ用)		○		○		○		○		○	
			TV用ガラスアンテナ (フルセグ)		-		△		○		△		○	
			GPSアンテナ		-		-		○		-		△	
	USB端子×1		-		-		△		-		○		△	
	USBチャージャー×2		-		-		○		○		○		○	
■ シャシー&メカニズム	[全車標準装備] ● マイルドハイブリッド ● アイドリングストップシステム ● パワーステアリング ● フットパーキングブレーキ													
	フロントブレーキ		ディスク		○		-		○		-		○	
			ベンチレーテッドディスク		-		○		-		○		○	
	スタビライザー		フロント		○		○		○		○		○	
			リア		○		-		○		-		○	
■ タイヤ&ホイール	155/65R14 75Sタイヤ&14×4½インチスチールホイール+フルホイールキャップ		○		○		-		-		-		-	
	155/65R14 75Sタイヤ&14×4½インチアルミホイール		-		-		-		-		○		-	
	155/65R14 75Sタイヤ&14×4½インチアルミホイール+ハーフホイールキャップ		-		-		○		○		-		-	
	165/55R15 75Vタイヤ&15×4½インチアルミホイール		-		-		-		-		-		○	
■ セキュリティ・他	[全車標準装備] ● バンク修理キット ● パワードアロック (バックドア連動) ● 車速連動式オートドアロック ● イモビライザー (国土交通省認可品) ● セキュリティアラームシステム※6 ● アドバンストキーレスエントリー (アンサーバック機能付) & キーレスブッシュボタンスタートシステム													

※5:2WD車と4WD車では形状が異なります。※6:セキュリティアラームシステムは、作動しない状態に設定することができます。詳しくは営業スタッフにおたずねください。

● SRS: Supplemental Restraint System (補助拘束装置) 運転席&助手席エアバッグは横方向や後方からの衝撃、横転および転覆した場合や正面からの衝撃が小さい場合には作動しません。カーテン&フロントサイドエアバッグは横方向からの衝撃を感知した場合、感知した側が作動しますが、正面や後方からの衝突時や衝撃が小さい場合には作動しません。すべてのSRSエアバッグはシートベルトをしたうえでの補助拘束装置です。シートベルトは必ず装着してください。● 寒冷地仕様を特に設定しておりません。全車寒冷地を考慮した仕様となっております。● アドバンストキーレスエントリー&キーレスブッシュボタンスタートシステムを電波障害となるような機器 (携帯電話、PDAなど) と重ねて携帯した場合、機能しないことがあります。その際は、アドバンストキーを離してご使用ください。● メーカーオプションにつきましては右頁の「Price & Maker Set Options (価格&メーカーセットオプション)」をご確認ください。

Price & Maker Set Options (価格&メーカーセットオプション)

MAZDA FLAIR WAGON

▲▲:セットオプション

メーカー希望車両本体小売価格 ()内は消費税抜き価格			メーカーセットオプション価格		組合せ表	
□フレアワゴン HYBRID XS 2WD・CVT ¥1,524,600 (¥1,386,000) / 4WD・CVT ¥1,647,800 (¥1,498,000)						
アップグレードパッケージ	●アダプティブクルーズコントロール(ACC) [全車速追従機能付] ●LEDポジションランプ	●LEDヘッドランプ(ロービーム:オートレベリング[光軸調整]機構付) ●LEDサイドターンランプ付ドアミラー	¥77,000 (¥70,000)	▲	▲	
全方位モニター用カメラパッケージ *1	●全方位モニター用カメラ(フロント/サイド左右/バック)*2 ●ステアリング オーディオリモートコントロールスイッチ ●標識認識機能(進入禁止/はみ出し通行禁止/最高速度/一時停止)	●ヘッドアップディスプレイ(フロントガラス照射タイプ/カラー) ●TV用ガラスアンテナ(フルセク) ●GPSアンテナ ●USB端子×1	¥88,000 (¥80,000)		▲	
メーカーセットオプション合計			¥77,000 (¥70,000)		¥165,000 (¥150,000)	

メーカー希望車両本体小売価格 ()内は消費税抜き価格			メーカーセットオプション価格		組合せ表	
□フレアワゴン カスタムスタイル HYBRID XS 2WD・CVT ¥1,764,400 (¥1,604,000) / 4WD・CVT ¥1,887,600 (¥1,716,000)						
全方位モニター用カメラパッケージ *1	●全方位モニター用カメラ(フロント/サイド左右/バック)*2 ●ヘッドアップディスプレイ(フロントガラス照射タイプ/カラー) ●標識認識機能(進入禁止/はみ出し通行禁止/最高速度/一時停止)	●TV用ガラスアンテナ(フルセク) ●GPSアンテナ ●USB端子×1	¥85,800 (¥78,000)	▲		
メーカーセットオプション合計			¥85,800 (¥78,000)			

*1:ショップオプションの全方位モニター対応ナビゲーションの装着を前提とした仕様です。*2:字光式ナンバープレートを装着した場合、全方位モニターの映像が一部遮られることがあります。

●メーカーオプションはご注文時に申し受けます。メーカーの工場では装着するため、ご注文後はお受けできませんのでご了承ください。

メーカーオプション設定なし	フレアワゴン		フレアワゴン タフスタイル				フレアワゴン カスタムスタイル			
	HYBRID XG		HYBRID XS		HYBRID XT		HYBRID XG		HYBRID XT	
機種名	2WD (FF)	フルタイム4WD	2WD (FF)	フルタイム4WD	2WD (FF)	フルタイム4WD	2WD (FF)	フルタイム4WD	2WD (FF)	フルタイム4WD
■メーカー希望小売価格 ()内は消費税抜き価格	¥1,380,500 (¥1,255,000)	¥1,503,700 (¥1,367,000)	¥1,687,400 (¥1,534,000)	¥1,807,300 (¥1,643,000)	¥1,850,200 (¥1,682,000)	¥1,970,100 (¥1,791,000)	¥1,648,900 (¥1,499,000)	¥1,772,100 (¥1,611,000)	¥1,921,700 (¥1,747,000)	¥2,044,900 (¥1,859,000)

◀ リサイクル料金表 ▶

車名	リサイクル預託金				資金管理料金	合計
	シュレッダーダスト料金	エアバッグ類料金	フロア類料金	情報管理料金		
FLAIR WAGON	¥5,800	¥2,630	¥1,770	¥130	¥290	¥10,620

●本カタログに記載の価格はメーカー希望小売価格(消費税10%込み)です。価格については販売会社が独自に定めておりますので、詳しくは各販売会社におたずねください。また、保険料、税金(消費税除く)、届出などに伴う諸費用や、各販売会社でセットする付属品の費用は別途申し受けます。●記載の価格には、パンク修理キット、タイヤ交換工具が含まれています。●別途リサイクル料金が必要となります。

機種別減税対象車

●機種別減税対象につきましては、オフィシャルサイト内のエコカーラインナップ(<https://www.mazda.co.jp/purchase/eco/>)をご覧ください。



Color Combination (カラーコンビネーション)

MAZDA FLAIR WAGON

機種名	フレアワゴン		フレアワゴン タフスタイル	フレアワゴン カスタムスタイル	
	ブラック内装	ベージュ内装	ブラック内装	ブラック内装	
	HYBRID XG/HYBRID XS	HYBRID XS	HYBRID XS/HYBRID XT	HYBRID XG	HYBRID XS/HYBRID XT
■ボディカラー					
シフォンアイボリーメタリック2トーンカラー(ホワイトルーフ)*1	—	○	—	—	—
オフブルーメタリック2トーンカラー(ホワイトルーフ)*1	—	○	—	—	—
ピュアホワイトパール2トーンカラー(ブラックルーフ)*2	—	—	—	—	○
オフブルーメタリック2トーンカラー(ガンメタリックルーフ)*1	—	—	○	—	—
アクティブイエロー2トーンカラー(ガンメタリックルーフ)*1	—	—	○	—	—
クールカーキパールメタリック2トーンカラー(ガンメタリックルーフ)*1	—	—	○	—	—
オフブルーメタリック	○	—	—	—	—
スチールシルバーメタリック*3	—	—	—	○	○
ブルーイッシュブラックパール3	○	—	—	○	○
ムーンライトバイオレットパールメタリック*3	—	—	—	○	○
シルキーシルバーメタリック	○	—	—	—	—
シフォンアイボリーメタリック	○	—	—	—	—
ピュアホワイトパール*3	○	—	○	○	○

*1:シフォンアイボリーメタリック2トーンカラー(ホワイトルーフ)、オフブルーメタリック2トーンカラー(ホワイトルーフ)、オフブルーメタリック2トーンカラー(ガンメタリックルーフ)、アクティブイエロー2トーンカラー(ガンメタリックルーフ)およびクールカーキパールメタリック2トーンカラー(ガンメタリックルーフ)は特別塗装色のため、メーカー希望小売価格44,000円(消費税抜き価格40,000円)高となります。*2:ピュアホワイトパール2トーンカラー(ブラックルーフ)は特別塗装色のため、メーカー希望小売価格66,000円(消費税抜き価格60,000円)高となります。*3:スチールシルバーメタリック、ムーンライトバイオレットパールメタリックおよびピュアホワイトパールは特別塗装色のため、メーカー希望小売価格22,000円(消費税抜き価格20,000円)高となります。

Environmental Specifications (環境仕様)

MAZDA FLAIR WAGON

【 】内は、4WD車

機種名	フレアワゴン		フレアワゴン タフスタイル		フレアワゴン カスタムスタイル		
	HYBRID XG	HYBRID XS	HYBRID XS	HYBRID XT	HYBRID XG/HYBRID XS	HYBRID XT	
■車名・型式	マツダ・5AA-MM53S		マツダ・5AA-MM53S		マツダ・5AA-MM53S		
■エンジン	R06A型		R06A型		R06A型		
■燃料消費率	2WD (FF) /フルタイム4WD		2WD (FF) /フルタイム4WD		2WD (FF) /フルタイム4WD		
■WLTCモード燃費 (国土交通省審査値)*1,2	km/L	22.2[20.2]	21.2[20.2]	19.8[19.2]	21.2[20.2]	19.8[19.2]	
■CO ₂ 排出量	市街地モード (WLTC-L)	21.0[19.3]	20.3[19.3]	18.1[17.2]	20.3[19.3]	18.1[17.2]	
	郊外モード (WLTC-M)	23.5[21.1]	22.3[21.1]	21.2[20.4]	22.3[21.1]	21.2[20.4]	
	高速道路モード (WLTC-H)	21.9[20.1]	21.0[20.1]	19.7[19.4]	21.0[20.1]	19.7[19.4]	
	g/km	104.6[114.9]	109.5[114.9]	117.3[120.9]	109.5[114.9]	117.3[120.9]	
■JC08モード燃費 (国土交通省審査値)*1	km/L	30.0[26.4]	28.2[26.4]	24.8[23.2]	28.2[26.4]	24.8[23.2]	
■CO ₂ 排出量	g/km	77.4[87.9]	82.3[87.9]	93.6[100.1]	82.3[87.9]	93.6[100.1]	
備考							
■排出ガス	適合規制または認定レベル		適合規制または認定レベル		適合規制または認定レベル		
WLTCモード規制値・認定値	CO g/km	1.15	1.15		1.15		
	NMHC g/km	0.05	0.05	0.075	0.05	0.075	
	NOx g/km	0.025	0.025	0.038	0.025	0.038	
参考	九都県市指定低公害車の基準に適合		九都県市指定低公害車の基準に適合		九都県市指定低公害車の基準に適合		
■車外騒音	適合規制レベル	平成28年騒音規制 (M1A1A) 適合		平成28年騒音規制 (M1A1A) 適合		平成28年騒音規制 (M1A1A) 適合	
■エアコン冷媒	種類 (GWP値※1)・使用量	HFC-134a (1,430※2)・300g					
■車室内VOC	自工会目標達成 (厚生労働省室内濃度指針値以下)						
■環境負荷物質	鉛※3	自工会2006年目標達成 (1996年時点の1/10以下) 使用部品: 電子基板・電気部品のはんだ、圧電素子など					
	水銀※4	自工会目標達成 (2005年1月以降使用禁止)					
	六価クロム	自工会目標達成 (2008年1月以降使用禁止)					
	カドミウム	自工会目標達成 (2007年1月以降使用禁止)					
■リサイクル	リサイクルしやすい材料使用部品	インストルメントパネル、ドアトリム、ピラートリム、ダッシュサイドトリム、サイドシルスカップ、カウルトップガーニッシュ、バンパー (フロント/リア) などに熱可塑性樹脂を使用		インストルメントパネル、ドアトリム、インナートリム、カウルトップガーニッシュ、バンパー (フロント/リア) などに熱可塑性樹脂を使用		インストルメントパネル、ドアトリム、ピラートリム、ダッシュサイドトリム、サイドシルスカップ、カウルトップガーニッシュ、バンパー (フロント/リア) などに熱可塑性樹脂を使用	
	樹脂、ゴム部品への材料表示	材料名表示あり					
	リサイクル材使用部品	フードサイレンサー、ダッシュサイレンサー、助手席シートアンダーボックス等		ダッシュサイレンサー、助手席シートアンダーボックス等		カウルフロントサイレンサー、ダッシュサイレンサー、助手席シートアンダーボックス等	

※1: 燃料消費率は定められた試験条件での値です。お客様の使用環境 (気象、渋滞等) や運転方法 (急発進、エアコン使用時等) に応じて燃料消費率は異なります。
 ※2: WLTCモードは、市街地、郊外、高速道路の各走行モードを平均的な使用時間配分で構成した国際的な走行モードです。市街地モードは、信号や渋滞等の影響を受ける比較的低速な走行を想定、郊外モードは、信号や渋滞等の影響をあまり受けない走行を想定、高速道路モードは、高速道路等での走行を想定しています。

※1: GWP: Global Warming Potential (地球温暖化係数) ※2: フロン法において、カーエアコン冷媒は、2023年度までにGWP150以下 (対象の乗用車における国内向け年間出荷台数の加重平均値) にすることを求められております。※3: 鉛バッテリーは回収ルートが確立されていますので対象外となります。※4: ナビゲーション等の液晶ディスプレイ、コンビネーションメーター、ディスチャージヘッドランプ、室内蛍光灯 (交通安全上必須な部品の極微量使用を除外)

Dimensions (四面図)

MAZDA FLAIR WAGON

()内は、4WD車

フレアワゴン HYBRID XS

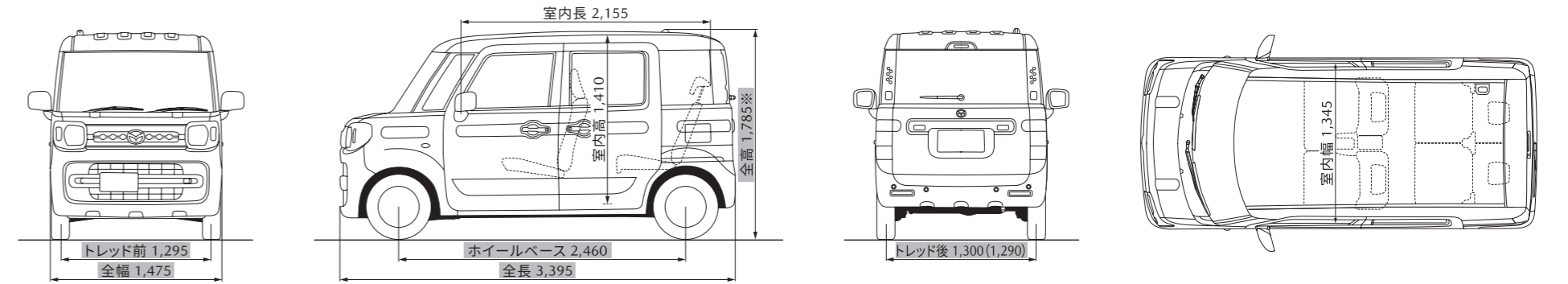

フレアワゴン タフスタイル HYBRID XT

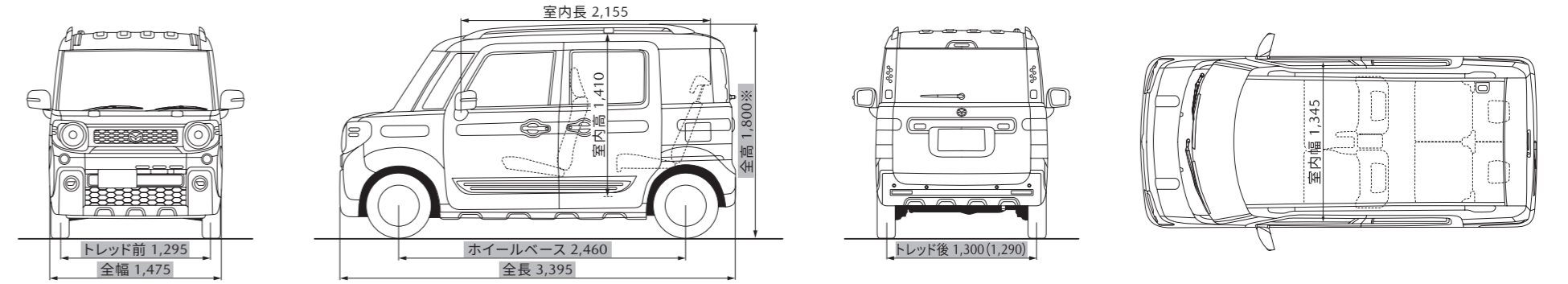

フレアワゴン カスタムスタイル HYBRID XT

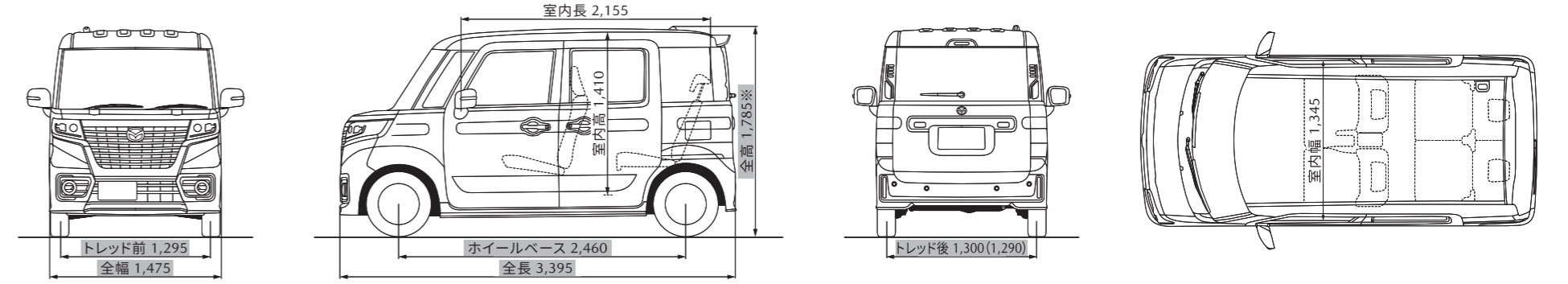

※ルーファンテナを折り畳んだ際の数値です。 ●寸法は、スズキ株式会社による社内測定値となります (■部を除く)。

ソーシャルメディア公式アカウント



フェイスブック

<https://www.facebook.com/Mazda.Japan>



ツイッター

https://twitter.com/Mazda_PR



Pinterest

<https://www.pinterest.jp/mazdajapan/>



YouTube

<https://www.youtube.com/user/mazdaofficialweb>



マツダ Zoom-Zoom ブログ

<https://blog.mazda.com/>



マツダ会社案内・マツダサステナビリティレポート【ダイジェスト版】

https://www.mazda.com/globalassets/ja/assets/csr/redirect/sr_d.html

マツダ株式会社 〒730-8670 広島県安芸郡府中町新地3-1
マツダオフィシャルサイト www.mazda.co.jp/

2021.03

このカタログは2021年3月現在のものです。 39KFW330 2103A