

MAZDA SCRUM WAGON



「^{たの}楽しい」を積んで出かけよう。
使える軽、スクラムワゴン。

スタイリッシュで、ボクシーなエクステリア。

おとな4人がゆったり座れて、荷物もたくさん積める、ひろびろ室内。

そして、使いやすくて便利な充実の装備。

趣味やレジャー、さまざまなシーンでいろいろな「^{たの}楽しい」を積み込める、スクラムワゴンです。



広さと使いやすさ、
そして高いクオリティを感じさせる
ボクシーなフォルム。



みんなの「^{たの}しい」が積み込める、
広々とした室内。



Photo: PZ TURBO SPECIAL 2WD Body Color: ムーンライトバイオレットパールメタリック
*荷物の形状によっては積載できない場合があります。*小物類は車両本体には含まれません。*走行中は必ずシートベルトを正しく装着し、荷物が移動したり運転の支障にならないようしっかりと固定または収納してください。
走行中に荷物が移動・崩れるなど、けがや事故につながるおそれがあります。*走行中のシートアレンジの操作やエンジンをかけたままでの仮眠はしないでください。*インテリアの画像は点灯状態を演出しています。

安心してドライブを楽しめる、先進の安全技術を搭載。 <標準装備>

デュアルカメラブレーキサポート (衝突被害軽減システム) 運転支援機能 ※1※2※3※4※5

2つのカメラで前方の車両や歩行者を検知し、衝突のおそれがあると判断すると、ブザー音やメーター内の表示によってドライバーに警告。また、夜間の歩行者を検知することも可能です。ブレーキペダルを踏むと、ブレーキ踏力をアシスト。衝突の可能性が高まるとブレーキを制御し、衝突の回避または衝突時の被害軽減を図ります。

*衝突被害軽減ブレーキ機能作動時は強いブレーキがかかりますので、走行前にすべての乗員が適切にシートベルトを着用していることを確認してください。
*衝突被害軽減ブレーキ機能による車両停車後は、クリープ現象により前進しますので、必ずブレーキペダルを踏んでください。

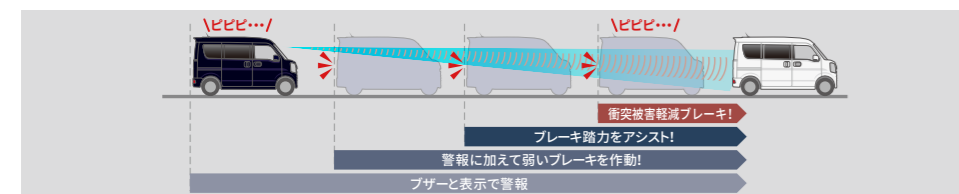

誤発進抑制機能 [前進時] 運転支援機能 ※1※2※3※4※6

駐車場などで、前方に壁などがあるにも関わらずシフトをD・2・L (前進) の位置でアクセルペダルを強く踏み込むと、最長約5秒間、エンジン出力を制御。急発進・急加速を抑えて、踏みまちがちななどによる衝突回避に貢献します。*ブレーキをかけて車両を停止させる機能はありません。

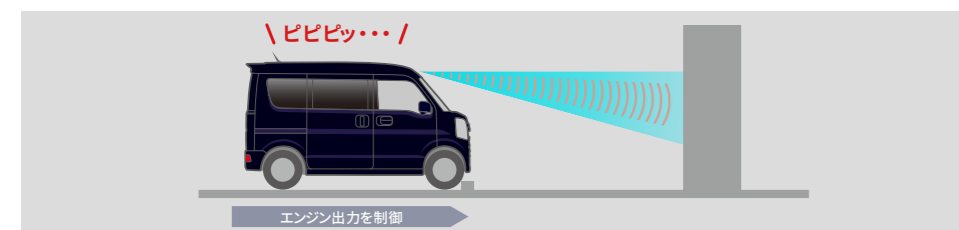

※1 状況によっては正常に作動しない場合があります。※2 対象物、天候状況、道路状況などの条件によっては、衝突を回避または、被害を軽減できない場合があります。※3 ハンドル操作やアクセル操作による回避行動を行っているときは、作動しない場合があります。※4 ドライバーの安全運転を前提としたシステムであり、事故被害の軽減を目的としています。したがって、各機能には限界がありますので過信せず、安全運転を心がけてください。〈作動条件〉※5 自車速度約5km/h～約100km/hで走行中、前方の車両や歩行者を検知し、システムが衝突の可能性があると判断した場合。作動したときの速度が約5km/h～約50km/h (歩行者の場合は約5km/h～約30km/h) であれば、衝突を回避できる場合があります。周囲の環境や対象物の動きなどによっては、警報のみでブレーキが作動しない場合があります。また、警報と同時に衝突被害軽減ブレーキが作動する場合があります。●その他、重要な注意事項がございますので、営業スタッフにおたずねいただくか取扱書をご確認ください。

後退時ブレーキサポート 運転支援機能 ※1※2※3※4※7

リアバンパーに内蔵した4つの超音波センサーで後方の障害物との距離を測り、4段階のブザー音で障害物への接近をお知らせする「リアパーキングセンサー」を搭載。さらに、後方の障害物との衝突の可能性が高まるとブレーキを制御し、衝突の回避または衝突時の被害軽減を図ります。

*衝突被害軽減ブレーキ機能による車両停車後は、クリープ現象により後退しますので、必ずブレーキペダルを踏んでください。

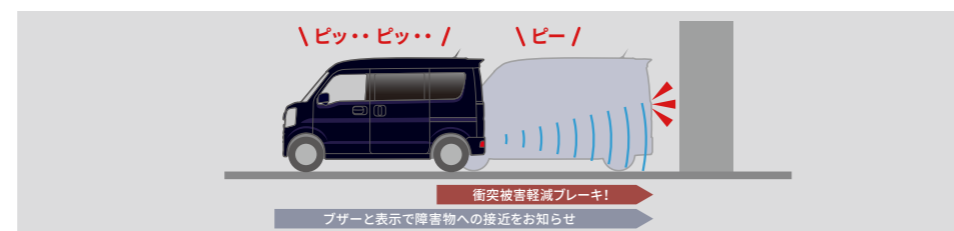

誤発進抑制機能 [後退時] 運転支援機能 ※1※2※3※4※8

後方に障害物があるにも関わらずシフトをR (後退) の位置でアクセルペダルを強く踏み込むと、エンジン出力を制御して急な後退を防止。シフトの入れまちがちななど、うっかり誤操作による衝突回避に貢献します。



車線逸脱警報機能 ※1※4※9

走行中に左右の区画線を検知して進路を予測。前方不注意などで車線をはみ出しそうになると、ブザー音などの警報によってドライバーに注意を促します。

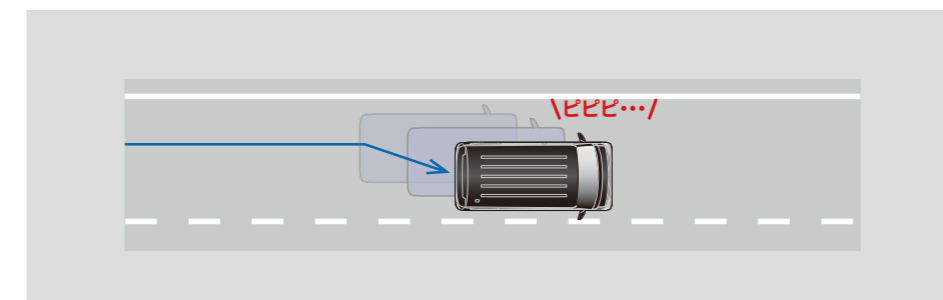

ふらつき警報機能 ※1※4※10

走行中に左右の区画線を検知して、自車の走行パターンを計測。車両が蛇行するなど、システムが「ふらつき」と判断した場合、ブザー音などの警報によってドライバーに注意を促します。

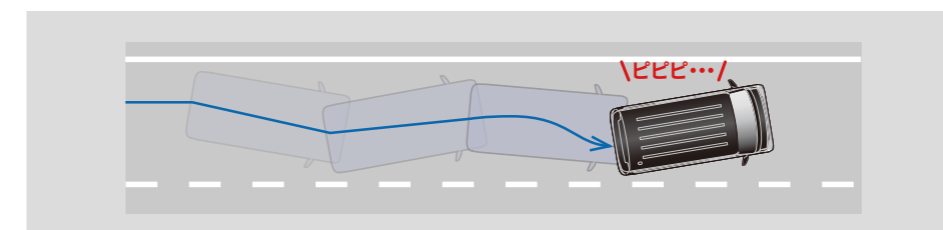

※6 シフト位置がD・2・Lの位置で停車または徐行中 (約10km/h以下)、前方約4m以内に障害物を検知している状態で、アクセルペダルを強く踏み込んだ場合。※7 約10km/h以下で後退中、後方約3m以内に障害物を検知し、システムが「このままでは衝突が避けられない」と判断した場合。※8 停車または約10km/h以下で後退中、後方約3m以内に障害物を検知している状態で、アクセルペダルを強く踏み込んだ場合。※9 約60km/h～約100km/hで走行中、車線の左右区画線を検知し、進路を予測。システムが車線をはみ出すと判断した場合。※10 約60km/h～約100km/hで走行中、車線の左右区画線を検知し、自車の走行パターンを計測。システムが「ふらつき」と判断した場合。※11 シフト位置がD・2・L・Nの位置でブレーキ操作をして停車中、先行車が発進して約4m以上離れた場合。※12 約30km/h以上で走行中、ライトスイッチレバーのつまみを「AUTO」の位置にし、ヘッドライトが点灯した状態でレバーを車の前方に押し、ハイビーム位置にしているとき。●その他、重要な注意事項がございますので、営業スタッフにおたずねいただくか取扱書をご確認ください。



サポカーS
ワイド
Safety Support Car S

全車安全運転サポート車 (サポカーS・ワイド) に該当

経済産業省や国土交通省などが普及啓発を推進している、高齢者を含む運転者を先進安全技術で支援し交通事故防止を図る「安全運転サポート車 (サポカーS・ワイド)」に該当しています。サポカーS・ワイドは、被害軽減ブレーキ (対歩行者)、ペダル踏み間違い時加速抑制装置、車線逸脱警報、先進ライトを搭載した車です。

*詳細についてはマツダ公式サイトに掲載しております。上記QRよりご覧ください。



先行車発進お知らせ機能 ※1※4※11

停車中、前のクルマが発進して約4m以上離れても停車し続けた場合、ブザー音やメーター内の表示によって、ドライバーに先行車の発進をお知らせします。

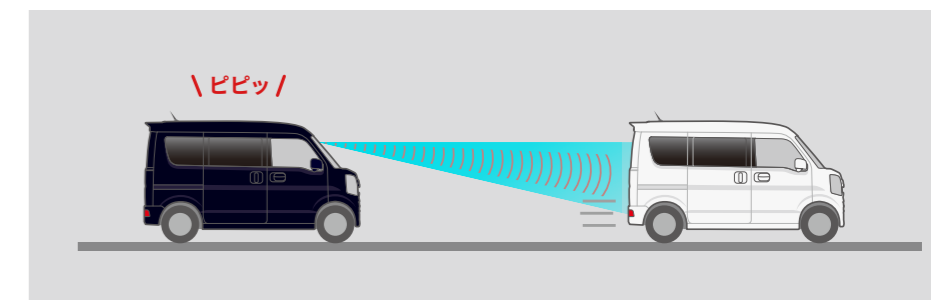

ハイビームアシスト機能 ※1※4※12

ヘッドランプをハイビームにして走行中、前方に対向車や先行車がいったり、明るい場所を走行すると自動でロービームに。対向車や先行車がいなくなったり、周囲が暗くなると自動でハイビームに戻ります。

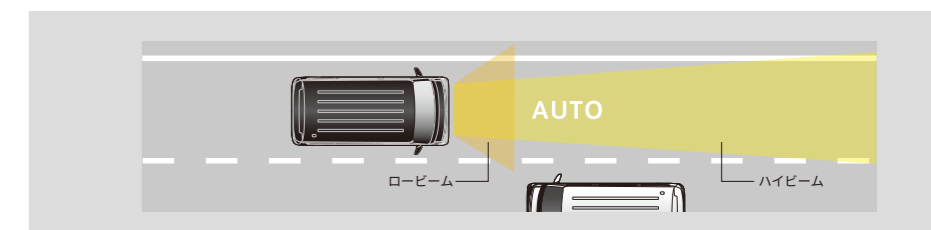

乗る人の安心を支える高水準の安全技術。<標準装備>

64km/hオフセット前面衝突に対応した軽量衝撃吸収ボディ

ボディ広範囲に高張力鋼板を使用して、強度を高めながら軽量化を実現。さらに、より強度の高い超高張力鋼板も採用し、安全性を追求しています。ボディ構造には、衝突時の衝撃を吸収するクラッシュャブル構造や、衝撃を効果的に分散する骨格構造、さらに高強度なキャビン構造などを採用し、高い衝突安全性能を実現しています。

■軽量衝撃吸収ボディイメージ図

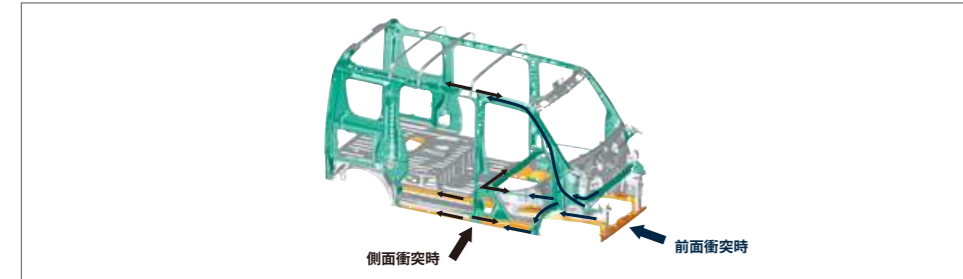

SRS※1エアバッグシステム 運転席&助手席

※1 SRS:Supplemental Restraint System (補助拘束装置) 運転席&助手席エアバッグは横方向や後方からの衝撃、横転および転覆した場合や正面からの衝撃が小さい場合には作動しません。すべてのSRSエアバッグはシートベルトをしたうえで補助拘束装置です。シートベルトは必ず装着してください。

シートベルト フロントシート プリテンショナー&可変ロードリミッター機構付ELR3点式×2

頭部衝撃軽減構造インテリア

ビラールーフサイドの内側に衝撃軽減構造を採用。万一の接触時に、乗員の頭部へのダメージを軽減します。

リアシート ISOFIX※2対応チャイルドシート固定ロアアンカレッジ&

トップテザーアンカレッジ

お子様を安心して乗せられるよう、ISOFIX対応チャイルドシート固定ロアアンカレッジに加え、チャイルドシート上端を固定するためのトップテザーアンカレッジを標準装備しました。

※2 国際標準化機構 (ISO) が定めたチャイルドシート固定装置に関する規格。
※ISOFIX対応チャイルドシートの本車両への適合性について、詳しくは車両付属の取扱書をお読みいただくか、営業スタッフにおたずねください。
※チャイルドシートを取付ける際は、車両およびチャイルドシート付属の取扱書をお読みください。

歩行者傷害軽減ボディ

エマージェンシーストップシグナル

約55km/h以上で走行中に急ブレーキを検知すると、ハザードランプが自動で高速点滅。後続車に急ブレーキを知らせ、注意を促します。

ヒルホールドコントロール

坂道での発進時には、クルマが後ろに下がらないように、ブレーキペダルからアクセルペダルに踏みかえる瞬間、一時的にブレーキが作動(最長約2秒間)。落ち着いて発進ができます。

ダイナミック・スタビリティ・コントロールシステム [横滑り防止機構] (DSC) & トラクション・コントロール・システム (TCS)

*エンジントルク低減の度合いやブレーキをかける車輪とその強さは走行状況により変化します。DSC&TCSはあくまでも安定走行を補助する装置です。タイヤと路面間のグリップの限界を超えてスリップや横滑りを起こした場合はDSC&TCSが作動したとしても、その効果は期待できません。

4輪アンチロック・ブレーキ・システム (4W-ABS) & 電子制御制動力配分システム (EBD)、ブレーキアシスト

滑りやすい路面での急ブレーキ時には、4W-ABSが作動。タイヤのロックを防ぎ、車体を安定させて、ハンドル操作で障害物を回避できるようにサポートします。さらに、ブレーキ踏力を補助するブレーキアシストや最適な制動力を前後に自動配分するEBDを装備しています。

*4W-ABS&EBDはあくまでもドライバーのブレーキ操作を補助するシステムです。4W-ABS&EBD非装着車と同様に、コーナー等の手前では十分な減速が必要です。安全運転を心がけてください。

イモビライザー (国土交通省認可品)

エンジン始動時にアドバンストキーが発信するIDコードと車体側のIDコードを電子認証。IDコードが一致しないと、エンジンがかからないので車両盗難の抑制に効果を発揮します。

セキュリティアラームシステム

システム作動中に、リクエストスイッチまたはキーレスエントリー以外の操作で解錠しドアを開くと、ハザードランプとホーンなどで警告します。

*車両には盗難警報装着車ステッカーが貼付されています。
*セキュリティアラームシステムは、作動しない状態に設定することができます。詳しくは営業スタッフにおたずねください。

■盗難警報装着車ステッカー



パワフルなターボエンジンを全車に採用。



パワフルで安定した走りを実現するテクノロジー

吸気側にVVT機構を採用。高過給圧化したターボチャージャーを搭載し、パワフルな走りや燃費性能に貢献しています。

| | |
|----------------------------|----------------------------------|
| 【最高出力】 47kW(64PS)/6,000rpm | 【最大トルク】 95N・m(9.7kgf・m)/3,000rpm |
|----------------------------|----------------------------------|

*(< >内は、旧単位での参考値です。)

| WLTC 燃料消費率 (国土交通省審査値) ※3※4 | |
|---|---|
| 2WD | 4WD |
| 13.3 km/L | 13.3 km/L |
| 市街地モード:11.6km/L ^{※4} 郊外モード:14.0km/L ^{※4} 高速道路モード:13.7km/L ^{※4} | 市街地モード:11.5km/L ^{※4} 郊外モード:13.9km/L ^{※4} 高速道路モード:13.8km/L ^{※4} |

※3 燃料消費率は定められた試験条件での値です。お客様の使用環境(気象、渋滞等)や運転方法(急発進、エアコン使用時等)に応じて燃料消費率は異なります。

※4 WLTCモードは、市街地、郊外、高速道路の各走行モードを平均的な使用時間配分で構成した国際的な走行モードです。市街地モードは、信号や渋滞等の影響を受ける比較的低速な走行を想定、郊外モードは、信号や渋滞等の影響をあまり受けない走行を想定、高速道路モードは、高速道路等での走行を想定しています。

効率よくエンジンを止めて、ガソリンを節約するアイドリングストップシステム

走行中にブレーキペダルを踏みこんで停車すると、自動でエンジンを停止。無駄なガソリン消費を抑えて燃費向上に貢献します。ブレーキペダルを離せばエンジンが再始動し、スムーズに走り出します。

*アイドリングストップの作動には一定の条件を満たす必要があります。詳しくは販売会社にお問い合わせください。

狭い路地、縦列駐車もスムーズな小回りの良さ

直進安定性に優れたロングホイールベースながら、最小回転半径は4.5m。狭い道への進入や車庫入れ、縦列駐車などもスムーズに行えます。

電動スライドドアなど、便利な機能も充実。

指先ひとつで開閉できるワンアクション電動スライドドア(挟み込み防止機構付)

アドバンスキーを身につけていれば、ワンアクションスイッチを押すだけで自動解錠し、スライドドアが自動で開きます。さらにスライドドアが開いた状態でスイッチを押せば、ドアが自動で閉まるので、荷物を抱えているときなどに便利です。

<対象グレードはTechnical Informationをご確認ください>

*電動スライドドアは、「アウトードアハンドル」「インサイドアハンドル」「ワンアクションスイッチ」「アドバンスキー」「運転席スイッチ」の5通りの操作で、自動で開閉できます。



スライドアイズークロージャー(後席両側)

ドアを半ドアの位置まで軽く閉めれば、自動的に最後まで閉めてくれます。また、開け閉めがしやすい縦型スライドドアハンドルを採用しています。<標準装備>

■スライドアイズークロージャー
作用イメージ図



車速連動式オートドアロック

ドアを施錠しないまま発進した際、車速が約15km/hに達するとすべてのドアが自動で施錠されます。また、停車後、シフトレバーをPの位置にするとすべてのドアが開錠されます。

<標準装備>

●車速連動式オートドアロックは、作動しない状態に設定することができます。詳しくは販売会社にお問い合わせください。
*工場出荷時は作動状態となっています。

電動オートステップ(後席左側)

左側スライドドアの開閉に連動して、電動オートステップが展開&格納。後席への乗り降りをサポートします。

<対象グレードはTechnical Informationをご確認ください>

■電動オートステップ作用イメージ図



電動オートステップ高:220mm*

乗降グリップ&ステップ(全席)

握りやすい大型の乗降グリップに加えて、乗降ステップを全席に装備。乗り降りがスムーズにできます。<標準装備>

■乗降グリップ(前席)



■乗降グリップ(後席)



■乗降ステップ(前席)



■乗降ステップ(後席)



乗降ステップ(後席)高:390mm*

長さ、幅、高さ、どれをとってもゆとりの室内空間。4名乗車でもしっかり荷物を積みめます。<標準装備>



前席、後席、荷室もゆとりの広さ

前席、後席ともに、ゆったりと過ごせる広さと、ゆとりある荷室スペースを確保しました。

■室内空間イメージ図

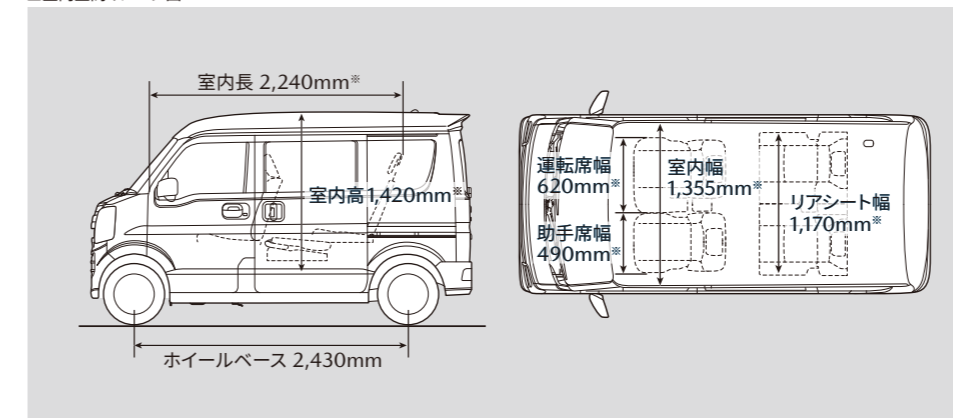

足元が広く快適なリアシート

左右独立スライド機構付のリアシートは、前後に180mm*スライド。リクライニング機構とあわせ、リアシートに座る人ものびのび過ごせます。

■リアシート スライド機構イメージ図



機能性とくつろぎを両立するフロントシートベンチタイプ(センターアームレスト付)

運転席と助手席は独立しているが座面がベンチシートなので、助手席からの乗り降りもスムーズにできます。

■フロントシート ベンチタイプ(センターアームレスト付)



助手席前倒し機構

助手席シートを前方に倒せば背面がフラットになり、長尺物も余裕で積載できます。

■助手席前倒し機構



*サーフボードのサイズ・形状によっては積載できない場合があります。

フルオートエアコン(抗菌処理タイプ/エアフィルター付)&リアヒーター

■フルオートエアコン、リアヒーターイメージ図



残照式3ポジションLEDルームランプ(リア)

リアルームランプにはLEDを採用し、夜間の利用においても室内をしっかり照らします。



Photo:PZ TURBO SPECIAL 2WD Body Color:パールホワイト
*スズキ株式会社による社内測定値。*荷物の形状によっては積載できない場合があります。*小物類は車両本体には含まれません。*走行中は必ずシートベルトを正しく装着し、荷物が移動したり運転の支障にならないようしっかりと固定または収納してください。*走行中に荷物が移動・崩れるなど、けがや事故につながるおそれがあります。*走行中のシートアレンジの操作やエンジンをかけたままでの仮眠はしないでください。*フルフラットモードでの走行はおやめください。*標準状態以外のシートアレンジにすると走行できない場合やご注意いただきたい項目がございます。必ず取扱書をご覧ください。*インテリアの画像は点灯状態を演出しています。*画像は説明のためのイメージです。

工夫がこらされた装備で運転をサポート。<標準装備>

見渡しやすい、視界の良さ

右左折時の横断歩行者や交通状況を把握しやすいピラーやドアミラー位置、ピラー断面とピラートリム形状の最適化などにより、視認性を向上させています。

■視認性能イメージ図



見やすく、操作しやすいレイアウト

視認性の高いメーターやディスプレイと、視認性や手の届きやすさ(押す、つまむ、握る)・操作方法・操作頻度などを考慮したスイッチ類の配置は、安心して運転に集中できる環境を提供します。

■インターフェースイメージ図



運転しやすい最適なドライビングポジション

運転席は230mm*のシートスライドを確保。ステアリングの高さを調整できるチルトステアリングと合わせて運転しやすく疲れにくい運転姿勢を保てます。

■チルトステアリングイメージ図

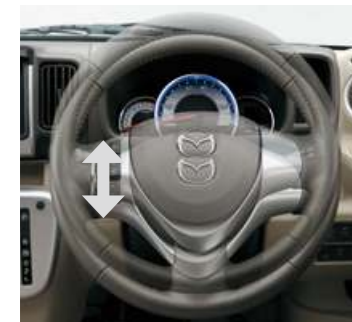

■運転席シートスライドイメージ図



アドバンストキーレスエントリー(アンサーバック機能付)&キーレスプッシュボタンスタートシステム

アドバンストキーを身につけていれば、ドアの施錠・解錠はリクエストスイッチを押すだけ。さらにブレーキペダルを踏んでエンジンスイッチを押せば、エンジンの始動が可能です。

警告: 挿込み型心臓ペースメーカーと挿込み型除細動器をご使用のお客様へ
アドバンストキーレスエントリーシステムの電波により、挿込み型心臓ペースメーカーと挿込み型除細動器に影響を与える可能性があります。詳しくはマツダの販売店までお問い合わせください。

*アドバンストキーを電波障害となるような機器(携帯電話、PDAなど)と重ねて携帯した場合、機能しないことがあります。その際は、アドバンストキーを離してご使用ください。

■キーレスプッシュボタンスタートシステム



■リクエストスイッチ



■アドバンストキー



前席の移動も簡単ウォークスルー

シフトをインパネに配置することで前席の足元に広いスペースを確保。前席での移動もスムーズです。

■前席ウォークスルー



運転しやすく、疲れにくいポジション

さまざまな体格の方が快適に運転できるよう配慮したシートと、操作性を考慮したステアリングホイール、ペダル、シフトレバーは、楽な運転姿勢と適切な操作性の確保により疲労を軽減します。

多彩なシーンに応えるシートアレンジ。

4人乗っても、ゆとりある荷室スペース。家族や友達との旅行はもちろん、趣味の道具を積むスペースにも最適。多彩なシートアレンジで長尺物も余裕で積載。フルフラットにすれば、リラックスできる快適空間に。自分らしく使いこなすほど、遊びや楽しさが広がります。

■ 3名乗車+荷物



■ 1名乗車+荷物 *サーフボードのサイズ・形状によっては積載できない場合があります。



■ 2名乗車+荷物 *自転車のサイズ・形状によっては積載できない場合があります。



■ 4名乗車+荷物



■ フルフラット



Photo:PZ TURBO 2WD Body Color:ムーンライトバイオレットパールメタリック
*荷物の形状によっては積載できない場合があります。*小物類は車両本体には含まれません。*走行中は必ずシートベルトを正しく装着し、荷物が移動したり運転の支障にならないようしっかりと固定または収納してください。走行中に荷物が移動・崩れるなど、けがや事故につながるおそれがあります。*走行中のシートアレンジの操作やエンジンをかけたままでの仮眠はしないでください。*フルフラットモードでの走行はおやめください。*標準状態以外のシートアレンジにすると走行できない場合やご注意いただきたい項目がございます。必ず取扱書をご覧ください。*インテリアの画像は点灯状態を演出しています。*画像は説明のためのイメージです。

使いやすさを配慮した収納スペースや運転をサポートする装備が充実。



運転席まわり

- A インパネドリンクホルダー(運転席側/助手席側)
- B インパネトレイ(助手席)
- C グローブボックス
- D インパネセンターミドルトレイ
- E インパネセンターアンダーボックス
- F ショッピングフック(インパネ・助手席側)
*耐荷重2kg
- G インパネアッパーポケット(運転席)
- H ボトルホルダー(フロントドア)
- I ドアポケット(フロント)
- J シートバックポケット(助手席)
- K オーバーヘッドシェルフ
- L USBチャージャー×2
スマートフォンの充電などに便利な2種類のUSB電源ソケットを装備。汎用性の高いType-Aと充電性能に優れたType-Cを採用しています。

<標準装備>



後席&ラゲッジまわり

- A ボトルホルダー(リアドア)
- B ラゲッジサイドアッパーポケット(運転席側)
- C ラゲッジサイドポケット(両側)

<標準装備>



快適な運転をサポートする装備

- D 運転席シートヒーター
- E 電動格納リモコン式カラードアミラー(ボディ同色)
- F ヒーテッドアミラー
- G アクセサリーソケット
(インパネ/ラゲッジサイド・助手席側)

<対象グレードはTechnical Informationをご確認ください>

Photo:PZ TURBO SPECIAL 2WD Body Color:シルキーシルバーメタリック
*荷物の形状によっては積載できない場合があります。*小物類は車両本体には含まれません。*走行中は必ずシートベルトを正しく装着し、荷物が移動したり運転の支障とならないようしっかりと固定または収納してください。走行中に荷物が移動・崩れるなど、けがや事故につながるおそれがあります。*インテリアの画像は点灯状態を演出しています。*画像は説明のためのイメージです。

PX TURBO

- DOHC VVTターボエンジン
- 2WD/フルタイム4WD
- 4AT



Photo: 2WD Body Color: パールホワイト^{※1}



PX TURBO 主要装備

A) ダークテントドガラス(リアドア/リアクォーター/バックドア) B) スライドアイズークローザー(後席両側) C) フルオートエアコン(抗菌処理タイプ/エアフィルター付) D) 155/70R13 75Sタイヤ&13インチスチールホイール+フルホイールキャップ E) セキュリアラームシステム^{※2} F) アドバンスキーレスエントリー(アンサーバック機能付)&キーレスプッシュボタンスタートシステム ●デュアルカメラレーキサポート(衝突被害軽減システム) ●誤発進抑制機能[前進時] ●後退時ブレーキサポート ●誤発進抑制機能[後退時] ●車線逸脱警報機能 ●リアパーキングセンサー ●運転席シートヒーター ●アイドリングストップシステム ●USBチャージャー [4WD専用装備] ●ヒートッドアミラー



メーカー希望小売価格 ()内は消費税抜き価格

2WD・4AT ¥1,569,700 (¥1,427,000)

4WD・4AT ¥1,698,400 (¥1,544,000)

PZ TURBO

- DOHC VVTターボエンジン
- 2WD/フルタイム4WD
- 4AT



Photo: 2WD Body Color: ムーンライトバイオレットパールメタリック^{※1}



PZ TURBO主要装備 (PX TURBOの装備に加え)

A) ディスチャージヘッドランプ(ロービーム:オートレベリング[光軸調整]機構付) B) マルチリフレクターフロントフォグランプ C) ルーフエンドスポイラー D) フロントグリル(メッキ) E) ファンクション電動スライドドア(挟み込み防止機構付)(後席左側) F) 165/60R14 75Hタイヤ&14インチアルミホイール ●フォグランプベゼル(メッキ) ●ステアリング オーディオリモートコントロールスイッチ ●6スピーカー(フロント×2/リア×2/フロントツイーター×2)



メーカー希望小売価格 ()内は消費税抜き価格

2WD・4AT ¥1,712,700 (¥1,557,000)

4WD・4AT ¥1,841,400 (¥1,674,000)

PZ TURBO SPECIAL

- DOHC VVTターボエンジン
- 2WD/フルタイム4WD
- 4AT



Photo: 2WD Body Color: ブルーイッシュブラックパール3



PZ TURBO SPECIAL主要装備 (PZ TURBOの装備に加え)

A) LEDサイドターンランプ付オート格納ドアミラー B) ワンアクション電動スライドドア(挟み込み防止機構付)(後席両側) C) 電動オートステップ(後席左側) ●ステアリング 本革巻



メーカー希望小売価格 ()内は消費税抜き価格

2WD・4AT ¥1,800,700 (¥1,637,000)

4WD・4AT ¥1,929,400 (¥1,754,000)

BODY COLORS



パールホワイト^{※1}



ブルーイッシュブラックパール3



シルキーシルパーメタリック



ムーンライトバイオレットパールメタリック^{※1}

■記載の価格はメーカー希望小売価格(消費税10%込み)です。価格については販売会社が独自に定めておりますので、詳しくは各販売会社におたずねください。また、保険料、税金(消費税を除く)、届出などに伴う諸費用や、各販売会社でセットする付属品の費用は別途申し受けます。■記載の価格には、応急用タイヤ、タイヤ交換用工具が含まれています。■別途リサイクル料金が8,860円必要となります。

※1 パールホワイトおよびムーンライトバイオレットパールメタリックは特別塗装色のため、メーカー希望小売価格22,000円(消費税抜き価格20,000円)高となります。
 ※2 セキュリアラームシステムは、作動しない状態に設定することができます。詳しくは営業スタッフにおたずねください。
 *インテリアの画像は点灯状態を演出しています。*掲載の画像は撮影・印刷条件により、実物と印象が相違する場合があります。

MAZDA SCRUM WAGON Technical Information

Specifications (主要諸元)

2022年4月現在のものです

| | | | | | | | | |
|--------------------------|-------------------------|---------------------------------------|--|----------|----------|------------------|----------|-------|
| ■車種 | ルーフタイプ | ハイルーフ | | | | | | |
| | ボディタイプ | ステーションワゴン | | | | | | |
| | 機種名 | PX TURBO | | PZ TURBO | | PZ TURBO SPECIAL | | |
| | 駆動方式 | 2WD | フルタイム4WD | 2WD | フルタイム4WD | 2WD | フルタイム4WD | |
| ■エンジンタイプ | 660 DOHC VVTターボ | | | | | | | |
| ■トランスミッションタイプ | 4AT | | | | | | | |
| ■車名・型式 | マツダ・3BA-DG17W | | | | | | | |
| ■寸法・重量・定員 | 全長×全幅×全高※1 | mm | 3,395×1,475×1,910 | | | | | |
| | 室内寸法(長さ×幅×高さ)※2 | mm | 2,240×1,355×1,420 | | | | | |
| | ホイールベース | mm | 2,430 | | | | | |
| | トレッド 前/後 | mm | 1,300/1,280 | | | | | |
| | 最低地上高※2 | mm | 150 | | | | | |
| | 乗車定員 | 名 | 4 | | | | | |
| | 車両重量 | kg | 950 | 990 | 960 | 1,000 | 980 | 1,020 |
| | ■ステアリング・サスペンション・ブレーキ | ステアリング | ラック&ピニオン式 | | | | | |
| | | サスペンション 前/後 | マクファーソンストラット式/I.T.L.(アイソレートッド・トレーリング・リンク)式 | | | | | |
| ブレーキ 前/後 | | ベンチレーテッドディスク/リーディングトレーリング式ドラム | | | | | | |
| ■エンジン | 型式 | R06A型 | | | | | | |
| | 種類 | 水冷直列3気筒DOHC12バルブVVT インタークーラーターボ | | | | | | |
| | 総排気量 | L | 0.658 | | | | | |
| | ボア×ストローク | mm | 64.0×68.2 | | | | | |
| | 圧縮比 | | 9.1 | | | | | |
| | 最高出力※3 | kW(PS) / rpm | 47(64) /6,000 | | | | | |
| | 最大トルク※3 | N・m(kgf・m) / rpm | 95(9.7) /3,000 | | | | | |
| | 燃料供給装置 | EPI(電子制御燃料噴射) | | | | | | |
| | 使用燃料・タンク容量 | L | 無鉛レギュラーガソリン・37 | | | | | |
| | ■性能 | ■WLTC燃費(国土交通省審査値)*1、2 km/L | 13.3 | 13.3 | 13.3 | 13.3 | 13.3 | 13.3 |
| 市街地モード(WLTC-L) | | | 11.6 | 11.5 | 11.6 | 11.5 | 11.6 | 11.5 |
| 郊外モード(WLTC-M) | | | 14.0 | 13.9 | 14.0 | 13.9 | 14.0 | 13.9 |
| 高速道路モード(WLTC-H) | | | 13.7 | 13.8 | 13.7 | 13.8 | 13.7 | 13.8 |
| ■JC08燃費(国土交通省審査値)*1 km/L | | 16.4 | 15.0 | 16.4 | 15.0 | 16.0 | 15.0 | |
| 主要燃費向上対策 | | 可変バルブタイミング(吸気)、電動パワーステアリング、アイドルストップ装置 | | | | | | |
| 最小回転半径 | | m | 4.5 | | | | | |
| ■トランスミッション | 変速比(第1速/第2速/第3速/第4速/後退) | 2.875/1.568/1.000/0.696/2.300 | | | | | | |
| | 最終減速比 | 5.375 | | | | | | |

*1:燃料消費率は定められた試験条件での値です。お客様の使用環境(気象、渋滞等)や運転方法(急発進、エアコン使用時等)に応じて燃料消費率は異なります。

*2:WLTCモードは、市街地、郊外、高速道路の各走行モードを平均的な使用時間配分で構成した国際的な走行モードです。市街地モードは、信号や渋滞等の影響を受ける比較的低速な走行を想定、郊外モードは、信号や渋滞等の影響をあまり受けない走行を想定、高速道路モードは、高速道路等での走行を想定しています。

※1:ルーフアンテナを折り畳んだ際の数値です。※2:スズキ株式会社による社内測定値および社内呼称。※3:()内は旧単位での参考値です。 ■道路運送車両法による型式指定申請書数値 ◆本仕様・装備は予告なく変更する場合があります。 ■製造事業者:スズキ株式会社

Environmental Specifications (環境仕様)

MAZDA SCRUM WAGON

| 機種名 | PX TURBO/PZ TURBO | | PZ TURBO SPECIAL | | | |
|---------|------------------------------------|---|------------------|----------|------|------|
| | 2WD | フルタイム4WD | 2WD | フルタイム4WD | | |
| ■車名・型式 | マツダ・3BA-DG17W | | | | | |
| ■エンジン | 型式 | R06A型 | | | | |
| | 総排気量 | L 0.658 | | | | |
| ■燃料消費率 | ■WLTC燃費(国土交通省審査値)*1、2 km/L | 13.3 | 13.3 | 13.3 | 13.3 | |
| | | 市街地モード(WLTC-L) | 11.6 | 11.5 | 11.6 | 11.5 |
| | | 郊外モード(WLTC-M) | 14.0 | 13.9 | 14.0 | 13.9 |
| | | 高速道路モード(WLTC-H) | 13.7 | 13.8 | 13.7 | 13.8 |
| | CO ₂ 排出量 g/km | 175 | 175 | 175 | 175 | |
| ■排出ガス | ■JC08燃費(国土交通省審査値)*1 km/L | 16.4 | 15.0 | 16.0 | 15.0 | |
| | | CO ₂ 排出量 g/km | 142 | 155 | 145 | 155 |
| | | 適合規制または認定レベル | 平成30年排出ガス規制適合 | | | |
| | | WLTCモード | CO g/km | 1.15 | | |
| | 規制値・認定値 | NMHC g/km | 0.10 | | | |
| | | NOx g/km | 0.05 | | | |
| | 参考 | — | | | | |
| ■車外騒音 | 適合規制レベル | 平成28年騒音規制(M1A2A) 適合 | | | | |
| | 加速/定常/近接 | dB(A) 70(規制値) / — /75 | | | | |
| ■エアコン冷媒 | 種類(GWP値※1)・使用量 | HFO-1234yf(1※2)・340g | | | | |
| ■車室内VOC | 自工会目標達成(厚生労働省室内濃度指針値以下) | | | | | |
| ■環境負荷物質 | 自工会2006年目標達成(1996年時点の1/10以下) | | | | | |
| | 使用部品:電子基板・電気部品のハンダ、圧電素子など(PZTセンサー) | | | | | |
| | 水銀※4 | | | | | |
| | 六価クロム | | | | | |
| | カドミウム | | | | | |
| ■リサイクル | リサイクルし易い材料使用部品 | ドアトリム、ステップガーニッシュ、フロント/リアバンパーなどにリサイクル化し易い熱可塑性樹脂を使用 | | | | |
| | 樹脂・ゴム部品への材料表示 | 材料名表示あり | | | | |
| | リサイクル材使用部品 | エンジンスブラッシュカバー、スベアタイヤキャリアキャップ | | | | |

*1:燃料消費率は定められた試験条件での値です。お客様の使用環境(気象、渋滞等)や運転方法(急発進、エアコン使用時等)に応じて燃料消費率は異なります。

*2:WLTCモードは、市街地、郊外、高速道路の各走行モードを平均的な使用時間配分で構成した国際的な走行モードです。市街地モードは、信号や渋滞等の影響を受ける比較的低速な走行を想定、郊外モードは、信号や渋滞等の影響をあまり受けない走行を想定、高速道路モードは、高速道路等での走行を想定しています。

※1:GWP:Global Warming Potential(地球温暖化係数) ※2:フロン法において、カーエアコン冷媒は、2023年度までにGWP150以下(対象の乗用車における国内向け年間出荷台数の加重平均値)にすることを求められております。 ※3:鉛バッテリーは回収ルートが確立されていまずので対象外となります。 ※4:ナビゲーション等の液晶ディスプレイ、コンビネーションメーター、ディスプレイヘッドランプ、室内蛍光灯(交通安全上必須な部品の極微量使用を除外)

Color Combination (カラーコンビネーション)

| 機種名 | PX TURBO | PZ TURBO/PZ TURBO SPECIAL |
|---------|-----------------------|---------------------------|
| ■シートカラー | ブラウン | ベージュ |
| ■ボディカラー | パールホワイト※ | ○ |
| | ブルーイッシュブラックパール3 | ○ |
| | ムーンライトバイオレットパールメタリック※ | ○ |
| | シルキーシルバーメタリック | ○ |

※パールホワイトおよびムーンライトバイオレットパールメタリックは特別塗装色のため、メーカー希望小売価格22,000円(消費税抜き価格20,000円)高となります。

Dimensions (四面図)

MAZDA SCRUM WAGON

PZ TURBO SPECIAL 2WD車 単位(mm)

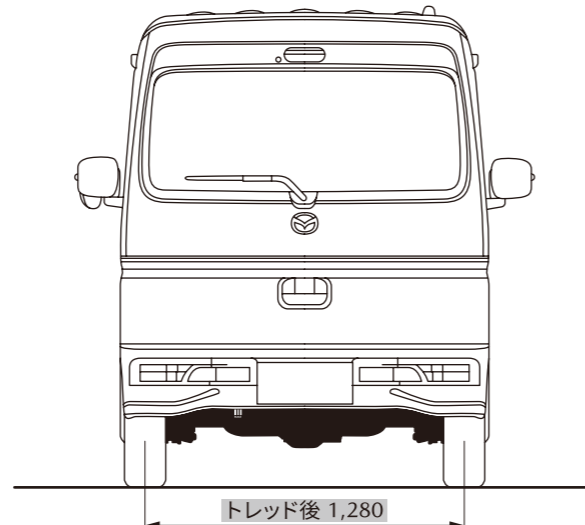
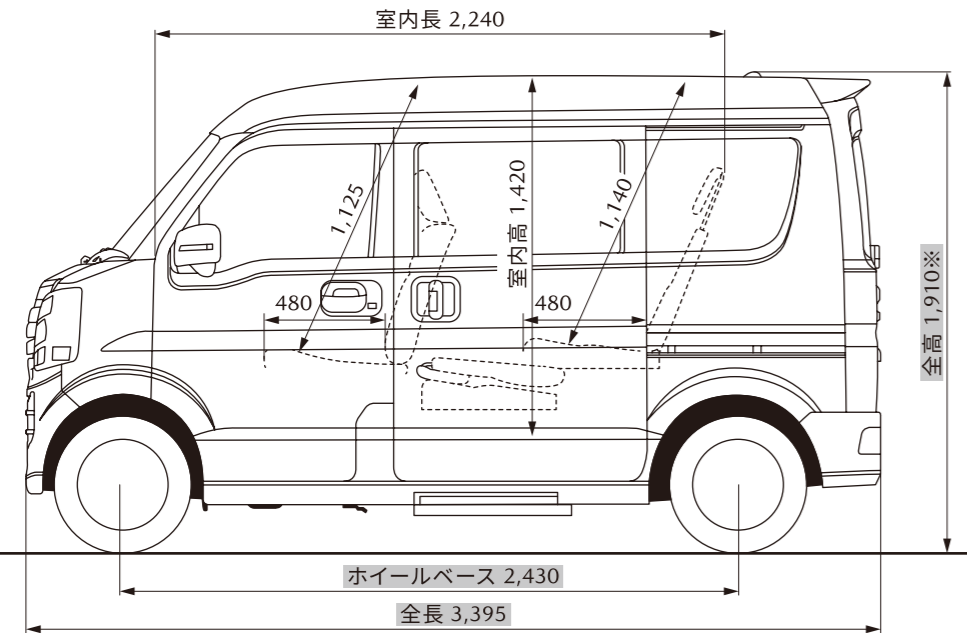
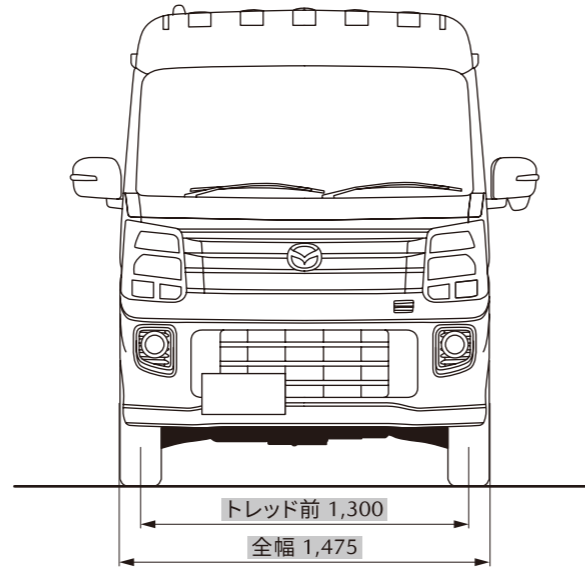
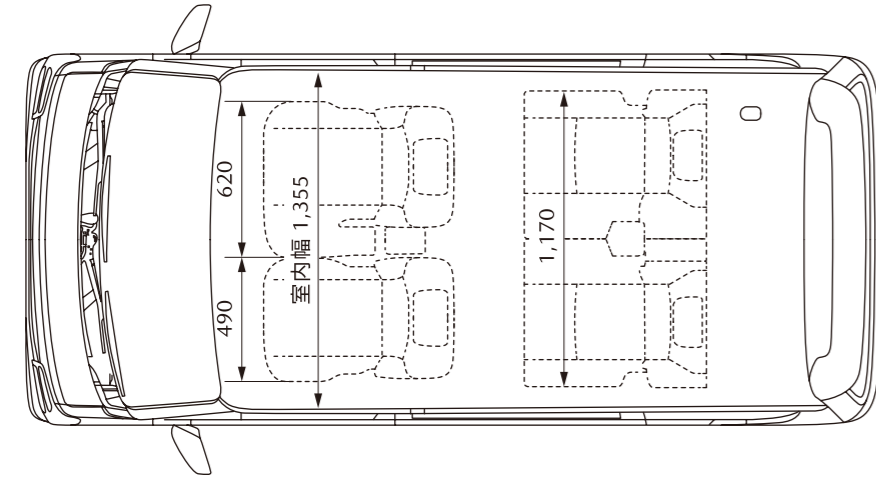

※ルーフアンテナを折り畳んだ際の数値です。 ●寸法は、スズキ株式会社による社内測定値となります(■部を除く)。

Equipment (主要装備)

MAZDA SCRUM WAGON

○: 標準装備

| 機種名 | PX TURBO | | PZ TURBO | | PZ TURBO SPECIAL | |
|--|---|----------|--|----------|--|----------|
| | 2WD | フルタイム4WD | 2WD | フルタイム4WD | 2WD | フルタイム4WD |
| ■セーフティ | [全車標準装備] ●軽量衝撃吸収ボディ ●サイドインパクトバー ●全席ヘッドレスト(上下可動式) ●エマージェンシーストップシグナル ●4輪アンチロック・ブレーキ・システム(4W-ABS) & 電子制御制動力配分システム(EBD) ●シートベルト フロントシート プリテンショナー※1 & 可変ロードリミッター機構付ELR3点式×2 ●ダイナミック・スタビリティ・コントロールシステム(横滑り防止機構) (DSC) & トラクション・コントロール・システム(TCS) ●誤発進抑制機能[前進時] ●ふらつき警報機能 | | ●歩行者傷害軽減ボディ ●SRSエアバッグシステム 運転席&助手席 ●シートベルト アンカー・アジャスター(運転席/助手席) ●ブレーキアシスト ●電子制御制動力配分システム(EBD) ●先行車発進お知らせ機能 | | ●頭部衝撃軽減構造インテリア ●ブレーキペダル後退抑制機構 ●ウォーニング(運転席シートベルト、ライト消し忘れ、半ドア) ●リアシート ISOFIX対応チャイルドシート固定ロアアンカレッジ&トップテザーアンカレッジ ●ヒルホールドコントロール ●シートベルト リアシート ELR3点式×2 ●デュアルカメラブレーキサポート(衝突被害軽減システム) ●誤発進抑制機能[後退時] ●ハイビームアシスト機能 | |
| ■視界 | [全車標準装備] ●LEDハイマウントストップランプ ●熱線吸収グリーンガラス(フロント/フロントドア) ●ダークテントッドガラス(リアドア/リアクォーター/バックドア) | | ●フロントワイパー(間欠式&ミスト付) ●オートライトシステム | | ●リアワイパー&ウォッシャー ●ライト自動消灯システム ●パワーウィンドー(ロック機構/運転席オート&挟み込み防止機構付) | |
| マルチリフレクターハロゲンヘッドランプ(マニュアルレベリング[光軸調整]機構付) | | ○ | | | | — |
| ディスチャージヘッドランプ(ロービーム:オートレベリング[光軸調整]機構付) | | — | | ○ | | ○ |
| マルチリフレクターフロントフォグランプ | | — | | ○ | | ○ |
| ドアミラー | 電動格納リモコン式カラード(ボディ同色) | ○ | | ○ | | ○ |
| | サイドアンダーミラー付(助手席側) | ○ | | ○ | | ○ |
| | LEDサイドターンランプ付 | — | | — | | ○ |
| | オート格納機能 | — | | — | | ○ |
| | ヒータッド機能 | — | ○ | — | ○ | ○ |
| ■エクステリア | [全車標準装備] ●エアロバンパー(フロント/リア) ●スライドドアアイズクロージャ―(後席両側) | | ●サイドアンダースポイラー | | ●センターピラーブラックアウト※3 ●マッドフラップ(フロント) | |
| ルーフエンドスポイラー | | — | | ○ | | ○ |
| フロントグリル(メッキ) | | — | | ○ | | ○ |
| フォグランプベゼル(メッキ) | | — | | ○ | | ○ |
| ワンアクション電動スライドドア(挟み込み防止機構付) | 後席左側 | — | | ○ | | ○ |
| | 後席右側 | — | | — | | ○ |
| 電動オートステップ(後席左側) | | — | | — | | ○ |
| ■インテリア | [全車標準装備] ●自発光式メーター(常時照明式) ●残照式3ポジションルームランプ(フロント) ●サンバイザー(運転席/助手席) ●メーターリング(メッキ) ●エコドライブアシスト照明 ●外気温度計(エアコンパネル内) ●乗降グリップ(全席) | | ●燃料残量警告灯 ●残照式3ポジションLEDルームランプ(リア) ●インサイドグリップ(バックドア) ●エアコンサイドルーバーリング(シルバー) ●マルチインフォメーションディスプレイ(エコスコア/オドメーター&トリップメーター[瞬間燃費/平均燃費/航続可能距離]) ●チルトステアリング ●乗降ステップ(全席) | | ●エンジンオイル交換お知らせ機能 ●アクセサリソケット(インパネ/ラゲッジサイド・助手席側) ●フットレスト ●オーディオガーニッシュ(シルバー) ●オーディオガーニッシュ(シルバー) ●シフトポジションインジケーター ●フロントインサイドドアハンドル(シルバー) | |
| ステアリング | ウレタン | ○ | | ○ | | — |
| | 本革巻 | — | | — | | ○ |
| | オーディオリモートコントロールスイッチ | — | | ○ | | ○ |
| パニティミラー(チケットホルダー付) | 運転席 | ○ | | ○ | | ○ |
| | 助手席 | — | | ○ | | ○ |
| ドアトリムクロス | ブラウン | ○ | | — | | — |
| | ベージュ | — | | ○ | | ○ |

※1:運転席はラップアウタープリテンショナー機構付。 ※2:フロントガラスは合わせガラスの採用により、UVカット機能を持たせています。 ※3:ブルーイッシュブラックパール3塗装車を除く。

Equipment (主要装備)

MAZDA SCRUM WAGON

○:標準装備

| 機種名 | PX TURBO | | PZ TURBO | | PZ TURBO SPECIAL | |
|-------------------------|---|--|---|---|------------------|----------|
| | 2WD | フルタイム4WD | 2WD | フルタイム4WD | 2WD | フルタイム4WD |
| ■ 収納 | [全車標準装備] ●インパネドリンクホルダー(運転席側/助手席側) ●ドアポケット(フロント) ●ショッピングフック(インパネ・助手席側) ●シートバックポケット(助手席) | ●オーバーヘッドシェルフ ●ボトルホルダー(フロントドア/リアドア) ●グローブボックス ●ユーティリティナット×10 | ●インパネセンターミドルトレイ ●ラゲッジサイドポケット(両側) ●インパネアッパーポケット(運転席) ●ラゲッジサイドアッパーポケット(運転席側) | ●インパネセンターアンダーボックス ●インパネトレイ(助手席) ●カードケース | | |
| ■ シート | [全車標準装備] ●フロントシート ベンチタイプ(センターアームレスト付) ●リアシート 左右独立スライド&リクライニング機構 | ●フロントシート スライド&リクライニング機構 | ●助手席前倒し機構 ●フルフラットシート機構 | ●リアシート 分割可倒式(センターアームレスト付) ●運転席シートヒーター | | |
| シート表皮 ファブリック | ブラウン ベージュ | ○ - | - ○ | - ○ | - ○ | - ○ |
| ■ 空調 | [全車標準装備] ●フルオートエアコン(抗菌処理タイプ/エアフィルター付) | | ●リアヒーター | | | |
| ■ オーディオ | [全車標準装備] ●オーディオレス | ●可倒式ルーフアンテナ(ラジオ用) | ●USBチャージャー×2※4 | | | |
| スピーカー | 2スピーカー(フロント×2) 6スピーカー(フロント×2/リア×2/ フロントツイーター×2) | ○ - | - ○ | - ○ | - ○ | - ○ |
| ■ シャシー&メカニズム | [全車標準装備] ●フットパーキングブレーキ ●アイドリングストップシステム | ●ベンチレーテッドディスクブレーキ(フロント) | ●パワーステアリング | ●スタビライザー(フロント) | | |
| ■ タイヤ&ホイール | 155/70R13 75Sタイヤ&13インチスチールホイール+フルホイールキャップ 165/60R14 75Hタイヤ&14インチアルミホイール | ○ - | - ○ | - ○ | - ○ | - ○ |
| ■ セキュリティ・他 | [全車標準装備] ●応急用タイヤ ●アドバンスキーレスエントリー(アンサーバック機能付) | ●セキュリティアラームシステム※5 ●キーレスプッシュボタンスタートシステム | ●車速連動式オートドアロック ●イモビライザー(国土交通省認可品) | ●パワードアロック(バックドア連動) | | |

※4:Type-A/Type-C各1個を装備しています。※5:セキュリティアラームシステムは、作動しない状態に設定することができます。詳しくは営業スタッフにおたずねください。

●SRS:Supplemental Restraint System(補助拘束装置) 運転席&助手席エアバッグは横方向や後方からの衝撃、横転および転覆した場合や正面からの衝撃が小さい場合には作動しません。すべてのSRSエアバッグはシートベルトをしたうえで補助拘束装置です。シートベルトは必ず装着してください。●寒冷地仕様を特に設定しております。全車寒冷地を考慮した仕様となっております。●アドバンスキーレスエントリー&キーレスプッシュボタンスタートシステムを電波障害となるような機器(携帯電話、PDAなど)と重ねて携帯した場合、機能しないことがあります。その際は、アドバンスキーレスを離してご使用ください。

Price (価格)

| 機種名 | PX TURBO | | PZ TURBO | | PZ TURBO SPECIAL | |
|-------------------------------------|----------------------------|----------------------------|----------------------------|----------------------------|----------------------------|----------------------------|
| | 2WD | フルタイム4WD | 2WD | フルタイム4WD | 2WD | フルタイム4WD |
| ■ メーカー希望小売価格 ()内は消費税抜き価格 | ¥1,569,700 (¥1,427,000) | ¥1,698,400 (¥1,544,000) | ¥1,712,700 (¥1,557,000) | ¥1,841,400 (¥1,674,000) | ¥1,800,700 (¥1,637,000) | ¥1,929,400 (¥1,754,000) |

◀ リサイクル料金表 ▶

| 車名 | リサイクル預託金 | | | | 資金管理料金 | 合計 |
|-------------|-------------|----------|--------|--------|--------|--------|
| | シュレッダーダスト料金 | エアバッグ類料金 | フロン類料金 | 情報管理料金 | | |
| SCRUM WAGON | ¥5,740 | ¥2,700 | ¥0 | ¥130 | ¥290 | ¥8,860 |

●本カタログに記載の価格はメーカー希望小売価格(消費税10%込み)です。価格については販売会社が独自に定めておりますので、詳しくは各販売会社におたずねください。また、保険料、税金(消費税除く)、届出などに伴う諸費用や、各販売会社でセットする付属品の費用は別途申し受けます。●記載の価格には、応急用タイヤ、タイヤ交換用工具が含まれています。●別途リサイクル料金が必要となります。

愛車と時を重ねていく喜びを、あなたに。

単なる道具ではなく、まるで人生のパートナーのように気持ちが通いあう存在。そんな愛車との暮らしを、より豊かに安心して楽しんでいただくために。

マツダのすべてを熟知し、確かな技術を持つスペシャリストが、いつまでもあなたのカーライフをサポートします。

マツダ独自の5つのサービスが、あなたのお車を最適な状態に保って、

いつまでも続く「走る喜び」をサポート。

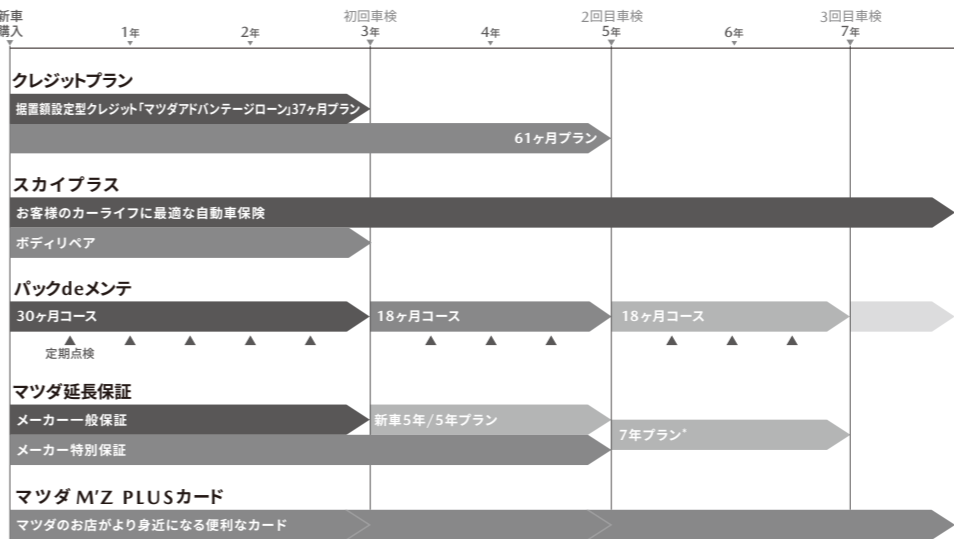

*7年プランは、5年プランご加入のお客様のみとなります。

おクルマ購入の選択肢を広げるクレジットプラン

据置額設定型クレジット マツダアドバンテージローン

車両価格の一部を最終回のお支払い額として据え置き[※]、毎月のお支払い額を軽減するプランです。

※据置お支払いは将来の査定価格や買取価格を保証するものではありません。売却時にお車を査定させていただき、査定価格が据置お支払い分を上回る場合は、売却先が超過額をお客様にお支払いします。下回る場合には、お客様に差額不足分を現金一括にてお支払いいただきます。据置お支払いは、機種・販売店によって異なります。

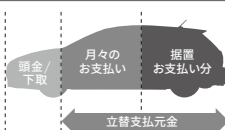

マツダ販売会社でお車を購入された方限定の自動車保険プラン

マツダ自動車保険 スカイプラス

ボディリペア修理(バンパー・ドアミラーを含む。タイヤ・ホイール・ガラス等を除く)を最大3年間、無償で付帯する、マツダ車限定のサービスです。登録乗用車は最大60,000円(免責金額20,000円を含む)、軽乗用車は最大30,000円(免責金額10,000円を含む)を補償いたします。充実の自動車保険と合わせてお客様の安心をサポートします。

*詳しくは営業スタッフにおたずねください。

マツダ販売会社ならではの高品質メンテナンスパッケージ

バックdeメンテ

お車の維持に大切な6ヶ月ごとの定期点検とエンジンオイル、オイルフィルター交換をまとめたメンテナンスパッケージ。マツダ車のプロであるマツダ販売会社ならではの高品質なサービスをご提供します。

*車検付のコースもあります。*販売会社によっては、設定コースの種類、コース名称やパッケージ内容が一部異なる場合があります。

3年間の一般保証が終わっても、万一の故障を無料で修理

マツダ延長保証

一般保証終了後に万一お車が故障しても保証修理が受けられる、安心の保証延長商品です。

*メーカー保証とは保証内容が若干異なる部位があります。

マツダのお店をより身近に、便利にご利用いただけるサポートカード

マツダ M'Z PLUS カード

マツダ販売会社でのお買い物やメンテナンス費用のお支払いはもちろん、日常のお買い物でもポイントがたまる年会費無料^{※1}のクレジットカードです。安心のロードアシスタンス^{※2}もプラスできます。

※1 ゴールドカードは別途年会費が必要となります。

※2 ロードアシスタンスをプラスするには別途年会費が必要となります。

■詳しくは営業スタッフにおたずねください。なお、一部取り扱っていない販売会社もございます。

●軽四輪自動車にも保管場所が必要です。

●後席もシートベルト。チャイルドシートも忘れずに。発達・加速はゆるやかに。エコドライブを心がけよう。

(このカタログについてのお問い合わせ先) お近くの販売会社または ☎ マツダ(株) コールセンターへどうぞ。

全国共通フリーダイヤル ☎ 0120-386-919 受付時間 平日9:00~17:00 土・日・祝日9:00~12:00 13:00~17:00



掲載の画像は撮影・印刷条件により、実物と印象が相違する場合があります。また、ボディカラー及び内装色が実車と違って見えることがあります。本カタログの画像は合成です。このカタログは2022年3月現在のものです。地球環境にやさしい印刷用紙を使用しています。

39KSW260 2203A

UID



<https://www.facebook.com/MazdaJapan>



https://twitter.com/Mazda_PR



<https://www.pinterest.jp/mazdajapan/>



YouTube
<https://www.youtube.com/user/mazdaofficialweb>



Zoom-ZoomW
<https://blog.mazda.com/>



https://www.mazda.com/globalassets/ja/assets/csr/redirect/sr_d.html

マツダ株式会社

730-8670 Cn CkUP 3-1
www.mazda.co.jp/

2022.03_W

2022 3bin

39KSW260 2203A