



THE MINI CLUBMAN.



自分の直感を信じているか。  
誰かに追従し、無難に生きてはいないか。  
人は、大人になるほど、直感より理性に従うようになる。  
直感のままに、鮮烈な個性を放ち続ける大人たちへ。  
The MINI Clubman  
圧巻の個性に刺激された直感のままに、  
あなたの個性をとき放て。

その直感が、  
人生を鮮烈にする。



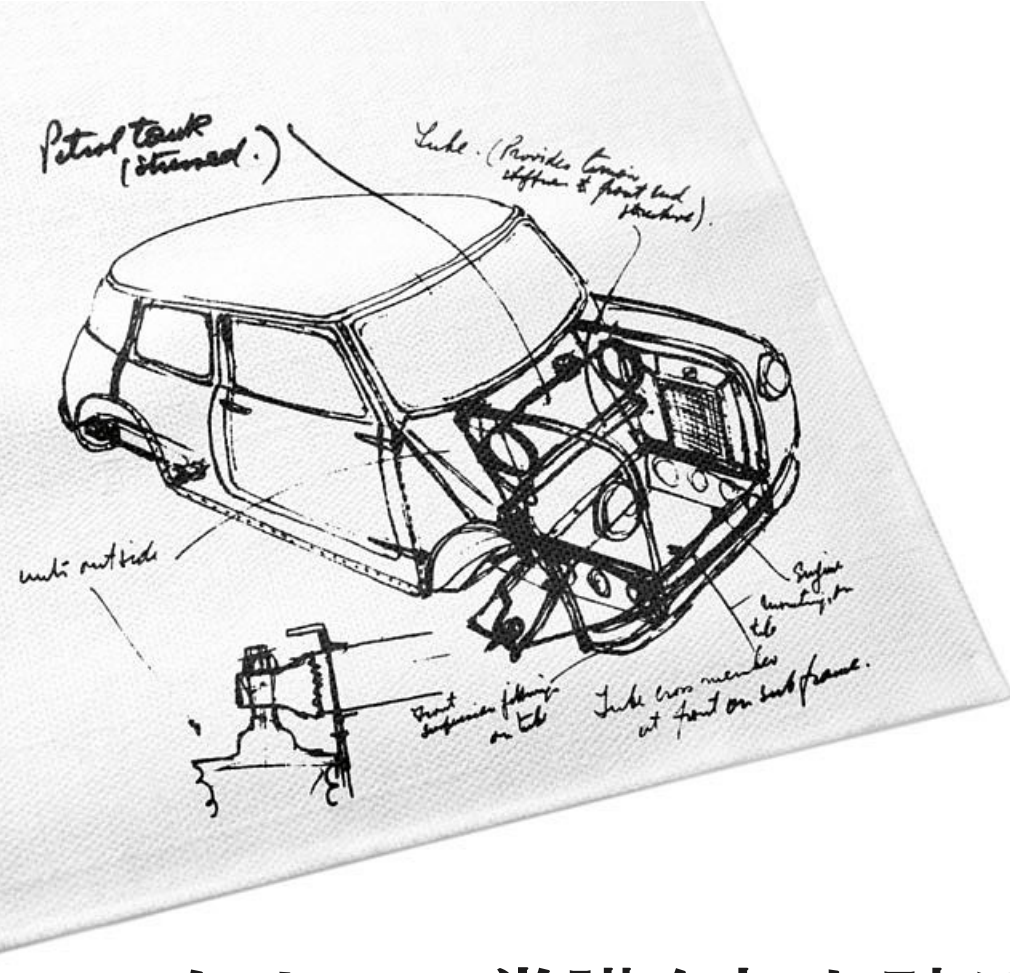

## クルマの常識を打ち破る。 それが、MINI の作り方。

1956年、サー・アレック・イシゴニスが紙ナプキンに描いた最初のMiniのデザインスケッチ。その見たこともないスペース・コンセプトは、まさに時代を先取りするものでした。彼はそれまでのクルマの常識を覆しました。ホイールを可能な限り外側に置き、同じレイアウトで左右いずれのハンドルも作ることを可能にし、エンジンは横置きにしました。これにより、室内空間は一気に広がりました。まさに革新的であった彼のデザインしたMini。それはやがて、Miniのアイコンへとなっていったのです。

1960年には、荷物を積み込みやすいスペース・コンセプトのもと、スプリット・ドアの初めての実用車“Mini Traveller”が誕生。それは1969年に“Mini Clubman”と改名しました。以来、従来のラゲッジ・スペースでは物足りないけれど、Miniの魅力はあきらめたくない、というドライバーたちを魅了し続けています。

モータースポーツ界のレジェンドであったジョン・クーパーは、クラシックMiniが秘めたレーシング・カーとしての可能性に気づきました。そこで彼は、Miniのレーシング・モデルを開発。そのショート・オーバーハングと軽量な車体により、ドライバーはあらゆるコーナーでブレーキングによるオーバーステアとドリフトで難なく走り抜けられるようになりました。また、ハイ・スピードでタイトなコーナーを駆けぬげる俊敏性は、今に続く伝説のゴーカート・フィーリングの片鱗と言えます。これらが礎となり、モンテカルロ・ラリーでの素晴らしい勝利の数々を手にしたのです。Miniは、俊敏なハンドリングで、パワーだけのクルマにも勝ることを証明しました。こうしたジョン・クーパーの業績に敬意を込め、今日でもMINIのスポーティな最高峰のモデルにJohn Cooper Worksの名が冠されているのです。

アレック・イシゴニスの効率を極めたコンパクトなデザインと、ジョン・クーパーによって見出されたレーシング・カーとしての血統は、開発当時から今日まで脈々と受け継がれています。彼らが生んだ革新的技術は、現代の最新テクノロジーが加わることにより、今もお進化を続けているのです。











MINI

C L U B M A N

COOPER S



# あなたを とき放つ空間。

ショッピングにも、長距離旅行にも。毎日のシーンに合わせて、MINI Clubman の室内空間をあなたらしく、感じるままにアレンジできます。360リッターのラゲッジ・スペースをはじめ、ゆったりとしたリア・シートのバックレストは40:20:40の分割可倒式で個別に倒すことが可能です。中央部分は、長くかさばる荷物を積み込むときのスルー・ローディング・システムとしても、カップ・ホルダーを備えた快適なセンター・アームレストとしても利用できます。イージー・オープナー機能付コンフォート・アクセス・システムにより、ドア・バンパーの下で足を軽く動かすだけで自動的にスプリット・ドアが開き、両手に荷物を抱えていても楽に積み下ろしができます。



# あなたらしく あるために。

MINI Clubman は、一人ひとりの個性に合わせてカスタマイズが可能です。豊富に用意された MINI 純正アクセサリで、あなた好みの一台に。



ルーフ・ボックス 320：ブラック（約 320 ℓ）  
サイド・スカトル・トリム・セット／ミラー・キャップ：ブラック・ジャック  
19 インチ アロイ・ホイール John Cooper Works ラジアル・スポーク 526  
LED アディショナル・ヘッドランプ・セット：ブラック  
リア・サイド・ウィンドー・サンスクリーン：ブラック

\* MINI 純正アクセサリの導入時期および詳細については、MINI 正規ディーラーにお問い合わせください。



## 新世代 MINI クリーン・ディーゼルも、 伝説のゴーカート・フィールは 譲れない。

MINIに新世代クリーン・ディーゼル・エンジンを搭載したMINI Cooper D Clubman、MINI Cooper SD Clubman が新たに加わりました。エネルギーを効率よくパワーに変換できるクリーン・ディーゼル・エンジンは、低いエンジン回転数から高いトルクが得られ、発進時の力強い加速感や坂道でもゆとりのある走り、MINIのドライビング・プレジャーが一層広がりました。

MINI Cooper D Clubman、MINI Cooper SD Clubmanの2.0リッター直列4気筒のクリーン・ディーゼル・エンジンは、新世代のコモンレール・ダイレクト・インジェクション・システムと、可変ジオメトリー・ターボチャージャーという革新技術を採用し、優れたレスポンスと低燃費、クリーンな走りを両立します。エンジン・オート・スタート/ストップ機能を標準装備とした8速オートマチック・トランスミッションが、さらに静かで高効率なドライブを可能にします。燃費はMINI Cooper D Clubmanで22.0km/ℓ、MINI Cooper SD Clubmanで22.7km/ℓ(JC08モード)で平成32年燃費基準を+10%達成しています。

すべてのガソリン・エンジンに、高性能で効率的なMINIツインパワー・ターボ・テクノロジーを採用しています。すべての回転域での素早いレスポンスと刺激的な加速だけでなく、低燃費を実現しています。One、Cooperには6速オートマチック・トランスミッションを、Cooper S、Cooper S ALL4には8速オートマチック・トランスミッションを装備しています(いずれもエンジン・オート・スタート/ストップ機能付)。

MINI Cooper S Clubman ALL4には、あらゆる路面において、効率よく出力を伝達するインテリジェントな4輪駆動システム(ALL4)が装備されています。詳細については、36ページをご覧ください。

オプションのMINIドライビング・モードにより、MINIの走りを状況や好みに合わせて設定することが可能です。「MID」および「GREEN」モードでは、ダイナミック・ダンパー・コントロールによって、より快適な走りを感じるサスペンションに設定できます。「SPORT」モードでは、よりスポーティなゴーカート・フィーリングを楽しむことができます。



### One.

最高出力75kW/102PSを発揮する1.5リッター3気筒ガソリン・エンジンに、MINIツインパワー・ターボ・テクノロジーを採用。MINIらしいクロームのラジエーター・グリル・フレームやドア・ハンドルを標準装備。

### Cooper.

ダイナミズムと効率を融合させた、最高出力100kW/136PSを発揮する1.5リッター3気筒ガソリン・エンジンと、110kW/150PSを誇る2.0リッター4気筒ディーゼル・エンジン。ブラック・ハイグロスのラジエーター・グリル中央部、クローム仕上げのテール・パイプが印象的です。コントラスト・カラーのルーフとミラー・キャップもお選びいただけます。

### Cooper S.

最高出力141kW/192PSの2.0リッター4気筒ガソリン・エンジンと140kW/190PSの2.0リッター4気筒ディーゼル・エンジンはそれぞれがスポーティなパワーを発揮する、最強のモデル。フロント/リア・エプロン、ボンネットのエア・インテーク、左右のツイン・テール・パイプがその力強さを物語ります。右側スプリット・ドアとサイド・スカットルおよびラジエーター・グリルに刻まれた赤いS字マークが、その証明です。

# あなたの個性を 彩るカラー。

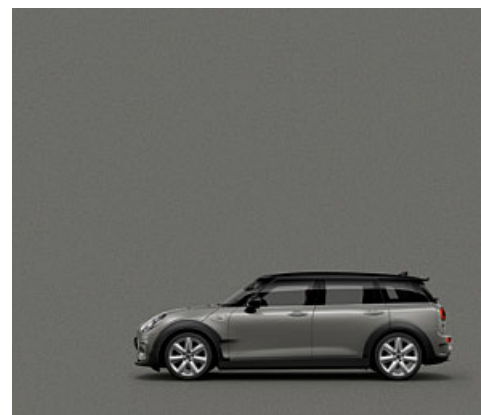

ムーンウォーク・グレー・メタリック

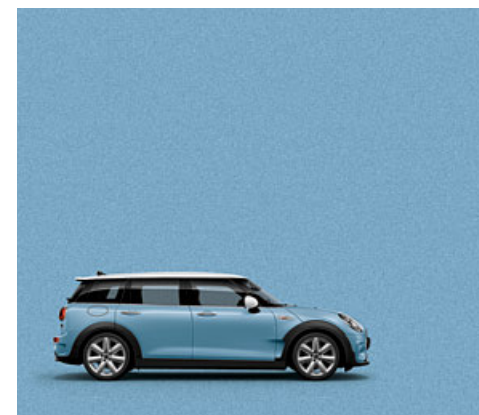

デジタル・ブルー・メタリック

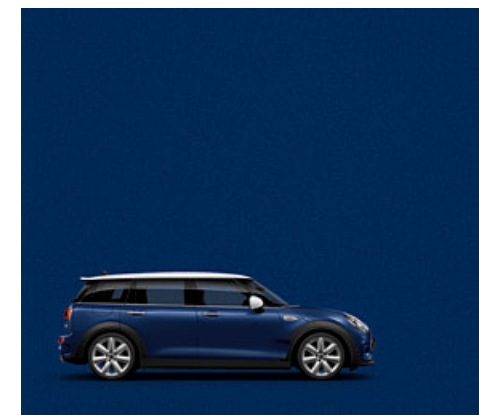

ディープ・ブルー・メタリック

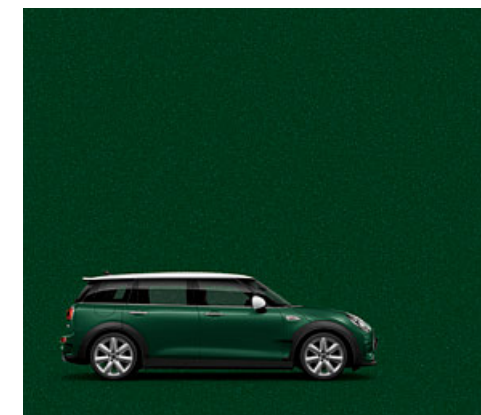

プリティッシュ・レーシング・グリーン・メタリック

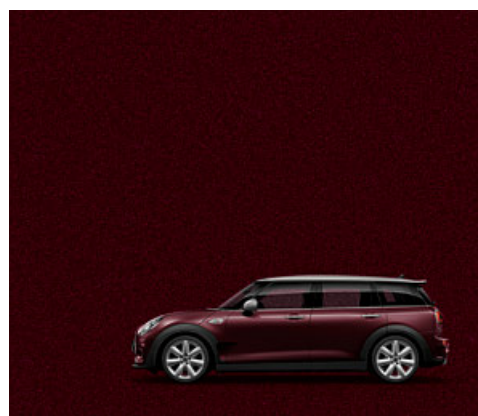

ピュア・バーガンディー・メタリック

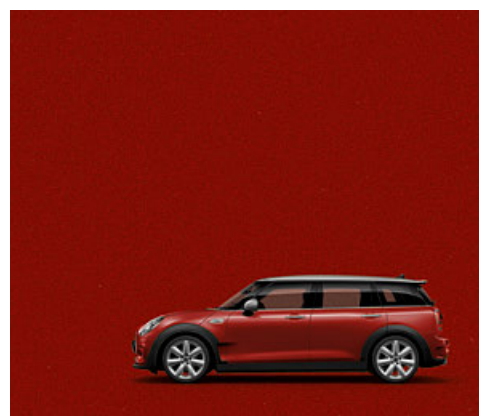

ブレイジング・レッド・メタリック

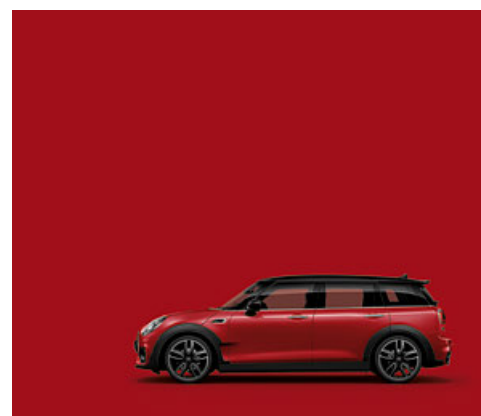

チリ・レッド・ソリッド

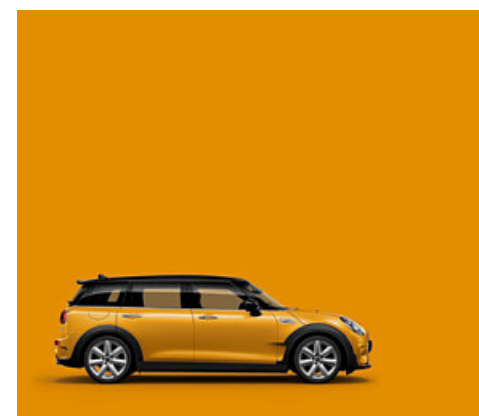

ボルカニック・オレンジ・ソリッド

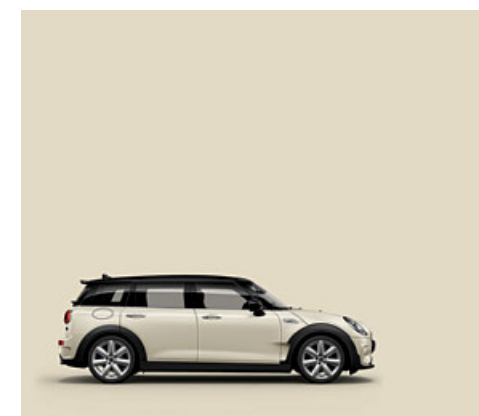

ペッパー・ホワイト・ソリッド



メルティング・シルバー・メタリック

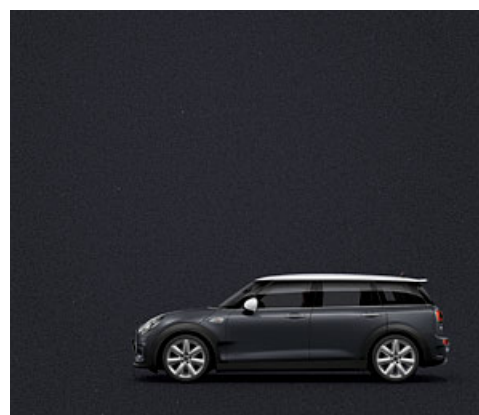

サンダー・グレー・メタリック

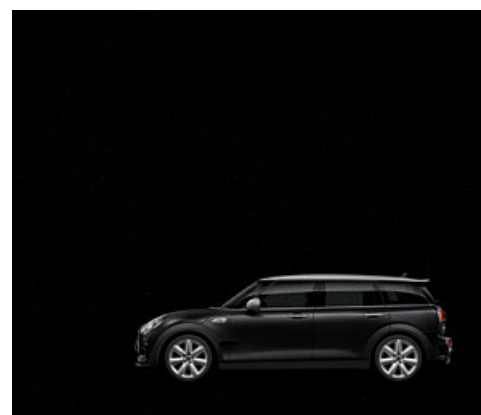

ミッドナイト・ブラック・メタリック

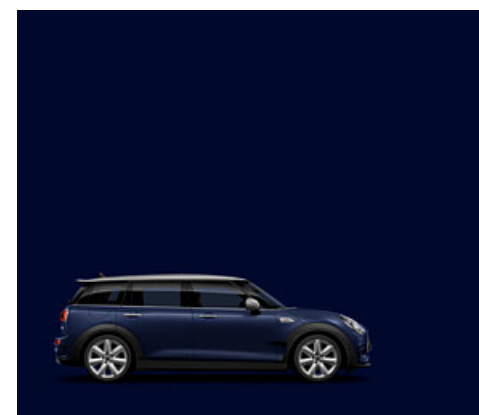

MINI Yours ラピス・ラグジュアリー・ブルー・ソリッド

## ルーフ & ドア・ミラー・キャップ

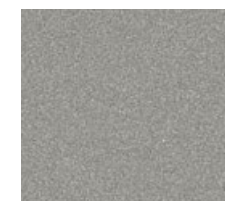

シルバー

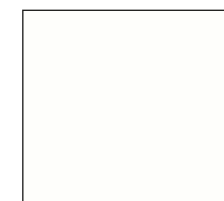

ホワイト



ブラック



ボディー・カラー



## ディテールに宿る 気品。

① 18インチ アロイ・ホイール  
MINI Yours マスターピース

② 19インチ アロイ・ホイール  
John Cooper Works  
ラジアル・スポーク 526\*

③ 18インチ アロイ・ホイール  
グリップ・スポーク シルバー

④ 18インチ アロイ・ホイール  
スター・スポーク シルバー

⑤ 18インチ アロイ・ホイール  
スター・スポーク ブラック

⑥ 17インチ アロイ・ホイール  
ネット・スポーク ブラック

⑦ 17インチ アロイ・ホイール  
ネット・スポーク シルバー

⑧ 17インチ アロイ・ホイール  
ベント・スポーク シルバー

⑨ 16インチ アロイ・ホイール  
ループ・スポーク シルバー

\* MINI 純正アクセサリ。詳細につきましては最寄りの MINI 正規ディーラーへお問い合わせください。

愛おしさは、  
乗るたびに深まってゆく。

あなたの MINI Clubman には、あなたらしいインテリアを。  
好みのインテリア・サーフェスをお選びください。オプションのうち  
2つはイルミネーションのもの。それぞれのエレメントが調和し、完璧な  
ハーモニーを奏めます。

写真：  
インテリア・カラー サテライト・グレー  
インテリア・サーフェス ピアノ・ブラック  
レザー ラウンジ サテライト・グレー（スポーツ・シート）



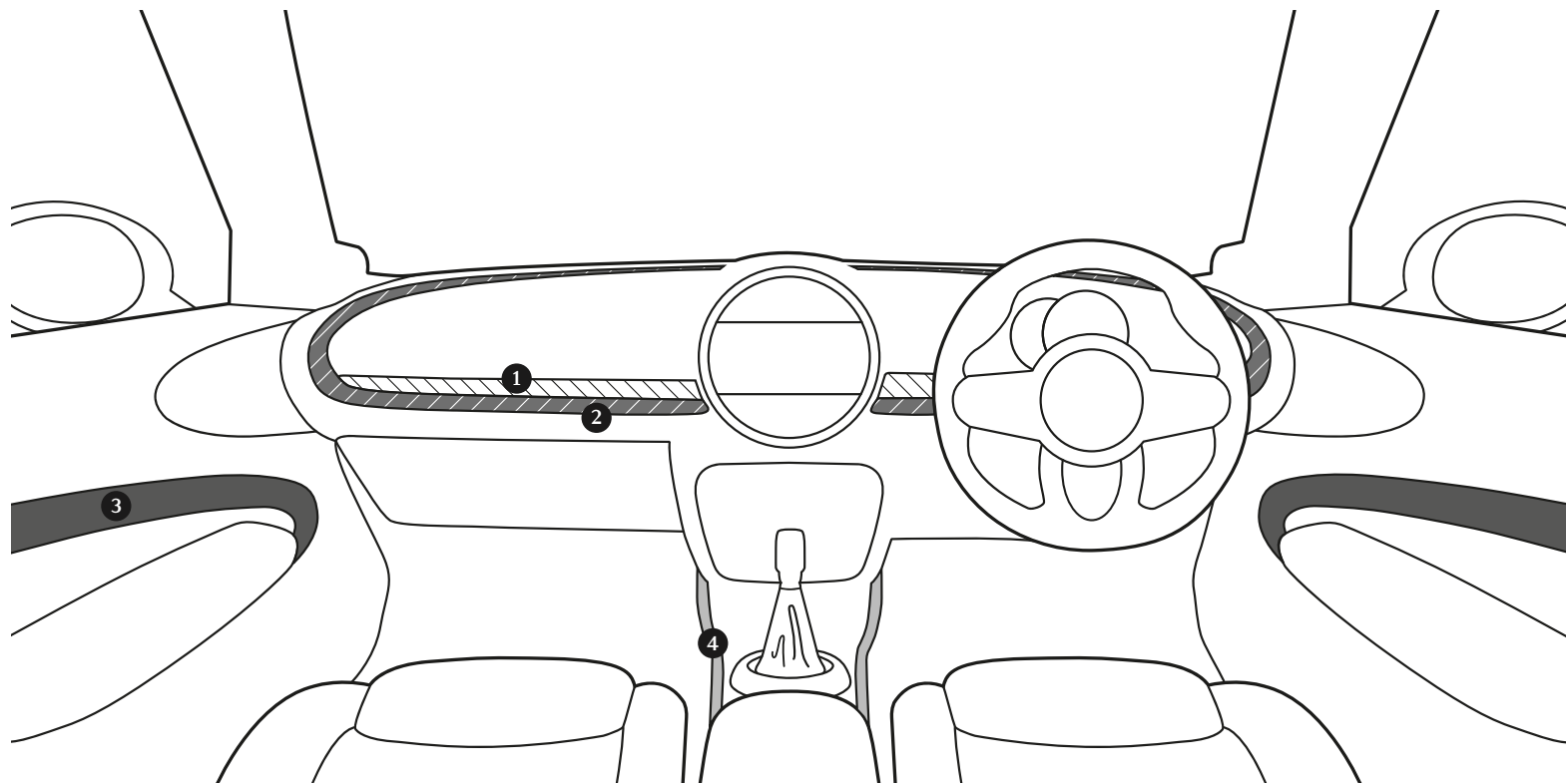

## 多彩な組み合わせで、 あなただけのインテリアを。

コックピットとドアを4つのデザイン・エレメントでカスタマイズ。あなたの理想のインテリアに仕上げられます。  
 (1) コックピット・サーフェス、(2) コックピット・フレーム、(3) ドア・トリム・フィニッシャー、(4) センター・コンソール・フィニッシャー。それぞれのカラー・バリエーションと構成を、次で詳しくご紹介します。

[mini.jp/configurator](http://mini.jp/configurator)

### MINI Yours インテリア・サーフェス ファイバー・アロイ・イルミネーテッド



① ファイバー・アロイ

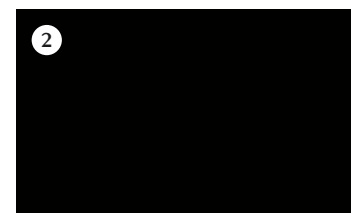

② ピアノ・ブラック

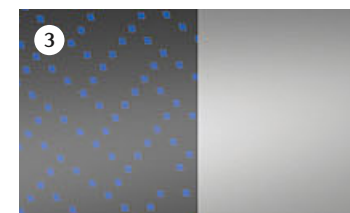

③ ダーク・シルバー・イルミネーテッド  
ダーク・シルバー

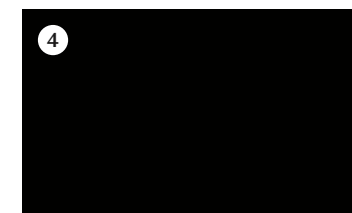

④ ピアノ・ブラック

### MINI Yours インテリア・サーフェス ピュア・バーガンディー・イルミネーテッド

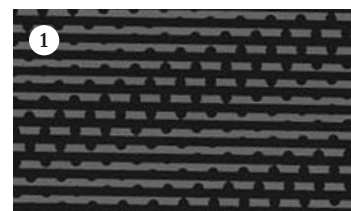

① ブラック・チェックカード



② ピュア・バーガンディー

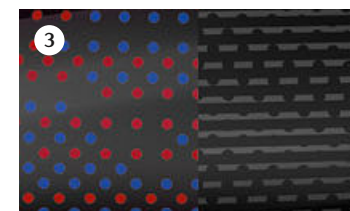

③ ピアノ・ブラック・イルミネーテッド  
ピアノ・ブラック



④ ピュア・バーガンディー

### インテリア・サーフェス ピアノ・ブラック

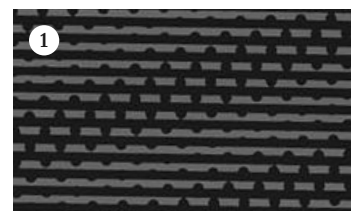

① ブラック・チェックカード

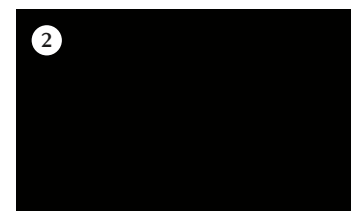

② ピアノ・ブラック

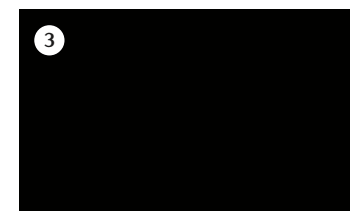

③ ピアノ・ブラック

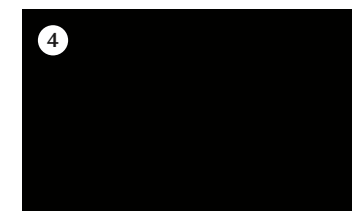

④ ピアノ・ブラック



## 一夜を彩る、 770色。

エクスクルーシブなインテリアには、エクスクルーシブな照明がふさわしい。MINI エキサイトメント・パッケージに含まれるMINI Clubmanのアンビエント照明は、インテリアを多彩な光のトーンで照らし出します。ディテールにこだわり厳選された材料でしつらえられたインテリア・サーフェスと、色とりどりの光が織りなす贅沢な空間。MINI Yours インテリア・サーフェス ピュア・バーガンディー・イルミネーテッドでは、控えめでエレガントなバック・ライトが、フロント・ドア・トリムの曲線を美しく浮かび上がらせます。その表情は印象深く、心を惹きつけてやみません。

写真：  
MINI Yours インテリア・サーフェス ピュア・バーガンディー・イルミネーテッド  
レザー チェスター インディゴ・ブルー（スポーツ・シート）



# しつらえの良さに つまれる至福。



スポーツシート  
レザー チェスター  
インディゴ・ブルー



スポーツシート  
レザー クロス・パンチ  
ヒュア・バーガンディー

# あなたらしさを選ぶ。



スポーツシート  
レザー ラウンジ  
サテライト・グレー



スポーツシート  
クロス/レザー コード  
カーボン・ブラック



スポーツシート  
クロス ダブル・ストライプ  
カーボン・ブラック

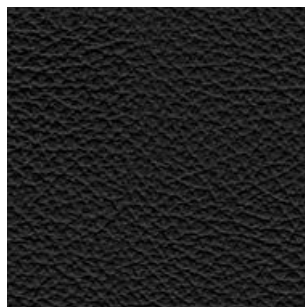

MINI Yours レザー ラウンジ  
カーボン・ブラック



レザー チェスター  
インディゴ・ブルー



レザー ラウンジ  
サテライト・グレー



レザー クロス・パンチ  
ピュア・バーガンディー



レザー クロス・パンチ  
カーボン・ブラック



クロス/レザー コード  
カーボン・ブラック

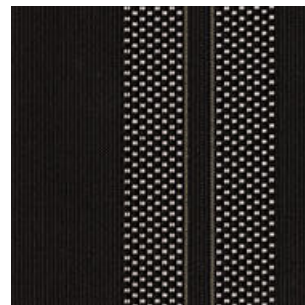

クロス ダブル・ストライプ  
カーボン・ブラック

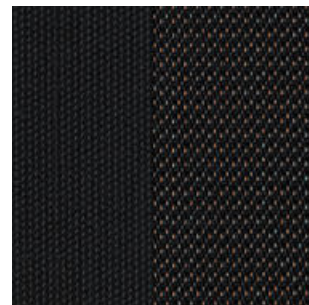

クロス ファイヤーワーク  
カーボン・ブラック



電動フロント・シートは、シート・ベースの傾き、高さ、前後位置、そしてバックレストの角度の調整がボタン操作で行えます。ドライバース・シートは2セット分のメモリー機能付。さらに快適性を高める電動ランバー・サポートも装備されます。

## MINI YOURS.

柔らかく上質な革素材、ヘッドレストに刻まれたユニオン・ジャック、そして印象的な表情を見せるステッチとパイピング……。MINI Yours だけに許されたレザー ラウンジ カーボン・ブラックのシートには、イギリス伝統のハンドクラフトの技を感じる贅沢で繊細な加工が、細部にまで施されています。

[mini.jp/configurator](http://mini.jp/configurator)





# 気品が香る、 クラフトマンシップ。 MINI YOURS.

選び抜かれた素材、こだわり抜いた製法、そして洗練されたデザイン。それが、MINI Yours デザイン・プログラム。誕生までにはさまざまな物語があり、英国伝統の誇り高きクラフトマンシップの技が随所に垣間見え、個性や独創性にこだわるあなたも、きっとご満足いただけることでしょう。

MINI Yours デザイン・プログラムでは、MINI Yours スポーツ・レザー・ステアリング、18インチ アロイ・ホイール MINI Yours マスターピース、MINI Yours インテリア・サーフェス・イルミネーテッド、そしてMINIで最も深く気品あふれるボディー・カラー、MINI Yours ラピス・ラグジュアリー・ブルーなどをご用意しています。

また、MINI Yours デザイン・プログラムの装備には、ユニオン・ジャックをモチーフとしたMINI Yoursの証が施されています。たとえば精巧なパイピングが特徴的な、柔らかく上質な革を用いたMINI Yoursレザー ラウンジカーボン・ブラック。このシートのヘッドレストやカフス・ボタンを思わせるアクセントにはユニオン・ジャックが施され、モダン・プリティッシュな空間を演出しています。



## いつでも、世界とつながっている。 MINI CONNECTED.

スマートフォンとMINIをつなげるMINI Connected Appを使えば、さまざまなアプリや機能が可能性を広げます。

ドライブはよりスリリングに、またより簡単になり、あなたはよりリラックスできるでしょう。たとえば、カレンダーやスケジュールがいつでもチェックできます。また、主要な音楽アプリで新しいお気に入りのタイトルを検索、オーディオ・ブックにアクセスしたり、インターネット・ラジオもお楽しみいただけます。

\* 提供される機能は、アプリケーションのバージョンによって異なる場合があります。

# あなたのドライビングをサポート。

MINI ナビゲーション・システムの 8.8 インチ・タッチ・モニター。  
指でスクリーンに触れるとその指示に反応し、ダイレクトに操作できます。停車中はモニターのタッチ操作、走行中は MINI コントローラーと、状況次第で便利に使い分けることが可能です。  
また、ルーム・ミラー内蔵の VICS 光 / ITS スポット対応車載器を装備すれば広範囲の渋滞情報を受信。ハイウェイでも一般道でも最適なルートを提案し、あなたを目的地までしっかりとナビゲートします。



MINI ナビゲーション・システムの MINI コントローラーは、シンプルな操作でセンター・ディスプレイに表示されるさまざまな機能を設定できます。7つのボタンは形状が異なり、ブラインド・タッチも容易です。



## ① MINI ブースト・ラジオ

One に標準装備の MINI ブースト・ラジオは、USB オーディオ・インターフェイスで音楽プレイヤーを接続して音楽が楽しめます。



## ② MINI ナビゲーション・システム

Cooper、Cooper D、Cooper S、Cooper SD、Cooper S ALL4 に標準装備の MINI ナビゲーション・システムなら、Bluetooth ハンズフリー・テレフォン・システムや Bluetooth オーディオ・ストリーミング機能も装備。また、MINI に保存した曲の中から、お気に入りの曲やその時の気分ぴったりな曲を選択してお楽しみいただけるミュージック・コレクション機能も装備しています。

# 最高の走りは、 安心からスタートする。

- ① もう、大切な情報を見落とす心配はありません。MINI ヘッド・アップ・ディスプレイは、ドライビングに関する重要な情報を視野の中央に表示。オプションの装備に応じて、ナビゲーション表示、クルーズ・コントロールなどを、前方から視線をはずすことなく、ひと目で確認することができます。

ドライビング・アシストは、車体前部に取り付けられたカメラが車間距離を測定。

前方車両に近づきすぎたときや、衝突の危険を察知した場合、前車接近警告機能が作動し、警告を発します。またブレーキ圧を調整することであらかじめブレーキのレスポンスを早め、ブレーキがかかりやすくします。もちろん、万一の際はブレーキ機能を作動させ、被害を回避または軽減します。またアクティブ・クルーズ・コントロールは、前走車との適正な距離を保ちながら加減速を行い、運転負荷を軽減します。

\*システムの認識性能、制御性能には限界があります。作動中もシステムに依存せず、安全運転を心掛けてください。

- ② リア・ビュー・カメラにより車両後方の視界が MINI センター・ディスプレイに表示され、スムーズな駐車・車庫入れをアシストします。

パーキング・アシストは、縦列駐車時にあなたが選んだ駐車スペースが十分にあるか、センサーで検知し、ステアリング操作を自動でアシストします。音によるガイダンスとセンター・ディスプレイに表示される指示に従って、あなたはアクセルとブレーキを操作するだけです。

- ③ LED ルーフ・フィンは、ドアをロックすると内蔵された LED が点滅し、アラーム・システムの設定がアクティブになっていることを遠くからでも確認できます。

- ④ ドア・ロックを解除すると、運転席側のドア・ミラーから照らし出される MINI ロゴ・プロジェクションがあなたを迎えてくれます。(MINI エキサイトメント・パッケージに含まれます)



# すべてのシーンで、最適なパフォーマンスを。 4輪駆動システム(ALL4)。

MINI Cooper S Clubman ALL4では、インテリジェントな4輪駆動システム(ALL4)が、理想的な配分でトルクを路面に伝達します。その電子油圧制御クラッチはダイナミック・スタビリティ・コントロール(DSC)と連携。走行状態に合わせて、エンジンの駆動トルクをフロント・アクスルとリア・アクスル間で最適に分配します。これにより、あらゆる路面で卓越したトラクションと最大限の走行安定性が発揮され、コーナリングの楽しさが向上するのです。

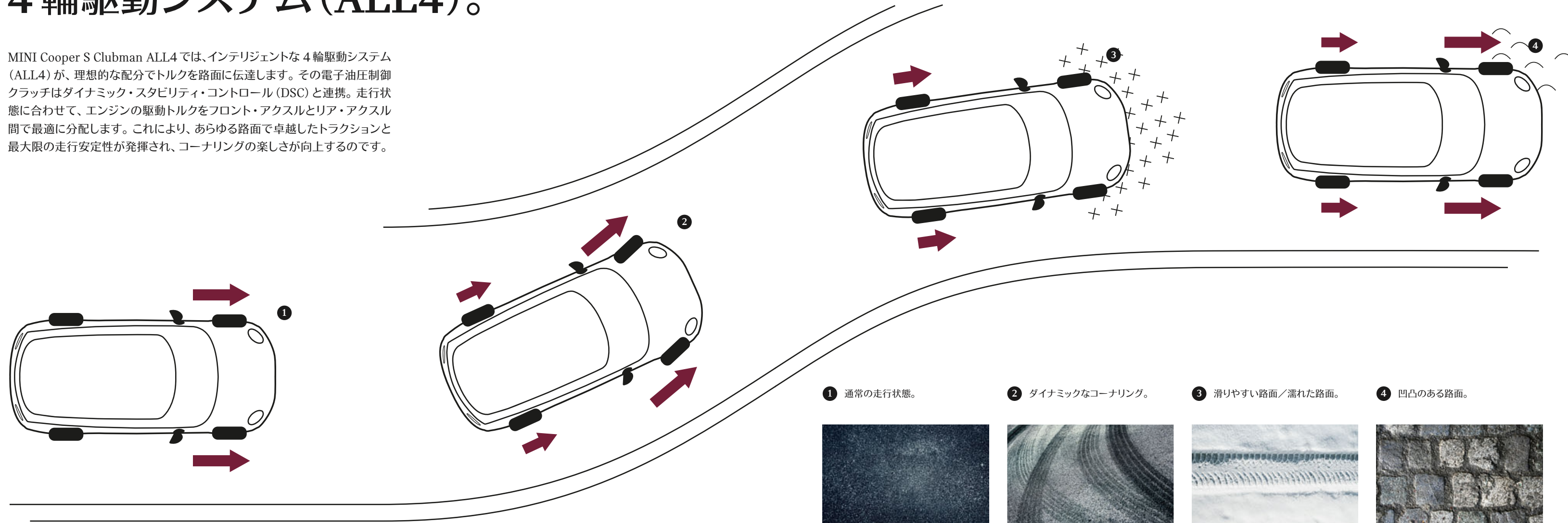

→ トルク

① 通常の走行状態。



直線走行などでは、効率的に走るため、駆動力は100%フロント・アクスルにもたらされます。

② ダイナミックなコーナリング。

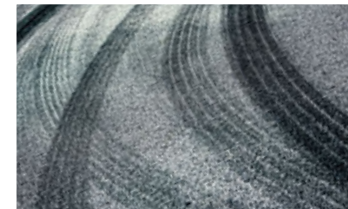

ダイナミックなコーナリングでは、オーバーステアまたはアンダーステアの可能性に素早く対応するため、4輪駆動システム(ALL4)が駆動力の一部をリア・アクスルに分配します。これにより、コーナリングのスタビリティが最適に保たれます。

③ 滑りやすい路面/濡れた路面。



滑りやすい路面などでフロント・アクスルのトラクションが失われた場合には、状況に応じて、最適なトルクをリア・アクスルに送ります。これにより、悪天候のときでも最適な駆動力が確保されるのです。

④ 凹凸のある路面。



凹凸のある路面では、最適なトラクションをフロントとリアへかける事でタイヤの空転を軽減し、バランスよく駆動力を発生させます。



# 一瞬で、恋に落ちる。

Inspired by



際立つ個性とスポーティさを兼ね備えた John Cooper Works チリ・パッケージ。8速スポーツ・オートマチック・トランスミッションはパドル・シフトでシフト・チェンジも可能。

エクステリアは、フロント/リア・エプロンからなるエアロダイナミック・キット、専用リア・スポイラー、スポーツ・サスペンション、18インチ アロイ・ホイール グリップ・スポーク シルバーが装備され、

レーシング・フィールを盛り上げます。

さらに、マルチファンクション付 John Cooper Works レザー・ステアリング、アンスラサイトのヘッドライナー、ステンレス・ペダルおよびフットレスト、専用ドア・シル、クロス/レザー コード カーボン・ブラックのスポーツ・シートをインテリアに装備。そのすべてがモーター・スポーツの神髄にインスパイアされています。

\* 掲載の写真は、日本仕様のモデルとは細部で異なります。また、一部オプション装備を含みます。



## 時代と共に進み行く モビリティを。

今、世界はかつてないスピードで変化しています。人々のつながりはこれまで以上に強く、時代の変化と共にクルマに対する要望も多様化しています。こうした世界の変化に対応して、MINI もひとつのことにとらわれることなく、様々な発信をし続けています。

走る楽しさ、個性の表現、洗練のデザイン、そして持つことの喜び。これらすべては価値あるものですが、その根底にあるのは、私たちの情熱です。MINI は、機能性および美しさに新たな価値を見出し、自分たちの進む道に誇りをもって日々歩んでいます。

新しいものを創り上げたい、価値あるものを守りたい。それが 1959 年以来、時代とともに走り続けてきた MINI の変わらぬ思いです。これからも MINI は、みなさまとインスパイアし合いながら次世代モビリティを創り続け、共に未来へ進みたいと考えています。

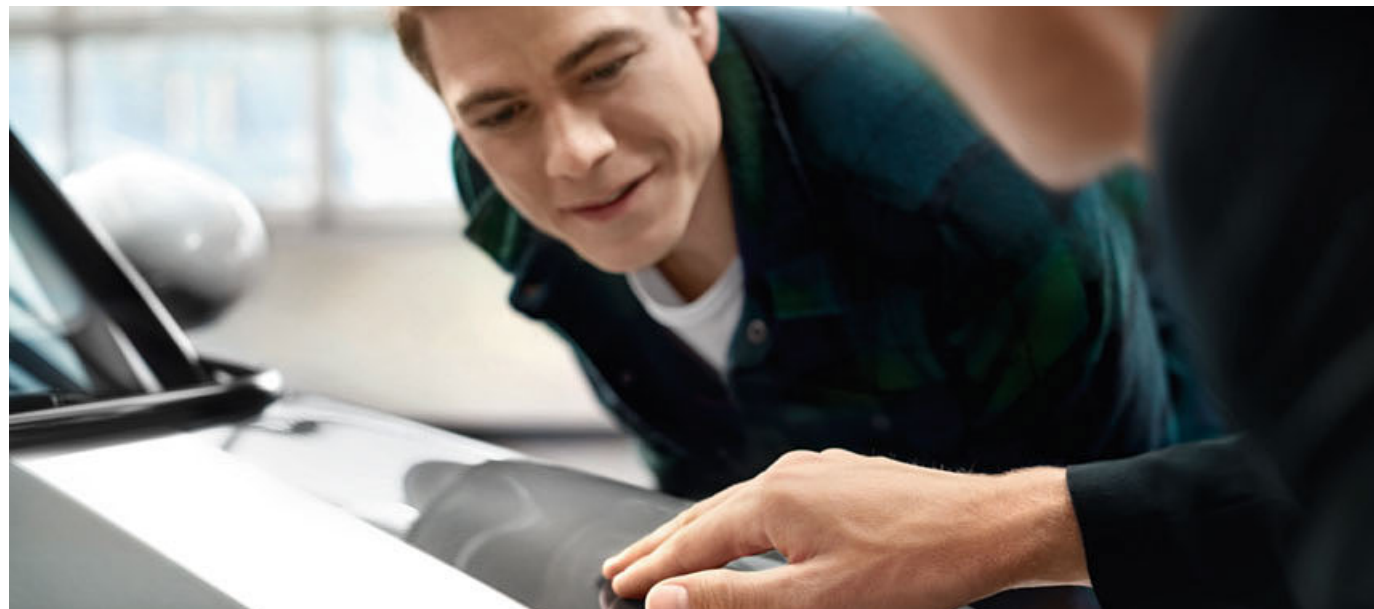

# MINI SERVICE.

## サービスの A to Z

MINI で出掛けている時に万一あなたのMINI が具合悪くなったら・・・。ご心配ありません、MINI エマージェンシー・サービスが強力にサポートします。MINI オーナーは24時間いつでもどこでもさまざまなトラブルの応急処置アドバイス、レッカーなどの手配、さらにはお客様の代替交通手段やホテルの費用までも負担する<sup>1</sup>という画期的なサービス「MINI エマージェンシー・サービス」をご利用いただけます。MINI エマージェンシー・サービスへのご連絡は日本全国どこからでもフリーダイヤル 0120-56-5532 です(携帯電話、PHS からでも24時間年中無休でご利用いただけます)。サービスに関するさらに詳しい情報は MINI 正規ディーラー・サービスまたは MINI エマージェンシー・サービスにお問い合わせください。また、MINI ホーム・ページ [www.mini.jp](http://www.mini.jp) でもご確認いただけます。

<sup>1</sup> 費用の負担は当社の規定範囲内とし、BMW Japan Corp. が輸入し、MINI 正規ディーラーにて販売された新車で登録後3年以内のお車に限りです。ただし、事故等一部費用負担ができない場合があります。

## いつもあなたのそばに

インテリジェントな MINI サービス・コンセプトは、最初からあなたとあなたの MINI に最良のサポートを提供します。MINI オーナーが全国の MINI 正規ディーラー・ネットワークを利用することができるということもこのコンセプトの一環です。あなたのご利用になっている MINI 正規ディーラー・サービスこそが一番あなたの MINI に精通しているのです。MINI 正規ディーラー・サービスは最新のコンピュータ診断/情報システムを備え、迅速で高度なサービスをお届けしています。

## MINI TLC.

エキサイティングな走りをやさしくケアする、「MINI TLC. (テンダー・ラブング・ケア)」。

MINI TLC. (TENDER LOVING CARE) は、愛のこもったやさしいケア。MINI TLC. は、文字通り、MINI のエキサイティングな走りをやさしくケアするサービス・パッケージです。新車の MINI 購入登録時に所定の加入料をお支払いいただくだけで、3年間(距離無制限)もの長期にわたりメンテナンスをサポートし、クルマにかかる維持費を大幅に軽減します。例えば3年プランの場合、年間走行距離が15,000 km 以下で、オイルサービスが1年ごと車検時を含む3回適用されます。MINI TLC. なら、さらにおトクにMINI のベスト・コンディションが維持できます。



# MINI FINANCIAL SERVICES.

## MINI FINANCIAL SERVICES.

ライフスタイルに合わせて、最適なプランを。

MINI ファイナンシャル・サービスは、一人でも多くの皆さまに MINI をお楽しみいただけるように、ローン、リース、自動車保険、クレジットカード、延長保証を通じて皆さまの MINI との生活をよりエキサイティングに演出いたします。

## MINI AUTO LOAN.

### MINI FUTURE VALUE LOAN :

車両を購入する際、あらかじめ最終回のお支払分を据え置くことにより月々のお支払額を軽減できる据置型ローン・プログラム(クローズドタイプ)です。最終回のお支払は“据置額の一括払い(口座引落)”、“据置額の再ローン(MINI バリューローン・プラス、与信審査があります)”、“車両返却\*1”または“お乗換\*1”の4つのプランからお選びいただけます。

### MINI STANDARD LOAN & MINI ACCESSORY LOAN :

MINI ファイナンシャル・サービスでは、最長7年 84回のスタンダードローンのほか、アクセサリパーツ専用の最長4年 48回のローンもご用意。いずれのローンも頭金の有無やボーナス加算設定などのアレンジが可能です。

## MINI CLOSED-END LEASE

MINI クローズドエンド・リースは、月々のお支払額にクルマを所有していると必要な税金や諸費用が含まれるので面倒な手続き等を省き、お支払を一本化できるプログラムです。ご契約期間終了後に想定される車両残存価格をあらかじめ差し引いて算出するため、月々のお支払額が軽減できます。そして、契約終了時には、車両をご返却いただくだけのとてもシンプルなプランとなります。\*2

\*1 最終回に車両返却またはお乗換をご選択された場合、車両状態ならびに走行距離がローン契約時に定めた保証条件を満たさない場合は規定に基づき清算が必要となります。

\*2 契約所定の年間走行距離または損耗の程度を超えた場合は、ご契約終了時に契約所定の基準に基づいた清算が必要です。

## MINI AUTOMOBILE INSURANCE.

充実した補償とオリジナルのサービスで快適な MINI ライフをしっかりとサポートする MINI 自動車保険。フロント・ガラスとドア・ミラーを補償する「MINI EXTRA CARE」の無償付帯に加え、MINI エマージェンシー・サービス対象のお客様は、「MINI エマージェンシー・サービス(PREMIUM)」をご利用いただけます。

## MINI WARRANTY +.

MINI 正規ディーラーで MINI 新車をご購入いただいたオーナーの皆さまのための修理保証プログラムです。新車登録後の3年間の新車保証終了後も、2年間または1年間、保証対象箇所に不具合が生じた場合、無償修理をご提供します。延長保証期間中にご利用いただける「MINI エマージェンシー・サービス」に加え、初度登録から3年間、タイヤ&ホイール補償が付帯されますので安心です。

## MINI CARD.

MINI Card は路上でのトラブルをサポートする「MINI エマージェンシー・サービス」や利用金額に応じたキャッシュバックなど、さまざまな特典・サービスで MINI オーナーさまを幅広くサポートいたします。

ローン、リース、MINI 自動車保険、MINI Card、MINI WARRANTY +. に関する詳しい情報は、ご利用の MINI 正規ディーラーまたは MINI カスタマー・インタラクション・センター 0120-3298-14(平日 9:00 - 19:00 土日祝祭日 9:00 - 18:00) へお問い合わせください。

※記載された内容は2017年1月1日現在のものであり、予告なく変更する場合があります。



## そして直感を、実感。 試乗のご案内。

あなたが最初にMINI Clubmanに抱いたその直感を、次は乗ってみて実感してください。MINI Clubmanのドライバーズ・シートに身をはずめ、ドアが閉まる心地よい音を確認、ルーム・ミラーを調整し、シートベルトを締めたら準備完了。あとはアクセル・ペダルを踏んで、インスピレーションあふれるMINI Clubmanの世界を心ゆくまでお楽しみください。

試乗のお申し込みは、MINI 正規ディーラーまで。  
MINI Clubmanの走りを実際に感じられる機会です。

[mini.jp/request/test\\_drive\\_dealer/](http://mini.jp/request/test_drive_dealer/)



本カタログに記載の諸元やデータおよび写真は、日本で販売されるモデルとは細部で異なる場合があります（ヨーロッパ仕様車の写真を含みます）。また、仕様、諸元等は予告なく変更されることがあります。

一部オプション装備、MINI 純正アクセサリを含んでいる場合があります。詳しくはお近くの MINI 正規ディーラーにお問い合わせください。

記載事項および写真の著作権は、BMW AG (ドイツ) およびビー・エム・ダブリュー株式会社 に帰属します。

© BMW AG, München /Deutschland.  
BMW AG (ミュンヘン) からの書面による許可なく、一切の無断転載を禁じます。

カスタマー・インタラクション・  
センター

[www.mini.jp](http://www.mini.jp)  
0120-3298-14



[www.facebook.com/mini.Japan](https://www.facebook.com/mini.Japan)

MINI 純正アクセサリ  
[www.mini.jp/accessories](http://www.mini.jp/accessories)