

RVR


**MITSUBISHI
MOTORS**
Drive your Ambition





新しいSUVと。新しい世界へ。

できなかったことに挑戦してみたい。
その想いに素直になって走り出せば、
日常も、非日常も、もっと刺激的になる。
本気で遊ぶ。本気できわめる。
待っているのは、知らなかった何かが
自分のものになっていく感動。
RVRは、人生を楽しみ尽くすための
パートナーになる。

Drive your Ambition



RVR車種サイトはこちら

Photo(表紙、P01-02):G 4WD ボディカラー:レッドダイヤモンド(有料色) ●ルーフレールはメーカーオプション ●フロントスキッドプレート(クロームリング付)はディーラーオプション ●写真はイメージです。



毎日が、楽しくなるデザイン。

どこにいても存在を主張する精悍なデザイン。
爽快な走りを想像させるスタイリッシュなフォルム。
そして、SUVなのに街中でも使いやすいサイズ。
このクルマといると、気持ちが高まっていく。
どこかへ出かけたいくなる。



Photo: G 4WD ボディカラー: レッドダイヤモンド(有料色)
●ルーフレール、スマートフォン連携ナビゲーションはメーカーオプション
●フロントスキッドプレート(クロムリング付)はディーラーオプション
●写真の荷物、小物は撮影のために用意したものです。●画面はハメコミ合成 ●写真はイメージです。



休日が、待ち遠しくなる性能。

シフトをMポジションに入れる。パドルシフトによるスポーツモードの走りは、じつに軽快で楽しい。もちろんラゲッジルームには、趣味の道具を余裕で積める。豊かな自然のなかで過ごす、いつもと違う時間。休日のフィールドは、RVRが広げてくれる。



Photo: G 4WD ボディカラー: ライトニングブルーマイカ

- ルーフレールはメーカーオプション
- フロントスキッドプレート(クロームリング付)、リヤスキッドプレート(クロームリング付)はディーラーオプション
- 写真の荷物、小物は撮影のために用意したものです。●走行中は、荷物や小物をしっかりと固定してください。●写真はイメージです。

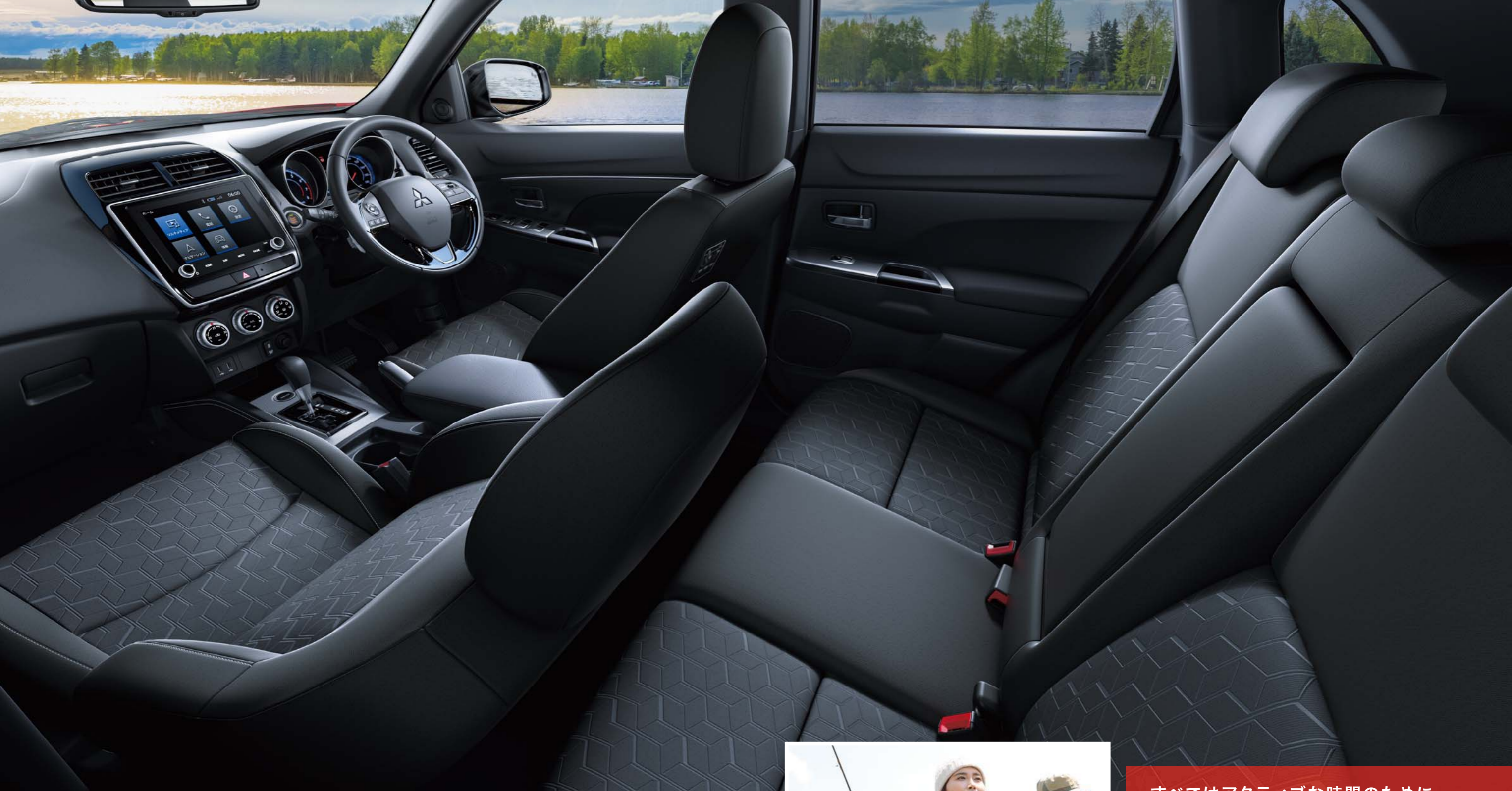


ドライブが、歓びになる空間。

機能によって研ぎ澄まされたデザインは、美しく、使いやすく、しかも飽きがこない。RVRのドライバーズシートに座るたび、そう感じる。運転が好きなふたりにとって、お気に入りの空間。今日ステアリングを握るのは、私の番だ。



Photo: G 4WD ボディカラー: レッドダイヤモンド(有料色)
●スマートフォン連携ナビゲーションはメーカーオプション
●写真の荷物、小物は撮影のために用意したものです。●画面はハメコミ合成 ●写真はイメージです。



すべてはアクティブな時間のために。

コンパクトなシルエットからは想像できない広々とした空間。
乗るたびに感じる心地よさをすべてのシートに。
ゆとりと快適さを大切にしたSUVだから、
ドライブも旅先での時間も存分に満喫できる。
もっともっとアクティブになれる。

Photo: G 4WD ボディカラー: レッドダイヤモンド (有料色)
●ルーフレール、スマートフォン連携ナビゲーションはメーカーオプション
●写真の荷物、小物は撮影のために用意したものです。●走行中は、荷物や小物をしっかりと固定してください。●画面はハメコミ合成 ●写真はイメージです。



UTILITY

たっぷり積める。趣味の道具も、思い出も。



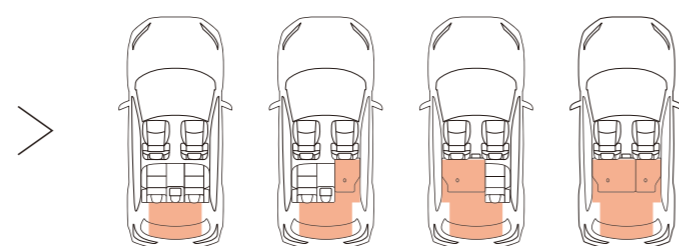
さまざまな荷物を余裕で積める。
ラゲッジルーム

コンパクトSUVでありながら、効率的な空間設計によりラゲッジルームは5名乗車時でも余裕の広さを確保。リヤシートを前倒しにすれば、さらに大容量のスペースが出現します。またラゲッジルームのフロア下には使い勝手のよい収納スペースとしてラゲッジアンダーボックス*1も用意しています。さらに、開口部が広いので、大きな荷物の積み降ろしも楽に行えます。

●数値は社内測定値、リヤシート前倒し状態
*1 スペアタイヤ選択時は装着されません。

フレキシブルなシートアレンジが可能。
可倒式リヤシート(6:4分割)

リヤシートは6:4分割可倒式だから、荷物の量や長さ、乗員の人数に合わせてフレキシブルに使いこなすことができます。ラゲッジルームの両サイドには、ネットなどを引っ掛けて荷物を固定するのに便利なラゲッジフックも用意されています。



レジャーシーンで活躍。
ルーフレール (BLACK Editionに標準装備、Gにメーカーオプション)

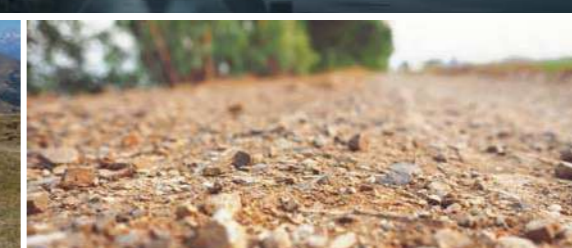
RVRの流れるようなルーフラインを際立たせるルーフレール。ディーラーオプションのベースキャリアや各種アタッチメントを活用すれば、スキー板やスノーボードなど、さまざまなレジャーアイテムを積載することができます。

小物を収納するのに便利。
フロアコンソールボックス/フロントカップホルダー

ちょっとした小物を整理して収納でき、アームレストとしても使えるフロアコンソールボックス(写真左)。カップホルダー(写真右)は前席の使いやすい位置に用意しました。

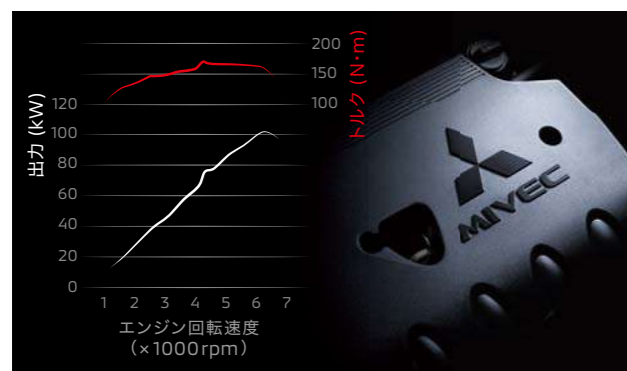


Photo: G 4WD ボディカラー: レッドダイヤモンド(有料色)
●ルーフレール、スマートフォン連携ナビゲーションはメーカーオプション
●リヤスキッドプレート(クロームリング付)はディーラーオプション ●写真の荷物、小物は撮影のために用意したものです。
●走行中は、荷物や小物をしっかりと固定してください。●写真、イラストはイメージです。



SUV PERFORMANCE

もっと遠くへ。行動力をサポートする力強い走り。



最高出力 **102kW/6000rpm** 最大トルク **172N·m/4200rpm**

燃費消費率*1(2WD) **JC08モード 15.0km/L**
(国土交通省審査値)

WLTCモード*2 **13.8km/L**
(国土交通省審査値)

市街地モード 10.4km/L
郊外モード 14.3km/L
高速道路モード 15.7km/L



スポーティな走りと環境性能を追求。

1.8L MIVEC SOHC 16VALVE エンジン

走行性能と高い環境性能を追求したMIVEC。吸気バルブリフトを連続的に変化させ、吸気抵抗を抑制することで、吸入時のエネルギー損失を低減し、燃費向上に貢献します。

●MIVEC = Mitsubishi Innovative Valve timing Electronic Control systemは、三菱自動車の変バルブタイミング機構の総称です。

スポーツモードを常時楽しめるMポジションを設定。

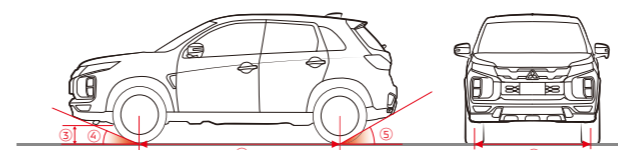
INVECS-III 6速スポーツモードCVT

滑らかな走りと低燃費を両立するINVECS-III 6速スポーツモードCVT。6速スポーツモードではパドルシフトによりマニュアル感覚のシフトワークが楽しみ、特にMポジションでは停車時でも6速スポーツモードが解除されることがないので、6速を駆使したスポーティな走りがより満喫できます。

INVECS = Intelligent & Innovative Vehicle Electronic Control System



BLACK Edition/Gの車両ディメンション ※車両のイラストはG、()内の数値はM



- ① ホールベース 2670(2670)mm ④ アプローチアングル 20.1°(19.3°)*3
- ② トレッド(前/後) → 1545/1545(1525/1530)mm ⑤ ディパーチャーアングル 31.4°(30.4°)*3
- ③ 最低地上高 205(195)mm

安定した走破性や優れた直進安定性などを実現。

RVRの車両ディメンション

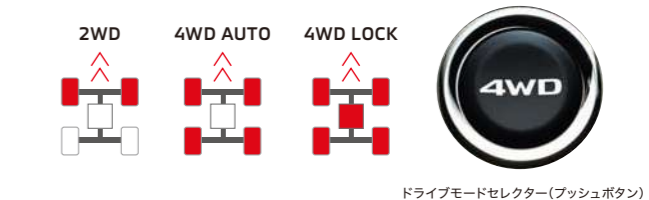
荒れた路面に踏み込んだ際にも確かな走破性をもたらすため、アプローチアングル20.1°*3*4、ディパーチャーアングル31.4°*3*4、最低地上高205mm*4を確保しました。また、ロングホイールベース、ワイドトレッドにより、優れた直進安定性を発揮します。

*3 社内測定値 *4 数値はBLACK Edition/Gの値です。

3つのドライブモードを設定。

電子制御4WD(4WD車)

路面状況や走行条件に応じて、前後に駆動力を適切に配分する「4WDオート」、強力なトラクションが得られる「4WDロック」、燃費のよい「2WD」の3つのモードを設定できます。

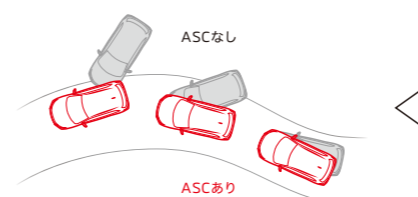


横滑りを抑制して、優れた走行安定性を提供。

アクティブスタビリティコントロール[ASC]

横滑りを抑える「スタビリティコントロール機能」と、発進時の空転を防止する「トラクションコントロール機能」が、安定した走行をサポートします。

ASC = Active Stability Control



高速道路などで定速走行をサポート。

クルーズコントロール

(BLACK EditionとGに標準装備)

車速約40km/hから約100km/hの範囲内で、アクセルペダルを離して一定速度を維持することが可能です。

自分でエコする賢いエンジン。

エコサポート

エコサポートは、アイドリングストップ機能「オートストップ&ゴー(AS&G)」に「MIVEC」を組み合わせた環境技術。快適な走りと地球環境への配慮を高次元でかなえるテクノロジーです。

低燃費と環境に貢献するアイドリングストップ。

オートストップ&ゴー(AS&G)

アイドリングストップ機能「オートストップ&ゴー(AS&G)」が、信号待ちや渋滞の際に、自動的にエンジンをストップ。燃料消費や排出ガスを削減します。

*1 燃料消費率は、定められた試験条件での値です。お客様の使用環境(気象・渋滞等)や運転方法(急発進・エアコン使用等)に応じて燃料消費率は異なります。*2 WLTCモードは、市街地、郊外、高速道路の各走行モードを平均的な使用時間配分で構成した国際的な走行モードです。市街地モード:信号や渋滞等の影響を受ける比較的低速な走行を想定したモードです。郊外モード:信号や渋滞等の影響をあまり受けない走行を想定したモードです。高速道路モード:高速道路等での走行を想定したモードです。

●ASCは、あくまでもドライバーのブレーキ操作や運転操作を補助するシステムです。カーブ等の手前では十分な減速が必要であり、無理な運転までは制御できません。安全運転をお願いします。●オートストップ&ゴー(AS&G)は、状況に応じて作動条件が異なります。OFFスイッチも備えています。実際の走行時には必ず取扱説明書をご確認ください。

Photo: G 4WD ボディカラー: ホワイトダイヤモンド(有料色) ●ルーフレールはメーカーオプション ●写真、イラストはイメージです。



LDW Lane Departure Warning
車線逸脱警報システム

FCM Forward Collision Mitigation system
衝突被害軽減ブレーキシステム

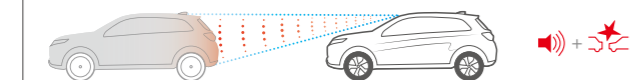
AHB Automatic High Beam
オートマチックハイビーム

BSW Blind Spot Warning **LCA** Lane Change Assist
後側方車両検知警報システム(レーンチェンジアシスト機能付)

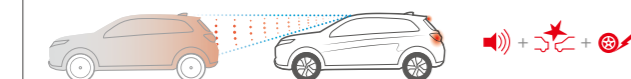
MITSUBISHI e-Assist

「あなたの安心、未来ドライブ」三菱 e-Assist (運転支援機能)

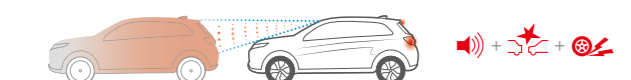
[A] 衝突の危険があるとき：警報



[B] 衝突の危険が高いとき：警報 + やや強いブレーキ



[C] 衝突の危険が極めて高いとき：警報 + 強いブレーキ



歩行者を検知して、衝突の危険が極めて高いとき：警報 + 強いブレーキ



衝突回避または被害軽減をアシスト。

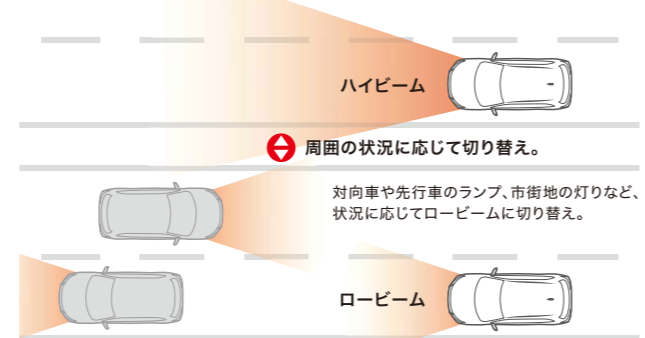
衝突被害軽減ブレーキシステム [FCM]

レーザーレーダーとフロントカメラにより、前方車両や歩行者を検知。衝突の危険があると判断したときに、警報ブザーとメーター表示で注意を促し、ブレーキを制御して衝突回避または衝突被害の軽減をアシストします。

FCM = Forward Collision Mitigation system

●衝突被害軽減ブレーキは、前方車両に対しては自車速が約5~80km/h、歩行者に対しては自車速が約5~65km/hのときに作動します。●停止保持機能がないため、停止後、約2秒でブレーキは解除されます。停止を続ける場合は、ブレーキペダルを踏んでください。●ハンドル操作やアクセルペダル操作による回避行動を行っているときは、作動しない場合があります。

ハイビームでの走行ができると判断した場合は、ハイビームに切り替え。



ハイビームとロービームを状況に応じて切り替え。

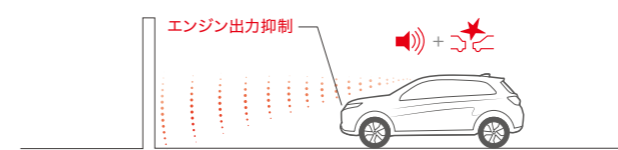
オートマチックハイビーム [AHB]

対向車や先行車、道路周辺の明るさを検知し、ハイビームとロービームを切り替えることにより、遠方視認性を高めるとともに、切り替え忘れや手動操作の煩わしさを軽減します。

AHB = Automatic High Beam

●約30km/h以上で作動します。●道路状況および天候状態などによっては、ご利用になれない場合があります。

●FCM、誤発進抑制機能(前進時)、LDWは、対象物、交通(急な割り込みなど)、天候(雨・雪など)、道路状況(連続するカーブなど)などの条件によっては正常に作動しない場合があります。●FCMは、前方車両と歩行者に対して作動します。二輪車などは作動対象ではありませんが、状況によって作動する場合があります。●誤発進抑制機能(前進時)は、進行方向の障害物を検知している場合に作動します。二輪車・歩行者などは作動対象ではありませんが、状況によって作動する場合があります。車両の停止状態を保持する機能はありませんので、周囲の状況に応じてブレーキペダルを踏んでください。●FCM、誤発進抑制機能(前進時)、LDWは、ドライバーの安全運転を前提としたシステムであり、運転操作の負担や衝突被害を軽減することを目的としています。システムの検知性能・制御性能には限界があるため、このシステムに頼った運転はせず、常に安全運転を心がけてください。



**踏み間違いなどの操作ミスフォロー。
誤発進抑制機能(前進時)**

レーザーレーダーにより前方に車両や壁等の障害物を検知している状態で、踏み間違いなどの操作ミスによってアクセルペダルを素早く、強く踏み込んだ場合、警報ブザーとメーター表示で注意を促します。さらにエンジン出力を抑制し発進をゆるやかにすることで、衝突被害の軽減をアシストします。

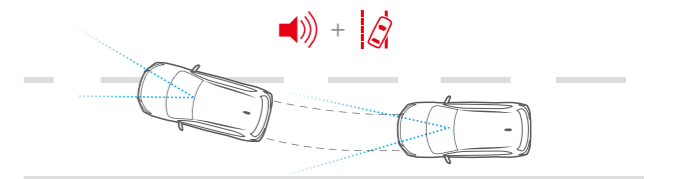
●エンジン出力抑制は、約5秒間作動します。車速0~約10km/hの範囲で作動します。●車速約10km/h以下で障害物に近づくと、警報ブザーとメーター表示で注意を促します。●ハンドル操作やアクセルペダル操作による回避行動を行っているときは、作動しない場合があります。

**車線を外れそうになると警報で注意を喚起。
車線逸脱警報システム [LDW]**

フロントカメラにより、前方の車線位置を監視。車線を外れそうになると、警報ブザーとインフォメーション画面表示でドライバーに注意を促します。

LDW = Lane Departure Warning

●車速約60km/h以上で作動します。●ターンレバーをONからOFFにした後、約7秒間はLDWの作動を停止します。●狭い車線幅では、LDWの作動を一時停止させます。



セーフティ・サポートカー S ワイド(サポカー S ワイド)は安全運転をサポートする先進技術を搭載したクルマです。高齢運転者を含めたすべてのドライバーによる交通事故の発生防止・被害軽減対策の一環として、国が推奨する新しい自動車安全コンセプトです。

RVRは、「サポカー S ワイド」対象車です。

RVRの先進安全装備(全車標準装備)

- 衝突被害軽減ブレーキシステム [FCM] *対車両/対歩行者
- 誤発進抑制機能(前進時)
- 車線逸脱警報システム [LDW]
- オートマチックハイビーム [AHB]



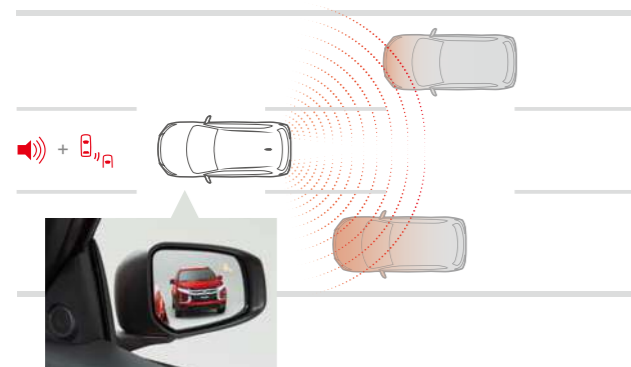
(サポカー補助金について) ●令和3年度中に満65歳以上となる高齢運転者及び令和3年度中に満65歳以上となる高齢運転者を雇用する事業者が対象となります。●補助金の対象は、審査委員会の審査を経た「衝突被害軽減ブレーキ(対歩行者)」と「ペダル踏み間違い急発進抑制装置」搭載車で、補助金額は登録車10万円、軽自動車7万円となります。●補助金の対象車として公表された日以降、新車新規登録(届出)された自動車対象となります。●補助金の交付を受けた新車については、新車新規登録(届出)日より1年以上の間、原則として同一の者による使用(車検証上の使用者名義を変更しないこと)が必要となります。●自家用自動車については、補助金の交付は、1人につき1台限りで、法人名義での購入は対象外となります。●事業用自動車については、法人名義の場合、65歳以上の高齢運転者の人数までが上限となります。●申請総額が予算額を超過し次第、終了となります。●車両登録後(届出後)、一定期間内に審査機関に申請が受理される必要があります。交付決定後申請者に直接交付されます。●制度の詳細や申請手続き等については、経済産業省や国土交通省、次世代自動車振興センターのホームページでご確認ください。●詳しくは営業スタッフにおたずねください。

RVRは、サポカー補助金(10万円)対象車です。



SAFETY

見えにくいところを、見つめる安全性能がある。



後退時に斜め後方の車両を検知して注意を喚起。

後退時車両検知警報システム[RCTA]

(BLACK EditionとGに標準装備、Mにメーカーオプション)

リヤバンパー内に取り付けられた電波式レーダーにより、ドライバーの死角になりやすい斜め後方や後方に近づいてくる車両を検知します。駐車場などから後退して出庫する際、接近してくる車両を検知すると、ドアミラーインジケータの点滅とブザー音、インフォメーション画面表示で注意を促します。

RCTA = Rear Cross Traffic Alert

●Rをセレクトし、車速0～約18km/h、接近車両速度約7km/h以上で作動します。●RCTAは、あくまでもドライバーの運転操作や視界を補助するためのシステムです。後退出庫をする際には、非装着車と同様に、必ずドライバー自身が周囲の安全確認や状況確認を行ってください。

斜め後方からの接近車両を検知して注意を喚起。

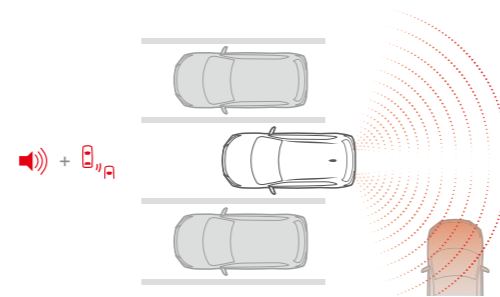
後側方車両検知警報システム(レーンチェンジアシスト機能付) [BSW/LCA]

(BLACK EditionとGに標準装備、Mにメーカーオプション)

リヤの電波式レーダーが死角になりやすい斜め後方・隣レーン後方からの接近車両を検知し、ドアミラーインジケータの点灯で存在を告知。その状態で車両のいる方向にウinkerを出すと警報ブザーとドアミラーインジケータの点滅でより強く注意を促します。

BSW = Blind Spot Warning LCA = Lane Change Assist

●P、R以外をセレクトし、車速約10km/h以上で作動します。●BSW/LCAは、あくまでもドライバーの運転操作や視界を補助するためのシステムです。車線変更をする際には、非装着車と同様に、必ずドライバー自身が周囲の安全確認や状況確認を行ってください。



●BSW/LCA、RCTAは、対象物、交通(急な割り込みなど)、天候(雨・雪など)、道路状況(連続するカーブなど)などの条件によっては正常に作動しない場合があります。●BSW/LCA、RCTAは、後側方車両に対して作動します。小型の二輪車・歩行者などは作動対象ではありませんが、状況によって作動する場合があります。●BSW/LCA、RCTAは、ドライバーの安全運転を前提としたシステムであり、運転操作の負担や衝突被害を軽減することを目的としています。システムの検知性能・制御性能には限界があるため、このシステムに

夜間の視認性を向上。

LEDヘッドライト(ハイ/ロービーム、光軸自動調整機構付)

ヘッドライトは、ハイビーム、ロービームともにLEDヘッドライトを採用しました。前方を明るく照らし夜間の視認性を高め、省電力にも寄与します。

目を引き付ける水平基調のデザイン。

LEDリヤコンビネーションランプ

シャープ&ワイドなデザインで、見る人に強い印象を与えるLEDリヤコンビネーションランプ。上部に配置されたLEDハイマウントストップランプとあわせて、後続車からの視認性を向上させています。



高い視認性と独創的なデザイン性を両立。

LEDデイライト/ターンランプ&LEDフォグランプ

ヘッドライトと一体型のLEDデイライト(写真左)を採用。ポジションランプ機能も兼ね備えています。また、バンパーサイドには、ターンランプとLEDフォグランプを組み合わせて配置(写真右)。ターンランプをヘッドライト部から独立させた機能的で視認性の高いデザインで、安全性の向上に貢献します。

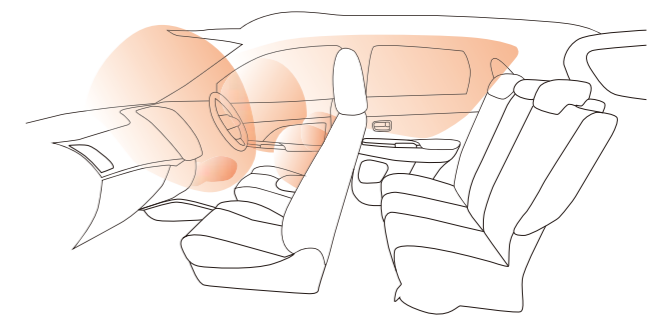
万一の際に乗員の被害軽減を図る。

SRSエアバッグ

全車標準装備の運転席&助手席SRSエアバッグと運転席SRSニーエアバッグ、さらにメーカーオプションのSRSサイド&カーテンエアバッグで安全性を高めています。

SRS = Supplemental Restraint System(シートベルトを補助する乗員保護装置)

●SRSエアバッグシステムは、前方向(運転席用/助手席用/運転席ニーエアバッグ)または横方向(サイド/カーテン)からの、設定以上の衝撃を感じたときのみ作動します。後方向からの衝撃には作動しません。SRSエアバッグシステムは、あくまでもシートベルトを着用することを前提として開発されたシステムですので、必ずシートベルトをご着用ください。なお、チャイルドシートを助手席に後ろ向きで装着しないことなど、ご注意ください。必ず取扱説明書をご覧ください。



エアバッグ展開イメージ

ヒルスタートアシストなし



ヒルスタートアシストあり



坂道発進の安全・安心をサポート。

ヒルスタートアシスト[HSA]

傾斜を車両が感知し、坂道発進の際に車両のずり下がりや約2秒間抑制。坂道で、後続車との車間距離が詰まっている場合でも、ブレーキペダルからアクセルペダルへの踏み替えが安心して行えます。

HSA = Hill Start Assist

●ヒルスタートアシストは、あくまでもドライバーのブレーキ操作や運転操作を補助するシステムです。道路状況にあった安全運転をお願いします。

後続車へ急ブレーキを知らせ、注意を促す。

エマージェンシーストップシグナルシステム[ESS]

急ブレーキ時またはABS作動時に、ハザードランプが通常の約2倍の速さで点滅。後続車に注意を促します。

ESS = Emergency Stop Signal system

全方位で高い衝突安全性能を確保。

衝突安全強化ボディ RISE(ライズ)

三菱自動車独自の衝突安全強化ボディ RISE。高エネルギー吸収構造と高耐力キャビン構造で、全方向の高い衝突安全性能を確保します。

RISE = Reinforced Impact Safety Evolution

頼った運転はせず、常に安全運転を心がけてください。

Photo:G 4WD ボディカラー:レッドダイヤモンド(有料色)

●ルーフレール、スマートフォン連携ナビゲーションはメーカーオプション ●フロントスキッドプレート(クロームリング付)はディーラーオプション ●写真、イラストはイメージです。



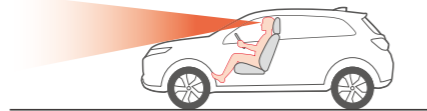
COMPACT & COMFORT

都市も自然も狭い道は多い。運転のしやすさは大切。



**見晴らしがいいから運転が気持ちいい。
高いヒップポイントと良好な視界**

RVRは高いヒップポイントとボンネットフードを前傾させた設計により、運転しやすい良好な視界を実現。交差点などでも車両や歩行者を確認しやすく、安心して運転できます。また、ヒップポイントが高いため、乗り降りも楽に行えます。



取り回しやすいから運転が楽しい。

最小回転半径5.3m

コンパクトSUVならではの優れた取り回しで、街中の駐車場やアウトドアの狭い林道などでもスムーズに運転できます。



最小回転半径
5.3m

Photo: G 4WD ボディカラー: レッドダイヤモンド(有料色)
●ルーフレール、スマートフォン連携ナビゲーションはメーカーオプション
●フロントスキッドプレート(クロームリング付)はディーラーオプション
●画面はハメコミ合成 ●インテリア写真はカットボディによる撮影 ●写真、イラストはイメージです。



**車庫入れのときも安心。
リヤビューモニター**

〈スマートフォン連携ナビゲーションとセットでメーカーオプション〉

スマートフォン連携ナビゲーションの画面に車体後方の様子を表示します。車庫入れなどバックで駐車するときに便利な機能です。

●リヤビューモニターは、あくまでドライバーの運転操作や視界を補う機構です。安全の確認や周囲の状況確認は、必ずドライバー本人が行ってください。

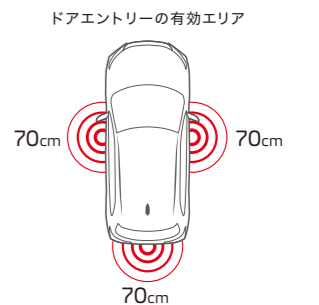
**ライトの消し忘れを防止。
ヘッドライトオートカット**

ヘッドライト、フォグランプを消し忘れても、イグニッションをOFFにし、運転席ドアを開けると自動的に消灯します。

**携帯しているだけでキー操作が可能に。
キーレスオペレーションシステム* (キーレスオペレーションキー2個付)
+ エンジンスイッチ** 〈BLACK EditionとGに標準装備〉

キーレスオペレーションキーを携帯している状態でクルマについているスイッチを押すだけで、ドアやテールゲートの施錠・解錠が手軽にできます。また、ブレーキペダルを踏み、ボタン式のエンジンスイッチを押すことでエンジンの始動・停止も可能です。

*▲注意: 植込み型心臓ペースメーカー等の機器をご使用のお客様は、電波により医療用機器に影響を受けるおそれがあります。詳しくは営業スタッフにおたずねください。



後席でも充電ができて便利。

充電用USBポート

スマートフォンやタブレットなどがドライブ中に充電できる快適さを後席にも。フロアコンソールボックス(背面)に、充電専用のUSBポート(Type-A、Type-C)を用意しています。

●スマートフォン連携ナビゲーションへの接続には対応していません。





CONNECTIVITY

つながる。楽しめる。週末探検が面白くなる。



スマートフォンとの接続でドライブの楽しさが広がる。

スマートフォン連携ナビゲーション (メーカーオプション)

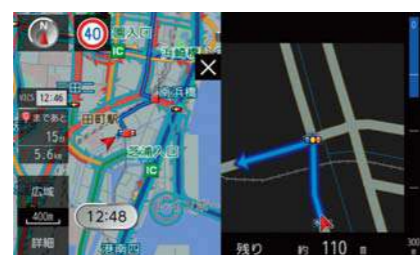
8インチ画面のタッチスクリーンで、ナビゲーションをはじめとする多彩な機能を使うRVRのスマートフォン連携ナビゲーション。地上デジタルTVや動画ファイル再生、FM/AMラジオやBluetooth®接続による音楽再生、ハンズフリー通話が楽しめる他、お手持ちのAndroid™ スマートフォンやiPhoneをインストルメントパネル下部のUSBポートにつなぐだけでAndroid Auto™ とApple CarPlayのお気に入りのアプリケーションも満喫できます。

1 ナビゲーション機能を搭載。安全で快適なドライブをサポートします。



内蔵地図&ナビゲーション機能

8インチWVGAマルチタッチ画面が、見やすく操作しやすいインターフェースを実現。高精度なルートをスムーズに提供します。



VICS交通情報対応

駐車場情報、渋滞情報、規制情報などの交通情報を表示、確認できます。VICs情報に基づく自動ルート再探索などの設定も可能です。

ETC2.0サービス

ETC2.0車載器(ディーラーオプション)を装着している場合、落下物や合流注意地点など安全運転支援情報が表示されます。

無料で地図を最新化

無料地図更新は、初度登録から3年以内、1回限りとなります。新車納車時にお渡しする地図更新クーポンが必要です。

Photo: G 4WD ボディカラー: レッドダイヤモンド(有料色)
●スマートフォン連携ナビゲーションはメーカーオプション
●画面はハメコミ合成 ●写真はイメージです。

2 スマートフォン連携ナビゲーションは、地上デジタルTVや動画ファイルにも対応。映像エンターテインメントを楽しめます。

1 地上デジタルTVチューナー

高解像度、高精細なディスプレイで地上デジタルTV(フルセグ/ワンセグ)を見ることができます。

2 動画ファイル再生

USBメモリーに記録されたMP4、AVI1.0/2.0、MKV、FLV、MPEG、RMVB、MOVの動画ファイルを再生することができます。

3 ステアリングオーディオリモコンスイッチ

放送局の選択やオーディオの選曲、ハンズフリー通話など各種の操作を、ステアリングを握ったまま安全に行うことができます。

4 リヤビューモニター

後退時にリヤビューカメラの映像を8インチの大画面に表示。車体後方の様子をしっかりと確認しながら駐車などが行えます。

●リヤビューモニターは、あくまでドライバーの運転操作や視界を補う機構です。安全の確認や周囲の状況確認は、必ずドライバー本人が行ってください。

5 USBポート

スマートフォンを接続しやすいよう、スマートフォン連携ナビゲーション装着車はインストルメントパネル下部に2箇所のUSBポートを用意しています。

●スマートフォン連携ナビゲーションに接続できるのはインストルメントパネル下部のUSBポートのみです。フロアコンソールボックス(背面)のUSBポートでは接続できません。



3 スマートフォンをインストルメントパネル下部のUSBポートにつなぐと、多彩なアプリケーションも楽しむことができます。



Apple CarPlay

ステアリングのボタンの長押しで「Siri」を呼び出し、音声操作で音楽を再生したり、電話をかけたたり、メッセージを読み上げたり。その他、多くのオーディオアプリケーションなどを使用することができます。

●USBケーブルは付属しません。
Apple CarPlayについてはこちら: <https://www.apple.com/jp/ios/carplay/>



Android Auto

ステアリングのボタンを長押しして、音声認識を起動。ハンズフリー通話はもちろん、YouTube Music™の音楽を楽しんだり、またAWA、Spotify、Amazon Musicなどのアプリに簡単にアクセスできます。

●USBケーブルは付属しません。
Android Auto についてはこちら: <https://www.android.com/auto>



●スマートフォンの対応機種については、営業スタッフにお問い合わせください。●Google Play、Android Auto、YouTube Music は Google LLC の商標です。●iPhone、SiriとApple CarPlay は、米国その他の国で登録されたApple Inc.の商標です。●iPhoneの商標は、アイホン株式会社のライセンスにもとづき使用されています。●Bluetoothは米国Bluetooth SIG Inc.の登録商標で、ライセンスにもとづき使用されています。●Android 5.0以上/iOS 8.0以降のOSに対応しています。●Android Auto とApple CarPlayは、電波の弱い場所、または電波のない場所で使用した場合、一部の機能が使用できない可能性があります。●通信料はお客様の負担になります。また契約プランによっては通信事業者により追加料金を請求される可能性があります。●Android Auto とApple CarPlayでは、安全のために対応したアプリケーションのみが使用可能です。●画像は実際のものとは異なる場合がございます。●仕様と機器は予告なく変更される場合があります。●Audible及びAudibleのロゴは、Audible, Incまたはその関連会社の商標です。●Amazon、Amazon Music及びそれらのロゴはAmazon.com, Incまたはその関連会社の商標です。

BLACK Edition

黒いエッジが、都市に存在を刻む。

より濃く深いブラックカラーが引き立てる、力強く、洗練されたデザイン。
RVR BLACK Editionは、こだわりを持って生きるスタイルを刺激する。





BLACK Edition

個性を際立たせる、インテリアのレッドアクセント。
凛とした表情が、スタイリッシュなフォルムの随所に宿る。



BLACK Edition 専用メーカーオプション

ドライブの気持ちよさを大開口で満喫。 パノラマガラスルーフ(LEDイルミネーション/UVカット機能付)

どの席に座っていても、心地よい開放感が得られる大開口のガラスルーフ。UVカットガラスを採用しています。また、開口部の左右には、サンシェードの開/閉時の両方で使用できるLEDイルミネーション(アンバー色)を装備しており、夜のドライブをムードに演出します。



RVRの音場特性を考慮した専用サウンドシステム。 ロックフォードフォズゲート プレミアムサウンドシステム (DTS Neural Surround™、9スピーカー) (スマートフォン連携ナビゲーションとセットでメーカーオプション)

アメリカに本拠を置く老舗カーオーディオブランド、Rockford社と共同開発。室内空間の音場特性を考慮して、9スピーカーを最適配置し、さらに専用チューニングを実施。トータル710W (MAX) のハイパワーアンプで、圧倒的な表現力と臨場感を実現しました。

●Rockford FosgateはRockford社の商標です。●DTS Neural Surround™はDTS社の商標です。



BLACK Edition



1.8L MIVEC SOHC 16VALVE
INVECS-III
6速スポーツモードCVT

メーカー希望小売価格
2WD **¥2,503,600** (消費税抜価格¥2,276,000) 4WD **¥2,744,500** (消費税抜価格¥2,495,000) ●リサイクル料金 12,520円が別途必要となります*1*2。



Photo:BLACK Edition 4WD ボディカラー:チタニウムグレーメタリック

●価格はメーカー希望小売価格(消費税率10%)で参考価格です。
価格については各販売会社が独自に定めておりますので、詳しくは営業スタッフにおたずねください。

G



1.8L MIVEC SOHC 16VALVE
INVECS-III
6速スポーツモードCVT

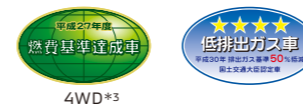
メーカー希望小売価格
2WD **¥2,369,400** (消費税抜価格¥2,154,000) 4WD **¥2,610,300** (消費税抜価格¥2,373,000)



Photo:G 4WD ボディカラー:レッドダイヤモンド(有料色:77,000円高/消費税抜価格:70,000円高)

●リサイクル料金 12,520円が別途必要となります*1*2。
●価格には、有料色代は含まれておりません。

M



1.8L MIVEC SOHC 16VALVE
INVECS-III
6速スポーツモードCVT

メーカー希望小売価格
2WD **¥2,143,900** (消費税抜価格¥1,949,000) 4WD **¥2,384,800** (消費税抜価格¥2,168,000)



Photo:M 2WD ボディカラー:ホワイトダイヤモンド(有料色:77,000円高/消費税抜価格:70,000円高)

●リサイクル料金 12,520円が別途必要となります*1*2。
●価格には、有料色代は含まれておりません。

*1 リサイクル預託金が預託済のお車を商品車として譲渡する旧所有者(譲渡人)は、車両価値部分とリサイクル預託金相当額の合計額を新所有者(譲受人)からお受け取りになることにより、リサイクル預託金の返金を受けることができます。詳しくは営業スタッフにおたずねください。*2 リサイクル料金は、メーカーオプションのSRSサイド&カーテンエアバッグを装着した場合600円が加算されます。

●メーカー希望小売価格は、パンクタイヤ応急修理キット(スペアタイヤは付属しません)、標準工具一式付価格です。販売会社でセットする付属品は別途扱いとなります。
●保険料、税金(除く消費税)、登録等に伴う費用は別途申し受けます。●装備やオプションの組み合わせ等の詳細はP31-32の主要装備をご覧ください。●撮影のために点灯
●インテリア写真はカットボディによる撮影 ●ボディカラー、シート色は印刷インキの性質上、実際の色と異なって見える場合があります。ご購入の際には、実車・カラーサンプル等によってご確認ください。

EQUIPMENT

BLACK Edition



本革巻ステアリングホイール
(レッドステッチ付)

フロントグリル(ブラック)

ルーフレール

本革巻シフトノブ(レッドステッチ付) /
ニーパッド(合成皮革、レッドステッチ付)

アルミペダル
(アクセルペダル/ブレーキペダル)

225/55R18タイヤ+18インチ
アルミホイール(ブラック塗装)

Gからの追加・変更装備

- ベルトラインモール(ブラック)
- LEDターンランプ付電動格納式リモコンドアミラー
(サイドアンダーミラー付、ブラックマイカ)
- フロントグリル(ブラック)
- ルーフレール
- 本革巻ステアリングホイール(レッドステッチ付)
- 本革巻シフトノブ(レッドステッチ付)
- 本革巻パーキングブレーキレバー
(メッキノブ、レッドステッチ付)
- コンビネーションシート(スエード調素材
撥水機能付×合成皮革、レッドステッチ付)
- 運転席パワーシート
- 運転席・助手席シートヒーター
- パワーウィンドウスイッチパネル(ブラック)
- ニーパッド(合成皮革、レッドステッチ付)
- アルミペダル(アクセルペダル/ブレーキペダル)
- 225/55R18タイヤ+18インチアルミホイール
(ブラック塗装)

G



本革巻ステアリングホイール

フロントグリル
(サテンメッキ/ピアノブラック)

サイドガーニッシュ(メッキ加飾付)

フルオートエアコン
(クリーンエアフィルター付)

本革巻シフトノブ

225/55R18タイヤ+18インチ
アルミホイール(切削光輝仕上げ) /
ホイールアーチモール

Mからの追加・変更装備

- ベルトラインモール:メッキ
- LEDターンランプ付電動格納式リモコンドアミラー
(サイドアンダーミラー付):カラード
- フロントグリル(サテンメッキ/ピアノブラック)
- サイドガーニッシュ(メッキ加飾付)
- ホイールアーチモール
- 本革巻ステアリングホイール
- 本革巻シフトノブ
- エアコンダイヤル(シルバー)
- フルオートエアコン(クリーンエアフィルター付)
- シート生地 上級ファブリック
(幾何学パターン、シルバーステッチ付)
- パワーウィンドウスイッチパネル(シルバー)
- リヤセンターアームレスト(カップホルダー付)
- 後側方車両検知警報システム(レーンチェンジアシスト
機能付) [BSW/LCA]、後退時車両検知警報システム
[RCTA]
- 225/55R18タイヤ+18インチアルミホイール
(切削光輝仕上げ)
- キーレスオペレーションシステム(キーレスオペレ-
ションキー2個付)+エンジンスイッチ*1
- クルーズコントロール

*1 ▲注意:植込み型心臓ペースメーカー等の機器をご使用のお客
様は、電波により医療用機器に影響を受けるおそれがあります。詳しく
は営業スタッフにおたずねください。

主な標準装備

- LEDヘッドライト
(ハイ/ロービーム、光軸自動調整機構付)
- LEDデイルイト
- ターンランプ&LEDフォグラブ
- フロントグリル(シルバー塗装/ブラック)
- サイドガーニッシュ(ターンランプ付)
- ウレタンステアリングホイール
- パドルシフト
- エアコンダイヤル(ブラック)
- マニュアルエアコン(クリーンエアフィルター付)
- シート生地 ファブリック(ハニカムパターン)
- パワーウィンドウスイッチパネル(ブラック)
- 衝突被害軽減ブレーキシステム[FCM]
- 車線逸脱警報システム[LDW]
- オートマチックハイビーム[AHB]
- 誤発進抑制機能(前進時)
- 215/65R16タイヤ+16インチスチールホイール
(フルホイールカバー付)

M



ウレタンステアリングホイール

フロントグリル
(シルバー塗装/ブラック)

サイドガーニッシュ(ターンランプ付)

LEDヘッドライト/LEDデイルイト

ターンランプ&LEDフォグラブ

215/65R16タイヤ+16インチスチール
ホイール(フルホイールカバー付)

BODY COLOR



ホワイトダイヤモンド[WD] [有料色]*2

レッドダイヤモンド[PS] [有料色]*2

サンシャインオレンジメタリック[QM] [有料色]*3

チタニウムグレーメタリック[TR]

ブラックマイカ[CI]

ライティングブルーマイカ[SB]

スターリングシルバーメタリック[HM]

Photo:G 4WD

COMBINATION SEAT



BLACK Edition シート生地:コンビネーション
(スエード調素材 撥水機能付×合成皮革、レッドステッチ付)

FABRIC SEAT



G シート生地:上級ファブリック (幾何学パターン、シルバーステッチ付) M シート生地:ファブリック
(ハニカムパターン)

- シート生地内容
[フロント]
座面・背もたれ面:スエード調素材 撥水機能付
ヘッドレスト・側面・背面・ドアアームレスト:合成皮革
[リヤ]
座面・背もたれ面:スエード調素材 撥水機能付
ヘッドレスト・側面・センターアームレスト・ドアアームレスト:
合成皮革
背面:ニードルパンチ

HEADLINING



BLACK Edition ブラック

G ブラック

M グレー

CENTER PANEL



BLACK Edition/G/M スマートフォン連携ナビゲーション装着時:ピアノブラック オーディオ非装着時:ピアノブラック

M オーディオ非装着時:カーボン調

● 価格はメーカー希望小売価格(消費税率10%)で参考価格です。
価格については各販売会社が独自に定めておりますので、詳しくは営業スタッフにおたずねください。

*2 レッドダイヤモンド、ホワイトダイヤモンドは有料色77,000円(消費税抜価格70,000円)高となります。

*3 サンシャインオレンジメタリックは有料色55,000円(消費税抜価格50,000円)高となります。

● ボディカラー、シート色は印刷インキの性質上、実際の色と異なって見える場合があります。ご購入の際には、実車・カラーサンプル等によってご確認ください。

EQUIPMENT

主要装備 ●：標準装備 △：メーカーオプション

類別	M	G	BLACK Edition	メーカー希望小売価格 [] =消費税込価格
エクステリア				
LEDヘッドライト(ハイ/ロービーム、光軸自動調整機構付)	●	●	●	
LEDデイライト/LEDポジションランプ	●	●	●	
LEDフォグランプ	●	●	●	
LEDリヤコンビネーションランプ	●	●	●	
ベルトラインモール	●ブラック	●メッキ	●ブラック	
ドアサッシュブラックアウト(ブラックマイカを除く)	●	●	●	
LEDターンランプ付電動格納式リモコンドアミラー(サイドアンダーミラー付)	ブラックマイカ カラード		●	
電動格納式リモコンドアミラー(サイドアンダーミラー付):カラード	●	●	●	
フロントグリル	ブラック サテンメッキ/ピアノブラック シルバー塗装/ブラック	●	●	
サイドガーニッシュ	●ターンランプ付*2	●メッキ加飾付	●メッキ加飾付	
ホイールアーチモール		●	●	
パノラマガラスルーフ(LEDイルミネーション/UVカット機能付)			△	88,000円[80,000円]
ルーフレール		△	●	33,000円[30,000円]
<div style="background-color: #f0f0f0; padding: 5px;"> <ul style="list-style-type: none"> ●サイドシルガーニッシュ(ブラック) ●UVカットガラス(フロントウインドシールド/フロントドア) ●UVカット機能付プライバシーガラス(リヤドア/リヤクォーター/テールゲート) ●樹脂フェンダー ●ドアアウターハンドル:カラード ●リヤスポイラー(LEDハイマウントストップランプ付) ●リヤデフォグガー </div>				

インパネまわり				
ステアリングホイール	本革巻/レッドステッチ付 本革巻 ウレタン	△*3	●	●
パドルシフト		●	●	●
本革巻シフトノブ		△*3	●	●レッドステッチ付
パーキングブレーキレバー	メッキノブ/本革巻/レッドステッチ付 メッキノブ		●	●
ハイコントラストメーター(常時照時点灯タイプ/メッキリング)		●	●	●
マルチインフォメーションディスプレイ(カラー液晶)		●	●	●
ドライブモードセレクター(プッシュボタン)(4WD)		●	●	●
エアコンダイヤル	●ブラック	●シルバー	●シルバー	
フルオートエアコン(クリーンエアフィルター付)		●	●	●
マニュアルエアコン(クリーンエアフィルター付)	●			
<div style="background-color: #f0f0f0; padding: 5px;"> <ul style="list-style-type: none"> ●全車標準装備 ●ECOランプ </div>				

シート仕様				
運転席ハイトアジャスター(ポンプ式)		●	●	●
シート生地	コンビネーション:スエード調素材 撥水機能付*4×合成皮革、レッドステッチ付 上級ファブリック(幾何学パターン、シルバーステッチ付) ファブリック(ハニカムパターン)		●	●
運転席パワーシート				●
運転席・助手席シートヒーター				●
<div style="background-color: #f0f0f0; padding: 5px;"> <ul style="list-style-type: none"> ●全車標準装備 ●リヤシートヘッドレスト×3 ●可倒式リヤシート(6:4分割) </div>				

インテリア				
ドアイナーハンドル	●ブラック	●メッキ	●メッキ	
パワーウインドウスイッチパネル	●ブラック	●シルバー	●ブラック	
フロアコンソールボックス(アームレスト&充電用USBポート付)	●	●	●	
ニーパッド	合成皮革/レッドステッチ付 合成皮革/シルバーステッチ付	●	●	●
リヤセンターアームレスト(カップホルダー付)		●	●	
アルミペダル(アクセルペダル/ブレーキペダル)		●	●	
<div style="background-color: #f0f0f0; padding: 5px;"> <ul style="list-style-type: none"> ●マップ&ルーフランプ(フロント、リヤ)*5 ●ラゲッジルーフランプ ●センターコンソールダウンライト ●スマートフォントレイ ●フロントカップホルダー(フロアコンソール) ●コンビネック(ラゲッジルーム) ●ポトルホルダー×2(フロントドア) ●シートバックポケット(助手席) ●可倒式アシストグリップ×3(カーテンエアバッグ選択時×4) ●コートフック×1(リヤアシストグリップ:リヤシート右側) ●ラゲッジフック×4 ●アクセサリーソケット×2(DC12V、インパネ下部&フロアコンソールボックス内) ●グローブボックス(カード&ペンホルダー/照明付) ●チケットホルダー付バニティミラー(運転席/助手席) ●ラゲッジアンダーボックス*6 ●サイドエアアウトレット(ブラック) </div>				

オーディオ				
シャークフィンアンテナ	●	●	●	
オーディオ非装着(2DIN[ワイド2DIN対応]スペース、オーディオ取付用配線/取付キット付、4スピーカー[フロントドア・リヤドア]/6スピーカー用配線付)	●	●	●	
スマートフォン連携ナビゲーション +AM/FMラジオ+MP3/WMA/AAC/WAV再生対応 +地図無料更新(1回)*7 +地上デジタルTVチューナー(フルセグ) +リヤビューモニター +ステアリングオーディオリモコンスイッチ +サイドエアアウトレット(ピアノブラック) +ボイスコマンド機能(音声操作) +リンクシステム(Bluetooth®通信対応ハンズフリー&オーディオ機能、USBポート×2)*8	6スピーカー	△*3	△	△
				M:236,500円[215,000円] BLACK Edition/G: 220,000円[200,000円]
				324,500円[295,000円]

安全装備				
衝突被害軽減ブレーキシステム[FCM]	●	●	●	
車線逸脱警報システム[LDW]	●	●	●	
オートマチックハイビーム[AHB]	●	●	●	
誤発進抑制機能(前進時)	●	●	●	
後側方車両検知警報システム(レーンチェンジアシスト機能付)[BSW/LCA]	△*1	●	●	61,600円[56,000円]
後退時車両検知警報システム[RCTA]				

●：標準装備 △：メーカーオプション

●：標準装備 △：メーカーオプション

類別	M	G	BLACK Edition	メーカー希望小売価格 [] =消費税込価格
安全装備				
運転席&助手席SRSエアバッグ	●	●	●	
運転席SRSニーエアバッグ	●	●	●	
SRSサイド&カーテンエアバッグ*9	△	△	△	88,000円[80,000円]
エマージェンシーストップシグナルシステム[ESS]	●	●	●	
アクティブスタビリティコントロール[ASC]	●	●	●	
ヒルスタートアシスト[HSA]	●	●	●	

<ul style="list-style-type: none"> ●衝突安全強化ボディ(RISE) ●ABS(EBD付) ●ブレーキアシスト ●フロント3点式ELR付シートベルト(フォースリミッター&プリテンショナー付) ●全車標準装備 ●頭部衝撃低減フロントシート ●フロントアジャスタブルシートベルトアンカー ●リヤ3点式ELR付シートベルト(3名分) ●ISO FIX対応チャイルドシート固定専用バー(リヤシート左右席) ●チャイルドシート固定用テザーアンカー(リヤシート左右席) ●チャイルドプロテクション(リヤドア)
--

機能装備				
オートストップ&ゴー(AS&G)	●	●	●	
225/55R18タイヤ+	ブラック塗装			●
18インチアルミホイール	切削光輝仕上げ		●	
215/65R16タイヤ+16インチスチールホイール(フルホイールカバー付)		●		
チルト&テレスコピックステアリング	●	●	●	
キーレスオペレーションシステム(キーレスオペレーションキー2個付)+エンジンスイッチ*10		●	●	●
オートライトコントロール	●	●	●	
自動防眩ルームミラー	●	●	●	
雨滴感応オートワイパー	●	●	●	
クルーズコントロール	●	●	●	
パンクタイヤ応急修理キット*6	●	●	●	
スペアタイヤ(応急用)*6		△	△	△
寒冷地仕様*11	2WD 4WD	△	△	△
		●	●	●

<ul style="list-style-type: none"> ●電動パワーステアリング ●セキュリティアラーム*12(盗難発生警報装置、国土交通省認可品) ●イモビライザー(国土交通省認可品) ●全席パワーウィンドウ(運転席セーフティ機構付ワンタッチ式) ●センタードアロック(テールゲート含む)*13 ●マルチモードキーレスエントリーシステム ●フロント可変間欠ワイパー(車速感応タイプ) ●リヤ間欠ワイパー ●ヘッドライトオートカット ●シフトポジションインジケータ

■価格はメーカー希望小売価格(消費税率10%)で参考価格です。価格については各販売会社が独自に定めておりますので、詳しくは営業スタッフにおたずねください。
 *1 メーカーオプションの後側方車両検知警報システム(レーンチェンジアシスト機能付)[BSW/LCA]、後退時車両検知警報システム[RCTA]を選択した場合、LEDターンランプ付電動格納式リモコンドアミラーが同時装着となります。
 *2 LEDターンランプ付電動格納式リモコンドアミラーを選択した場合、ターンランプ装着位置がドアミラーに変更となり、サイドガーニッシュにメッキ加飾が装着されます。
 *3 メーカーオプションのスマートフォン連携ナビゲーションを選択した場合、本革巻ステアリングホイール&本革巻シフトノブが同時装着となります。
 *4 シートの座面および背もたれ面はスエード調素材 撥水機能付となり、それ以外は合成皮革となります(リヤシートの背面のみニードルパンチ)。また、ドアアームレスト、ドアトリム、リヤセンターアームレストも合成皮革となります。
 *5 メーカーオプションのパノラマガラスルーフを選択した場合、ルーフランプ(リヤ)は非装着となります。
 *6 メーカーオプションのスペアタイヤを選択した場合、パンクタイヤ応急修理キット、ラゲッジアンダーボックスは非装着となります。
 *7 無料で、地蔵の最新化ができます。無料更新は、初度登録から3年以内、1回限りとなります。新車納車時にお渡しする地図更新クーポンが必要で、詳しくは営業スタッフにおたずねください。
 *8 携帯電話や音楽プレーヤーの機種によっては、利用できる機能に制限があります。携帯電話の対応機種については営業スタッフにおたずねください。
 *9 メーカーオプションのSRSサイド&カーテンエアバッグを選択した場合、運転席アシストグリップが同時装着となります。
 *10 ▲注意: 補込み型心臓ペースメーカー等の機器をご使用のお客様は、電波により医療用機器に影響を受けるおそれがあります。詳しくは営業スタッフにおたずねください。
 *11 寒冷地仕様の内容は、ヒータードアミラー、リヤヒーターダクト、ラジエータークーラント寒冷地仕様化となります。
 *12 機能を理解されてから使用いただくために、工場出荷状態では作動しません。詳しくは営業スタッフにおたずねください。
 *13 運転席ドアのキー差し込みによる開閉操作では、運転席ドアのみ施錠・解錠されます。
 ■ISO FIX対応チャイルドシート固定専用バーを使用する際は、必ず対応するチャイルドシートをお使いください。
 ■複数メーカーオプションの組み合わせはできない場合があります。詳しくは営業スタッフにおたずねください。
 ■メーカーオプションは車両ご注文時に申し受けます。メーカーの工場では装着するため、ご注文後はお受けできませんのでご了承ください。
 ■取扱説明書:三菱自動車の車種やナビゲーション、オーディオなどの最新の取扱説明書がオンライン上(PDF形式)でご覧いただけます。

ECOLOGY

車両仕様	車名・型式	三菱・5BA-GA4W					
		2WD			4WD		
駆動方式	駆動方式	2WD			4WD		
	類別	XTSX	XTHX	XTHX(P00)	XTSXZ	XTHXZ	XTHXZ(P00)
エンジン型式	エンジン型式	M	G	BLACK Edition	M	G	BLACK Edition
	変速機形式	4J10 MIVEC					
排出ガス	適合規制または適合基準	INVECS-III 6速スポーツモードCVT 平成30年基準排出ガス50%低減レベル					
	規制値または基準値	NOx	(g/km)	0.025			
	(WLTCモード走行)	NMHC	(g/km)	0.05			
		CO	(g/km)	1.15			
燃料消費率	燃費(国土交通省審査値)*1	(km/L)	15.0				14.4
	CO2排出量(燃費換算)	(g/km)	155				161
燃料消費率	燃費	WLTCモード	(km/L)	13.8			12.8
		市街地モード	(km/L)	10.4			9.9
	(国土交通省審査値)*1※2	郊外モード	(km/L)	14.3			13.1
		高速道路モード	(km/L)	15.7			14.4
CO2排出量 WLTCモード(燃費換算)	(g/km)	168			181		
主要燃費向上対策	アイドリングストップ装置、可変バルブタイミング機構、自動無段変速機、電動パワーステアリング、充電制御						
参考 平成27年度燃費基準	—						
温室効果ガス	HFC-134a※4	[GWP値:1430]	※5エアコン冷媒の使用量 (g)	—※3			達成
車室内VOC	自工会目標達成(厚生労働省室内濃度指針値※6以下)						
車外騒音	加速走行騒音(適合規制値)	(dB-A)	70				
環境負荷物質削減	鉛	自工会2006年目標達成(1996年比1/10以下)					
	水銀	自工会目標達成(2005年1月以降使用禁止)					
	カドミウム	自工会目標達成(2007年1月以降使用禁止)					
	六価クロム	自工会目標達成(2008年1月以降使用禁止)					
リサイクル関係	リサイクルしやすい材料を使用した部品	バンパー、インパネ、ドアトリム類など					
	樹脂・ゴム部品への材料表示	有り					
環境負荷物質使用状況等	リサイクル材の使用	ダッシュパネルやルーフの吸音材、オイルレミルゲージなど					
	鉛	電子基板・電子部品のはんだ、銅及びアルミ合金材等を使用					
	水銀	—					
	カドミウム	—					
六価クロム	—						
グリーン購入法	—						

※1 燃料消費率は、定められた試験条件での値です。お客様の使用環境(気象・渋滞等)や運転方法(急発進・エアコン使用等)に応じて燃料消費率は異なります。
 ※2 WLTCモード:市街地、郊外、高速道路の各走行モードを平均的な使用時間配分で構成した国際的な走行モードです。市街地モード:信号や渋滞等の影響を受ける比較的低速な走行を想定したモードです。郊外モード:信号や渋滞等の影響をあまり受けにくい走行を想定したモードです。高速道路モード:高速道路等での走行を想定したモードです。
 ※3 メーカーオプションの装着により、車両重量が1421kg以上となった場合は平成27年度燃費基準達成となります。
 ※4 この冷媒は大気放出の禁止、廃棄時の回収が必要です。
 ※5 GWP=Global Warming Potential(地球温暖化係数) フロン法において、カーエアコン冷媒は、2023年度までにGWP値150以下(対象の乗用車における国内向け年間出荷台数の加重平均値)にすることが求められております。
 ※6 厚生労働省が2002年1月に定めた指定物質で自動車に関する物質の指針値。

SPECIFICATIONS

主要諸元

車名・型式 駆動方式	三菱・5BA-GA4W					
	2WD			4WD		
類別	XTSX	XTHX	XTHX (P00)	XTSXZ	XTHXZ	XTHXZ (P00)
	M	G	BLACK Edition	M	G	BLACK Edition
寸法・重量						
全長/全幅/全高	(mm)	4365/1770/1630	4365/1810/1640	4365/1770/1630	4365/1810/1640	
ホイールベース	(mm)	2670				
トレッド 前/後	(mm)	1525/1530	1545/1545	1525/1530	1545/1545	
最低地上高	(mm)	195	205	195	205	
室内長/室内幅/室内高※1	(mm)	1865/1480/1260				
車両重量※2	(kg)	1350	1370	1420	1440	
乗車定員	(名)	5				

性能					
最小回転半径	(m)	5.3			
燃料消費率 JC08モード (国土交通省審査値)※3 WLTCモード (国土交通省審査値)※3※4		(km/L)			
	WLTCモード	(km/L)	15.0		14.4
	市街地モード	(km/L)	13.8		12.8
	郊外モード	(km/L)	10.4		9.9
	高速道路モード	(km/L)	14.3		13.1
主要燃費向上対策		アイドリングストップ装置、可変バルブタイミング機構、自動無段変速機、電動パワーステアリング、充電制御			

エンジン			
型式		4J10 MIVEC	
弁機構・気筒数		SOHC 16バルブ・4気筒	
内径×行程	(mm)	86.0×77.4	
総排気量	(L)	1.798	
圧縮比		10.7	
最高出力	(kW[PS]/rpm)	102[139]/6000	
最大トルク	(N・m[kgf・m]/rpm)	172[17.5]/4200	
燃料供給装置		ECI-MULTI(電子制御燃料噴射)	
使用燃料		無鉛レギュラーガソリン	
タンク容量	(L)	63	60

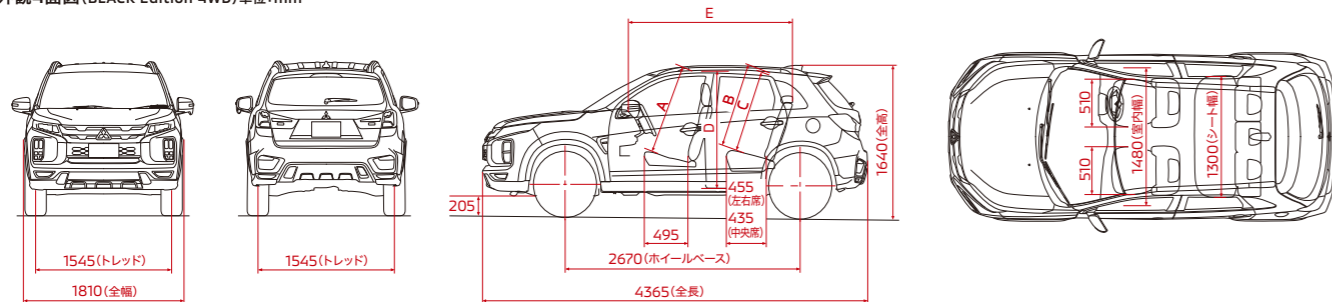
動力伝達装置					
変速機形式		INVECS-III 6速スポーツモードCVT			
変速比※5	Dレンジ	2.631~0.378			
	第1速	2.631			
	第2速	1.440			
	第3速	1.165			
	第4速	0.906			
	第5速	0.680			
	第6速	0.499			
	後退	1.960			
最終減速比		6.026			

走行装置					
ステアリング形式		ラック&ピニオン(電動パワーステアリング)			
サスペンション形式 前/後		マクファーソンストラット式/マルチリンク式			
主ブレーキ形式 前/後		ベンチレーテッドディスク/ディスク			
タイヤ		215/65R16	225/55R18	215/65R16	225/55R18

●仕様変更は発表なく実施することがあります。なお、本仕様は道路運送車両法による自動車型式指定申請書数値です。
 ※1 メーカーオプションのパノラマガラスルーフ装着車は室内高:1275mm。スマートフォン連携ナビゲーション装着車は室内高:1875mm。※2 メーカーオプションのパノラマガラスルーフ装着車は+30kg、SRSサイド&カーテンエアバッグ装着車は+10kg、ロックフォードフォズゲート プレミアムサウンドシステム装着車は+10kg。※3 燃料消費率は、定められた試験条件での値です。お客様の使用環境(気象・渋滞等)や運転方法(急発進・エアコン使用等)に応じて燃料消費率は異なります。※4 WLTCモード:市街地、郊外、高速道路の各走行モードを平均的な使用時間配分で構成した国際的な走行モードです。市街地モード:信号や渋滞等の影響を受ける比較的低速な走行を想定したモードです。郊外モード:信号や渋滞等の影響をあまり受けない走行を想定したモードです。高速道路モード:高速道路等での走行を想定したモードです。※5 第1~6速の数値は、スポーツモード時の各変速ポジションにおける代表的な変速比です。
 ●kW(キロワット)、N・m(ニュートンメートル)はSI(国際単位系)に準拠した表示です。●製造事業者:三菱自動車工業株式会社

DIMENSIONS

外観4面図(BLACK Edition 4WD)単位:mm



A[前席]ノーマルルーフ車:970 パノラマガラスルーフ装着車:935 B[左右席]ノーマルルーフ車:920 パノラマガラスルーフ装着車:900 C[中央席]ノーマルルーフ車:915 パノラマガラスルーフ装着車:890
 D[室内高]ノーマルルーフ車:1260 パノラマガラスルーフ装着車:1275 E[室内長]オーディオ非装着車:1865 スマートフォン連携ナビゲーション装着車:1875

Drive your Ambition

“Drive your Ambition”

それは、これから三菱自動車が進む道を示すメッセージです。

私たちが提供する新しい価値は、

お客様が今までできなかった体験を可能にします。

「行動範囲を広げたい、さまざまなことに挑戦したい」

そのような志を持ったお客様を、私たちはサポートし続けます。

“Drive your Ambition” は、私たちの決意でもあります。

大きな志を持つことで生まれる、

独創的で存在感のある商品・サービスを通じて、

世界中のお客様とともに成長していきます。



あなたとクルマの、「ずっと」のために。

国内メーカー初

最長10年10万km
特別保証延長

初年度登録から最長10年または10万km
走行のいずれか早いほうまで、無料で
特別保証部品の修理・交換をいたします。
クルマを少しでも長く愛し、乗っていた
だくための取り組みです。

※個人のお客様が対象となります。
 ※本保証延長には適用条件があり、有償の点検整備が必要
 です。一部対象外の部品があります。詳しくは営業スタッフ
 にお問い合わせください。

ハーティプラスメンテナンス

おクルマに、さらに安心して長く乗っていた
だくための、おトクなメンテナンスパック。

ハーティプラスつく²保証

新車一般保証を2年間延長し、故障時の心配
を解消。

三菱あんしん自動車保険プラン

より一層の“あんしん”をお届けする三菱自動車
独自のサービスを付帯した自動車保険です。

月額定額サービス

ウルトラマイカープラン

「自動車保険」自動付帯、「車検」「メンテナンス」
「各種税金」コミコミのファイナンス商品です。

残価設定型クレジット

スーパーマイカープラン

お客様のライフスタイルにあった多彩な
クレジットプランをご用意しております。

※対象外の車種もございます。詳しくは営業スタッフにお問い
合わせください。

Diaカード

便利で嬉しい、三菱自動車オーナーのための
クレジットカード。

メルマガ会員募集中

新型車や特別仕様車、キャンペーン情報を配信します。今すぐご登録ください。
 携帯電話の機種等によっては表示できない場合があります。



社会のために。未来のために。さまざまな視点で取り組んでいます。



STEP to the future
by MITSUBISHI MOTORS

よりよい未来を描くことが
できる社会をめざして

多様化する社会の課題に応えるため、グループ
一体で社会貢献に取り組むことで、よりよい
未来を描くことができる社会をめざします。

三菱自動車 社会貢献

検索



災害時、給電等に活用できる電動
車を速やかに被災地へ提供する
体制づくりを目指しています。



「キッズニア東京」「キッズニア甲子
園」で、子どもが職業・社会体験する
機会を提供。kidzania.jp

自動車でのドライブなど、私達の生活とは切り離せないCO₂の排出。CO₂を吸収する森林の
保護を応援し、少しでも地球環境に貢献したいという想いから、このカタログに「FSC®認証紙」
を採用しました。FSC認証紙とは適切に管理されたFSC認証林からの原材料および再生資源を
使用した用紙です。今後、FSC認証紙をバランスよく使用することで、CO₂の削減と資源の
有効利用を同時に図り、より一層環境保護に貢献していきたいと考えます。





Q p t X n h c t

www.mitsubishi-motors.co.jp

t b S M z S X w b z h S 7 r 0
 S 7 y y ☎ 0120-324-860
 9 17 p s 9 12 z 13 17
 S 7 w 0 0 M S M w 0 t M b h z 0 t o s
 0 d M i X h z b s A s c p C z b s 5 7 t W
 d M X b w p z X i M s S z p t S 0 w M k m M
https://www.mitsubishi-motors.co.jp/privacy_to@Sb

w S M t w s t s r X a w z h : B t M s o
 z p w s S X i M z z z n w Q z 2 0 2 1 7 D 0 w p z 7 5 s X b M
 0 w w 0

三菱自動車工業株式会社 108-8410 N 3 1j 21

3SXVA2A217 20/21-07

