

LANCER
EVOLUTION X



MITSUBISHI MOTORS



LANCER
EVOLUTION X



Twin Clutch
SST

H



スペシャル動画 公開中
携帯電話・スマートフォンでランサーエボリューションのさらなる魅力をご覧ください。

●動画へアクセスする際の通信費等はお客様の負担となります。通信不良等の理由によりエラーとなった場合にもウェブ通信料またはパケット通信料はかかりますので、あらかじめご了承ください。
●お使いの端末によっては動画が正常に再生されない場合がございます。あらかじめご了承ください。●動画はYouTube™が提供しているサービスを利用しております。YouTube™、およびYouTube™ロゴはGoogle Inc.の商標です。







LANCER
EVOLUTION X









●リヤスポイラー非装着はメーカーオプション。●画面はハメ込み合成。●レザーシートの生地には本革、合成皮革を使用しています。詳しくはP23をご覧ください。

Photo: GSR-Premium ●ボディカラー：ファントムブラックパール



走りへの飽くなき追求が結実した、トランスミッション&エンジン。

ランサーエボリューションXのダイナミックな走りを、スポーティなドライビングを志すすべてのドライバーの手に。この思想から生まれ磨き上げられた、画期的なトランスミッション、ツインクラッチSST(TC-SST)。高度なスキルを必要とせず、2ペダルならではのシームレスな加速や俊敏なシフトワークと、トルクコンバーターを介さないことによるM/Tのようなダイレクト感を実現。さらに変速モードの切り替えにより、走行シーンに応じてパフォーマンスを“変貌”させることができる。自動変速のオートシフトとマニュアルシフトの併用もでき、パドルシフトやシフトレバーによる自在な変速が可能。シフトレバーのM/Tと同じグリップ形状には、2ペダルであっても“本質はマニュアルトランスミッションである”というメッセージが強く込められている。また、研ぎ澄まされた走行感覚とドライビングスキルを駆使して走る本格志向のドライバーのために、クロスミッションタイプのM/T(5速)を設定(GSR)。1速や2速のシンクロ容量を十分に取り、また強大なトルクに対応できるよう、開発をおこなっている。そして、長年培ってきたレーシングテクノロジーを随所にちりばめながら、ハイパフォーマンスエンジンとしての性能を鍛え抜いた“4B11”。高度なターボ技術や、吸気側、排気側ともにMIVEC(連続可変バルブタイミング)を搭載することにより、低中回転の実用領域での高トルク特性と優れた過給レスポンスといった出力特性を維持しながら、高回転域の鋭い加速性能を実現している。さらに、新たに高着火性スパークプラグや新型触媒を採用し、全域で点火時期とMIVEC制御を見直すとともに燃料マップを最適にすることで、加速レスポンスを向上させながら燃費をより向上させた。加えて、発進時の過給圧制御を見直し、更なる過給フィーリングの向上を果たしつつ、高負荷・高回転領域では空燃比を細かく制御することでコントロールしやすく減速ショックのない走りが実現。ランサーエボリューションXは、高性能かつ、燃費や環境性能を考慮した高効率なこのエンジンにより、世界のハイパフォーマンスカーカテゴリーの中では小排気量ながらも大排気量ハイパフォーマンスカーにひけを取らない走りを達成している。そのエボリューションスピリッツは、決して止まることはない。

Transmission

レスポンスのよいシフト感覚が本格的なスポーツドライビングを実現。
エンジンのポテンシャルを自在に引き出す高性能トランスミッション。



TC-SST

Twin Clutch-SST (TC-SST)

[Twin Clutch Sport Shift Transmission=ツインクラッチ・スポーツシフト・トランスミッション]

トルクコンバーターによる自動変速方式とは異なり、電子制御された2組のクラッチに、それぞれ奇数(1・3・5速)軸と偶数(2・4・6速)軸を担当させ、交互に使用。次に使うギヤを予測して準備しておき、クラッチを瞬時に切り替えることで、トルク抜けのない高効率な変速と5M/T車レベルの低燃費を実現した。

●TC-SST車はオートマチック限定免許でも運転できます。

Twin Clutch
SST



TC-SSTシフトレバー

AUTO Shift [オートシフト]

シフトレバーの「D」位置で、一般的なA/Tと同様に自動変速。TC-SST制御モードの切り替えで、変速タイミングや変速スピードを選択可能。手軽にスポーティな走りを愉しめる。

MANUAL Shift [マニュアルシフト]

シフトレバーまたはパドルシフトの「+」「-」レバー操作で、自在にマニュアルライクな運転を愉しめる。シフトレバー「D」で走行時でも、パドルシフトの操作で瞬時にマニュアルシフトへ移行可能。

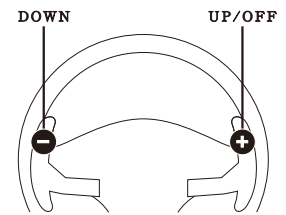

TC-SSTパドルシフト
Photo: GSR-Premium

[変速制御の進化]

従来よりきめ細かく走行状況を判断し、より綿密な変速が可能となるように制御を改良。一段とスポーティになり鋭さを増した走り、快適なドライブフィールを両立した。

■プリセレクト制御改良(次に切り替えるセカンダリーギヤ制御)

定評あるスムーズな変速制御が、さらに進化。車両の状況をより深いレベルで判断できるようにソフトウェアを改良した。シフトアップすべきか、現在のギヤをキープすべきか、次にどんなギヤを選択すべきかといった判断を、これまで以上に走行状況に合わせて最適化。変速レスポンスの速さをさらに向上させるとともに、騒音・振動レベルも低減している。

■再加速時のシフトレスポンス向上

1速まで急激に減速するようなハードブレーキングから再加速する際の、変速制御を最適化。違和感のないスムーズな変速を実現した。

■スキップシフト機能の追加

急激な減速時に、スキップシフト(飛びシフト)により素早いシフトダウンを実現。再び加速する際のレスポンスを向上した。

■その他(S-スポーツモード選択時)

シフトダウンのチューニングをおこなったシフトマップを採用し、よりスムーズでドライバーのフィーリングに合致した変速が可能に。

TC-SST Control Mode [TC-SST制御モード]

シフトレバー脇のTC-SST制御モード切替スイッチで、走りを選択。変速のタイミングと素早さ、アクセルレスポンスが異なり、あらゆるシーンで最適なドライブを愉しめる。

[ノーマルモード]

通常走行に。滑らかな変速と低燃費を実現。オートシフト時は低回転域で変速する。

■市街地・渋滞路走行

渋滞やストップ&ゴーが多い市街地走行では、プリセレクト制御の改良により、スムーズかつ、ショックやメカニカルノイズの抑えられたシフトクオリティが体感できる。また、停止直前から再加速する際の変速フィードバックも改良し、さらにエンジンブレーキの多用に対する制御の見直しもおこなっている。

■ハイウェイ走行

オートシフトでのハイウェイ走行時、前方車両との距離を見てアクセルペダルを戻すことがある。従来の制御では、その後のシフトアップでエンジン回転数が落ちる傾向にあったが、より細かな車両挙動情報を加味して変速制御することで、よりドライバーのアクセルコントロールに忠実となった。

[スポーツモード]

山道での走行に。素早い変速と敏感なアクセルレスポンスを実現。オートシフト時は中高回転域で変速する。

■エンジョイスports走行

ワインディングにある短いストレートでは、適切な回転数とエンジンブレーキを伴い、不用意なシフトアップをコントロール。また、コーナーリング中の不要なシフトアップ・ダウン制御もより高い精度でコントロール可能に。常に最適な回転数をキープすることで、ドライバーのアクセルコントロールに即応できるエンジン状態のまま、コーナーから立ち上がる。

[S-スポーツモード]

サーキット走行に。非常に速い変速と鋭いアクセルレスポンスを重視。オートシフト時は高回転域を維持。

*S-スポーツモードは安全のため車速10km/h以下でTC-SST制御モード切替スイッチを3秒以上長押しした場合に切り替え可能。変速時にショックを伴う場合があります。サーキット走行による故障は保証の対象外となる場合があります。

■スポーツ走行

サーキット走行において変速速度をより上げるため、ダイレクトで速いクラッチ結合とした。またターボエンジン特有のトルクコントロールや、エンジンレスポンスによる結合感の変化についても、変速スピードを高めながらフィーリングに差が出ないようにさらに精密にコントロール。感覚が研ぎ澄まされたドライバーに、走りに集中できる環境を提供する。

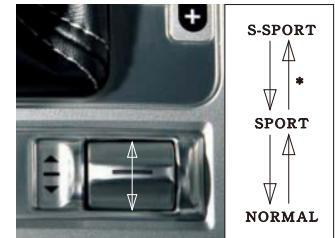

TC-SST制御モード切替スイッチ



5速マニュアルシフトレバー
Photo:GSR

5-Speed Manual Transmission [5速マニュアルトランスミッション]

高出力のエンジンの性能に合わせて、高トルク容量を確保しながらもコンパクトな設計を実現した5速マニュアルトランスミッションを設定した。ギヤ比は、モータースポーツで実績のある1速から4速のクロスレシオをベースとし、発進性能を考慮して1速を大きめとしている。5速ギヤ比は、従来と同様に高速巡航性を確保するため小さめとしている。さらに、1速から3速に加えて4速、5速にもマルチシンクロを採用。スムーズなシフトチェンジを実現するとともに、スポーツ走行に対応した十分な耐久性を得ている。そのシフト感覚はメリハリを効かせたカッチリとしたタッチで、スポーティなシフトワークを思いのまま愉しむことができる(GSR)。

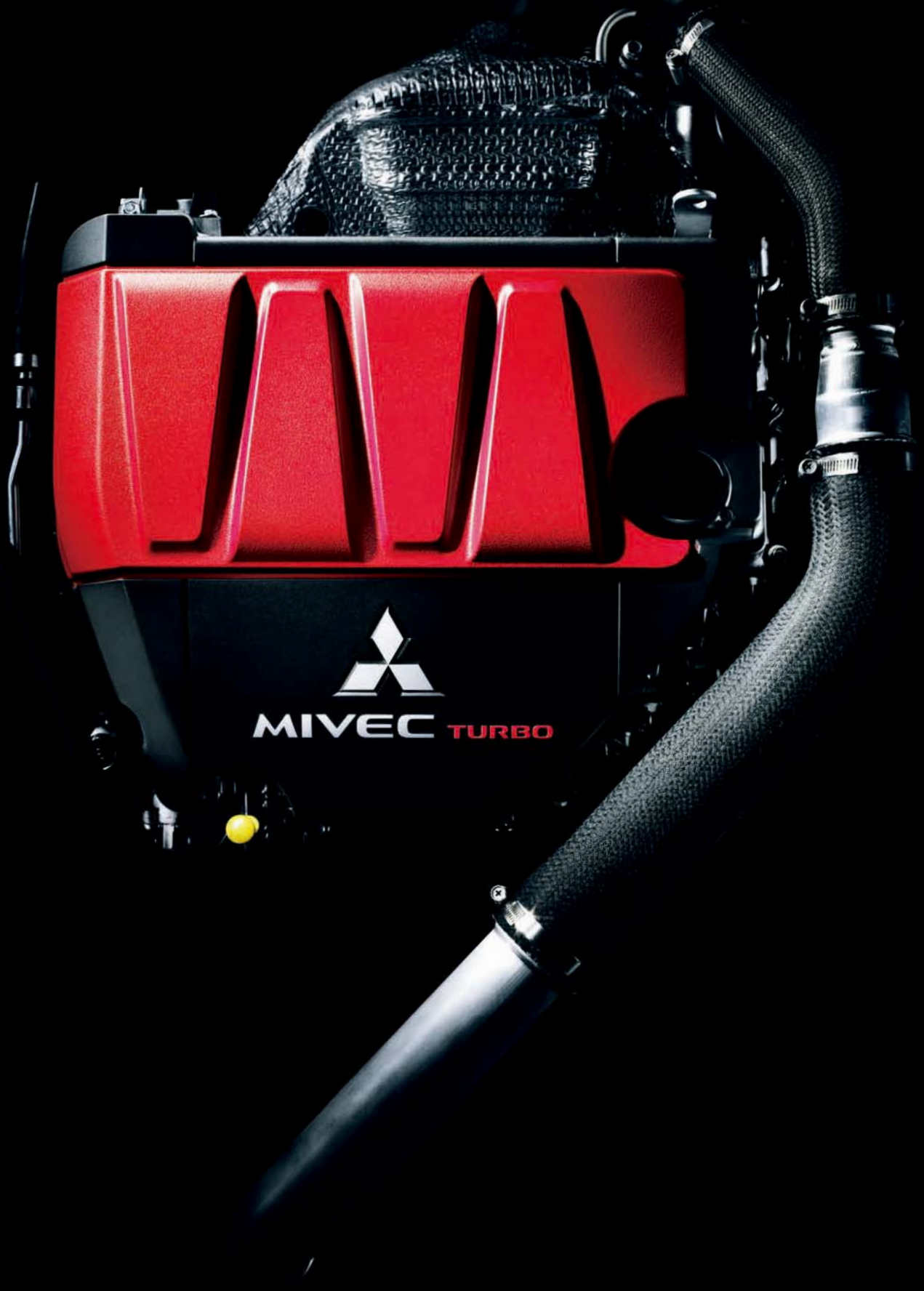

4B11 MIVEC Twin Scroll Turbo Engine

“使いやすい”からこそ、あらゆる走りの中でそのポテンシャルが生きてくる。

俊敏なレスポンスとワイドな高トルク特性に加え、高速でのトルクと伸びのよさを磨いたエンジン。

4B11 MIVEC Twin Scroll Turbo Engine

[4B11 MIVECツインスクロールターボエンジン]

アクセルを踏んだ瞬間、低回転域からでも鋭いレスポンスで立ち上がる圧倒的な加速感。2000回転半ばから4000回転後半まで40.0kgf・mを超えつづける、ひときわワイドな高トルク特性。これらをキープしながら、高回転域でのトルクアップを達成。さらに高速域での伸びのよさも向上させている。この4B11エンジンでは、吸気側、排気側ともに連続可変バルブタイミングシステム[MIVEC]を採用。そしてカムダイレクトドライブによる低フリクション化、吸排気系の効率化などによりビッグトルクと全域での高出力化を実現している。またさらなる環境対応を図りながら、4B11エンジンの圧倒的な動力性能を下げることなくJC08H+JC08Cモードで平成17年基準排出ガス50%低減レベルに適合させるとともに、エンジン制御改良により燃費向上も達成している。

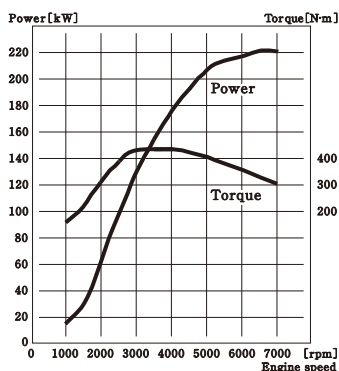

▷ エンジン性能曲線図 (GSR)

2.0L MIVEC DOHC 16-VALVE INTERCOOLER TURBO
MAX POWER (NET) 221kW (300PS) / 6500rpm
MAX TORQUE (NET) 422N・m (43.0kgf・m) / 3500rpm

▷ 燃料消費率 (GSR・TC-SST車)

JC08モード 燃料消費率 (国土交通省審査値) 10.2km/L



平成17年基準排出ガス50%低減レベル

● 燃料消費率は定められた試験条件での値です。お客様の使用環境(気象、渋滞等)や運転方法(急発進、エアコン使用等)に応じて燃料消費率は異なります。なお、JC08モード走行は10・15モード走行に比べ、より実際の走行に近くなるよう新たに設けられた試験方法で、一般的に燃料消費率はやや低い値になります。

MIVEC [吸排気連続可変バルブタイミングシステム]

吸気側と排気側のカムシャフトに連続可変バルブタイミングシステム[MIVEC]を採用。エンジンの回転数や負荷に応じて、双方のバルブの開閉タイミングを連続的にコントロール。低回転域から高回転域まで、全域での高トルク特性と低燃費化にも寄与している。

MIVEC=Mitsubishi Innovative Valve timing Electronic Control systemは、三菱自動車の可変バルブタイミング機構の総称です。

MIVEC

Titanium/Aluminum Turbocharger [チタンアルミターボチャージャー]

軽量のチタンアルミ合金タービンホイールを採用。さらにコンプレッサーホイールの形状を最適化し、吸気系の高効率化と合わせて、低中回転域でのトルクアップと過給レスポンスを高めている。

Intake & Exhaust system [吸排気システム]

後方排気レイアウトにより、排気管長を短縮し直線化。さらに排気ポート拡大、メインマフラー容量のアップや大口径デュアルテールパイプにより、排気系の出力損失を低減した。吸気系も、後方排気レイアウトやバッテリーのトランクルーム移動で確保したスペースを生かして、エアクリナーやインタークーラーの配管をスムーズにして空気抵抗の低減を図った。



4B11 MIVECツインスクロールターボエンジン



MIVEC システム (イメージ)



チタンアルミターボチャージャー



大口径デュアルテールパイプ



思い描く走行ラインを思い通りにトレースできる、という極み。

クルマの基本は「走る・曲がる・止まる」をコントロールすること。そのためには4輪すべてを駆使するのが最良の手段となる。三菱自動車独自の技術開発思想、AWC (All Wheel Control)は、4輪の運動を制御することで「意のままの操縦性」と「卓越した安定性」を究極のレベルで具現化する。ランサーエボリューションXでは、抜群の旋回性能を発揮しながら車両の安定性を高度に制御可能な、同じく独自のS-AWC (Super All Wheel Control)を採用。各センサー情報に加え新たにヨーレイトフィードバック制御を追加することで、車両搭載の制御コンピュータ内に仮想の車両を走らせ、ドライバーの意思を汲み取りながら最高のラインで走り抜けられるよう、4輪を巧みに制御する。つまり、誰もが意のままに操れるコントロール性能と同時に、卓越した安定性と限界性能を備えているため、高度なスキルの持ち主はさらなる走りを追求できるのだ。このポテンシャルの高さは、コーナリング時、オン・ザ・レール感覚をドライバーにもたらしことだろう。そして、S-AWCの制御を走りというカタチに変換するのが、サスペンションとタイヤである。タイヤが綺麗に接地し、その性能がフルに発揮されれば、加速・旋回・制動などあらゆる走りのパフォーマンスが向上する。ランサーエボリューションXは、18インチの大径タイヤを装着し、このタイヤとワイドトレッドに対応する軽量かつ高剛性のサスペンションを設定。またショックアブソーバーやコイルスプリング、ブレーキ、ホイールには、ハイパフォーマンスカーに最適なパーツを吟味して採用。総じて、足まわりに高いポテンシャルを持たせている。加えて、サスマわりの性能をフルに発揮させるための屋台骨であるボディには、ドア開口部のスポット溶接増打ちなど各部に最適な補強を実施。フード、フェンダー、ルーフには軽量なアルミ素材を使用し、旋回性を考慮した低重心化と軽量化を行うなど、ランサーエボリューションXにふさわしいボディ性能を身につけている。さらには、万全な冷却性能を発揮するためのフードのエアスクープや、フェンダーのアウトレット、ベストな空力バランスを追求した大型リヤスポイラーやサイドエアダム等、すべてのボディ形状に意味がある。これらは、愚直なまでに走りの性能にこだわり磨いてきたエボリューションスピリッツの表れである。

S-AWC [Super All Wheel Control]

4輪の駆動力、制動力の制御を軸とした車両運動統合制御システム。
 圧倒的なポテンシャルを、意のままに操れる走りがここから生まれる。



ACDトランスファー

ACD [Active Center Differential=アクティブ・センター・ディファレンシャル]

ACD

前後輪間の差動制限を電子制御して4輪に適切な駆動力を配分するシステム。基本の駆動力配分を50:50に設定し、前後輪間の差動制限をフリー状態から直結4WD状態までコントロール。さらにエンジントルク、ブレーキ圧、ヨーレイトセンサーの情報を加えて、より緻密な制御を実現している。トラクション性能とステアリング操作に対する応答性を走行状態に応じて高いレベルで両立させる。



AYCディファレンシャル

AYC [Active Yaw Control=アクティブ・ヨー・コントロール]

AYC

車両に働くヨーモーメントを最適に制御し、高い旋回能力を発生させる。リヤディファレンシャル内に設けた左右トルク移動機構によって、走行状況やドライバー操作に応じて後輪左右のトルク差を最適に電子制御。加えてヨーレイトフィードバック制御を採用することでドライバー操作に忠実な車両挙動を実現。さらにブレーキ制御を追加して、限界走行領域付近での車両の挙動を積極的に制御。高い旋回性能と走行安定性を実現する。

Active Stability Control (ASC) [アクティブ・スタビリティ・コントロール]

ASC

滑りやすい路面や急なステアリング操作による車両の不安定な挙動を抑制するシステム。4輪のブレーキ力とエンジン出力を制御することで、緊急回避時の急なステアリング操作による車両の横滑りなどを抑制して、走行安定性を向上させる。また滑りやすい路面などでの車輪のスリップを防止することで、発進加速時のトラクション性能も向上する。S-AWCに求められる的確・スムーズな制御のために4輪のブレーキ圧力センサーを追加し、高い安定性を実現する。

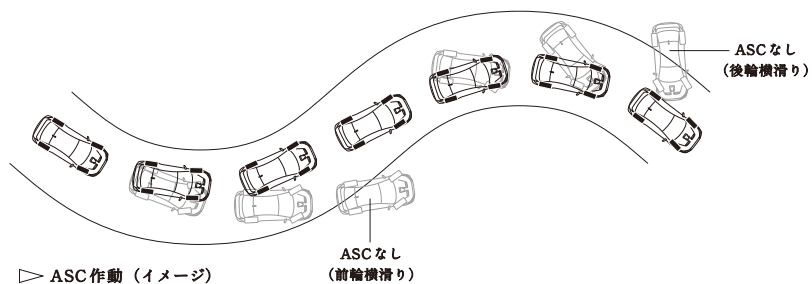

Sport ABS [Sport Anti-lock Brake System=スポーツ・アンチロック・ブレーキシステム]

ABS

急ブレーキや滑りやすい路面でのブレーキング時に、制動力を最適に制御して車輪のロックを防止。制動力・ステアリング操作性・車両安定性を高める。さらにヨーレイトやブレーキ圧などのセンサーにより、コーナリングなどでのドライバーの操作と車両の挙動をより正確に検知。コーナリング中の制動力と操舵性能を両立・向上させる。

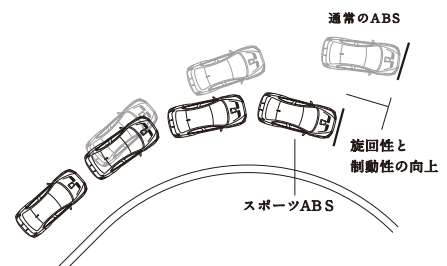

▷ Sport ABS制御（イメージ）

S-AWC Integrated Control [S-AWC統合制御]



通常走行から緊急回避時までの広範囲な走行状況で、制御していることを感じさせないシームレスかつドライバー操作に忠実な車両挙動を実現。“誰もが安心してスポーティドライビングを愉しめる”ことを可能とした。

■発進加速

ACDとASCが加速度合いや路面状態に応じて、駆動力・ブレーキ力を制御。車輪のスリップを抑制して駆動力を確実に路面に伝えるため、力強い発進性能が得られる。

■ブレーキング中

ACDとABSが路面状態に応じて4輪の制動力を最適に制御。車輪のロックを抑制しながら確実な制動力を発揮するため、制動距離が短く安定したブレーキング挙動が得られる。

■コーナリング前半

AYCがステアリング操作に応じて旋回性能を向上。ABS作動中も的確にヨーモーメントを発生するため、素早い回頭性と思い通りのライントレース性が得られる。

■コーナー立ち上がり

ACDとAYCが4輪の駆動力を最適に制御。トラクション性を確保しながら旋回性能を向上するため、コーナー立ち上がりに向けた早いタイミングでのアクセルONを可能にする。

■アンダーステア挙動

AYCとASCにより、駆動力・制動力をフルに活用・最適化することで、車両を安全な領域へ引き戻す。

■スピン挙動

ACDによる車両コントロール性向上と、AYC、ASCによるスピン抑制効果でドライバーの緊急操作をサポート。

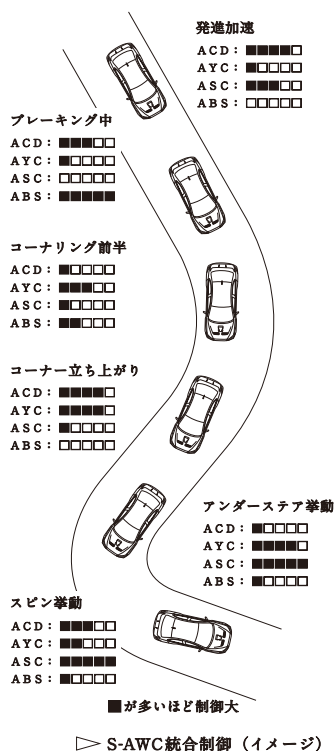

S-AWCモード切替スイッチ

左: ステアリングスイッチ 右: コンソールスイッチ
(コンソールスイッチはGSR-Premium、GSR メーカーオプションの7インチWVGAディスプレイメモリーナビゲーション [MMCS] 装着時)



S-AWC制御量表示

3-Control Mode Select [3タイプの制御モード]

S-AWCは、路面状況に合わせて最適化した3つの制御モードを選択できる。

TARMAC: 主に乾燥舗装路での走行に。最も高い旋回能力を発揮する。

GRAVEL: 主にウェット路やダート路での走行に。

SNOW: 主に雪道での走行に。最も高いスタビリティを発揮する。

S-AWC Indicator [S-AWC制御量表示]

S-AWCの制御状態をマルチインフォメーションディスプレイに表示。中央にACD差動制限状態、左右にAYCヨーモーメント制御状態が表示される。

Specialized Footwork

走り出した瞬間、路面に吸いつくようなしなやかさを感じる。

すぐれた操縦性と乗り心地を高い次元で融合させた高剛性サスペンション。



マクファーソンストラット式フロントサスペンション
/マルチリンク式リヤサスペンション
Photo: GSR-Premium

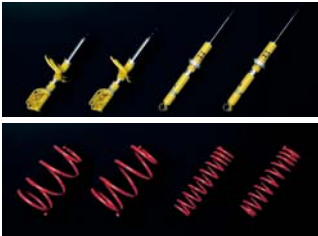

上: BILSTEIN社製単筒式ショックアブソーバー
(左: フロント/右: リヤ)
下: Eibach社製コイルスプリング
(左: フロント/右: リヤ)



brembo社製ベンチレーテッドディスクブレーキ
(左: フロント/右: リヤ)



左: ENKEI社製18インチ鋳造アルミホイール
右: BBS社製18インチ鍛造軽量アルミホイール



245/40R18 93Yタイヤ

Suspension [サスペンション]

S-AWCをはじめ、ワイドトレッドやグリップ力の高い18インチタイヤの装着に合わせて、高い剛性を確保。さらにジオメトリーの最適化などにより4輪の高い接地性を実現。より高度な操縦安定性をもたらしている。フロントはマクファーソンストラット式。クロスメンバーなど各部の剛性を高めたことにより、キャンバー剛性や接地面横剛性の向上を実現。従来から採用している高性能なフロント倒立式単筒ショックアブソーバーも含め、直進安定性や旋回性能を高めている。リヤはマルチリンク式。剛性の高いサスクロスメンバーマウントタイプとしている。各アームの取り付けスパンを十分にとり、取り付け部の剛性を確保し、キャンバー&トー剛性を格段に高めた。さらに非線形スプリングやダンパーのナックルマウント、ピロボールの採用により、接地性を向上させている。

BILSTEIN Shock Absorber & Eibach Coil Spring

[BILSTEIN社製単筒式ショックアブソーバー&Eibach社製コイルスプリング]

応答性が高く、すぐれた路面追従性を発揮するショックアブソーバーと、しなやかな特性で定評のスプリングが、乗り心地と走行性能をより高いレベルで両立。ランサーエボリューションXの走りをさらに研ぎすませている(GSR-Premiumに標準装備、GSRにパッケージでメーカーオプション)。

brembo Ventilated Disc Brake [brembo社製ベンチレーテッドディスクブレーキ]

制動力や耐フェード性の向上をめざして大径化。フロント(対向4ポット)/リヤ(対向2ポット)の大径ベンチレーテッドディスクブレーキをbrembo社と共同開発。さらに、より軽量の2ピースタイプフロント大径ベンチレーテッドディスクブレーキ(GSR-Premiumに標準装備、GSRにパッケージでメーカーオプション)を設定している。

▲ブレーキの鳴きやブレーキダストの発生しやすい傾向がありますが、高性能ブレーキの特徴であり、異常ではありません。新車お買い上げ後、走行距離約500kmまでは、急ブレーキを極力避けた慣らし運転をお願いします。

ENKEI & BBS 18-inch Aluminum Alloy Wheel

[ENKEI社製&BBS社製18インチアルミホイール]

鍛造後にリム部をスピニング加工して強度を高めつつ薄肉化することで軽量化を図り、高剛性なデザインとしたENKEI社製18インチ鋳造アルミホイールを装着(GSR)。鍛造によってリム部をさらに薄肉化することで上記ホイールより4本で約3.7kg軽量のBBS社製18インチ鍛造軽量アルミホイールを用意(GSR-Premiumに標準装備、GSRにメーカーオプション)。

18-inch Tire [18インチタイヤ・ヨコハマタイヤ ADVAN]

245/40R18 93Yの低扁平&ワイドタイヤを装着。左右非対称トレッドパターンや内部構造の最適化により、ハンドリング性能をはじめブレーキ性能、ウェット性能、静粛性などを高次元でバランス。さらにドライグリップ性能や応答性、旋回性能などを高めた245/40R18 93Wハイパフォーマンスタイヤを用意(GSR-Premiumに単独で、GSRにパッケージでメーカーオプション)。

Advanced Bodywork

全身にわたり緻密な高剛性化とエアロダイナミクスを追求。
ワイドなスタンスで重心を低く身構えたアスリート・ボディ。

Low & Wide Proportion [ロー&ワイドプロポーション]

ボディ全幅とトレッドをよりワイドに。そしてフロントのショートオーバーハング化とロングホイールベース化などにより、高性能な走りへの引き締まったプロポーションを実現した。さらに軽量のパワートレインをより低い位置に搭載したことによる低重心スタンス。バッテリーおよびウインドウウォッシャータンクのトランクルームへの配置など、前後重量配分も改良。これにより高レベルなハンドリング性能と、ゆるぎない高速走行安定性を実現している。



アルミフード&アルミフェンダーパネル

High Rigidity Body [高剛性ボディ]

新世代のハイパフォーマンスセダンにふさわしい優れたボディ構造を達成。衝突安全性はもちろん快適性を高めたくため、V型リヤシートバックブレースやフロアアッパークロスメンバー、フロントロアブレースなど、随所に効果的な補強を実施。曲げ剛性、ねじり剛性ともに大幅に進化させたボディ剛性を実現している。さらにリヤ砲塔マウント構造やフロントストラットタワーバーなどサスペンションマウント部を補強。S-AWC、4B11 MIVECエンジンなどの圧倒的なポテンシャルをしっかりと受け止め、高レベルの走行性能の実現に貢献している。



V型リヤシートバックブレース

Light Weight Body [軽量ボディ]

ルーフパネル、エンジンフード、フロントフェンダー、フロントとリヤのバンパービームなど、随所にアルミ素材を採用。ボディ剛性を高めながら重量の軽減はもちろん、ボディ上部や先端部の軽量化を積極的に図った。走りの性能へ大きく影響する部分の軽量化に配慮している。



エアスクープ&エアアウトレット

Aerodynamic Body Design [空力ボディデザイン]

風洞実験と緻密な流体解析を積み重ねて、ボディデザインと空力性能を高レベルにバランスさせた。フロントのフード先端形状とバンパー下端形状の最適化、大型サイドエアダム、基本断面の翼型形状の最適化とともに、中心部と外側の仰角を変化させたツイステッドウィングタイプ大型リヤスポイラー、フロントのベンチュリー&ディフューザー付大型アンダーカバー、リヤディフューザーなどにより、ボディの上面・側面・下面のエアフローを最適化。すぐれたダウンフォースでタイヤの接地性を高めるとともに、CD値(空気抵抗係数)の低減と、CL値(揚力係数)を前後バランスよく低減することで、高速走行時の操縦安定性を高めている。さらにエンジンルーム内のエアフローも積極的に追求。エアスクープ&エアアウトレット付アルミフードやフロントフェンダーのエアアウトレットにより、冷却・放熱にも配慮している。



ツイステッドウィングタイプ大型リヤスポイラー



リヤディフューザー&放熱アウトレット

Functional Cockpit

着座するたび、心地よい緊張感に包まれるコックピット。

洗練された機能が、ドライビングを官能の領域へと誘う。



ハイコントラストメーター
Photo: TC-SST車



マルチインフォメーションディスプレイ
切替スイッチ



RECARO社製
フロントフルバケットシート(レザー)



本革巻3本スポークステアリングホイール
Photo: GSR-Premium

High Contrast Meter [ハイコントラストメーター]

高回転域が見やすいように、左側にタコメーターを配したスポーティなレイアウトを採用。アクセルに呼応して真下からレスポンスよく駆け上がる指針。文字盤は、ブラックのベースに、ホワイトの数字と指針の鮮やかなコントラストで、視認性を高めている。

●180km/hを目安に速度リミッターが作動します。公道においては制限速度をお守りください。

Multi Information Display [マルチインフォメーションディスプレイ]

S-AWCの走行モードや制御量表示に加え、ASC作動時には黄色のアイコン点滅で注意を喚起。TC-SSTのモード表示とシフト段数、平均車速、燃費、燃料残量などのドライビング情報、さらには定期点検時期など、多彩な情報を自在に引き出せる。見やすいカラー液晶。

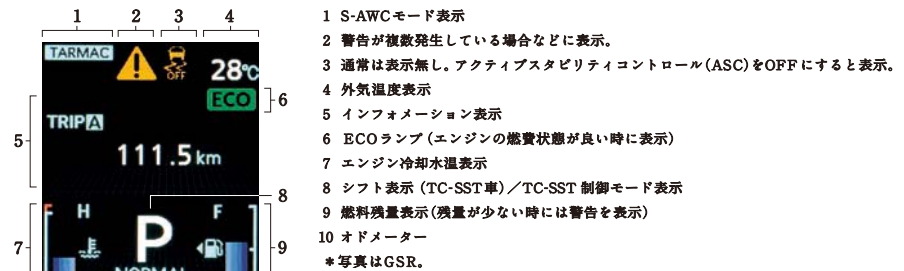

- 1 S-AWCモード表示
 - 2 警告が複数発生している場合などに表示。
 - 3 通常は表示無し。アクティブスタビリティコントロール(ASC)をOFFにすると表示。
 - 4 外気温度表示
 - 5 インフォメーション表示
 - 6 ECOランプ(エンジンの燃費状態が良い時に表示)
 - 7 エンジン冷却水温表示
 - 8 シフト表示(TC-SST車)/TC-SST制御モード表示
 - 9 燃料残量表示(残量が少ない時には警告を表示)
 - 10 オドメーター
- *写真はGSR。

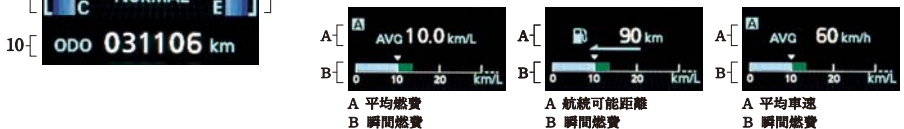

- A [AVG 10.0 km/L] A [90 km] A [AVG 60 km/h]
B [0 10 20 km/L] B [0 10 20 km/L] B [0 10 20 km/L]
- A 平均燃費 B 瞬間燃費 A 航続可能距離 B 瞬間燃費 A 平均車速 B 瞬間燃費



- トリップメーター (2区間) サービスリマインダー: 次回定期点検時期をお知らせ S-AWC制御量表示 ASC作動時に表示 警告表示: 約60種類をメッセージとともに表示

RECARO Full Bucket Front Seat [RECARO社製フロントフルバケットシート]

スポーツ走行時のすぐれた身体サポート性を確保しながら、ロングドライブ時の快適な着座フィーリングを両立。シート生地は、GSR-Premiumに質感あふれるレザー*1を、GSRではファブリックを採用。また本革とグランリュクスの洗練された風合いで高級感を演出するレザーコンビネーションシート*2 (GSRにパッケージでメーカーオプション)も用意している。

*1: フロントシート: 座面、サイド部分、ヘッドレスト、背もたれは本革。側面、背面は合成皮革。

リヤシート: 座面、サイド部分、背もたれは本革。ヘッドレスト、側面は合成皮革。

*2: フロントシート: サイド部分、ヘッドレスト、背もたれ上部は本革。座面、サイド肩部、背もたれ下部はグランリュクス(人工皮革)。側面、背面は合成皮革。

リヤシート: 左右席座面、左右席背もたれ下部はグランリュクス(人工皮革)。

サイド部分、ヘッドレスト、側面、左右席背もたれ上部、中央席は合成皮革。

Glanluxe。(グランリュクス)はセーレン株式会社のスウェード調人工皮革です。

Leather Steering Wheel [本革巻3本スポークステアリングホイール]

操作性にすぐれたφ365mmの小径サイズを採用。上質なグリップ感の本革とメタリックなスポークガーニッシュで、洗練されたスポーティ感を演出している。

Reliable Safety

深い安心があるから、スポーツドライビングを心から愉しめる。

安全な走りから乗員の保護まで、トータルに磨いたセーフティ・システム。

Impact Safety Body (RISE) [衝突安全強化ボディ]

高エネルギー吸収構造と高耐力キャビン構造で、衝突安全性を高めた三菱自動車独自の衝突安全強化ボディRISE。高張力鋼板や超高張力鋼板などの採用で、正面衝突をはじめオフセット衝突、側面衝突、後面衝突など、全方向の衝突安全性を高めている。さらにボンネット部に衝撃吸収構造を採用して歩行者への衝撃を緩和するなど、万一の対人事故にも配慮している。

RISE(ライズ)=Reinforced Impact Safety Evolution

RISE



エアバッグ展開イメージ

運転席&助手席SRSデュアルステージエアバッグ・
運転席SRSニーエアバッグ・
SRSサイド&カーテンエアバッグ

SRS Airbag [SRSエアバッグ]

衝撃の激しさに応じてエアバッグの展開出力を2段階に制御して乗員保護性能を向上させる運転席&助手席SRSデュアルステージエアバッグに加えて、ドライバーの脚部を受け止めることで姿勢を制御し、身体全体の保護効果を高める運転席SRSニーエアバッグを標準装備。側面衝突に備えて、SRSサイド&カーテンエアバッグも用意(GSR-Premiumに標準装備、GSRにメーカーオプション)。

SRS=Supplemental Restraint System(シートベルトを補助する乗員保護装置)SRSエアバッグシステムは、前方向(運転席用/助手席用)または横方向(サイド/カーテン)からの、設定以上の衝撃を感知したときのみ作動します。後方からの衝撃には作動しません。SRSエアバッグシステムは、あくまでもシートベルトを着用することを前提として開発されたシステムですので、必ずシートベルトをご着用ください。なお、チャイルドシートを助手席に後ろ向きで装着しないことなど、ご注意ください。必ず取扱説明書をご覧ください。

SRS AIRBAG



全席パワーウィンドウ
(運転席セーフティ機構付ワンタッチ式)

Front Seatbelts Pri-tensioner & Force Limiter

[フロント3点式ELR付シートベルト(フォースリミッター&プリテンショナー付)]

前席のシートベルトには、前面衝突時の初期拘束性を高めるプリテンショナー機構、シートベルトの張力をコントロールし、衝撃を吸収するフォースリミッター機構を装備している。

●衝突時の衝撃が弱い場合、プリテンショナー機構は作動しません。



フォースリミッター

プリテンショナー



LEDハイマウントストップランプ

EBD [電子制御制動力配分装置]

乗員や荷物の積載量に応じて後輪ブレーキの制動力を最適に調整。多人数乗車や積載物が多いときには、後輪の制動力を大きくするなど、状況に応じた理想的なブレーキングを可能にしている。

EBD=Electronic Brake-force Distribution(電子制御制動力配分装置)

Brake Assist [ブレーキアシスト]

ペダル踏み込み速度感応型のブレーキアシスト機構を採用。緊急ブレーキ時など大きな制動力が必要な場合に、より強いブレーキ力が得られる。

LED High-mount Stop Lamp [LEDハイマウントストップランプ]

薄型のLEDタイプをトランクリッドヘスマートに内蔵。最適なポジションへの設置により、後続車への被視認性を高めている。

Navigation & Premium Sound System

ときには、ひとりワインディングへ。ときには、家族とリゾートを目指す。
目的地までの時間を忘れ去るエンターテインメント空間が広がっている。



7-inch WVGA Display Memory Navigation [MMCS] [7インチ WVGA ディスプレイメモリーナビゲーション]



7インチWVGAディスプレイ
メモリーナビゲーション



ナビゲーション機能画面



カメラ部
リヤビューカメラ後方確認画面



USB端子



ディスプレイオーディオ (6.1インチ)



ハイパワーアンプ&
9スピーカー (7ポジション) システム

高解像度・高精細 WVGA モニターを搭載し、さらに進化した多機能メモリーナビゲーション。VICS渋滞情報とあわせてBluetooth®対応*1の携帯電話を利用し、「OpenInfo*2」からリアルタイムで渋滞情報を取得することで、より早くスムーズに目的地に到着できるルートを探索する機能を搭載。また、スマートフォン地図アプリ「NaviCon®」にも対応しています*3。さらに、アニメーション表示による操作しやすいインターフェース、あいまい検索が可能なボイスコマンド(音声操作)機能、省エネ探索などの最新テクノロジーを採用。エンターテインメントは、CD/DVD再生*4、ミュージックサーバー、地上デジタルTVチューナー<フルセグ>、AM/FM ラジオなどを搭載。リヤビューカメラは、ナビ画面に、ハンドル操作の目安となるラインとともに車両後方の様子を表示。リンクシステム*5では、USB端子やBluetooth®で接続された携帯電話や音楽プレーヤーなどの外部機器を、タッチパネルやステアリングホイール オーディオリモコンスイッチなどで快適に操作できる(GSR-Premiumに標準装備、GSRにメーカーオプション)。

MMCS=Mitsubishi Multi Communication System *1: Bluetooth®インターフェース。携帯電話の機種によっては本サービスを利用できない場合がありますのでご確認ください。*2: 三菱電機株式会社が発行している会員制の交通情報システムです。ご利用にはウェブサイトにてユーザー登録が必要です。詳細は営業スタッフにおたずねください。通信端末をご利用の場合、パケット通信が必要となり料金はおお客様のご負担となります。パケット通信料は通信事業者の定額サービスの対象外となる場合もございます。*3: 対応スマートフォンはAndroid OS ver.2.3~2.5、4.0以降 / iOS 6.0 以降です。詳細は営業スタッフにおたずねください。*4: 音楽 CD/CD-TEXT/CD-R・RW [MP3/WMA/AAC/WAV 対応] / DVD-VIDEO・DVD-VR [CPRM] 対応が再生できます。DVD-R・DVD-RW・CD-R・CD-RW は条件により再生できない場合があります。また上記フォーマット以外は再生できません。*5: リンクシステムは、携帯電話や音楽プレーヤーの機種によっては、利用できる機能に制限があります。携帯電話の対応機種については営業スタッフにおたずねください。また、弊社ホームページでも対応機種をご確認いただけます。●ロックフォードフォズゲート プレミアムサウンドシステムにも対応しています。●地上デジタルテレビの特性上、電波の状態により映像・音声途切れることがあります。●VICSは(財)道路交通情報通信システムセンターの登録商標です。●Bluetooth®は、Bluetooth SIG Inc.の登録商標です。●OpenInfoは三菱電機の登録商標です。●NaviConは株式会社デンソーの登録商標です。●Android™は、Google Inc.の商標または登録商標です。●iOS は米国その他の国におけるCiscoの商標または登録商標であり、ライセンス許諾を受けて使用されています。●安全のため運転者は、走行中には操作しないでください。ナビゲーションによるガイド機能はありますが、調査時期やその取得方法により現場の状況と異なる場合があります。実際の走行時には道路交通規制に従い運転してください。●テレビ、DVD ビデオの映像は、安全を考慮し、車両が停止した状態でないと画面は映りません。●リヤビューカメラは、あくまでもドライバーの運転操作や視界を補う機構です。安全の確認や周囲の状況確認は、必ずドライバー本人が行いながら十分に注意して運転してください。●画面はハメ込み合成。

Display Audio (6.1-inch)

[ディスプレイオーディオ (6.1インチ)]

高画質、高精細な6.1インチQVGAディスプレイを採用。USB端子で接続された携帯電話や音楽プレーヤーなどをタッチパネルで操作できる。35W×4chのハイパワーアンプも内蔵 (GSRにメーカーオプション)。

■AM/FMラジオ ■CDドライブ(音楽CD/CD-TEXT/CD-R・RW [MP3/WMA/AAC/WAV 対応])*1 ■USB入力対応**

*1: CD-R・CD-RWは条件により再生できない場合があります。また上記フォーマット以外は再生できません。

*2: USB接続が可能なiPodなどの音楽プレーヤー、USBメモリー (256MB以上) に保存した音楽を聴くことができます。USB端子はグローブボックス内に設置。

Rockford Fosgate Premium Sound System

[ロックフォードフォズゲート プレミアムサウンドシステム]

北米カーオーディオのトップブランド、Rockford社と共同開発。車室内の音場特性を解析し9スピーカー (7ポジション) を最適に配置。8chトータル710Wのハイパワーアンプが、歪みのないクリアな中高音と重低音が響くプレミアムなサウンドを実現 (GSR-Premiumに標準装備、GSRにセットでメーカーオプション*)。

[DTS Neural Surround™] 2chで録音された音楽ソースもサラウンド再生が可能。広いサウンドフィールドや前後左右に飛び交う音の流れ、そしてサブウーハーによる大迫力の重低音。サラウンドの醍醐味が堪能できる。

*ロックフォードフォズゲート プレミアムサウンドシステムは、7インチWVGAディスプレイメモリーナビゲーション[MMCS]とセットでメーカーオプションとなります。●GSRは6スピーカーのみ標準装備。●Rockford FosgateはRockford社の商標です。●DTS Neural Surround™はDTS社の商標です。

Equipment

ふだんの使いやすさと快適さのなかに、セダンの真価がある。

そしてインテリジェントな機能が、洗練されたカーライフをサポートする。

Cruise Control [クルーズコントロール]

約40km/hから100km/hの範囲内で、アクセルペダルを離して一定速度を維持することが可能。高速道路などにおけるロングツーリングに最適な装備となっている（GSR-Premiumに標準装備、GSRにセットでメーカーオプション）。



クルーズコントロール

Keyless Operation System [キーレスオペレーションシステム]

キーレスオペレーションキーを携帯しているだけで、ドアの施錠・解錠、トランクの解錠が可能。またエンジンの始動・停止もイグニッションノブを回すだけで可能。そのつどキーを取り出す必要がなく、スマートに乗降できる。キーレスオペレーションキーは万一の電池切れ等にそなえてエマージェンシーキーを内蔵している。

▲注意：植込み型心臓ペースメーカー等の機器をご使用のお客様は、電波により医療用電気機器に影響を受ける恐れがあります。詳しくは営業スタッフにおたずねください。



キーレスオペレーションシステム（キー×2）

Premium Security Alarm [プレミアムセキュリティアラーム（盗難発生警報装置、国土交通省認可品）]

車内への不正侵入を検知する侵入センサー、ジャッキアップやレッカー等による盗難を防ぐ傾斜センサーを採用。ドアの不正開放、車内への不正侵入、車両の不正移動、バッテリー線の断線があった時、ブザーとサイレンが鳴りハザードランプが点滅。

※プレミアムセキュリティアラームは工場出荷状態で作動します。※立体駐車場等に駐車する場合は、一時的にセンサー機能をOFFにすることが可能。



ディスプレイヘッドライト（ハイビーム/ロービーム・光軸自動調整機構付）+アダプティブフロントライティングシステム

ETACS [快適と安心のインテリジェント機能、エタックス]

ETACS

[オートライトコントロール] 周囲の明るさを感知してヘッドライトが自動的に点灯・消灯。トンネルと高架下を判別して、高架下では点灯しない。

[ウェルカムライト] ライトスイッチがOFFもしくはAUTOの場合、リモコン操作でロック解除すると、周囲が暗い時にはポジションランプが30秒間点灯。

[カミングホームライト] ライトスイッチがOFFもしくはAUTOの場合、イグニッションOFFでパッシング操作をすると、ヘッドライトが30秒間点灯。

[ヘッドライトオートカット] ヘッドライト、フォグランプを消し忘れても、イグニッションOFFで運転席ドアを開けると自動的に消灯する。

[インテリジェントウォッシャー] ウォッシャーレバーをワンタッチ操作するだけで、自動でウォッシャー液を噴射。ワイパーブレードを避けながら一定時間継続する。

[雨滴感応オートワイパー] ワイパースイッチをAUTOにしておくと、雨量に合わせて、間欠、LO、HI作動を自動的に調整。

ETACS=Electronic Time and Alarm Control System ●追加機能およびカスタマイズについては、販売会社での設定作業が必要となります。詳しくは営業スタッフにおたずねください。●工場出荷時の設定および操作方法の詳細は取扱説明書をご覧ください。●営業スタッフにおたずねください。●装備やオプションの組み合わせ等の詳細は、P33～34の主要装備表をご覧ください。



フルオートエアコン

Adaptive Front Lighting System (AFS) [アダプティブフロントライティングシステム]

夜間走行時、カーブなどでステアリング操作に連動して曲がる方向の補助灯を点灯させ、進行方向をより明るく照らす。車速に応じて少ないステアリング操作でも点灯するため、高速走行時も安心。

Full Auto Air conditioner [フルオートエアコン]

外気温、車内温度に応じて、温度や配風を自動制御し、快適な室内をつくりだしている。花粉やほこりをシャットアウトする脱臭機能付クリーンエアフィルターも採用。

GSR-Premium

メーカー希望小売価格 記載は消費税8%での価格です。

TC-SST **5,405,400円** [2014年8月発売予定]
(消費税抜価格5,005,000円)

*リサイクル料金13,780円が別途必要となります。

主要装備 (GSRからの追加・変更装備) ■スタイリッシュエクステリア
■BBS社製18インチ鍛造軽量アルミホイール ■7インチWVGAディスプレイ
メモリーナビゲーション[MMCS] ■地上デジタルTVチューナー(フルセグ)
■リヤビューカメラ ■リンクシステム ■ステアリングホイールオーディオ
リモコンスイッチ ■ロックフォードフォズゲートプレミアムサウンドシステム
& 9スピーカー(7ポジション) ■スカッフプレート(フロント) ■サイレンス
グレードアップ(遮音材追加)* ■RECARO社製フルバケットシート(フロント・
レザー) ■フロントシートヒーター ■SRSサイド&カーテンエアバッグ
■BILSTEIN社製単筒式ショックアブソーバー(フロント/リヤ) ■Eibach
社製コイルスプリング(フロント/リヤ) ■brembo社製2ピースタイプ
フロント大径ベンチレーテッドディスクブレーキ ■クルーズコントロール

*レザークンビネーションインテリアのサイレンスグレードアップよりさらに遮音性を
向上させたものです。



ボディカラー：ファントムブラックパール



カットボディによる撮影

*リサイクル預託金が預託済のお車を商品車として譲渡する旧所有者(譲渡人)は、車両価値部分とリサイクル預託金相当額の合計額を新所有者(譲受人)からお受け取りになることにより、リサイクル預託金の返金を税金(除く消費税)、登録等に伴う費用は別途申し受けます。●価格はメーカー希望小売価格で参考価格です。価格については各販売会社が独自に定めておりますので、詳しくは営業スタッフにおたずねください。



受けることができます。詳しくは営業スタッフにおたずねください。●メーカー希望小売価格は、パンクタイヤ応急修理キット、標準工具一式付価格です。販売会社でセットする付属品は別途扱いとなります。●保険料、●画面はハメ込み合成。●レザーシートの生地には本革、合成皮革を使用しています。詳しくはP23をご覧ください。●装備やオプションの組み合わせ等の詳細は、P33~34の主要装備表をご覧ください。

GSR

メーカー希望小売価格 記載は消費税率8%での価格です。

TC-SST **4,159,080円** [2014年8月発売予定]
(消費税抜価格3,851,000円)

5M/T **3,899,880円** (消費税抜価格3,611,000円)

*リサイクル料金13,180円が別途必要となります。

主要装備 ■エアスクープ&エアアウトレット付アルミフード ■ツイステッドウイングタイプ大型リヤスポイラー ■ディスチャージヘッドライト ■アダプティブフロントライティングシステム (AFS) ■ENKEI社製18インチ鋳造アルミホイール+245/40R18 93Yタイヤ ■本革巻3本スポークステアリングホイール&本革巻シフトノブ ■マルチインフォメーションディスプレイ (カラー液晶) ■ECOランプ ■ステッチ付ドアトリム&アームレスト&フロアコンソールボックス (合成革貼り、フロントドアトリム上部ソフトパッド付) ■RECARO社製フルバケットシート (フロント・ファブリック) ■フルオートエアコン ■アルミペダル [アクセル/ブレーキ/クラッチ (5M/Tのみ)] ■運転席&助手席SRSデュアルステージエアバッグ ■運転席SRSニーエアバッグ ■S-AWC ■ツインクラッチSST+パドルシフト (マグネシウム合金製、TC-SSTのみ) ■フロントヘリカルLSD ■brembo社製ブレーキ ■キーレスオペレーションシステム ■オートライトコントロール&雨滴感応オートワイパー ■プレミアムセキュリティアラーム



ボディカラー：レッドメタリック



Photo:5M/T車 カットボディによる撮影

*リサイクル料金は、メーカーオプションのSRSサイド&カーテンエアバッグを装着した場合600円が加算されます。*リサイクル預託金が預託済のお車を商品車として譲渡する旧所有者(譲渡人)は、車両価値部分は、パンクタイヤ応急修理キット、標準工具一式付価格です。販売会社でセットする付属品は別途扱いとなります。●保険料、税金(除く消費税)、登録等に伴う費用は別途申し受けます。●価格はメーカー希望

スペシャルパーツで運動性能を極限まで追求。

GSR High Performance Package

ハイパフォーマンスパッケージ

<メーカーオプション価格¥216,000円(消費税抜価格200,000円)>

ハイパフォーマンスパッケージ装着車メーカー希望小売価格*

TC-SST **4,375,080円** [2014年8月発売予定]
(消費税抜価格4,051,000円)

5M/T **4,115,880円**(消費税抜価格3,811,000円)

*リサイクル料金13,180円が別途必要となります。

メーカーオプション装備

■245/40R18 93Wハイパフォーマンスタイヤ ■BILSTEIN社製単筒式ショックアブソーバー(フロント/リヤ) ■Eibach社製コイルスプリング(フロント/リヤ) ■brembo社製2ピースタイプフロント大径ベンチレーテッドディスクブレーキ

*記載は消費税率8%での価格です。



洗練されたセンスで磨かれたエクステリア。

GSR Stylish Exterior

スタイリッシュエクステリア

<メーカーオプション価格¥83,160円(消費税抜価格77,000円)>

スタイリッシュエクステリア装着車メーカー希望小売価格*

TC-SST **4,242,240円** [2014年8月発売予定]
(消費税抜価格3,928,000円)

5M/T **3,983,040円**(消費税抜価格3,688,000円)

*リサイクル料金13,180円が別途必要となります。

メーカーオプション装備

■フロントグリルメッキモール ■フォグランプ(フロント) ■フードエアアウトレット(カラード) ■フロントフェンダーエアアウトレット(カラード) ■ベルトラインメッキモール ■クルーズコントロール

*記載は消費税率8%での価格です。



上質さを高めた快適なキャビン。

GSR Leather Combination Interior

レザーコンビネーションインテリア

<メーカーオプション価格¥137,160円(消費税抜価格127,000円)>

レザーコンビネーションインテリア装着車メーカー希望小売価格*

TC-SST **4,296,240円** [2014年8月発売予定]
(消費税抜価格3,978,000円)

5M/T **4,037,040円**(消費税抜価格3,738,000円)

*リサイクル料金13,180円が別途必要となります。

メーカーオプション装備

■RECARO社製レザーコンビネーションシート(フロント) ■スカッフプレート(フロント) ■サイレンスグレードアップ(遮音材追加) ■クルーズコントロール

*レザーコンビネーションインテリアのシート生地には、本革、グランリュクス(人工皮革)、合成皮革を使用しています。Granlux(グランリュクス)はモーレン株式会社のスエード調人工皮革です。詳しくはP23をご覧ください。

*記載は消費税率8%での価格です。



Photo: TC-SST車



とリサイクル預託金相当額の合計額を新所有者(譲受人)からお受け取りになることにより、リサイクル預託金の返金を受けることができます。詳しくは営業スタッフにおたずねください。●メーカー希望小売価格小売価格で参考価格です。価格については各販売会社が独自に定めておりますので、詳しくは営業スタッフにおたずねください。●装備やオプションの組み合わせ等の詳細は、P33~34の主要装備表をご覧ください。

Body Colors



レッドメタリック<RR>



クールシルバーメタリック<CL>



ファントムブラックパール<BP>



ライトニングブルーマイカ<SB>



ホワイトパール (有料色*) <SL>

Maker Option



BBS社製18インチ鍛造軽量アルミホイール
(GSR-Premiumに標準装備、GSRにメーカーオプション)



リヤスポイラー非装着



245/40R18 93Wハイパフォーマンスタイヤ
(GSR-Premiumに単独で、GSRにパッケージでメーカーオプション)



電動チルト&スライドガラスサンルーフ
(スチールルーフパネル)



スペアタイヤ(応急用)



7インチ WVGA ディスプレイ メモリーナビゲーション[MMCS]
(GSR-Premiumに標準装備、GSRにメーカーオプション)

Equipment

主要装備

類別	GSR-Premium		GSR		メーカーオプション価格* () = 消費税抜価格
	TC-SST		TC-SST	5M/T	
■パッケージメーカーオプション					
ハイパフォーマンスパッケージ*1	*2				216,000円(200,000円)
■エクステリア					
エアスクープ&エアアウトレット付アルミフード	■		■	■	
スタイリッシュエクステリア フロントグリルメッキモール、フォグランプ(フロント)、フードエアアウトレット(カラード)、 フロントフェンダーエアアウトレット(カラード)、ベルトラインメッキモール、クルーズコントロール	■		□	□	83,160円(77,000円)★
ディスチャージヘッドライト(ハイビーム/ロービーム・光軸自動調整機構付)	■		■	■	
アダプティブフロントライティングシステム(AFS)	■		■	■	
大型サイドエアダム	■		■	■	
リヤスポイラー ツイステッドウイングタイプ大型	■		■	■	
リヤスポイラー 非装着	□		□	□	-54,000円(-50,000円)
プライバシーガラス(UVカット機能付、リヤドア/リヤウインドウ)	■		■	■	
電動チルト & スライドガラスサンルーフ(スチールルーフパネル)*3	□		□	□	97,200円(90,000円)
パータイプドアハンドル(カラード)	■		■	■	
ウインカー付電動格納式リモコンドアミラー(カラード)	■		■	■	
フェンダーガーニッシュ	■		■	■	
BBS 社製 18 インチ鍛造軽量アルミホイール*4	■		□	□	216,000円(200,000円)
ENKEI 社製 18 インチ鍛造アルミホイール*4	■		■	■	
245/40R18 93W ハイパフォーマンスタイヤ	□		*5	*5	21,600円(20,000円)
245/40R18 93Y タイヤ	■		■	■	
<全車標準装備>●アルミルーフパネル ●アルミフェンダーパネル ●大口径デュアルテールパイプ ●リヤコンビランプエクステンション(ブラック) ●ドアサッシュブラックアウト ●専用フロントバンパー(冷却口付、カラード) ●ラジエターグリル ●専用リヤバンパー(カラード) ●UVカットガラス(フロントウインドシールド、フロントドアガラス) ●熱線プリントリヤガラス ●ルーフアンテナ					
■計器整まわり					
本革巻 3 本スポークステアリングホイール & 本革巻シフトノブ	■		■	■	
パドルシフト(マグネシウム合金製)	■		■	■	
ハイコントラストメーター*6	■		■	■	
マルチインフォメーションディスプレイ(カラー液晶)	■		■	■	
ECOランプ	■		■	■	
エアコンダイヤル メッキリング	■		■	■	
エアコンパネル メッキリング	■		■	■	
フルオートエアコン	■		■	■	
<全車標準装備>●燃料残量警告灯 ●脱臭機能付クリーンエアフィルター ●エアコンエアアウトレットノブ(メッキ)					
■オーディオ&ビジュアル					
7 インチ WVGA ディスプレイメモリーナビゲーション [MMCS] [地上デジタルTVチューナー(フルセグ)、 CD/DVD、AM/FMラジオ、MP3/WMA 再生対応、 ミュージックサーバー、ボイスコマンド機能(音声操作)、 リヤビューカメラ]+TVアンテナ+ステアリング ホイールオーディオリモコンスイッチ+リンクシステム*7 (Bluetooth®通信対応ハンズフリー&オーディオ機能、 USB入力対応)	■		□*8	□*8	*8 セット: 415,800円 (385,000円)
ロックフォードフォズゲート プレミアムサウンドシステム (DTS Neural Surround™、 9スピーカー)	■		□*9	□*9	313,200円(290,000円)
ディスプレイオーディオ(6.1インチ) (リヤビューカメラ、USB入力対応、ステアリングホイールオーディオリモコンスイッチ)	■		□	□	97,200円(90,000円)
2DIN オーディオ対応キット(オーディオ取付用配線・装着用ブラケット付、6スピーカー付)*10	■		■	■	
■インテリア					
レザーコンビネーションインテリア RECARO 社製レザーコンビネーションシート(フロント)*11、 スカッフプレート(フロント)、サイレンスグレードアップ(遮音材追加)、クルーズコントロール	■		□	□	137,160円(127,000円)★
スカッフプレート(フロント)+サイレンスグレードアップ(遮音材追加)	■*12		*13	*13	
ステッチ付ドアトリム & アームレスト(合成革貼り、フロントドアトリム上部ソフトパッド付)	■		■	■	
パーキングブレーキレバー(ウレタン)	■		■	■	
インパネオーナメントパネル(グロスブラック)	■		■	■	
ドアトリムオーナメントパネル(グロスブラック)	■		■	■	
フロアコンソールボックス(合成革貼り、リッド付、カップホルダー×2)	■		■	■	
インナードアハンドル(メッキ)	■		■	■	
運転席 & 助手席パニティミラー付サンバイザー	■		■	■	
アルミペダル[アクセル/ブレーキ/クラッチ(5M/Tのみ)]	■		■	■	
トランクルームトリム & マット(フロントトリム付)	■		■	■	
アクセサリソケット(DC12V)	■		■	■	
<全車標準装備>●ボトルホルダー(左右フロントドア) ●ドアポケット(フロント/リヤ) ●防眩式ルームミラー ●マップランプ(フロント) ●トランクルームランプ ●パーキングブレーキレバーリリースボタン(メッキ) ●格納式アシストグリップ×3(カーテンエアバッグ装着車×4)					
■シート					
RECARO 社製フルバケットシート(フロント)	■ レザー*11		■ ファブリック	■ ファブリック	
フロントシートヒーター	■		□*14	□*14	*14 セット: 250,560円 (232,000円)★
リヤシートヘッドレスト(3ヶ所)	■		■	■	
リヤセンターアームレスト(カップホルダー×2)	■		■	■	

■：標準装備 □：メーカーオプション

類別	GSR-Premium		GSR		メーカーオプション価格* () = 消費税抜価格
	TC-SST		TC-SST	5M/T	
■ 安全関連装備					
運転席 SRS デュアルステージエアバッグ	■		■	■	
助手席 SRS デュアルステージエアバッグ	■		■	■	
運転席 SRS ニューエアバッグ	■		■	■	
SRS サイド & カーテンエアバッグ	■		□	□	86,400円(80,000円)★
ISO FIX 対応チャイルドシート固定専用バー(リヤ左右席)*15	■		■	■	
<全車標準装備>●フロント3点式ELR付シートベルト(フォースリミッター & プリテンショナー付) ●リヤ3点式ELR付シートベルト ●フロントアジャスタブルシートベルトアンカー ●LED ハイマウントストップランプ ●シートベルト非着用ウォーニング(運転席) ●チャイルドプロテクション ●チャイルドシート固定用テザーアンカー(後席)					
■ 機能装備					
S-AWC	■		■	■	
ACD(アクティブ・センター・ディファレンシャル)	■		■	■	
AYC(アクティブ・ヨー・コントロール)	■		■	■	
アクティブ・スタビリティ・コントロール(ASC)	■		■	■	
スポーツABS(EBD：電子制御制動力配分装置、ブレーキアシスト付)	■		■	■	
チタンアルミターボチャージャー	■		■	■	
ツインクラッチSST	■		■	■	
5速クロスミッション(5速巡航ギヤタイプ)	■		■	■	
フロントヘリカルLSD	■		■	■	
BILSTEIN 社製単筒式ショックアブソーバー(フロント/リヤ)	■		*5	*5	
Eibach社製コイルスプリング(フロント/リヤ)	■		*5	*5	
フロントストラットタワーバー	■		■	■	
フロントクロスメンバー補強バー+ロアブレース	■		■	■	
brembo社製ブレーキ フロント大径ベンチレーテッドディスクブレーキ(対向4ポット) & リヤ大径ベンチレーテッドディスクブレーキ(対向2ポット)	■		■	■	
brembo社製2ピースタイプフロント大径ベンチレーテッドディスクブレーキ	■		*5	*5	
インタークーラー Spreuer(3ヶ所)	■		■	■	
キーレスオペレーションシステム(キー×2)*16	■		■	■	
クルーズコントロール	■		*17	*17	
オートライトコントロール+雨感応オートワイパー	■		■	■	
プレミアムセキュリティアラーム(盗難発生警報装置、国土交通省認可品)*18	■		■	■	
寒冷地仕様*19	■		■	■	
スベアタイヤ(応急用)*20	□		□	□	10,800円(10,000円)
<全車標準装備>●ベンチレーター & ディフューザー付大型アンダーカバー(フロント) ●イモビライザー(国土交通省認可品) ●イグニッションキー抜き忘れ防止ブザー ●パワーステアリング ●チルトステアリング ●全席パワーウィンドウ(運転席セーフティ機構付ワンタッチ式) ●センターアロック ●間欠ワイパー(フロント、ミスト付) ●トランクリッドオープナー ●パンクタイヤ応急修理キット*20					

★GSR メーカーオプション組み合わせ価格* () = 消費税抜価格

スタイリッシュエクステリア	83,160円(77,000円)	セット価格		
レザーコンビネーションインテリア	137,160円(127,000円)	191,160円(177,000円)		
フロントシートヒーター +SRS サイド & カーテンエアバッグ			*14 セット 250,560円(232,000円)	304,560円(282,000円)

*消費税率8%での価格となります。価格はメーカー希望小売価格で参考価格です。価格については各販売会社が独自に定めておりますので、詳しくは営業スタッフにおたずねください。

- *1: ハイパフォーマンスパッケージ=245/40R18 93W ハイパフォーマンスタイヤ+BILSTEIN 社製単筒式ショックアブソーバー(フロント/リヤ)+Eibach 社製コイルスプリング(フロント/リヤ)+brembo 社製2ピースタイプフロント大径ベンチレーテッドディスクブレーキ
- *2: ハイパフォーマンスタイヤ以外のハイパフォーマンスパッケージ内容は標準装備です。
- *3: 電動チルト & スライドガラスサンルーフ(スチールルーフパネル)を選択した場合、ルームランプは非装着となります。
- *4: クリップ式バランスウェイトを使用していますので、バランスウェイトを脱着した際に傷が付く場合があります。
- *5: ハイパフォーマンスパッケージに含まれるメーカーオプションで、単独では選択できません。
- *6: 180km/hを目安に速度リミッターが作動します。公道においては制限速度をお守りください。
- *7: リンクシステムは、携帯電話や音楽プレーヤーの機種によっては、利用できる機能に制限があります。携帯電話の対応機種については営業スタッフにおたずねください。また弊社ホームページでも対応機種をご確認いただけます。
- *8: ロックフォードフォズゲート プレミアムサウンドシステムは、7インチ WVGA ディスプレイメモリーナビゲーション[MMCS]とセットでメーカーオプションとなります。
- *9: 7インチ WVGA ディスプレイメモリーナビゲーション[MMCS]にはステアリングホイール オーディオリモコンスイッチが装着されるため、S-AWC 切替スイッチはフロアコンソール部へ移設されます。
- *10: ベース車両にはオーディオは装着されておりません。
- *11: 各種シート生地の使用部位についてはP23をご覧ください。
- *12: レザーコンビネーションインテリアのサイレンスグレードアップよりさらに遮音性を向上させたものです。
- *13: レザーコンビネーションインテリアに含まれるメーカーオプションで、単独では選択できません。
- *14: フロントシートヒーター+SRS サイド & カーテンエアバッグに、レザーコンビネーションインテリアをセットしたメーカーオプションとなります。
- *15: ISO FIX 対応チャイルドシート固定専用バーを使用の際は、必ず対応するチャイルドシートをお使いください。
- *16: ▲ 注意: 挿込み型心臓ペースメーカー等の機器をご使用のお客様は、電波により医療用電気機器に影響を受ける恐れがあります。詳しくは営業スタッフにおたずねください。
- *17: スタイリッシュエクステリアおよびレザーコンビネーションインテリアに含まれるメーカーオプションで、単独では選択できません。
- *18: プレミアムセキュリティアラームは工場出荷状態で作動します。
- *19: リヤヒーターダクト+ヒータードアミラー+寒冷地対応バッテリー等、詳しくは営業スタッフにおたずねください。
- *20: スベアタイヤ(応急用)を装着するとパンクタイヤ応急修理キットは非装着となります。

●複数メーカーオプションの組み合わせはできない場合があります。詳しくは営業スタッフにおたずねください。

●メーカーオプションは車両ご注文時に申し受けます。メーカーの工場に装着するため、ご注文後はお受けできませんのでご了承ください。

Specifications

主要諸元

車名・型式	三菱・CBA-CZ4A		
駆動方式	4WD		
類別	GSR-Premium	GSR	
	SMPFZ	SMGFZ	SNGFZ
トランスミッション	TC-SST		5M/T
■寸法・重量			
全長	(mm)	4495	
全幅	(mm)	1810	
全高	(mm)	1480	
ホイールベース	(mm)	2650	
トレッド 前	(mm)	1545	
後	(mm)	1545	
最低地上高	(mm)	140	
室内長	(mm)	2030	
室内幅	(mm)	1470	
室内高	(mm)	1190*1	
車両重量	(kg)	1600	1550*2 1530*2
乗車定員	(名)	5	
■性能			
最小回転半径	(m)	5.9	
燃料消費率	JC08モード (国土交通省審査値)*3 (km/L)	10.2	10.4*4
■エンジン			
型式	4B11 MIVEC インタークーラーターボ		
弁機構・気筒数	DOHC 16バルブ・直列4気筒		
内径×行程	(mm)	86.0×86.0	
総排気量	(L)	1.998	
圧縮比		9.0	
最高出力「ネット」*5	(kW/rpm)	221/6500	
	(PS/rpm)	300/6500	
最大トルク「ネット」*5	(N・m/rpm)	422/3500	
	(kgf・m/rpm)	43.0/3500	
燃料供給装置	ECI-MULTI (電子制御燃料噴射)		
使用燃料	無鉛プレミアムガソリン*6		
タンク容量	(L)	55	
■動力伝達装置			
変速機形式	6速ツインクラッチSST		5速マニュアル
変速比	1速	3.655	2.857
	2速	2.368	1.950
	3速	1.754	1.444
	4速	1.322	1.096
	5速	1.008	0.761
	6速	0.775	—
	後退	4.011	2.892
	最終減速比	4.062	4.687
■走行装置			
ステアリング形式	ラック&ピニオン(パワーステアリング)		
サスペンション形式	前	マクファーソンストラット式	
	後	マルチリンク式	
主ブレーキ形式	前	大径ベンチレーテッドディスク (4ポット)2ピースタイプ	大径ベンチレーテッドディスク(4ポット)
	後	大径ベンチレーテッドディスク(2ポット)	
タイヤ	245/40R18 93Y*7		

●仕様変更は発表なく実施することがあります。なお本仕様は国土交通省届出数値です。*1:電動チルト&スライドガラスサンルーフ装着車は1135mm。*2:電動チルト&スライドガラスサンルーフ装着車は+20kg、ロックフォードフォズグートプレミアムサウンドシステム装着車は+20kg、レザーコンビネーションインテリア装着車は+10kg、SRSサイド&カーテンエアバッグ装着車は+10kg。
*3:燃料消費率は定められた試験条件での値です。お客様の使用環境(気象、渋滞等)や運転方法(急発進、エアコン使用等)に応じて燃料消費率は異なります。なお、JC08モード走行は10・15モード走行に比べ、より実際の走行に近くなるよう新たに設けられた試験方法で、一般的に燃料消費率はやや低い値になります。*4:メーカーオプションの装着により車両重量が1531kg以上となった場合は10.2となります。*5:エンジン出力・トルク表示にはネット値とグロス値があります。「ネット」とはエンジンを車両に搭載した状態とほぼ同条件で測定したものであり、「グロス」とはエンジン単体で測定したものです。同じエンジンで測定した場合「ネット」は「グロス」よりも、約15%程度低い値(自工会調べ)となっています。*6:本車両には無鉛プレミアムガソリンをご使用ください。なお無鉛プレミアムガソリンが入手できない場合、無鉛レギュラーガソリンもご使用できますが、エンジン出力低下等の現象が発生します。*7:メーカーオプションのハイパフォーマンスタイヤを装着した場合、245/40R18 93Wとなります。●kW(キロワット)、N・m(ニュートンメートル)はSI(国際単位系)に準拠した表示です。●製造事業者:三菱自動車工業株式会社

Ecology

環境仕様

車両仕様	車名・型式/エンジン型式	三菱・CBA-CZ4A/4B11	
排出ガス	類別	GSR-Premium	GSR
	変速機形式	TC-SST	
	駆動方式	4WD	
燃料消費率	適合規制または適合基準	平成17年基準排出ガス50%低減レベル	
	規制値または基準値 (JC08H+JC08Cモード走行)	NOx (g/km)	0.025
		NMHC (g/km)	0.025
		CO (g/km)	1.15
環境負荷物質削減	JC08モード 燃料消費率(国土交通省審査値)(km/L)	10.2	10.4*
	CO ₂ 排出量(燃費換算) (g/km)	228	223*
	主要燃費向上対策	可変バルブタイミング機構、自動MT化	可変バルブタイミング機構
エアコン冷媒使用量(冷媒の種類)	(g)	500(HFC134-a)	
車室内VOC		自工会目標達成(厚生労働省室内濃度指針値以下)	
車外騒音	加速走行騒音(適合規制値) (dB-A)	76	
リサイクル関係	鉛	自工会2006年目標達成(1996年比 1/10)。除外部品: バッテリー	
	水銀	自工会目標達成(2005年1月以降使用禁止)。猶予部品のディスチャージヘッドライトに極微量使用。	
	カドミウム	自工会目標達成(2007年1月以降使用禁止)。	
	六価クロム	自工会目標達成(2008年1月以降使用禁止)。	
環境負荷物質使用状況	リサイクルし易い材料を使用した部品	バンパー、インパネ・内装トリム類など	
	樹脂・ゴム部品への材料表示	あり	
	リサイクル材の使用	オイルレベルゲージ、ダッシュパネルや天井の吸音材	
グリーン購入法	鉛	使用部品: 電子基板・電子部品のはんだ、銅及びアルミ合金材など	
	水銀	使用部品: ディスチャージヘッドライト	
	カドミウム	—	
	六価クロム	—	

*車両重量が1531kg以上となった場合、JC08モード燃費は10.2、CO₂排出量は228となります。

Dimensions

GSR 外観 4 面図 (単位=mm)

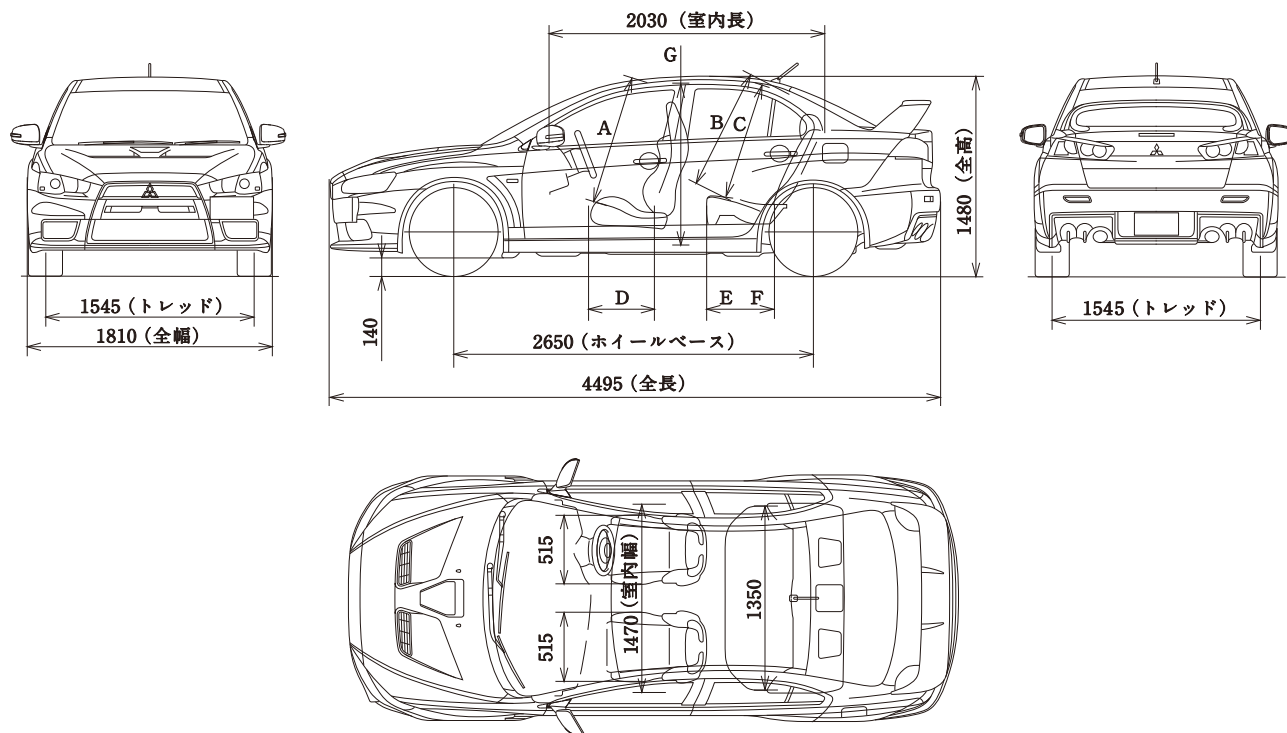

A 前席ヘッドクリアランス: 970/945 (サンルーフ車) B 後席ヘッドクリアランス(左右席): 895 C 後席ヘッドクリアランス(中央席): 860 D 前席シート奥行: 480
E 後席シート奥行(左右席): 495 F 後席シート奥行(中央席): 495 G 室内高: 1190/1135 (サンルーフ車)

Dealer Option



- ランサーエボリューションX
ディーラーオプション装着車
- フロントスポイラー
 - サイドスポイラー
 - リヤコーナーエクステンション
 - ガーニーフラップ
 - フロアエアガイド
 - グリル&バンパーイルミネーション
 - フォグランプ
 - アルミホイール (BBS)
 - ナンバープレートフレーム (メッキ)

Photo: ベース車 GSR



フロアエアガイド



トランクリップスポイラー



ガーニーフラップ



リヤバンパーヒートプロテクター



ストラットタワーバー (フロント)



シフトノブ (レザー&アルミ) & サイドブレーキグリップ (レザー&アルミ)

●この他にも数多くのディーラーオプションを用意しています。また、取り付けに条件がある場合もあります。詳しくはランサーエボリューションX・アクセサリカタログをご覧ください。

Drive@earth

ずっと、お客さまのそばで、気持ちのいいカーライフのお手伝いをしていくこと。

ずっと、社会と地球環境のことを考え、求められている期待に応えていくこと。

私たち三菱自動車は、そんな「ずっと」を大切にしたい企業でありたい。

それは、走る喜びと確かな安心を、すべてのお客さまに届けるために。

クルマが地球と共生する、新しい時代を拓くために。

あなたとクルマの、「ずっと」のために。



aichaku.jp

気に入ったモノと、
長くつきあっていきたい。
そんな時代だから、
「1台の三菱自動車にずっと愛着を
持って乗っていただく」ために、
愛着メニューをご用意いたしました。

国内メーカー初
最長10年10万km特別保証延長

初年度登録から最長10年または10万km走行の
いずれか早いほうまで、無料で特別保証部品の修理・
交換をいたします。クルマを少しでも長く愛し、乗って
いただくための取り組みです。

※本保証延長には適用条件があり、有償の点検整備が必要です。一部対象
外の部品があります。詳しくは営業スタッフにお問い合わせください。

リフォームサービス

愛車も中古車も、豊富なサービス
メニューでお好みの仕様にリフォーム。

つく²保証

新車一般保証を2年間延長し、
故障時の心配を解消。

クレジット&リース

手間や負担を抑えて、三菱のクルマを
もっとお気軽にご検討いただけるプラン。

三菱アシスト24

24時間365日、お客さまとおクルマを
アシストするロードサービス。

Diaカード

便利で嬉しい、三菱自動車オーナーのための
クレジットカード。

ハーティプラスメンテナンス

おクルマに、さらに安心して長く乗っていただく
ための、おトクなメンテナンスパック。

三菱あんしん保険プラン

便利でおトクな長期プランも選べる、
三菱アシスト24付帯の自動車保険。

メルマガ
会員募集中

新型車や特別仕様車、キャンペーン情報を配信します。
今すぐご登録ください。バーコードリーダー対応の携帯電話でご利用いただけます。



社会のために。未来のために。さまざまな視点で取り組んでいます。

① MIEV MINICAB MIEV

人と街と地球のために。MIEVシリーズは、三菱自動車
の環境技術の頂点です。 ev-life.com

GREEN PLASTIC

三菱自動車独自の植物由来樹脂技術「グリーンプラス
チック」による新素材の実用化を始めています。

cocochi-インテリア

健康で快適な室内環境を目指し、「クリーン」
「ストレスフリー」「安心・安全」をテーマに開発。



山梨県早川町の一角を「ハジエロの森」
と命名し、森林保護・育成を実施。

クルマの学校

交通安全啓発活動として、初心者向けドライビング
スクールを全国で開催。 kurumano-gakko.com



「キッズニア東京」「キッズニア甲子園」で、子どもが
職業・社会体験する機会を提供。 kidzania.jp

自動車でのドライブなど、私達の生活とは切り離せないCO₂の排出。三菱自動車は、CO₂を吸収する森林
の保護を応援し、少しでも地球環境に貢献したいという想いから、このカタログに「FSC®認証紙」を採用
しました。FSC認証紙とは「植林～保育～伐採」のサイクルを適正に管理し、周りの生態系にも十分
配慮した森林の木材を原料とした用紙です。今後、FSC認証紙と再生紙をバランスよく使用すること
で、CO₂の削減と資源の有効利用を同時に図り、より一層環境保護に貢献していきたいと考えます。



Drive@earth



スピードは控えめに。エコドライブで環境にやさしく。 後席もシートベルト。チャイルドシートも忘れずに。

www.mitsubishi-motors.co.jp

三菱車に関するお問い合わせは、お近くの販売会社、または三菱自動車お客様相談センターへどうぞ。

三菱自動車お客様相談センター ☎0120-324-860

オープン時間：9時～17時（土、日：9時～12時 13時～17時）

お客様の個人情報は厳重に取り扱い、お問い合わせへの対応に使用いたします。また、ご相談内容によっては適切な対応をさせていただくため、三菱自動車販売会社等へ必要な範囲で情報を開示し、販売会社等からおお客様にご連絡を取らせていただく場合もございますので、予めご了承ください。なお、当社における個人情報の取り扱いの詳細については三菱自動車ホームページ（www.mitsubishi-motors.com/jp/PRIVACY）にて記載しております。

クルマのお取り扱い、所定の取扱説明書ならびにメンテナンスノートをよくご覧の上、定められた点検・整備等を確実に実施し、安全で快適なドライブをお楽しみください。ボディカラー、内装、シート色は、印刷インキの性質上、実際の色と異なって見えることがあります。このカタログの内容は2014年8月現在のものです。仕様および装備は予告なく変更することがあります。

三菱自動車工業株式会社

〒108-8410 東京都港区芝5丁目33番8号

3SXGA8A148(14-08)