

PEUGEOT

205

205GTI·CTI



205 *GTI*



走りを愉しむ、意志。プジョー205

スポーツという言葉に「愉しみ」という意味があるのをご存知ですか。2BOXスタイルの先駆者として、数多くのフォロアーを生みだした、205シリーズ。走りも、デザインも、そして何よりドライブを愉しむというコンセプトにおいて、他の追従を許していません。この走りを愉しむ、という思想。世界のモータースポーツ界をご覧いただいても、おわかりいただけると思います。勇名を馳せたパリ〜ダカールラリーでの実績、そして新たなる世界スポーツカー選手権への挑戦、その中であって勝利という目的よりむしろ、レースそのものを大切にしたいと考えているのです。堅牢なボディに卓越の性能を秘めた、205GTI。そしてカーデザイン界の鬼才ピニンファリーナの技が冴える、205CTI。リアルスポーツ、ここには、ドライブする愉しみがありません。

 **PEUGEOT**



**この走りは、
私の表現です。**

操ることを意識しているうちは、まだ本当の走りには至っていません。ハートから、直接、パフォーマンスへ。なにも夾雑するものがなくなった時、走りは、わたし自身を表現している。

PEUGEOT 205 GTI。



**またひとつ、
好きなルートがふえた。**

次のコーナーが近づく。

シフトダウンして、思い描いたラインに軌せる。

アクセルをオンしてコーナーを抜ける。

胸のすく立ち上がり。クルマを通して、道と語る。

PEUGEOT 205 GTI。

PHOTO: 205GTI ソレントグリーン





**美しいシーン、
肌に浴びる。**

風と陽と笑顔に満ちた一日の熱い余韻にひとりながら、いま静かに夜のとばりを迎える。

いま肌で感じるのは、都会の夜のやさしさ。

シーンを楽しむ、カブリオレ。

PEUGEOT 205 CTI。

PHOTO: 205CTI スカーレットレッド

ここからはじまる。
心までドライブさせるコックピット。



はじめてこのコックピットに身をゆだねたとき、
これからはじまるクルマとのセッションに、ある種の予感を感じた。
広々とした視界。スポーティなメーター類。
操作性に優れたスイッチ・レバー類。
機能性というチカラを与えられたデザインは、
走りを愉しむ、という一点に向けられた明確なメッセージ。
心までもドライブさせる走りが、予感を、鮮やかな実感へと変えてゆく。



●メーターパネル

先行車との差が詰まる。視線をほんの一瞬メーターに落とすだけでスピードを確認した。整然とレイアウトされたメーター、ウォーニングランプ類は、昼夜を問わず視認性に優れています。
・スピードメーター・タコメーター・トリップメーター・燃料計・水温計・油圧計・油温計・燃料残量警告灯・冷却水量警告灯・エンジン油圧警告灯・充電警告灯・パーキングブレーキ警告灯・ブレーキパッド摩耗警告灯・排気温度警告灯・緊急停止警告灯・イルミネーションコントロール

●パワーステアリング

この取まわしの良さが、狭い駐車場でドライバーにプレッシャーを与えない。ドライバーの意思に素早く応答するラック&ピニオン式。さらに扱いやすいパワーアシスト機構を組み合わせてみました。

●本皮革巻きステアリングホイール

手のひらに吸い付くようになじむ感触。このクルマとならいい関係になれそうだ。本皮革ならではの高級感とフィット感が、走りの気分を盛り上げます。

●バニティーミラー

パーティー会場に着いた。バニティーミラーでネクタイを直し、クルマを降りた。助手席のサンバイザー裏に、小型ミラーを装備しました。

●ホーンスイッチ

対向車に道を譲られた。礼を言うかわりに、ライティングスイッチ先端部を2度押した。響きのよいエアホーン採用。(GM) ホーンスイッチをライティングスイッチ先端部に。ステアリングの切れ角度に関わらず常に一定の位置で操作できます。

●デジタルクロック

走行中、時計に目をやる。夜間はもちろん昼間も見やすいのが助かる。デジタルクロックは、イグニッションスイッチONのとき点灯します。

●マップランプ

夜道に迷う。マップランプで手元を照らし、もう一度地図を確認する。スポット照射のマップランプは、夜間の捜し物や地図の確認に便利です。

●エアコン

窓を閉めエアコンのスイッチを入れる。車内を快適な温度と静寂が包んだ。温度/風量調節の他、吹出口の切替えは5種類で選べます。

●パワーウィンドー

助手席は寝たようだ。運転席側ドアのスイッチで助手席側の窓を閉めた。左右ドアに操作性に優れた大きめのスイッチ。運転席側は左右両側のウィンドーを操作できる集中式です。

●CDチェンジャーコントローラー付AM/FM

カセットステレオ
カセットテープを入れる。朝一番はこの曲にのせてスタートすることに決めている。AM/FMシンセサイザーチューナー内蔵のカセットステレオ。GTIは4スピーカー、CTIは2スピーカーです(オプションでワイヤレスリモコン)。オプションの10連装CDオートチェンジャーでグレードアップの際も本機から操作できるコントローラー付きです。

●集中ドアロック

壁のぎりぎりまでバックして駐車したので、テールゲートのロックを運転席から済ませた。運転席1カ所て、すべてのドアロックが操作可能。もちろんキーレスエントリーでも作動します。

●キーレスエントリー

暗闇の中、キーを差し込むことなくドアロックを解除した。赤外線によるドアロックの遠隔操作。夜間や雨の日などに利便性を発揮します。(GM)

●防眩式ルームミラー

後続車のハイビームが眩しい。ルームミラーをノブで切替え反射を抑えた。後続車のヘッドライトの照り返しを効果的にカットします。

●スライドガラスサンルーフ

サンルーフを開ける。車内は光と風に満たされた。手動スライド式で、ヘッドクリアランスを犠牲にしない設計です。(GM)

PHOTO:205GTI

PHOTO:205CTI

心地よい時間を過ごすための空間。



PHOTO: 205GTI

スポーツ性と快適性、そのどちらを優先させるか。これはプジョー205に関するかぎりあてはまらない。外見のイメージからは意外な程、明るく広いスペース設計。しかも充分なレッグスペースとヘッドクリアランスを確保し、フロント・リヤともに実質の広さ以上の居住性を感じさせる。クルマに乗ること自体の楽しみ。あたりまえのようなこのテーマをどこまで追求できるか。プジョー205の真価は、確かにこのあたりに在る。



●シート

シートに腰を降ろす。心地良い緊張感が身体を包んだ。乗り心地の良さはもちろん、ロングドライブでも疲労の少ない快適設計。シート表皮は、GTIに本皮革と質感の高いベルベットコンビ、CTIにフルベルベットを採用(レザーシートはGTI・5MTをハンドルにオプション)。フロントには、適度な固さとサポート性をもつスポーツシート。リヤには、左右別々に倒せ、4通りのノリエーションで使える分割可倒式シートを採用しました。

●シートバック調節

ロングドライブにでかけるため、リラックスできる姿勢にシートバックの角度を調節した。シートバックのリクライニングは、無段階で調節ができます。

●ウォークイン機構

ウォークインレバーを操作してリヤシートへ乗り込む。これなら大柄な人でも簡単に乗降できる。フロントシート全体が前に移動し、リヤシートへの乗降が楽に行なえます。

●フロントELR 3点シートベルト

シートベルトを引出し装着する。圧迫感を感じない。通常は身体の動きに合わせて引出し巻取りをしますが、強い衝撃がかかると自動的にロックします。

●リヤ3点シートベルト

リヤの乗客の安全性もドライバーの責任だ。両サイドのリヤシートに3点式シートベルト(CTI専用)、センターに2点式シートベルトを採用し、すべての乗客の安全性に配慮しました。

●ラゲッジルーム

3人で旅行にでかける。リヤシートを片方倒し3人分の荷物を積んだ。ロングホイールベース設計、そしてリヤサスペンションのショックアブソーバーを後傾させることなどにより、実質的な有効スペースの拡大を実現。片方のシートを倒して、また両方のシートを倒してフルフラットとフレキシブルに使えます。

●リヤウインドーワイパー/ウォッシャー

雨天時、後方視界の確保が運転に余裕を生み出している。雨や汚れをクリアに。後方視界を確保するリヤウインドーワイパー/ウォッシャーを装備しました。(GTI)

●リヤウインドーデフォグ

リヤウインドーの曇りが気になる。スイッチを入れ、後方視界を確保した。熱線がリヤウインドー内側の曇りを取ります。(GTI)

●リヤルーフスポイラー

後方から眺める205GTI。リヤルーフスポイラーが印象的だ。スポーツマインドを盛り上げるとともに高速走行時の後方気流に整流効果を生むルーフスポイラー。(GTI)

走ることの愉しみを満たすために。 パフォーマンス & テクノロジー。

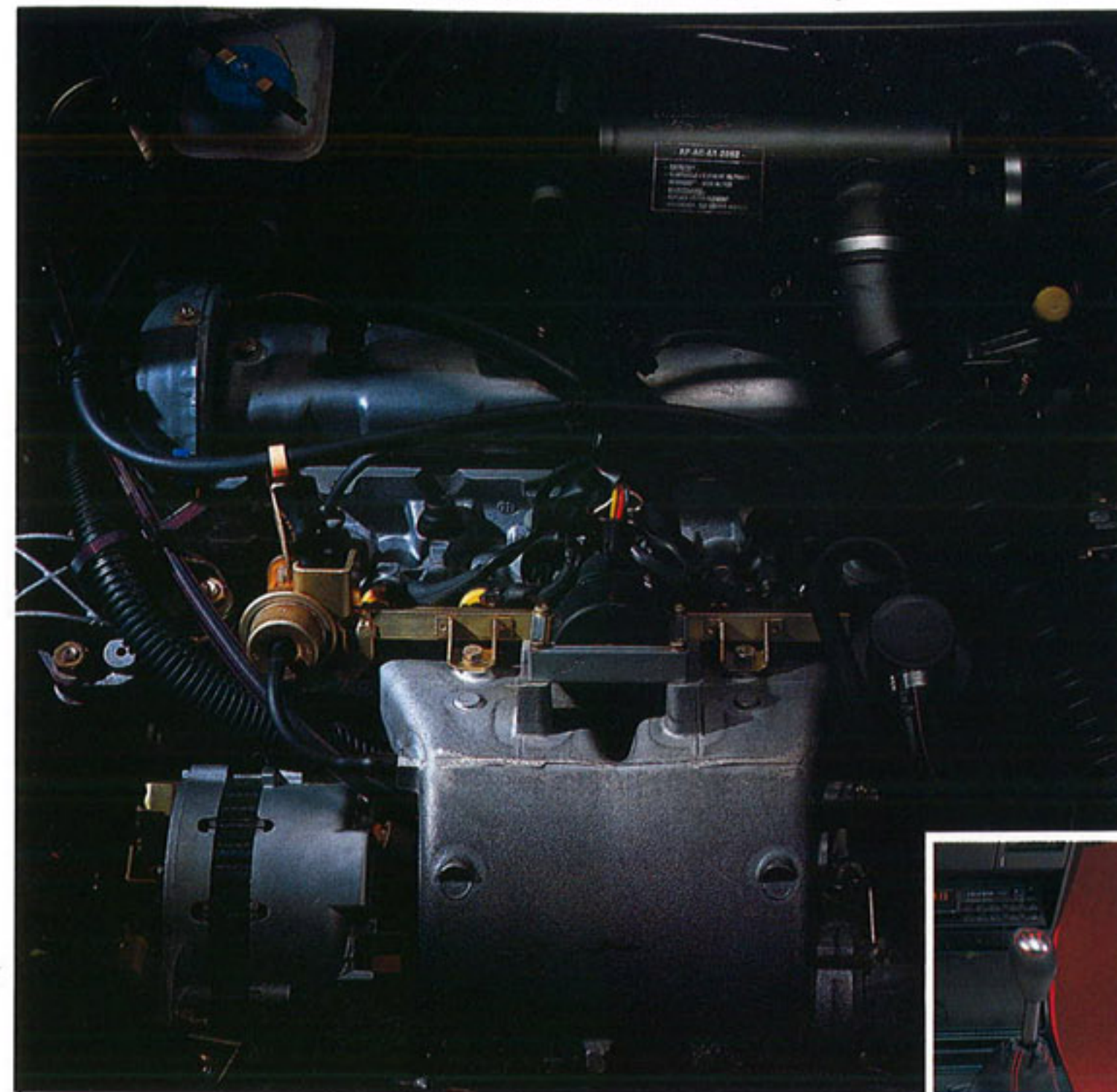

走りの悦びを知る。ハイパフォーマンスパワーユニット。アクセルを踏む。どの回転域からでもトルクを感じながら加速できる。このアクセルレスポンスは、パワーを引き出す悦び、パワーを使い切る悦びを教えてくれる。プジョー205のパワーユニットには、1,904cc軽量アルミシリンダーブロック水冷4気筒SOHCエンジンを搭載。あらゆる回転域で、最適な燃料噴射を制御するボッシュ電子燃料噴射システムにより、モトニック仕様のGTI(5MT)で120馬力、Lジェトロニック仕様のGTI(4AT)・CTIカブリオレでは100馬力を発生。常に最適な点火タイミングをキープするコンタクトポイントレスイグニッションシステムとの組み合わせで、アクセルに鋭く応答するクイックレスポンスを実現。走りを楽しむための、極めてコントロールブルなハイパワーエンジンに仕上げられています。トランスミッションは、GTI(5MT)に、パワーバンドをキープしたスポーティな走りに対応するクロスレシオの5速マニュアル。GTI(4AT)・CTIカブリオレは、シフトアップ時のショックを軽減、スムーズなイージードライブを可能にするZF4速オートマチックを採用しています。

205GTI(5MT) [モトニックインジェクション]
総排気量 1,904cc
最高出力 120ps/6000rpm*
最大トルク 15.2kg・m/3000rpm*

ドライバーの意思に忠実に応答する。

絶対的な数値もさることながら、このパフォーマンスが心を魅了する。

テクノロジーとの共感はこの中に在る。

プジョー205とともに走るとき、人は、「走りを楽しむ」ということの意味を理解する。

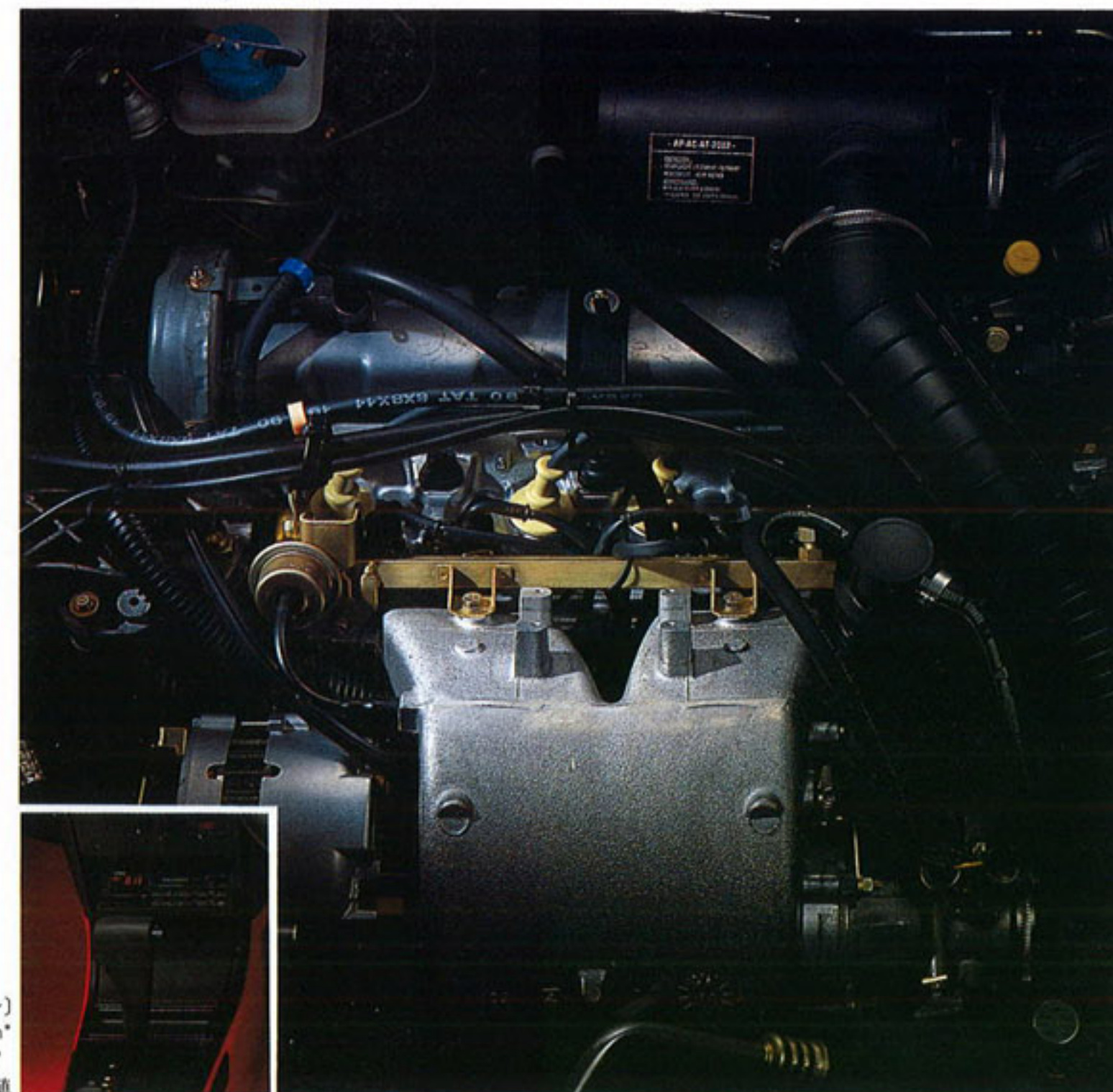

205GTI(4AT)・CTIカブリオレ [Lジェトロニックインジェクション]
総排気量 1,904cc 最高出力 100ps/6000rpm*
最大トルク 14.4kg・m/3000rpm*
*EEC値

ラリーシーンで鍛えた、 独自のサスペンションシステム。

あらゆる路面状況で、高度な走行安定性を感じた。ラリーシーンからのフィードバックはとくに足まわりに顕著に現われている。

優れた運動性能と乗り心地を両立した足回りです。フロントにはコイルスプリング+アンチロールバー付マクファーソンストラット。リヤにはトーションバー+アンチロールバー付トリートリングアームを組み込んだ、四輪独立懸架方式を採用。フロントではアンチロールバーをストラットに直接取り付け、リヤではトーションバーを車幅いっぱい延長、さらにモデルの特性に応じて、トーションバーやスタビライザーの径を調節するといった独自の手法を使い、高いロール剛性や4輪の路面追従性、車重やパワーにマッチした高度なチューニング効果を発揮。プジョーならではの、ラリーシーンで培ったさまざまな経験やノウハウを活かした、完成度の高いサスペンションシステムです。

安定したスピードコントロールを可能にする、 ブレーキシステム。

ブレーキによる確実なスピードコントロール。これをマスターしたとき、走りへの大きな自信が生まれました。抜群の制動力と絶妙なタッチフィールを両立させたブレーキシステム。GTI(5MT)には、大口径9.7インチの4輪ディスクブレーキを採用(前輪ベンチレーテッドディスク、後輪にはリーディングトレーリングドラム方式を採用。全モデルとも、サーボアシスト付前後2系統油圧作動システム、フロントブレーキパッド摩耗警告灯、ブレーキフルード残量警告灯などを装備。信頼性の高い安全対策を行なっています。

ハイレベルな走りの要求に応える、 スポーティタイヤ。

- アルミホイール & 185/55VR15
ラジアルタイヤ (GTI 5MT)
- アルミホイール & 185/60HR14
ラジアルタイヤ (GTI 4AT・CTIカブリオレ)

信頼のベース、高剛性・高耐久ボディ。

高速コーナリングでのがちりとした剛性感。ベーシックな部分でのこのクルマの信頼性の高さを感じた。

弾性限界の高いHEL鋼、合成材料、成型自由度の高い樹脂性燃料タンクなどを採用。そしてコンピュータ解析による設計が、ボディの剛性アップと軽量化・スペースの有効活用などを高い次元で両立。ラゲッジルームへのタイヤハウスの突出を減少させるために、リヤサスペンションのショックアブソーバーを後傾させる配慮も行なっています。CTIカブリオレでは、オープントップに特徴的な剛性不足を解消するために、新設計の専用アウトターパネルによりメインフロア下面を強化。さらに亜鉛メッキフロートパネル、プライマー塗装、カチオン電着塗装など、最新の耐腐蝕技術を駆使。ボディ本体の耐久性を高めています。

SPECIFICATIONS 205主要諸元'91モデル

| タイプ | ブジョー205 | | |
|-----------------------|--------------------|-----------|------------------------------|
| | GTI 3ドア | GTI 3ドア | CTI カブリオレ |
| ハンドル位置 | 右 | ● | ● |
| トランスミッション | 5速マニュアル | 4速オートマチック | 4速オートマチック |
| 型式 | E-20DK | E-20DF | E-20DFC |
| 寸法・重量 | 1,380 | | |
| 全長(mm) | 3,705 | | |
| 全幅(mm) | 1,590 | | |
| 全高(mm) | 1,375 | | |
| ホイールベース(mm) | 2,420 | | |
| トレッド(mm) | 前 | 1,395 | 1,330 |
| | 後 | 1,330 | 1,330 |
| 最小回転半径(m) | 5.1 | | |
| 車両重量(kg) | 910 | 940 | 980 |
| 乗車定員(名) | 5 | | |
| エンジン | 水冷直列4気筒 OHC | | |
| 型式 | XU9JAZ | XU9JI | |
| 内径×ストローク(mm) | 83.0×88.0 | | |
| 総排気量(cc) | 1,904 | | |
| 圧縮比 | 9.2 | 8.4 | |
| 燃料供給装置 | モトロニック | Lジェトロニック | |
| 最高出力(ps/rpm) [EEC] | 120/6000 | 100/6000 | |
| 最大トルク(kg・m/rpm) [EEC] | 15.2/3000 | 14.4/3000 | |
| 燃料タンク容量(ℓ) | 50 | | |
| 動力伝達装置 | 乾式単板ダイヤフラム | | |
| クラッチ形式 | 3要素1段2相形 | | |
| 変速比 | 1速 | 2.923 | 2.779 |
| | 2速 | 1.850 | 1.577 |
| | 3速 | 1.360 | 1.152 |
| | 4速 | 1.069 | 0.851 |
| | 5速 | 0.864 | — |
| | 後退 | 3.333 | 3.258 |
| 最終減速比 | 3.688 | | |
| 駆動方式 | FF(前輪駆動) | | |
| ステアリング | ラック&ピニオン(パワーアシスト付) | | |
| ブレーキ | 主ブレーキ形式 | 前 | ベンチレーテッドディスク |
| | 後 | ディスク | ドラム |
| ブレーキ形式 | サーボアシスト付前後2系統油圧作動式 | | |
| 懸架装置 | 前輪 | 独立懸架 | マクファーソン(コイルスプリング、アンチロールバー付) |
| | 後輪 | 独立懸架 | トレーリングアーム(トーションバー、アンチロールバー付) |

205 GTI

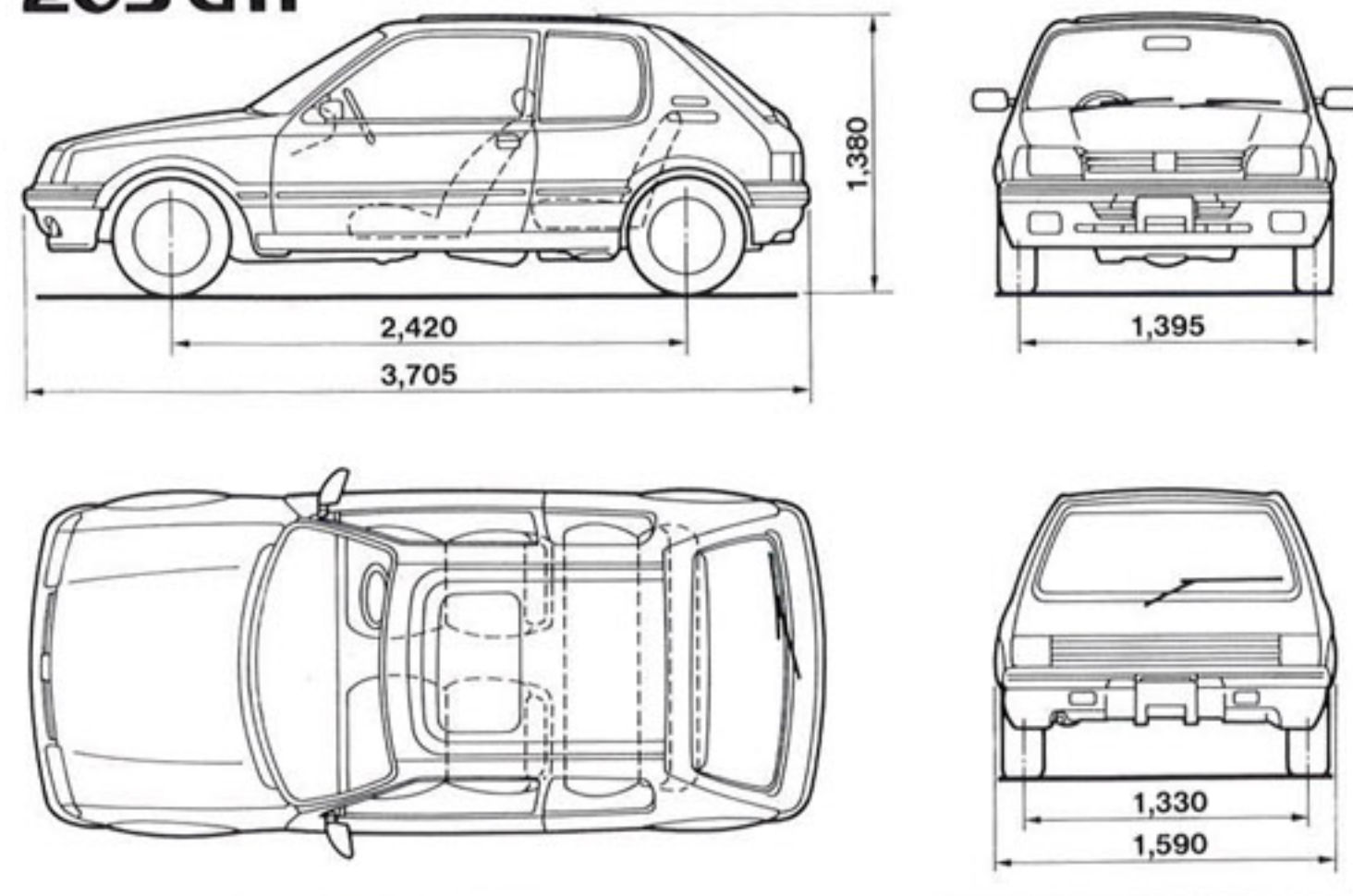

205 CTI

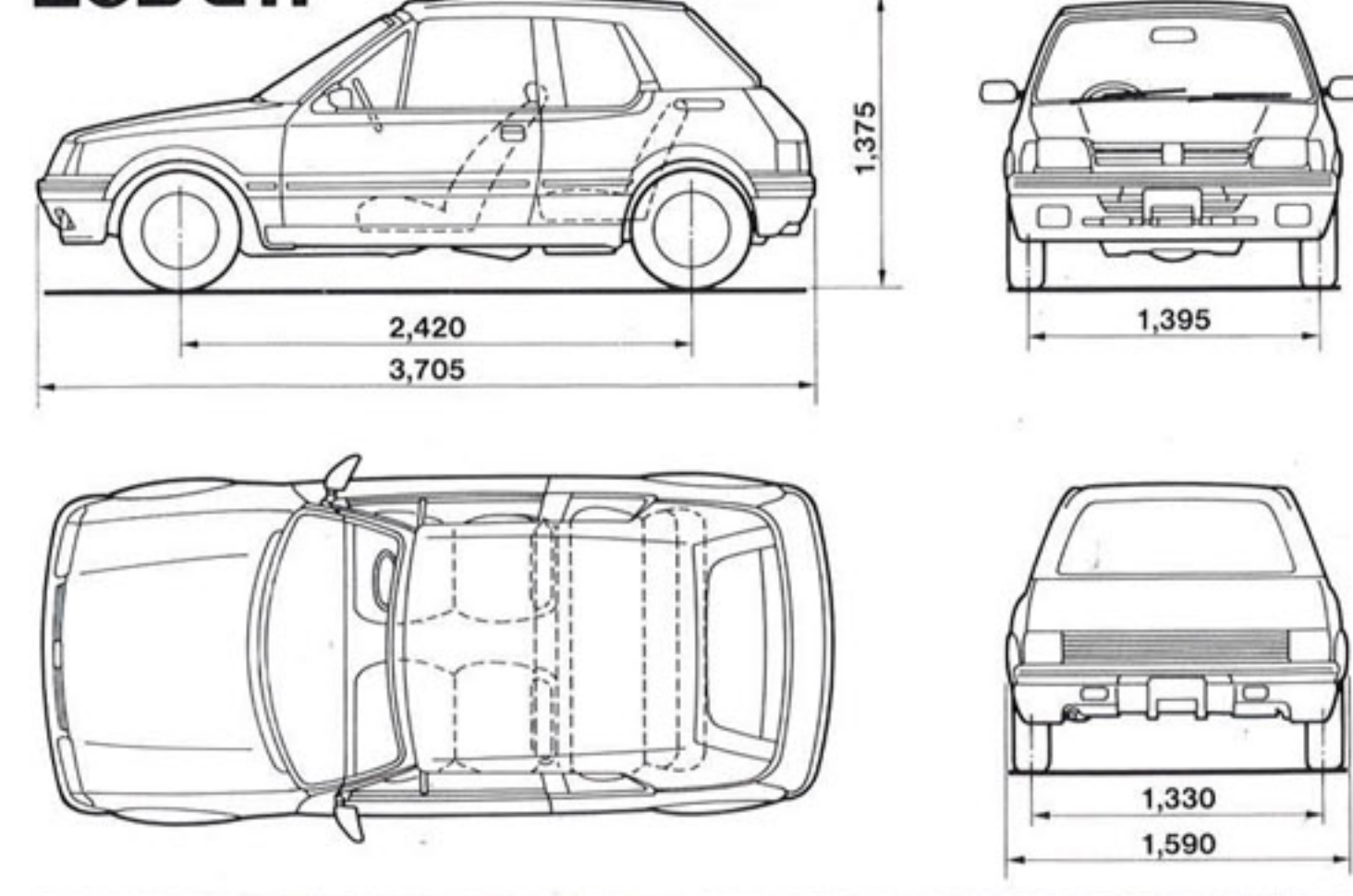

EQUIPMENT 205主要装備'91モデル

| タイプ | ブジョー205 | | |
|-------------|-------------------------------|-------------------------|-------------|
| | GTI 3ドア | GTI 3ドア | CTI カブリオレ |
| ハンドル位置 | 右 | ● | ● |
| トランスミッション | 5速マニュアル | 4速オートマチック | 4速オートマチック |
| 快適装置 | エアコン | ● | ● |
| | CDチェンジャーコントローラー付AM/FMカセットステレオ | ● 4スピーカー | ● 2スピーカー |
| | CDチェンジャー | ▲ | ▲ |
| | パワーステアリング | ● | ● |
| | パワーウィンドウ | ● | ● |
| | 集中ドアロック | ● | ● |
| | キーレスエントリー | ● | ● |
| インストルメントパネル | スピードメーター | ● | ● |
| | タコメーター | ● | ● |
| | トリップメーター | ● | ● |
| | 燃料計 | ● | ● |
| | 水温計 | ● | ● |
| | 油圧計 | ● | ● |
| | 油温計 | ● | ● |
| | 燃料残量警告灯 | ● | ● |
| | 冷却水量警告灯 | ● | ● |
| | 冷却水温警告灯 | ● | ● |
| | エンジン油圧警告灯 | ● | ● |
| | 充電警告灯 | ● | ● |
| | パーキングブレーキ警告灯 | ● | ● |
| | ブレーキパッド摩耗警告灯 | ● | ● |
| | 排気温度警告灯 | ● | ● |
| | 緊急停止警告灯 | ● | ● |
| | イルミネーションコントロール | ● | ● |
| | ステアリングホイール | 本皮革巻き3本スポーク | 本皮革巻き3本スポーク |
| | デジタルクロック | ● | ● |
| インテリア | サンバイザー | 助手席バニティーミラー | 助手席バニティーミラー |
| | ドアームレスト | ● | ● |
| | 防眩式ルームミラー | ● | ● |
| | フロアカーパー | ● | ● |
| | ルーム/マップ ランプ | ● | ● |
| シート | シート表皮 | レザー/ベルベット ▲レザー(左ハンドルのみ) | ベルベット |
| | フロントスポーツシート | ● | ● |
| | 分割可倒式リヤシート(ダブルフォールディング) | ● | ● |
| | 前2席シートベルト | ELR 3点式 | ELR 3点式 |
| | 後2席シートベルト | 3点式 | 3点式 |
| | 後中央シートベルト | 2点式 | 2点式 |
| ポケットリア | グローブボックス(照明付) | ● | ● |
| | フロントアポケット | ● | ● |
| | リヤサイドポケット | ● | ● |
| | センターコンソール | ● | ● |
| | トランクルームランプ | ● | ● |
| エクステリア | ティントガラス | ● | ● |
| | 簡欠ワイパー | ● | ● |
| | リヤウィンドーワイパー/ウォッシャー | ● | ● |
| | リヤウィンドーデフォグガー | ● | ● |
| | スライドガラスサンルーフ | ● | ● |
| | フロントエアスポイラー | ● | ● |
| | リヤルーフ スポイラー | ● | ● |
| | サイドプロテクションモール | ● | ● |
| | ハロゲンヘッドランプ | ● | ● |
| | ハロゲン補助ランプ | ● | ● |
| その他 | 視界開閉 | ● | ● |
| | アルミホイール | ● | ● |
| | スポーツサスペンション | ● | ● |
| | タイヤ | 185/55 VR15 | 185/60 HR14 |

▲はオプション

OPTION



●CDオートチェンジャー
(トランクルーム設置型CDプレイヤー、CD10枚を自動交換・最大740分自動再生)

●CDオートチェンジャー用
ワイヤレスリモコン

●日本で販売されるクルマの仕様は、細部で写真と異なる場合があります。
●この仕様は改良のため予告なく変更することがあります。
●掲載写真の色は印刷のため実際と異なる場合があります。
●安全は人と車をつくるもの、おたがい相手の立場にたつて事故防止につとめましょう。