

PEUGEOT 205



愛着が、目的地です。プジョー

すぐれて個性的な車は、乗る人の個性さえ鮮やかに映し出す。

キュートなルックスからは想像もできないほどの卓越した性能を誇る、プジョー205シリーズ。

石畳の路地を小気味よく走り抜け、待ち合わせのカフェへ。延々と続くオートルートスマートに飛ばし、海岸通りへ、国境沿いの峠へ。

ボディサイズやスペックより、毎日を楽しむための道具としての実用性を大切にするプジョーの車づくり。

そこには、モータースポーツで培ってきた、走ることへの情熱も息づいています。

一世紀を経て受け継がれる伝統は、すべて乗る人の満足のために。

いつもの風景が新鮮な風景になる、プジョー205シリーズ。街を駆け抜け、あなたに到着です。



その走りは、熱い眼差しに応える。205GTI



VITESSE LIMITÉE
À 20 km/h.
ACCÈS INTERDIT
AUX CARS



風の音が、バカンスに誘う。205CTI



キュートなボディが、街角で映える。205SI





CTI コックピット



SI コックピット

ステアリングホイールを握った瞬間、心はもう走り出している。

思いのままに走ろうとするドライバーの意識に、
どれだけ忠実な反応を示すか。
乗る人との一体感を最も大切にする
アプジョー205のcockpitは、
徹底した人間工学に貫かれています。
ドライビングへの集中力を高めながら、
適度なリラクセスをもたらす室内空間。
走行中、視線を外すことなく必要な情報が
読みとれるよう、工夫されたパネル・レイアウト。
瞬時に的確な操作が可能なスイッチ類。
それらすべてに、アプジョーの

全神経が注がれています。シンプルでありながら、
軽快さを感じさせるデザインも
走りを楽しむための明確なメッセージです。
その操作性と快適性は、
シートに身をゆだねたとき、
鮮やかな実感へと変貌することでしょう。
軽快なハンドリングで、ドライバーの
意志にすばやく応答するステアリング。
俊敏なハンドリング性能に、扱いやすさを
プラスするパワーアシスト機構を装備。
狭い駐車場や路地などでの取り回しも

ラクにおこなえます。太めのグリップを通じての
レスポンスはクイック&シユア。
さらにGTI、CTIは、小ぶりながらスポーティな
フィット感が楽しめる本皮革巻き3本スポーク
ステアリングを採用しています。
瞬時にあらゆる情報が確認できるメーター類。
自然に視界に入ってくるメーター、
ウォーニングランプ。整然とレイアウトされた
アプジョー205のインストルメントパネルは、
走るための基本にあくまでも忠実。
走行中のドライバーへ、

必要な情報をすばやく確実に伝えるため、
読み取りやすさに最も気を配った設計です。
ステアリングを握りながらの
操作性を考えた、スイッチ類。
手を伸ばせば、ごく自然に必要なスイッチに
触れられる。さまざまな条件下で走行中に
操作するドライバーの心理状態を徹底的に
研究し、設計されたスイッチ類のレイアウト。
スムーズで正確な操作を実現するため、
形状、大きさ、位置、そして操作感覚に
いたるまで、あらゆる角度から検討しました。

使い勝手を第一に考え、
大きめのスイッチを採用したパワーウィンドウ。
パワーウィンドウには、操作性に優れた
大きめのスイッチを採用。助手席側のウィンドウも
ドライバー側からワンタッチでアップ・ダウン
できるよう配慮されています。また、すべての
ドアがドライバー側でロックできるため、
駐車場などのテールゲートのロックにも便利です。
GTIには、赤外線によるドアロックの
遠隔操作が可能なキーレスエントリーも装備。
夜間や雨の日など、キーを差し込むことなく

ドアロックがおこなえます。
きめ細かな気配りがうれしい、
パニティミラー&マップランプ。
走る楽しみを乗る人すべてに共有してほしい。
この思いは、すみずみにまで反映されています。
助手席のサンバイザー裏に取り付けられた
パニティミラーは、化粧やネクタイ直しなど、
おしゃれの小道具として。
スポット照射のマップランプは、
夜間の探し物や地図の確認に。いずれも、
便利さ、快適さに気を配った設計です。



パニティミラー (GTI)



マップランプ (GTI-SI)



パワーウィンドウスイッチ (運転席側)



電動フッドスイッチ (CTI)



リア3点式シートベルト



GTI インテリア SI インテリア

サイズを超えたゆとりがある。距離を忘れさせる心地よさがある。

街から街へ、道から道へ。
あらゆる場所を思いのままに駆け巡る
アプジョー205の室内は、
走り続けるために必要な
快適性にこだわり、開発されました。
小粋な外観からは想像もつかないほど明るく
ゆったりとした空間設計。
乗る人の座り心地を第一に考えたシート。
サイズ以上の広さを感じさせる、
レッグスペースとヘッドクリアランス。
車内という限定された空間を、

忘れさせてしまうほどリラックスできるインテリア。
その設計思想は、
何よりもまずゆとりを大切にする、
フランス人の生活思想そのものです。
走り続けるほど体に馴染む、快適なシート。
シートに腰をおろした瞬間、
すっぽりと包み込まれる快感を体が味わう。
その座り心地のよさだけでなく、
長距離のドライブでも疲労感が少ない
アプジョー205のシート。
シンプルな構造でありながら、

快適な居住性を感じさせるのは、
合理的な暮らしを続けている彼らの目が、
車の中にも生きているからです。
GTI&CTIのシート表皮には、
肌触りと質感に優れた
本皮革とベルベットのコンビ、
SIには落ち着いた色合いのベルベットを採用。
シートバックの角度は、無段階調整式。
柔らかすぎず、堅すぎないフロントシートは
心地よい緊張感をもち、
スポーティな走りを満喫できます。

リアシートの居住性も配慮しました。
家族で、気の合う仲間同士で
ドライブを楽しんでいただくために。
リアシートにも、フロントと同一の素材を採用。
2BOXならではの
広いヘッドクリアランスを確保した
開放的なスペース設計により、
座り心地のよさと優れた居住性を実現しました。
両サイドには3点式、
センターには2点式シートベルトを装備し、
安全性への配慮も忘れていません。

フレキシブルに使える、便利なラゲッジルーム。
ロングホイールベースと、コンパクトな
サスペンション設計によりワイドなスペースを
実現したアプジョー205のラゲッジルーム。
リアシートは左右別々に倒せ、
4通りのバリエーションで使える
分割可倒式ですから、片方だけ倒せば
長尺物の荷物も大丈夫です。
2人なら両方倒してフルフラットで使えますから、
ちょっとした旅行やバカンスの荷物なども
余裕をもって積み込めます。



ラゲッジルーム (GTI・SI)



スライドガラスサンルーフ (GTI)
ヘッドクリアランスを犠牲にしない
手動スライド式サンルーフを標準装備。
風を感じながら、開放的な気分で行きを楽しめます。



リアウインドウワイパー/ウォッシャー (GTI・SI)
雨や汚れをクリアにして、後方視界を確保。
走行時の安全性をさらに高めました。

リアウインドウデフォグガー (GTI・SI)
雨の日など、リアウインドウの曇りが
気になるときに、熱線がウインドウ内側の
曇りを完全に除去し、クリアな視界を確保します。

リアルーフスポイラー (GTI)
スポーティなスタイルに磨きをかける
リアルーフスポイラー。
高速走行時のボディのリフトを防ぎます。



POWER UNIT

俊敏な走行性能は、このエンジンに潜んでいる。

軽やかに、そして颯爽と。走りを楽しむためのあらゆるメカニズムが凝縮されたブジョー205のパワーユニット。そのパフォーマンスが生み出す走りには、なにより「小気味いい」という言葉が似合います。コンパクトなボディに秘められたハイパワー、心を躍らせる加速感。低速から高速まで、あらゆる回転域でスムーズに吹けあがり、右足の動きに一瞬たりとも遅れないクイックレスポンスは、スペック以上の走りを実感させる高性能です。

走りの実力を証明する、ハイパフォーマンス1.9ℓ SOHCエンジン。ブジョー205に搭載されているSOHCエンジンは、街での乗りやすさを重視し、低速域でのトルクを大幅に強化しています。GTI、CTIは最高出力120馬力を、SIは最高出力100馬力を、6,000回転で発生。GTI、CTIのエンジンマネージメント部には、点火制御と燃料噴射制御の組み合わせで、最高の燃焼効率を約束する、モトロニックインジェクションを、SIにはLジェトロニックインジェクションを採用しました。

ワイルドに、そして軽やかに。さまざまな走りに応える、トランスミッション。GTI、SIのトランスミッションには、クロスレシオの5速マニュアル、4速オートマチックの2タイプを用意。胸のすく加速感で、街中でも果敢な走りを楽しむことができます。CTIには、4速オートマチックトランスミッションを採用。エンジンとのマッチングを考えたギア比で、シフトアップ時のショックを軽減し、スムーズで安定した走りを実現しました。また積極的なギアチェンジにより、俊敏なアクセルワークも堪能できます。

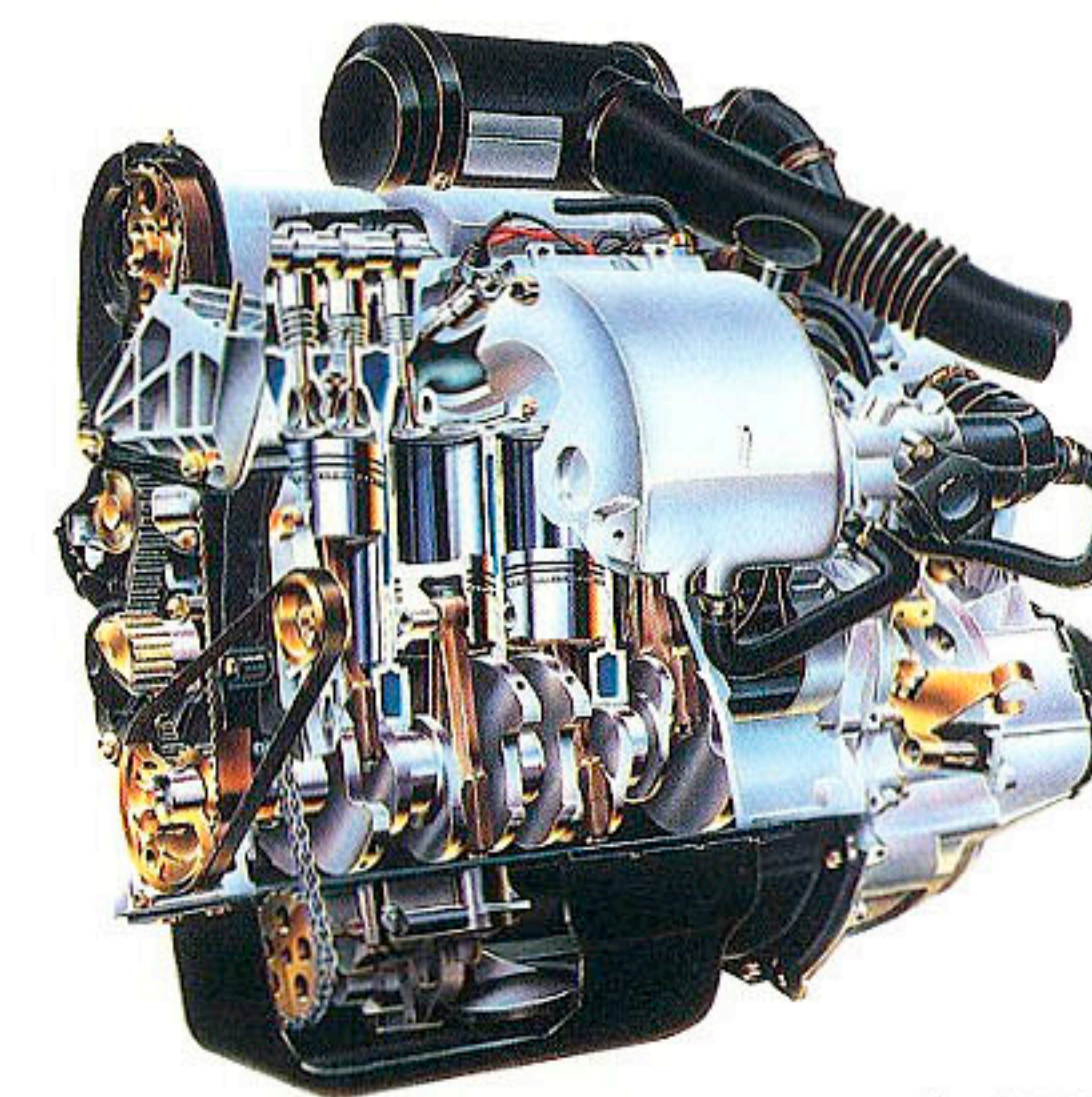

1.9ℓ SOHCエンジン(GTI, CTI)

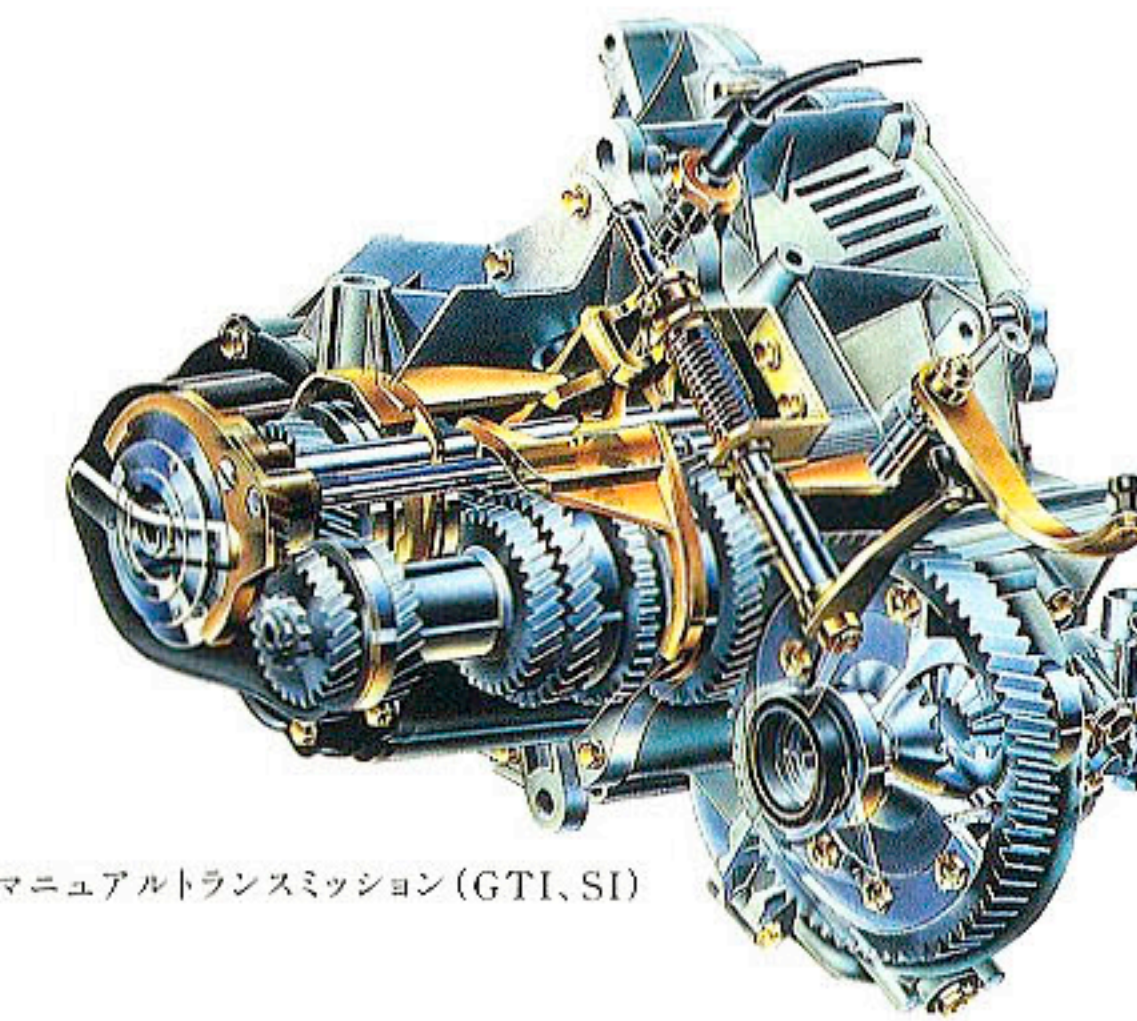

5速マニュアルトランスミッション(GTI, SI)

SUSPENSION

鍛え抜かれた足回りだけが、走りの自由を約束される。

石畳の路地をスピーディに走り抜ける。リゾートへと続く数百キロメートルの道をどこまでも疾走する。ラリーシーンでは、道なき道をあざやかに走破する。ブジョー205のしなやかな身のこなしは、ヨーロッパ大陸のさまざまな道に鍛え抜かれた足回りに支えられています。その設計思想は、コンピュータを始めとする最先端のテクノロジーを生かしながら、サスペンション本来の実力を完璧に引き出すための基本設計とセッティングを最も重視するというもの。

その結果、優れたドライバビリティと乗り心地という、ふたつの要素を両立させました。サスペンションの基本構造を、あらゆる路面状況を、徹底的に研究し、知り尽くしたブジョーならではの完成度の高い走りを、体感してください。高度な走行安定性を実現した、独創のサスペンションシステム。モータースポーツで鍛えたしなやかな足回りはそのまま生かしながら、より優れた乗り心地を実現する。ブジョー205のサスペンションは、

独自の手法を用い、ハイレベルな走りの要求に応えた設計です。フロントサスペンションではアンチロールバーをストラットに直接取り付け、操縦安定性を高めると同時に、リアではトーションバーを車幅いっぱいに延長し、路面追従性を向上。さらにモデルの特性に応じて、トーションバーやスタビライザーの径の調節など高度なセッティングを施し、車重やパワーにマッチした快適な乗り心地を提供しながら、ロードホールディングも高めました。

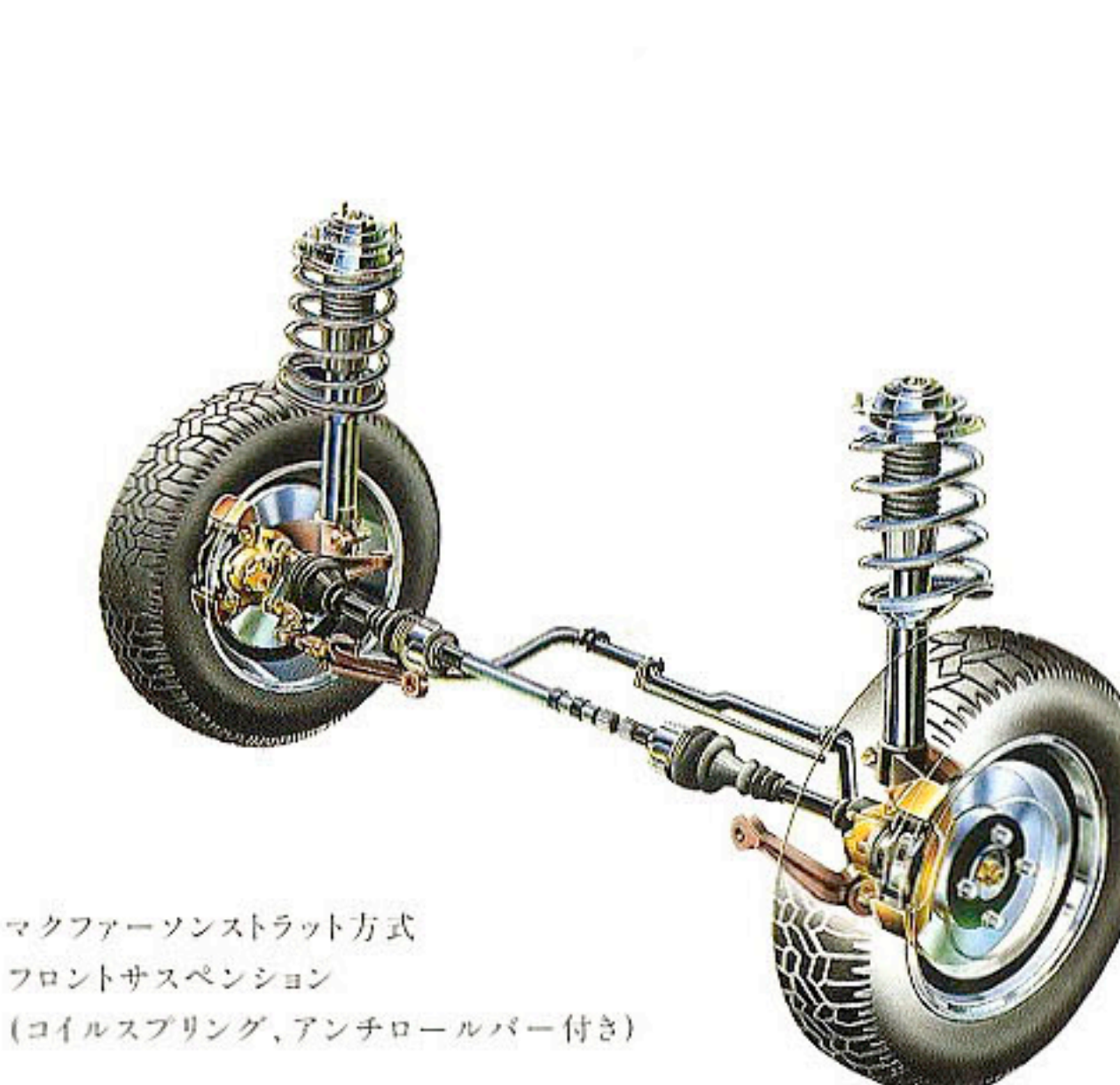

マクファーソンストラット方式
フロントサスペンション
(コイルスプリング、アンチロールバー付き)

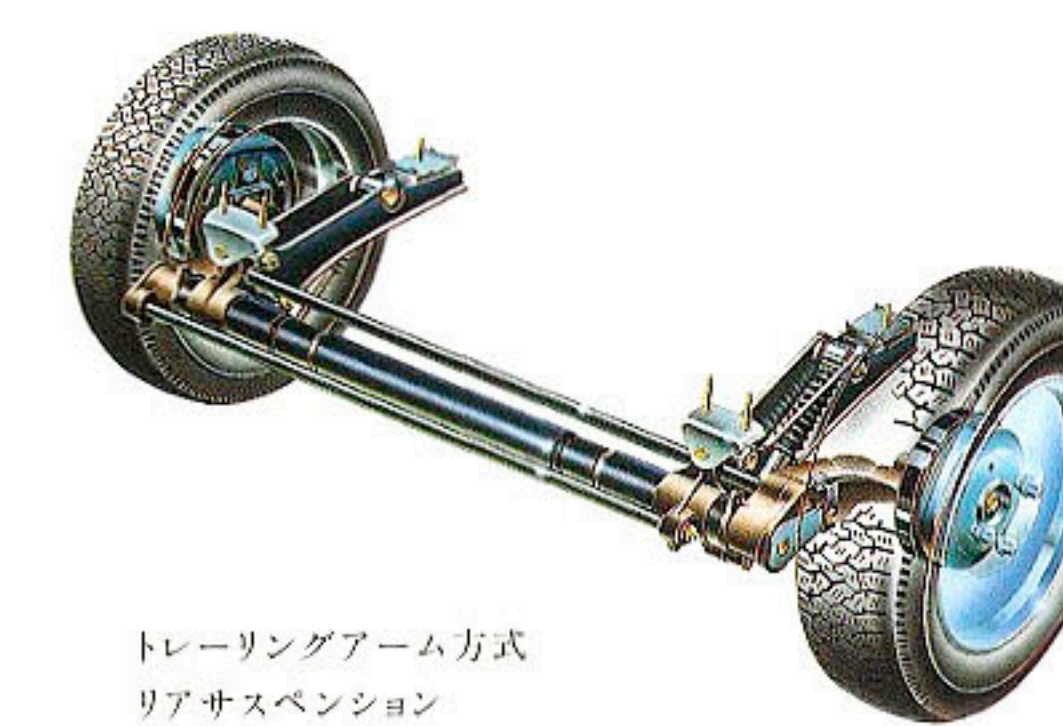

トレーリングアーム方式
リアサスペンション
(アンチロールバー、トーションバー付き)

あなたは、どの一台と走り続けますか。プジョー205シリーズ。



BODY COLOR

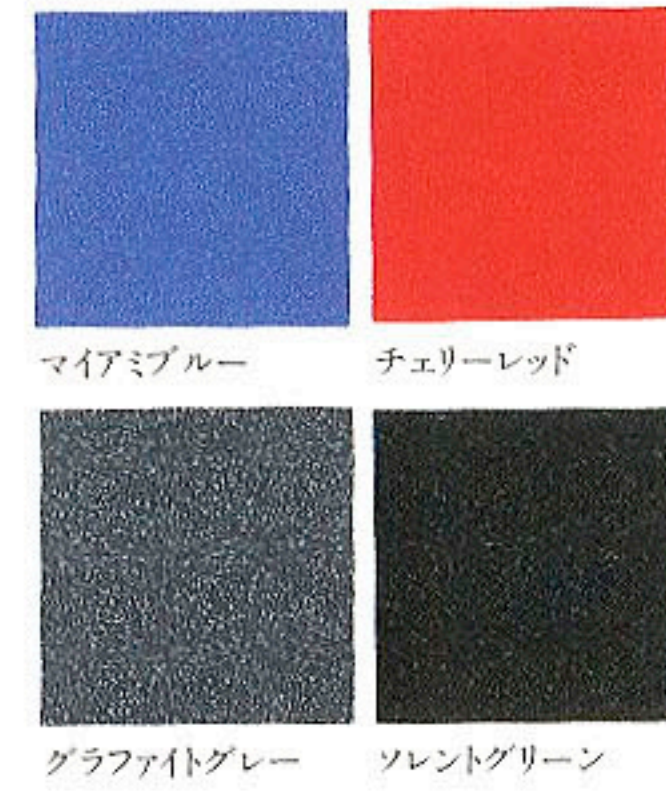

SEAT COLOR

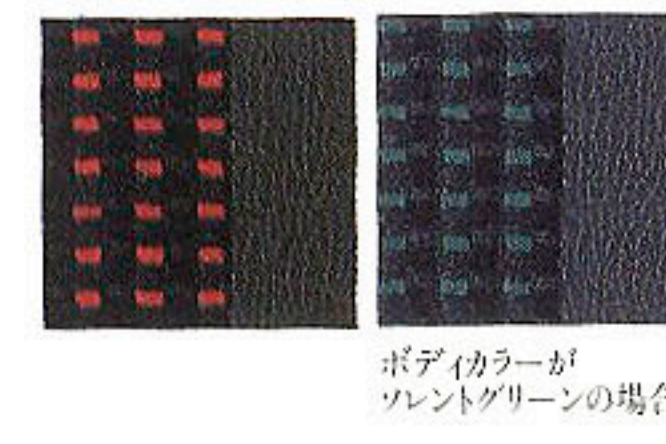

205 GTI

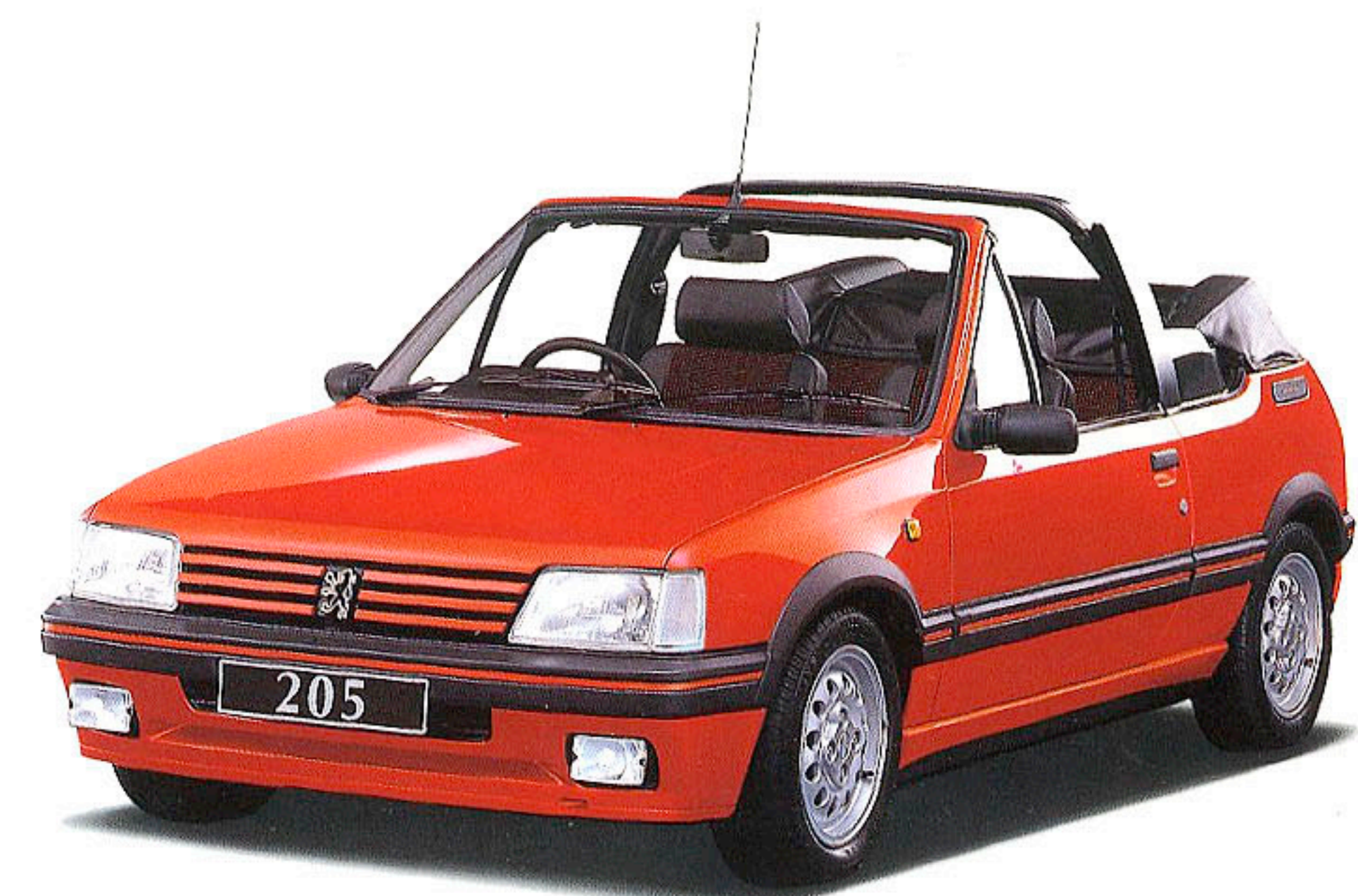

BODY COLOR

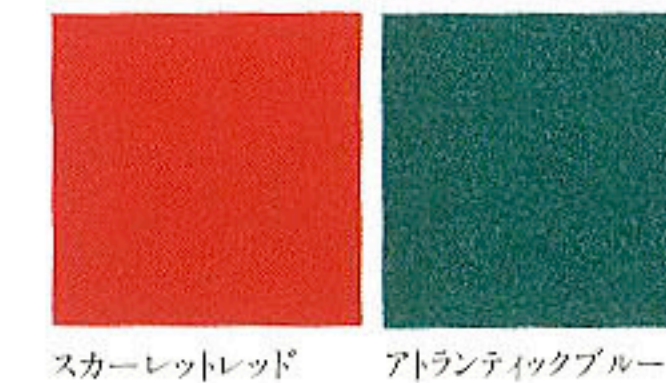

SEAT COLOR



205 CTI



BODY COLOR

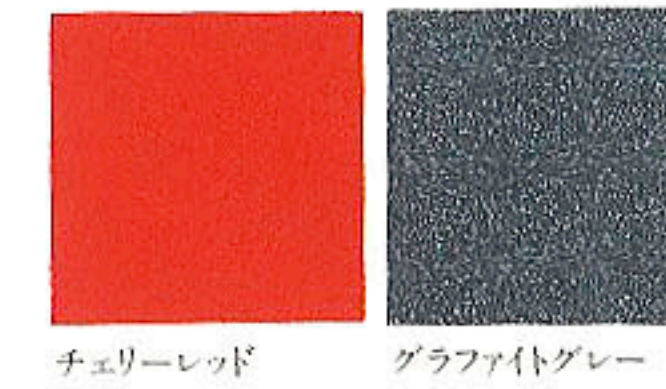

SEAT COLOR



205 SI

チェリーレッド、スカーレットレッドを除き、全てメタリック塗装となります。

プジョー205 主要諸元

	GTI E-20DK	CTI CABRIOLET E-20DKC	SI E-20DF
型式			
ハンドル	右	○	○
トランスミッション	5速マニュアル	4速オートマチック	5速マニュアル
寸法・重量			
全長(mm)	3705	3705	3705
全幅(mm)	1590	1590	1580
全高(mm)	1380	1375	1365
ホイールベース(mm)	2420	2420	2420
トレッド	前(mm) 1395	1395	1365
	後(mm) 1330	1330	1325
最小回転半径(m)	5.1	5.1	5.1
車両重量(kg)	940	970	880
乗車定員(名)	5	4	5
エンジン			
型式	水冷直列4気筒OHC XU9JAZ	水冷直列4気筒OHC XU9JAZ	水冷直列4気筒OHC XU9J1
内径×行程(mm)	83.0×88.0	83.0×88.0	83.0×88.0
総排気量(cc)	1904	1904	1904
圧縮比	9.2	9.2	8.4
燃料供給装置	モトロニック	モトロニック	Lジェトロニック
最大出力(ps/rpm)	120/6000(EEC)	120/6000(EEC)	100/6000(EEC)
最大トルク(kg・m/rpm)	15.2/3000(EEC)	15.2/3000(EEC)	14.4/3000(EEC)
燃料タンク容量(ℓ)	50	50	50
動力伝達装置			
クラッチ形式	乾式単板7/77mm	3要素1段2相形	乾式単板7/77mm
変速比	1速 2.923	2.779	3.250
	2速 1.850	1.577	1.850
	3速 1.360	1.152	1.360
	4速 1.069	0.851	1.069
	5速 0.864	—	0.864
後退	3.333	3.258	3.333
最終減速比	3.688	3.823	3.938
駆動方式	前輪駆動	前輪駆動	前輪駆動
ステアリング形式	ラック&ピニオン (パワーアシスト付)	ラック&ピニオン (パワーアシスト付)	ラック&ピニオン (パワーアシスト付)
ブレーキ形式	前 ベンチレーテッド ディスク 後 ディスク	前 ベンチレーテッド ディスク 後 ドラム	前 ベンチレーテッド ディスク 後 ドラム
サスペンション	前輪 マクファーソン式(コイルスプリング、アンチロールバー付)	前輪 マクファーソン式(コイルスプリング、アンチロールバー付)	前輪 マクファーソン式(コイルスプリング、アンチロールバー付)
	後輪 トレーリングアーム式(トーションバー、アンチロールバー付)	後輪 トレーリングアーム式(トーションバー、アンチロールバー付)	後輪 トレーリングアーム式(トーションバー、アンチロールバー付)
タイヤ	185/55 VR15	185/60 HR14	165/70 R13

プジョー205 主要装備

	GTI	CTI CABRIOLET	SI
快速装備			
エアコン	○	○	○
CDチェンジャーコントロール付 AM/FMカセットステレオ	○ 4スピーカー	○ 2スピーカー	○ 4スピーカー
AM/FMカセットステレオ			
パワーステアリング	○	○	○
パワーウィンドウ	○	○	○
集中ドアロック	○	○	○
キーレスエントリー	○		
インストルメントパネル			
タコメーター	○	○	○
油圧計	○	○	○
油温計	○	○	○
ライト消し忘れ警告ブザー	○	○	○
イルミネーションコントロール	○	○	○
ステアリングホイール	本皮革巻き3本スポーク	本皮革巻き3本スポーク	ウレタン3本スポーク
デジタルクロック	○	○	○
インテリア			
サンバイザー	助手席バニティーミラー付	助手席バニティーミラー付	バニティーミラー付
ドアアームレスト	○	○	○
防眩式ルームミラー	○	○	○
ルーム/マップ ランプ	○	ルームランプ	○
シート			
シート表皮	レザー/ベルベット	レザー/ベルベット	ベルベット
フロントスポーツシート	○	○	○
空調付シート(ダブルウォールデザイン)	○	○	○
フロントシートベルト	ELR3点式	ELR3点式	ELR3点式
リヤシートベルト	3点式(中央席は2点式)	2点式	3点式(中央席は2点式)
ポケットリア			
グローブボックス(照明付)	○	○	○
フロントドアポケット	○	○	○
リヤサイドポケット	○	○	○
センターコンソール	○	○	○
トランクルームランプ	○	○	○
エクステリア			
ティントガラス	○	○	○
間欠ワイパー	○	○	○
リヤウインドワイパー/ウォッシャー	○	○	○
リヤウインドウデフォグガー	○	○	○
スライドガラスサンルーフ	○	○	○
フロントエアスポイラー	○	○	○
リヤルーフスポイラー	○	○	○
サイドプロテクションモール	○	○	○
ハロゲンヘッドランプ	○	○	○
ハロゲン補助ランプ	○	○	○
リヤフォグランプ	○	○	○
その他			
鏡開閉		電動	
アイホィール	○	○	○
スポーツサスペンション	○	○	○

プジョー205 純正アクセサリ

CDオートチェンジャー オーディオ用ワイヤレスリモコン ハイグレードスピーカー(SONY製) 高級フロアマット(グレー) 愛車セット(エマーゼンシーキット) 車載工具セット(フランスFACOM製) ボディカバー(2タイプ) マッドガード(3タイプ) ドアバイザー サンルーフバイザー リア・ガーニッシュプレート リア・コーナーセンサー フロアイルミネーション(残光式)

GTI

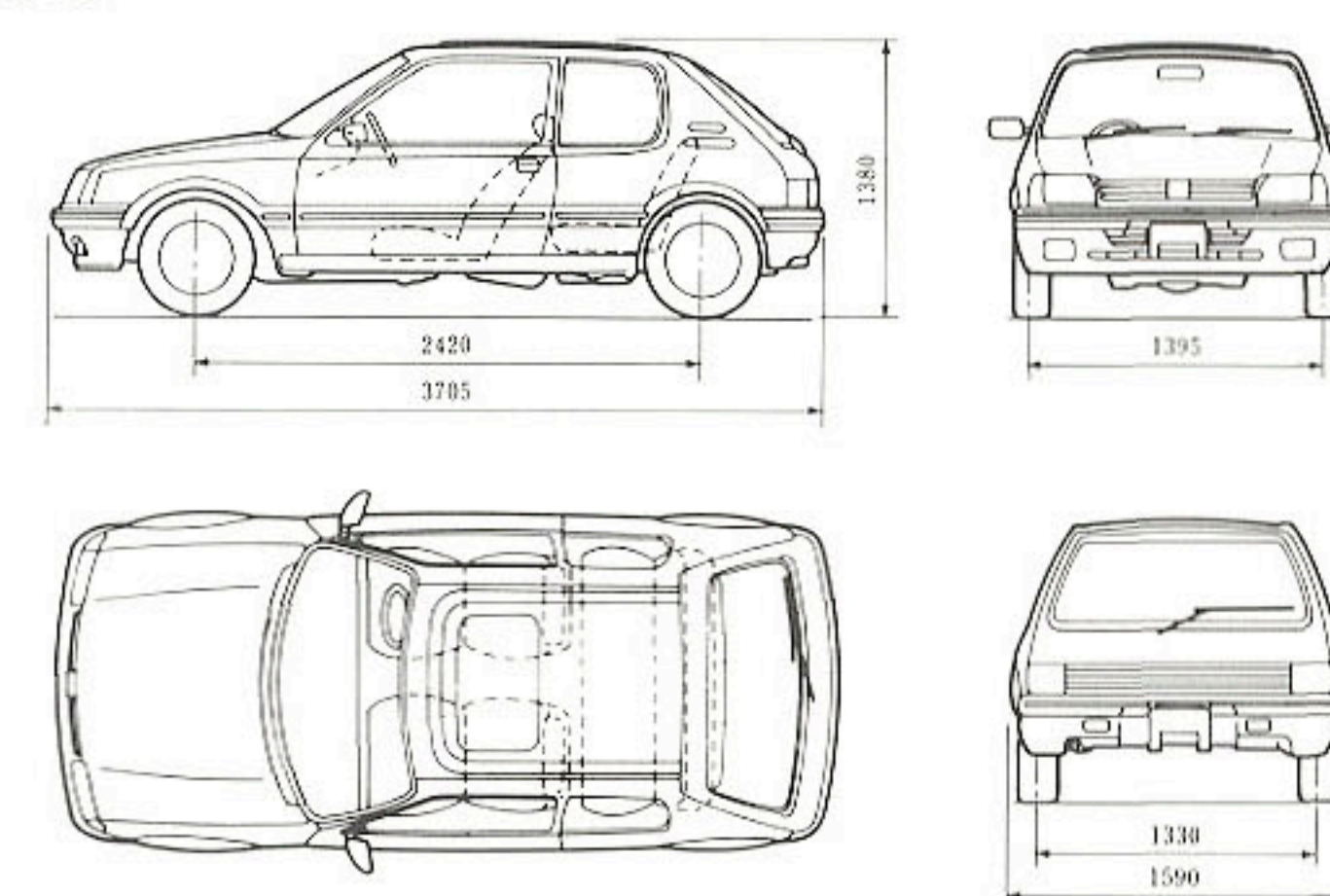

CTI

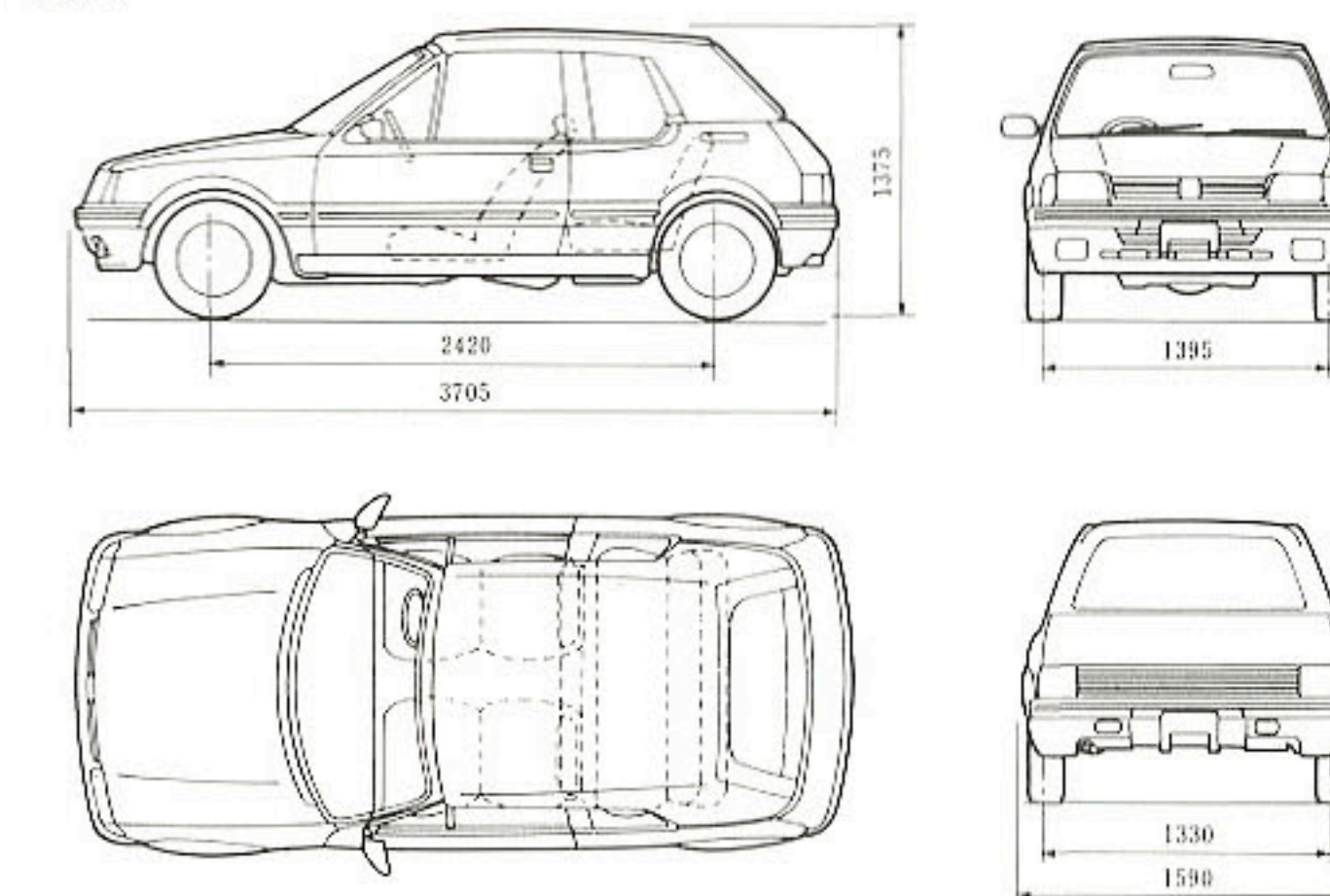

SI

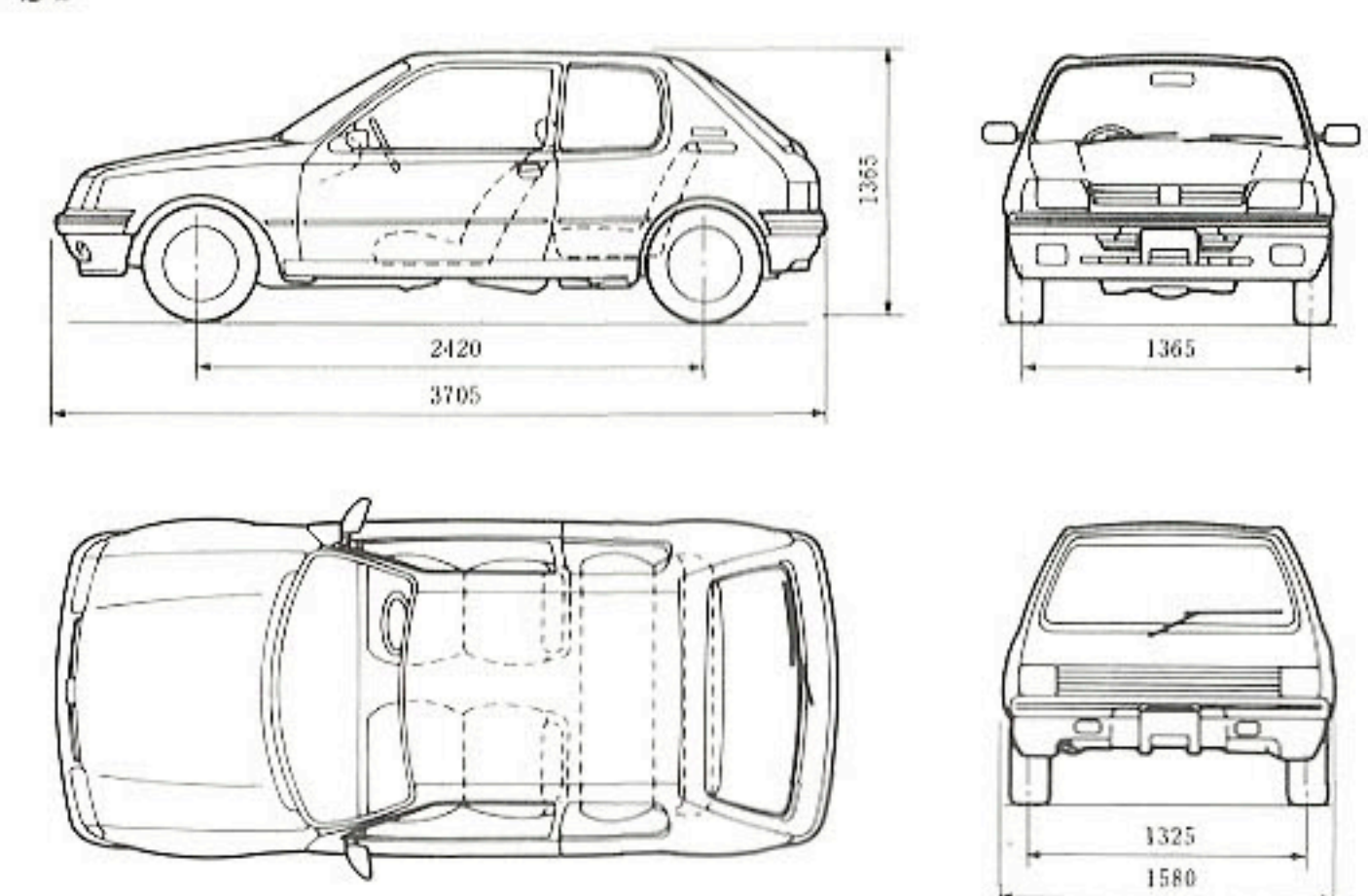

*仕様および車体色は予告なく変更することがあります。/仕様および車体色によって納期が異なる場合があります。詳しくは、販売店におたずねください。/掲載写真の色は印刷のため実際と異なる場合があります。/安全は人と車をつくるもの。おたがい相手の立場にたつて事故防止につとめましょう。

