



206



206, IRRESISTIBLE.

オーラを信じますか。見つめずにはいられないフォルム、
振り返らずにはいられない走り去る姿。これほど目撃感の強いクルマも
めずらしい。まぶたを閉じれば、フロントからリアにかけて、
何の淀みもなく一筆で描かれたそのボディラインが浮かんでくるはずです。
ヘッドライトに、エンブレムに、プジョーのアイデンティティを
宿しながらも、まぎれもなく新世紀のデザインを感じさせるディテール。
フランスで、「挑発的」とエモーショナルに評価されるスタイリングは、
静止しているときでさえ躍動感にあふれています。その印象は、
ドアを開けステアリングを握り、ひとたびアクセルを踏み込めば、リアルな
体感として身体に響くでしょう。プジョー206、あなたはもうおさえられない。





もっとプレジャーを。その意識は、ビス1本にまで貫かれている。



プジョーならではの走りの質感は、どこから来るのか。

エンジニアリングの哲学として“Pleasure”をその根底においているプジョー。

その意識は、クルマ全体の設計はもちろん、ビス1本の精度にまで貫かれています。膨大なディテールから積み重ねられた精妙なバランス。

それがひとつのプレジャーを奏でるのです。206に搭載されるエンジンは

3タイプ。それぞれの車種の性格に合わせて絶妙なセッティングが

施されています。日常の足として気楽に乗り回していただきたいStyleには、

1.4ℓ SOHCエンジンを搭載。低中速トルクを重視した扱いやすい性能が、

暮らしのフットワークを軽くしてくれます。XS、XT Premium、

ROLAND GARROSには、全回転域でフラットなトルク特性を発揮する

1.6ℓ DOHCエンジン。1.6ℓとは思えない力感で、あくまでも滑らかで

上質なフィールを堪能できます。RCには、130kW(177ps)/7000rpm、

202Nm(20.6kg-m)/4750rpmにハイチューンした2.0ℓ DOHC

16バルブエンジンを搭載。可変バルブタイミング機構を採用した

専用シリンダーヘッドや、スポーティなエキゾーストノートを

奏でる専用排気システムにより、ワールドラリーカーの

ダイナミックパフォーマンスをうかがい知ることができます。

Style、XS、XT Premium、ROLAND GARROSには、

走行状況に応じて9種類のシフトパターンから最適なパターンを自動選択し、

エンジン性能を最大限に引き出す4ATを用意しています。

この高性能エンジン群のパフォーマンスを支えるのが、熟成に熟成を重ねた

「猫足」と評価されるサスペンションシステムです。フロントは、

マクファーソン・ストラット式。レスポンスの速いアンチロールバーの採用で

シャープなハンドリングを可能にしています。リアは、トレーリングアーム式。

プジョー伝統の足回りです。ワイドトレッドと高剛性ボディとが相まって、

あらゆる路面と状況で抜群の接地性を発揮します。

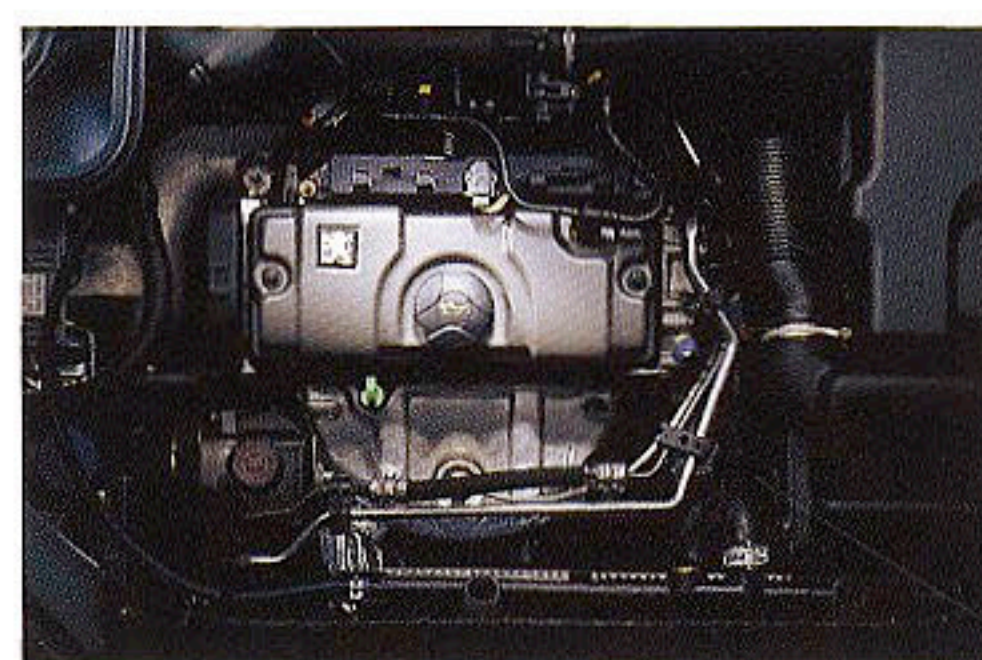

Style:1.4ℓエンジン

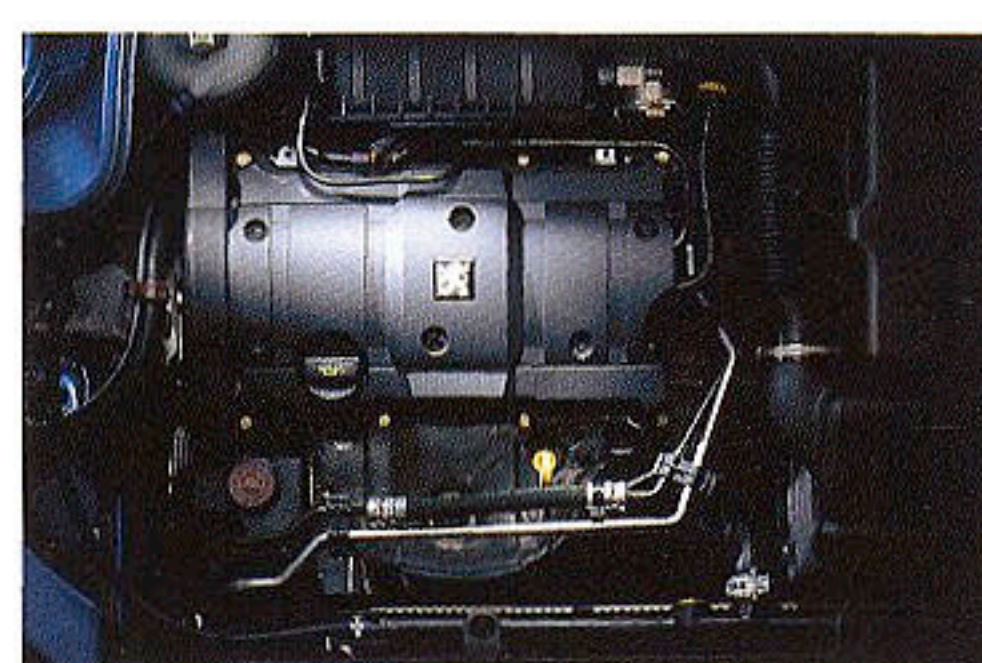
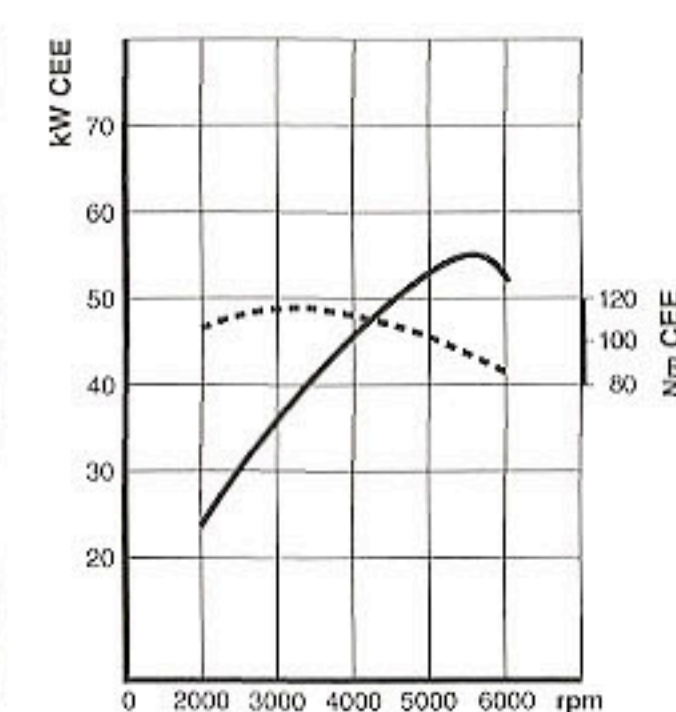

XT Premium、XS、ROLAND GARROS:1.6ℓエンジン

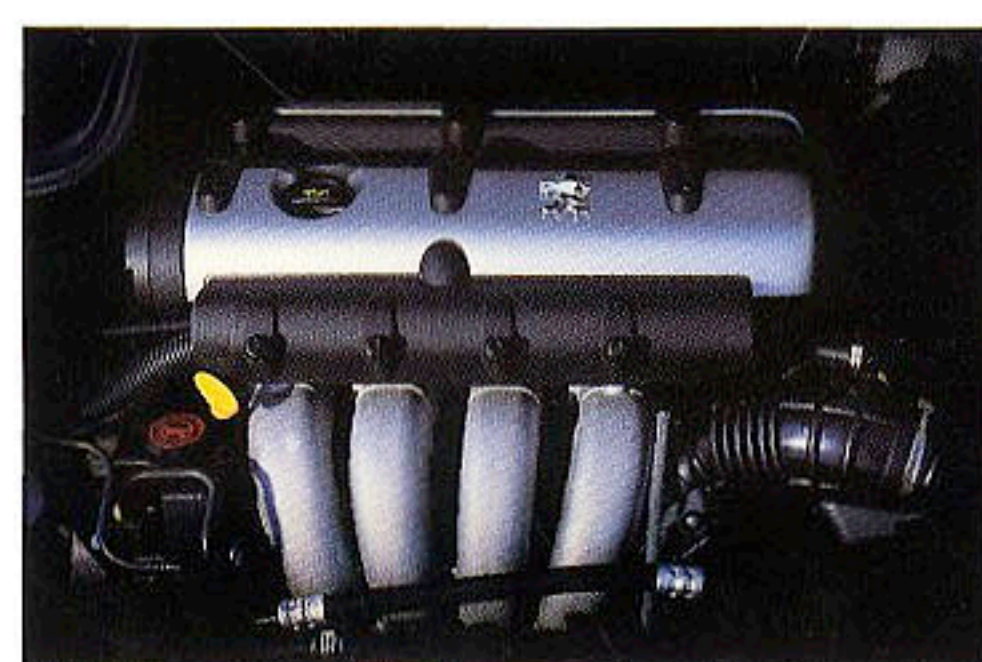
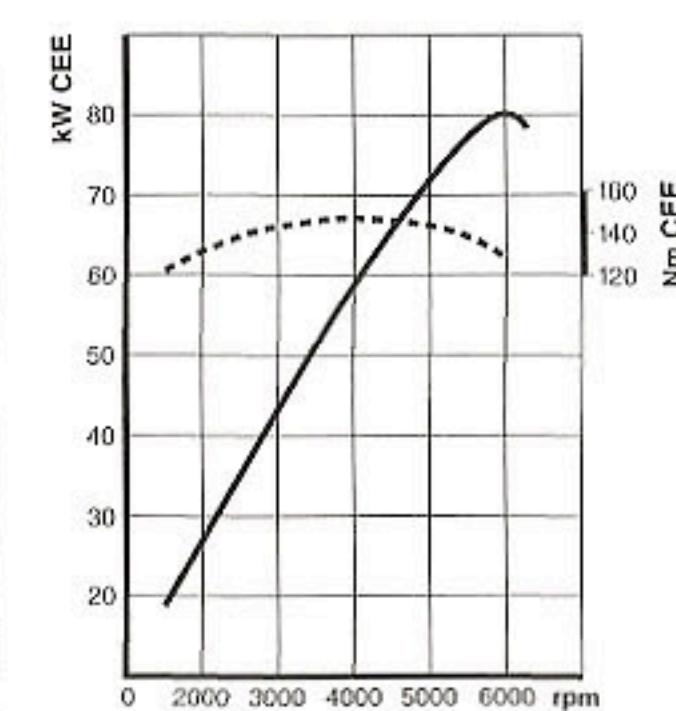

RC:2.0ℓエンジン

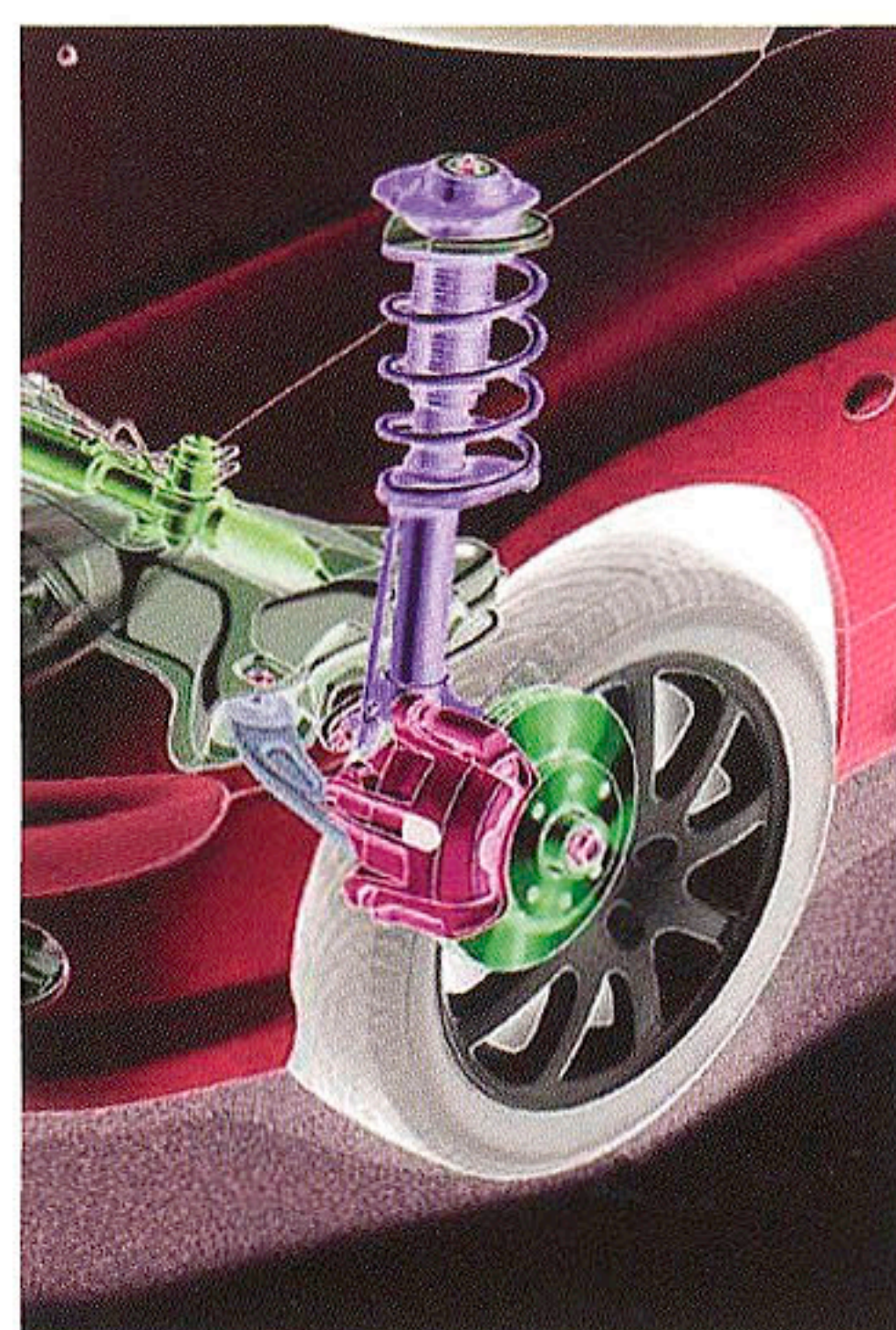
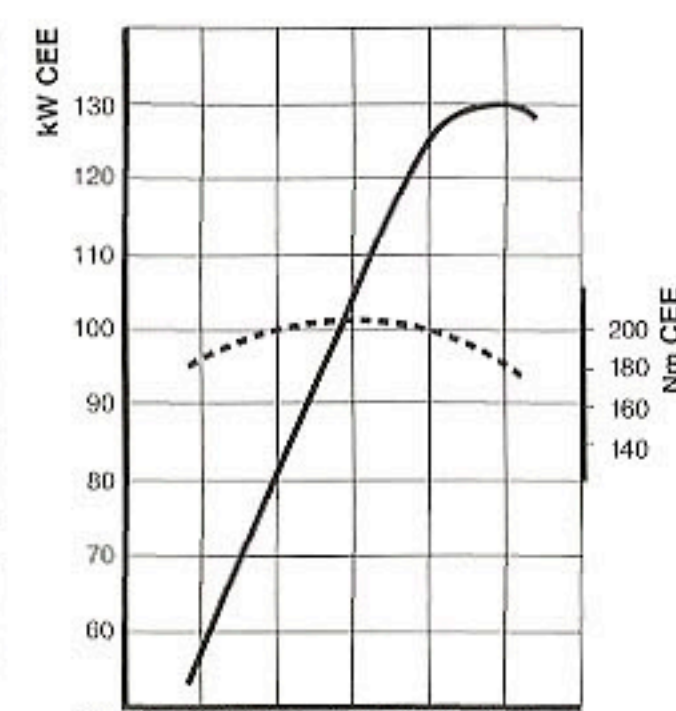

マクファーソン・ストラット式フロントサスペンション。反応の速いアンチロールバーの採用で、ダイレクトなハンドリングを実現している。



※写真は欧州仕様車です。

運転がたのしい。つまり、安全性能が高い。

運転する喜びを設計の理念としてきたプジョー。

「走る・曲がる・止まる」すべての瞬間でドライバーの意思にダイレクトに

応える操縦性、それこそが危険を未然に回避する、206の最大の

セーフティアドバンテージにほかなりません。あらゆる路面で接地性を保つ

サスペンションと、つねにコントロール可能な制動力を発揮するABS。

広いガラスエリアによる視界のよさ、斜め方向の角度からも確認できる

ウィンカーランプなど視認性の向上も、206のアクティブセーフティを

高めています。そして、万々に備えたパッシブセーフティ。コンパクトながら、

クラッシュゾーンを十分とった軽量・高剛性ボディがその基本です。

各ドアにはサイドインパクトバーに加えて、ハニカム構造の衝撃吸収パッドを

採用。運転席・助手席スマートエアバッグだけでなく、サイドエアバッグも

装備するなど、側面衝突への対策も重視しています。前2席は、シートベルト

プリテンショナーに加えてフォースリミッターを採用。万々の衝突の場合は、

シートベルトプリテンショナーがシートベルトの緩みを吸収し効果を確実にし、

直後にフォースリミッターが身体にかかる負荷を軽減します。



運転席・助手席SRSスマートエアバッグ



前席サイドエアバッグ



助手席エアバッグ
キャンセルスイッチ



雨滴感知式オートワイパー
(XT Premium, RC,
ROLAND GARROSに標準装備)

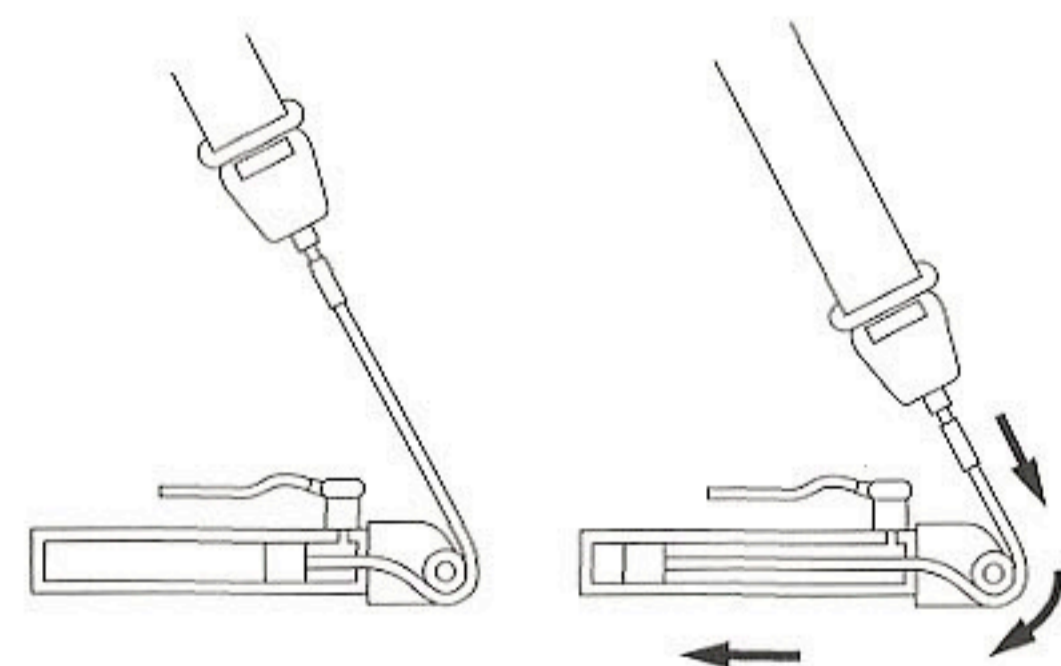

衝撃感知と同時に、シートベルトプリテンショナーが作動。
シートベルトの緩みを引き戻しエアバッグの効果を確実にする。
乗員に一定以上の負荷がかかった場合はフォースリミッターが作動し、
胸部へのシートベルトによるダメージを回避する。

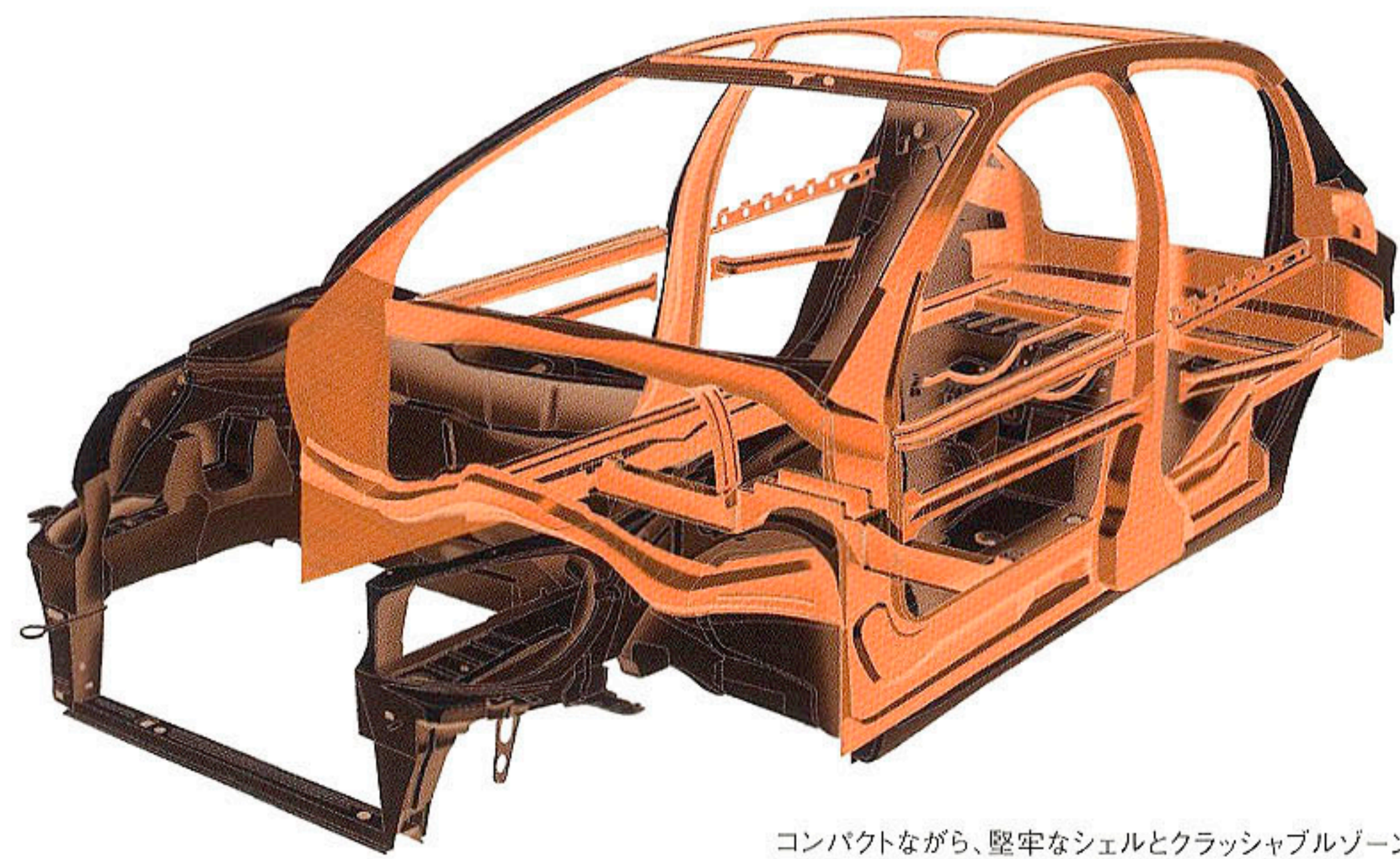

コンパクトながら、堅牢なシェルとクラッシュゾーンの
適切な設定により、衝突エネルギーを効率よく
分散・吸収する高度な安全性能を実現したセーフティボディ。



そのモデルネームには、意味がある。



Style

XT Premium

XS

RC

Roland Garros





206 Style



プジョーはあなたが思っている以上に、あなたに近い。
ファースト・プジョーにぴったりのStyle。エントリーモデルといっても、
スペックや装備を較べれば、その充実ぶりに驚かれるでしょう。
モダンなデザインのインテリアに、キビキビと小気味のよい走り。
FM/AM MDプレーヤーも標準装備されています。
“Style”という名前に込められたセンスと価値。
もう高まる気持ちを抑える必要はありません。



206 Style/エーゲ・ブルー ※写真は欧州仕様車です。



206 XT Premium



プレミアムという名にふさわしい上質感が、インテリアから香り立ちます。目にも身体にもやさしい、柔らかな風合いのペロア地のシートに、同じくペロア地のトリミング。カラーリングも抑えめにしました。リアシートに座れば、なにかひとクラス上のクルマに乗っている気持ちになるでしょう。花粉フィルター付オートエアコン、FM/AM MDプレーヤー、雨滴感知式オートワイパーなど装備もプレミアムです。



206XT Premium/アルミナム・グレー



206 XS



止まっているときでさえ躍動的と評価される206のスタイリングが、いちだんとシャープに見える3ドアモデル。インテリアもスポーツ感にあふれています。ホールド性の高いスポーツシート。3本スポークの革巻ステアリングに革巻シフトノブ。エンジンは、レスポンスが気持ちいい1.6ℓ DOHCエンジン。アグレッシブなアロイホイールが、その気を高めます。どうぞそのシートで、ブジョー・プレジャーを体感してください。

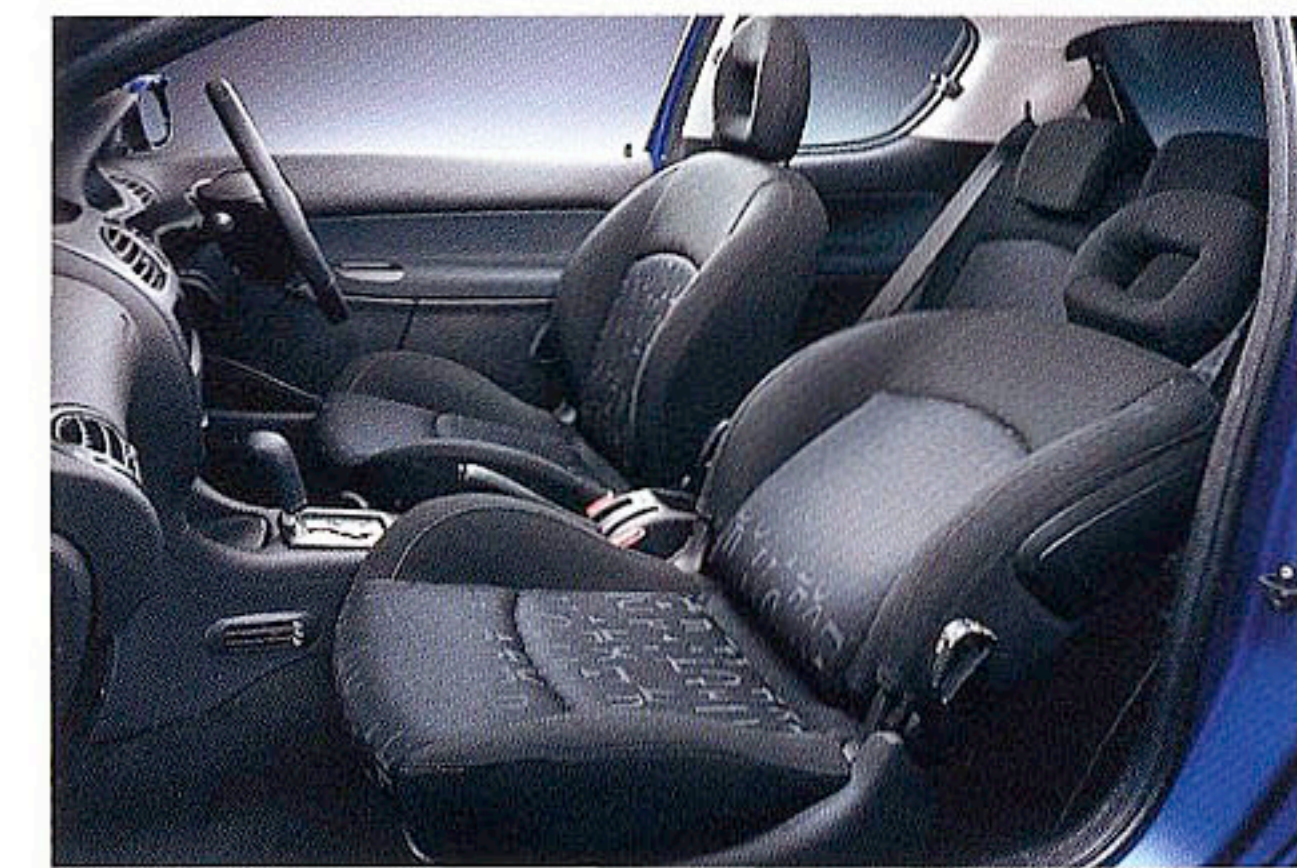

206XS/ルシファー・レッド ※写真は欧州仕様車です。



206 RC

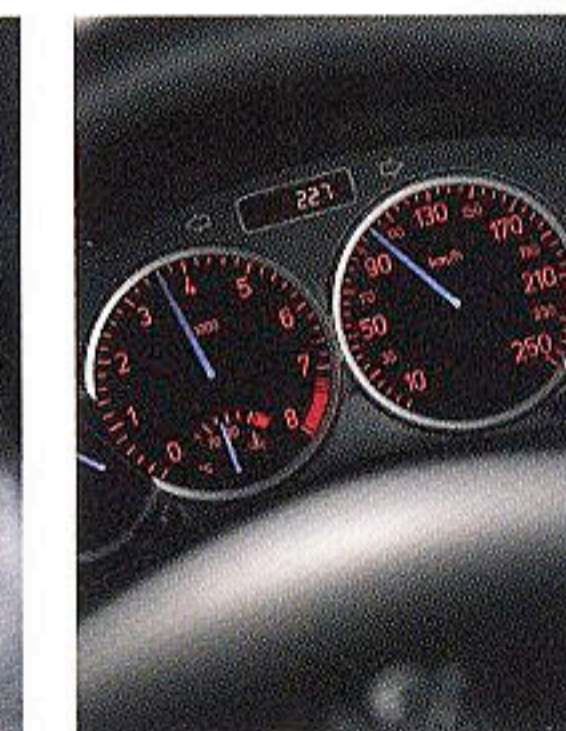
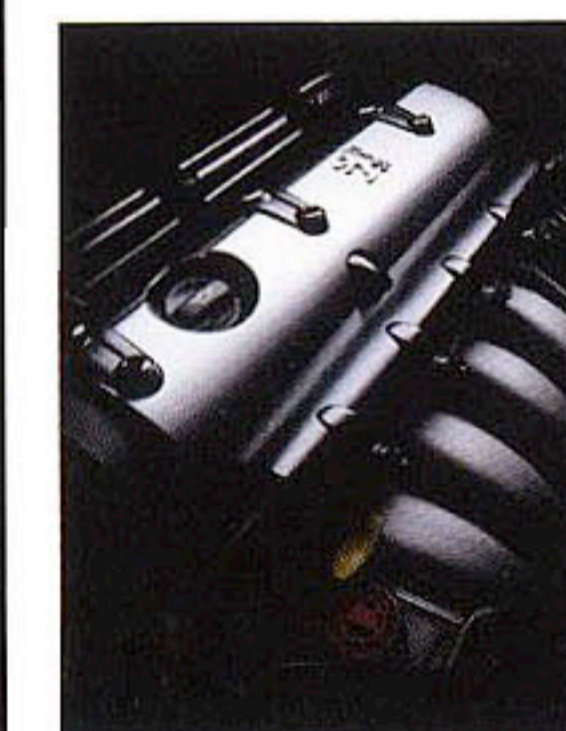

どこにも贅肉はない。206シリーズのサラブレッドたる
トップレンジとして登場したRC。研ぎ澄まされたという表現が
ふさわしいスタイリングにも、レザーを駆使して造り込まれた
インテリアにも、プジョーのその意思是表現されています。
そして、走り。2.0lながら130kW(177ps)/7000rpm、
202Nm(20.6kg-m)/4750rpmにハイチューンされた
DOHC16バルブエンジンと、サスペンション、
ブレーキともに強化された足回り。
ESP(エレクトロニック・スタビリティ・プログラム)が
採用されたのも、206シリーズではRCが初めてです。
バケットシートに身をゆだねれば、「トップレンジ」の意味を
リアルに体感していただけるでしょう。



206RC/エーグ・ブルー



ROLAND GARROS:ローランギャロス。
 1928年以来、全仏オープンテニスの会場と
 なっているテニススタジアム。
 モダンなフィリップ・シャトリエ・センターコート。
 レンガを葺いた赤いアンソニーコート。
 そして、パリならではの観客の華やかさは、
 4大メジャートーナメントのなかでもひとときお祭り騒ぎを放っている。



206 Roland Garros



※写真は欧州仕様車です。

4大メジャートーナメントのなかで、
 もっとも華やかなことで知られる全仏オープンテニス。
 1989年以来、このフレンチオープンをスポンサーしてきた
 ブジョー。その伝統とイメージを206に集約しました。
 まるで天井全体が窓になったようなパノラミックガラスルーフ。
 グリーンとアレザンのツートーンカラーのレザーシート。
 “ROLAND GARROS”の紋章が刻まれた
 プレミアムな革の匂いが、このクルマがなにか特別な
 存在であることを感じさせてくれるでしょう。



206 Roland Garros / タイブレーク・グリーン

ディテールにも、乗る人の時間を輝かせるテイストがある。



グローブボックス(カップホルダー付)



フロントドアポケット

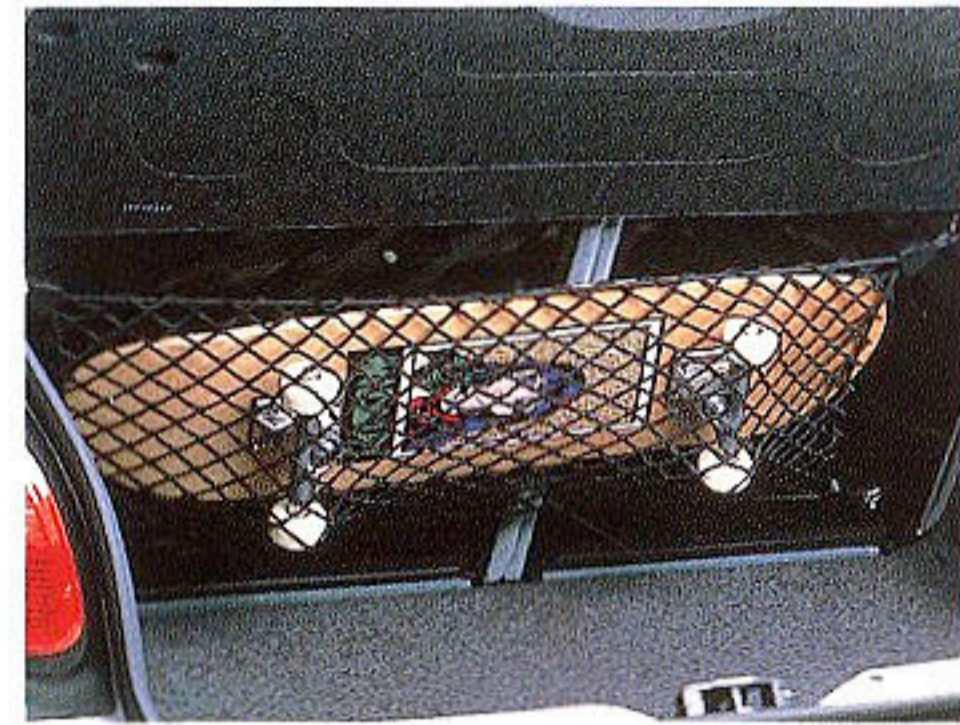

ラゲジネット(XT Premium、RC、ROLAND GARROSに標準装備)

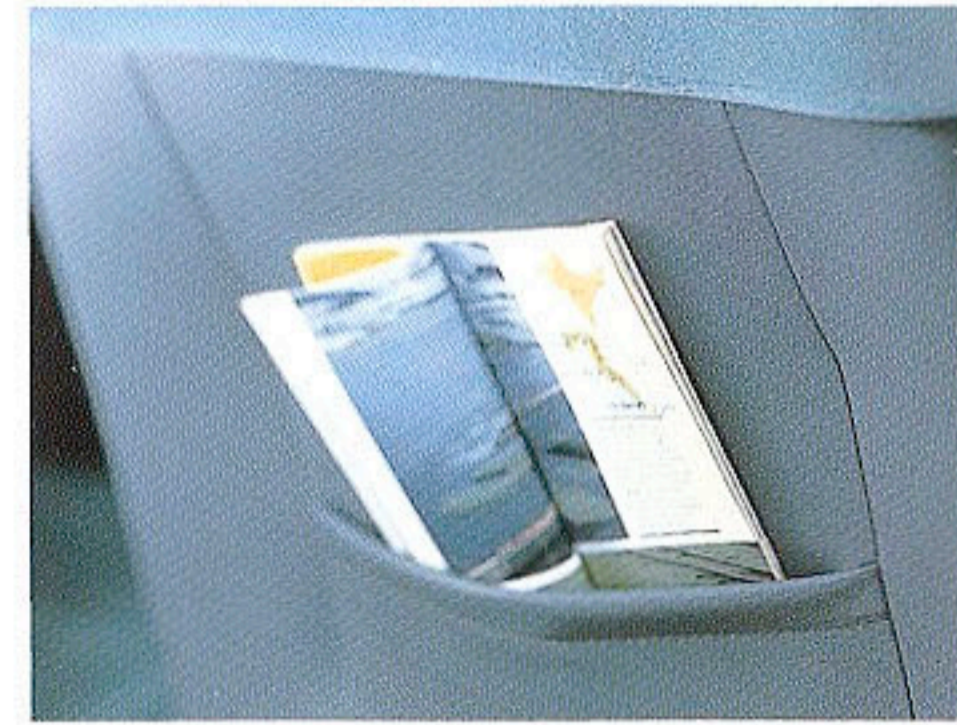

シートバックポケット



ATインストルメントパネル



MTインストルメントパネル



オーディオステアリングコラムリモコン



パワーウィンドウスイッチ(運転席ワンタッチ)



キーレスエントリー

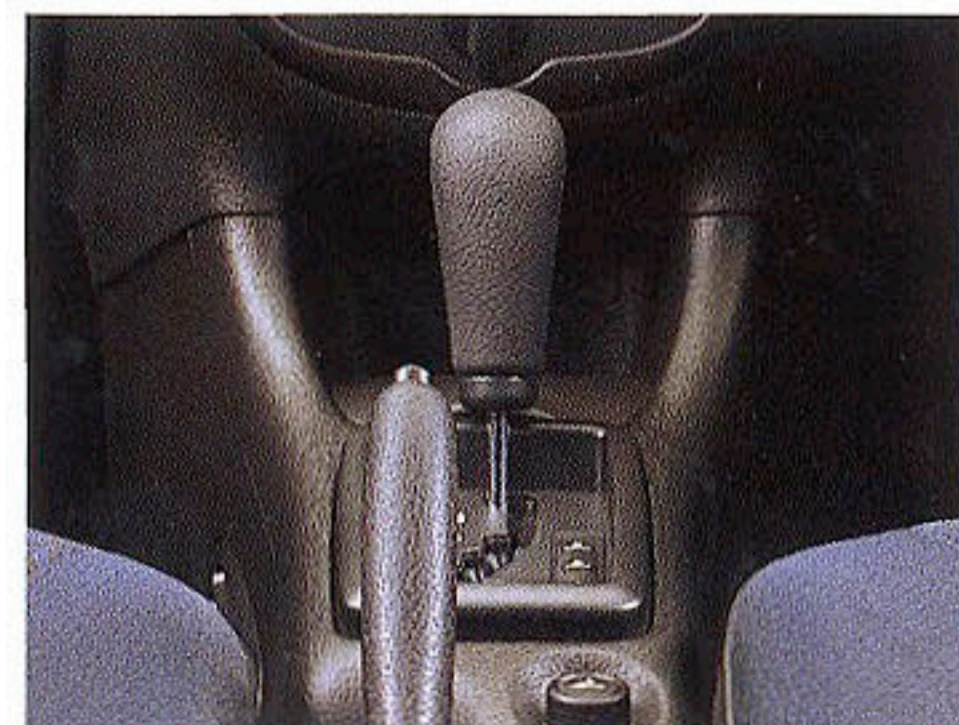

ATシフトレバー

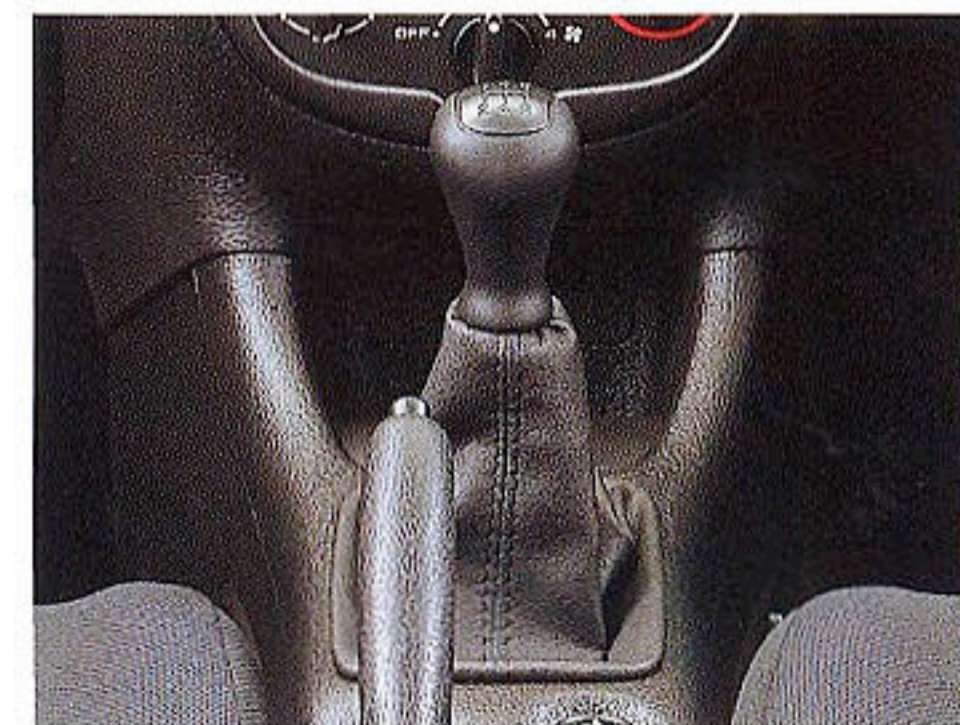

MTシフトレバー



MTシフトレバー(XS)



MTシフトレバー(RC)



ホイールカバー(Style, XT Premium)



アロイホイール(XS)



アロイホイール(RC)



アロイホイール(ROLAND GARROS)

スポーツワゴンに、クーペ・カブリオレ。206のNewsは止まらない。



206 SW



206 CC

※写真は欧州仕様車です。



フリーダイヤル 0120-840-240
(9:00~21:00年中無休)



www.peugeot.co.jp



24時間・年中無休の緊急サービスです。
※2000年1月1日以後の登録車に適用されます。



●安全は人と車です。おたがいに相手の立場になって事故防止につとめましょう。●諸元および装備は改良のため予告なく変更することがあります。●掲載写真の色は印刷のため実際と異なる場合があります。●仕様および車体色によって納期が異なる場合があります。●助手席でのチャイルドシート等のご使用は、万一の場合危険です。



●安全は人と車です。おたがいに相手の立場になって事故防止につとめましょう。●諸元および装備は改良のため予告なく変更することがあります。●掲載写真の色は印刷のため実際と異なる場合があります。●仕様および車体色によって納期が異なる場合があります。●助手席でのチャイルドシート等のご使用は、万一の場合危険です。



●安全は人と車です。おたがいに相手の立場になって事故防止につとめましょう。●諸元および装備は改良のため予告なく変更することがあります。●掲載写真の色は印刷のため実際と異なる場合があります。●仕様および車体色によって納期が異なる場合があります。●助手席でのチャイルドシート等のご使用は、万一の場合危険です。



●安全は人と車です。おたがいに相手の立場になって事故防止につとめましょう。●諸元および装備は改良のため予告なく変更することがあります。●掲載写真の色は印刷のため実際と異なる場合があります。●仕様および車体色によって納期が異なる場合があります。●助手席でのチャイルドシート等のご使用は、万一の場合危険です。

BODY COLOURS & TRIMS

Style



アルミナム・グレー/アンドラ・ファブリック

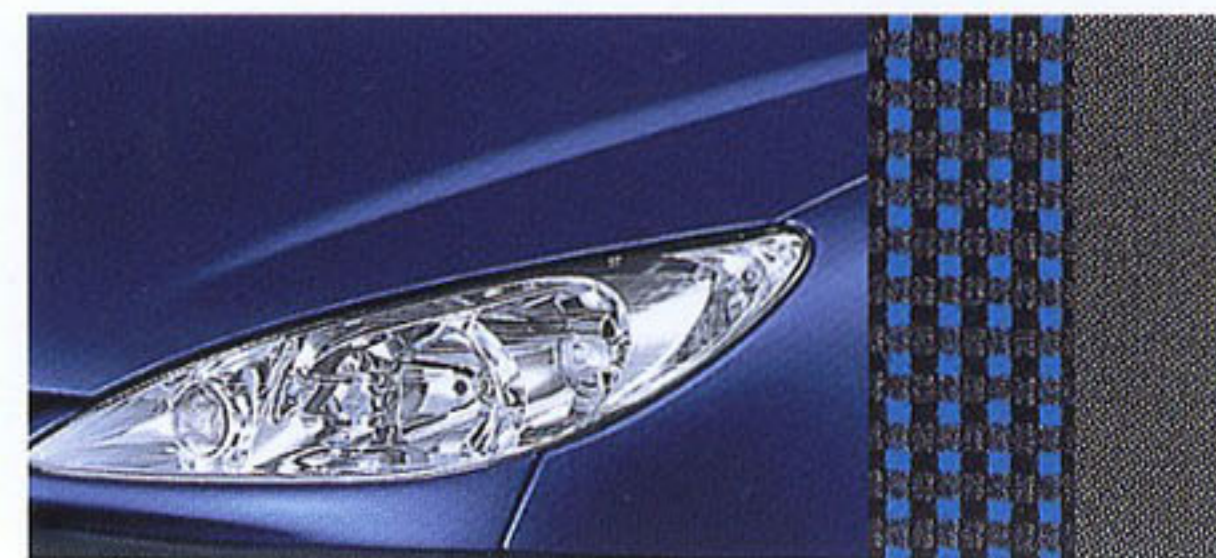

チャイナ・ブルー/アンドラ・ファブリック



エーゲ・ブルー/アンドラ・ファブリック



ルシファー・レッド/アンドラ・ファブリック

XT Premium



アルミナム・グレー/エンジョイ・ペロア

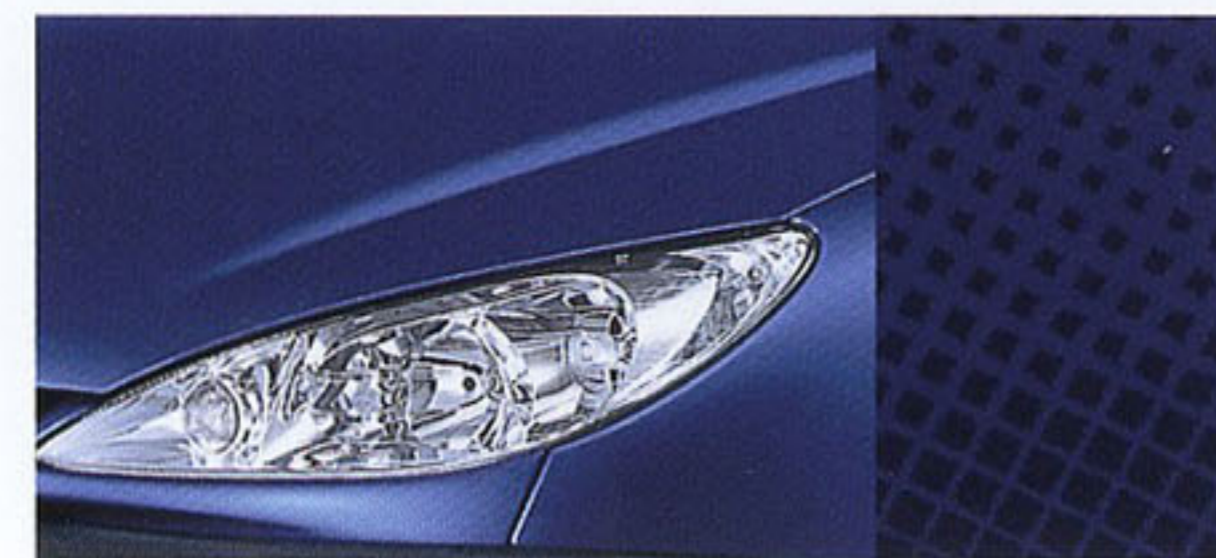

チャイナ・ブルー/エンジョイ・ペロア



エーゲ・ブルー/エンジョイ・ペロア



ルシファー・レッド/エンジョイ・ペロア

XS



アルミナム・グレー/メルラン・ファブリック



チャイナ・ブルー/メルラン・ファブリック



エーゲ・ブルー/メルラン・ファブリック



ルシファー・レッド/メルラン・ファブリック

RC



アルミナム・グレー/RC専用スポーツトリム

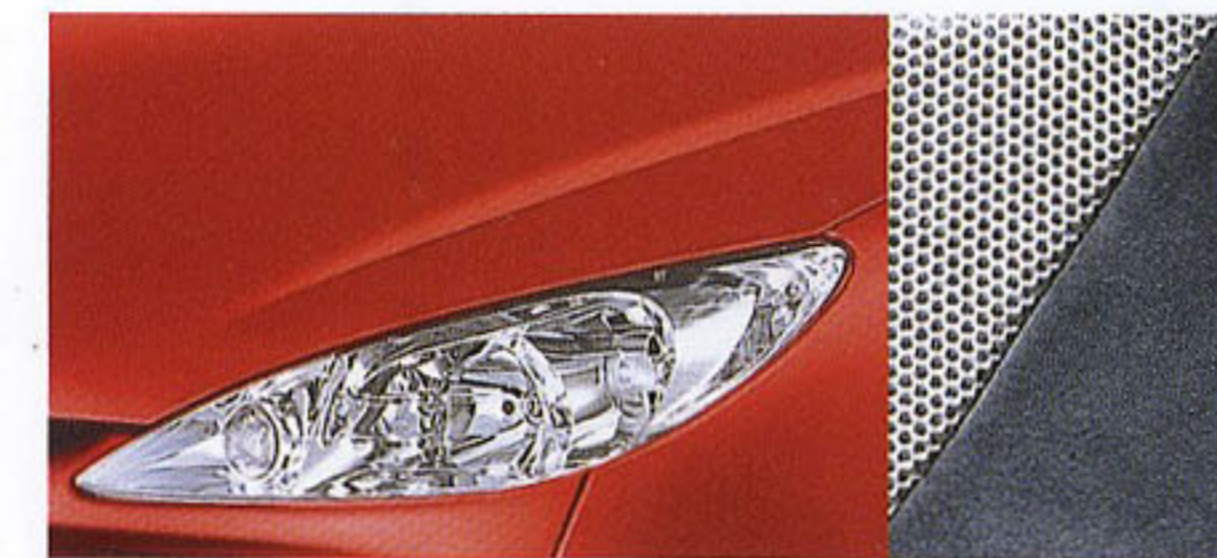

アデン・レッド/RC専用スポーツトリム

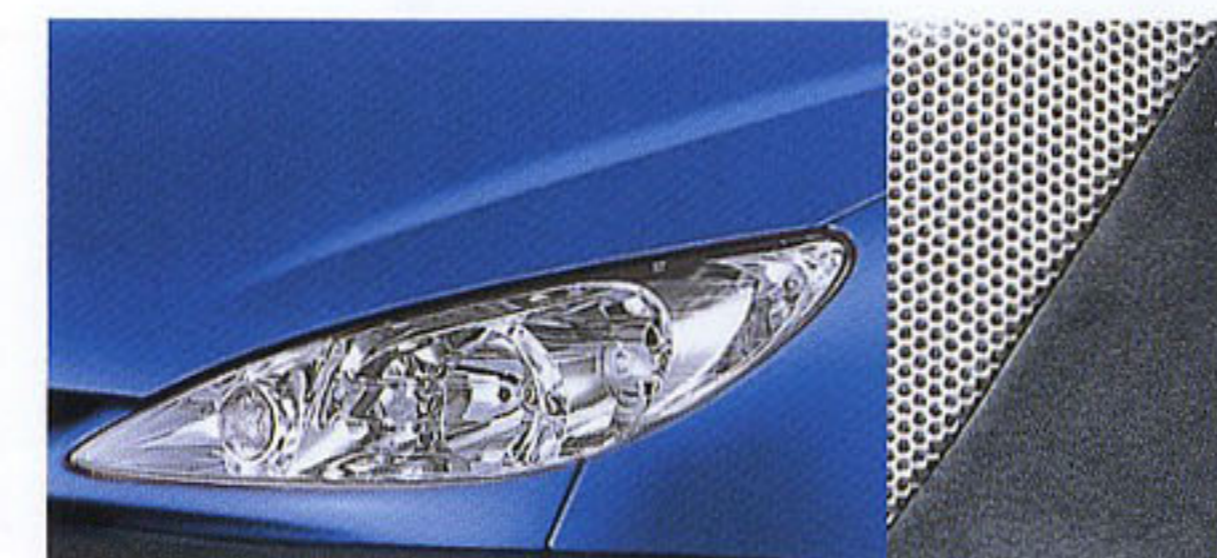

エーゲ・ブルー/RC専用スポーツトリム



ピアンカ・ホワイト/RC専用スポーツトリム



オブシディアン・ブラック/RC専用スポーツトリム

ROLAND GARROS



タイブレーク・グリーン/レザー



ルナー・ミスト/レザー

SPECIFICATIONS

ブジョー206主要諸元

	Style		XS		XT Premium		RC		ROLAND GARROS	
タイプ	5ドアハッチバック		3ドアハッチバック		5ドアハッチバック		3ドアハッチバック		5ドアハッチバック	
型式	GH-T1KFW		GH-T1NFU		←		GH-T06RC		GH-T16RG	
ハンドル	右		←		←		左		右	
トランスミッション	5速マニュアル	4速オートマチック	5速マニュアル	4速オートマチック	5速マニュアル	4速オートマチック	5速マニュアル	←	4速オートマチック	←
寸法・重量										
全長 (mm)	3835		←		←		←		←	
全幅 (mm)	1670		1680		1670		1675		←	
全高 (mm)	1440		←		←		←		1450	
ホイールベース (mm)	2440		←		←		←		←	
トレッド 前 (mm)	1415		1435		1410		1445		1430	
後 (mm)	1410		1425		1400		1435		1425	
最小回転半径 (m)	4.9		←		←		←		←	
車両重量 (kg)	1000	1040	1050	1090	1070	←	1100	←	←	←
乗車定員 (名)	5		←		←		←		←	
エンジン										
種類	水冷直列4気筒SOHC		水冷直列4気筒DOHC		←		←		←	
内径×行程 (mm)	75.0×77.0		78.5×82.0		←		85.0×88.0		78.5×82.0	
総排気量 (cc)	1360		1587		←		1997		1587	
圧縮比	10.2		11.0		←		←		←	
燃料供給装置	電子制御式燃料噴射		←		←		←		←	
最高出力 (kW/rpm)	55 (74ps)/5500		80 (108ps)/5800		←		130 (177ps)/7000		80 (108ps)/5800	
最大トルク (Nm/rpm)	120 (12.2kg-m)/2600		147 (15.0kg-m)/4000		←		202 (20.6kg-m)/4750		147 (15.0kg-m)/4000	
燃料タンク容量 (ℓ)	50		←		←		←		←	
燃料 (ガソリン)	無鉛プレミアム		←		←		←		←	
燃料消費率 (10・15モード進行) (国土交通省審査値) (km/ℓ)	15.0	13.2	12.6	12.0	12.6	12.0	←	←	←	←
動力伝達装置										
変速機	5速マニュアル	4速オートマチック	5速マニュアル	4速オートマチック	5速マニュアル	4速オートマチック	5速マニュアル	←	4速オートマチック	←
クラッチ形式	乾式単板ダイヤフラム式		3要素1段2相型		乾式単板ダイヤフラム式		3要素1段2相型		乾式単板ダイヤフラム式	
変速比	1速	3.416	3.510	3.416	3.510	3.416	3.510	2.923	3.510	←
	2速	1.809	1.931	1.950	1.931	1.950	1.931	1.869	1.931	←
	3速	1.281	1.288	1.357	1.288	1.357	1.288	1.360	1.288	←
	4速	0.975	0.915	1.054	0.915	1.054	0.915	1.051	0.915	←
	5速	0.767	←	0.853	←	0.853	←	0.860	←	←
	後退	3.583	3.166	3.583	3.166	3.583	3.166	3.333	3.166	←
最終減速比	4.062	3.173	3.764	3.476	3.764	3.476	←	3.947	3.476	←
駆動方式	前輪駆動		←		←		←		←	
ステアリング形式	ラック&ピニオン		←		←		←		←	
ブレーキ形式	前	ディスク	ベンチレーテッドディスク	ベンチレーテッドディスク	←	←	←	←	←	←
後	←	ドラム	←	ディスク	←	←	←	←	←	←
ABS	有		←		←		←		←	
サスペンション										
前輪	マクファーソン・ストラット式 (コイルスプリング、アンチロールバー付)		←		←		←		←	
後輪	トレーリングアーム式 (トーションバースプリング、アンチロールバー付)		←		←		←		←	
タイヤ	175/65 R14		195/55 R15		185/65 R14		205/40 R17		185/65 R14	

燃料消費率は、一定の試験条件における数値です。実際の走行時には、気象、道路、車両、運転、整備などの状況に応じて燃料消費率は変動します。

DIMENSIONS

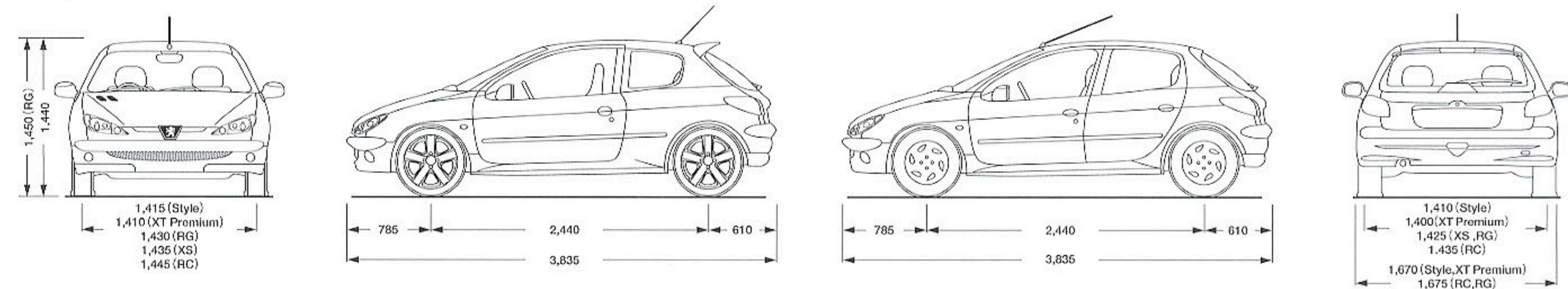

EQUIPMENT

ブジョー206主要装備

	Style	XS	XT Premium	RC	ROLAND GARROS
アメニティ装備					
エアコン (花粉フィルター付)	マニュアル	マニュアル	オート	オート	オート
紫外線&熱線カットフロントガラス	●	●	●	●	●
オーディオ (フロント/リア 6スピーカー)	FM/AM MDプレーヤー (フロント 4スピーカー)	FM/AM MDプレーヤー	FM/AM MDプレーヤー	FM/AM MDプレーヤー	FM/AM MDプレーヤー+6速楽CDチェンジャー
オーディオステアリングコラムリモコン	●	●	●	●	●
パワーステアリング	●	●	●	●	●
チルトステアリング	●	●	●	●	●
熱線入り電動ドアミラー (電動格納式)	●	●	●	●	●
フロントパワーウィンドウ	●	●	●	●	●
リアパワーウィンドウ	←	←	●	←	●
集中ドアロック/キーレスエントリー	●	●	●	●	●
セーフティ					
運転席・助手席SRSスマートエアバッグ	●	●	●	●	●
運転席・助手席サイドエアバッグ	●	●	●	●	●
ELR3点式リアシートベルト (中央席含む)	●	●	●	●	●
フロントシートベルト・プリテンショナー/フォース・リミッター	●	●	●	●	●
サイドインパクトバー	●	●	●	●	●
衝撃吸収ドアパッド	●	●	●	●	●
フェールカット	●	●	●	●	●
トランスポンダー式盗難防止イモビライザー	●	●	●	●	●
フロントシートベルト高さ調整	●	●	●	●	●
アンチロックブレーキシステム (電子制御制動力分配機能付)	●	●	●	●	●
チャイルドシートアンカー (ISOFIX)	●	●	●	●	●
チャイルドロック	●	←	●	←	●
インストルメントパネル					
イルミネーションコントロール	●	●	●	●	●
ヘッドランプ光軸調整	●	●	●	●	●
SRSエアバッグ内蔵ステアリングホイール	3本スポーク	革巻3本スポーク	革巻3本スポーク	革巻3本スポーク	革巻3本スポーク
デジタルロック	●	●	●	●	●
外気温度表示	●	●	●	●	●
ATシフトインジケータ	● (AT)	● (AT)	● (AT)	←	●
ライト消し忘れ警告アラーム	●	●	●	●	●
シートベルト警告灯	●	●	●	●	●
燃料残量警告灯	●	●	●	●	●
インテリア					
防眩式ルームミラー	●	●	●	●	●
シーリングランプ	●	●	●	●	●
ラゲッジコンパートメントランプ	●	●	●	●	●
革巻シフトノブ	←	←	←	←	←
アルミ製シフトノブ/ペダル	←	←	←	←	←
シート					
シート表皮	ファブリック	ファブリック	ペロア	レザー/アルカンタラ/ファブリック	レザー
フロントスポーツシート	←	●	←	● (バケットタイプ)	←
運転席リフター	●	●	●	●	●
フロント/リア (中央席含む) ヘッドレスト	●	●	●	●	●
分割可倒式リアシート (2:1)	●	●	●	●	●
ポケットリア					
ドアポケット	●	● (フロント)	●	● (フロント)	●
リアサイドポケット	←	●	←	●	←
シートバックポケット	●	●	●	●	●
グローブボックス (カップホルダー付)	●	●	●	●	●
ラゲッジネット	←	←	●	●	●
エクステリア					
雨滴感知式オートワイパー	←	←	●	●	●
間欠式フロントワイパー	●	●	←	←	←
間欠式リア・ウォッシャー・ワイパー	●	●	●	●	●
リアウインドウデフォグガー	●	●	●	●	●
リアスポイラー	●	●	●	●	●
バンパー/サイドプロテクションモール	●	● (ボディ同色)	●	● (ボディ同色)	● (ボディ同色)
エキゾーストパイプ・フィニッシャー	←	←	←	● (デュアル)	←
ラジオアンテナ	標準型 (フロント)	短縮型 (リア)	標準型 (フロント)	短縮型 (リア)	短縮型 (リア)
フロント/リアフォグランプ	●	●	●	●	●
ヘッドランプ (4灯式クリアレンズ)	●	●	●	●	●
ボディ同色ドアノブ	●	●	●	●	●
その他					
キー付フェーエルキャップ	●	●	●	●	●
スペアタイヤ	標準サイズ	スペースセーバー	標準サイズ	←	標準サイズ
アロイホイール	←	● (6J×15)	←	● (7J×17)	● (5.5J×14)

※仕様および車体色は予告なく変更することがあります。/仕様および車体色によって納期が異なる場合があります。詳しくは、販売店におたずねください。/掲載写真の色は印刷のため実際とは異なる場合があります。



PEUGEOT. DESIGNED FOR YOUR PLEASURE.