

PEUGEOT *306*





ウインドウに映る自分のプジョーを見るのが好きだ、といった人がいます。
ガソリンスタンドの給油サービスが、なんとなくいい気持ちだ、といった人もいます。
街でプジョーとすれちがうと、習慣的にドライバーを見てしまうといった人もいます。
プジョーは特別な車です。なかでも306の印象は、特别です。



何年か前のプジョー306のカタログに、こんな文章があります。「車は暮らしのなかで発想され、暮らしの変化を予見して進化する。それが、プジョーの車づくりの基本的なスタンスだ。都市生活と車という視点から見たフォルムのまとめ方、そのフォルムに包まれるパワー構成と足まわりのセッティング、そして移動空間としてのインテリアと安全性。そのどれひとつにも、車と暮らしの新しいあり方を提示するプジョーの姿勢が、鮮明に見えるはずだ、」と。306の姿を眼の前にすると、このプジョー哲学の見事なまでの凝縮像をそのスタイリング全体のなかに感じることができます。ひと言でいえば、それは「継承と発展」です。ラテンの血をひく「306の走り」はさらにスポーティに、さらにアグレッシブに、その動的感性を高め、スタイリングも流麗感を増しています。どうぞ、エンブレムが象徴するプジョーの快速快適の感動を。

306

性能もセンスとプライドがあることを、この車が教えてくれる。306 XSi



XSi / インフマ・ブルー



XSi / ルシファー・レッド

XSi

操っているという直接的な感触、6速MT。S16だけのラテンの走りだ。306 S16



S16/プレイズ・ゴールド



S16/シグマ・ブルー

S16

この車が、プジョーの特別感を知る最短で、最良の方法だと思う。306 Style



Style 3door / フラマ・ブルー



Style 5door / シングマ・ブルー

Style

フランス人はこの車のような、気持ちのいい豊かさを大事にする。306 Cashmere



Cashmere / ファラオン・ブルー

Cashmere

太陽がいっぱいの国は、車も素敵な快樂主義に満ちている。306 Cabriolet



内装:アブリコット・レザー



Cabriolet

Cabriolet/レフレックス・グリーン

フランス人は暮らしを楽しむことがうまい。その美しい証拠です。306 Break



Break / ファラオン・ブルー

Break / ファラオン・ブルー

Break



デビュー以来、ブジョー306が変化した部分は、外観上はそれほど多くはありません。「継承と発展」というコンセプトに従って、あくまでも従来からの基本を着実に継承しているからです。ただし、ひとたびステアリングを握り、アクセルを踏めば、これからの車の在り方を予見したその内部のさまざまな発展が、身体に感じるまさに実感として見えてきます。小気味よいレスポンスが楽しめるブジョーテイストのパワーユニットも、いちだんと力感を加えました。「猫足」と形容されるしなやかなサスペンションにも、いっそうの安定感が与えられています。ボディ剛性の飛躍は、走りと安全性能のバランスという大きな発展を秘めています。いたずらに目新しいテクノロジーの導入を誇るのではなく、ひたすらに完成度と信頼性を高めてきた306。その走りの質感がすべてを語っています。どうぞ、詳細にご検討ください。306が提供するコンテンポラリーなブジョーの快感を。

エンジンのバリエーションは、走りの個性のためのブジョーの選択だ。
「猫足」のサスペンションも、また、しかり。

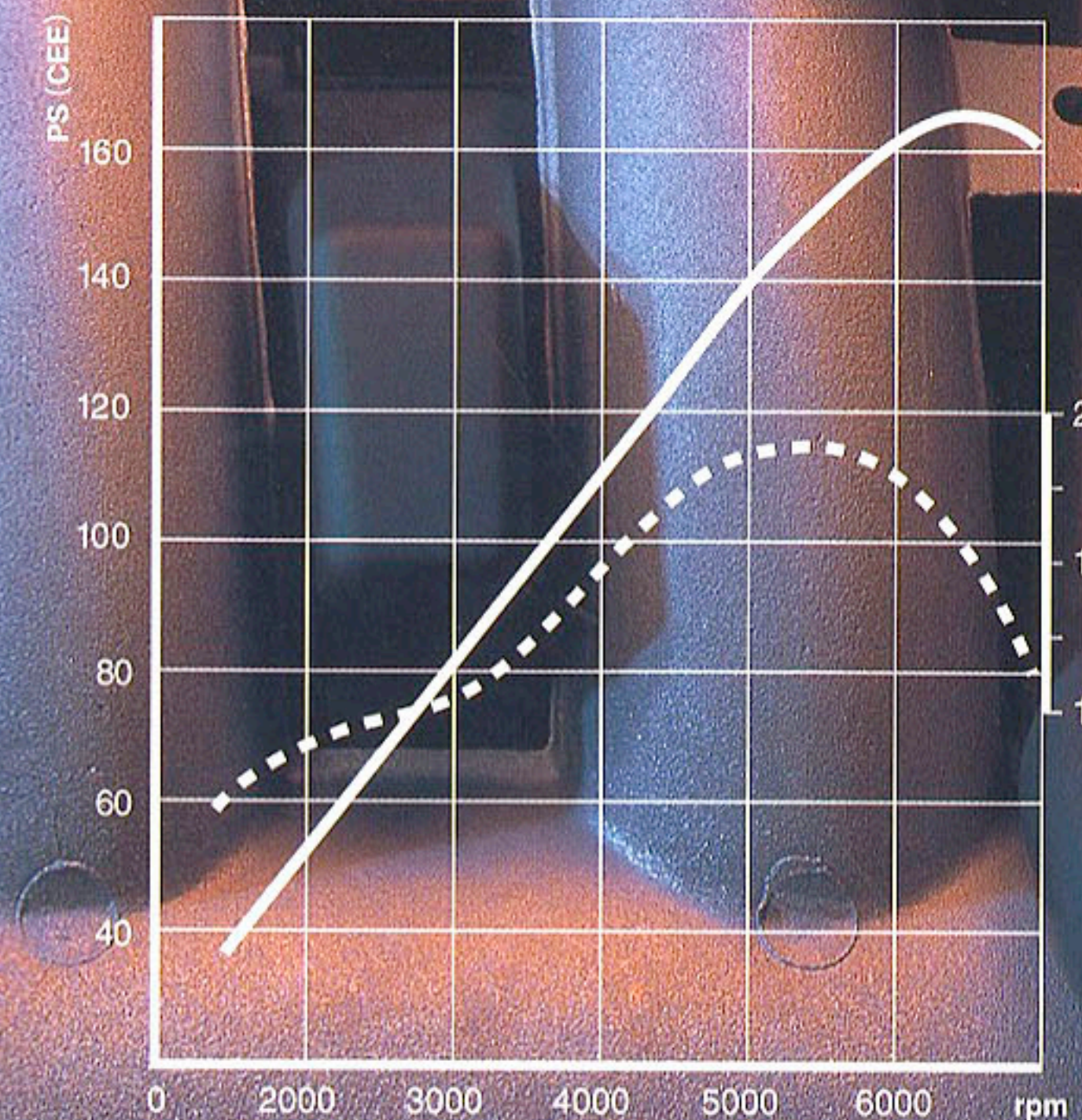
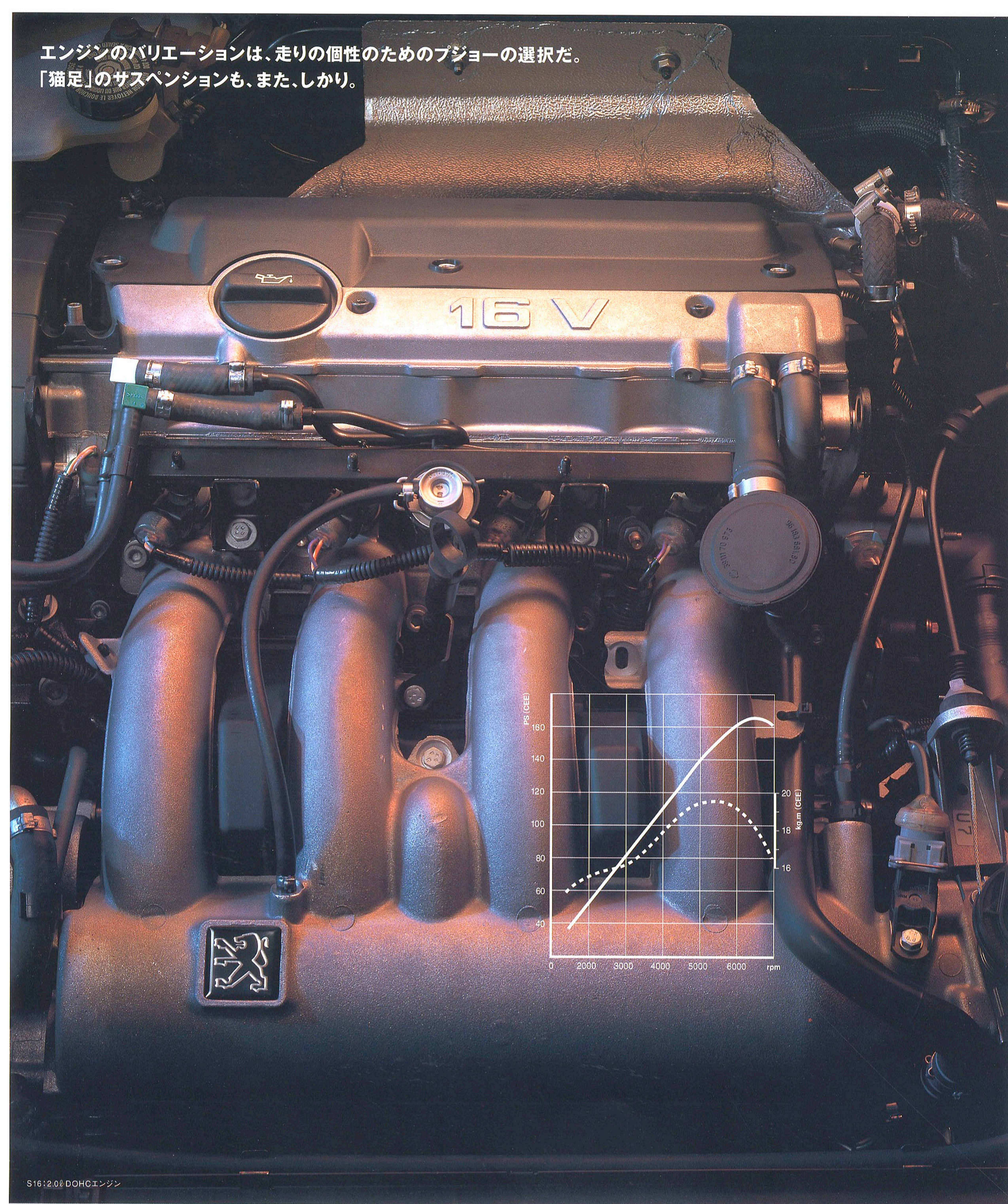

S16:2.0 DOHCエンジン

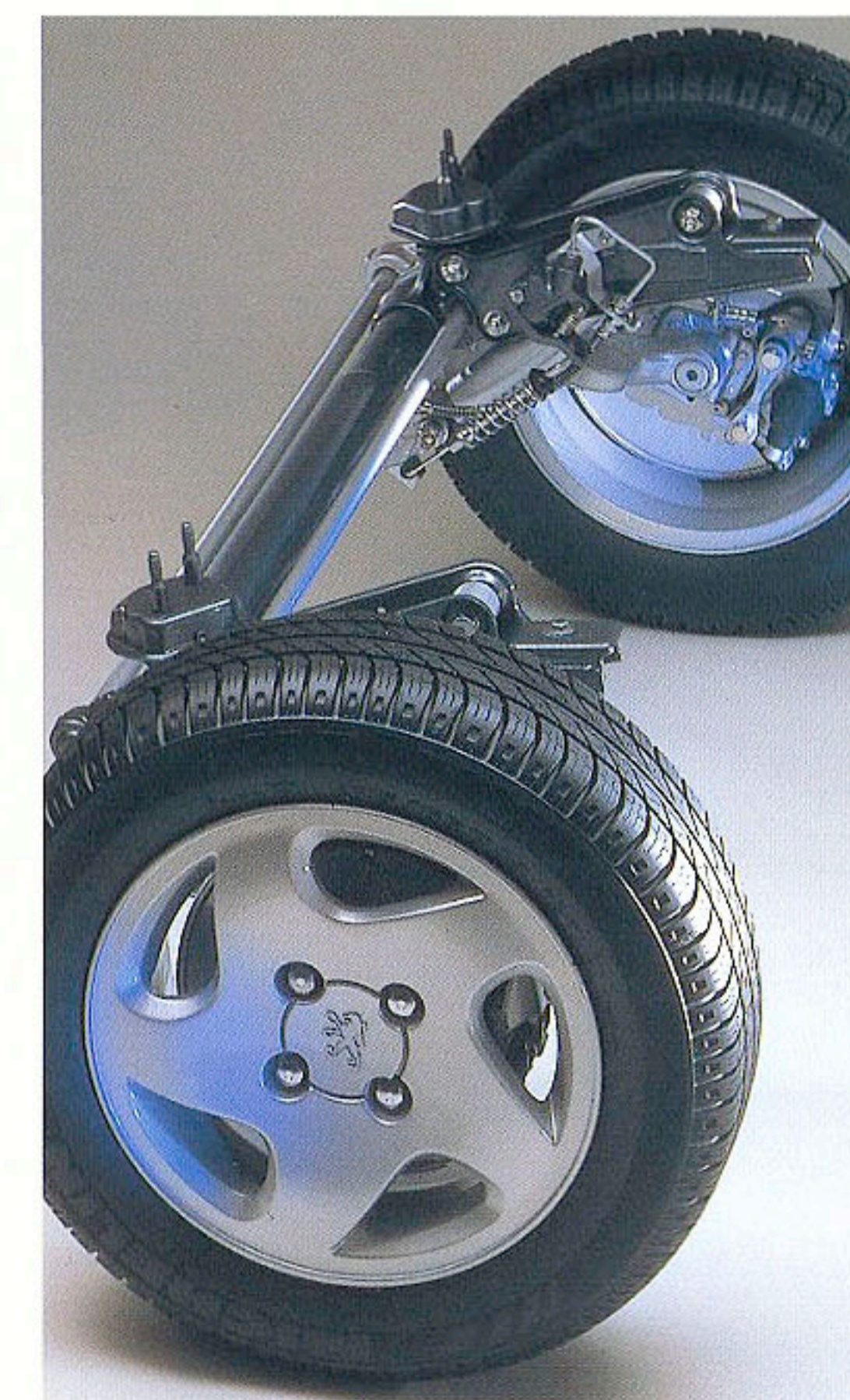

ブジョー伝統の
トレーリングアーム式リアサスペンション

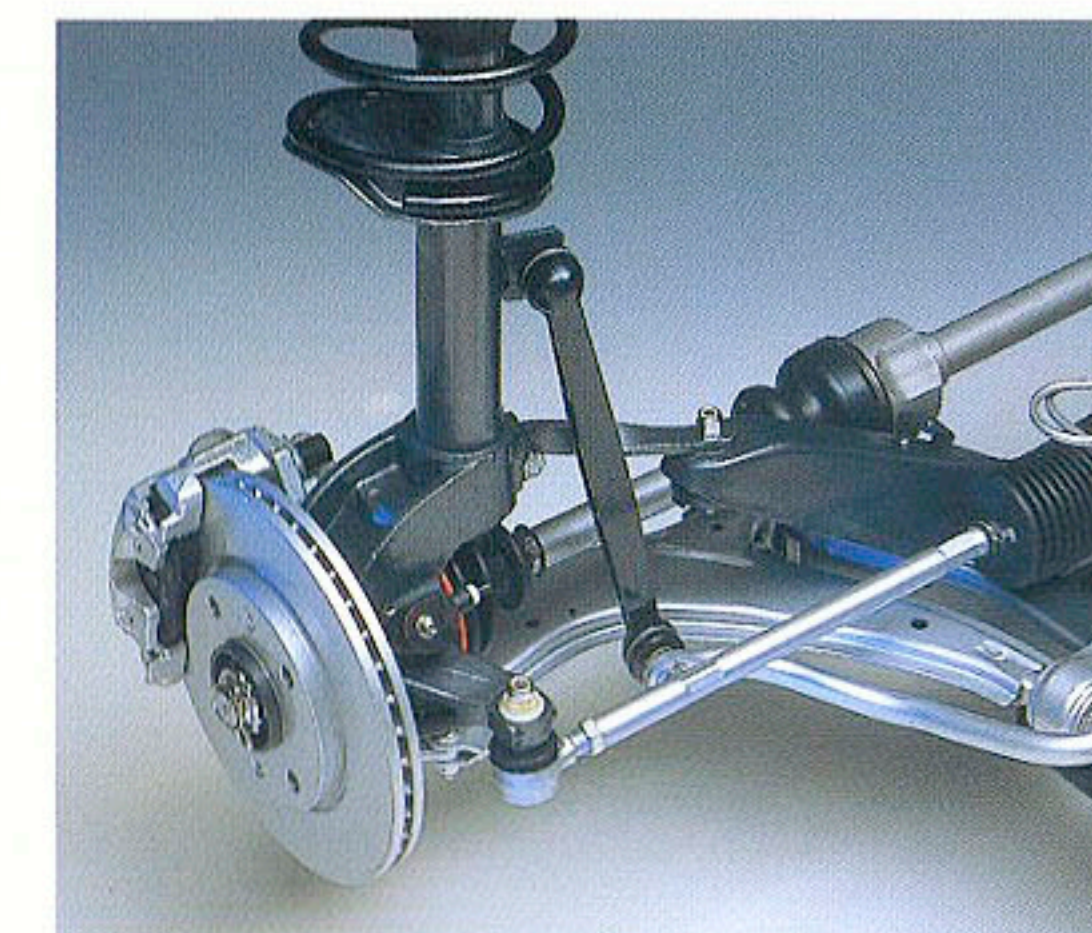

マクファーソン・ストラット式フロントサスペンション

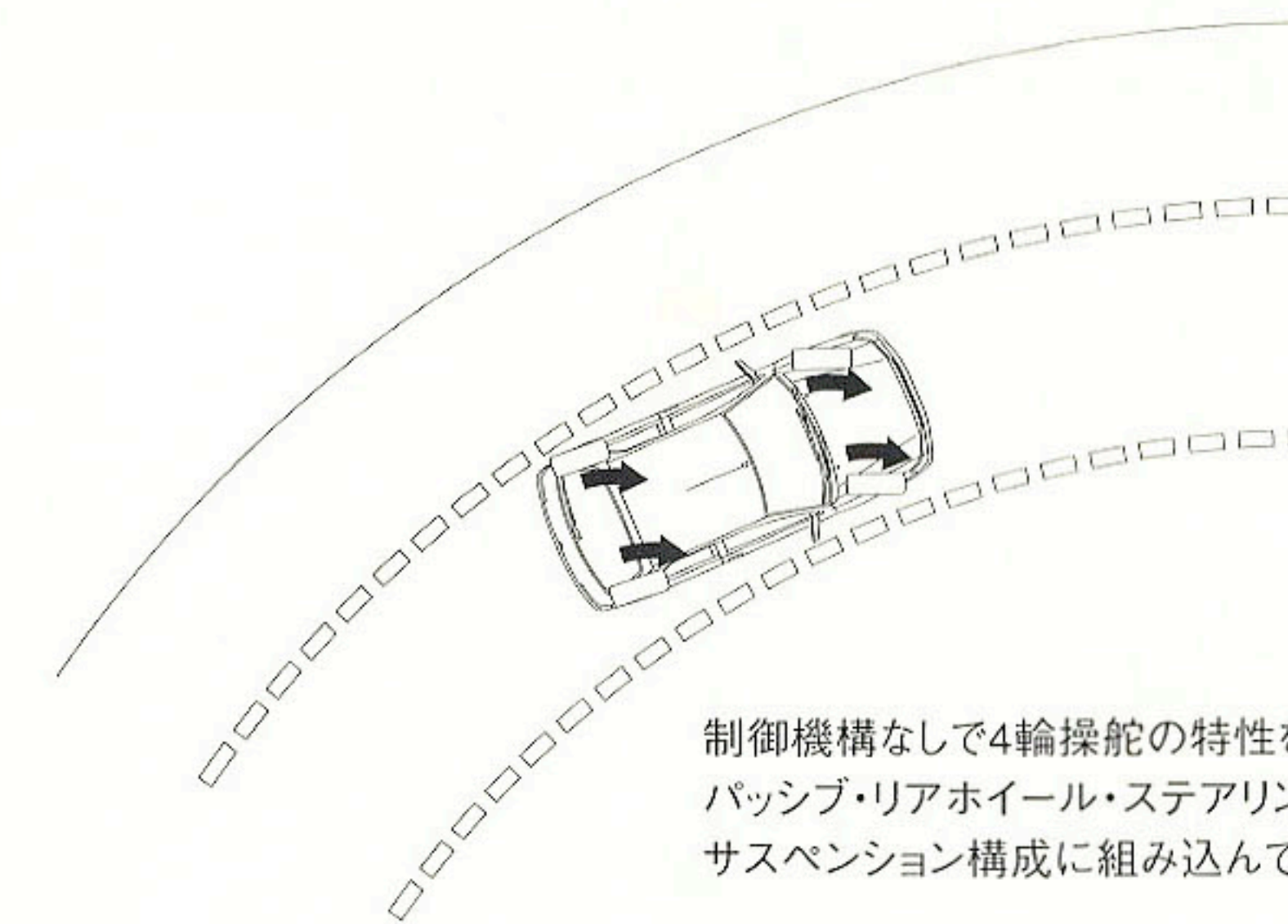

制御機構なしで4輪操舵の特性を持つ、
パッシブ・リアホイール・ステアリングを
サスペンション構成に組み込んでいる。

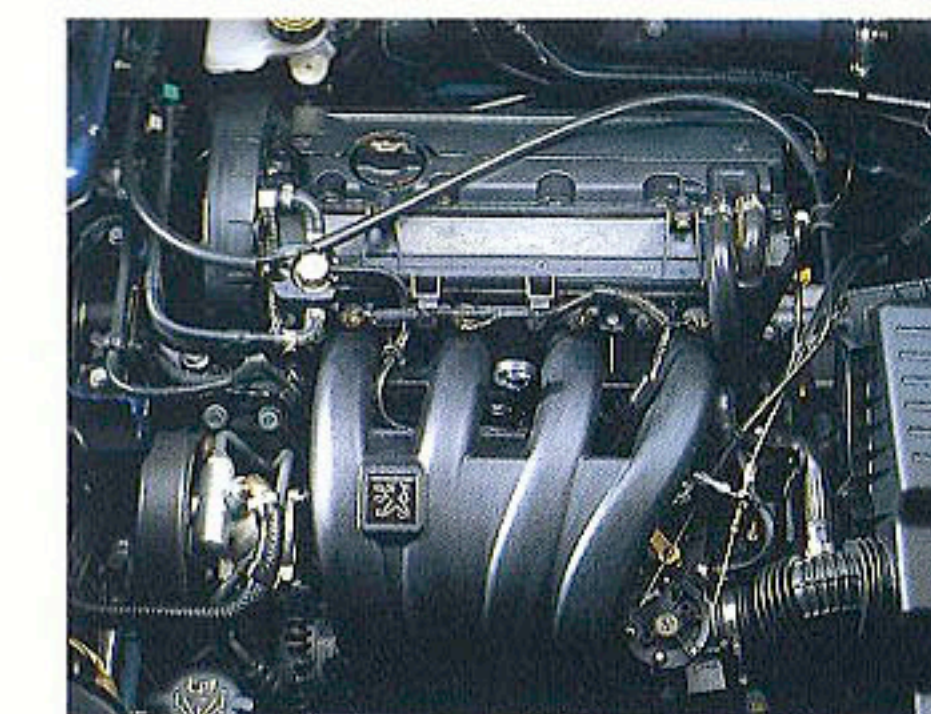

XSi, Cashmere, Cabriolet, Break:
2.0 DOHCエンジン

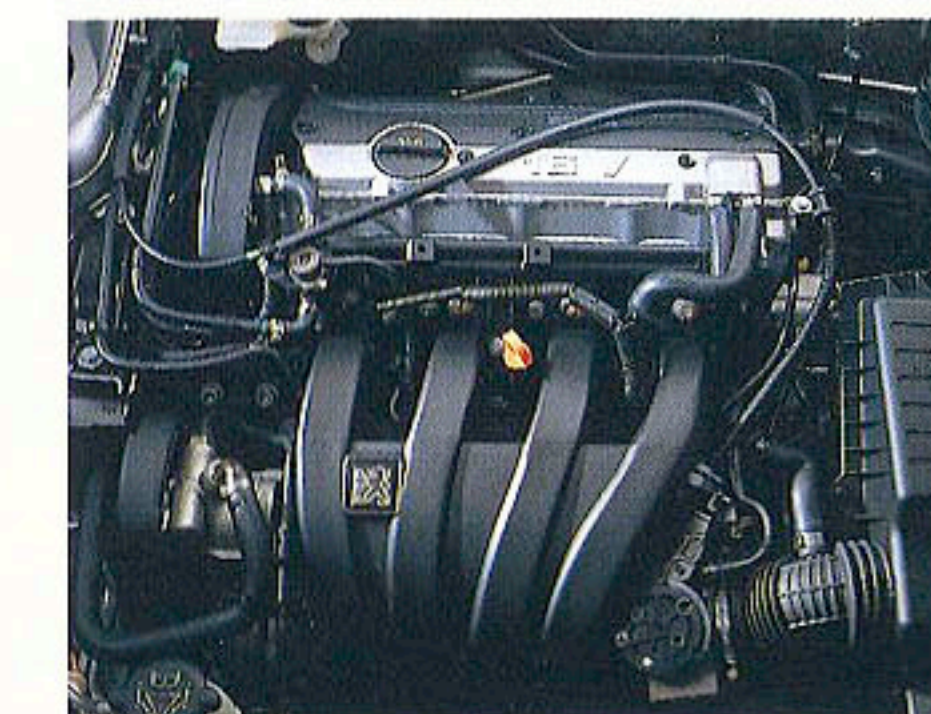

Style:1.8 DOHCエンジン

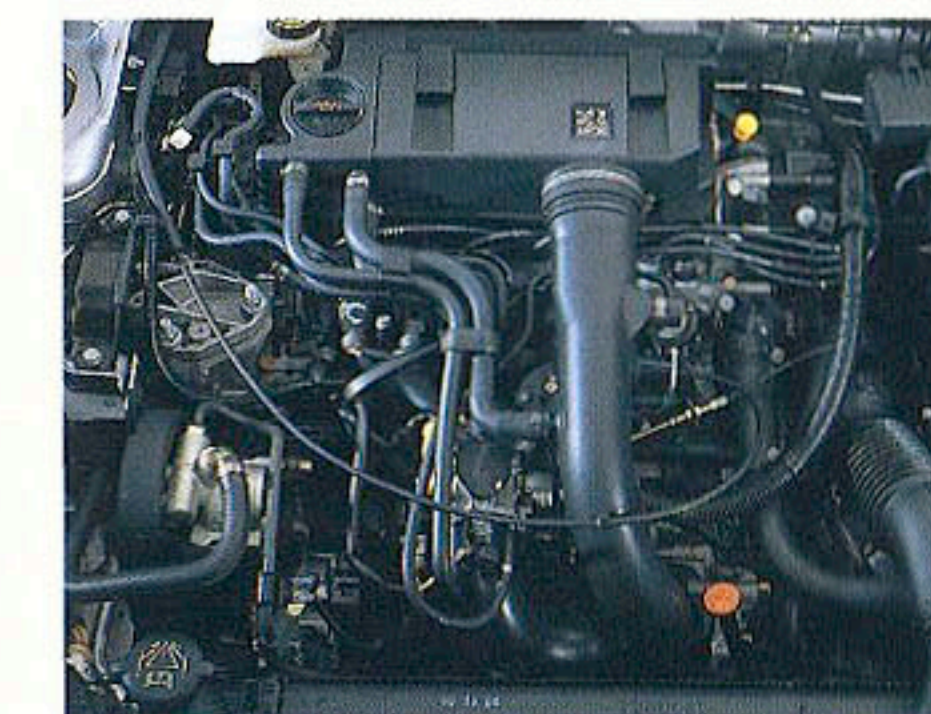

Style:1.8 SOHCエンジン

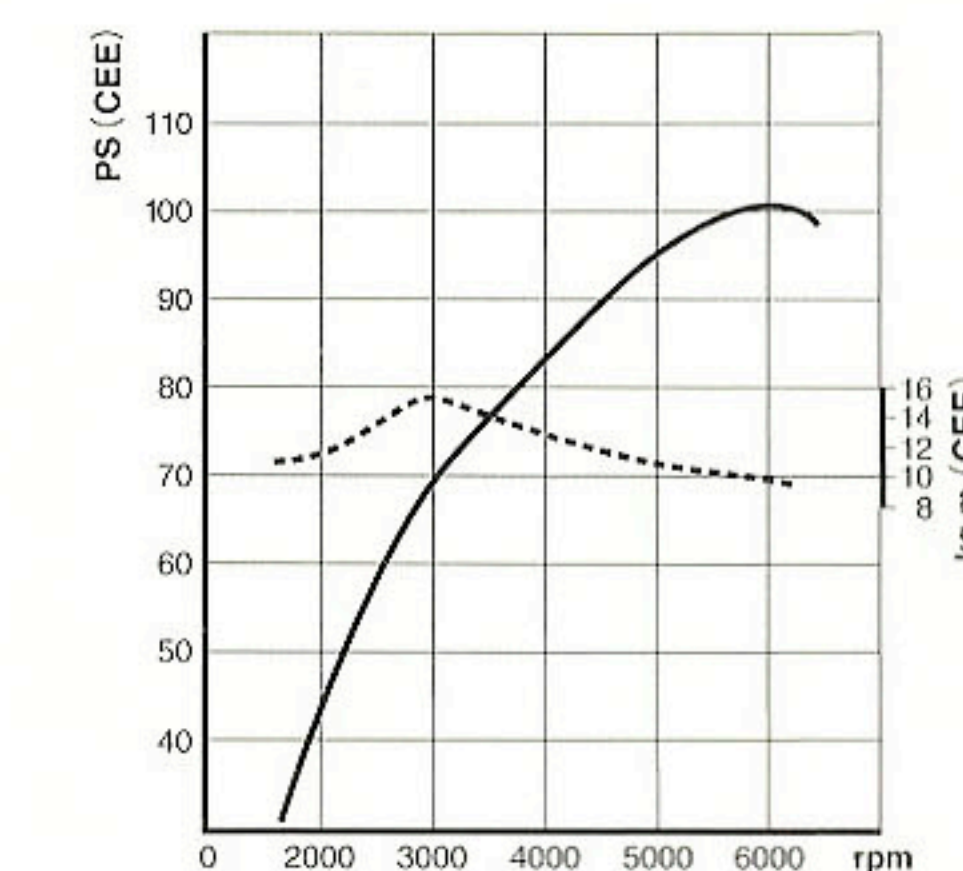
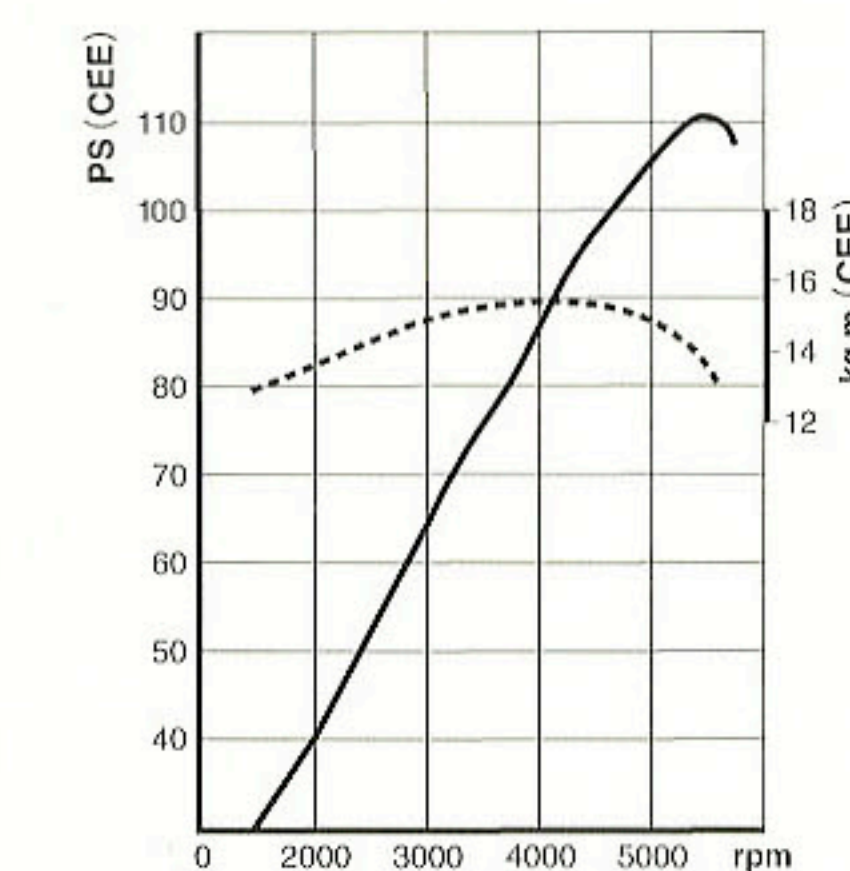
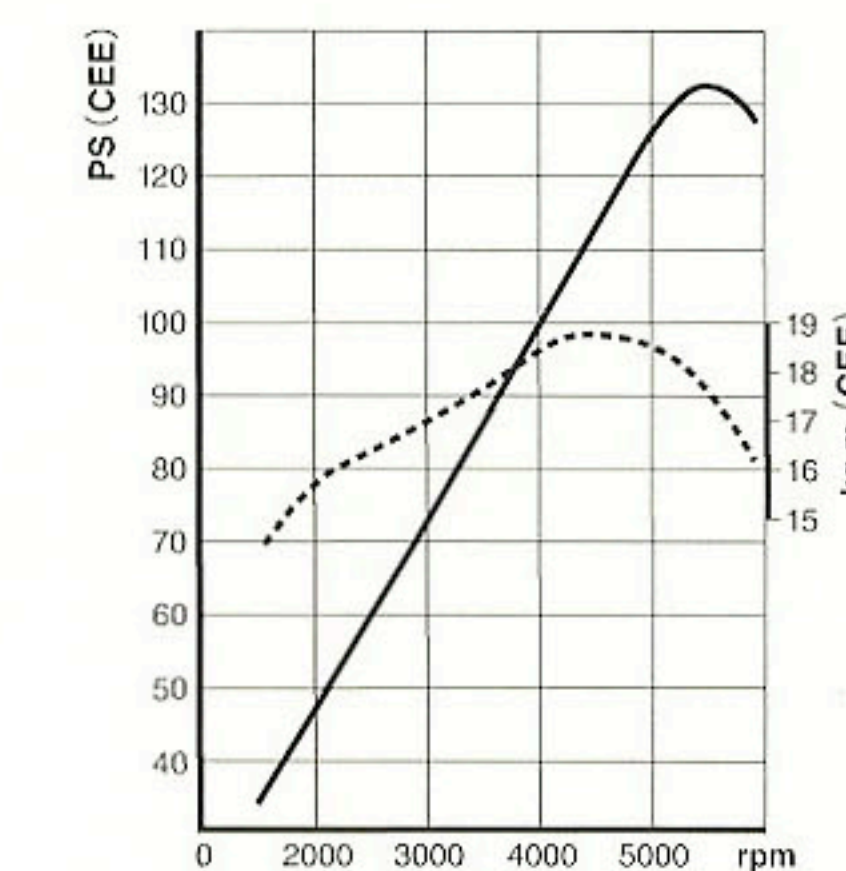

ブジョー306には、それぞれの機種に性格に対応して、4種類のエンジンが設定されています。日常の足として気楽に乗り回していただきたい「Style・4AT」には、扱いやすさで定評がある1761cc・SOHC・100馬力を搭載。街中でもキビキビと活発な運転を望むオーナーのための「Style・5MT」には、1761ccエンジンをDOHC化して10馬力をプラスしました。そして、よりスポーティなドライブ感覚を提供する「XSi」と「Cabriolet」および「Cashmere」と「Break」には、1998cc・DOHC・132馬力を搭載し、余裕ある性能を与えています。とびっきりのスポーツモデル「S16」の1998cc・DOHCエンジン、コントロールユニットのリファインや摺動部分の抵抗低減、吸気系の改善などにより163馬力にまで最高出力を高めています。もちろん、すべてのエンジンが、ブジョーの伝統であるフラットなトルク特性とトランスミッションの最適なギア比によって、ドライバーの意思に忠実に反応するシャープなレスポンスを発揮することは、申しあげるまでもありません。特にS16では、低速および最高回転数領域でのトルクの

大幅な向上を生かすべく、新開発の6速トランスミッションを搭載。3速から6速という常用域をクロスレシオ化して、ギアチェンジのつながりを最適化しています。これらの高性能エンジンに対応するサスペンションシステムには、大きな変更はありません。剛性を増した新しいボディと、「シャシーはエンジンよりも速くあるべきだ」という基本的な設計思想が、サスペンション全体に既に十分な余裕を造り込んでいるからです。フロントは一般には「マクファーソン・ストラット式」と称される形式ですが、レスポンスの速いアンチロールバーの採用で、シャープなハンドリングを可能にしています。リアのサスペンションはブジョーの伝統とする「トレーリングアーム式」。ショックアブソーバーをほとんど水平に配したコンパクトな設計でスペース効率を高めると同時に、路面の凹凸をしなやかに乗り越える「猫足」の特技をも秘めています。さらに、硬度の異なるブッシュの相互作用で後輪のタイヤの向きをコントロールする「セルフステアリング機能」が、コーナリングやブレーキング時の安定性をきわめて高いレベルに導きます。

306の安全性能は、着実に、地道に進化したプジョーならではのものだ。

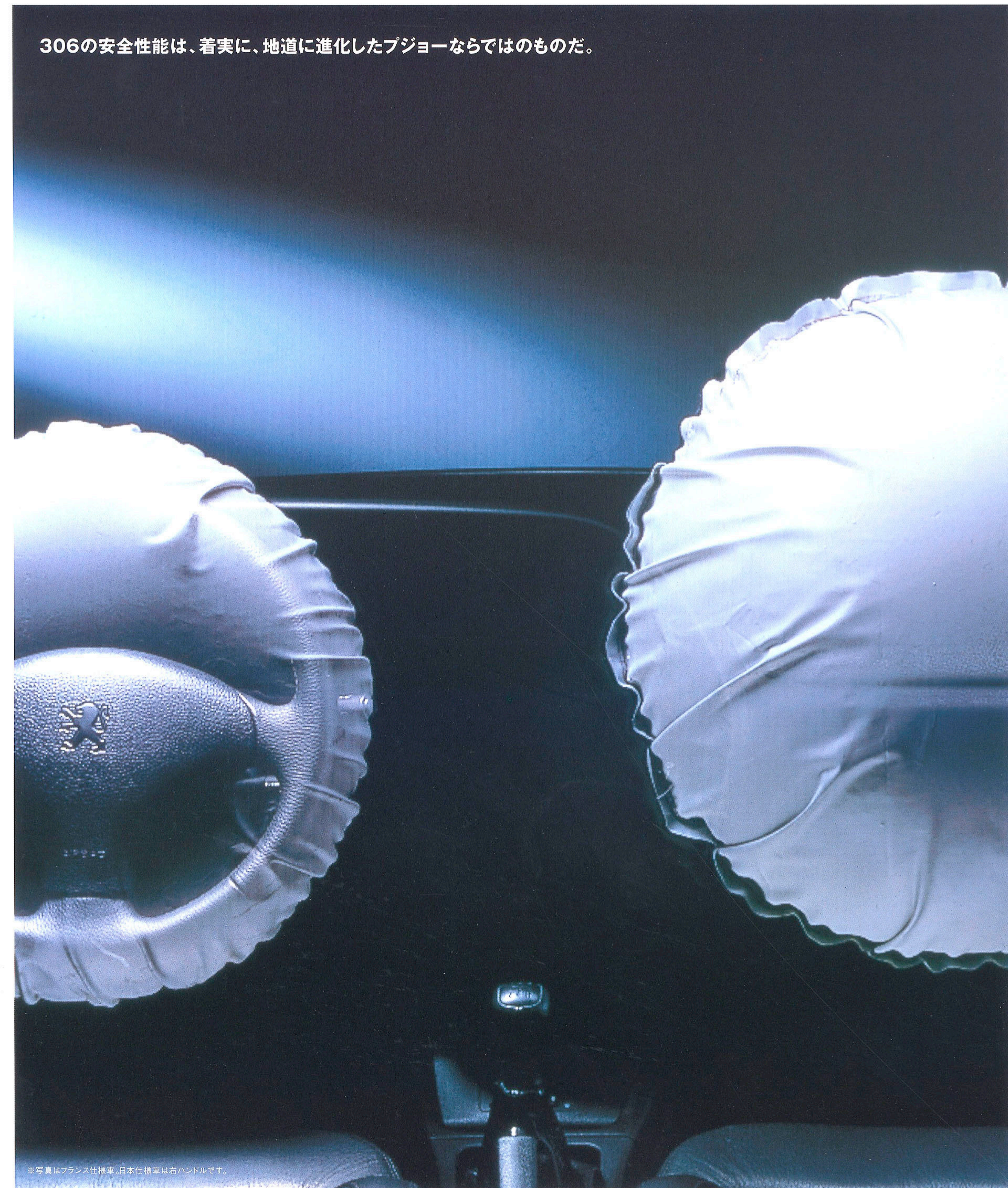

※写真はフランス仕様車。日本仕様車は右ハンドルです。

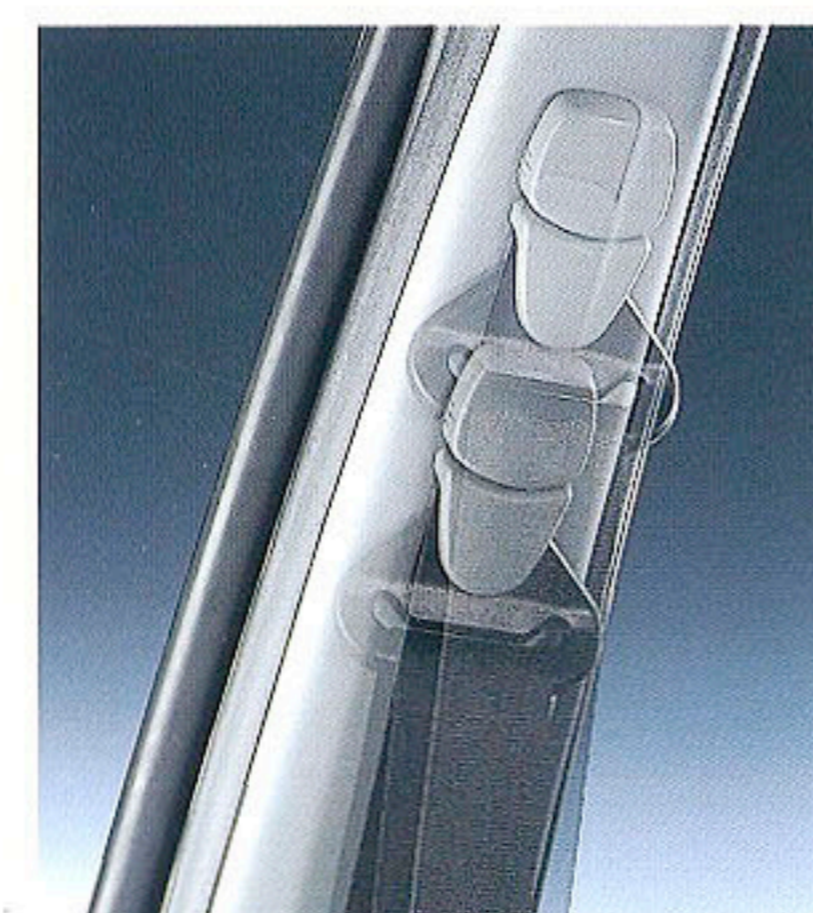

シートベルトハイトアジャスター



ドアの強度を高めるサイドインバクツバー



ダブルカーブドアミラー(運転席)



クラッシュテスト



ハイマウントストップランプ

車の安全については、いろいろな方面からのアプローチが考えられます。プジョーの伝統的な美点である乗心地のよさや快適性は、ドライバーの疲労を軽減するという点において、最も重要な安全性能とすることができます。そして、一般に「アクティブセーフティ」と称される「危険を未然に回避する性能」面にも重点をおいています。306では、斜め後方の視界を広げるダブルカーブドアミラー(運転席側)や雨量に応じて作動周期を最適化する雨滴感知式オートワイパーを新採用して(Style、Cabrioletを除く)ドライバーの安全運転をアシストすると共に、後続車からの追突事故を予防すべく、ハイマウントストップランプやリアフォグランプを全車に標準装備しています。また濡れた路面や高速からの急ブレーキ、さらにはハンドルを切った状態でのブレーキングにも安定して制動力を発揮する新世代のABSも、このカテゴリーに属する安全装備です。最後に最悪のケースを想定して、衝突時のダメージを可能な限り軽減しようとするのが「パッシブセーフティ」と呼ばれるアプローチ。

最近の自動車広告に氾濫するエアバッグや高剛性ボディがその典型です。もちろん306でも、全車に運転席用と助手席用のエアバッグを標準装備。スーパーコンピューターによる衝突シミュレーションに加えて、クラッシュテストを通じて、クラッシュゾーンの適切に設定するとともにボディ各部の強度も大幅に向上させています。また、横方向からの衝撃には、ドア内部にサイドインバクツバーを配すると共に、基部を強化したセンターピラーを採用しています。ただし、よく知られているように、衝突時の安全性で最も重要な働きをするのはシートベルトです。どんなに安全なボディでも、乗員がシートに固定されていなければ、本来の効果を発揮することはできません。306でも、前2席にはシートベルトプリテンショナーを標準装備。緊急時には瞬間的にベルトを引込んで最大限の効果を発揮する構造です。また、シートベルトのショルダー部の高さをドライバーの体格に合わせて調節できる「シートベルトハイトアジャスター」を装備しています(Cabrioletを除く)。などなど、306にはシートベルトの効果を高める配慮が盛り込まれています。

走りのイメージを体感するのは、実はインテリアなんだ。視覚、聴覚、触覚。
306は、乗る人の感性を常にフレッシュにしてくれる。



XSi シート (5door)



S16 シート



Cashmere シート



Cabriolet シート



Style シート (5door)



木目調パネル
(Cabriolet, Cashmere, Break)
※オーティオは、実際の仕様と異なります。



S16

ドライバーズシートに取まった瞬間、ブジョーは何かを訴えかけてくる。
静止したタコメーターの針が、エンジンに火が入るのを待っている。

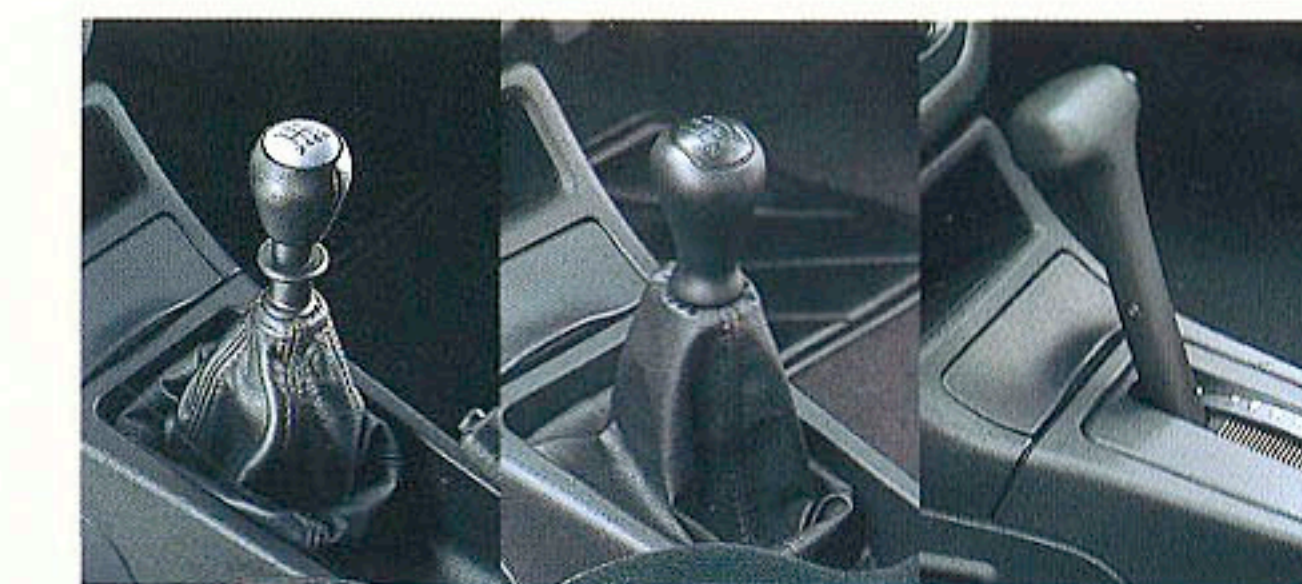

6MT (S16) 5MT 4AT



Break シート

ラゲッジルーム

インテリアにおいても306のコンセプトは明快です。限られたサイズのボディを、あくまでも人間のためのスペースとして活用したパッケージングは、変更する余地のない広さと快適さを既に実現しているのです。従って、新たな306としての発展は、主として視覚や聴覚・触覚など、乗る人の感性にアピールする部分に集約されています。ダッシュボードは、質感に優れた新材質を採用すると共に、コンソール部のデザインを変更して操作性の向上を実現。インストルメントパネルのデザインも、エレクトロニクスを活用した新ディスプレイで、よりスポーティなものに一新。さらに、ドアトリムも彫刻的な一体感のあるデザインへと進化しています。シート関係では、それぞれの機種ごとに、想定される用途に適した材質の表皮を設定し、カラーコーディネーションも洗練の度を深めました。そして、この快適な移動空間に特別な楽しみ(つまり、ブジョーを選択する最大のポイントであるファン・トゥードライブ)を加えるドライバーズシートには、全車に座面の高さを調節するシートリフターを標準装備。チルトステアリングとのコンビで、最適なドライビングポジションがお選びいただけます。コーナリング時などの運転姿勢を安定させるフットレストも標準装備。エンジンのパワーもトランスミッションのタイプもグレードの違いも一切不問……すべてのブジョー306は、運転を楽しむ人の車です。

走りの306は、正しく言えば、「走りを楽しむ306」だ。
 そのための、いかにもプジョー的な主要装備を、ここで紹介したい。



(許容荷重:75kg)

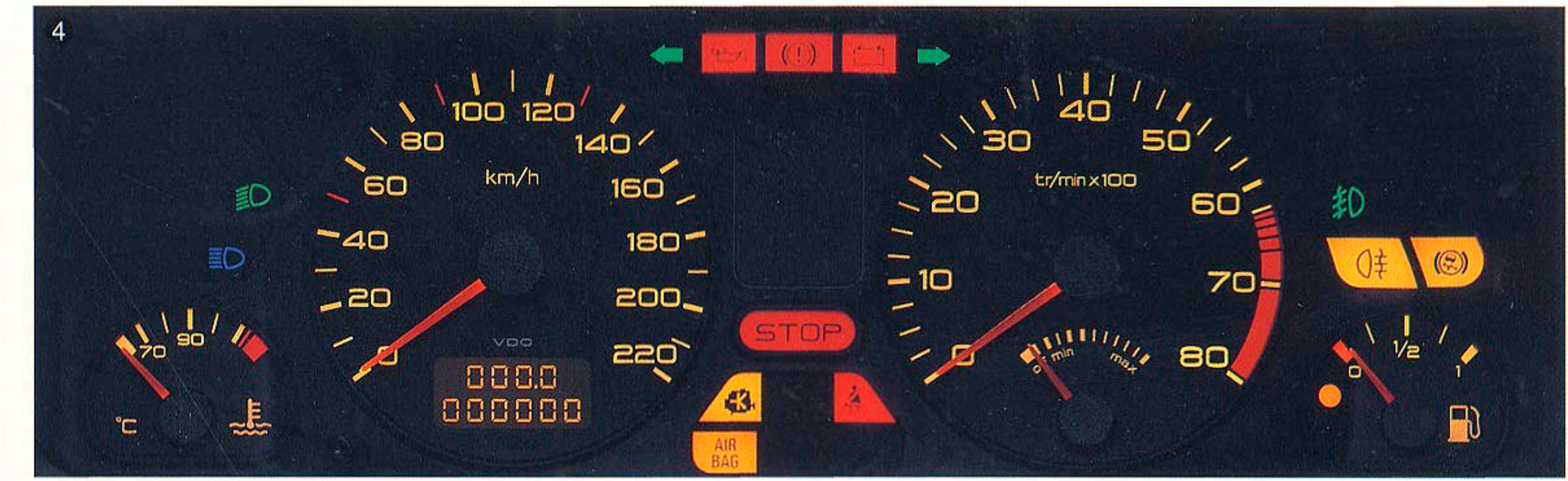

(XSi)



ワンタッチ付



9

プジョー306は、オーナーにとっての愛着の一台となるべく、装備にも厳選したラインアップを用意しています。詳細は装備一覧でご確認いただくとして、例えば ①マップリードイングランプは、運転席側または助手席側へと自由に光を振り向けることが可能です。②雨滴感知式オートワイパーは雨量に応じて最適なタイミングで作動し、ほとんどの場合に於いてワイパー切替操作を不要とした(Style,Cabrioletを除く)。③Breakにはサンルーフをオプション設定。また、大きな荷物を積む時に便利なルーフレールも装備しています(許容荷重:75kg)。④インストルメントパネルには、マイクロプロセッサーによるメジャリングシステムを採用。スピードメーターなどへのケーブルの貫通孔を廃止して静粛性を高めると同時に、デジタル式のオドメーターや点検時期を知らせるメンテナンス・インジケータを装備しました。⑤エアコンディショナーは全車に標準装備。Cabriolet(マニュアル)以外は、設定温度を自動的に保持するオートエアコンです。オーディオは、CDオートチェンジャーにも対応したAM/FMカセットステレオを標準装備。Cabrioletは6スピーカー、他の機種では4スピーカーを駆動し、念入りの静粛設計との相乗効果で最適な音場を創り出しています。⑥オーディオ装置のコントロールには、視線を移動することなく操作できる安全性の高いステアリングリモコン方式を全車に採用。⑦すべてのドアにパワーウィンドウを採用。S16,Cashmere,Cabriolet,Breakでは、運転席側にワンタッチ式を装備。プッシュ&ブルアップ・スイッチの採用で安全性を高めました。⑧万一の衝突時に、ドライバーとパッセンジャーを保護する運転席/助手席エアバッグを標準装備しています。⑨全機種に集中ドアロックおよび赤外線キーレスエントリーを標準装備。大切な愛車を盗難から守るイモビライザーも標準で装備しています。

Body Colours & Trims

Style



シグマ・ブルー/コリンズ



ルシファー・レッド/コリンズ



プラチナ・グレー/コリンズ

Cashmere



ファラオン・ブルー/カネル



ドラゴン・ブルー/カネル



ナウシカ・グリーン/カネル



プラチナ・グレー/カネル

S16



シグマ・ブルー/レザー&アルカンタラ



ルシファー・レッド/レザー&アルカンタラ



ブレイズ・ゴールド/レザー&アルカンタラ



プラチナ・グレー/レザー&アルカンタラ

XSi



シグマ・ブルー/マスタング(ブルー)

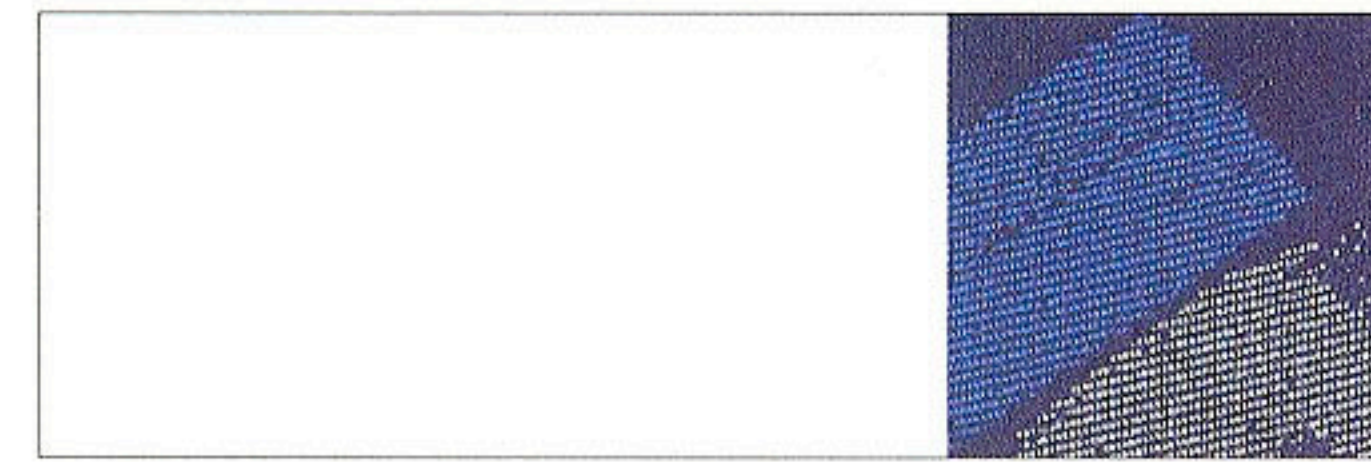

ビアンカ・ホワイト/マスタング(ブルー)



ルシファー・レッド/マスタング(レッド)

Break



ファラオン・ブルー/カネル

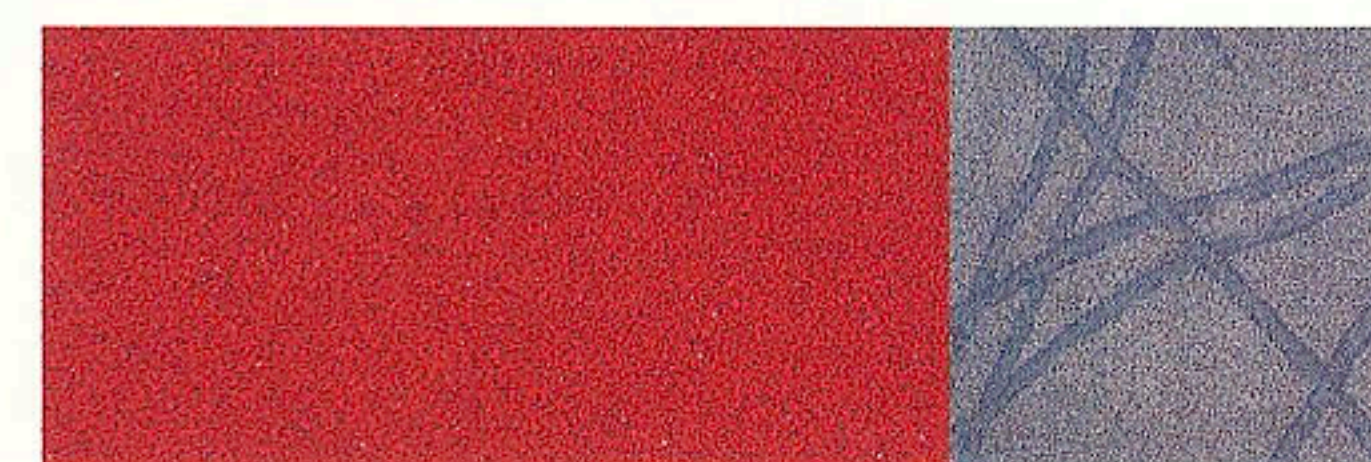

ルシファー・レッド/カネル



プラチナ・グレー/カネル

Cabriolet

※は、受注生産になります。



チャイナ・ブルー/アプリコット
※ウラガン・グレー
※アマラント・レッド

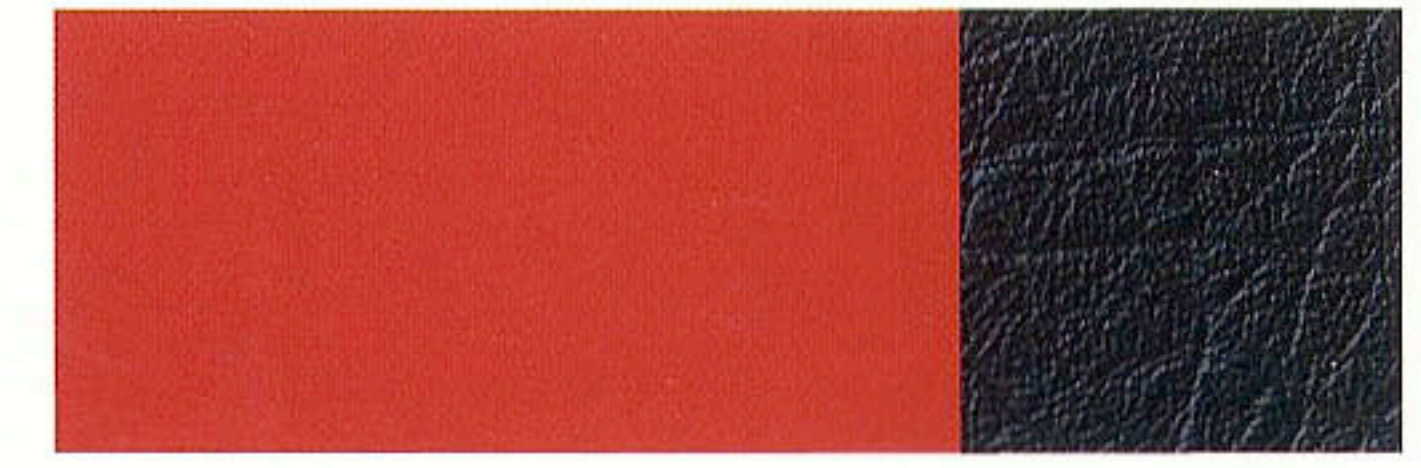

※スカーレット・レッド/※ウラガン・グレー

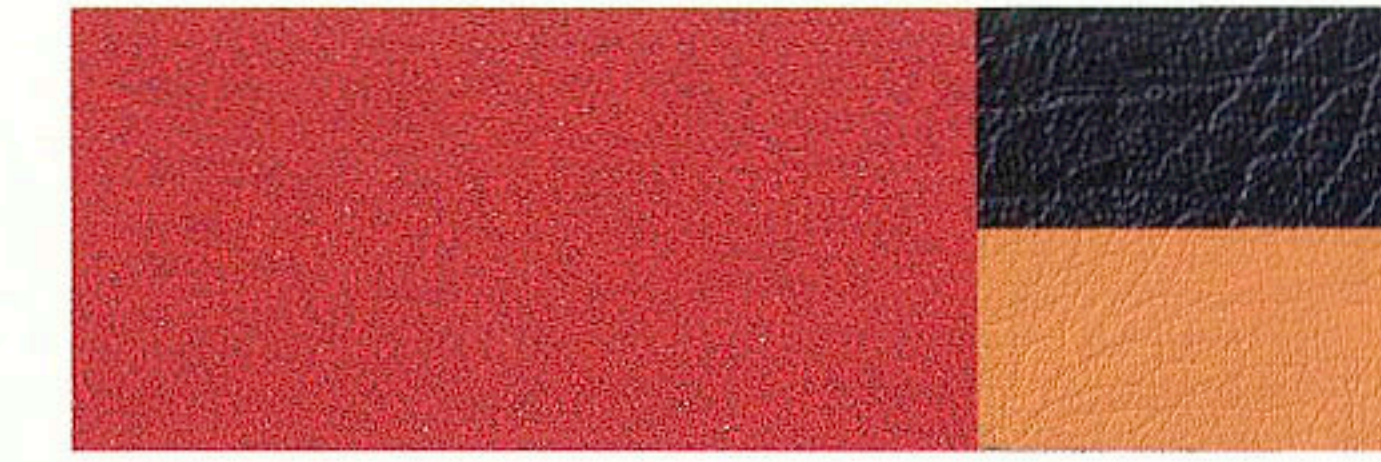

ルシファー・レッド/ウラガン・グレー
※アプリコット



※サンダンス・イエロー/※ウラガン・グレー



レフレックス・グリーン/アプリコット
※ウラガン・グレー



コスモス・グレー/アマラント・レッド



ニューポート・オレンジ/ウラガン・グレー

Specifications

ブジョー306主要諸元

	XSi	S16	Style	Cabriolet	Cashmere	Break
タイプ	5ドアハッチバック	3ドアハッチバック	3ドア/5ドアハッチバック	2ドアコンバーチブル	5ドアハッチバック	4ドアステーションワゴン
型式	E-N5SI	E-N5S16	E-N5M/E-N5A	E-N5C	E-N5XT	E-N5BR
ハンドル	右	←	←	←	←	←
トランスミッション	5速マニュアル/4速オートマチック	6速マニュアル	5速マニュアル/4速オートマチック	4速オートマチック	←	←
【寸法・重量】						
全長 (mm)	4030	4030	4040	4180	4040	4345
全幅 (mm)	1695	←	←	←	←	←
全高 (mm)	1390	←	1400	1380	1400	1470
ホイールベース (mm)	2580	2580	2580	2540	2580	←
トレッド 前 (mm)	1460	←	1450	1460	1450	←
後 (mm)	1440	←	1430	1440	1430	←
最小回転半径 (m)	5.45	←	←	←	←	←
車両重量 (kg)	1210(5MT) 1220(4AT)	1200	1110(3ドアMT) 1130(5ドアMT)	1310	1200	1240
乗車定員 (名)	5	←	1110(3ドアAT) 1130(5ドアAT)	4	5	1250(サンルーフ装着車)

【エンジン】

種類	水冷直列4気筒DOHC		←	←	水冷直列4気筒SOHC	水冷直列4気筒DOHC	←	←
内径×行程 (mm)	86.0×86.0		←	←	83.0×81.4	86.0×86.0	←	←
総排気量 (cc)	1998		←	←	1761	1998	←	←
圧縮比	10.4		←	←	10.4	9.25	←	←
燃料供給装置	電子制御式燃料噴射		←	←	←	←	←	←
最高出力 (ps/rpm)	132/5500		←	←	163/6500	110/5500	←	←
最大トルク (kg・m/rpm)	18.7/4200		←	←	19.3/5500	15.5/4250	←	←
燃料タンク容量 (ℓ)	60		←	←	←	50	←	←
燃料(ガソリン)	無鉛プレミアム		←	←	←	←	←	←

【動力伝達装置】

変速機	5速マニュアル		4速オートマチック	6速マニュアル	5速マニュアル	4速オートマチック	←	←
クラッチ形式	乾式単板ダイヤフラム式		3要素1段2相形	乾式単板ダイヤフラム式	←	3要素1段2相形	←	←
変速比	1速	3.455	2.510	2.923	3.455	2.510	←	←
	2速	1.870	1.425	1.870	←	1.425	←	←
	3速	1.360	1.041	1.414	1.360	1.041	←	←
	4速	1.051	0.769	1.148	1.051	0.769	←	←
	5速	0.861	←	0.951	0.795	←	←	←
	6速	←	←	0.795	←	←	←	←
後退	3.333	2.943	2.583	3.333	2.943	←	←	←
最終減速比	3.789	3.823	4.053	3.947	3.823	←	←	←
駆動方式	前輪駆動		←	←	←	←	←	←
ステアリング形式	ラック&ピニオン		←	←	←	←	←	←
ブレーキ形式	前	ベンチレーテッド・ディスク		←	←	←	←	←
	後	ディスク		←	←	ドラム	ディスク	←
ABS	有		←	←	←	←	←	←

【サスペンション】

前輪	マクファーソン・ストラット式(アンチロールバー付)	←	←	←	←	←	←	←
後輪	トレーリングアーム式(アンチロールバー付)	←	←	←	←	←	←	←
タイヤ	195/55 R15 84V	←	←	185/65 R14 86H	195/55 R15 84V	185/65 R14 86H	←	←

【ブジョー306 純正アクセサリ】

CDオートチェンジャー(10連奏) GPSカーナビゲーションシステム オーディオ用ワイヤレスリモコン 高級フロアマット(グレー) 愛車セット(エマーゼンシーキット) 車載工具セット(フランスFACOM製) ボディカバー マッドガード ドアバイザー リア・コーナーセンサー フロアイルミネーション(残光式)

※仕様および車体色は予告なく変更することがあります。/仕様および車体色によって納期が異なる場合があります。詳しくは、販売店におたずねください。/掲載写真の色は印刷のため実際とは異なる場合があります。

Equipment

ブジョー306主要装備

	XSi	S16	Style	Cabriolet	Cashmere	Break
【アメニティ装備】						
エアコン	●(オート)	●(オート)	●(オート)	●(マニュアル)	●(オート)	●(オート)
AM/FMカセットステレオ(CDオートチェンジャー対応)	●(4スピーカー)	●(4スピーカー)	●(4スピーカー)	●(6スピーカー)	●(4スピーカー)	●(4スピーカー)
オーディオステアリングコラムリモコン	●	●	●	●	●	●
パワーステアリング	●	●	●	●	●	●
ステアリング回転数(ロックストップ)	3.4	2.9	3.4	3.4	3.4	3.4
チルトステアリング	●	●	●	●	●	●
熱線付電動ドアミラー	●	●	●	●	●	●
運転席パワーウィンドウ	●	●(ワンタッチ)	●	●(ワンタッチ)	●(ワンタッチ)	●(ワンタッチ)
助手席パワーウィンドウ	●	●	●	●	●	●
リアパワーウィンドウ	●	●	●(5ドアのみ)	●	●	●
集中ドアロックおよび赤外線式キーレスエントリー	●	●	●	●	●	●
電動フールド	●	●	●	●	●	●
【インストールメントパネル】						
タコメーター	●	●	●	●	●	●
油温計	●	●	●	●	●	●
ランプ押し忘れアラーム	●	●	●	●	●	●
イルミネーションコントロール	●	●	●	●	●	●
ヘッドライト光軸調整	●	●	●	●	●	●
SRSエアバッグ内蔵ステアリング・ホイール	3本スポーク	レザー3本スポーク	4本スポーク	レザー3本スポーク	4本スポーク	4本スポーク
デジタルロック	●	●	●	●	●	●
ウッド調センターパネル	●	●	●	●	●	●
シートベルト警告灯	●	●	●	●	●	●
ブレーキ付駐車警告灯	●	●	●	●	●	●
燃料残量警告灯	●	●	●	●	●	●
外気温度計	●	●	●	●	●	●
【インテリア】						
パニティミラー付サンバイザー	●	●	●	●	●	●
防眩式ルームミラー	●	●	●	●	●	●
ラゲッジレー	●	●	●	●	●	●
マップリーディングランプ	●	●	●	●	●	●
前シーリングランプ(前ドアスイッチ)	●	●	●	●	●	●
前後シーリングランプ(前ドアスイッチ)	●	●	●	●	●	●
前後シーリングランプ(後ドアスイッチ)	●	●	●	●	●	●
ラゲッジコンパートメントランプ	●	●	●	●	●	●
革製シフトノブ、ブーツ	●	●	●	●	●	●
フットレスト	●	●	●	●	●	●
トノカバー	●	●	●	●	●	●
ラゲッジネット	●	●	●	●	●	●
【シート】						
シート表皮	ベロア	レザー&アルカンタラ	ファブリック	フル・レザー	ベロア	ベロア
フロントスポーツシート	●	●	●	●	●	●
運転席ランバーサポート	●	●	●	●	●	●
運転席リフトアップ	●	●	●	●	●	●
フロントヘッドレスト	●	●	●	●	●	●
リアヘッドレスト	●	●(角度調整付)	●(角度調整付)	●(角度調整付)	●(角度調整付)	●(角度調整付)
分割可倒式リアシート	●	●(角度調整付)	●(角度調整付)	●(角度調整付)	●(角度調整付)	●(角度調整付)
	●	●	●	●	●	●
【ポケットリア】						
フロントドアポケット	●	●	●	●	●	●
リアドアポケット	●	●	●(5ドアのみ)	●	●	●
リアサイドポケット	●	●	●	●	●	●
シートバックポケット	●	●	●(5ドアのみ)	●	●	●
縫付グローブボックス	●	●	●	●	●	●
【エクステリア】						
ティントッドガラス	●	●	●	●	●	●
水滴感知式オートワイパー	●	●	●	●	●	●
間欠式フロントワイパー	●	●	●	●	●	●
間欠式リアワイパー、ウォッシャー	●	●	●	●	●	●
リア・デフォッガー	●	●	●	●	●	●
フロントスモーク	●	●	●	●	●	●
リアスモーク	●	●	●	●	●	●
ボディ同色バンパー	●	●	●	●	●	●
サイドプロテクションモール	●	●	●	●	●	●
エキゾーストパイプフィニッシャー	●	●	●	●	●	●
ボディ同色ドアノブ	●	●	●	●	●	●
ボディ同色ドアミラー・ハウジング	●	●	●	●	●	●
フロントフォグランプ	●	●	●	●	●	●
リアフォグランプ	●	●	●	●	●	●
ヘッドランプウォッシャー	●	●	●	●	●	●
ルーフレール	●	●	●	●	●	●
【安全装備】						
運転席・助手席エアバッグ	●	●	●	●	●	●
サイドインパクトバー	●	●	●	●	●	●
ドア内蔵衝撃吸収ヘッド	●	●	●	●	●	●
慣性式フューエルカット	●	●	●	●	●	●
盗難防止モビリティセンサー	●	●	●	●	●	●
ELR3点式フロントシートベルト(プリテンショナー付)	●	●	●	●	●	●
ELR3点式リアシートベルト	●(中央2点式)	●(中央2点式)	●(中央2点式)	●(中央2点式)	●(中央2点式)	●(中央2点式)
フロントシートベルト高さ調整	●	●	●	●	●	●
アンチロックブレーキシステム(ABS)	●	●	●	●	●	●
チャイルドブルーフ	●	●	●(5ドアのみ)	●	●	●
ハイマウントストップランプ	●	●	●	●	●	●
【その他】						
スポーツタイプサスペンション	●	●	●	●	●	●
フューエルリッド・オープナー	●	●	●	●	●	●
キー付フューエル・キャップ	●	●	●	●	●	●
スペアタイヤ	標準タイヤ	標準タイヤ	標準タイヤ	標準タイヤ	標準タイヤ	標準タイヤ
フロイホイール	●(6J×15)	●(6J×15)	●(6J×15)	●(6J×15)	●(5.5J×14)	●(5.5J×14)
【メーカーオプション】						
チルト付電動ガラスサンルーフ	●	●	●	●	●	○

※仕様および車体色は予告なく変更することがあります。/仕様および車体色によって納期が異なる場合があります。詳しくは、販売店におたずねください。/掲載写真の色は印刷のため実際とは異なる場合があります。

Dimensions

3DOOR

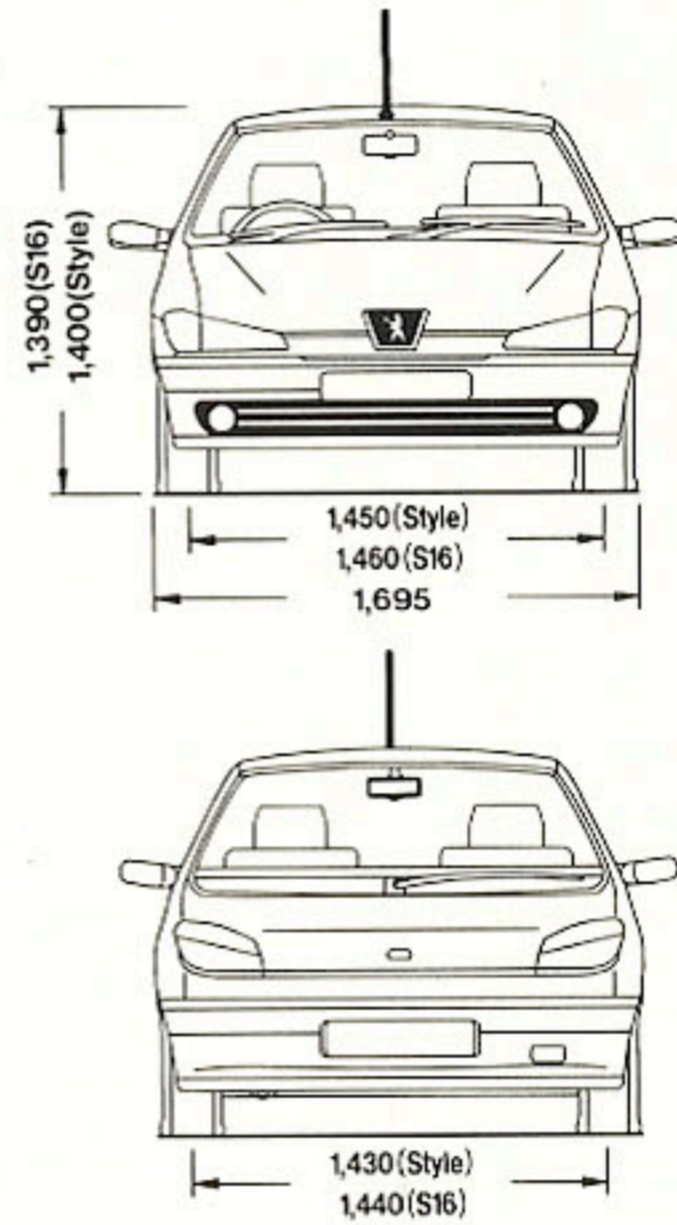
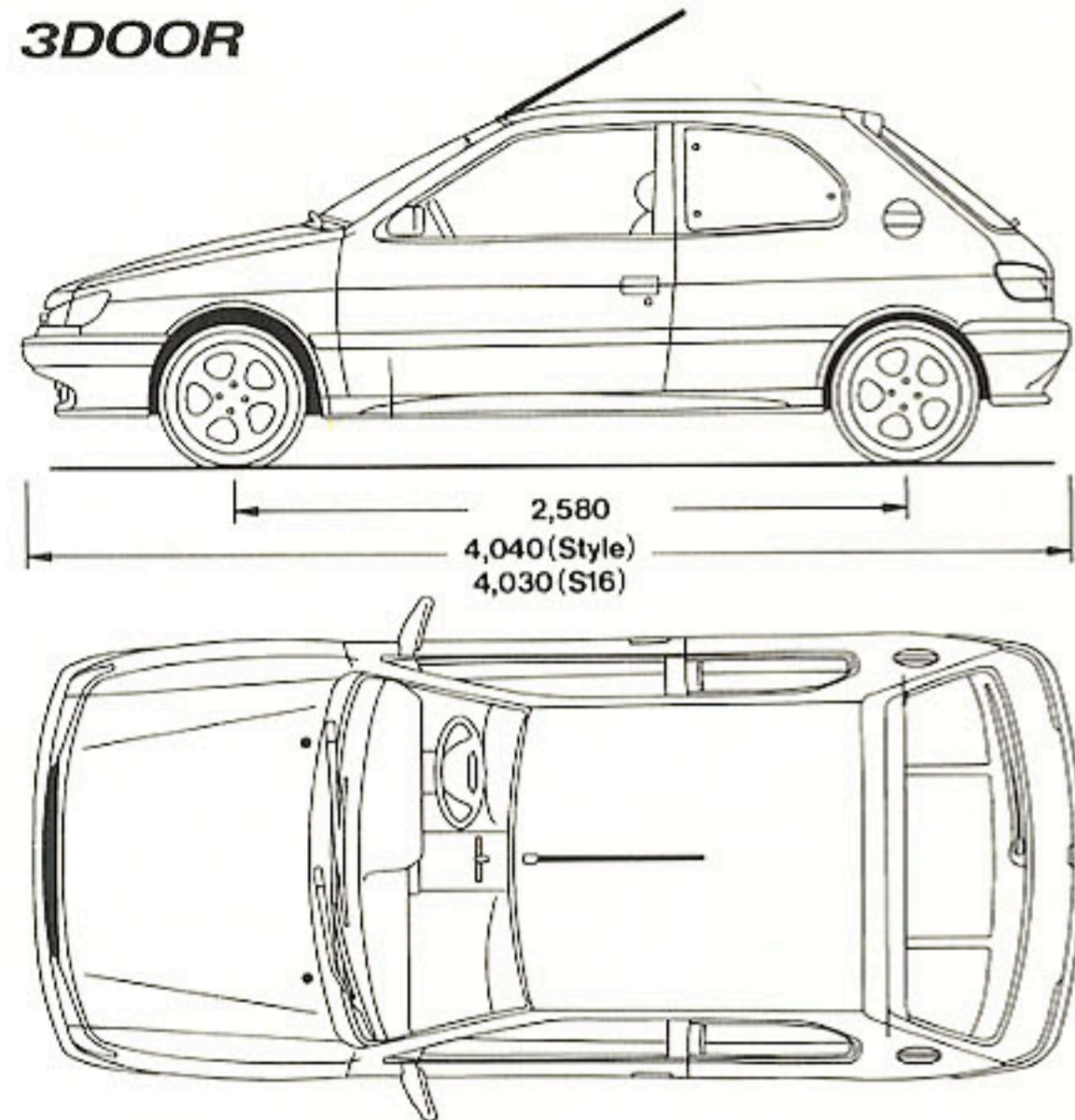

5DOOR

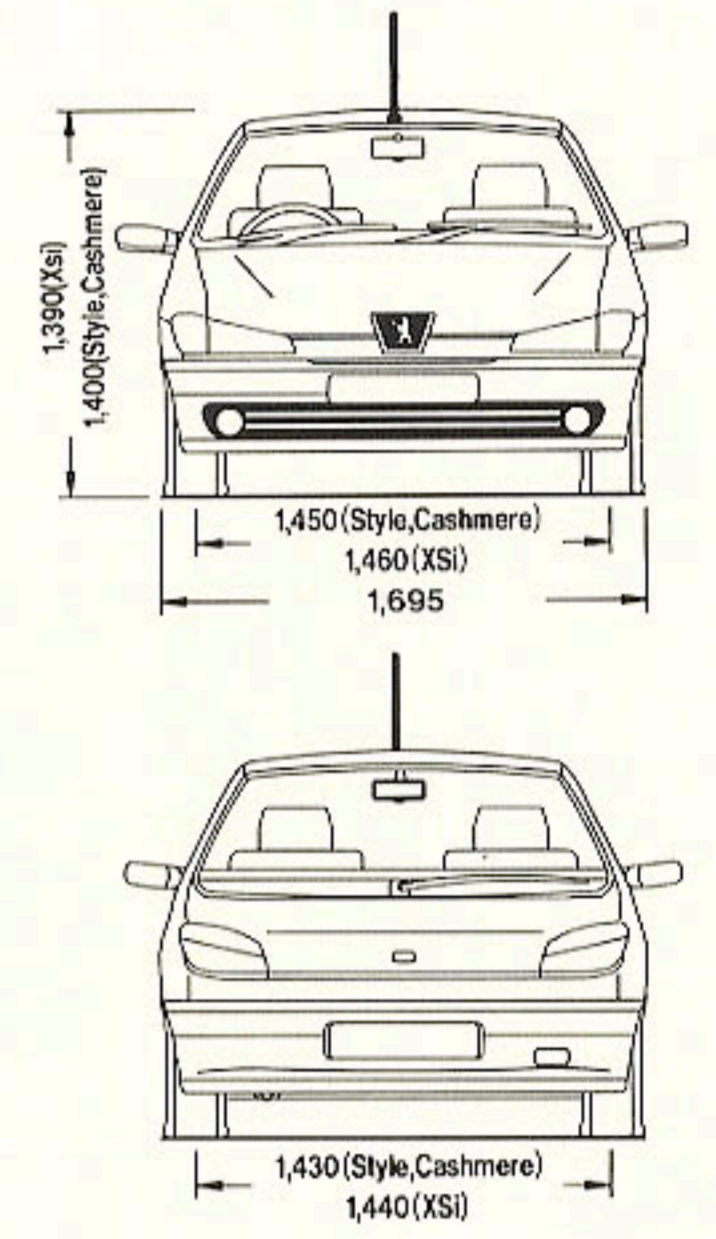
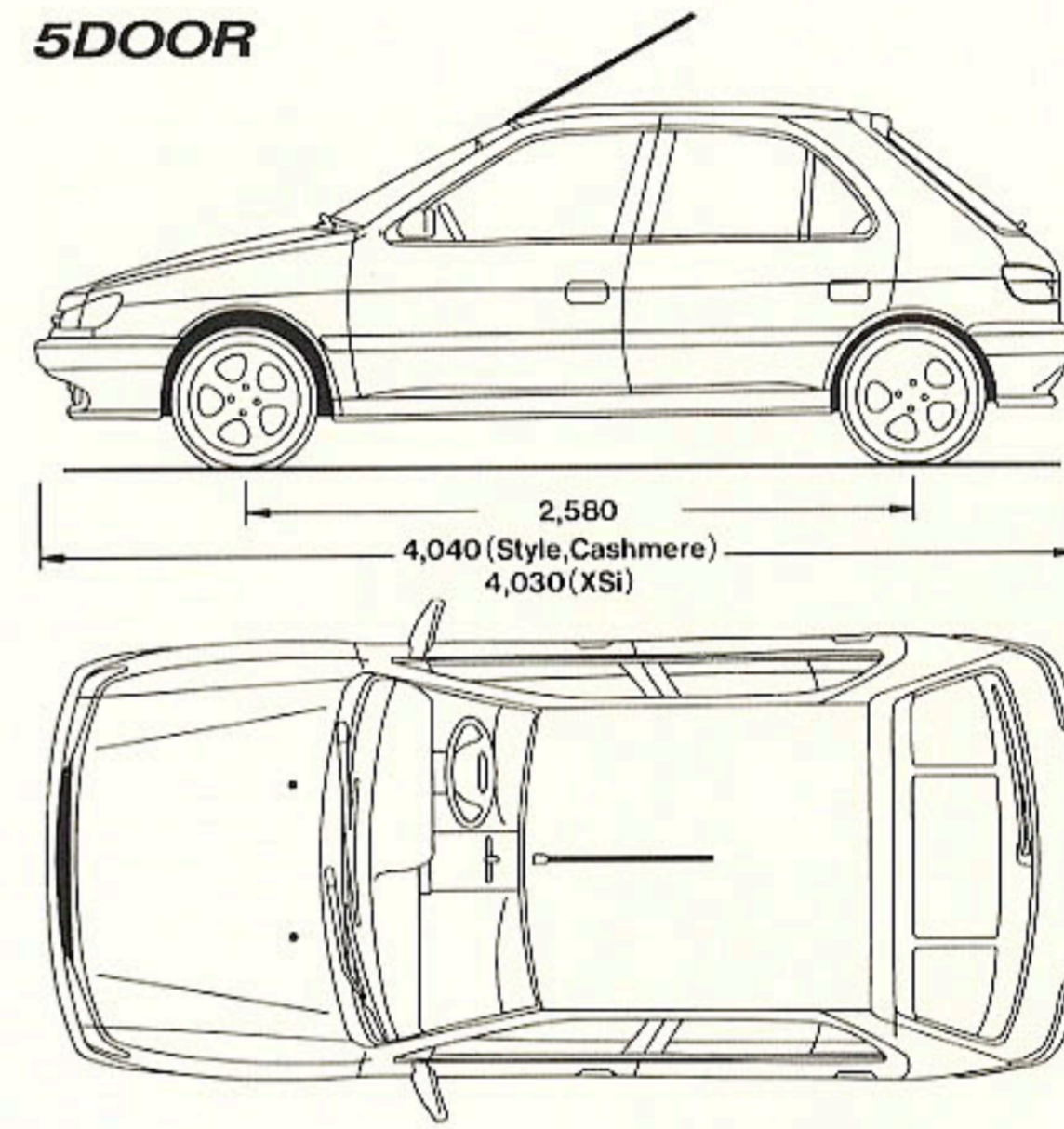

CABRIOLET

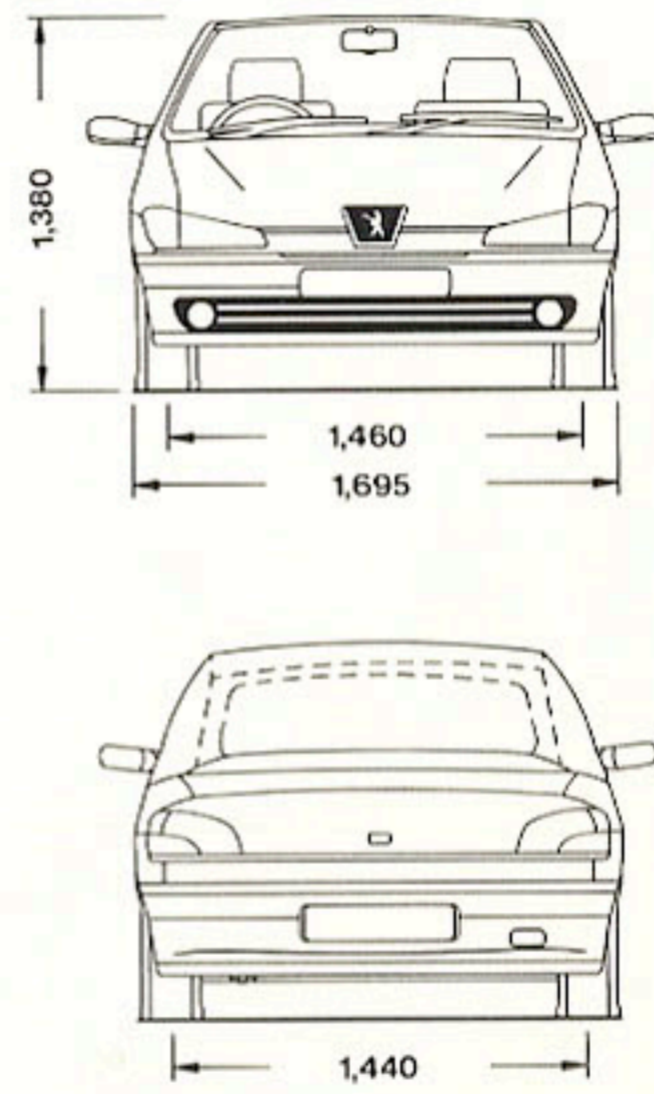
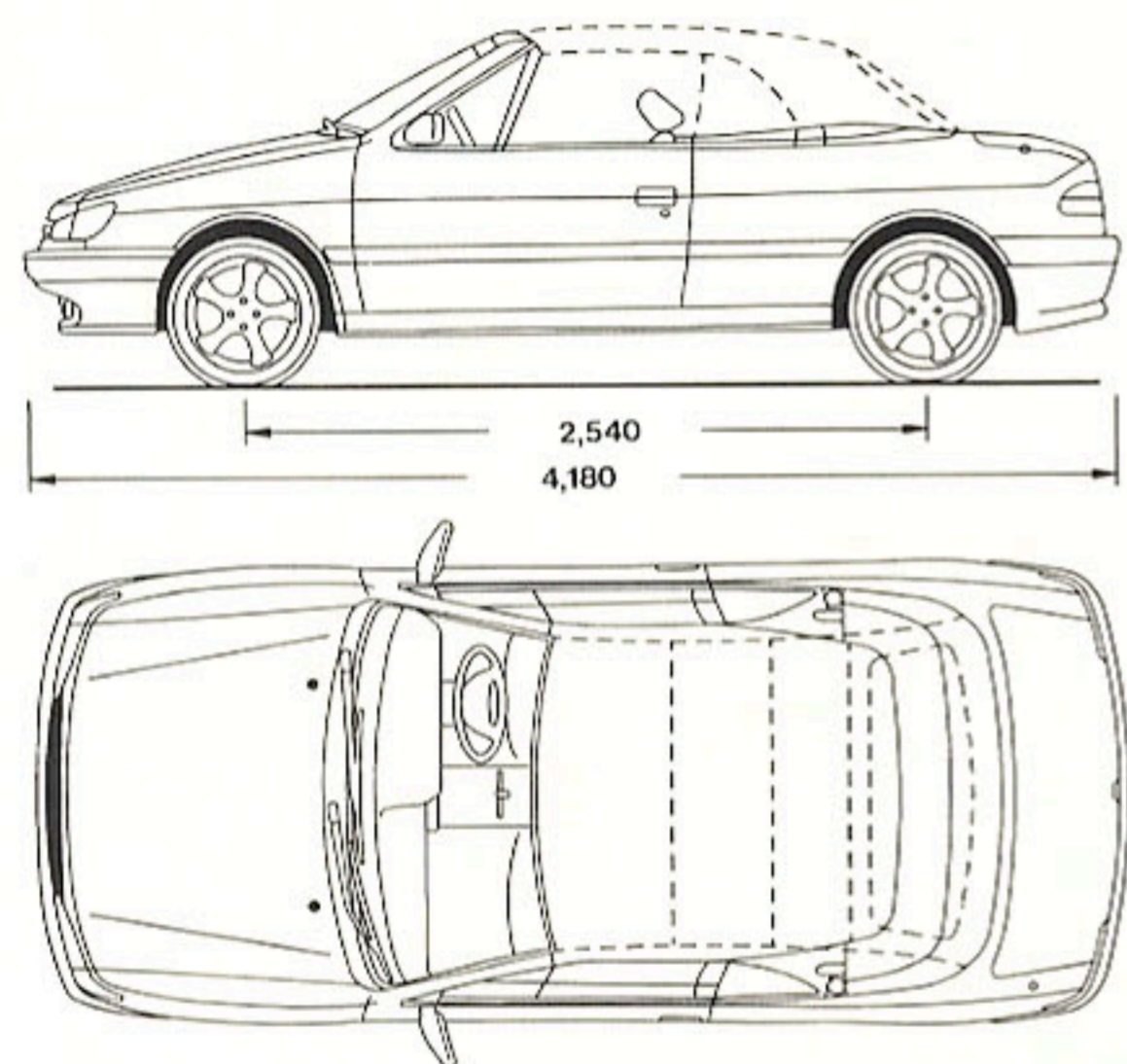

Break

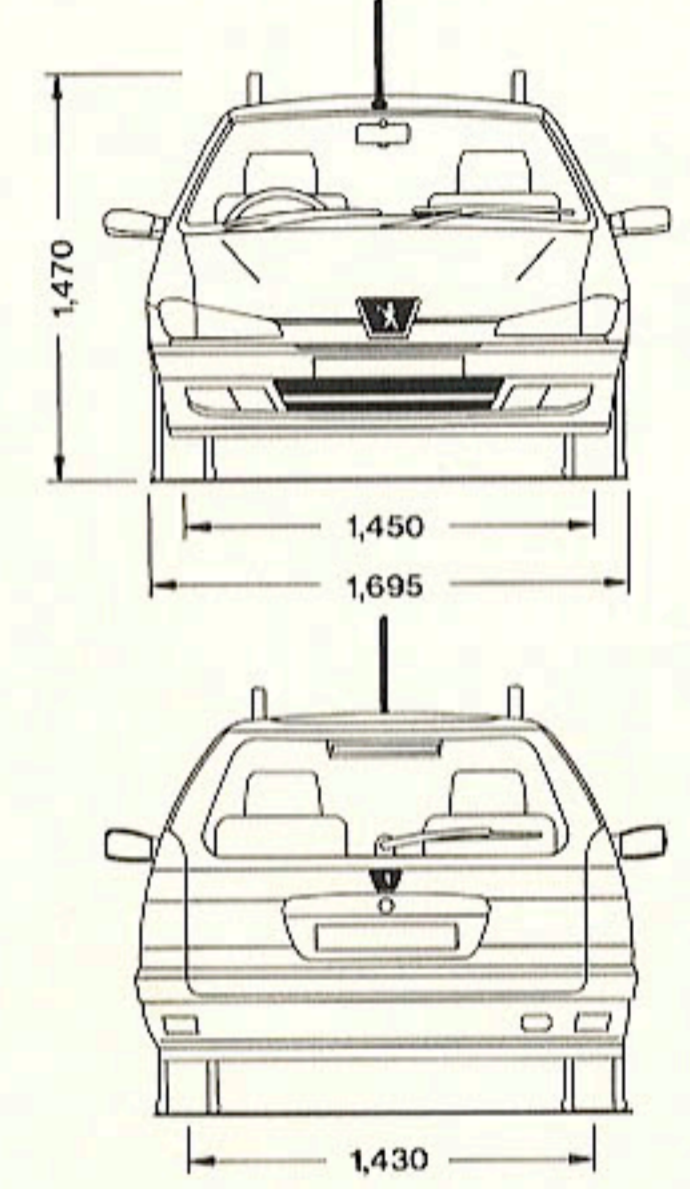
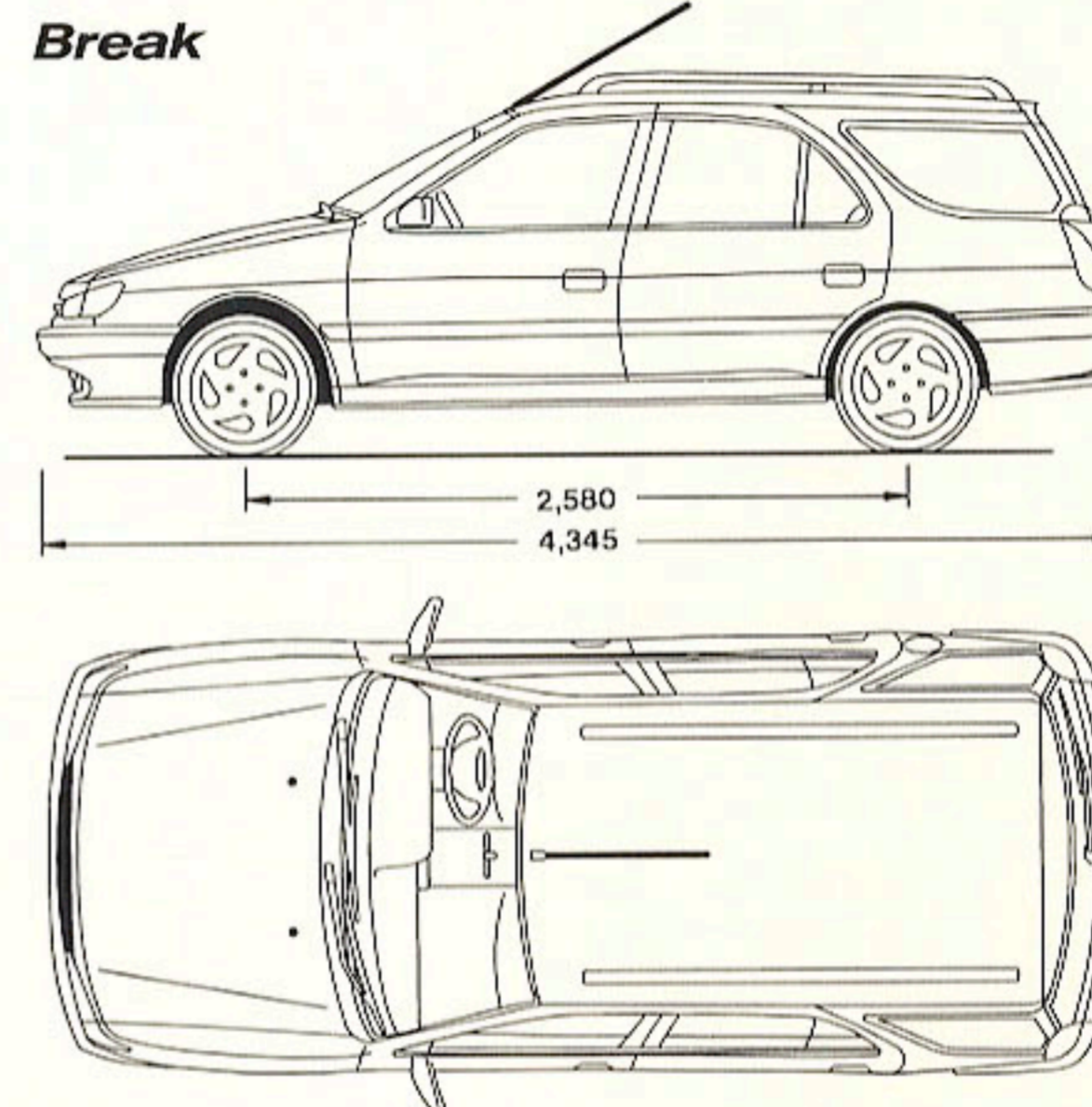



PEUGEOT
Designed for Your Pleasure

C3A4SPK100009812

プジョー・ジャポン ●安全は人と車をつくるもの。おたがいに相手の立場にたつて事故防止につとめましょう。●諸元および装備は改良のため予告なく変更することがあります。●掲載写真の色は印刷のため実際と異なる場合があります。●仕様および車体色によって納期が異なる場合があります。●助手席でのチャイルドシート等のご使用は、万一の場合危険です。

フリーダイヤル **0120-840-240**
ハシレ プジョー
(9:00~21:00年中無休)

PEUGEOT ASSISTANCE
24-HOUR SERVICE

プジョー・オーナーのエマージェンシーに24時間対応します。

保証期間:2年間/走行距離無制限
2 YEARS / FREE
※95年3月1日以前の登録車に適用されず。