

307



なにもかも新しい。すべてが、あなたの想像を超えている。

307は、あなたより遙か先を見ていた。予定調和のように繰り返されるクルマの進化の延長線上にはいない。

性能の飛躍、快適性の深化、クオリティの凝縮。グレードやクラスといったこれまでのクルマの概念を無意味にする変化。

そのインパクトはアタマで理解するというよりも、視覚、聴覚、触覚、すべての感覚で瞬間的に、あなたのブジョーのイメージを一変させてしまうに違いない。

しかし、ステアリングを握り、ひとたびアクセルを踏み込めば、307はブジョー以外のなにもものでもないことがわかる。走り、曲がり、止まる。

そのすべての瞬間に訪れる輝けるプレジャー。やがて、あなたは世界が新しく変わったことを知る。



THE NEW 307... YOUR WAY INTO A NEW WORLD.



21世紀は、本質と発想の美しさが問われる時代になるだろう。

XS 5door ベルセボリス・ゴールド



フォルムも、ディテールも。まぎれもなくプジョー、まぎれもなく未来。

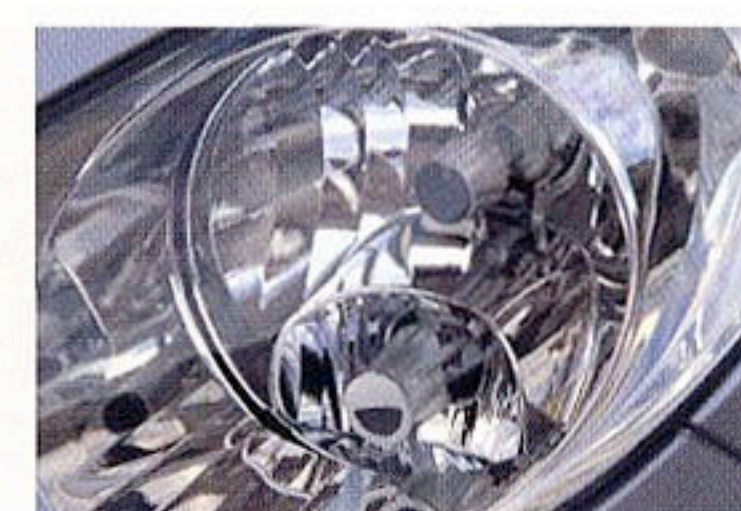

躍動する一瞬前の猫科の動物を想わせる307のシルエット。アドバンスドキャビンというコンセプトにしたがって、徹底的にパッケージングから煮詰められたにもかかわらず、静止しているときでさえ見る者をエモーショナルにかき立てるそのスタイリングに、プジョーのプジョーたる美意識があります。フロントからリアへ途切れることなく一気に流れるサイドライン。プジョーのアイデンティティを宿したクリアレンズヘッドライトはそのラインと一体になるよう精密にカッティングされ、広大なフロントウインドスクリーンは高いルーフと完璧なまでに溶け込んでいます。そしてヨーロッパで「マッシブ」と評価された力感あふれるリアビュー。やがて307が街を、丘を駆け抜けるとき、この国のクルマの美しさの基準が変わるでしょう。



むしろ、驚きはドアを開けた瞬間にはじまる。



単なるインテリアではない。新しい世紀の暮らしがデザインされている。



選べる、インテリアテイスト。

内側からの発想、それはまた乗る人の心理にまで踏み込んだアプローチともいえます。暮らしの一部になるクルマとして、307は人間工学的なデザインを追求するだけでなく、所有する人の好みやセンスを反映できるようインテリアテイストのバリエーションの幅をひろげました。シャープなメタリック仕上げのトリムとツートーンのモダンなファブリックシートの組み合わせ。ウッド調トリムとソフトな風合いと座り心地のベロアシートの組み合わせ。メタリック仕上げのトリムと上質なフルレザーシートの組み合わせ。さらにボディカラーに合わせてダッシュボードの色も選べる車種も設定しています。全タイプ革巻ステアリング、革巻シフトノブを装備。室内の造り込みにも、スイッチ類の質感やタッチにも、クラスレスのクオリティを感じていただけるでしょう。

※写真は欧州仕様車です。

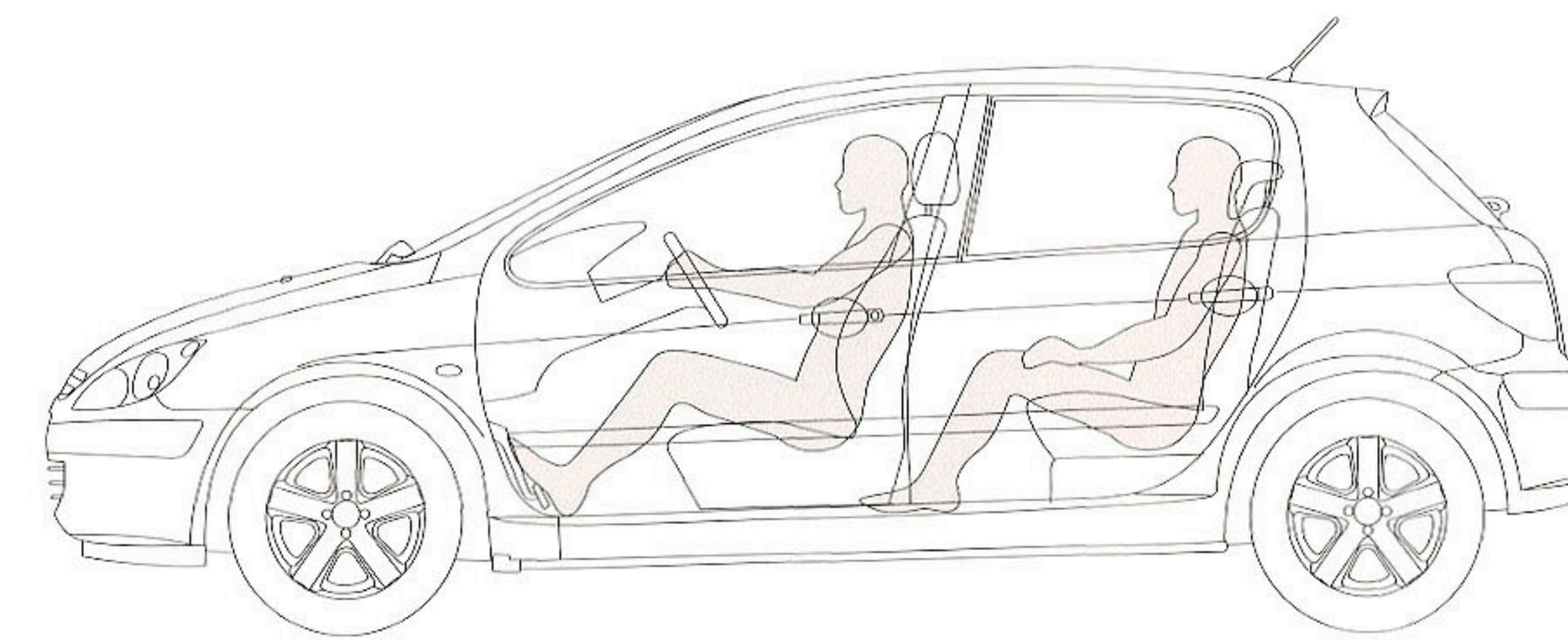

大人5人、どの席も平等に快適に過ごせる空間設計。

前席でもいい、後席でもかまわない。シートに着いた瞬間に、307が内側から発想されたクルマであることに気づくはず。広大なガラスエリアがもたらす開放感、見晴らすような高いシートポジション、絶対的な空間のゆとりは、後席に座ったときの頭上のスペースが象徴しています。アドバンスドキャビンというコンセプト、そして4つのホイールをできるだけ四隅に追いやることで実現したロングホイールベース&ワイドトレッドが、クラス最大級の居住空間を出現させました。ウインドスクリーンの基部からリアウインドウまでの距離は実に3m近くあり、シート形状、ドアパネルのデザインを煮詰めて生みだされたエルボールームは後席でも1,467mmに及びます。これは大人3人がゆったりと座れる幅。高いルーフラインは、疲れにくいアップライトな着座姿勢を可能にし、足元におおきなゆとりをもたらすだけでなく、乗降性を高めています。

暮らしをひろげるラゲッジスペース。

毎日をたのしむ術を知っているフランスの暮らし願望がいちばん体现されているのが、このラゲッジスペースかも知れません。コンパクトなサスペンション設計にこだわって実現した、張り出しの少ない、広く深くスクエアなスペース。フラットな床面をつくれる6:4分割可倒式リアシートをアレンジすれば、最大1,328ℓという大スペースが現れます。リアゲートは開口部も大きく、荷物のアクセスも容易。この空間が新しい世界へ、暮らしのイメージを大きくひろげてくれます。



※写真は欧州仕様車です。

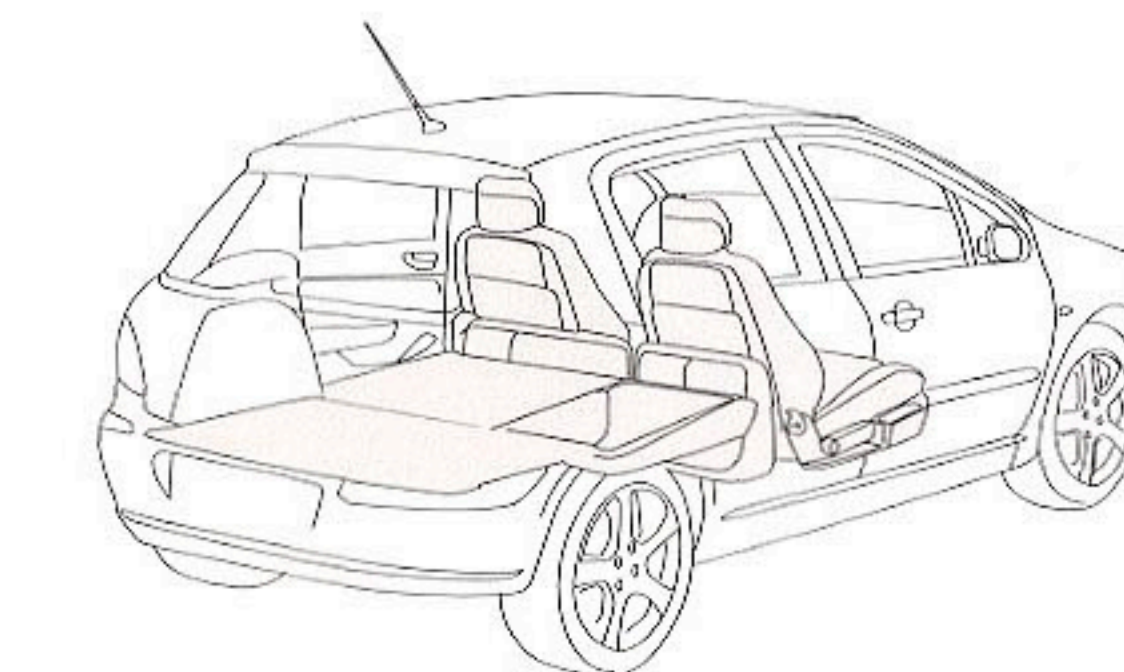
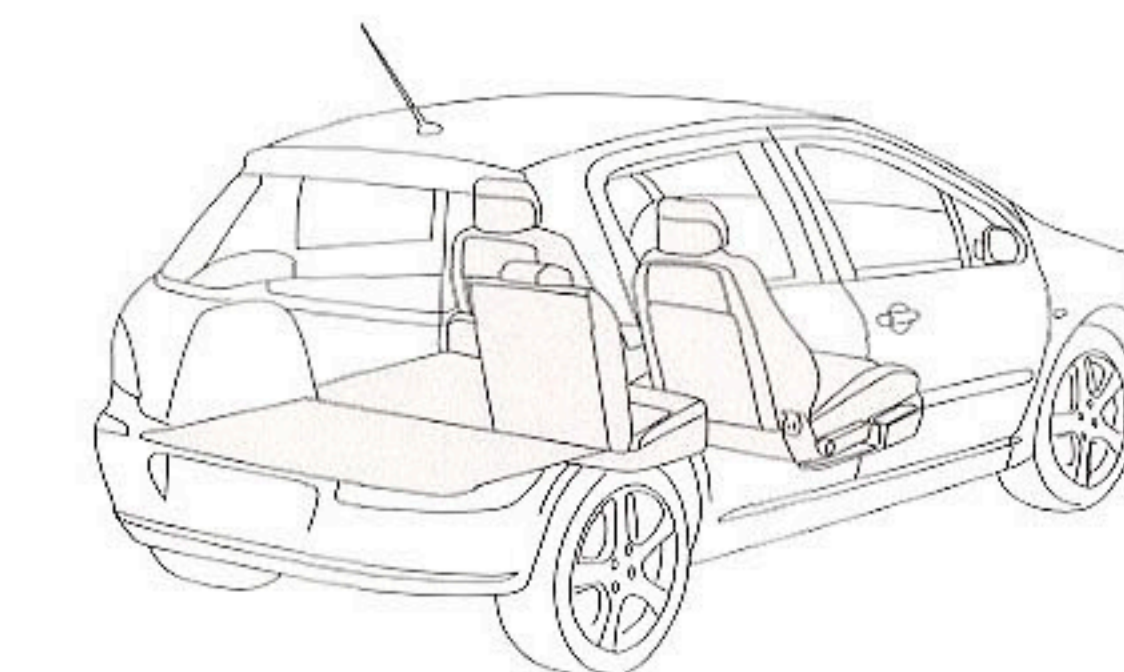
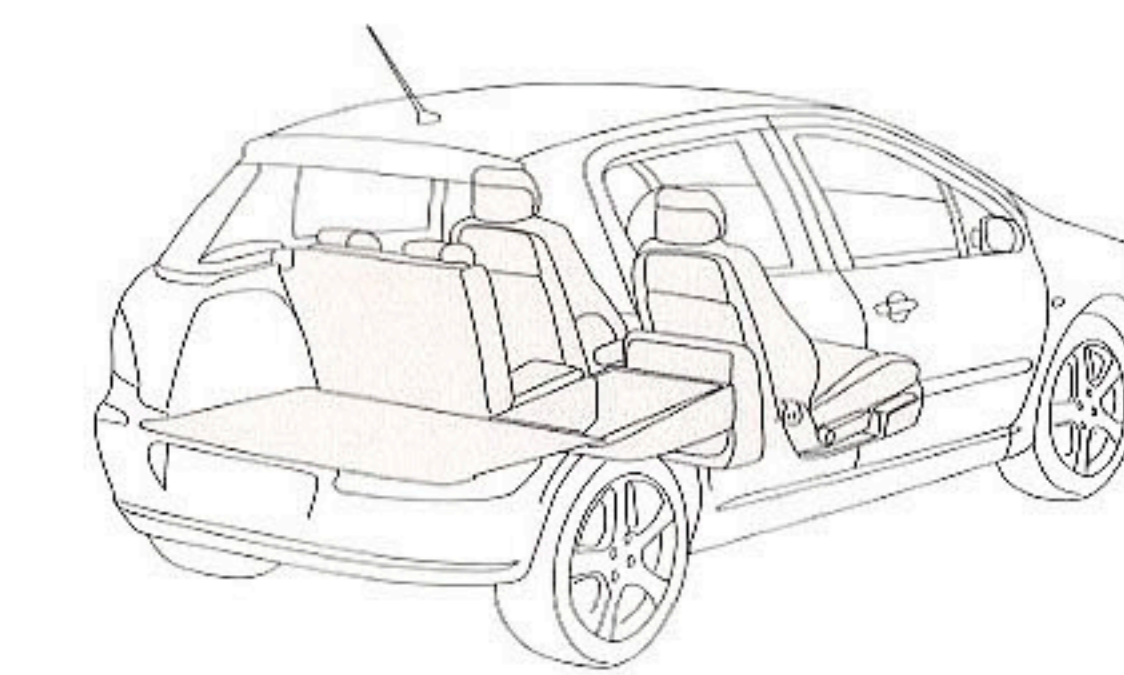
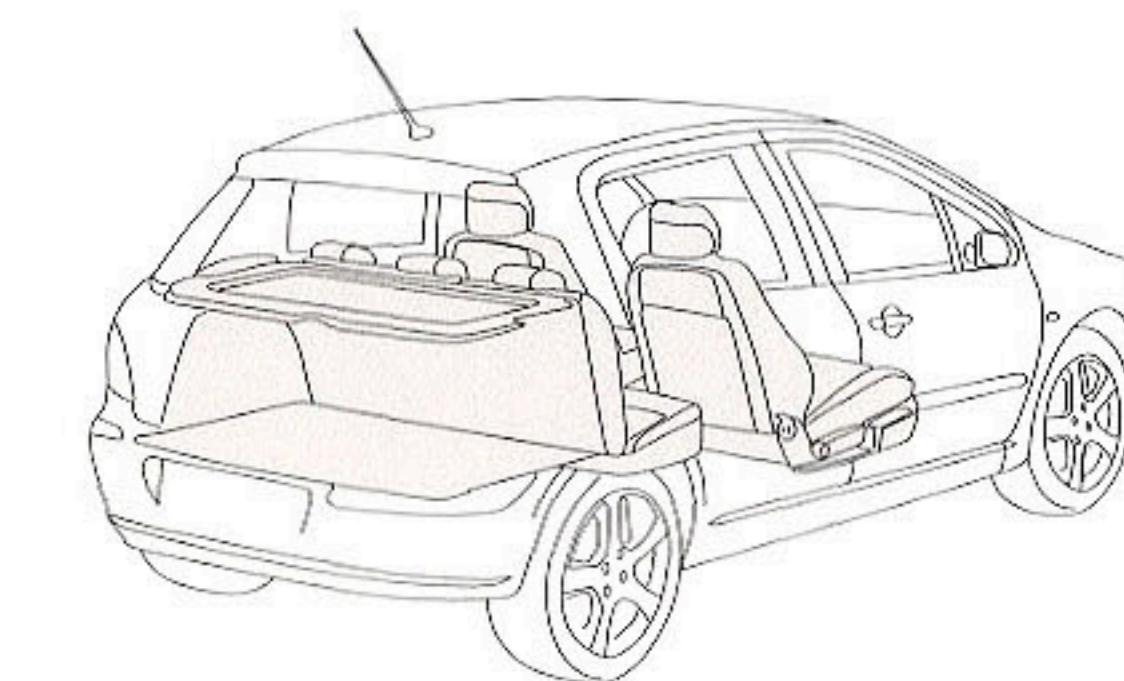

6:4分割可倒式リアシートにより、多彩なスペースアレンジができる使い勝手のいいラゲッジスペース。高いルーフの恩恵により、スーツケースを立てたまま収納することも可能。

307のセーフティレベルの高さは、グレードやクラスを無意味なものにする。



XT 5door チャイナ・ブルー

誰もが意のままに操縦できること。307の安全性の基本はそこにある。



ドライバーにストレスを与えない運転環境。

ステアリングを握った瞬間に視界の良さと運転のしやすさを実感させる環境。これが307の第1のアドバンテージです。スタイリングの特徴ともなっているクラス最大級の広大なフロントウインドスクリーンは、高めのシートポジションと相まって「見晴らす」と表現するにふさわしい視界をもたらします。チルト&テレスコピックステアリングと、上下に50mm、前後に230mmものアジャスト機能を備えたシートにより最適なドライビングポジションをとれるだけでなく、その優れたサポート性によってドライバーの疲労を軽減。ロングドライブになればなるほど真価を発揮します。そして操作系へのきめ細かな配慮。人間工学だけでなく、運転する人の心理、感性にまで踏み込んで設計された操作系やスイッチ類は極力ブラインドタッチで操作できるようデザインされレイアウトされています。さわめてストレスの少ない運転環境を実現した307。それはドライビングのミスを防ぎ確かな安全につながるものです。

アクシデントを未然に回避する高度な運動性能。

ドライバーが自分の身体の延長のようにクルマのすみずみまで知覚できる、コントロールできるという確かな自信を与えてくれる操縦性。それこそがアクシデントを未然に防ぐ最大の安全性能にほかなりません。307は高剛性化と軽量化の両立を達成した新世代プラットフォームを採用。サスペンションやステアリングシステム、ブレーキの性能を最大限に引き出すこのプラットフォームをベースに「走る・曲がる・止まる」という基本性能を飛躍的に高めました。そのうえでアクティブセーフティをさらに高める多彩な安全装備を採用しています。307のブレーキシステムはABS(アンチロックブレーキシステム)に加え、乗車人数や積載重量にかかわらず安定した制動力を確保するEBD(電子制御制動力分配機能)を組み合わせたもの。前輪と後輪のブレーキ圧のバランスだけでなく、後輪の左右の車輪のブレーキ圧を調整し、滑りやすい路面でも車輪をロックさせることなく確実な制動力を発揮、危険回避のためのステアリングによるコントロールを可能にします。

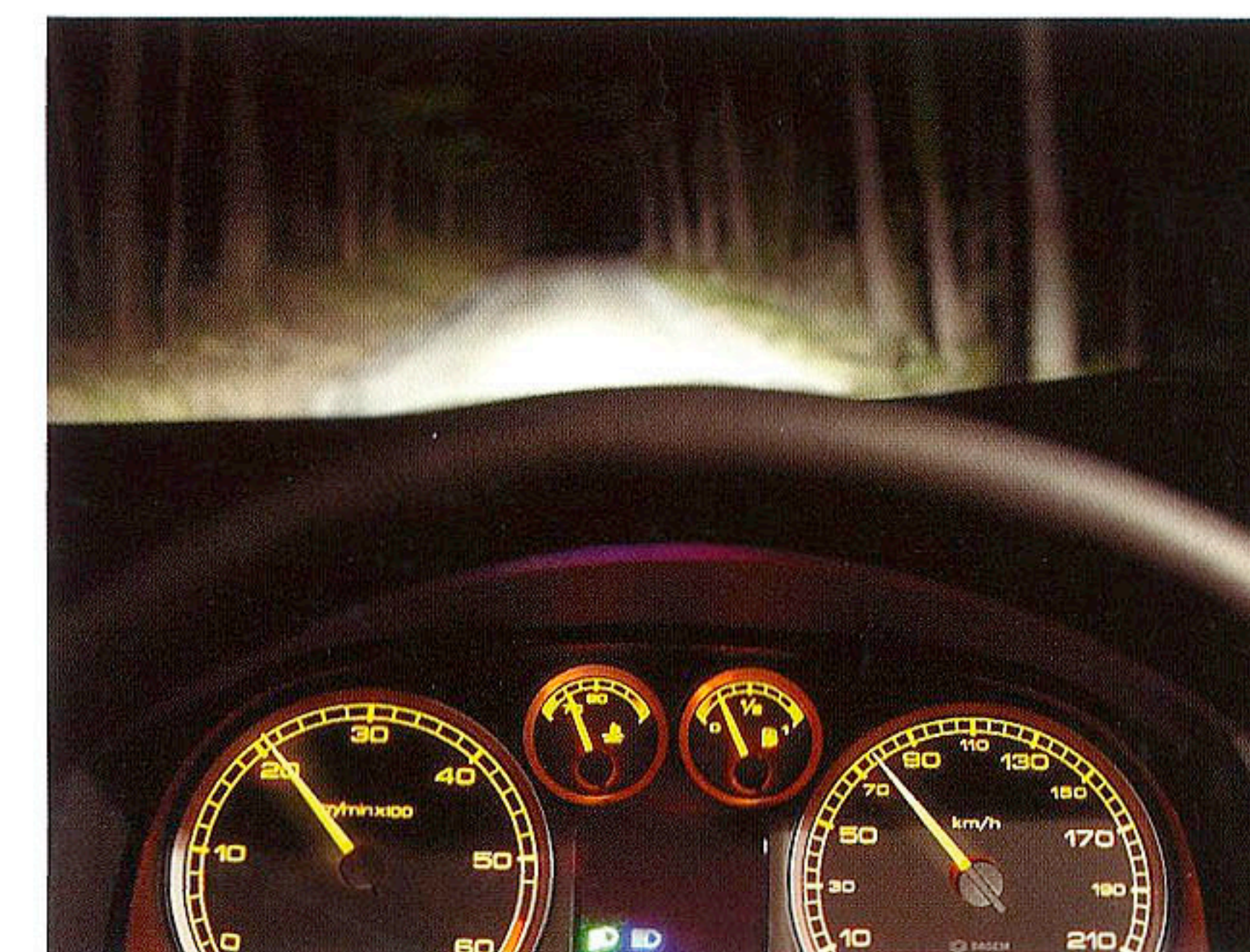

トンネル走行時など自動点灯して安全性を高めるオートヘッドライト。夜間、イグニッションを切った後も45秒間ヘッドライトが点灯しつづけて周囲の明るさを確保するフォロー・ミー・ホーム機能も装備。

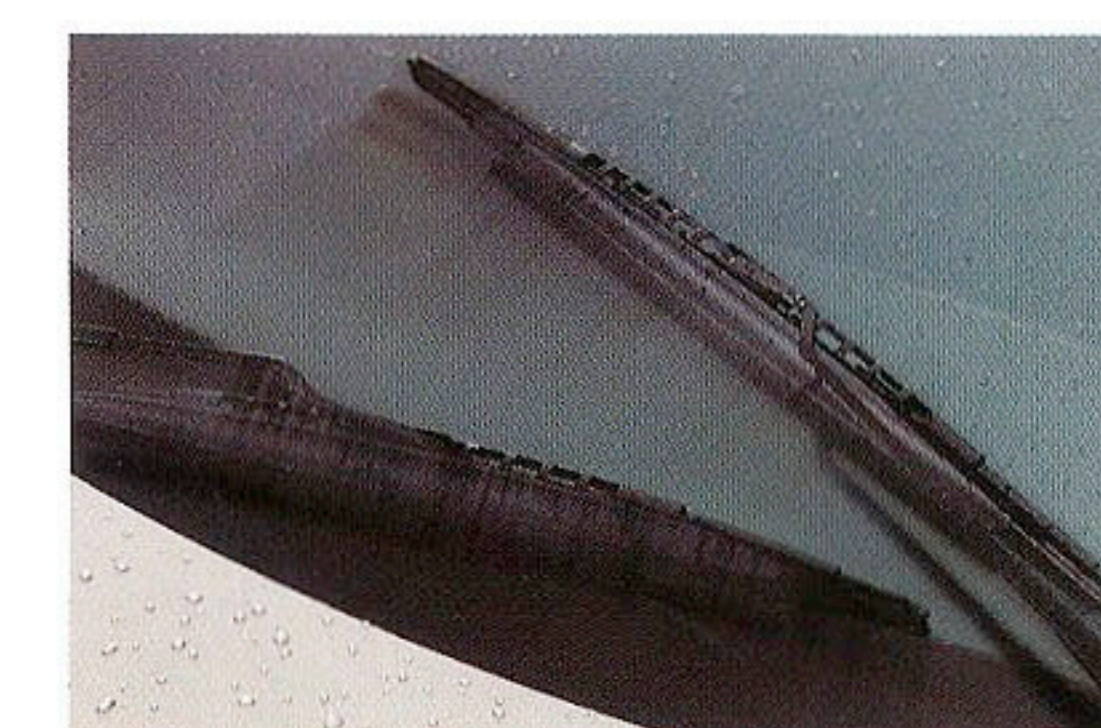

突然の降雨や対向車からの突然の冠水にも即座に反応し、視界を確保する雨滴感知式オートワイパー。

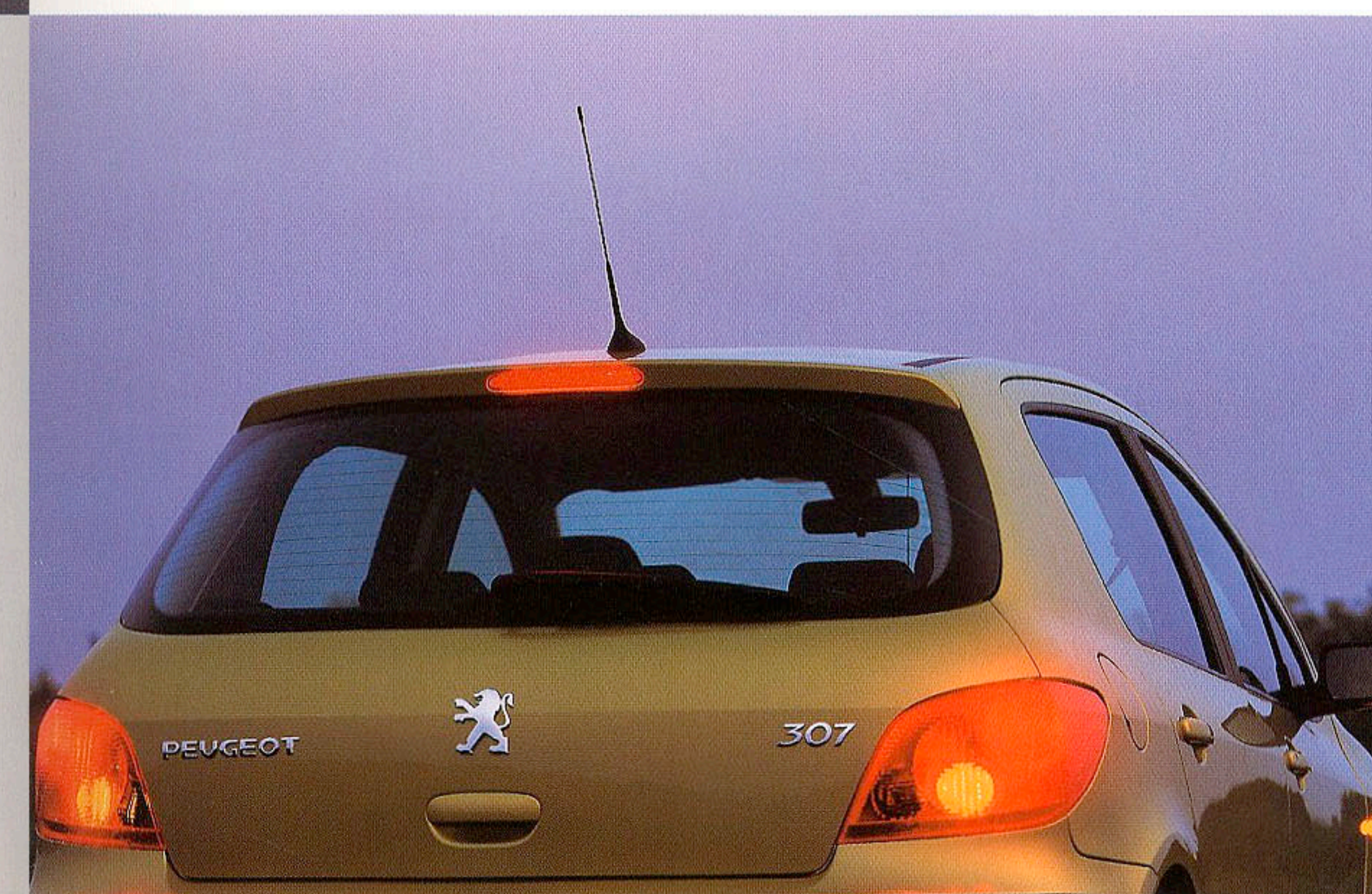

さらに、307はドライバーの踏力不足を補うブレーキアシストも装備。緊急ブレーキ時には通常の約4倍の踏力に増幅し、たとえ運転に不慣れな人でも最大レベルの制動性能を発揮させることができます。このブレーキアシストと連動して急ブレーキ時にはハザードランプが自動的に点滅するオートハザードランプや、周囲の明るさを感知し暗くなると自動的に点灯して安全性を高めるオートヘッドライト、雨滴感知式オートワイパーなどきめ細かな配慮も施しています。

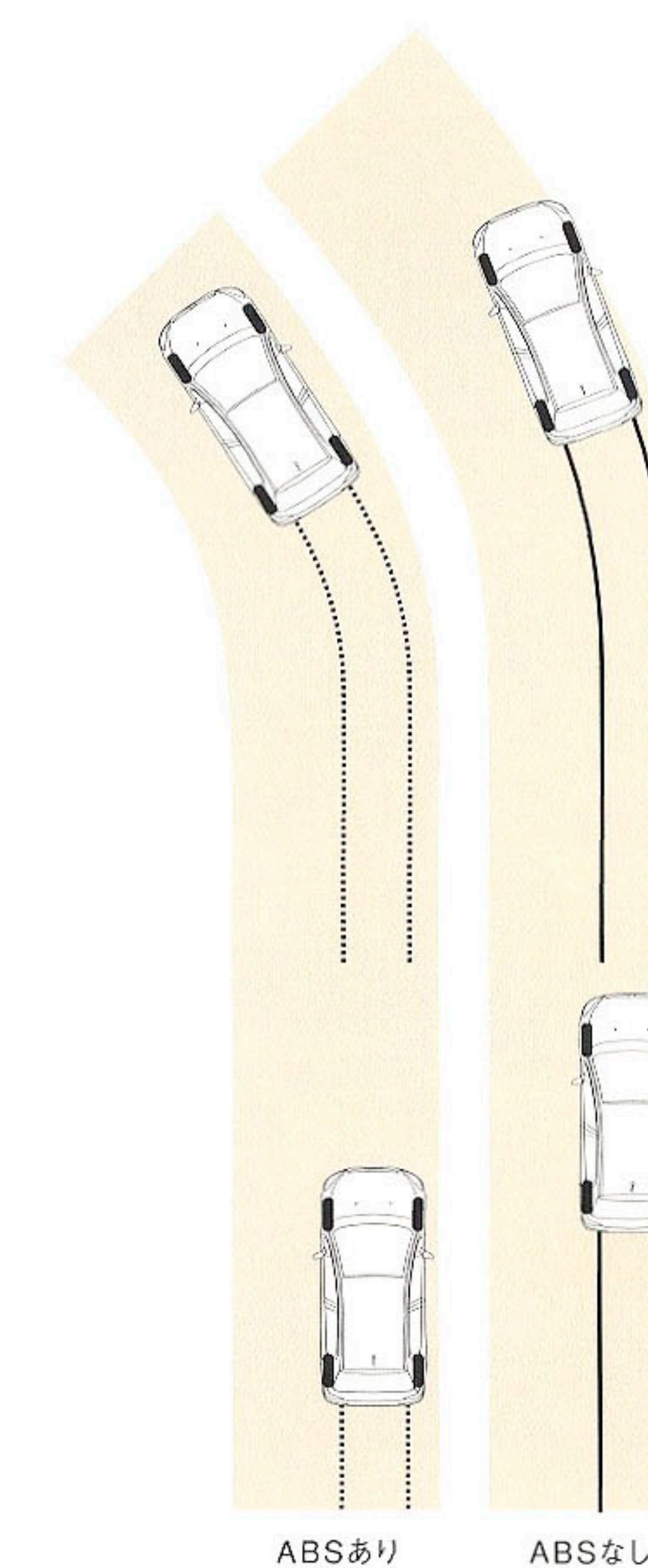

EBD付ABS(アンチロックブレーキシステム)路面の状況や荷重の変化、タイヤの状態までもブレーキ時に検知してブレーキ圧を調節して車輪のロックを防ぐABS。乗員の人数にかかわらず均一な制動力が得られるEBD機能を搭載。

人間が乗る限り、現時点で実現し得る最高の安全設計を施すべきだ。

全方向の安全性を追求した新開発セーフティボディ。

乗員の保護という点では現在実施されている衝突テストのなかで、もっとも厳しく評価される"EURO N-CAP"の要求を満たした新世代セーフティボディが、307のパッシブセーフティの根幹です。厚さ0.6mmから4.0mmまでの鋼板と、そのサポートや接合部に大量の高張力鋼板を駆使することで、剛性を損なうことなく大幅な軽量化を達成。過酷な衝突実験とシミュレーションを積み重ねて追求した堅牢なシェルとクラッシュャブルゾーンの適切な設定により、衝突エネルギーを効率よく分散・吸収する高度な衝突安全性を確保しています。側面衝突に対しては、ボディシェルの両側を完全な二重構造としセンターピラーを高張力鋼板で補強するとともに、各ドアには2本のサイドインパクトバーと衝撃吸収パッドを配して耐衝撃性を高めています。後方からの衝突に対しては、リアシートバックを補強してラゲッジルームからの荷物の侵入を防ぐよう配慮するなど、あらゆる角度から乗員を徹底的に守るよう安全性を追求しています。

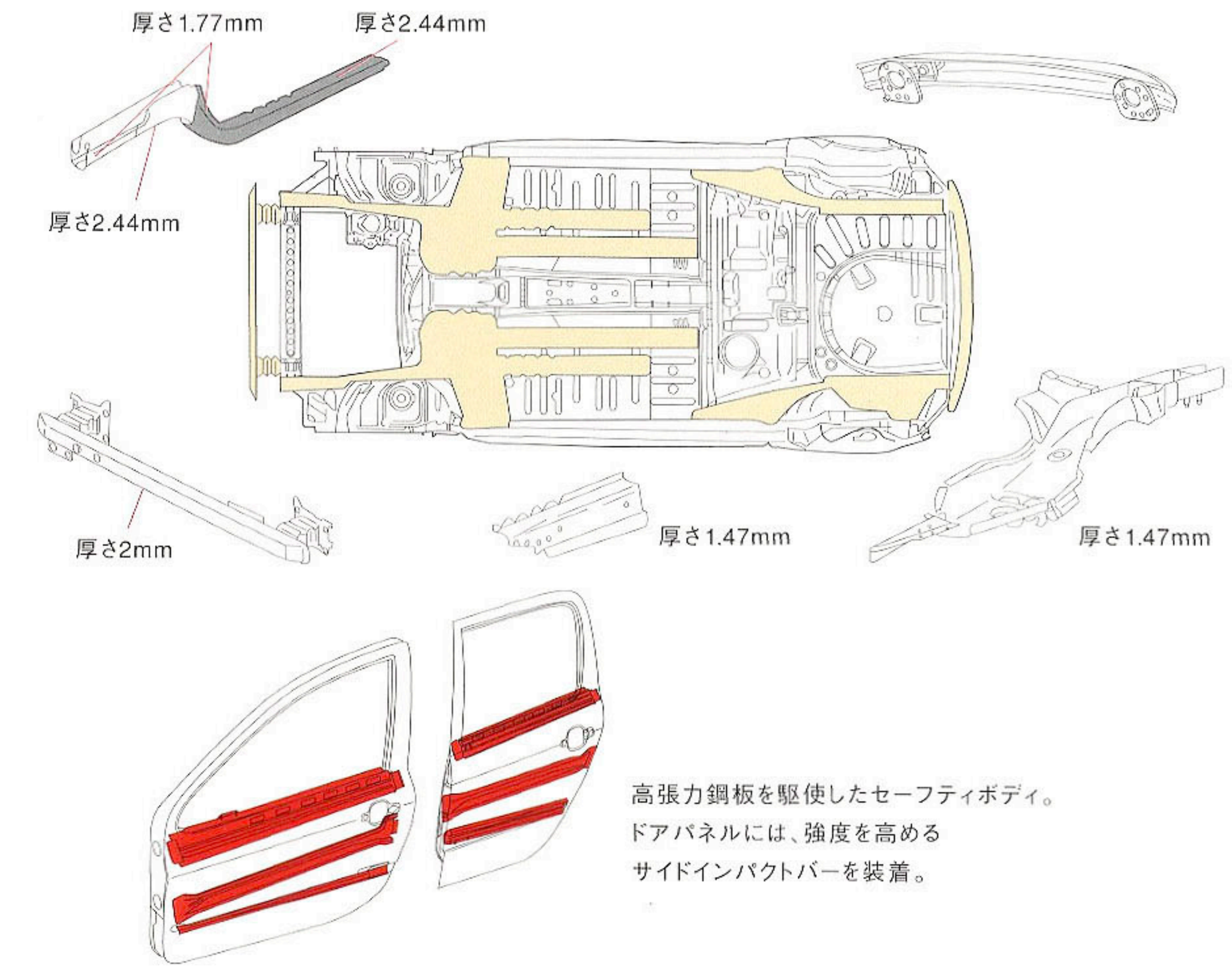

高張力鋼板を駆使したセーフティボディ。ドアパネルには、強度を高めるサイドインパクトバーを装着。

万が一に備えたきめ細かな配慮。

307はマルチブレイクスシステムにより、すべての安全装備がデジタルでリンクされて連動し最大限の乗員保護効果を発揮します。衝撃感知と同時に、シートベルトプリテンショナーが作動、シートベルトの緩みを引き戻しエアバッグの効果を確実にします。乗員に一定以上の負荷がかかった場合はフォースリミッターが作動し、胸部へのシートベルトによるダメージを回避します。また、エアバッグの作動と同時に、燃料ポンプの作動停止、集中ドアロックの解除(低速時を除く)が行われます。この他にも、追突された場合は、ヘッドレストが前方へ動き、乗員の頭部を受けとめることでムチ打ち症を防止する前席のアクティブシートバック&ヘッドレストや衝突時に最大50mm縮む衝撃吸収ステアリングコラム、さらに助手席エアバッグが不要な場合の助手席エアバッグキャンセルスイッチなど、細心の安全対策を施しています。

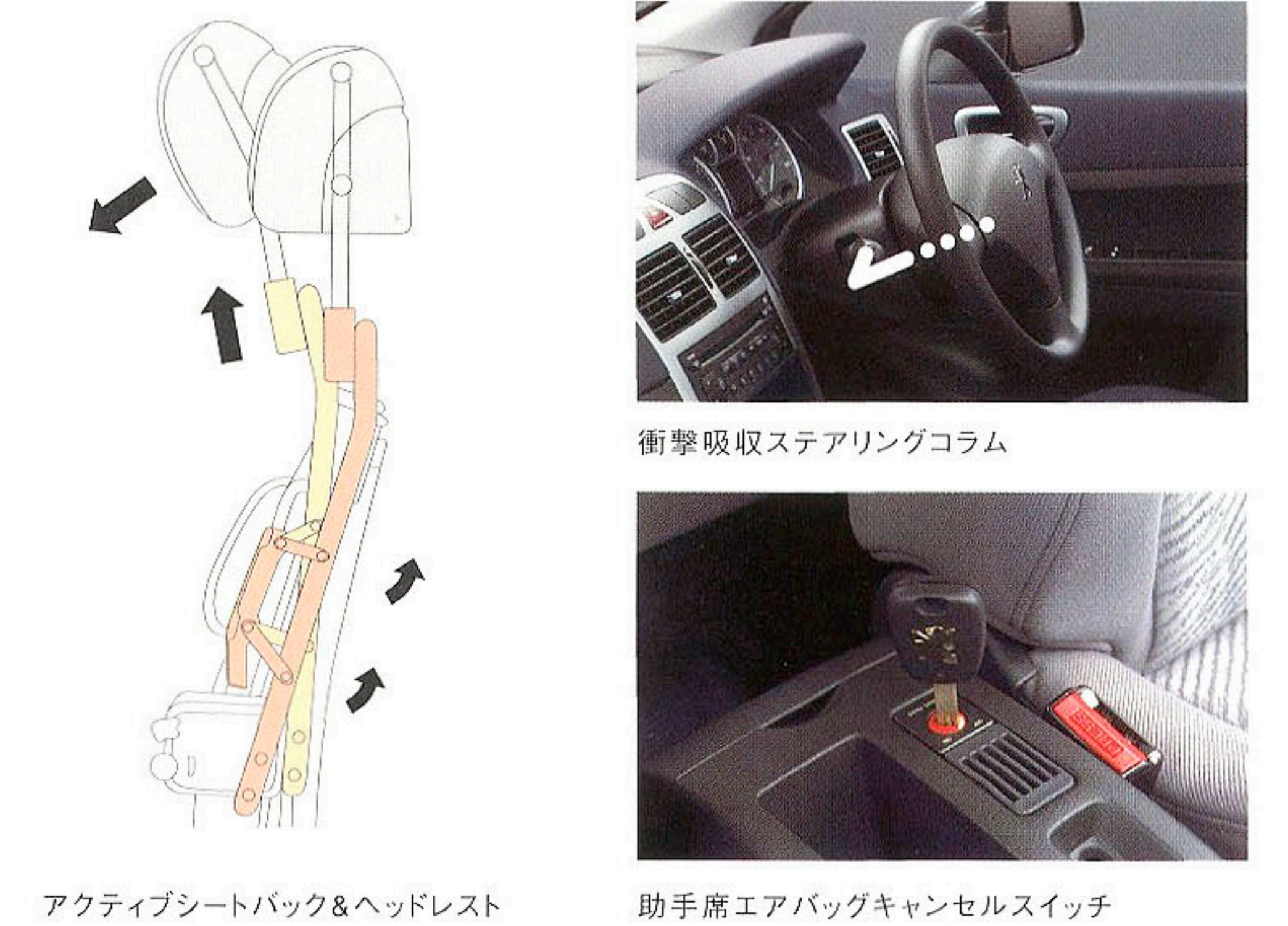

アクティブシートバック&ヘッドレスト

衝撃吸収ステアリングコラム

助手席エアバッグキャンセルスイッチ

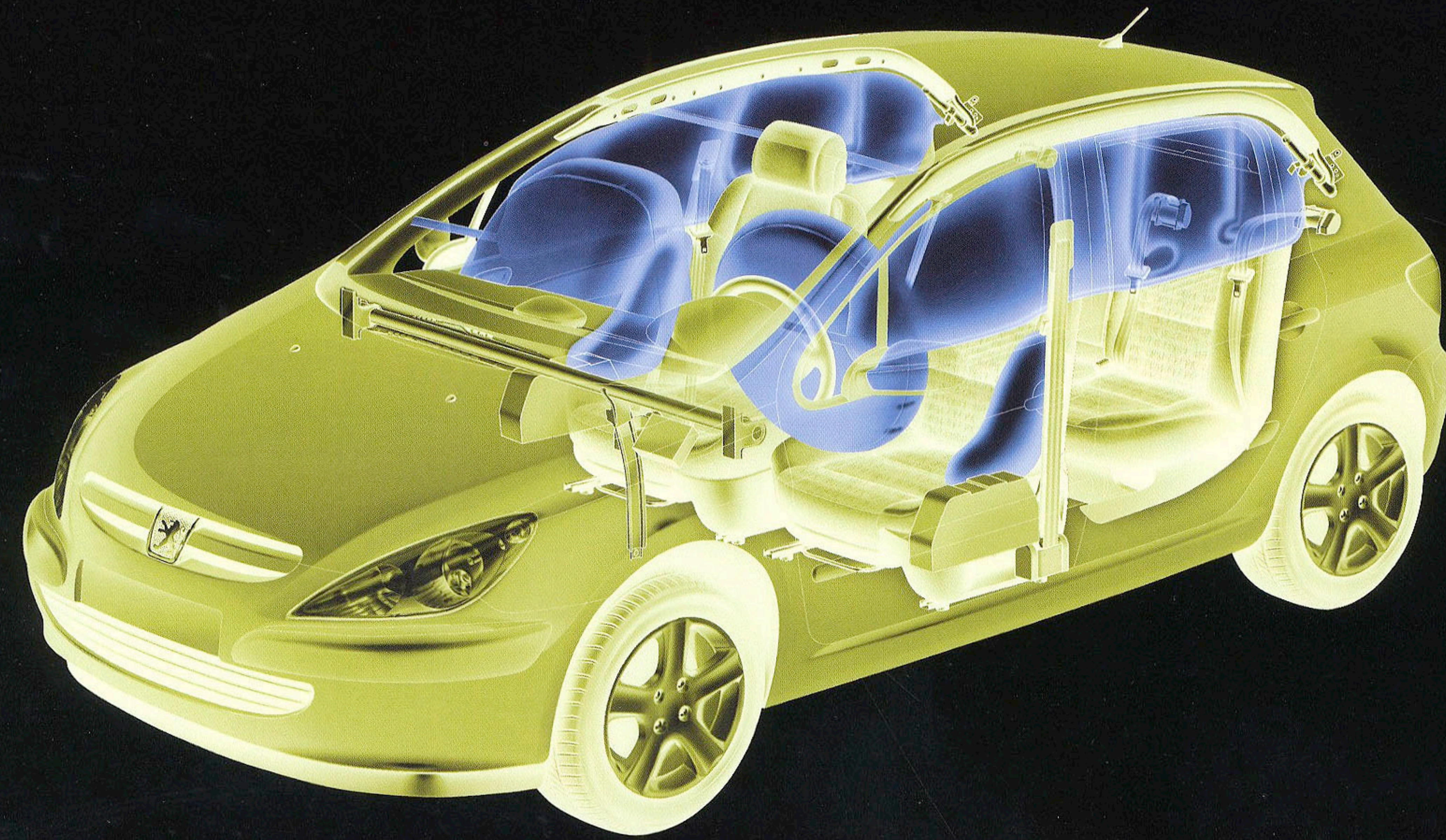

ダメージを最小限にとどめる先進のエアバッグシステム。

安全性にクラスはない、という307の開発思想を装備面で端的に実証するのが、6つのエアバッグです。307は運転席と助手席に、衝撃の強さによって膨らみ方を3段階に調節するスマートエアバッグシステムを採用しています。運転席側60ℓ、助手席側90ℓのエアバッグそれぞれに2つのガス発生器を配し、衝突速度(減速度)に応じて、1.低速時(0.15秒) 2.中速時(0.03秒) 3.高速時(0.003秒)と動作時間差を調節することで、的確な保護効果を確保しながらエアバッグの膨張による乗員への衝撃を緩和します。側面衝突では、運転席と助手席のシートバックに内蔵されたサイドエアバッグが胸部を保護し、天井に内蔵されたカーテンエアバッグが室内のサイド全面をおおい、前席と後席の乗員の頭部を保護します。

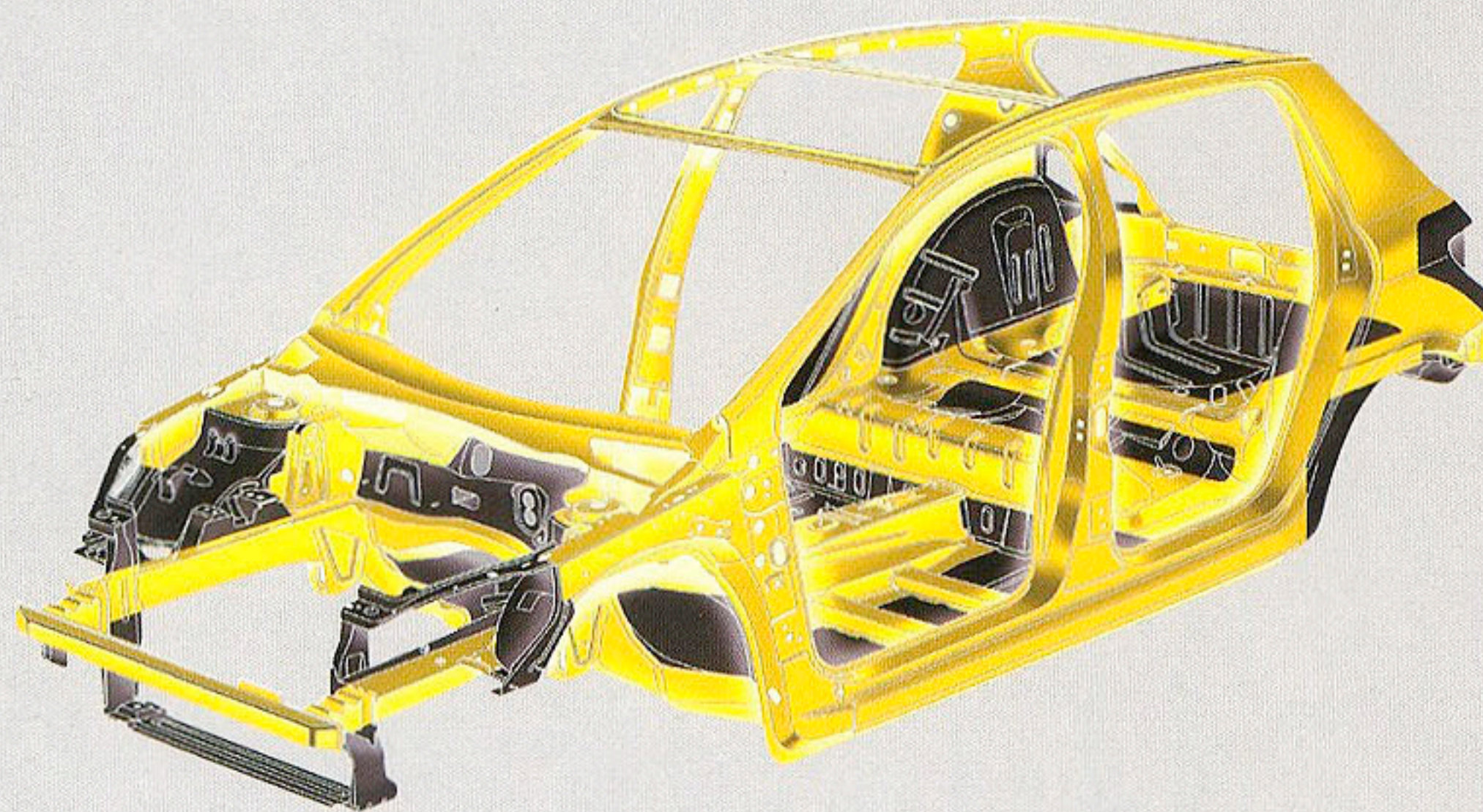

高剛性と軽量化を高いレベルで両立させた、新世代セーフティボディ。



※写真は欧州仕様車です。

地球への安全性の追求、リサイクル。

2000年7月、自動車の廃棄に関するEU決議が採択されました。「2002年以降、新型車はリサイクルリングのプロセスに適合できるものでなくてはならず、その車両重量の10%を上回る最終廃棄物を生成してはならない」。この決議を受けて、プジョーは次のような4つの約束をしています。

- できるだけリサイクル素材・部品を使用する
- 正しい処理方法の説明を行う
- 材質表示などマーキングを標準化する
- 消費者に情報を提供する。

307はこの基本骨子を前提として、できるだけリサイクルの容易な素材を使用し、デザインを通じて部品の取り外しと選別を容易にしてリサイクルできるよう設計されています。

ITが安全で快適なドライビングをサポートしてくれる。

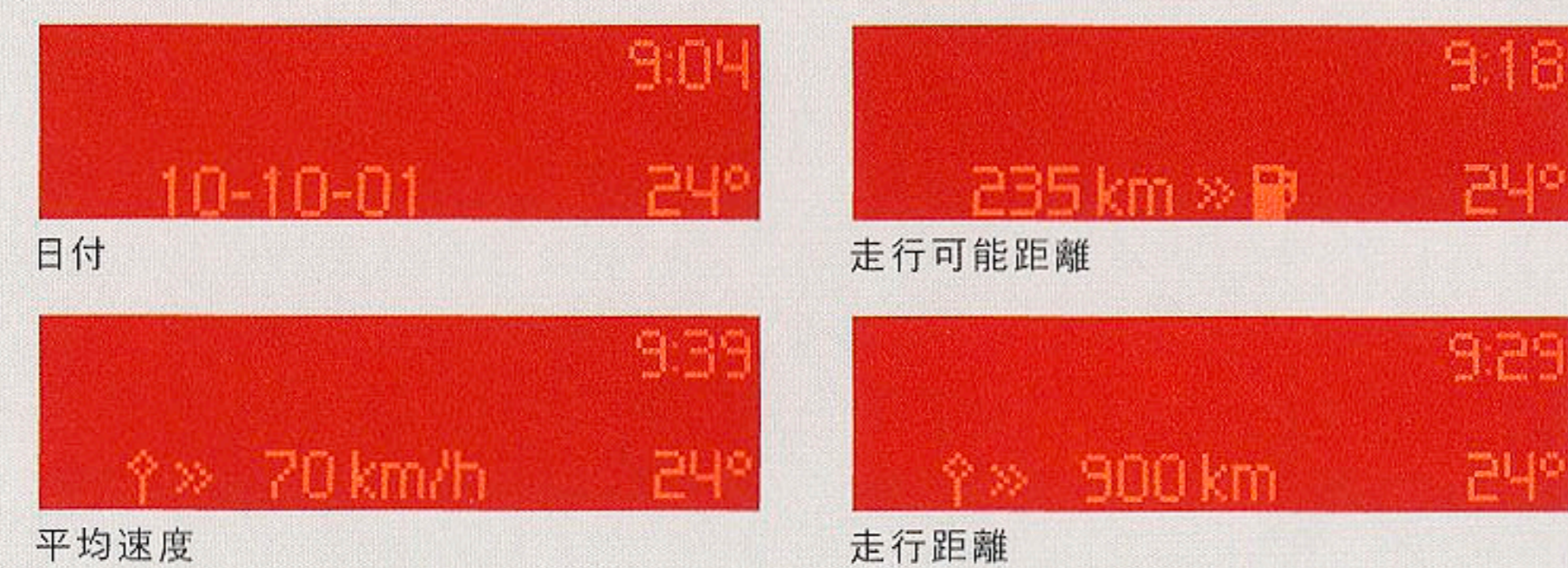
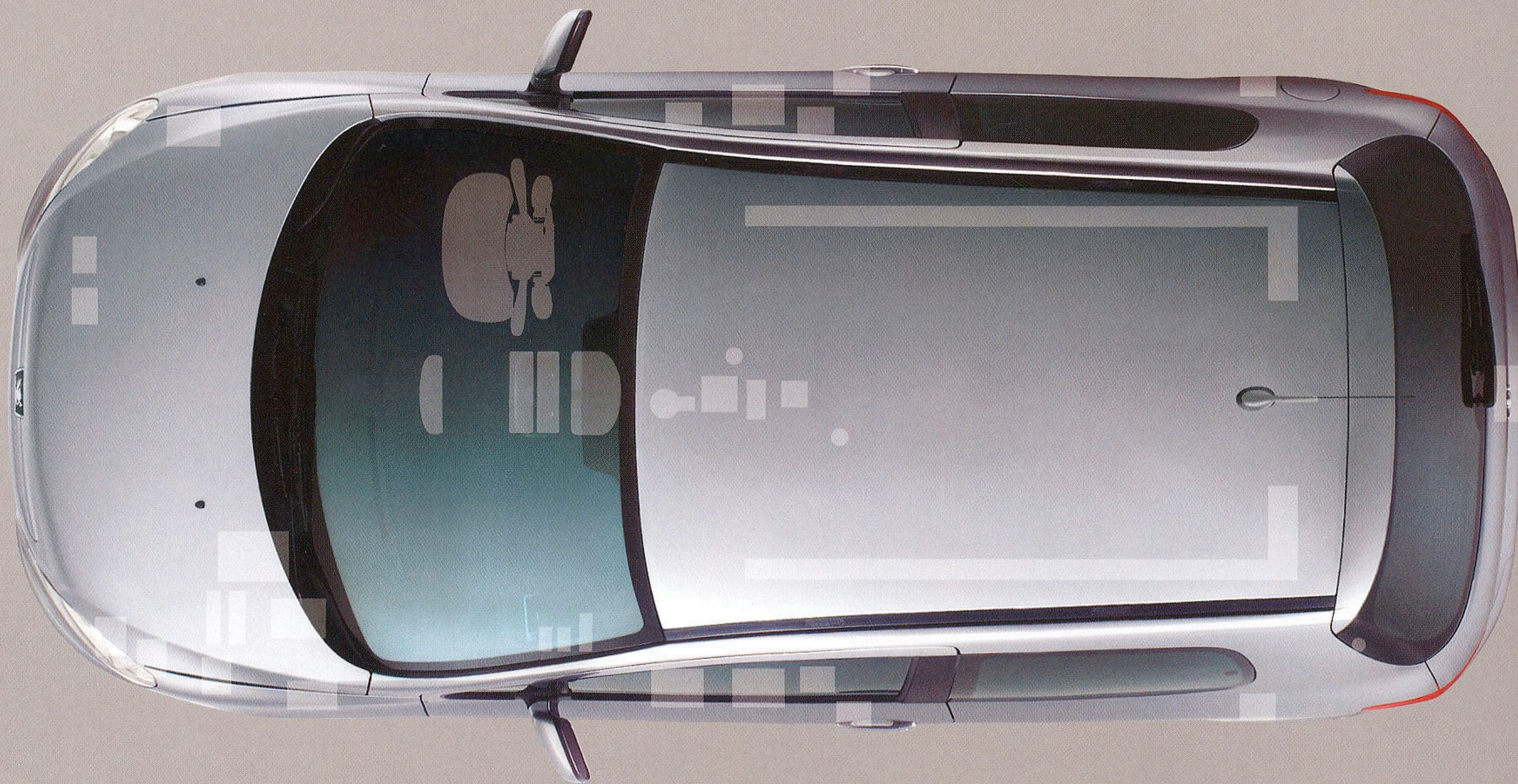

マルチファンクションディスプレイ

ダッシュボードに組み込まれたディスプレイで、瞬間燃費と平均燃費、走行可能距離、走行距離、平均速度などのトリップコンピュータ情報の他、時刻、外気温、警告メッセージなどドライビングをサポートする多彩な情報を確認できます。

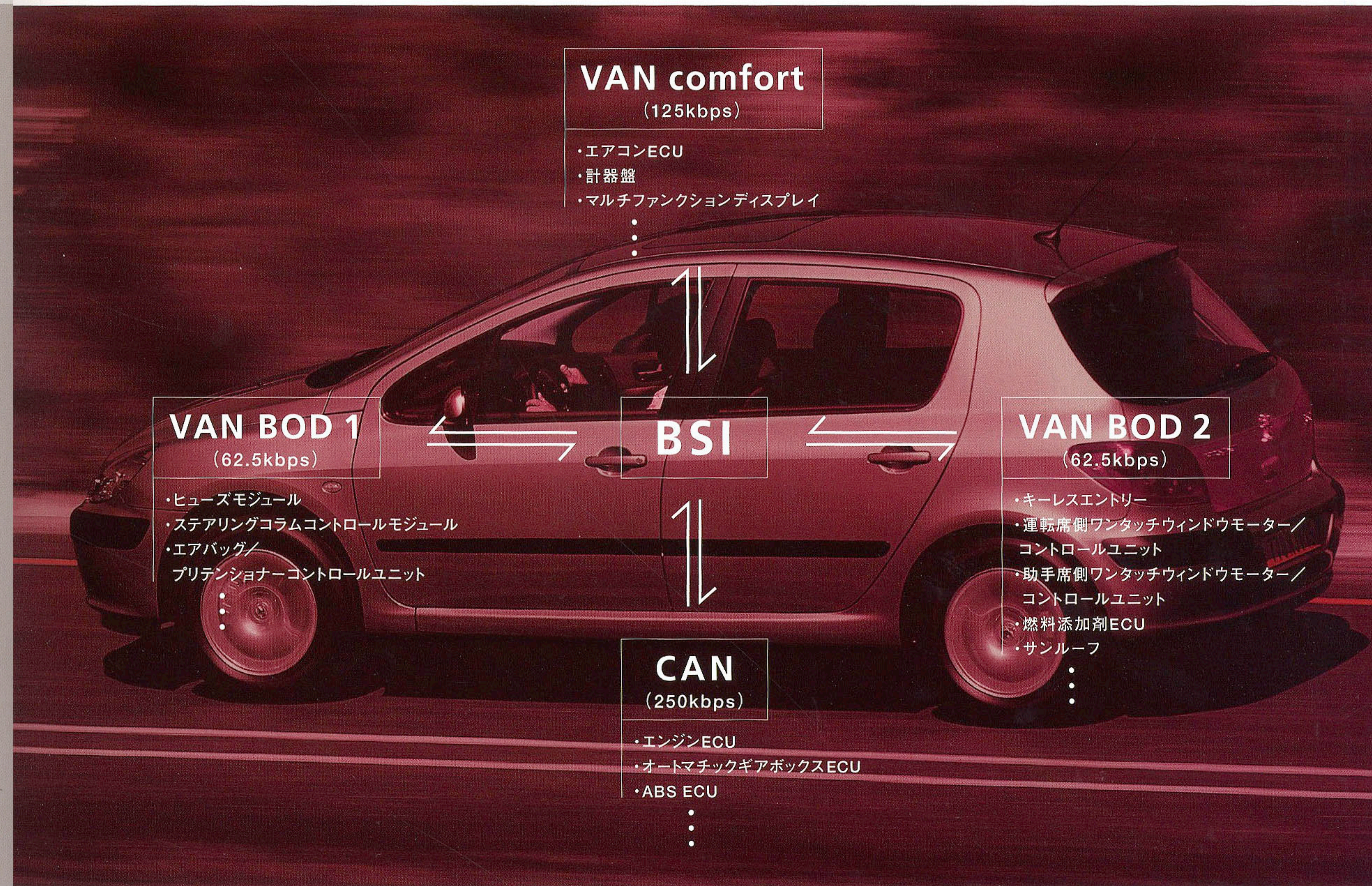

新次元の信頼性と快適性をもたらすマルチプレックス。

307はこのクラスとしては初めて、高級車の一部にしか採用されていないマルチプレックス(多重通信)システムを導入しています。考える部品ともいえるインテリジェントパーツを多用、それをデジタル通信でネットワーク化することで電装系の信頼性を飛躍的に高めるとともに、大幅な軽量化を達成しました。エアコンなどの快適装備、エアバッグなどの安全装備、ステアリングコラムの各種スイッチ、ドアロックなどのドア関連、エンジンやABSなどのアクティブセーフティ装置など、各電装品は機能別にグループ化され、そのグループ内の装備を制御するECUが置かれています。これらの

ローカルECUを中央のBSIが集中制御するのがマルチプレックスシステムです。従来の制御システムでは、装備の数だけ電源供給線が必要でしたが、マルチプレックスではデジタル通信用のバスラインとローカルECUへの電源供給線だけで済むのでハーネスの重量が大幅に削減されます。さらに、ハーネスのコネクターを減らせるので接触不良等のトラブルを防ぎ信頼性を飛躍的に高めることができます。307ではデジタル用のバスラインは通信速度により3種類に分けられ、エンジン、ABS、ATなど速い反応が要求される装備に関してはもっとも速いCAN(250kbps)が割り当てられています。

ドライビングプレジャーもまた、深化と進化をとげた。



XS 5door アメジスト

イノベーションは、過去と決別することから始まった。

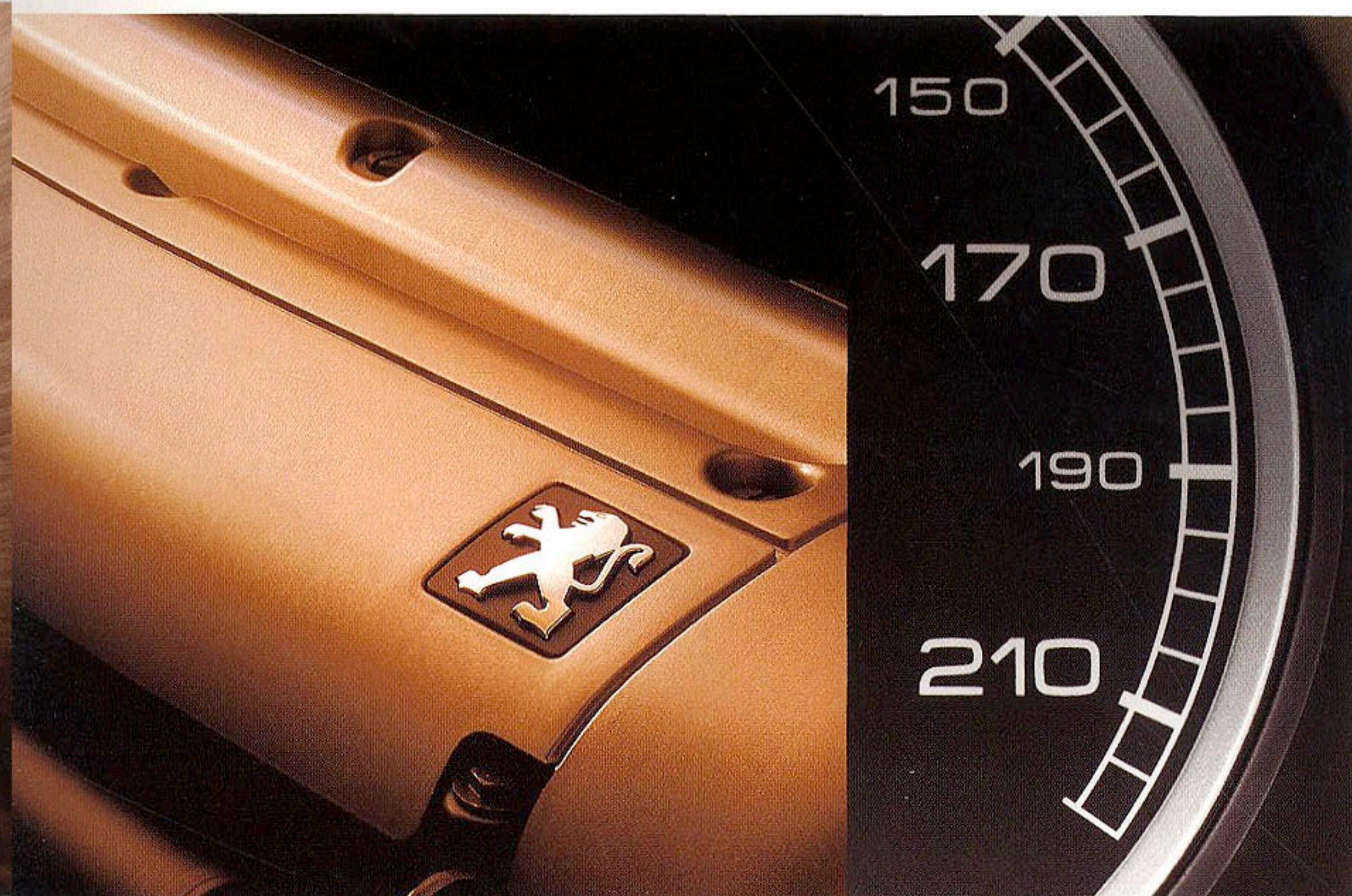
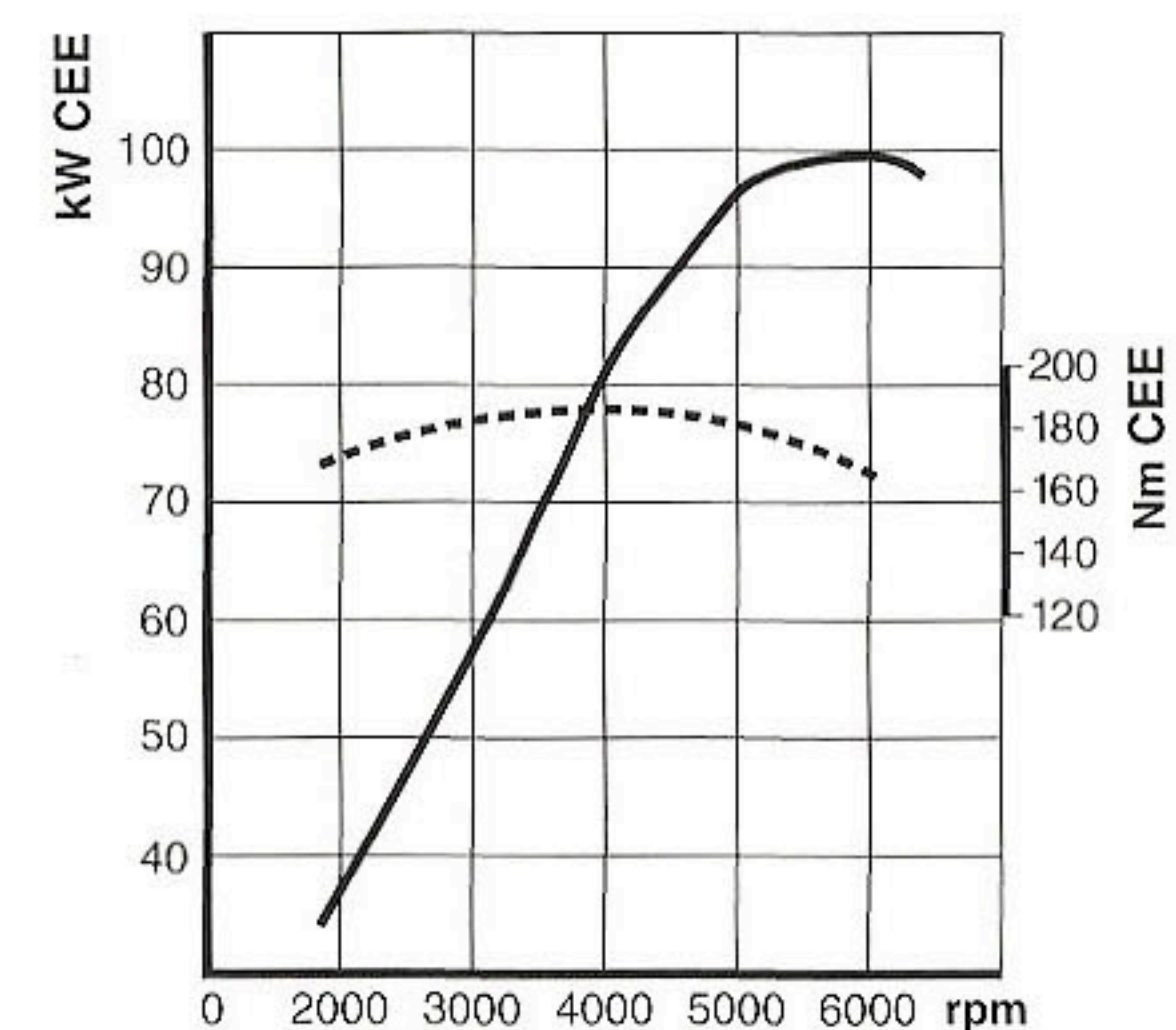
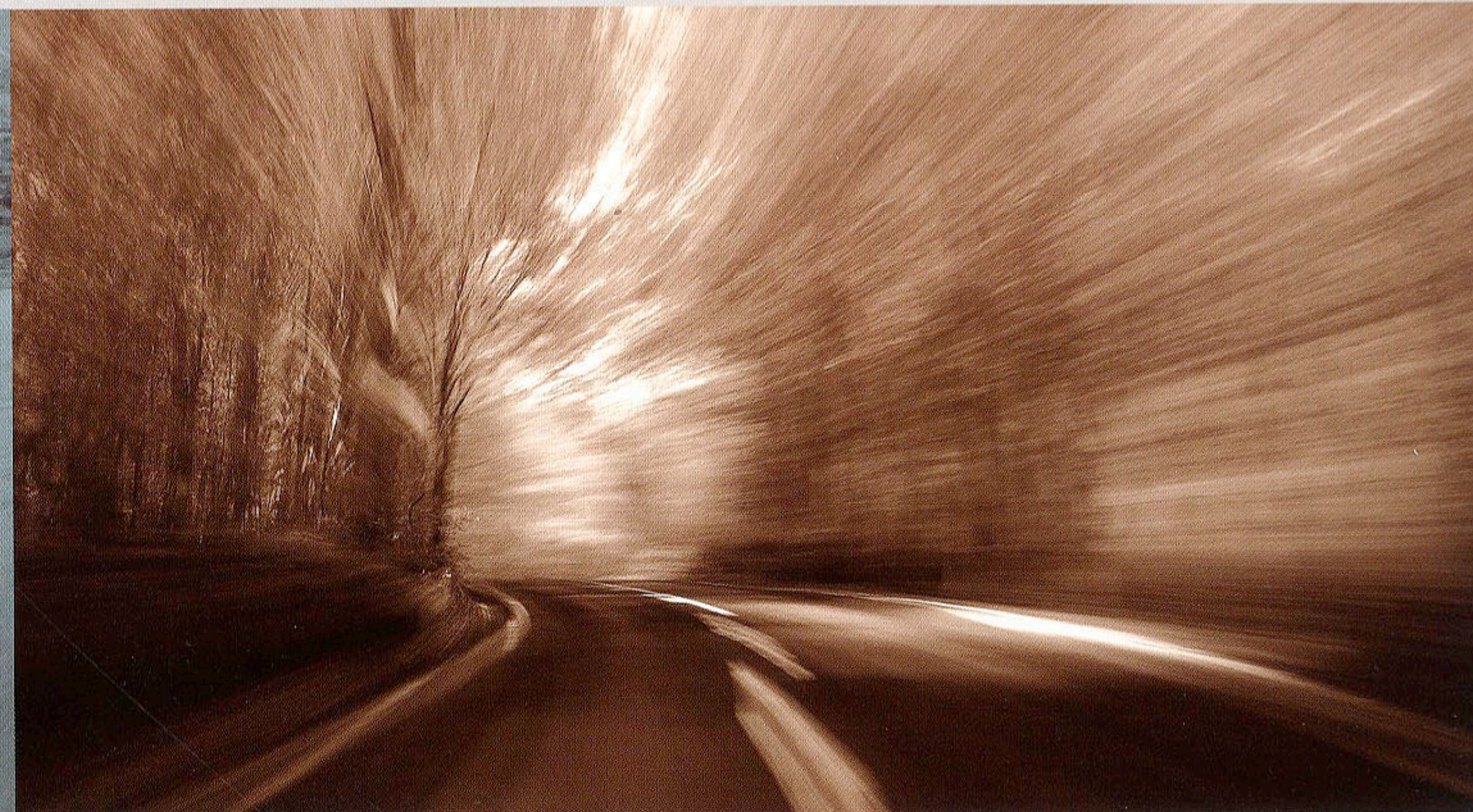

走りの効率を高める軽量空力設計。

新世紀のクルマとして307は、「走りの効率」がディテールにいたるまで追求されています。クラスを超えるゆとりのインテリア空間を確保しながら、Cd値(空力抵抗係数)0.32を達成したエアロダイナミクスボディ。それは風洞実験だけでなく、絶対的に速いヨーロッパのアベレージ・スピードのためにデザインされたもの。高速走行時の路面にはりつくような安定感や静粛性、そして燃料消費率の向上をもたらします。また、徹底した軽量化も307の開発目標でした。高張力鋼板を多用した軽く強い新世代プラットフォーム、電装系の重量の大幅な削減を可能にしたマルチブックス、そしてアルミニウムや複合素材を使用したボディ。アルミ製ボンネットはその象徴です。スチールに比べ約6.5kgも軽量化されています。軽量化は燃料消費率の向上につながるだけでなく、307の俊敏な走行性にも貢献しています。

「走る・曲がる・止まる」をきわめるために。新世代プラットフォーム。

運転する喜びを設計の理念としてきたプジョー。「走る・曲がる・止まる」すべての瞬間にプレジャーを感じられるクルマをめざす、というその決意と熱意を体現しているのが新世代プラットフォームです。クルマの全性能の根幹にかかわるプラットフォーム創りから、307の開発は始まりました。最新のコンピュータ溶接技術を駆使、高張力鋼板を多用することにより、安全性を犠牲にすることなく大幅な軽量化を達成。まさに新世代と呼ぶにふさわしい卓越した剛性により、サスペンションやステアリングといったメカニカルユニットの取り付け精度を高め、その性能を最大限に引き出せるようにしただけでなく、足まわりの精緻なセッティングを可能にしました。サスペンションは、フロントは正確なハンドリングをもたらすマクファーソン・ストラット式を採用。リアは新開発のトーションビーム付トレーリングアーム式。一体構造のコンパクトな設計により軽量化とスペース効率を高めながら、「猫足」と呼ばれるプジョー伝統のロードホールディングと洗練された乗り心地を実現しています。ステアリングはラック&ピニオン式。

パワーアシストを与えながらも自然なフィールを残したもの。舵角センサーからの舵角情報の他に、マルチブックスによりエンジン回転数と車速情報を受信し、ステアリングアシスト量を最適に調整してダイレクトな操舵感と高速での安定感をもたらします。ブレーキシステムは大径の4輪ディスクブレーキを採用。ゆとりある設計です。ブレーキ時にもプレジャーを感じる、そんな効き味を大切にしました。EBD付ABSに加えブレーキアシストが標準装備されます。

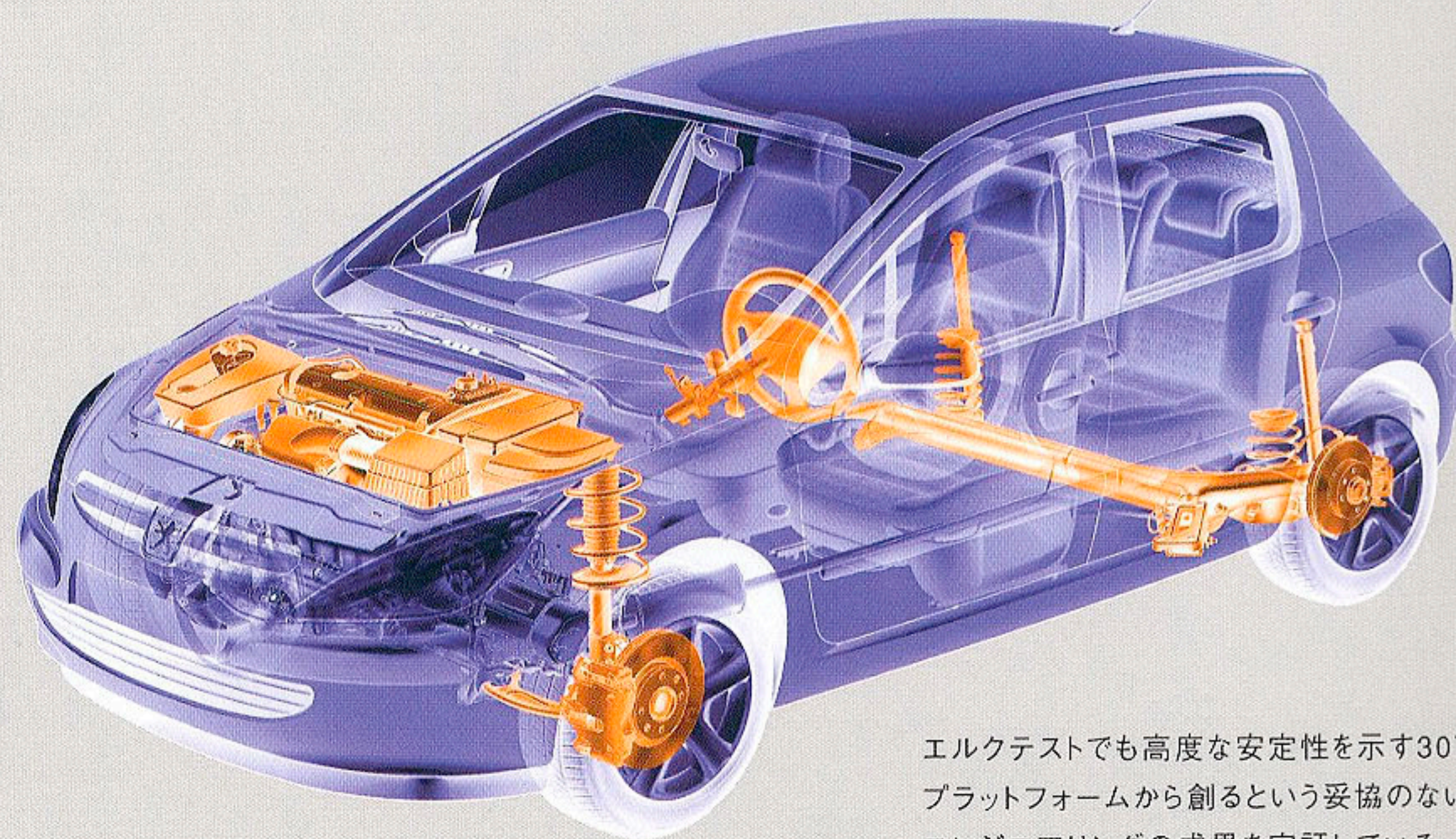

エルクテストでも高度な安定性を示す307。プラットフォームから創るという妥協のないエンジニアリングの成果を実証している。

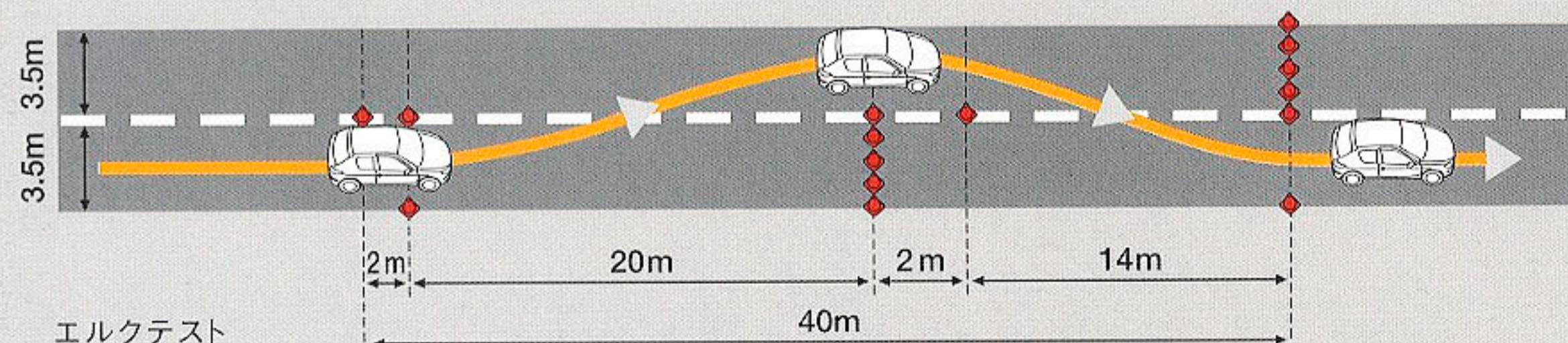

フィールという性能を追求したパワートレイン。

絶対的な数値に価値があるとすれば、それを高める方法はいくつもあります。プジョーがエンジンに求めるのは、信頼性と扱いやすさ。この二語に集約されます。いいかえれば、ドライバーの「こうしたい」という気持ちにリニアに応える感覚性能。それはエンジンの性格づけ、マニュアルトランスミッションへのこだわりなど、パワートレイン全体の設計に反映されています。日常域ではスポーツカー以上とも評価される乗り味の背後には、人間の感覚を開発の中心においたプジョーならではのエンジニアリングがあります。307のエンジンは206、406シリーズにも搭載され完成度で定評ある2.0ℓ DOHC16バルブエンジン。100kW(137ps)の最高出力を6,000rpmで、190Nm(19.4kg-m)のトルクを4,100rpmで発生します。1,800rpmですでに最大トルクの90%近い170Nmを発揮するこのエンジンは、ピークに向けて力強さを増し、5,750rpmで再び170Nmに下がるまで滑らかなトルクカーブを描きます。全回転域でフラットなトルク特性をもつこのエンジンと、比較的クロスした設定の5速MTとの組み合わせは、まさにプジョー・プレジャーそのもの。胸のすく爽快なフィールがたのしめます。この感覚をATでもたのしんでいただくために、307は新開発のティプトロニックタイプの4速ATを採用しました。スムーズで質の高い走りをもたらす4速ATですが、ひとたびシーケンシャルモードに設定すればクイックシフトのMT感覚でダイレクトなドライビングを堪能できます。



流れるようなサイドの美しさは、見た目の印象だけではない。高いルーフでありながら、0.32というCd値を実現。

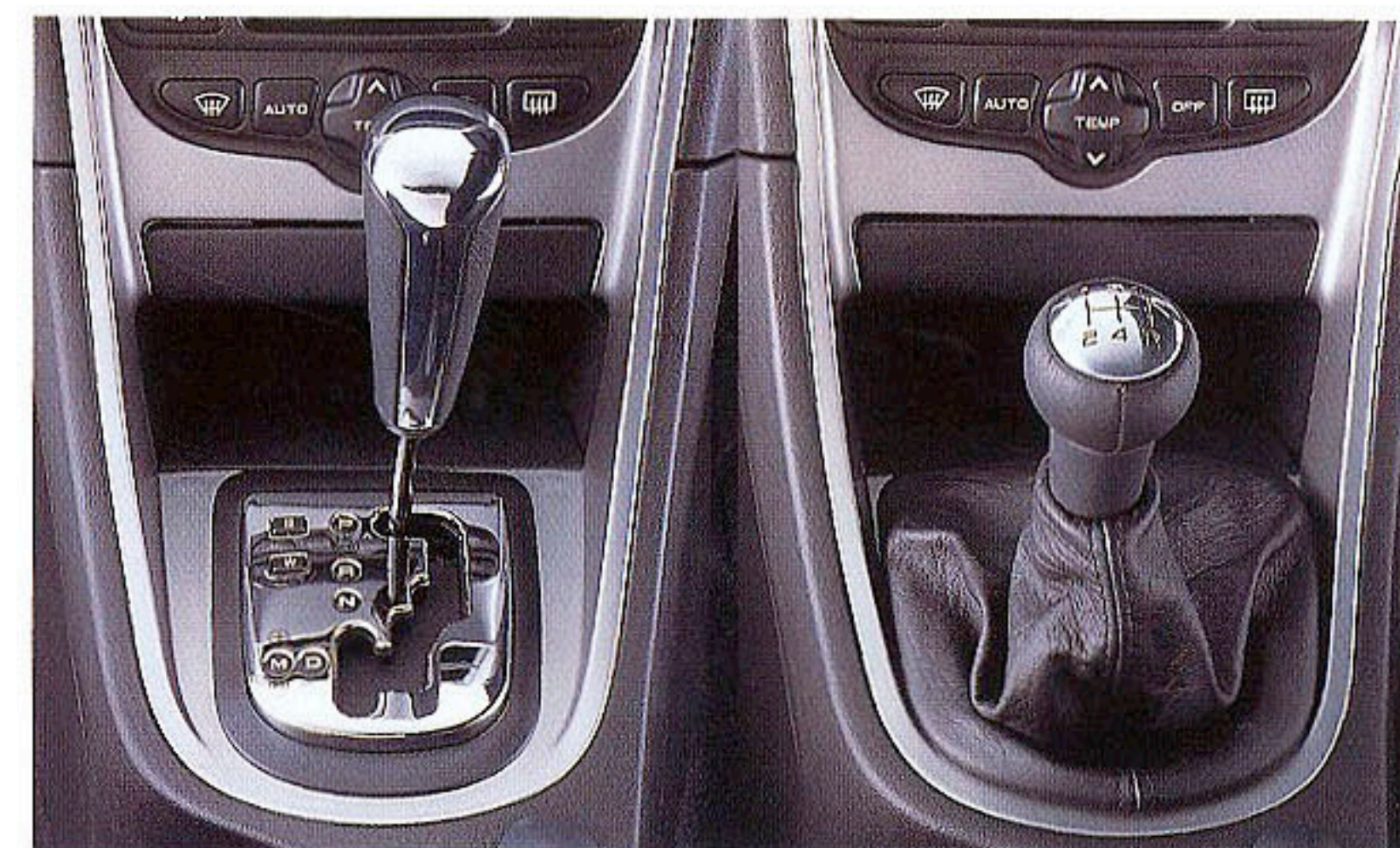

ティプトロニックタイプ4速ATと5速MT

未来は、選ぶことができる。



XT 5door ルシファー・レッド



XSi 3door プラチナ・グレー



XS 5door エーゲ・ブルー

新世紀の上質がここにある。5ドア・コンフォートモデル、307 XT



ダイヤモンド(ダークグレーダッシュボード&ライトグレーシート)

アイボリー(アイボリーダッシュボード&アイボリーシート)

シーダー(グリーンダッシュボード&グリーンシート)

※アイボリーとシーダーは受注生産になります。写真のオーディオは、日本仕様と異なります。



Ariane 16インチアロイホイール

BODY		ENGINE	TRANSMISSION
<input type="checkbox"/> 3 door	<input checked="" type="checkbox"/> 5 door	<input checked="" type="checkbox"/> 1,997cc	<input checked="" type="checkbox"/> 5MT
			<input checked="" type="checkbox"/> 4AT

センターコンソールやシフトゲートのパネルに施されたウッド調トリム。
風合も座り心地もソフトなベロアシート。質の高い材料与丁寧な造り込みで
上質なインテリア空間を生みだしています。受注生産になりますが、
ダッシュボード&シートの色を選ぶことができます。ボディタイプは5ドアのみの設定です。

※写真のオーディオはメーカーオプション(PSS)のAM/FMカセットプレーヤーです。

XT

スタイリングにマッチしたシャープなインテリアのCoolモデル、307 XS



チタン(ダークグレーダッシュボード&ライトグレー柄シート)

コバルト(ブルーダッシュボード&ブルー柄シート)

※写真のオーディオは、日本仕様と異なります。

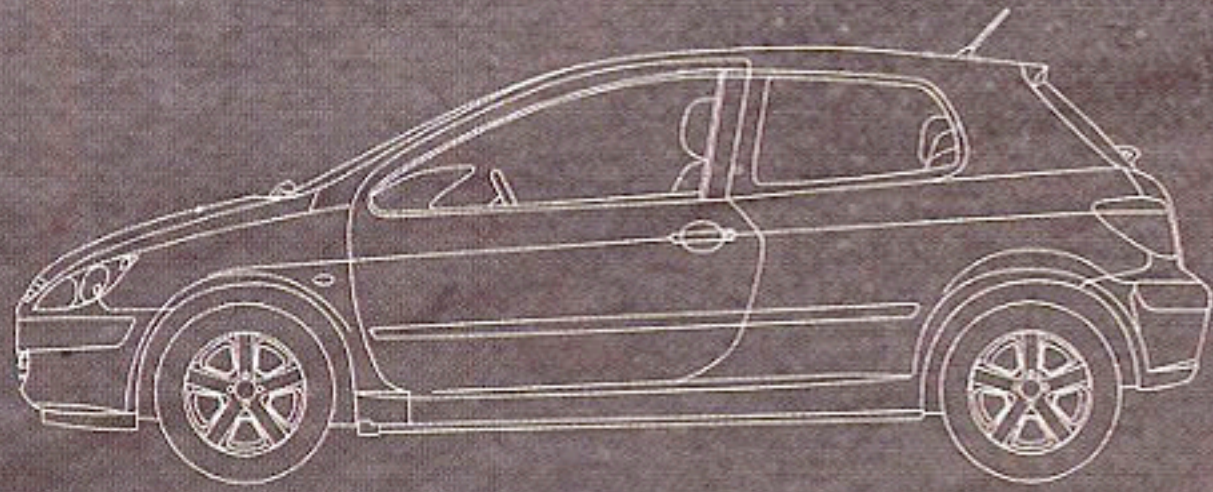
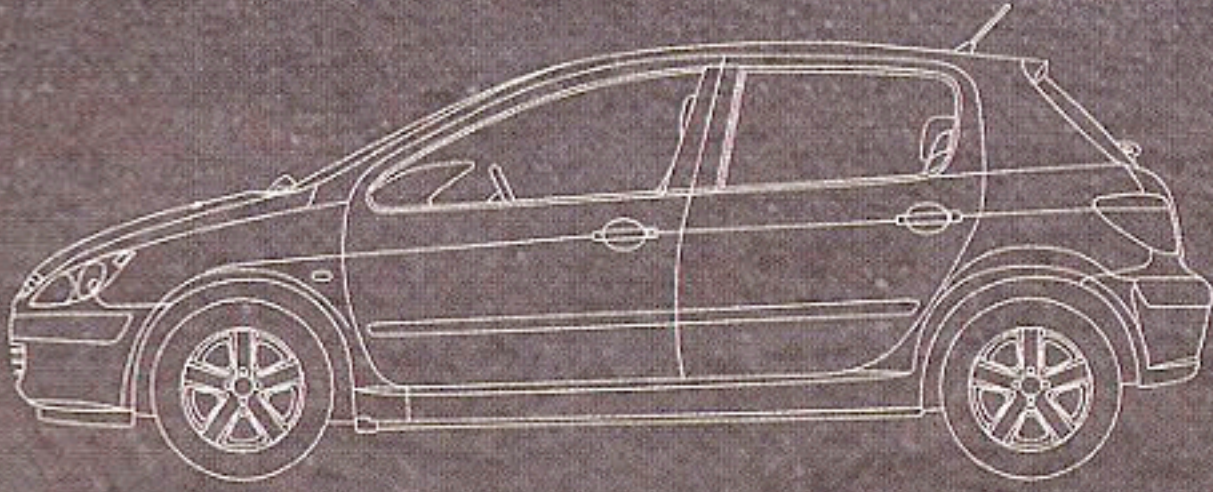

Ariane 16インチアロイホイール

BODY		ENGINE	TRANSMISSION
<input checked="" type="checkbox"/> 3 door	<input checked="" type="checkbox"/> 5 door	<input checked="" type="checkbox"/> 1,997cc	<input checked="" type="checkbox"/> 5MT
			<input checked="" type="checkbox"/> 4AT
※3ドアには4ATは設定されておりません。			

シルバーに輝くメタリック仕上げのトリムが、いかにもシャープな印象のXSのインテリア。シートは、カチッとしたツートーンファブリック。スタイリングのイメージを裏切らないデザインです。ボディカラーに合わせてダッシュボード&シートの色を選ぶことができます。ボディタイプは3ドアと5ドアの設定。

XS

※写真のオーディオはメーカーオプション(PSS)のAM/FMカセットプレーヤーです。

フルレザー仕様に17インチアロイホイールのプレミアムモデル、307 XSi



チタン/レザー (ダークグレー ダッシュボード)

※写真のオーディオは、日本仕様と異なります。

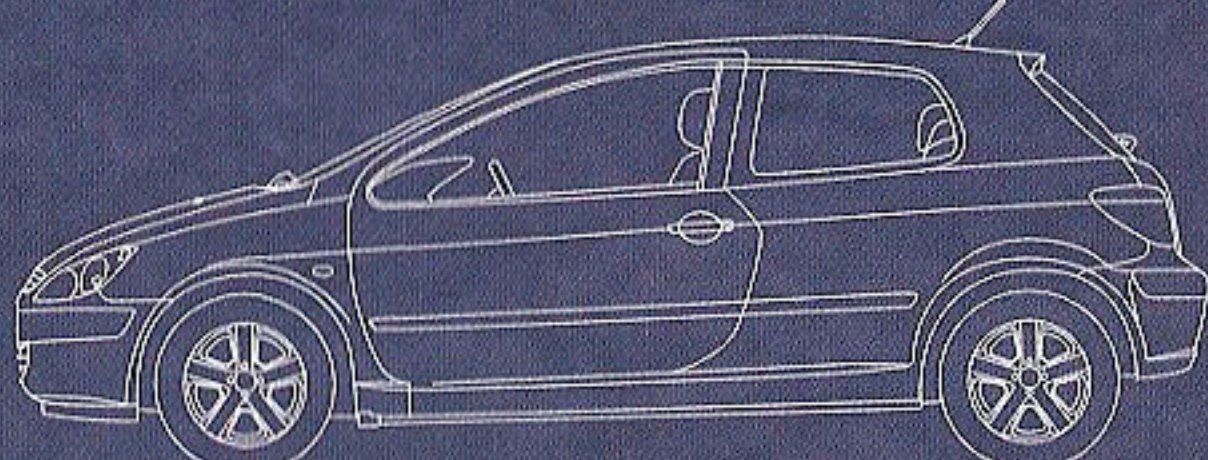
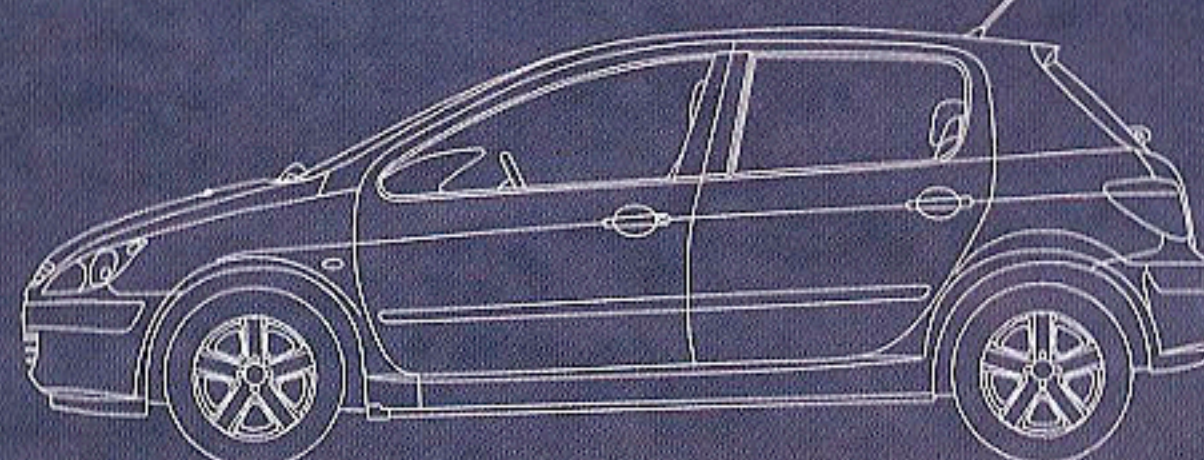

Challenger 17インチアロイホイール

BODY		ENGINE	TRANSMISSION
<input checked="" type="checkbox"/> 3 door	<input checked="" type="checkbox"/> 5 door	<input checked="" type="checkbox"/> 1,997cc	<input checked="" type="checkbox"/> 5MT
			<input checked="" type="checkbox"/> 4AT
			※3ドアには4ATは設定されていません。

ドアを開けた瞬間にもプレミアムな匂いを放つ、
 シルバーのメタリック仕上げのトリムとフルレザー仕様のシートのコントラスト。
 そして、XSiだけのボディ同色バンパー&サイドモール、17インチアロイホイールが
 このクルマがただ者ではないことを物語っています。ボディタイプは3ドアと5ドアの設定。

XSi

※写真のオーディオはメーカーオプション(PSS)のAM/FMカセットプレーヤーです。

機能にも、デザインにも、プジョー・オリジナリティが息づいている。



革巻ステアリング
(チルト&テレスコピック調整付)

しっとりとなじむ上質なレザーを使用したステアリング。チルト&テレスコピック機構により、上下、前後にそれぞれ40mmの範囲で調節できます。

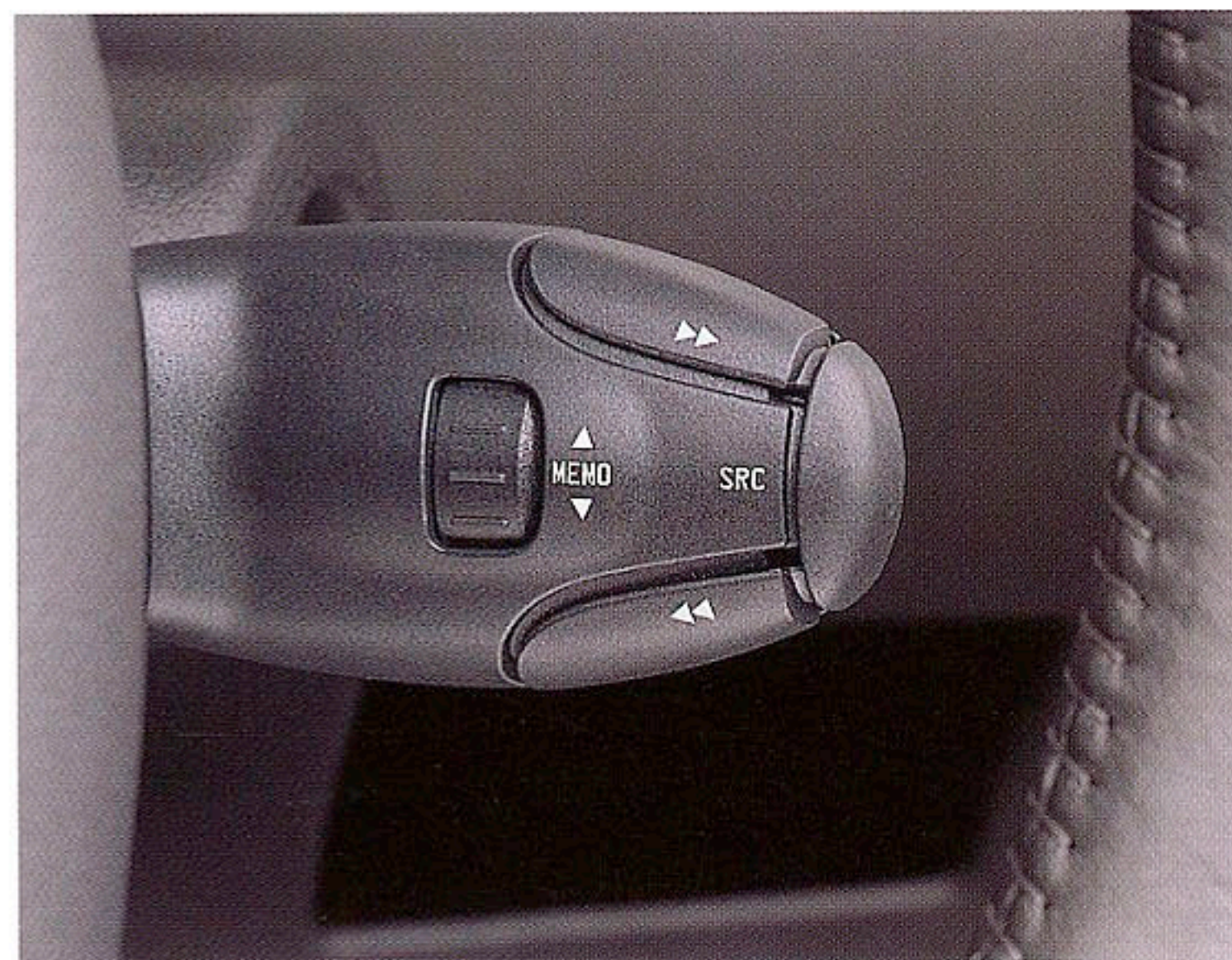

オーディオステアリングリモコン

運転中でも視線をそらすことなく、ステアリングに手をそえたままブラインドタッチでオーディオ操作が行えます。



マルチファンクションディスプレイ

燃費、走行可能距離、走行距離、平均速度などのトリップコンピュータ情報の他、時刻、外気温、警告メッセージなどドライビングをサポートする多彩な情報を確認できます。

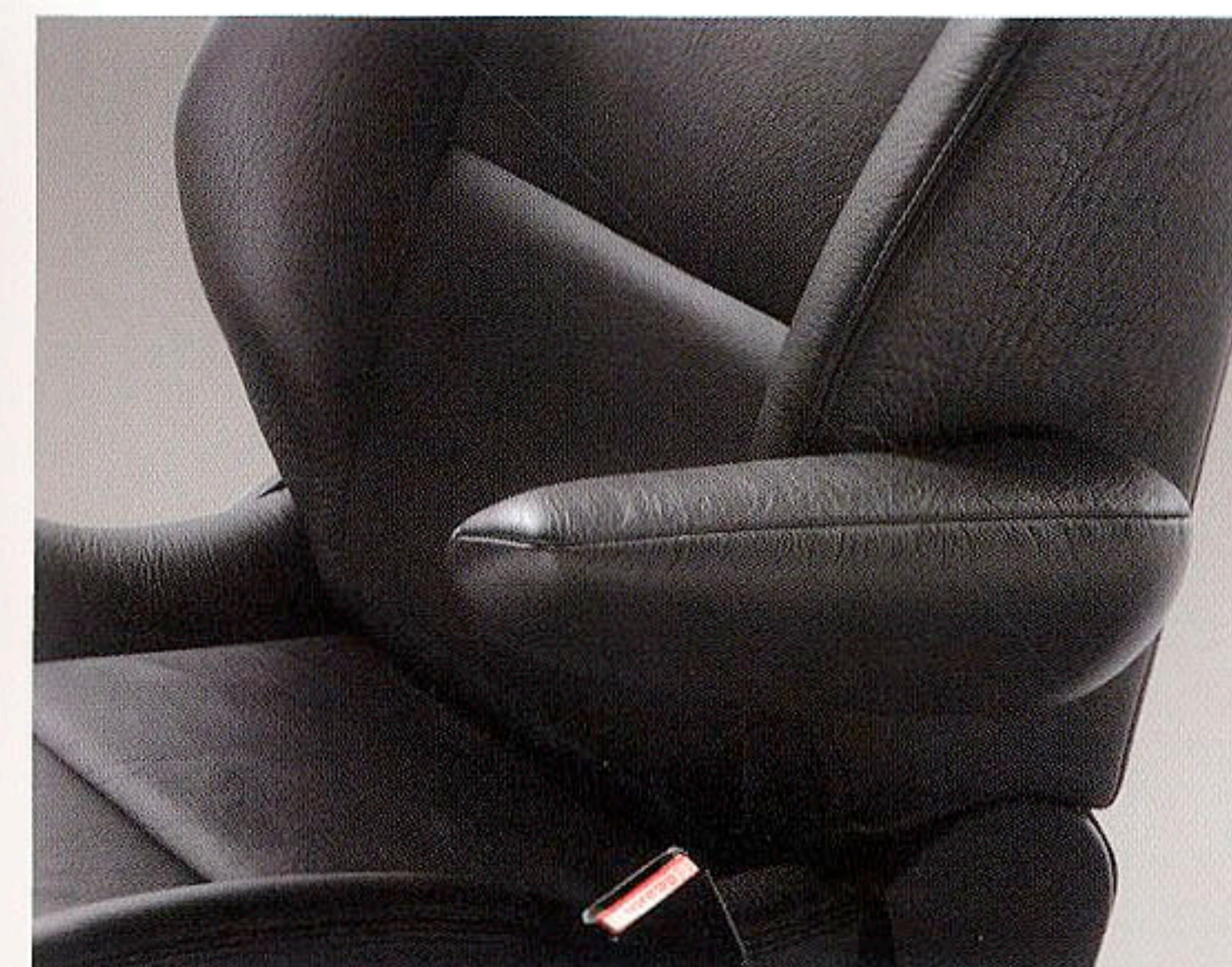

運転席・助手席アームレスト (5doorのみ)

5ドアモデルの運転席と助手席には、折りたたみ式のアームレストが設けられています。XSiはシートと同じレザー仕様(上の写真)です。



フロントシートアジャスター

前後のスライド量は実に230mm。しかもハイトアジャスターを備え、レバーのポンピング操作により上下に50mmの範囲できめ細かく調節できます。



紫外線&熱線カットフロントガラス



エアコンの冷房効果を飛躍的に高める熱線反射ガラスをフロントウインドウに使用。紫外線も大幅にカットします。

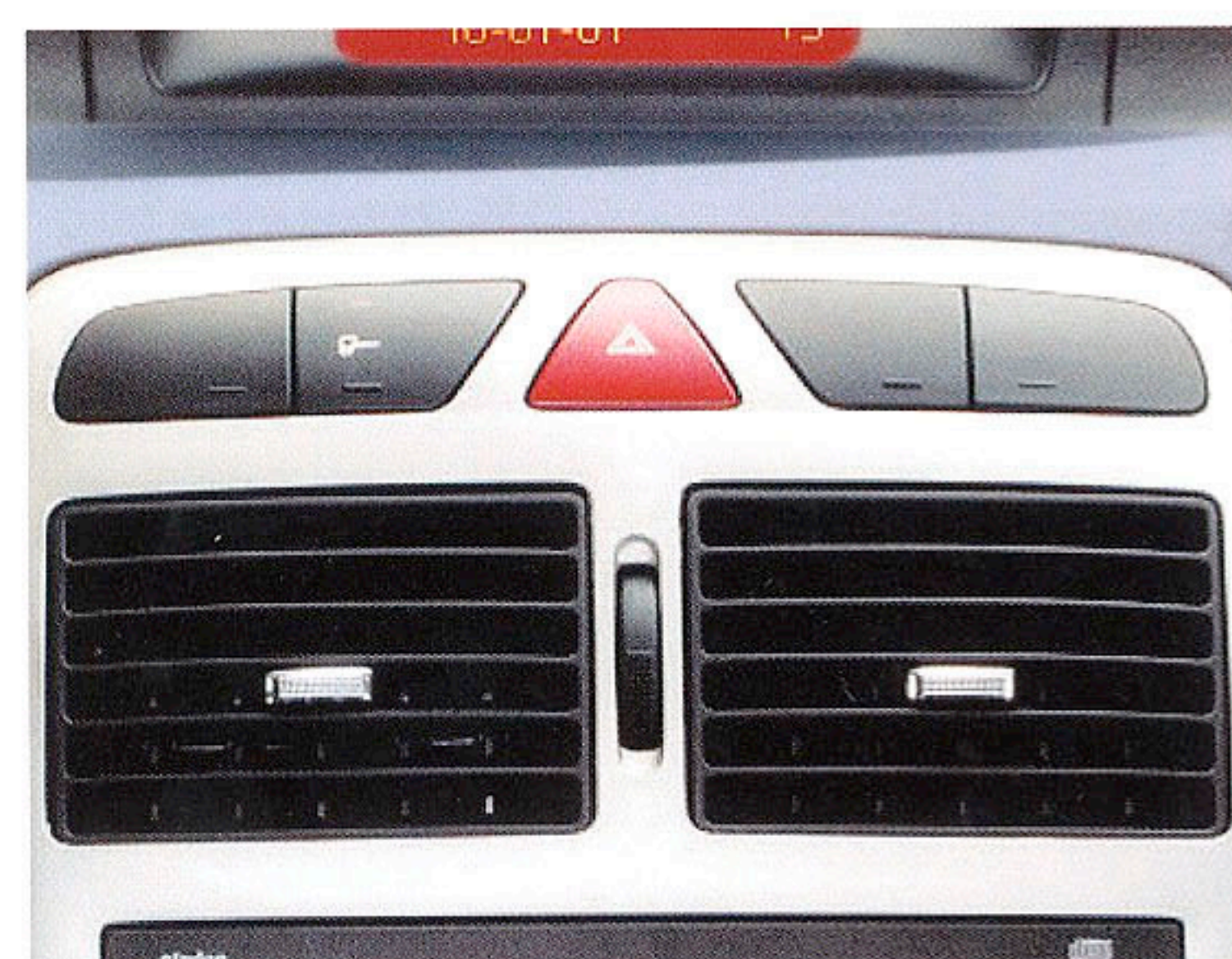

センター集中ドアロック

盗難防止対策として、集中ドアロックをセンターコンソール上部に設置。ドア内側のロックボタンをなくしました。

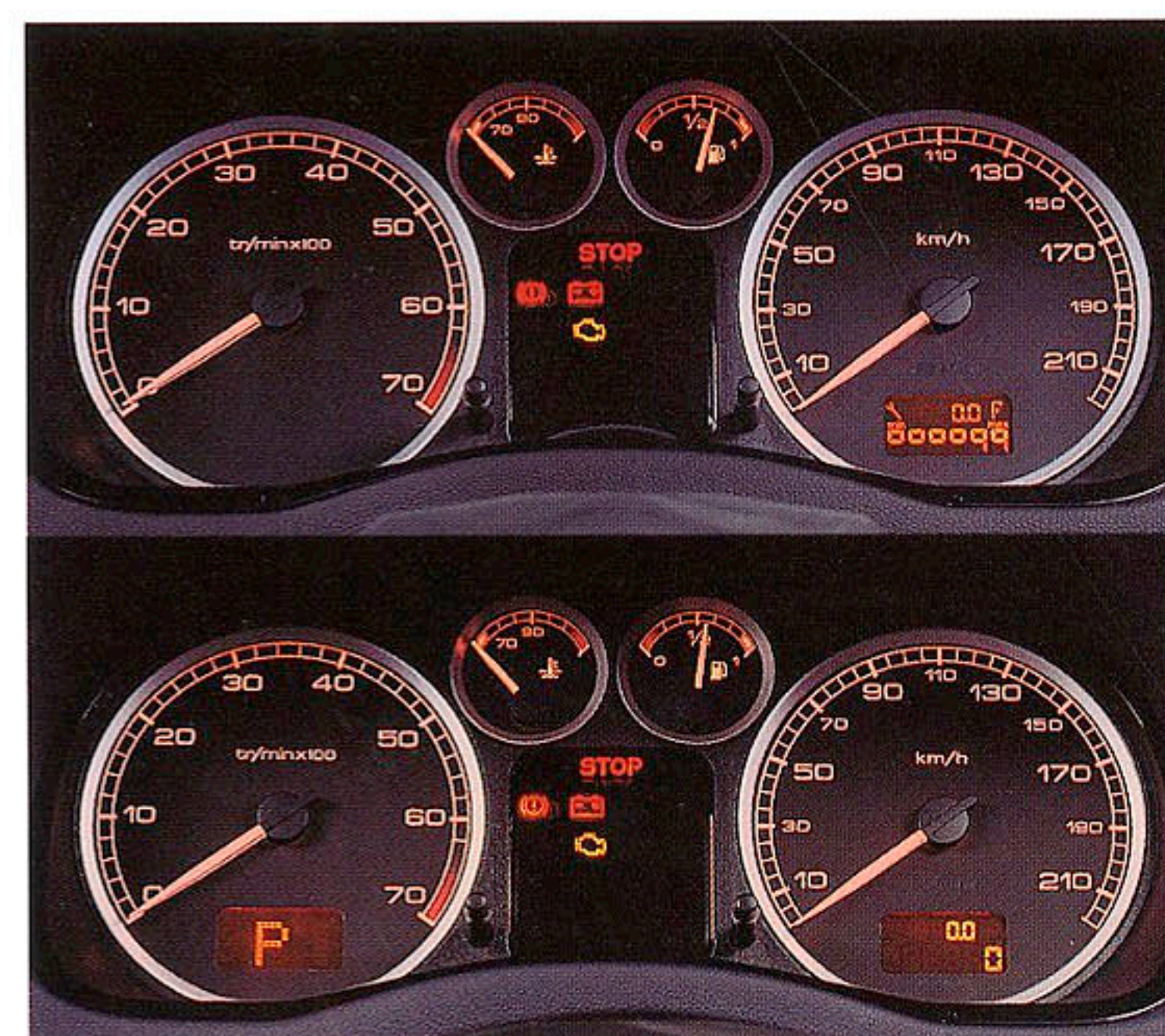

インストルメントパネル (5MT・4AT)

航空機の計器を想わせるアルミで縁どられた視認性の高い円形メーター。4AT車には、タコメーターにATインジケーターが組み込まれます。



オートエアコン

設定温度を自動的に保持して室内空間をつねに爽やかに保ちます。外気導入時には、フィルターが花粉や塵などの微粒子の侵入をシャットアウトします。



雨滴感知式オートワイパー

突如の降雨や冠水に即座に反応します。広大なウインドスクリーンの全幅にわたる視界を確保するために、拭き残しが少ないバタフライ式を採用しています。



ルーフコンソール

サングラスやカード類などちょっとした小物をいれるのに重宝します。



電動ドアミラー

キーレスエントリーと連動した電動格納式。クルマを降りた後でもキーレスエントリーの操作でドアミラーを格納できます。

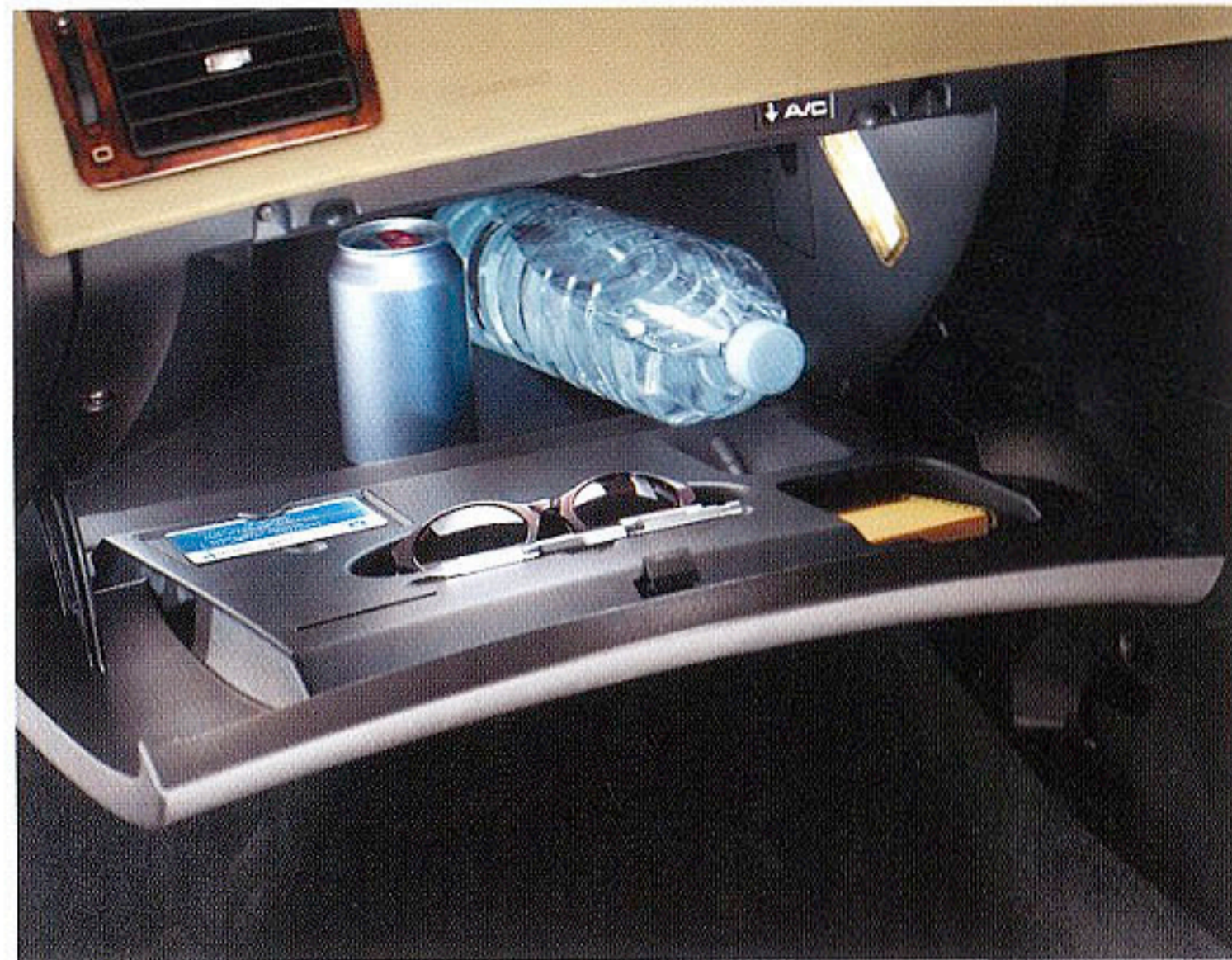

キー付グローブボックス

大容量のグローブボックス。上部に開閉式のエアコンダクトがあり、空調された空気を導入することができます。(※食品の保存には適しません)



フロントシートアンダートレイ

前席のシートの下に幅240×奥行き255×深さ65mmという大型のトレイを設置。B5サイズの書類や本、薄型のティッシュケースも収納できます。



リアシートセンターアームレスト&ポケット

リアシートセンターアームレストにも小物入れを設けました。幅195×奥行き260×深さ38mm。カップホルダーも装備しています。

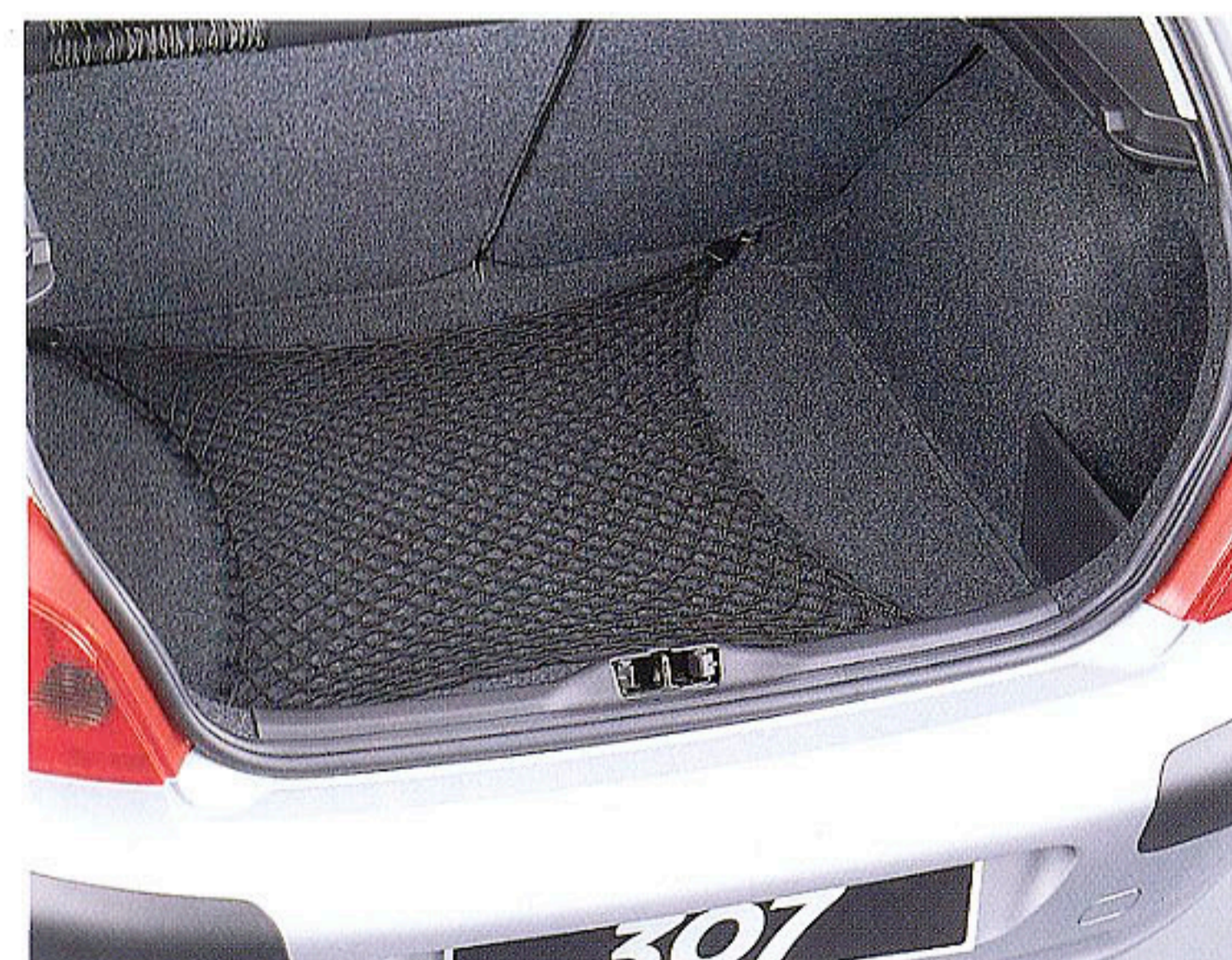

ラゲッジネット

床面とリアシートバックの4か所にラゲッジネット用のフックを設置。また、シェルフサポートの両サイドには手さげ袋などを掛けられるフックを設けました。



12V電源ソケット

センターコンソールとラゲッジルームの2か所に12V電源ソケットを装備。便利に使用できます。



キーレスエントリー

通常のロック/アンロックの他に、アンロックボタンを押しつづけるとハザードランプが点滅し、クラクションが軽く鳴ってクルマの居場所を知らせます。

ご購入後も満足と安心を。充実のアフターサービス

保証期間:2年間
2 YEARS / FREE
走行距離無制限

プジョーでは、新車登録から2年間、走行距離無制限にて保証いたします。なお、1995年3月1日以降の登録車に適用されます。

B O D Y 塗装3年
MAINTENANCE 錆穴12年
SERVICE 保証

※2000年1月1日以降の登録車に適用されます。

プジョーでは、新車登録から3年間の塗装保証と、12年間の錆穴保証をしております。なお、2000年1月1日以降の登録車に適用されます。

PEUGEOT ASSISTANCE
24-HOUR SERVICE

24時間・年中無休の緊急サービスです。※'98年10月以降の登録車に適用されます。

プジョーでは、お客様にいつでも快適なカーライフをお楽しみいただくために、24時間、365日対応する安心のプジョー・アシスタンスをご用意しております。なお、1998年10月以降の登録車に適用されます。

BLUE LION FINANCE
もっと便利に、お求めやすく

BLUE LION NETWORK

全国に広がる正規販売網ブルーライオン・ネットワーク。プジョーを熟知したブルーライオン・ネットワークが、日頃のメンテナンスや車検などについてサポートします。



フリーダイヤル ハシレ プジョー
0120-840-240 (9:00~21:00年中無休)

プジョーでネットドライブに出かけませんか。

www.peugeot.co.jp

新車見積サービス ▶ ホームページで見積りができます。

club.peugeot
プジョー・ジャパンのインターネット・プロバイダー
クラブ・ドット・プジョー

プジョー・ジャパンが提供する、インターネット接続(プロバイダ)サービスです。わずかな年会費のみで、クレジットカードをお持ちの方などなくても、「~@club.peugeot.jp」というプジョー・ドメインのメールをご利用いただけます。インターネットに馴染みがない方でも、専用接続ソフト「OpenBit.Net for PEUGEOT」をご利用いただくことで、プジョーが用意した世界のサイトにワンクリックで簡単にアクセスすることができます。

Le Club PEUGEOT Web Magazine

インターネットを楽しみなさまへ配信する、会員制インターネット・ウェブサイト・マガジンです(季刊)。プジョー・オーナーが実際に登場する「オーナーズ・レポート」やプジョーに関するテクニカルな情報「テクニカル・チップス」、プジョーにまつわる世界のサイトを紹介する「ドットコム・アラカルト」など、より身近な情報をお届けします。

Peugeot Digital Scheduler

オフィスのPCやご自宅から、また、インターネット対応携帯電話(i-mode、ez-web、J-sky)からでもアクセス可能な画期的モバイル・スケジュールラーです。プジョーの最新情報はもとより、お客様の興味に合わせて音楽情報や映画情報、グルメ情報など、気になる情報のスケジュールが入手可能です(事前に登録が必要です:無料)。また、ご使用にあたっての料金は無料です(接続料金は除く)。

●安全は人と車をつくるもの。おたがいの相手の立場にたつて事故防止につとめましょう。●諸元および装備は改良のため予告なく変更することがあります。●掲載写真は印刷のため実際とは異なる場合があります。●仕様および車体色によって納期が異なる場合があります。詳しくは、販売店におたすねください。●助手席でのチャイルドシート等のご使用は、万一の場合危険です。

プジョー・ジャパン

307



PEUGEOT

PEUGEOT. DESIGNED FOR YOUR PLEASURE.

INTERIOR & BODY COLOURS

XT Woody Trim & Velour Seat



ダイヤモンド(ダークグレー ダッシュボード&ライトグレー シート)



アイボリー(アイボリー ダッシュボード&アイボリー シート)
※受注生産



シーダー(グリーン ダッシュボード&グリーン シート)
※受注生産



チャイナ・ブルー



プラチナ・グレー

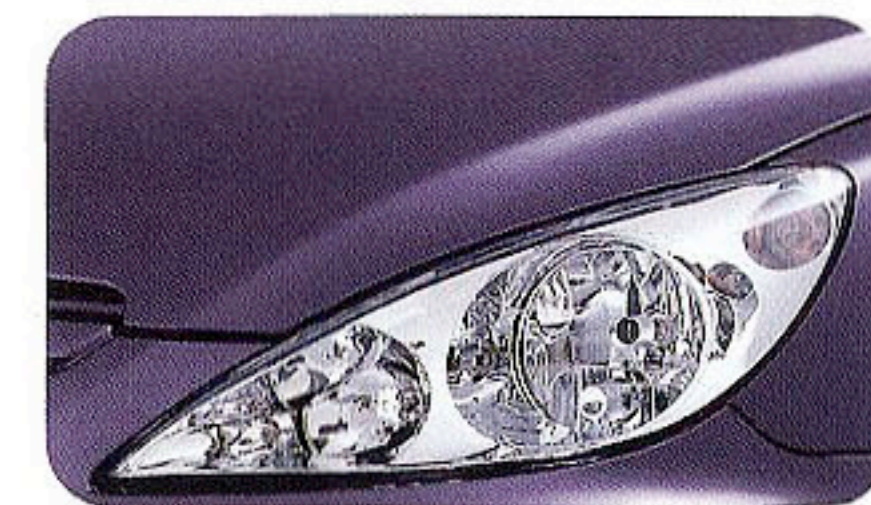

アメジスト



ルシファー・レッド



シャードッド・グリーン

XS Metallic Trim & TwoTone Fabric Seat

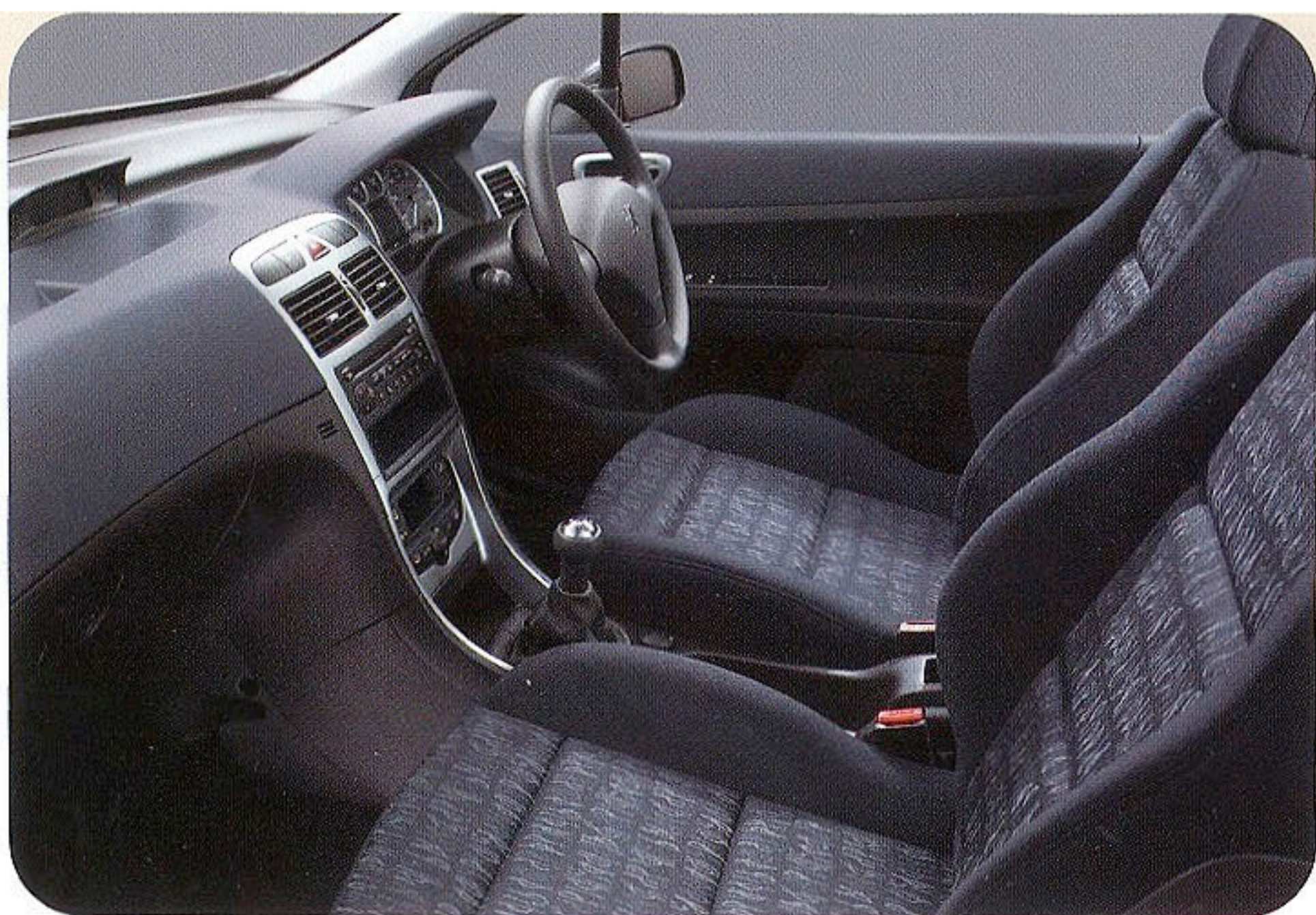

チタン(ダークグレー ダッシュボード&ライトグレー 柄シート)



ヘルセボリス・ゴールド



プラチナ・グレー

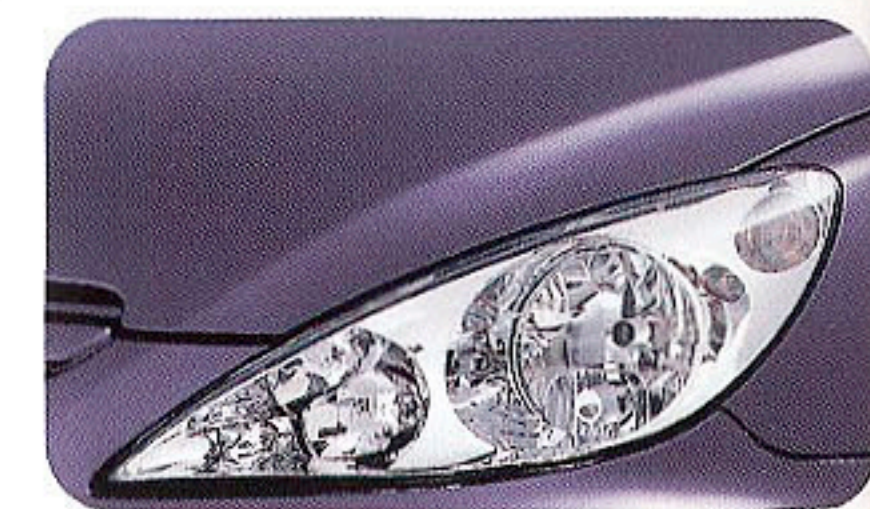

アメジスト



ルシファー・レッド

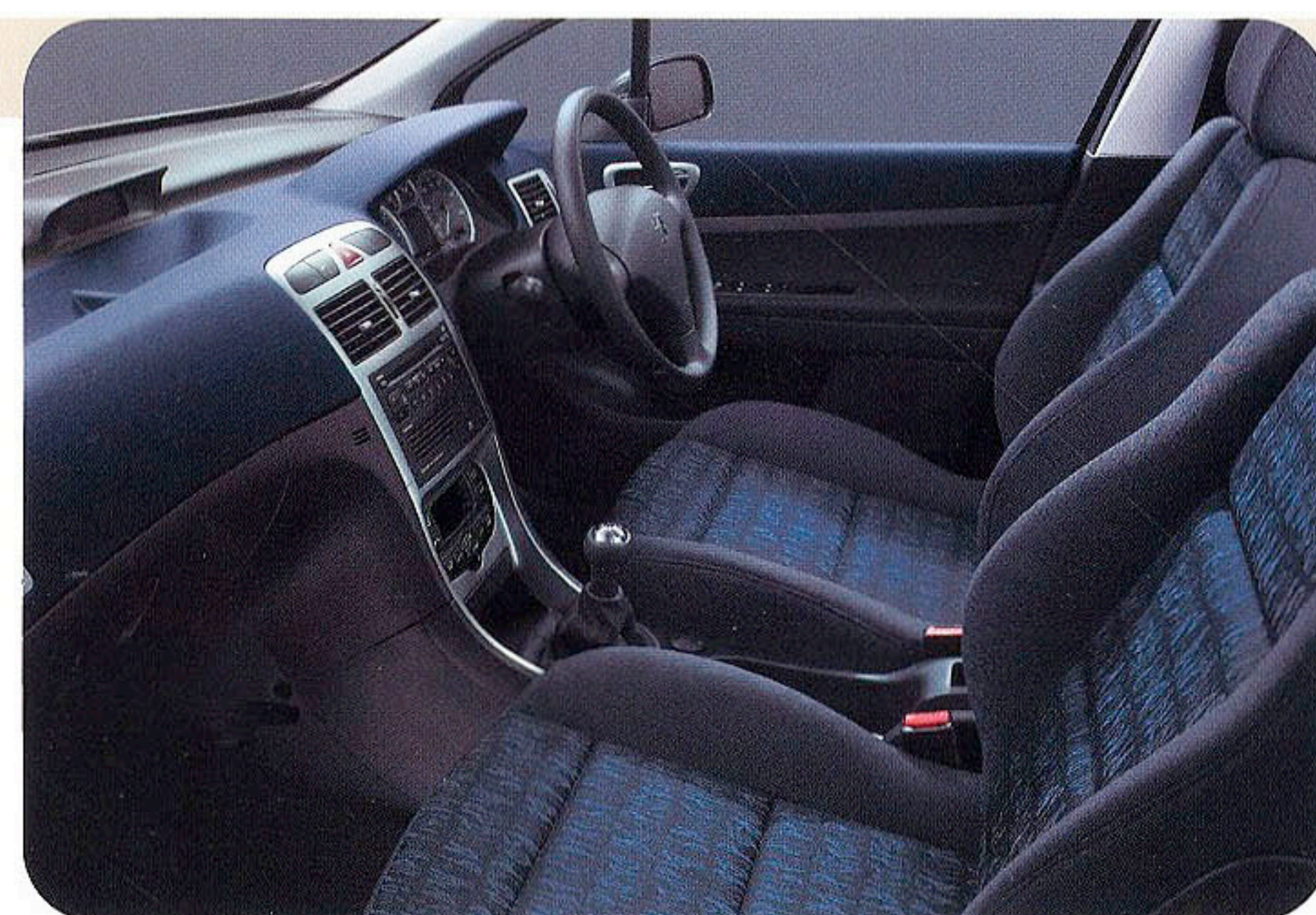

コバルト(ブルー ダッシュボード&ブルー 柄シート)



エーゲ・ブルー



チャイナ・ブルー

XSi Metallic Trim & Full Leather Seat



チタン/レザー(ダークグレー ダッシュボード)



ヘルセボリス・ゴールド



エーゲ・ブルー



チャイナ・ブルー



プラチナ・グレー



オブシディアン・ブラック

※掲載写真のオーディオは、日本仕様と異なります。

SPECIFICATIONS

プジョー307 主要諸元

	XT	XS (3ドア)	XS (5ドア)	XSi (3ドア)	XSi (5ドア)
タイプ	5ドアハッチバック	3ドアハッチバック	5ドアハッチバック	3ドアハッチバック	5ドアハッチバック
型式	GF-T5	←	←	←	←
ハンドル	右	←	←	←	←
トランスミッション	5速マニュアル 4速オートマチック	5速マニュアル	5速マニュアル 4速オートマチック	5速マニュアル	5速マニュアル 4速オートマチック

寸法・重量

全長 (mm)	4,210	←	←	←	←
全幅 (mm)	1,760	←	←	←	←
全高 (mm)	1,530	←	←	←	←
ホイールベース (mm)	2,610	←	←	←	←
トレッド 前 (mm)	1,495	←	←	←	←
トレッド 後 (mm)	1,500	←	←	←	←
最小回転半径 (m)	5.35	←	←	←	←
車両重量 (kg)	1,270 1,300	1,260	1,270 1,300	1,260	1,270 1,300
乗車定員 (名)	5	←	←	←	←

エンジン

種類	水冷直列4気筒DOHC	←	←	←	←
内径×行程 (mm)	85.0×88.0	←	←	←	←
総排気量 (cc)	1997	←	←	←	←
圧縮比	11.0 (無鉛プレミアム)	←	←	←	←
燃料供給装置	電子制御式燃料噴射	←	←	←	←
最高出力 (kW/rpm)	100 (137ps) / 6,000	←	←	←	←
最大トルク (Nm/rpm)	190 (19.4kg-m) / 4,100	←	←	←	←
燃料タンク容量 (ℓ)	60	←	←	←	←
燃料 (ガソリン)	無鉛プレミアム	←	←	←	←
燃料消費率 ^{10-15モード走行 (国土交通省審査値)} (km/ℓ)	11.4 10.4	11.4	11.4 10.4	11.4	11.4 10.4

動力伝達装置

変速機	5速マニュアル 4速オートマチック	5速マニュアル	5速マニュアル 4速オートマチック	5速マニュアル	5速マニュアル 4速オートマチック
クラッチ形式	乾式単板ダイヤフラム式 3要素1段2相式	乾式単板ダイヤフラム式	乾式単板ダイヤフラム式 3要素1段2相式	乾式単板ダイヤフラム式	乾式単板ダイヤフラム式 3要素1段2相式
変速比	1速 3.454 3.510	3.454	← 3.510	3.454	← 3.510
	2速 1.869 1.931	1.869	← 1.931	1.869	← 1.931
	3速 1.360 1.288	1.360	← 1.288	1.360	← 1.288
	4速 1.051 0.915	1.051	← 0.915	1.051	← 0.915
	5速 0.860 -	0.860	← -	0.860	← -
	後退 3.333 3.165	3.333	← 3.165	3.333	← 3.165
最終減速比	4.052 3.476	4.052	← 3.476	4.052	← 3.476
駆動方式	前輪駆動	←	←	←	←
ステアリング形式	ラック&ピニオン (パワーアシスト付)	←	←	←	←
ブレーキ形式	前 ベンチレーテッド・ディスク 後 ディスク	←	←	←	←
ABS	有	←	←	←	←

サスペンション

前輪	マクファーソン・ストラット式 (アンチロールバー付)	←	←	←	←
後輪	トーションビーム付トールリンクアーム式 (アンチロールバー付)	←	←	←	←
タイヤ	205/55 R16	←	←	205/50 ZR17	←

※燃料消費率は、一定の試験条件における数値です。実際の走行時には、気象、道路、車両、運転、整備などの状況に応じて燃料消費率は変動します。



どんな音楽とサウンドドライブにでかけますか。
あなたのプジョーにふさわしいオーディオパッケージが選べるプジョー・サウンド・セレクション。(メーカーオプション)
プジョー・サウンド・セレクションでは、FM/AMカセットプレーヤー (標準) に代えて僅かなご負担でCDプレーヤーまたはMDプレーヤーをお選びいただけます。



EQUIPMENT

プジョー307 主要装備

	XT (5ドア)	XS (3ドア)	XS (5ドア)	XSi (3ドア)	XSi (5ドア)
セーフティ					
運転席・助手席SRSスマートエアバッグ	●	●	●	●	●
運転席・助手席サイドエアバッグ	●	●	●	●	●
カーテンエアバッグ	●	●	●	●	●
フロント・アクティブシートバック	●	●	●	●	●
フロントシートベルト・プリテンショナー/フォースリミッター	●	●	●	●	●
ELR3点式リアシートベルト (中央席含む)	●	●	●	●	●
サイドインバートバー	●	●	●	●	●
衝撃吸収ドアバッド	●	●	●	●	●
慣性式フェUELカット	●	●	●	●	●
フロントシートベルト高さ調整	●	●	●	●	●
アンチロックブレーキシステム (EBD 電子制御制動力分配機能付)	●	●	●	●	●
ブレーキアシスト	●	●	●	●	●
オートハザードランプ	●	●	●	●	●
チャイルドシートアンカー (ISOFIX:リアシート)	●	●	●	●	●
チャイルドロック	●	-	●	-	●
セキュリティ					
盗難防止構造ドアロック	●	●	●	●	●
盗難防止イモビライザー	●	●	●	●	●
アメニティ装備					
エアコン (花粉フィルター付)	オート	オート	オート	オート	オート
紫外線&熱線カットフロントガラス	●	●	●	●	●
オーディオ (PSS)	○	○	○	○	○
オーディオステアリングコラムリモコン	●	●	●	●	●
パワーステアリング	●	●	●	●	●
チルト/テレスコピック・ステアリング	●	●	●	●	●
熱線入り電動ドアミラー (電動格納式)	●	●	●	●	●
フロント/リアパワーウィンドウ (ピンチガード付ワンタッチ式)	●/●	●/-	●/●	●/-	●/●
集中ドアロック/キーレスエントリー	●	●	●	●	●
インストルメントパネル					
ヘッドランプ光軸調整	●	●	●	●	●
SRSエアバッグ内蔵革巻ステアリングホイール	●	●	●	●	●
ATシフトインジケータ	● (AT)	●	● (AT)	●	● (AT)
イルミネーションコントロール	●	●	●	●	●
マルチファンクションディスプレイ (デジタルロック/デジタル外気温表示)	●	●	●	●	●
トリップコンピュータ	●	●	●	●	●
インテリア					
照明付きバニティミラー装備サンバイザー	●	●	●	●	●
防眩式ルームミラー	●	●	●	●	●
シーリングランプ	●	●	●	●	●
ラゲッジコンパートメントランプ	●	●	●	●	●
革巻シフトノブ	●	●	●	●	●
12V電源ソケット	●	●	●	●	●
シート					
シート表皮	ベロア	ファブリック	ファブリック	レザー	レザー
運転席リフター	●	●	●	●	●
フロント/リア (中央席含む) ヘッドレスト	●	●	●	●	●
分割可倒式リアシート (2:1)	●	●	●	●	●
ポケットリア					
フロントドアポケット	●	●	●	●	●
リアドア/リアサイドポケット	●/-	-/●	●/-	-/●	●/-
フロントシート・アンダートレイ	●	●	●	●	●
キー付グローブボックス	●	●	●	●	●
ラゲッジネット	●	●	●	●	●
エクステリア					
雨滴感知式オートワイパー	●	●	●	●	●
間欠式リア・ウォッシャー・ワイパー	●	●	●	●	●
リアウィンドウデフォグガー	●	●	●	●	●
サイドプロテクションモール	●	●	●	● (ボディ同色)	● (ボディ同色)
フロント/リアフォグランプ	●	●	●	●	●
4灯式ヘッドランプ	●	●	●	●	●
その他					
スペアタイヤ	標準サイズ	標準サイズ	標準サイズ	標準サイズ	標準サイズ
アロイホイール	● (6.5J×16)	● (6.5J×16)	● (6.5J×16)	● (6.5J×17)	● (6.5J×17)

※仕様および車体色は予告なく変更することがあります。/仕様および車体色によって納期が異なる場合があります。詳しくは、販売店におたずねください。/掲載の写真の色は印刷のため実際とは異なる場合があります。

D I M E N S I O N S

3door

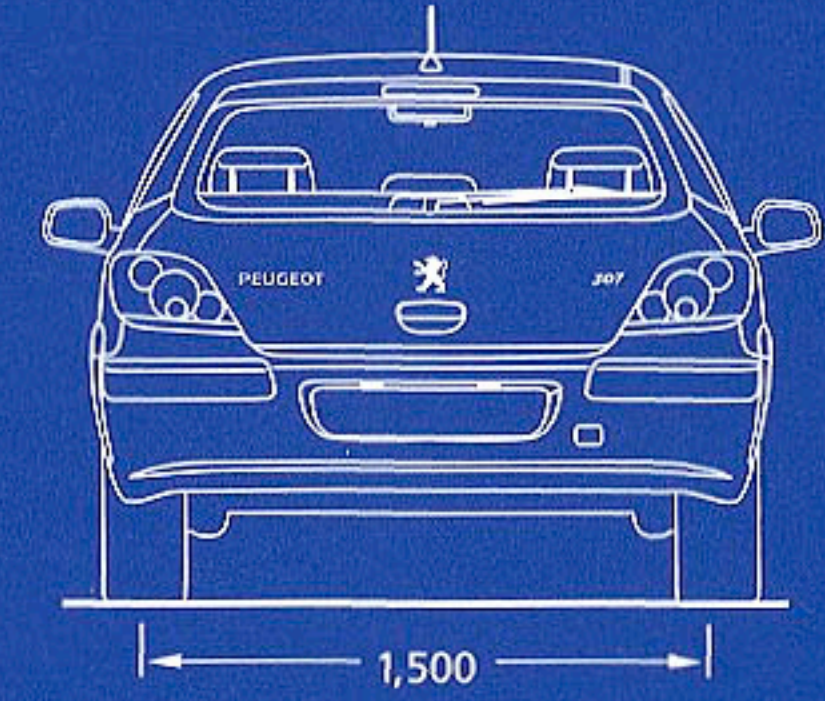
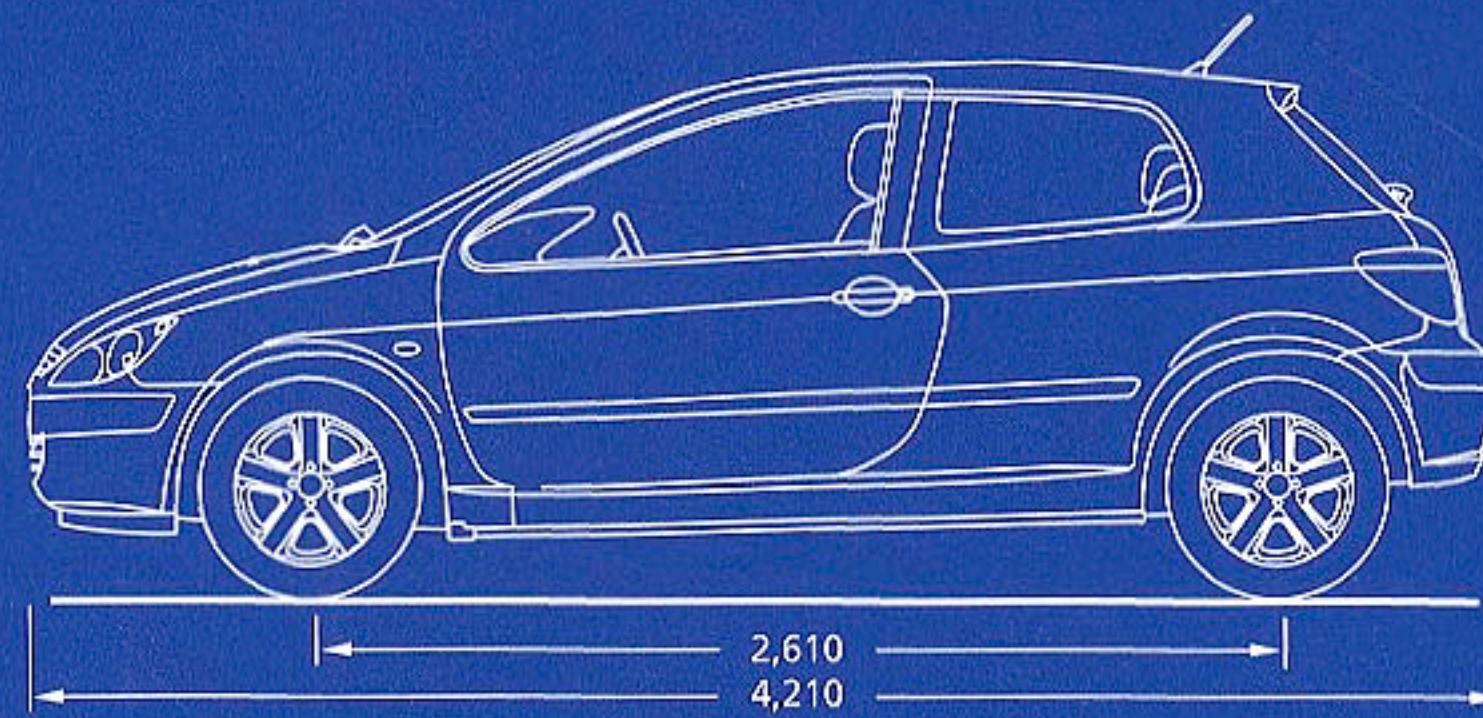
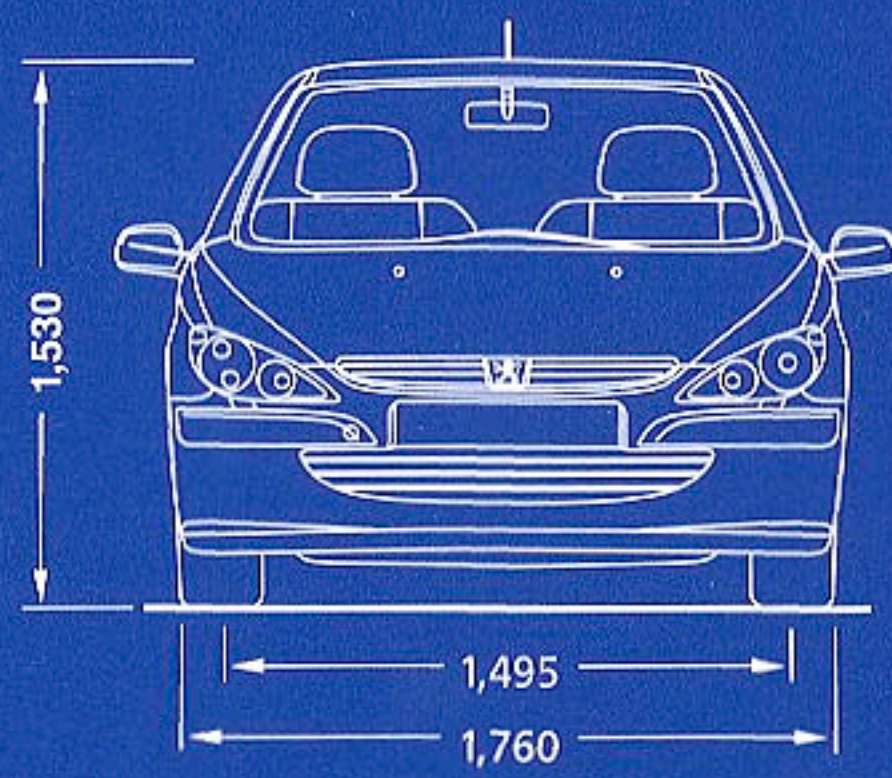

5door

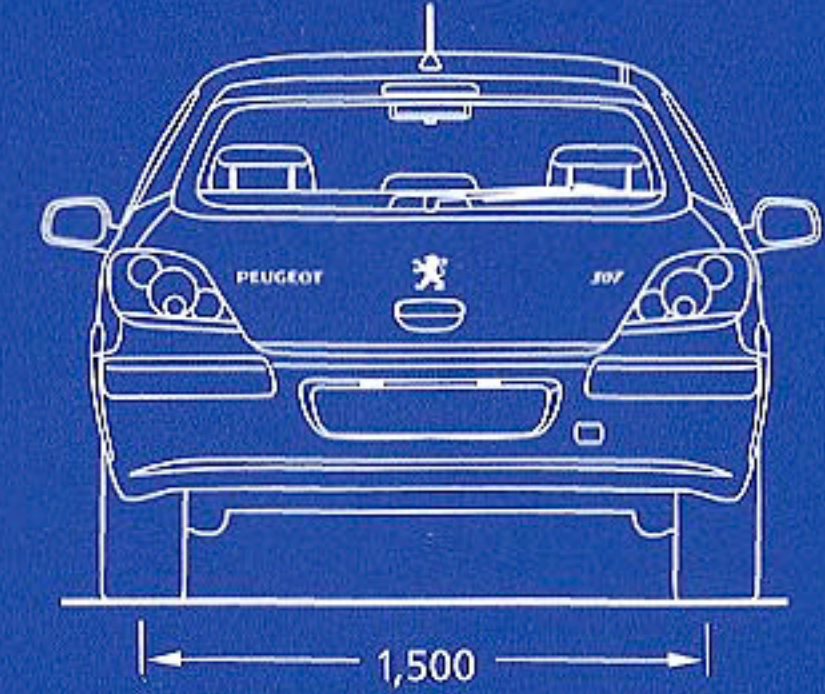
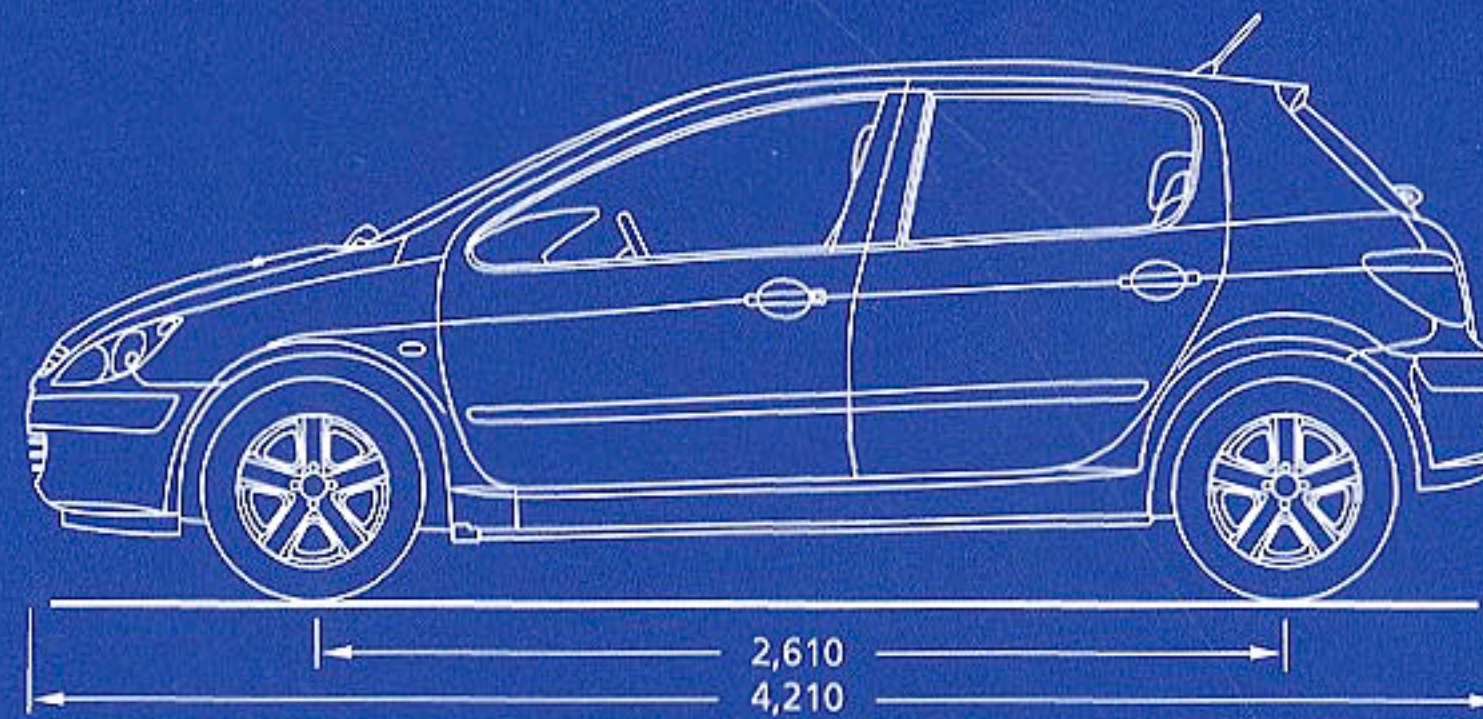
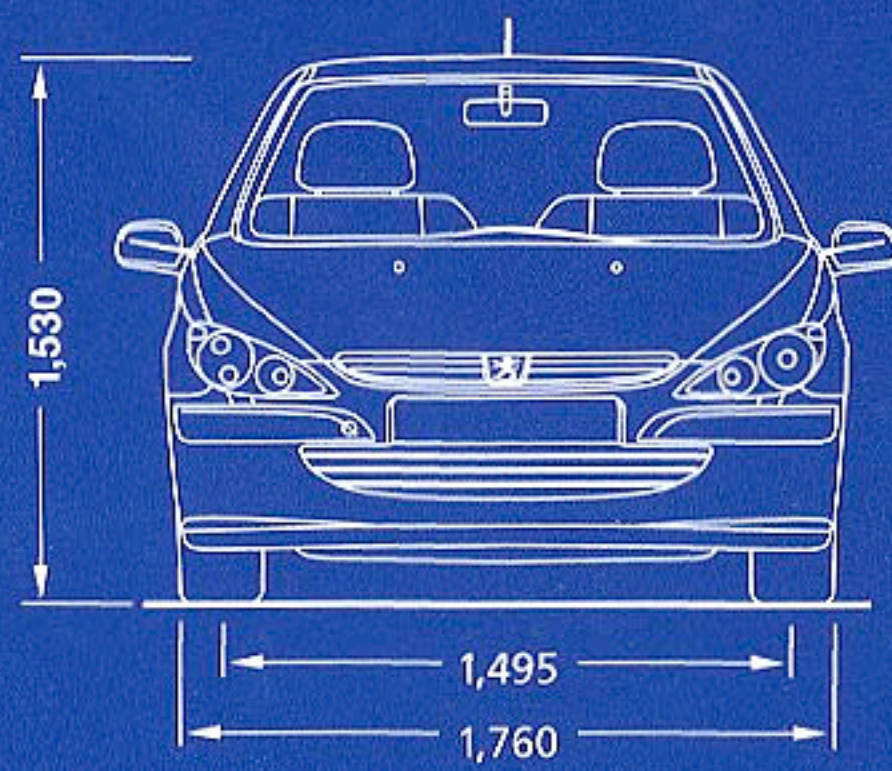

PEUGEOT