



NEW 
SAMBAR



繁栄を招く...

ニューサンバー

高性能と巾広い実用性で定評ある軽貨物車〈サンバー〉は、あらゆる業種にご愛用をいただいておりますが、このたびスタイルをはじめ、乗り心地、機能等を一新したニューモデルが誕生いたしました。ますますスピードが要求されるあなたのお仕事のよき協力者として、〈ニューサンバー〉に明日のご繁栄をご期待ください。



ニューサンバートラック

広く低い荷台

荷台の面積と積おろしの容易さ、これが貨物車の生命です。〈ニューサンバートラック〉の荷台は更に20%広く、地上からの高さは355mmと

軽貨物車最低、しかも荷台のサイドゲートはワンタッチで開閉できるので、積おろしの容易さは抜群です。



快適な居住性

貨物車においても、居住性の良し悪しが、その効用性を大きく左右します。〈ニューサンパートラック〉は運転する身になって、居住性に細心の配慮をしております。キャビンは広くゆったりと設計されており、

レッグルームも充分です。また、スペアタイヤはシート下に格納されます。窓面積は20%広くなり、ダブルワイパーの採用と共に、安全性が増しました。通風のよい開閉式三角窓、疲れを感じさせない計器盤、小物類をおくことのできる計器盤シェルフ、何

れも居住性の向上に大きく役立っています。ホイールベースが80%延長されましたので、悪路の乗り心地が一段とよくなり、このクラス唯一の四輪独立懸架方式採用と、緩衝機構の改良で、積荷に左右されない乗り心地は乗用車なみです。



乗り降りの楽な広い キャビン

ステップは地上から僅か 395mm の高さのボンネット型車並みで、しかもシート前端からドア開口部の前端までが 440mm でゆったりですから、大へん楽に乗り降りできます。

また、ドアが下方に伸びて、フェンダーの露出部分がなくなりましたから、乗り降りに衣服を汚す心配がありません。

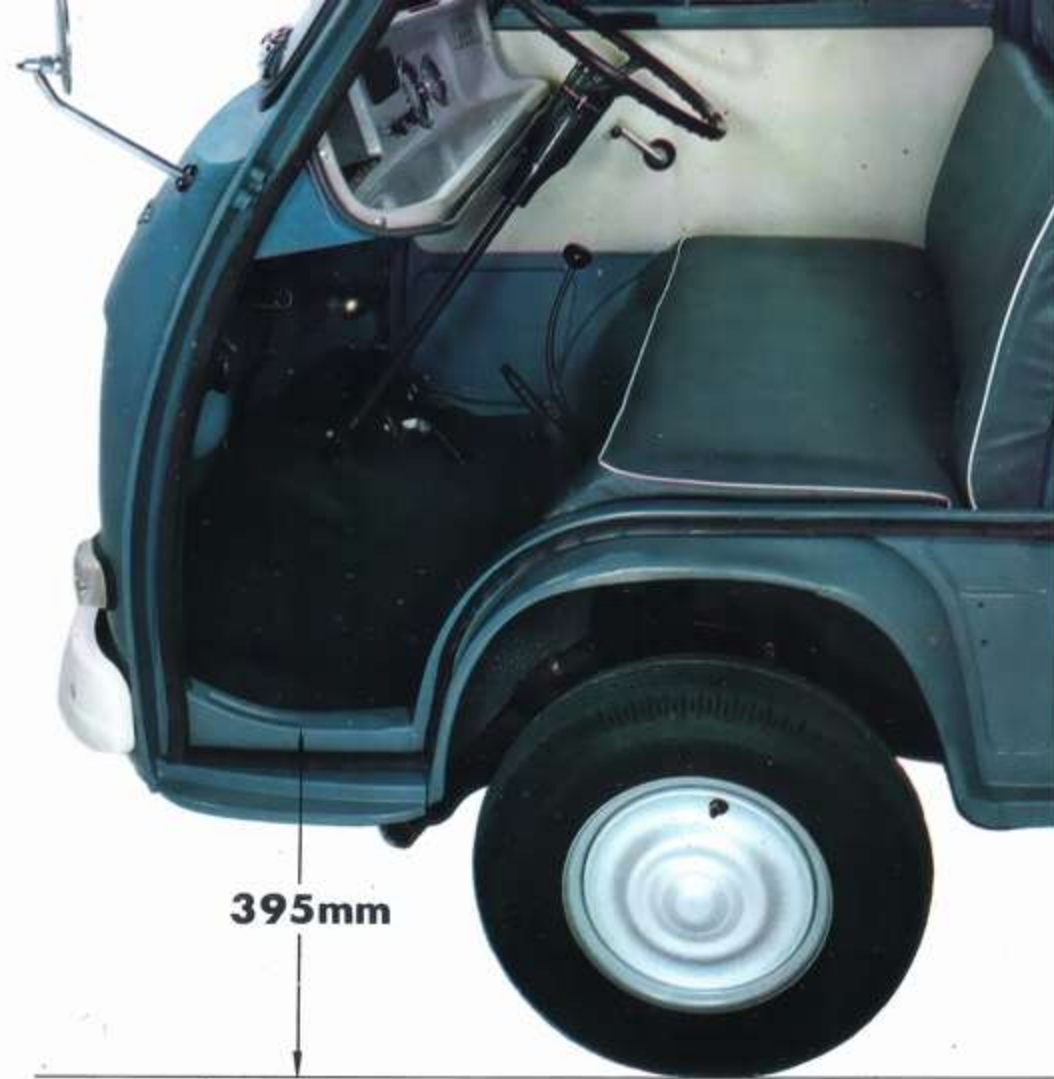

耐久性のあるボディ

ドアヒンジの強化をはじめ、ボディ全般にわたって耐久性の向上をはかった構造を採用し、その上腐蝕防止の処理を更に完全にしておりますので、耐久性は一段と向上しました。



抜群の高性能と機動性

〈ニューサンバートラック〉のエンジンは、高速に強く粘りのある〈ズバルマチック〉エンジンです。しかも馬力当り重量が僅か 22.25kgと軽いため、最高速85km/hの高性能を発揮します。

また、高速時の操舵安定性が一段とよくなりました。

〈ニューサンバートラック〉はリヤエンジンで音が静かですから

快適な運転で性能のよさを十分に味わっていただけます。

最小回転半径 4 mの小回りのよさは、狭い道で 100%その性能を発揮することができ、その上狭い場所での駐車にも大へんご便利です。



楽になった点検整備

〈ニューサンバートラック〉はリヤエンジンのため、後方のエンジンカバーを開きますと簡単にエンジンの点検整備ができます。

バッテリーの液面レベルラインが見やすいデザインになっておりますから点検が容易です。

エンジンルーム上部のトラップドアーが約10%大きくなりましたので点検がしやすく、また、バッテリーの取り出しも簡単です。エンジンルームの前にもトラップドアーがついたので前方からのエンジン点検も可能です。



満タンで500km

燃料タンク容量は軽貨物車最大の23ℓですから1回の燃料補給で 500km (実用燃費22km/ℓとして)も走れます。



豊富に準備されている各種OPホロ

荷台ホロはOP部品として6種類準備してありますから
お仕事の種類に応じてお選びいただけます。



ご使用に便利な各部機構

計器盤に指針式燃料計が装着されたほか、スターター、ドア、エンジンカバーを一つのキーで操作するワンキーシステムを採用しました。明るさと耐久性が向上したシールドビーム 50Wの

ヘッドランプ、シャシの前後に取り付けられた牽引フック、真横からの日射しを防ぐサイドバイザー兼用のサンバイザーなど、ご使用に便利な機構がいろいろ採り入れられています。

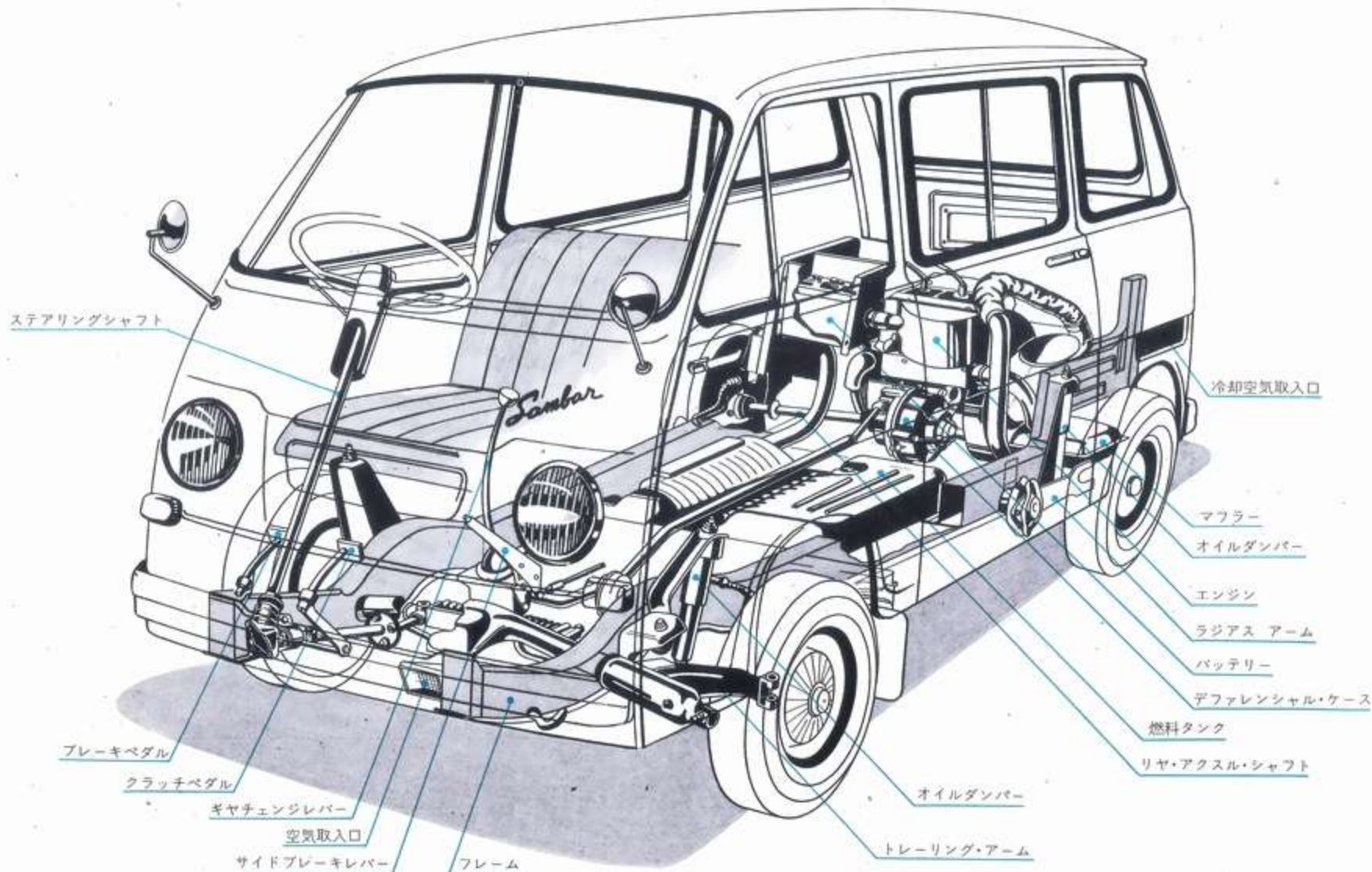



二段広床式 ニューサンバー トラック

二段広床式〈ニューサンバートラック〉は、フラットな荷台とキー付き・防水式ロッカーをそなえ、合わせて3.6㎡の、軽貨物車中最大の積荷スペースを持っています。

ロッカーは左右何れからもワンタッチで開閉できますので隅々までフルに利用できる上、防水式でしかもキー付きですから、どんな商品でも安心して格納することができます。また、ロッカーのキーはスターター、ドア、エンジンカバーと同じくワンキー



で操作されますから夜間等大へんご便利です。フラットな荷台のあおりは三方開きですから、どの方向からも荷物の積みおろしができ、長尺物の運搬をはじめあらゆる用途にご使用いただけます。

〈ニューサンバートラック〉と同様、二段広床式に合わせた荷台ホロがOP部品として準備されております。*





ニューサンバーライトバンスタンダード

〈2人乗り300kg積み・4人乗り200kg積み〉



バランスのとれた合理的なスタイルは、キャブオーバー型ライトバンの傑作です。快適な居住性をはじめ、すぐれた機能、性能は〈ニューサンバートラック〉と同じで、その上、乗り心地のよい広いリヤシート、スライド式に開閉できるサイドウィンドーで室内の居住性は快適そのものです。

荷物室の積荷容積が10%大きくなり、サイドドアの

巾が80%大きくなりましたから、荷物の積みおろしが一層楽になりました。更に運転席からインナーハンドルでサイドドアを開くこともできます。

最高速80km/hの高性能と抜群の機動性の上にライトバンとしての機能を備えた〈ニューサンバーライトバン・スタンダード〉はあらゆる用途にご使用いただけます。

ニューサンバーライトバンデラックス

〈2人乗り300kg積み・4人乗り200kg積み〉

〈ニューサンバーライトバン・スタンダード〉の実用性に乗用車なみのデラックスムードをプラスした貨客兼用の万能車です。

内外装の上品な配色と、効果的に配されたモールディング類がよく調和し、左キャブ・ドアのポケット、ホーンリング、自動戻り式方向指示器、鍵付きの燃料注入口カバーの採用で、デラックスムードの中にも高い効用性がミックスされております。



	ト ラ ッ ク	トラック二段広床式	ライトバンスタンダード	ライトバンデラックス
●寸法基準				
全 長	3,995mm			L 535mm
全 幅	L 295 *			L 515 *
全 高	L 545 *			
荷台寸法長	L 785 *	L 785mm (内側)		L 515 *
● 幅	L 185 *	L 200 * (+)		L 210 *
● 高	365 *	225 * (+)		L 170 *
荷床地上高	355 *	725 * (+) 335mm (T 2)		355 *
ホイールベース	L 1,750 *			
トレッド (前)	L 1,230 *			
● (後)	L 1,080 *			
ロータリリアランス	185 *			
車積重量	445 kg	565kg	515kg	520kg
積 載 量	350 *	350 *	300 * (2 名)	200 * (4 名)
車積積重量	305 * (2 名)	365 * (2 名)	925kg (2名/925kg (4名))	930kg (2名/940kg (4名))
●エンジン				
最高速度	85km/h	85km/h	80km/h	80km/h
燃料消費率	25km/l	25km/l	24km/l	24km/l
登 坂 力	5km/h = 0.230 (13.5°)	5km/h = 0.230 (13.5°)	5km/h = 0.225 (13°)	5km/h = 0.225 (13°)
初動加速	14m (50km/h)			
最小回転半径	4 m			
●エンジン				
型 式	強制空冷2サイクル直列型K 30型			
内径×行程	61.5mm×60mm			
総排気量	356cc			
圧縮比	6.5			
最高出力	30P S / 5,000 rpm			
最大トルク	3.2kg-m / 3,000 rpm			

	ト ラ ッ ク	トラック二段広床式	ライトバンスタンダード	ライトバンデラックス
●燃料・潤滑油				
燃料タンク容量	29ℓ			
潤滑油タンク容量	2.5ℓ			
●電気装置				
バッテリー	12V 28AH			
ヒーター	12V 0.2KW			
スターター	12V 0.8KW			
●伝動装置				
クラッチ型式	軽便単板式			
変速機型式	前進3段 後進1段 2.5速シンクロメッシュ			
変 速 比	1速-3.106 2速-1.590 3速-1.000 後進-3.624			
最終減速機歯数比	3.892			
●制動装置				
前車輪型式	トーションアーム式独立懸架			
後車輪型式	スイングアックス式独立懸架			
前スプリング型式	トーションバー・オイルダンパー			
後スプリング型式	トーションバー・オイルダンパー			
ブレーキ	4-Wheel 4P			
●ブレーキ				
足ブレーキ	油圧式4輪制動			
手ブレーキ	機械式後2輪制動			
●情報装置				
操車型式	フラックゼビオン式			
操 車 比	22.5			
●ボディ型式	標準型フレームキャブオーバー型			

(この仕様はお断りなく変更することがあります)

ト ラ ッ ク

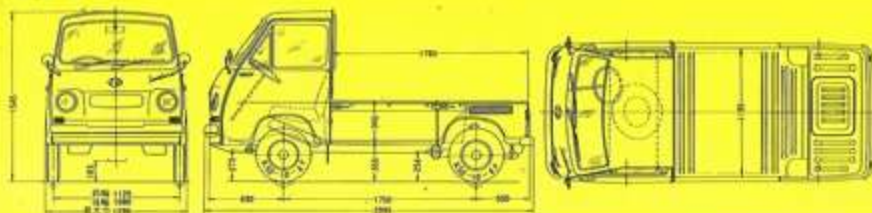

ライトバンスタンダード



トラック二段広床式

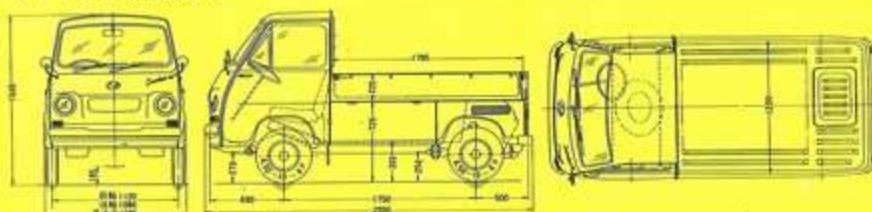

ライトバンデラックス



- 富士重工業指定〈スバルマチック〉用オイル
- アポロバイクルーフ
 - 2サイクルパワロットエンジンオイル
 - サイクロニック2T

- 〈出光興産〉
〈昭和石油〉
〈日本石油〉

- タイオバイク
- スワレプ
- エッソ2Tバイクルーフ
- ダイヤモンドスピード

- 〈ヤナセ製油〉
〈丸善石油〉
〈エッソスタンダード〉
〈三響石油〉

- モービルバイクルーフ
- カクダスバイモーターオイル
- ゼネラルバイクロン
- イオミックス

- 〈モービル石油〉
〈日本鉱業〉
〈ゼネラル物産〉
〈大協石油〉

最高の性能でサービス

富士重工業株式会社

新宿区角善2-73
電話 東京(343)5311

皆様の二相談相手