

カルディナ。この躍動を、意のままに。

ドライバーのゴーサインに即座に反応する、目の覚めるような動力性能。  
ワインディングでの微妙なハンドリングさえ完璧にトレースしきる、卓越した足まわり。  
そして、鍛え抜かれたアスリートを想起させる、精悍なスタイル。  
カルディナのスポーツワゴンとしての高い資質があなたの気持ちとひとつになるとき  
例えようもない至福の時間がやってくる。



4WD GT-T

4WD GT-T

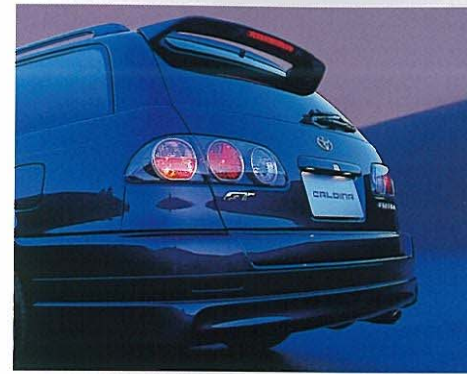
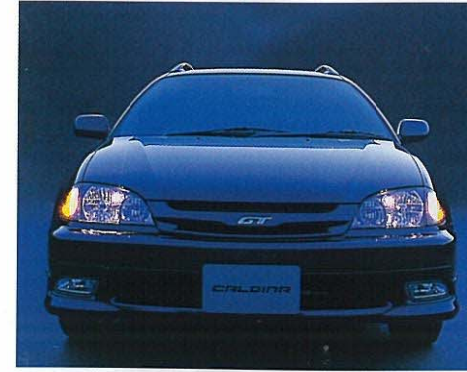

"TOURING VERSION"

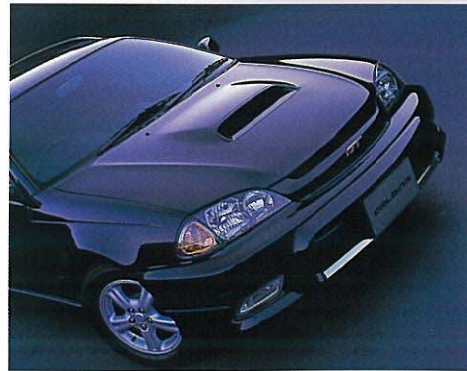



2WD GT

Photo:2WD 2.0GT。ボディカラーはダークブルーマイカメタリック<8P4>。チルト&スライド電動式ムーンルーフはメーカーオプション。■写真は合成です。



## 4WD GT-T

Photo:4WD 2.0GT-T“ツーリングバージョン”装着車。内装色はブラック/ダークチャコール。  
 SRSサイドエアバッグ、ワイドマルチAVステーション(DVDボイスナビゲーション付ディスプレイ別体タイプ)+TVアンテナはメーカーオプション。  
 ■計器盤の写真は機能説明のために各ランプを点灯したものです。実際の走行状態を示すものではありません。■写真は機能説明のためにボディの一部を切断了カットモデルです。



### 3S-GTE

総排気量：1.998ℓ  
 最高出力(ネット)：191kW(260PS)/6,000 r.p.m.  
 最大トルク(ネット)：324N・m(33.0kg・m)/4,400 r.p.m.

### 3S-GTE

カルディナ最強のポテンシャルを誇る、スポーツツインカム・ターボエンジン。高性能ターボチャージャーによる滑らかな吹き上がりとともに、最高出力191kW(260PS) (ネット)の圧倒的な出力、中・低速域から盛り上がる豊かなトルク、そしてシャープなレスポンスを發揮します。大型インタークーラー、軽量ピストン・コネクティングロッドなども、高出力を生み出す要因となっています。

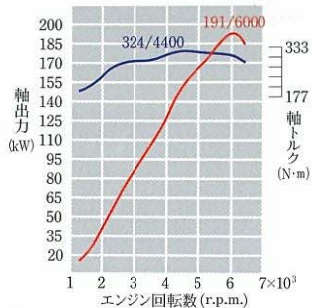

### BEAMS 3S-GE VVT-i

先進のスポーツツインカムエンジン。VVT-i(連続可変バルブタイミング機構)が、エンジン回転数、アクセル開度に応じて吸気バルブの開閉を最適に制御。優れた吸気効率を実現し、スポーツワゴンに相応しいハイパワーと豊かなトルクを供給します。VVT-iは同時に、低燃費化や排出ガスの清浄化にも貢献しています。

### 3S-FE

高回転域での伸びの良さの中・低速域でのゆとりを両立。ハイウェイから街中まで、軽快な走りをもたらします。軽量のピストン、コネクティングロッド等による静粛性も好評です。



### BEAMS 3S-GE VVT-i

総排気量：1.998ℓ  
 最高出力(ネット)：140kW(190PS)/7,000 r.p.m.  
 最大トルク(ネット)：206N・m(21.0kg・m)/6,000 r.p.m.



### 3S-FE

総排気量：1.998ℓ  
 最高出力(ネット)：103kW(140PS)/6,000 r.p.m.  
 最高出力(ネット)：99kW(135PS)/6,000 r.p.m.  
 最大トルク(ネット)：186N・m(19.0kg・m)/4,400 r.p.m.  
 最大トルク(ネット)：181N・m(18.5kg・m)/4,400 r.p.m.  
4WD車



### 7A-FE

総排気量：1.762ℓ  
 最高出力(ネット)：85kW(115PS)/5,400 r.p.m.  
 最大トルク(ネット)：155N・m(15.8kg・m)/2,800 r.p.m.



### 3C-TE

総排気量：2.184ℓ  
 最高出力(ネット)：69kW(94PS)/4,000 r.p.m.  
 最大トルク(ネット)：206N・m(21.0kg・m)/2,200 r.p.m.

### 7A-FE

省資源・環境保護に貢献する1.8ℓリーンバーン(希薄燃焼)エンジン。優れた燃費を実現しながら、中速での豊かなトルクも両立。ストップ&ゴーを繰り返す市街地走行に、スムーズに対応します。

### 3C-TE

低燃費はもちろんのこと、電子制御式燃料噴射ポンプの採用、燃焼室の最適化などにより、高性能・高信頼性を獲得。また、静粛性も高い評価を得ています。

- VVT-i:Variable Valve Timing-intelligent
- BEAMS(ビームス):Breakthrough Engine with Advanced Mechanism System(社会との調和を図った同排気量クラス世界トップレベルのエンジン)
- 燃料消費率は定められた試験条件のもとでの値です。実際の走行時にはこの条件(気象、道路、車両、運転、整備などの状況)が異なってきますので、それに応じて燃料消費率が異なります。
- 「ネット」とはエンジンを車両に搭載した状態とほぼ同条件で測定したエンジン出力表示です。

スポーツワゴンとして鍛え上げたエンジン、足まわり。  
 意のままに操る喜びは、驚くほど深い。

### スポーツステアシフトマチック

通常のA/T機能に加えて、ドライバーの意志をマニュアル感覚で瞬時に車に伝えることができる、スポーツドライビングのためのシステム。シフトレバーをMポジションにセットした後、ステアリングスポークの表と裏にあるシフトスイッチ(表:ダウン、裏:アップ)を指先で操作。希望のギヤ段への素早いチェンジが可能です。

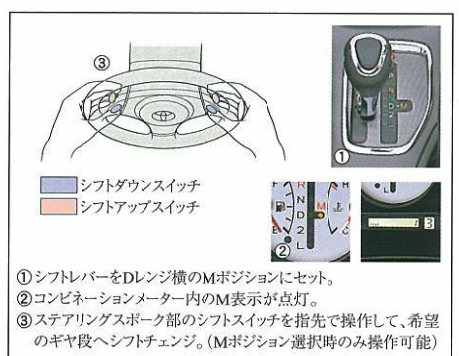

### Super ECT(スーパーインテリジェント4速オートマチック)

リアルタイム油圧制御、そして進化したエンジン・トランスミッション総合制御により、変速時のクラッチ圧を最適にコントロール。スムーズでハイレスポンスな変速フィーリングを実現しています。

### 2ウェイエキゾーストコントロールシステム(可変マフラー)

マフラー内に可変バルブ(GT-Tは電子制御式)を内蔵。高回転域ではバルブが開き、排気抵抗を低減することで出力等エンジン性能の向上に貢献。低回転域ではバルブが閉まり、消音効果を發揮。

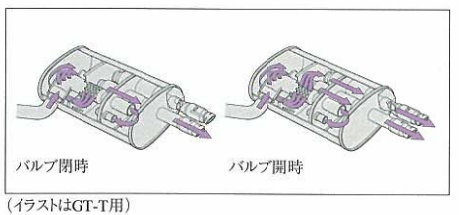

(イラストはGT-T用)

### サスペンション関係

意のままの走りへと導く卓越の足まわり。その基本となるマクファーソンストラット式サスペンションには、ショックアブソーバー(フロント)の応答性を向上させ、操縦性、安定性を増すリニアコントロールバルブを組み込むなど、さまざまなスポーツチューンが施されています。また、コーナリング時の車両姿勢の安定性を向上させるスタビライザーをフロント・リヤともに採用。さらには、ボディ剛性を高めるパフォーマンスロッドをフロント(エンジンルーム内)、トノカバー(脱着式)、そしてリヤバンパー内の3か所に設定。これが操縦性のさらなる向上につながっています。

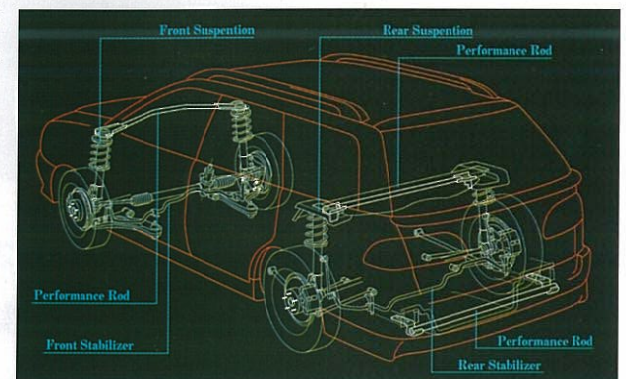

(イラストはGT-T)

### 4WDシステム

GT-Tに搭載したフルタイム4WDは、つねに4輪に最適な駆動力を伝え、スムーズな発進・加速性能をもたらします。また、コーナリング時の車両安定性・操縦性を向上させ、スタビリティを高めます。GTとG、Eに搭載したVフレックスフルタイム4WDは、通常はほぼ前輪で駆動。前後輪に回転差が生じた場合にのみ、後輪に必要な駆動力を配分するシステムです。従来の4WDシステムに比べて、大幅なコンパクト化・軽量化を図ることができ、燃費の向上にも貢献しています。

### V Flex Full-time 4WD

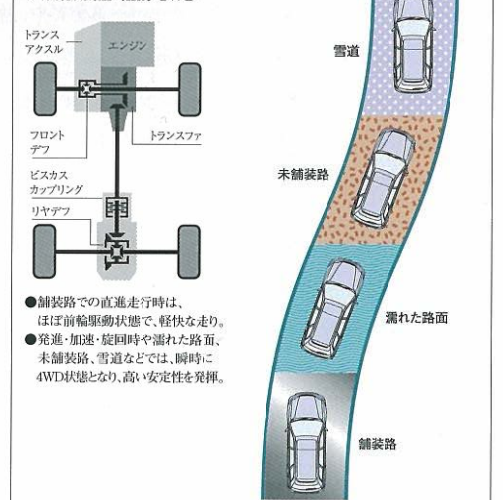

### ベンチレーテッドディスクブレーキ

GT-T、GTのフロントには、15インチ用・ツインポットキャリパー付ベンチレーテッドディスクブレーキを搭載。リヤにも14インチ用・ディスクブレーキを搭載し、優れた制動力とブレーキフィーリングを確保。

### “トルセン”LSD(リミテッド・スリップ・デフ)

らせん(ヘリカル)状の差動ギヤを用いた小型・軽量、コントロール性に優れたトルク感应型のLSD。アクセルワークに対してリニアな差動制限力と速やかな応答性を持つことにより、優れた旋回性能を發揮します。

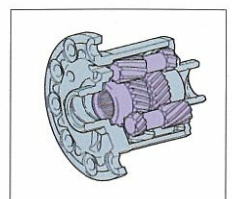

(イラストはGT-T M/T車、4WD GT用)

### タイヤ&ホイール



- 205/60R15 91Hスチールラジアル(15×6Jアルミ)
- 195/60R15 88Hスチールラジアル(15×6Jアルミ)
- 195/55R15 84Vスチールラジアル(15×6Jアルミ)
- 185/65R14 86Sスチールラジアル(14×6Jアルミ)
- 185/65R14 86Sスチールラジアル(14×5.5Jスチール)
- 175/70R14 84Sスチールラジアル(14×5.5Jスチール)

■詳しい設定につきましては、巻末の主要装備一覧表と主要諸元表でご確認ください。

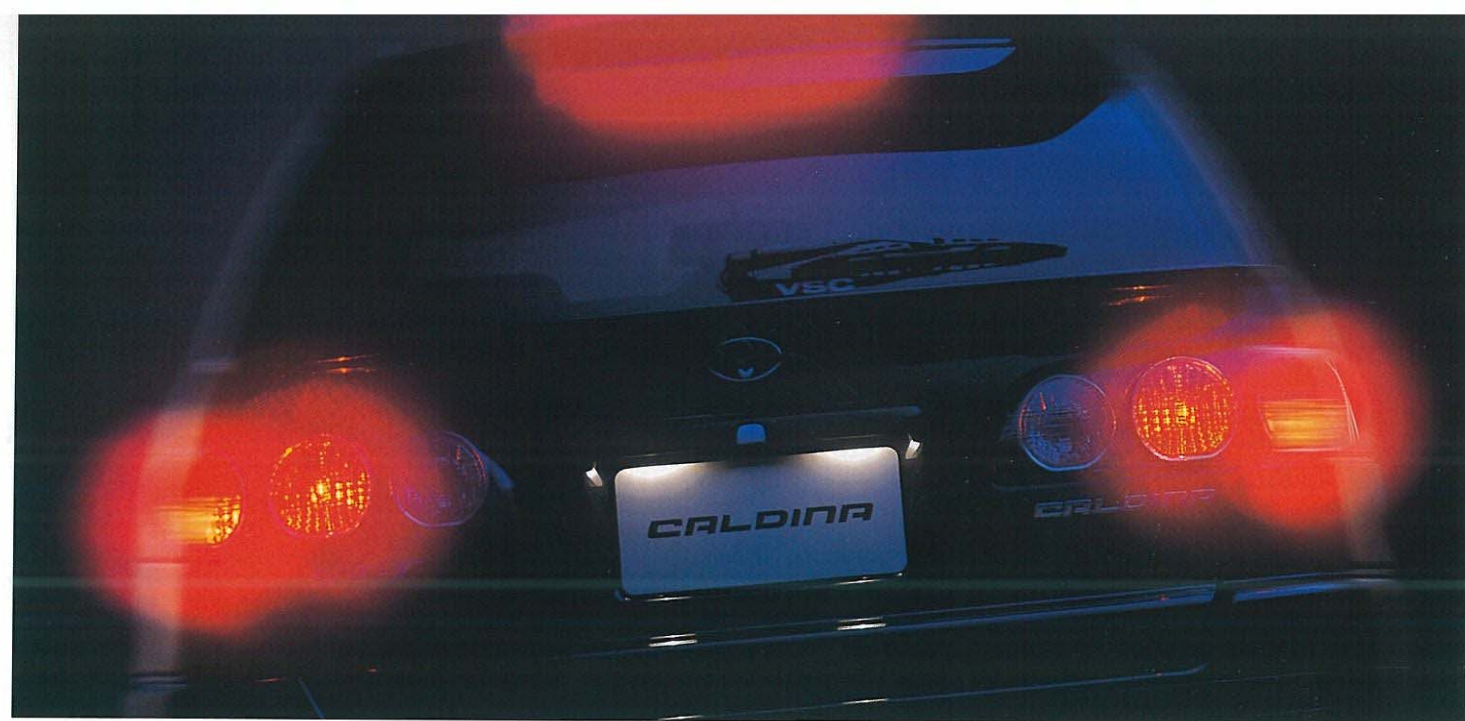

## すぐれたスポーツワゴンの資質、 先進の予防安全性能が、事故の回避に貢献する。

### VSC (Vehicle Stability Control)

VSCは横方向のスリップを抑える先進のシステム。旋回中に、後輪が前輪に対して相対的にグリップ力を失い、操舵以上に内側に曲がり過ぎるオーバーステアや、逆に、前輪のグリップ力が小さくなって外側へと膨らむアンダーステアが発生しそうな状態をセンサーが感知すると、各輪のブレーキ油圧、エンジン出力を最適に制御。車両の横滑りを抑制し、緊急回避時の急激なハンドル操作をした場合などにも車両の安定性確保に貢献します。

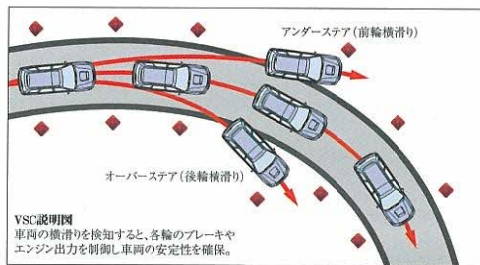

### ABS (Antilock Brake System)

4輪のブレーキ油圧をコンピュータ制御することで、タイヤロックを防止。濡れた路面でのブレーキング時や急制動時でも車両の安定性と操舵性を確保し、ドライバーの運転操作を助けます。

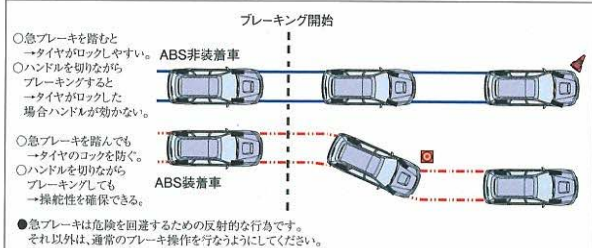

### 視界について

フロントドアには、雨天走行時の視認性を高めるとともに、結露、氷結の防止に効果的な撥水ガラスを設定。またドアミラーには、鏡面に親水膜処理を施したレインクリアリングミラー（ヒーター機能付）を設定。雨天走行時の良好な後方視界の確保に貢献します。さらには、複曲面タイプの鏡面が斜め後方の広い視界を確保するワイドビュードアミラー（運転席側）など、視認性の向上を多角的に図っています。



### TRC (Traction Control)

4WD用のトラクションコントロール。エンジン出力制御と同時に、全輪のブレーキを独立して制御することで、駆動輪の空転を抑え、路面状況に応じた最適な駆動力を確保。滑りやすい路面での安定した発進・加速、車両安定性の向上に貢献します。

### ブレーキアシスト

緊急時にブレーキペダルを踏むと、その踏み込み速度と踏み込み量から緊急ブレーキであることをシステムが検知し、強い制動力を発生させます。いざという時の危険回避の大切なポイントである制動操作をより確実なものにします。

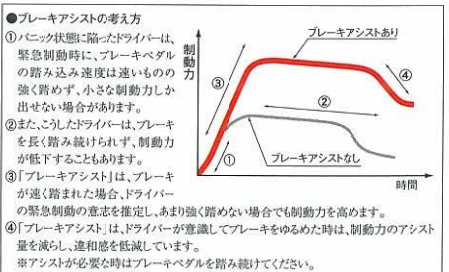

### アクティブセーフティ

**安全の視点**  
安全走行、事故予防、事故回避など

**車の役割**  
基本性能の確保・充実、運転視界・視認性の確保、操作しやすい運転空間、疲労、ストレスの少ない空間、使用安全性の確保、緊急回避運動性能の確保など

- カルディナの場合**
- ABS ●VSC ●TRC ●ブレーキアシスト ●トルセン LSD
  - デュアルSRSエアバッグ (運転席・助手席SRSエアバッグ)
  - マルチリフレクターフロントフォグランプ ●リヤフォグランプ
  - UVカット撥水グリーンガラス (フロントドア) ●ヒーター機能付・レインクリアリングドアミラー ●運転席ワイドビュードアミラー
  - ハイマウントストップランプ ●リヤワイパー ●チルトステアリング
  - オートエアコン ●4WDシステム ●フロントウインドウデフォグガーなど



## すぐれたスポーツワゴンの条件、 高度な衝突安全性能が、ダメージを最小限に抑える。

### 衝撃吸収ボディ&高強度キャビン "GOA" \*1

"GOA"は、ボディの前後部をクラッシュアブル(衝撃を吸収しやすい)にすることで、万一の衝突時でも、その衝撃荷重をできる限り吸収しながら、ボディ骨格全体に効果的に分散させ、キャビンの変形を最小限に抑えて客室空間を確保します。日本の安全基準や欧州の衝突安全基準はもとより、独自に設定したより厳しい目標をクリアしたクラス世界トップレベル\*2の乗員保護性能を実現。



\*1.GOA=Global Outstanding Assessment 「世界トップレベルの安全性評価」という意味。  
\*2.同排気量クラスでの比較。(サイドドアビームは機能説明のために着色したものです。)

### パッシブセーフティ

**安全の視点**  
乗員保護、乗員救護、歩行者等の保護など

**車の役割**  
安全な客室空間の確保、乗員保護システム、乗員救出の容易性、接触時の衝撃緩和など

- カルディナの場合**
- 衝撃吸収ボディ&高強度キャビン "GOA" ●サイドドアビーム
  - デュアルSRSエアバッグ (運転席・助手席SRSエアバッグ)
  - (前席)SRSサイドエアバッグ ●全席ELR付3点式シートベルト (前席プリテンショナー&フォースリミッター機構付、後席チャイルドシート固定機構付) ●運転席シートベルト非着用警告灯 (点滅式)
  - 助手席シートベルト非着用警告灯 (点滅式) [右座センサー付]
  - 頭部衝撃緩和構造 ●リヤヘッドレスト (左・中央席) など

### 頭部衝撃緩和構造

万一の事故の際、乗員が客室と二次衝突する場合も考慮して、フロントピラー・センターピラー内部やルーフサイドレールに衝撃を緩和する構造や素材を採用。頭部などの保護に貢献します。

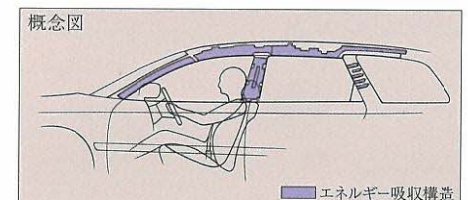

### 4-AIRBAGS (デュアルSRS\*3エアバッグ&SRS\*3サイドエアバッグ)

SRSエアバッグはシートベルトを補助する装置ですので、必ずシートベルトをご着用ください。デュアルSRSエアバッグは、万一の衝突時、前方からの強い衝撃に対して作動し、シートベルトの働きと合わせ、運転席と助手席乗員の頭や胸の重大な傷害を軽減します。また、SRSサイドエアバッグは、車両側方から強い衝撃を受けた時に作動し、シートベルトの働きと合わせ、前席乗員の胸部にかかる衝撃を緩和します。なお、SRSエアバッグは衝突時の衝撃が弱い場合は作動しません。



### プリテンショナー&フォースリミッター付シートベルト

前席には、衝突時に前方からの強い衝撃を感知すると、シートベルトを瞬時に巻き取ることで乗員の拘束効果を高めるプリテンショナー機構と、衝突時にシートベルトに一定以上の荷重がかからないようにすることで、乗員の胸部傷害を軽減するフォースリミッター機構を搭載しています。

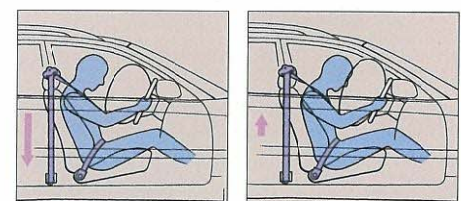

プリテンショナー機構 フォースリミッター機構  
■プリテンショナー機構は衝突時の衝撃が弱い場合は作動しません。

### リヤELR付3点式シートベルト

後席すべてにチャイルドシート固定機構付のELR付3点式シートベルトを採用しています。



### リヤシートバック・シートロック・ヒンジの強化

万一の際の積荷の移動に配慮して、リヤシートバックに強化フレームを組み込み、さらにシートロック部・ヒンジの強化も図っています。

\*3.SRS [乗員保護補助装置]=Supplemental Restraint System  
■写真は機能説明のためにすべてのSRSエアバッグが作動した状態をイメージしたものです。なお、SRSサイドエアバッグは、実際の衝突時には衝突側のみ膨らみます。  
■チャイルドシートなどを助手席に装着する時は後ろ向きにしない、前席にはカルディナ専用の純正シートカバー以外のシートカバーを取り付けないなど、ご注意ください。必ず取扱書をご覧ください。  
■装備品の詳しい設定につきましては、巻末の主要装備一覧表でご確認ください。

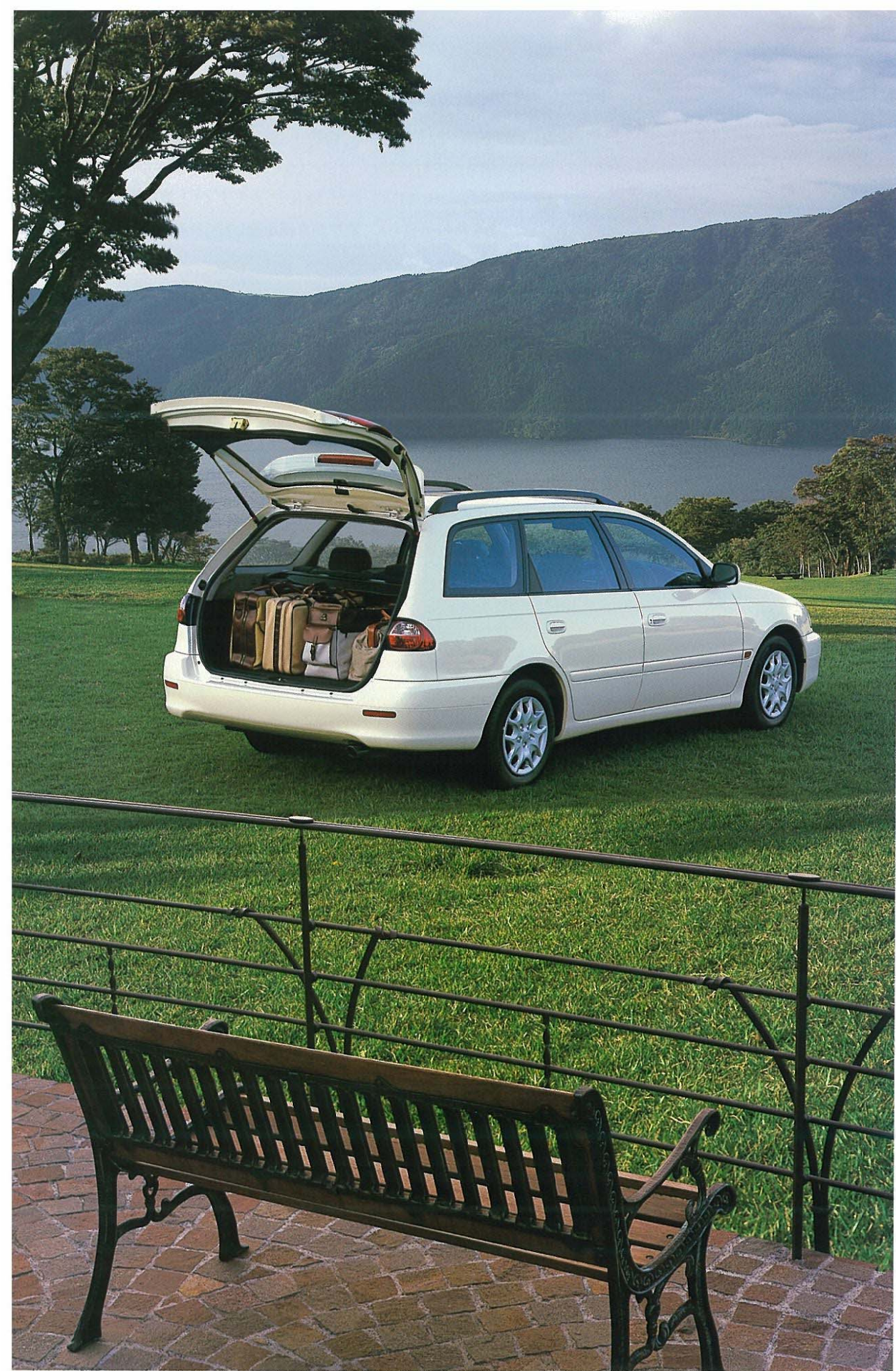

## 2WD G

Photo:2WD 2.0G。ボディカラーのスーパーホワイトパールマイカ<051>はメーカーオプション。内装色はブラック/ダークチャコール。

■計器盤の写真は機能説明のために各ランプを点灯したものです。実際の走行状態を示すものではありません。

■写真は機能説明のためにボディの一部を切断したカットモデルです。■写真は合成です。



Photo:4WD 2.0GT-T"ツーリングバージョン"装着車。ホディカラーはブラックマイカ<209>。SRSサイドエアバッグ、ワイドマルチAVステーション(DVDボイスナビゲーション付ディスプレイ別体タイプ)+TVアンテナはメーカーオプション。■写真は機能説明のためにボディの一部を切替したカットモデルです。

たっぷりの荷物、長めの旅。  
だれと、どこに行くにしても、このゆとりのキャパシティと  
こまやかなユーティリティは心強い。

#### シートアレンジ

カルディナは、シートポジションを自在にアレンジすることで、一人きりのドライビングから、友人、家族とのレジャーまで、目的に合わせた空間レイアウトをつくりだすことができます。例えば、[フロントフルフラット]は、友人・家族とのくつろぎの時間に最適。また、[6:4分割可倒式リヤシート・片側前倒し]は、スキーなどの収納に便利。[6:4分割可倒式リヤシート・両側前倒し]にした場合、シートバックがラゲージルームのフロア面と同じ高さになるフラットフロアを採用。長尺物など大きな荷物の積載が容易です。



フロントフルフラット

6:4分割可倒式リヤシート・片側前倒し

6:4分割可倒式リヤシート・両側前倒し

#### ラゲージスペース

収納のキャパシティは、ワゴンを選ぶ重要な条件のひとつ。カルディナは、ラゲージスペース自体の容量と、シートアレンジから生まれる多彩な空間のバリエーションによって、ゆとりあるキャパシティを備えています。さらには、カーペット下に設けた2段式のデッキアンダートレイにも小物の収納が可能。トノカバーを使用しない場合にはここに収納できます。また、ネット付デッキフックなど、ラゲージ内の積荷の安定にも配慮しています。



トノカバー

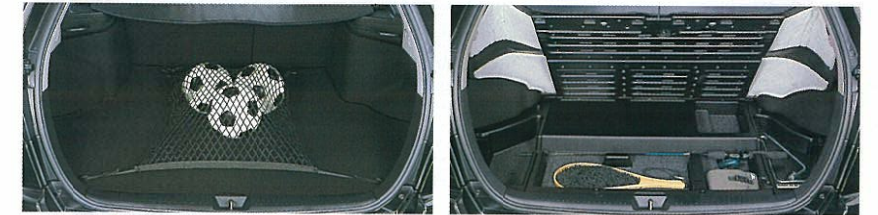

デッキフック(ネット付)

デッキアンダートレイ(2段式)

#### 収納・機能装備

大型の荷物の積載性ととも、キャンピングに必要なのは、さまざまな小物類の収納や機能装備。カルディナは、運転席と助手席のサンバイザー間にサングラスなど小物の収納が可能なヘッダーボックスを設置するなど、細部まで使いやすさにこだわっています。コンソールボックス背面には、AC100Vのアクセサリコンセントを設け、携帯電話などの電源を確保しています。

- ① ヘッダーボックス
- ② ファブリック張りサンバイザー(運転席・助手席バニティミラー付)
- ③ インパネセンターアッパートレイ(チタン調・ディンプルテクスチャー)
- ④ フロントカップホルダー
- ⑤ リヤカップホルダー
- ⑥ 前席ドアアームレスト(スイッチ部チタン調・ディンプルテクスチャー)
- ⑦ アクセサリソケット(DC12V)
- ⑧ アクセサリコンセント(AC100V)
- ⑨ コートフック

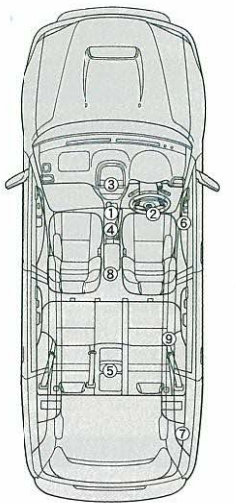
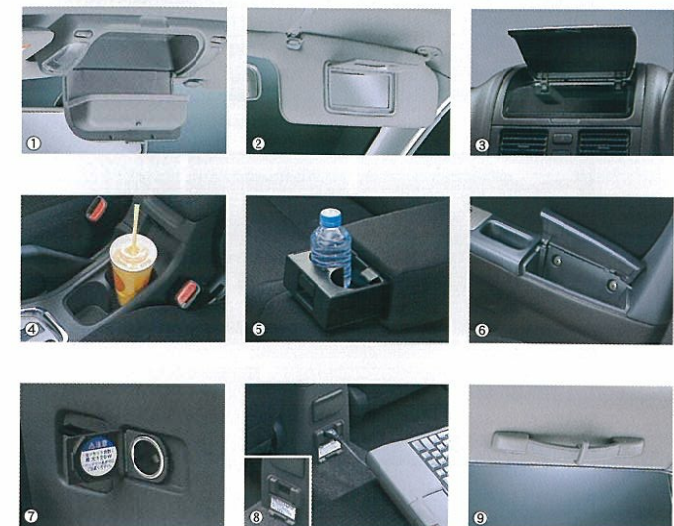

収納・機能装備配置図

■装備類の詳しい設定につきましては、巻末の主要装備一覧表でご確認ください。



ドライビングを取り巻くさまざまな最新データをもとに、  
スポーツワゴンとの対話を楽しむ。  
もちろん快適に制御されたコックピットで。

**ワイドマルチAVステーション (DVDボイスナビゲーション付\*1ディスプレイ別体タイプ)**

5.8型ワイドテレビ\*2とMD/CDチェンジャーなどのオーディオ操作部を別体にした、視認性にすぐれたシステム。DVDナビゲーションは従来のCDタイプに比べて約7倍のデータ容量を持ち、多彩で詳細な情報をスピーディに表示します。FM多重文字放送\*3の受信も可能。VICS\*4 (販売店装着オプション) によるタイムリーな交通情報の入手や、トヨタ独自の情報センターから「電子メール」など、さまざまな最新情報を受けられるトヨタ情報通信システム・モネ\*5 (販売店装着オプション) にも対応しています。



**マルチインフォメーションディスプレイ**

センタークラスター上部に、クラスター一体型のディスプレイを設定。FM多重文字放送\*3 (目次、交通情報、気象情報等)、方位計、平均車速、瞬間燃費など、多彩な情報を表示します。



方位計 瞬間燃費  
■画面はハメ込み合成です。

**ディスチャージヘッドランプ (ロービーム・オートレベリング機能付)**

従来のハロゲンヘッドランプに比べて、約70%の消費電力で、より太陽光に近い色と2倍強もの光量を獲得。照射範囲も広く、夜間走行時の視認性を向上させます。また、乗員の配置やラゲージの荷物によって生じるヘッドランプ光軸のずれを車両停車時に補正するオートレベリング機能を内蔵。対向車や前走車への眩しさを低減し、夜間走行の安心感を高めます。



**UVカット機能付プライバシーガラス (リヤドア・クォーター・バックドア)**

紫外線・日射エネルギーカット機能に加え、室内とラゲージルームのプライバシーを守ります。

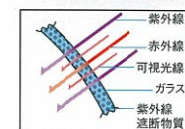

**コックピット**

ドライバーの意志をダイレクトに伝え、走行状況子を細に掌握する。そのために、カルディナは、インストルメントパネルの操作性や視認性、シート形状などを人間工学に基づいて緻密に割り出しています。さらには、夜間に美しく発光するシルエットメーターをはじめ、チタン調ディンプルテクスチャーパネル (GT-T、GT)、あるいは木目調パネル (G) を多用するなど、グレードに合わせたインテリアの演出がなされています。



■写真は機能説明のために各ランプを点灯したものです。実際の走行状態を示すものではありません。



- ① シルエットメーター (ホワイト・レオスタット付) [GT-T、GT]
- ② シルエットメーター (ブルー・レオスタット付) [G]
- ③ 本革巻き3本スポークステアリングホイール (写真はGT-T A/T車のもの)
- ④ 本革巻きシフトレバーノブ (A/T車)
- ⑤ 本革巻きシフトレバーノブ (M/T車)

**オートエアコン (新冷媒採用)**

環境保護効果の高い、新冷媒採用のオートエアコン。デジタル表示タイプのプッシュ式ヒーターコントロールパネルには、外気温度表示機能を設定しています。



**ワイヤレスドアロックリモートコントロール**

バックドア連動のワイヤレスドアロックリモコンを全車に標準設定。



**販売店装着オプション**

<p><b>ナビゲーション*</b></p> <p>見やすさ抜群のビジュアル情報満載DVDナビ。</p> <p>44デザインのカセットタイプをご用意しております。</p> <p>●44デザインのカセットタイプ ●6.5型ワイド画面、VICS (FM多重) 標準 ナビTVMDチューナー (NMCT-D59)*</p> <p>DVDナビTVMDチューナー (NMDN-D59)* ●MD-TV一体型DVDナビ●6.5型ワイド画面、VICS (FM多重) 標準</p> <p>★別売品として地域別CD-ROM (除くNMDN-D59)、VICSメディア*4、モネ (MONET: Mobile Network) *5、音声操作 (除くNKCN-D59) の設定もあります。詳しくは販売店におたずねください。</p>	<p><b>オーディオ</b></p> <p>MD&amp;CD (6連奏)</p> <p>MD&amp;CDチェンジャーチューナー (MCHN-D59) ●CDチェンジャー (6枚)、DSP内蔵</p> <p>MD&amp;CD&amp;TAPE</p> <p>MD&amp;CDカセットチューナー (MCKP-D59)</p>
<p>6.5型大画面、VICSを採用したMD付ナビ</p> <p>●44デザインのカセットタイプ ●6.5型ワイド画面、VICS (FM多重) 標準 ナビTVMDチューナー (NMCT-D59)*</p> <p>抜群のコストパフォーマンスにハイスピード検索機能をプラス</p> <p>ナビTVカセットチューナー (NKCN-D59)* ●カセット-TV一体型ナビ●6.5型ワイド画面</p>	

■ナビ画面はすべてハメ込み合成です。画面の仕様は実際とは異なる場合があります。  
■1 安全のため走行中は一部操作できない機能があります。\*2 テレビ放送は安全のため走行中は表示されません。(画面角度の調整により、助手席側では走行中でもテレビ画像をお楽しみいただけます。また、その場合ボイスナビゲーションの操作も可能です。)\*3 FM多重文字放送は、目次、交通情報、気象情報、緊急情報に限り走行中も受信できます。放送局の設定によっては異なる場合があります。その種の情報は安全のため走行中は受信されません。なお、販売店装着オプションのFM多重文字放送につきましては、走行中は表示されません。\*4 VICS (道路交通情報通信システム) はサービス地域が限られております。00年1月現在のサービス地域は、東京都、神奈川県、埼玉県、千葉県、群馬県、長野県、静岡県、愛知県、大阪府、京都府、兵庫県、広島県、福岡県、宮城県、北海道 (札幌地区) および東名、名神等、全国の主要な高速道路です。なお、今後VICSのサービス地域が拡大された場合に、その対象地域で一部表示されない機能がございますので予めご了承ください。(VICS受信には、販売店装着オプションのVICSシステムが必要となります。)\*5 トヨタ情報通信システム・モネ (MONET: Mobile Network) のご利用にはモネ対応ナビゲーション、モネ対応ハンズフリーセット (販売店装着オプション)、携帯電話 (9600bpsデジタルあるいはcdmaOne1.4Kbps)、情報センターへの入会 (有料) が必要となります。このシステムは、携帯電話の受信可能エリア内であれば、全国どこでも情報の受信が可能です。詳しくは販売店におたずねください。  
★音楽用CDとナビ用CD (DVD-ROM) の同時使用はできません。ナビ操作中に音楽用CDを聴くためには、別途販売店装着オプションのCDチェンジャーが必要となります。

**AM/FMマルチ電子チューナー付ラジオ&MD/CDチェンジャー<6スピーカー>**

徹底した音響解析によって6スピーカーを配置。MD、CDなどが楽しめるユニットです。CDチェンジャーをセンタークラスター内に設置しているため、ディスクの交換が容易です。



- 6スピーカーレイアウト
- 2.5cmセミハードドームツイーター
  - 14cmフルレンジ (フロント)
  - 14cmフルレンジ (リヤ)

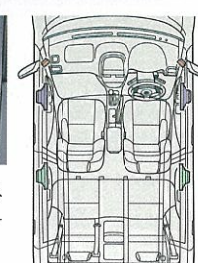

**静粛性**

フロア、天井、ピラーなどへの吸・遮音材の採用、エンジン本体の振動、騒音を抑え込む発生源対策、制振構造などにより、ハイレベルな静粛性を実現。

■装備型の詳しい設定につきましては、巻末の主要装備一覧表でご確認ください。



## 4WD GT-T

Photo:4WD 2.0GT-T。ボディカラーはスーパーホワイトII<040>。内装色はブラック/ダークチャコール。



先進技術を凝縮。操る歓びを堪能できる最上級スポーツモデル。



3S-GTE



スポーツステアリングホイール (A/T車)

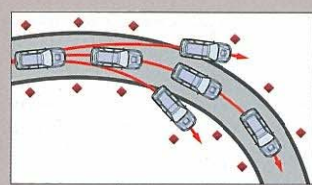

VSC (A/T車)\*

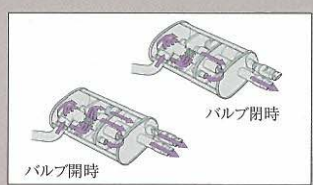

2ウェイエキゾーストコントロールシステム (電子制御式)

### (その他の主な装備)

- ディスチャージヘッドランプ (ロービーム・オートレベリング機能付) ●ヒーター機能付・レインクリアリングドアミラー (運転席ワイドビュー) ●ブレーキアシスト (A/T車) ●TRC (トラクションコントロール) ●“トルセン” LSD (M/T車) ●本革巻き3本スポークステアリングホイール ●AM/FMマルチ電子チューナー付ラジオ&MD/CDチェンジャー<6スピーカー> ●FMダイバシティアンテナ\* など

\*“Sバージョン”には装着されません。

	メーカー希望小売価格*1	北海道地区 メーカー希望小売価格*2
4WD 2.0GT-T (A/T車)★	287.2万円	288.8万円
“Sバージョン” (A/T車)	271.8万円	273.4万円

★M/T車は11万円安くなります。



## 4WD・2WD GT

Photo:4WD 2.0GT寒冷地仕様装着車。ボディカラーはシルバーメタリック<199>。内装色はブラック/ダークチャコール。



2WDがラインナップ。カルディアの走りの世界が広がった。



フロントベンチレーテッドディスクブレーキ (15インチ用・ツインポットキャリパー)

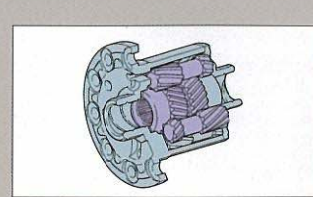

“トルセン” LSD (4WD車)



ディスチャージヘッドランプ (ロービーム・オートレベリング機能付)



AM/FMマルチ電子チューナー付ラジオ&MD/CDチェンジャー<6スピーカー>

### (その他の主な装備)

- 本革巻き3本スポークステアリングホイール ●ヒーター機能付・レインクリアリングドアミラー (運転席ワイドビュー) ●リヤスポイラー (LEDハイマウントストップランプ付) ●マルチインフォメーションディスプレイ ●シルエットメーター (ホワイト・レオスタット付) ●カラードマッドガード (エアロタイプ) など

	メーカー希望小売価格*1	北海道地区 メーカー希望小売価格*2
4WD 2.0GT (A/T車)	267.2万円	268.8万円
2WD 2.0GT (A/T車)	245.2万円	246.8万円

※1 沖縄地区は価格が異なります。※2 北海道地区の価格には寒冷地仕様、リヤフォグランプが含まれます。●価格はスペアタイヤ、タイヤ交換用工具付の価格です。●価格にはオプションおよび取付費は含まれません。●価格はメーカー希望小売価格で参考価格です。価格は販売店が独自に定めていますので、詳しくは販売店におたずねください。●保険料、税金(含む消費税)、登録料などの諸掛は別途申し受けます。 ■表掲載の詳しい設定につきましては、巻末の主要装備一覧表でご確認ください。



## 4WD・2WD G

Photo:4WD 2.0G "ツーリングバージョン" 装着車。ボディカラーはレッドマイカ<3M8>。  
内装色はブラック/ダークチャコール。185/65R14 86Sスチールラジアル(14×6JJアルミ)はメーカーオプション。



伸びやかなフォルム、くつろぎを演出する多彩な装備を採用。



リヤスポイラー  
(LEDハイマウントストップランプ付)

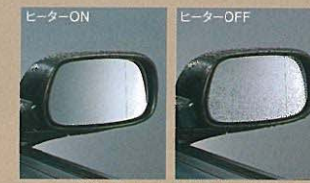

ヒーターON ヒーターOFF  
ヒーター機能付・レインクリアリングドアミラー



UVカット撥水グリーンガラス(フロントドア)



アクセサリコンセント(AC100V)

(その他の主な装備)

●デュアルSRSエアバッグ(運転席・助手席SRSエアバッグ) ●木目調・メッキオーナメント付インパネセンターアッパートレイ ●デッキアンダートレイ(2段式) ●サンバイザー(運転席・助手席バニティミラー付) ●シルエットメーター(ブルー・レオスタート付) ●デッキフック(ネット付) など

	メーカー希望小売価格 <sup>※1</sup>	北海道地区 メーカー希望小売価格 <sup>※2</sup>
4WD 2.0G(A/T車)★	229.8万円	231.5万円
2WD 2.0G(A/T車)	207.8万円	209.5万円

★M/T車は7.5万円(北海道地区は7.2万円)安くなります。



## 4WD・2WD E 2000/1800 LEANBURN/ 2200 DIESEL TURBO

Photo:2WD 1.8E。ボディカラーのスーパーホワイトパールマイカ<051>はメーカーオプション。  
内装色はブラック/ダークチャコール。



高度な安全性、すぐれた機能性を備えたベーシックグレード。



デュアルSRSエアバッグ (写真はGT-T)  
(運転席・助手席SRSエアバッグ)



ワイヤレスドアロックリモートコントロール  
(写真はG)



アクセサリソケット(DC12V)



デッキアンダートレイ(2段式)

(その他の主な装備)

●オートエアコン(新冷媒採用)+プッシュ式ヒーターコントロールパネル ●UVカットグリーンガラス(フロントドア+リヤドア) ●インパネセンターアッパートレイ ●電動格納式リモコンドアミラー(運転席ワイドビュー) など

	メーカー希望小売価格 <sup>※1</sup>	北海道地区 メーカー希望小売価格 <sup>※2</sup>
4WD 2.0E(A/T車)★	218.8万円	220.5万円
4WD 1.2ディーゼルトゥーボ(A/T車)	236.8万円	239.0万円
2WD 2.0E(A/T車)	196.8万円	198.5万円
2WD 1.8E(A/T車)★★	179.8万円	181.8万円

★M/T車は7.5万円(北海道地区は7.2万円)安くなります。

★★M/T車は8.0万円安くなります。

※1.沖縄地区は価格が異なります。※2.北海道地区の価格には寒冷地仕様、リヤフリップランプが含まれます。●価格はスペアタイヤ、タイヤ交換用工具付の価格です。●価格にはオプションおよび取付費は含まれません。●価格はメーカー希望小売価格で参考価格です。価格は販売店が独自に定めていますので、詳しくは販売店におたずねください。●保険料、税金(含む消費税)、登録料などの諸掛は別途申し受けます。■装備類の詳しい設定につきましては、巻末の主要装備一覧表でご確認ください。

トヨタ カルディナ主要装備一覧表

	4WD				2WD		
	2000 TWINCAM 15 TURBO	2000 TWINCAM 16 VVT-i	2000 16VALVE	2000 16VALVE/2200 DIESEL TURBO	2000 TWINCAM16 VVT-i	2000 16VALVE	2000 16VALVE/1800 16VALVE LEANBURN
	GT-T "Sバージョン"	GT	G	E	GT	G	E

■タイヤ&ホイール

205/60R15 91Hスチールラジアル(15×6Jアルミ)							
195/60R15 88Hスチールラジアル(15×6Jアルミ)							
195/55R15 84Vスチールラジアル(15×6Jアルミ)							
185/65R14 86Sスチールラジアル(14×6Jアルミ)							
185/65R14 86Sスチールラジアル(14×5.5Jスチール)						2000車	
175/70R14 84Sスチールラジアル(14×5.5Jスチール)						1800車	
スペアタイヤ(応急用)*1							

■メカニズム

ABS(アンチロック・ブレーキ・システム)							
VSC(ビークル・スタビリティ・コントロール)	A/T車						
ブレーキアシスト	A/T車						
TRC(トラクションコントロール)	A/T車						
"トルセン" LSD(リヤデフレンシヤル)	M/T車						
パワーマンスロッド	エンジンルーム内リヤワウバー内トノカバー一体					2000車	1800車
ブレーキ	15インチ用・ツインポットキャリパー	15インチ用・ツインポットキャリパー	15インチ用・ツインポットキャリパー	15インチ用・ツインポットキャリパー	15インチ用・ツインポットキャリパー		
	ディスク	ディスク	ディスク	ディスク	ディスク		
4WDシステム	フルタイム	フルタイム	Vフレックスフルタイム	Vフレックスフルタイム	Vフレックスフルタイム		
2ウェイエキゾーストコントロールシステム	電子制御式	電子制御式					

■外装

UVカット機能付プライバシーガラス(リヤドア、リヤゲート、バックドア)							
UVカットグリーンガラス	フロントドア リヤドア	撥水ガラス	撥水ガラス	撥水ガラス	撥水ガラス	撥水ガラス*2	撥水ガラス*2
リヤスポイラー(LEDハイマウントストップランプ付)							
ハイマウントストップランプ(室内装着タイプ)*3							
カラードマッドガード(エアロタイプ)				*2	*2	*2	*2
カラードマッドガード(フロント・リヤ)				*4	*4	*4	*4
チルト&スライド電動式ムーンルーフ							
フロントグリル	スポーツタイプ	スポーツタイプ	スポーツタイプ				

■視界

マルチリフレクター4灯ヘッドランプ	ディスチャージ(ロービームオートレベリング機能付)	ディスチャージ(ロービームオートレベリング機能付)	ディスチャージ(ロービームオートレベリング機能付)	ハロゲン	ディスチャージ(ロービームオートレベリング機能付)	ハロゲン	ディスチャージ(ロービームオートレベリング機能付)	ディスチャージ(ロービームオートレベリング機能付)	ハロゲン	ディスチャージ(ロービームオートレベリング機能付)	ハロゲン	ディスチャージ(ロービームオートレベリング機能付)
マルチリフレクターフロントフォグランプ												
コンライト					*5							*5
フロントターンシグナルランプ	スポーツタイプ	スポーツタイプ	スポーツタイプ									スポーツタイプ
リヤコンビネーションランプ	スポーツタイプ	スポーツタイプ	スポーツタイプ									スポーツタイプ
車速感应オート時間調整式ウォッシャー・連動回欠フロイトワイパー 回欠リヤワイパー												
電動格納式リモコンカラードミラー(ヒーター機能付・レインクリアリングミラー・運転席ワイドビュー)*5					*2							*2
電動格納式リモコンドアミラー(運転席ワイドビュー)*6					*7							*7

■計器盤・操作性

マルチインフォメーションディスプレイ(FM多重放送、ドライブモニター、方位計)*8												
エコミニモニター												1800車
スポーツステアリングマチック	A/T車	A/T車										
3本スポークステアリングホイール	本革巻き*9	本革巻き*9	本革巻き	ウレタン	ウレタン	本革巻き	ウレタン	ウレタン	ウレタン	ウレタン	ウレタン	ウレタン
シートレバー	本革巻き*9*10	本革巻き*9*10	軟質塩ビ*11*12	軟質塩ビ*11*12	軟質塩ビ	軟質塩ビ*11*12	軟質塩ビ*11*12	軟質塩ビ*11*12	軟質塩ビ	軟質塩ビ	軟質塩ビ	軟質塩ビ
パワウインド(運転席ワンタッチ式・キーオフ後自動機能・挟み込み防止機構付)												
ドアキー・電動電気式ドアロック(バックドアロック連動)												
イグニッションキー照明												
ワイヤレスドアロックリモートコントロール												

■内装

デュアルSRSエアバッグ(運転席・助手席SRSエアバッグ)												
SRSサイドエアバッグ												
チタン調ディンプルテクスチャーパネル												
コンソールボックス	2段式・ファブリック巻き	2段式・軟質塩ビ	2段式・ファブリック巻き	2段式・軟質塩ビ	1段式	2段式・ファブリック巻き	2段式・軟質塩ビ	2段式・軟質塩ビ	1段式			
サンバイザー	ファブリック張り(運転席・助手席パニチミラー付)											
	塩ビ(運転席チケットホルダー/助手席パニチミラー付)											
カップホルダー	フロント2+リヤ2	フロント2+リヤ2	フロント2+リヤ2	フロント2+リヤ2	フロント2	フロント2+リヤ2	フロント2+リヤ2	フロント2+リヤ2	フロント2			
ヘッドボックス*13												
フロントパーソナルランプ					*14							*14
インパネセンターアッパートレイ	チタン調ディンプルテクスチャー*15	チタン調ディンプルテクスチャー*16	チタン調ディンプルテクスチャー*15	木目調・メッキオーナメント付*16	*16	チタン調ディンプルテクスチャー*15	木目調・メッキオーナメント付*16			*16		*16
前席ドアアームレスト	スイッチ部チタン調ディンプルテクスチャー	スイッチ部チタン調ディンプルテクスチャー	スイッチ部チタン調ディンプルテクスチャー	スイッチ部木目調		スイッチ部チタン調ディンプルテクスチャー	スイッチ部木目調					
コインポケット	1個	1個	1個	1個	2個*17	1個	1個	1個	2個*17			
デッキフック	ネット付	ネット付	ネット付	ネット付		ネット付	ネット付					
トノカバー										2000車	1800車	
アクセサリコンセント(AC100V)												
アクセサリソケット(DC12V)												

	4WD				2WD		
	2000 TWINCAM 16 TURBO	2000 TWINCAM 16 VVT-i	2000 16VALVE	2000 16VALVE/2200 DIESEL TURBO	2000 TWINCAM16 VVT-i	2000 16VALVE	2000 16VALVE/1800 16VALVE LEANBURN
	GT-T "Sバージョン"	GT	G	E	GT	G	E

■シート

シートタイプ	スポーツ	スポーツ	スポーツ	ノーマル	ノーマル	スポーツ	ノーマル	ノーマル
6:4分割可倒式リヤシート								
フロントシートバックポケット	運転席+助手席	運転席+助手席	運転席+助手席	運転席+助手席	助手席	運転席+助手席	運転席+助手席	助手席
リヤセンターアームレスト								
フロントELR付3点式シートベルト(プリテンションャー&フォースリミッター機構付)	*18	*18	*18	*18		*18	*18	
リヤELR付3点式シートベルト(チャイルドシート固定機構付)								

■オーディオ\*19

ワイドマルチAVステーション(DVDボイスナビゲーション付ディスプレイ別体タイプ)	5.8型ワイドテレビ+AM/FMマルチチューナー付ラジオ&MD/CDチェンジャー<6スピーカー>+TVアンテナ	*20										
	5.8型ワイドテレビ+カセット一体AM/FMマルチチューナー付ラジオ<6スピーカー>+TVアンテナ					*21						*21
AM/FMマルチチューナー付ラジオ&MD/CDチェンジャー<6スピーカー>												
カセット一体AM/FMマルチチューナー付ラジオ<4スピーカー>+TVアンテナ*22												
FMダイバシティアンテナ			*20									
ラジオレス	6スピーカー	6スピーカー	6スピーカー	4スピーカー	4スピーカー	6スピーカー	4スピーカー	4スピーカー	4スピーカー	4スピーカー	4スピーカー	4スピーカー
ラジオレス+TVアンテナ*22	6スピーカー	6スピーカー	6スピーカー	4スピーカー	4スピーカー	4スピーカー*21	6スピーカー	4スピーカー	4スピーカー	4スピーカー	4スピーカー	4スピーカー*21

■空調

プッシュ式ヒーターコントロールパネル	デジタル*23	デジタル*23	デジタル*23	デジタル*23		デジタル*23	デジタル*23
オートエアコン(新冷媒採用)							

■その他

寒冷地仕様*24							
スノーバージョン(雪国仕様)*25							
リヤフォグランプ*26							
フロントウインドウデフォッガー(タイマー付)*27							

■パッケージオプション

"ツーリングバージョン"(パワーステアリング・バックウインドウスポイラー)			*28	*28*29		*28	*28*29
---------------------------------------	--	--	-----	--------	--	-----	--------

■その他の全車標準装備

- サイドエアビーム ●チルトステアリング ●パワーステアリング(エンジン回転数感知型) ●フロント&リヤスタビライザー ●タイマー付リヤウインドウデフォッガー ●ルーフレール ●カラードサイドプロテクションモール ●カラードモール ●カラードバンパー ●カラードドアハンドル ●フロントウインドシールドガラス(高熱吸収合わせグリーン) ●ラゲージルームランプ ●ドアカーテンランプ(フロント・リヤ) ●ドアスカッフプレート ●アシストグリップ(フロント+リヤ2) ●フットレスト ●デッキアンダートレイ(2段式)\*30 ●バックドアハンドル ●前席ドアポケット ●防眩インナーミラー ●コートフック ●前席灰皿(ランプ付) ●後席灰皿 ●フロントヘッドレスト(上下前後調整式) ●リヤヘッドレスト(3個・上下調整式) ●アジャスタブルショルダーベルトアンカー(前席) ●運転席上下アジャスター ●タコメーター ●デジタル時計 ●トリップメーター ●運転席シートベルト非着用警告灯(点滅式) ●助手席シートベルト非着用警告灯(点滅式) ●着座センサー付
- フェユール残量ウォーニング ●半ドア警告灯 ●ランプ消し忘れ防止ブザー ●キー抜き忘れ防止ブザー ●工具(ジャッキ、ジャッキハンドル、ハブナットレンチ)

◆全車に販売店装着オプションとして速度警報装置を設定しております。詳しくは販売店におたずねください。◆「メーカーオプション」はご注文時に申し受けます。メーカーの工場では装着するため、ご注文後はお受けできませんのでご了承ください。◆「トルセン」はZEXEL GLEASON USA INC.の登録商標です。["Sバージョン"はパッケージオプション名称であり、グレード名称ではありません。] ◆メーカーオプションとして車両装着タイヤも選択できます。詳しくは販売店におたずねください。 ◆2. "ツーリングバージョン"とセットでメーカーオプションとなります。 ◆3. リヤスポイラー(LEDハイマウントストップランプ付)を選択した場合、装着されません。 ◆4. "ツーリングバージョン"選択時には装着できません。 ◆5. 標準装備のものとは仕様が異なります。 ◆6. 運転席ノーマルビュートタイプ(販売店装着オプション)も選択できます。その際、ヒーター機能、レインクリアリング機能は装着されません。詳しい設定につきましては販売店におたずねください。 ◆7. フロントウインドウデフォッガー(タイマー付)を選択した場合、ヒーター付となります。 ◆8. ワイドマルチAVステーション(DVDボイスナビゲーション付ディスプレイ別体タイプ)、ラジオレス、ラジオレス+TVアンテナを選択した場合、装着されません。 ◆9. A/T車はスポーツステアリングマチック専用タイプとなります。 ◆10. A/T車のシフトチェンジ部はチタン調ディンプルテクスチャー+メッキリングとなります。 ◆11. A/T車のシフトチェンジ部はメッキリングとなります。 ◆12. A/T車のシフトボタンおよびシフトレバー下部はメッキタイプとなります。 ◆13. チルト&スライド電動式ムーンルーフを選択した場合、装着されません。 ◆14. チルト&スライド電動式ムーンルーフとセットでメーカーオプションとなります。 ◆15. ラジオレス、または、ラジオレス+TVアンテナとセットでメーカーオプションとなります。 ◆16. ワイドマルチAVステーション(DVDボイスナビゲーション付ディスプレイ別体タイプ)を選択した場合、装着されません。 ◆17. フロントフォグランプ(販売店装着オプション)を選択した場合、1個となります。 ◆18. 運転席はテンションリデュース付となります。 ◆19. オーディオは種類が豊富ですので、詳しくは販売店におたずねください。 ◆20. ワイドマルチAVステーション(DVDボイスナビゲーション付ディスプレイ別体タイプ) 5.8型ワイドテレビ+AM/FMマルチチューナー付ラジオ<6スピーカー>+TVアンテナとFMダイバシティアンテナはセットでメーカーオプションとなります。 ◆21. リヤスポイラー装着車のみ選択できます。 ◆22. TVアンテナは販売店装着オプションのテレビにのみ対応しています。 ◆23. 外気温表示機能付。 ◆24. リヤフォグランプとセットでメーカーオプションとなります。なお、北海道地区にはスノーバージョン(雪国仕様)の内容を含む寒冷地仕様(全車に標準装備)となります。 ◆25. スノーバージョン(雪国仕様)では積雪地(北海道を除く)での使用を考慮して、主に充電系統やワイパー関係などの信頼性・耐久性の向上を図っております。装備内容は車型によって異なります。 ◆26. スノーバージョン(雪国仕様)装着車にメーカーオプション。なお、寒冷地仕様には標準装備となります。リヤフォグランプを装着した場合、テールランプの点灯状態が変わります。 ◆27. 寒冷地仕様車およびスノーバージョン(雪国仕様)装着車にメーカーオプションとなります。 ◆28. カラードマッドガード(エアロタイプ)がセットで装着されます。 ◆29. リヤスポイラー(LEDハイマウントストップランプ付)、ヒーター機能付・レインクリアリングドアミラー(運転席ワイドビュー)、UVカット撥水グリーンガラス(フロントドア)がセットで装着されます。 ◆30. スペアタイヤに車両装着タイヤを選択した場合、1段式となります。

■メーカーオプション価格一覧表

	メーカーオプション(ご注文時に申し受けます)						
	4WD				2WD		
	GT-T "Sバージョン"	GT	G	E	GT	G	E
185/65R14 86Sスチールラジアルタイヤ(14×6Jアルミ)			5.0万円	5.0万円	5.0万円		2000車 5.0万円 1800車 5.8万円
リヤスポイラー(LEDハイマウントストップランプ付)				4.0万円			4.0万円
チルト&スライド電動式ムーンルーフ	8.8万円	8.8万円	8.8万円	8.8万円	8.8万円	8.8万円	8.8万円
SRSサイドエアバッグ	3.5万円	3.5万円	3.5万円	3.5万円	3.5万円	3.5万円	3.5万円
ワイドマルチAVステーション(DVDボイスナビゲーション付ディスプレイ別体タイプ)	21.6万円	30.6万円	21.6万円		21.6万円		
				23.0万円			
				29.5万円※1 37.5万円※2			
カセット一体AM/FMマルチチューナー付ラジオ(4スピーカー)+TVアンテナ			2.5万円		2.5万円		
ラジオレス	-7.4万円	-7.4万円	-7.4万円	-2.4万円	-7.4万円	-2.4万円	
ラジオレス+TVアンテナ	-5.5万円	2.5万円	-5.5万円	-0.5万円	6.5万円※1 14.5万円※2	-5.5万円	-0.5万円
寒冷地仕様	1.6万円	1.6万円	1.6万円	A/T車 1.7万円 M/T車 2.0万円	A/T車 1.7万円 M/T車 2.0万円 2200車 2.2万円	1.6万円	1.7万円
				A/T車 0.7万円 M/T車 1.0万円	A/T車 0.7万円 M/T車 1.0万円 2200車 1.2万円	0.7万円	0.7万円
スノーバージョン(雪国仕様)	0.7万円	0.7万円	0.7万円	0.7万円	0.7万円	0.7万円	2000車 0.7万円 1800車 0.9万円
リヤフォグランプ	1.0万円	1.0万円	1.0万円	1.0万円	1.0万円	1.0万円	1.0万円
フロントウインドウデフォッガー(タイマー付)	0.6万円	0.6万円	0.6万円	0.6万円	1.1万円	0.6万円	0.6万円
"ツーリングバージョン"	6.0万円	6.0万円	6.0万円	9.0万円	12.0万円	6.0万円	9.0万円
ボディカラー スノーホワイトパールマイカ(051)	3.0万円	3.0万円	3.0万円	3.0万円	3.0万円	3.0万円	3.0万円

※1. 含リヤスポイラー ※2. 含"ツーリングバージョン" ◆価格はメーカー希望小売価格で参考価格です。価格は販売店が独自に定めていますので、詳しくは販売店におたずねください。◆保険料、税金(含む消費税)、登録料などの諸掛は別途申し受けます。

トヨタ カルディナ主要諸元表

■車両型式・重量・性能

グレード	4WD					2WD				
	2000TWINCAM 16 TURBO (3S-GTE)	2000TWINCAM 16 VVT-i (3S-GE)	2000 16VALVE (3S-FE)	2000 16VALVE (3S-FE)	2200 DIESEL TURBO (3C-TE)	2000TWINCAM 16 VVT-i (3S-GE)	2000 16VALVE (3S-FE)	2000 16VALVE (3S-FE)	1800 16VALVE LEANBURN (7A-FE)	
	GT-T	GT	G	E	E	GT	G	E	E	
車両型式	A/T車	GF-ST215W-DWPZZ※1	GF-ST215G-DWPVF	GF-ST215G-DWPGK	GF-ST215G-DWPEK	KH-CT216G-DWPET	GF-ST210G-DWPPVF	GF-ST210G-DWPCK	GF-ST210G-DWPEK	GF-AT211G-DWPEK
	M/T車	GF-ST215W-DWMZZ		GF-ST215G-DWMGK	GF-ST215G-DWMEK					GF-AT211G-DWMEK★
車両重量	kg ※2	(1,440)<1,470>	<1,410>	(1,340)<1,360>※3	(1,330)<1,350>※3	<1,410>※3	<1,330>	<1,280>※3	<1,270>※3	(1,200)<1,230>※3
車両総重量	kg ※2	(1,715)<1,745>	<1,685>	(1,615)<1,635>※3	(1,605)<1,625>※3	<1,685>※3	<1,605>	<1,555>※3	<1,545>※3	(1,475)<1,505>※3
最小回転半径	m	5.6			5.5		5.4		5.3	
燃料消費率(km/ℓ)	10.15モード走行(運輸省審査値)	(11.0)<10.2>※4	<10.8>※4※5	(12.6)<11.4>※4	(12.6)<11.4>※4	<12.4>※4※6	<11.2>※4※5	<12.0>※4	<12.0>※4	(17.6)<15.4>※4

■車両重量、燃料消費率などの数値はミッションタイプ別にカッコの種類で区別しています。マニュアル車は( )、オートマチック車は< >です。

■燃料消費率は定められた試験条件での値です。実際の走行時には、この条件(気象、道路、車両、運転、整備などの状況)が異なりますので、それに応じて燃料消費率が異なります。

※1. "Sバージョン"には車両型式の末尾に(S)が付きまゝ。 ※2. チルト&スライド電動式ムーンルーフまたはワイドマルチAVステーション(DVDボイスナビゲーション付ディスプレイ別体タイプ)を装着した場合、それぞれ10kg増加します。

※3. "ツーリングバージョン"装着車は、10kg増加します。 ※4. 燃費向上対策として、ロックアップ機構付トルコンを採用しています。 ※5. 燃費向上対策として、可変バルブタイミング機構を採用しています。

※6. 電子制御式燃料噴射、過給機を採用しています。

★印の車両につきましては、自動車取得税減税の措置があります。

■エンジン

型式	3S-GTE (2000ツインカム16ターボ)	3S-GE (2000ツインカム16 VVT-i)	3S-FE (2000 16バルブ)	7A-FE (1800 16バルブ リーンバーン)	3C-TE (2200ディーゼルトターボ)
種類	直列4気筒DOHC 16バルブターボ		直列4気筒DOHC 16バルブ		直列4気筒OHC
内径×行程	mm		86.0×86.0		81.0×85.5
総排気量	ℓ		1,998		1,762
圧縮比	9.0		11.0		9.5
最高出力(ネット)	kW (PS) / r.p.m.		191 (260) / 6,000		140 (190) / 7,000
			103 (140) / 6,000		99 (135) / 6,000※1
			186 (19.0) / 4,400		181 (18.5) / 4,400※1
最大トルク(ネット)	N・m (kg・m) / r.p.m.		324 (33.0) / 4,400		206 (21.0) / 6,000
					155 (15.8) / 2,300
					206 (21.0) / 2,200
燃料供給装置	EFI(電子制御式燃料噴射装置)				
燃料タンク容量	ℓ				
	60				
使用燃料	無鉛プレミアムガソリン※2			無鉛レギュラーガソリン	
				軽油	

■エンジン出力表示には、ネット値とグロス値があります。「グロス」はエンジン単体で測定したものであり、「ネット」はエンジンを車両に搭載した状態でほぼ同条件で測定したものです。

同じエンジンで測定した場合、「ネット」は「グロス」よりもガソリン自動車で約15%、ディーゼル乗用車で約10%程度低い値(自工会調べ)となっています。

※1. 4WD車。 ※2. 無鉛レギュラーガソリンも使用できます。その場合はエンジン出力低下などの現象が発生します。

■変速比・減速比

トランスミッション	スーパーインテリジェント 電子制御式4速オートマチック (Super ECT)		電子制御式4速オートマチック (スポーツ) <ECT-S>				電子制御式5速オートマチック (7段階オートマチック) <ECT-E>		電子制御式5速オートマチック (ECT)		5速マニュアル	
	4WD 2000ツインカム16ターボ	4WD 2000ツインカム16 VVT-i	2WD 2000ツインカム16 VVT-i	4WD 2000 16バルブ	2WD 2000 16バルブ	2WD 1800 16バルブ リーンバーン	4WD 2200 ディーゼルトターボ	4WD 2000ツインカム16ターボ	4WD 2000 16バルブ	2WD 1800 16バルブ リーンバーン	4WD	2WD
第1速	3.938	4.005	4.005	4.005	3.643	3.643	3.643	3.384	3.538	3.545	3.545	3.545
第2速	2.194	2.208	2.208	2.208	2.008	2.008	2.008	1.913	2.041	1.904	1.904	1.904
第3速	1.411	1.425	1.425	1.425	1.296	1.296	1.296	1.333	1.322	1.233	1.233	1.233
第4速	1.019	0.981	0.981	0.981	0.892	0.892	0.892	0.972	1.028	0.969	0.969	0.969
第5速	-	-	-	-	-	-	-	0.731	0.820	0.725	0.725	0.725
後退	3.141	3.272	3.272	3.272	2.977	2.977	2.977	3.545	3.153	3.250	3.250	3.250
減速比	3.080	3.034	3.034	3.178	2.892	2.962	3.178	4.285	3.944	4.058	4.058	4.058

■寸法・定員

駆動方式	4WD	2WD	
全長	mm	4,575※1 4,570※2 4,625※3	
全幅	mm	1,695 1,720※4 1,695	
全高	mm	1,495 1,475	
ホイールベース	mm	2,580	
トレッド	前	mm	1,480※5 1,465 1,465
	後	mm	1,450※5 1,435 1,450
最低地上高	mm	140 150※6 155	
室内	長	mm	1,860
	幅	mm	1,475
	高	mm	1,185 1,130※7
乗車定員	名	5	

※1. GT-T, GT。 ※2. G, E。 ※3. "ツーリングバージョン"装着車。

※4. GT-T。 ※5. GT-T, GT。 ※6. 3S-FE, 3C-TEエンジン車。

※7. チルト&スライド電動式ムーンルーフ装着車。

■内外配色表

ボディカラー	標準設定	メーカーオプション(ご注文時に申し受けます)	内装色
スーパーホワイトII	<040>		ブラック/ダークチャコール
シルバーメタリック	<199>		
ブラックマイカ	<209>		
レッドマイカ	<3M8>		
ダークブルーマイカメタリック	<8P4>		
スーパーホワイトパールマイカ	<051>		

■ステアリング・サスペンション・ブレーキ・駆動方式

グレード	GT-T	GT	G	E
ステアリング	パワーアシスト付ラック&ピニオン			
サスペンション(フロント/リヤ)	ストラット式コイルスプリング(スタビライザー付)			
ブレーキ	フロント	ベンチレーテッドディスク		
	リヤ	ディスク	リーディング・トレーリング	
駆動方式	4輪駆動方式		4輪駆動方式/前輪駆動方式	

■"CALDINA" "EFI" "ECT" "LASRE" "TRC" "VSC" "GOA"は登録商標です。

■道路運送車両法による自動車型式指定申請書数値 ■製造事業者:トヨタ自動車株式会社

■寸法図(単位mm)4WD 2.0GT-T "ツーリングバージョン"装着車

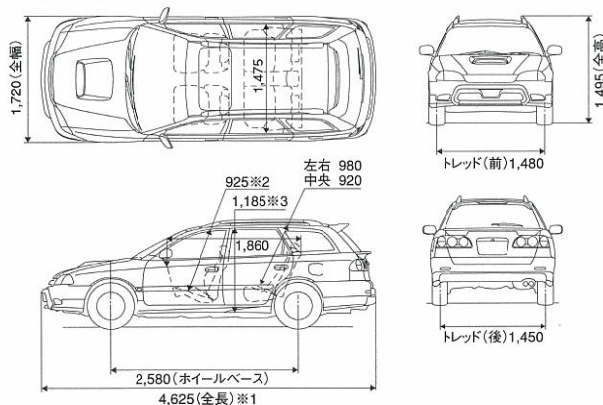

※1. バンパープロテクター非装着車の場合、4,575mmとなります。

※2. チルト&スライド電動式ムーンルーフ装着車の場合、905mmとなります。

※3. チルト&スライド電動式ムーンルーフ装着車の場合、1,130mmとなります。



ドライブの楽しさをひとりでも多くの方に。



Welcab助手席回転シート仕様



Photo:ウェルキャブ 助手席回転シート仕様Bタイプ(ベース車両は4WD 2.0G)。ボディカラーはレッドマイカ<3M8>。  
■車いすは装備に含まれません。

Welcabフレンドマチック取付用専用車



Photo:ウェルキャブ フレンドマチック取付用専用車(ベース車両は2WD 2.0GT)。  
ボディカラーはダークブルーマイカメタリック<8P4>。専用運転席シートは架装メーカーオプション。

# Active Sports

スポーツマインドを激しく揺さぶる、特別な存在感。



Photo:4WD 2.0GT-T“アクティブスポーツ”(ベース車両は4WD 2.0GT-T)。ボディカラーはスーパーホワイトII<040>。アルミホイール、カラードワイドドアミラーは販売店装着オプション。  
■エアロパーツを装着した場合、縁石など段差によっては路面などと干渉する場合があります。予めご了承ください。

■ウェルキャブ車および“アクティブスポーツ”は特装車<TECS>のため、持ち込み登録となります。詳しくは専用カタログをご覧ください。

# Drive Your Dreams.

人、社会、地球の新しい未来へ。  TOYOTA

 TOYOTA INTERNET DRIVE  
<http://www.toyota.co.jp/Caldina>

トヨタカードのおトクが、パワーアップだ。

チャンスがワイドに!

車検・中古車・新車

キャッシュバック

チャンスがワイドに!

最大30万円

キャッシュバック

●新車(最大1ポイント=1円)車検で利用の場合のみ3ポイント=3円分の換算となります。●おクルマ購入時のトヨタカードお取扱いについては、事前に販売店にご確認ください。



初年度年会費無料\*

\*一般カード、学生カードのみ

■詳しくは販売店まで

本仕様ならびに装備は予告なく変更することがあります。  
(このカタログの内容は'00年1月現在のもの)  
ボディカラーおよび内装色は撮影、印刷インクの関係で  
実際の色とは異なって見えることがあります。

このカタログに関するお問い合わせは、  
お近くのカルディア取扱い販売店  
または下記のお客様相談センターへ

トヨタ自動車株式会社 お客様相談センター  
全国共通・フリーフォン ☎ 0070-800-778899

所在地 〒461-8711 名古屋市東区東一丁目23の22  
オープン時間 月曜～金曜(除く祝祭日)  
9:00～12:00 13:00～17:00

スピードはひかえめに。シートベルトやチャイルドシートを忘れずに。

森林資源保護のため再生紙を使用いたしました。