

*New Century Value*



**COROLLA**  
**FIELDER**

---

Now there is a station wagon satisfying the needs of the 21st century:

the "New Century Value COROLLA FIELDER."

Its new and novel style, package and performance combined

with a sophisticated philosophy and technology might even lead us to change

our lifestyle with automobiles.



カローラ フィールダーの絶え間ない進化。  
次の時代にふさわしい、理想の姿を求めて。

カローラには、一つのプリンシプル（原則）があります。

それは、「誰もが求める価値を満たしたクルマであること」。

1966年のデビュー以来、カローラはその姿や中身を次々と変えてきました。

しかしそれは、ただ見かけを変えてきたということではありません。

無駄を省き、本当に必要とされる技術やアイデアを積極的に、そして大胆に採用し、

それぞれの時代の一つの理想の姿を描いてきたのです。

そしてもう一度、カローラが新しく生まれ変わりました。それが、新しい時代のカローラ フィールダー。

近年、人々が大きな関心をよせている、優れた環境性能と安全性能を達成するとともに、

その走行性能、快適性、質感などをさらに向上させました。

その使いやすさや上質で快適な走りに、今までに無い感動を覚えるかもしれません。

グローバルスタンダードと呼ぶにふさわしいその品質は、新しい時代の要求であり、

その要求に応えようとカローラのプリンシプル（原則）を貫くことで達成されたものです。

常に使う人の立場からの理想を考え、さらなる進歩を続けていくカローラ フィールダー。

その革新は、多くの人の豊かなワゴンライフのために。



Photo: 1.8S。ボディカラーはスーパーホワイトⅡ（040）。195/60R15タイヤ&アルミホイールはメーカーオプション。  
カラードフロントスポイラーとカラードサイドマッドガードはセットでメーカーオプション。  
●写真は合成です。



1.8S

Photo: 1.8S. ボディカラーはスーパーホワイトⅡ(040)。195/60R15タイヤ&アルミホイールはメーカーオプション。  
カラードフロントスポイラーとカラードサイドマッドガードはセットでメーカーオプション。  
●写真は合成です。



1.5X "G EDITION"

Photo: 1.5X "G EDITION". ボディカラーはシルバーメタリックグラファイト(1D9)。185/70R14タイヤ&アルミホイール。音声ガイドシステム付バックガイドモニター、DVDボイスナビゲーション付ワイドマルチAVステーション&ガラスフロントTVアンテナはメーカーオプション。



Photo: 1.8Sの室内。内装色はダークグレー。  
 DVDボイスナビゲーション付ワイドマルチAVステーション&ガラスプリントTVアンテナはメーカーオプション。  
 ●写真は機能説明のためにボディの一部を切断したカットモデルです。●ナビ画面はハメ込み合成です。

乗るたびに、使うたびに感じることができます。  
 そこに広がる自由と快適さ。

Utility

広々として、快適さに満ちた室内。そして  
 余裕たっぷりの荷室と多彩なシートア  
 レンジがワゴンライフへの期待を大きくふ  
 くらませてくれます。使いやすい巻き取り  
 式のトノカバーは、周囲のスキ間を少なく  
 しプライバシーにも配慮。前後2分割デッ  
 キボードの下に3分割のデッキアンダー  
 レイを設定(Xを除く)し、小物や未使用時  
 のトノカバーをすっきり収納できます。



トノカバー



前後2分割デッキボード



デッキアンダーレイ



リヤシートバック可倒+クッション引き起こし状態



リヤシートバック片側可倒+クッション引き起こし状態



フロントシート可倒+リヤシートバック片側可倒状態



助手席シートバックテーブル(前倒し機構付)使用状態

●写真はスペース説明のためのものです。走行時には後方視界確保、荷物の転倒防止にご留意ください。●標準状態以外のシートアレンジにすると走行できない場合やご注意いただきたい項目があります。必ず取扱書をご覧ください。  
 ■装備類の詳細い設定につきましては、P20の主要装備一覧表をご覧ください。



Photo: 1.8Sの計器盤。内装色はダークグレー。  
DVDボイスナビゲーション付ワイドマルチAVステーション&ガラスプリントTVアンテナはメーカーオプション。  
●計器盤の写真は機能説明のために各ランプを点灯させたものです。実際の走行状態を示すものではありません。●ナビ画面はハメ込み合成です。

快適なクルージングはここからはじまります。  
見やすく、扱いやすいコックピット。

計器類の視認性、スイッチ、レバーなどの操作性、精緻な仕上がり、洗練されたデザイン、しっかりと手になじむ感触など、機能性を高めただけでなく、ドライバーの五感に訴えかける何かがあります。そしてロングツーリングを十分に楽しめるように、高機能ナビや、臨場感あるサウンドを楽しめるオーディオもメーカーオプション設定しました。

**DVD<sup>\*1</sup>ボイスナビゲーション付ワイドマルチAVステーション<sup>\*2\*</sup>**

ナビゲーション、オーディオ&ビジュアル<sup>\*4\*</sup>などのコントロール機能を集約しました。視認性に優れた6.5インチ液晶ワイドディスプレイに作動状況や情報を表示。感圧式のタッチディスプレイで簡単に操作できます。ナビゲーションシステムはDVD化により処理速度を大幅に短縮。市街地を立体的に表示するリアル市街図など利便性を高めました。また、タイムリーな交通情報を入手できるVICS<sup>\*6</sup> (FM多重)<sup>\*7</sup>を内蔵。有料道路自動料金支払いシステム“ETC”車載器<sup>\*8\*</sup> (販売店装着オプション)にも対応しています。



DVDボイスナビゲーション付ワイドマルチAVステーション レーンリスト リニアタッチスクロール



ワイドマルチAVステーション II<sup>\*4</sup> CD・カセット一体AM/FMマルチ電子チューナー付ラジオ&6スピーカー

\*1. DVD Digital Versatile Disk \*2. DVDボイスナビゲーション付ワイドマルチAVステーション (CD・MD一体AM/FMマルチ電子チューナー付ラジオ・TVS&スピーカー)のMDは、MDLに対応してありません。\*3. 音声での操作はできません。\*4. 安全のため、走行中、一部操作できない機能があります。テレビ放送は安全のため走行中は画像が消え、音声だけが流れます。\*5. FM多重文字放送は安全のため走行中は画像が消え、音声だけが流れます。但し、目次、交通情報、気象情報、緊急情報に限り、走行中も表示されます。放送局の設定によっては異なる場合があります。その他の情報は安全のため走行中は表示されません。\*6. VICS (道路交通情報通信システム)は提供情報の変更等により、一部の情報が表示されなくなる場合があります。予めご了承ください。その場合、対応版のナビ地図ソフトをご購入いただくことで、より正確に情報を表示することが可能となります。(詳しくは販売店におたずねください) \*7. ラジオを聞いている場合 (除くNHK-FM) VICS (FM多重) 受信はできません。同時受信するためには販売店装着オプションのVICS3メディアが必要です。\*8. ETC Electronic Toll Collection System \*9. 有料道路自動料金支払いシステム“ETC”車載器はETCシステム (ETCレーンまたはETCカードリーダー)のサービスを開始している有料道路料金所以外ではご利用になれません。利用可能な料金所は道路事業者またはそのホームページ等にてご確認ください。●ナビ画面はハメ込み合成です。

Drivability

**カラー画面と音声案内で使いやすいバックガイドモニター**

見やすいカラー画面、縦列駐車時の音声案内、広い範囲を確認できる後方視界など、使いやすいバックガイドモニターです。並列駐車や縦列駐車の際に、後退操作の参考になる案内線をカラーのバックモニター画面に表示。この案内線を参考に運転操作を行うことで、後退がより簡単に。さらに操作しやすいように、縦列駐車の際には、音声でアドバイスする機能もあります。

**バックガイドモニター 縦列駐車アドバイスモード説明図**

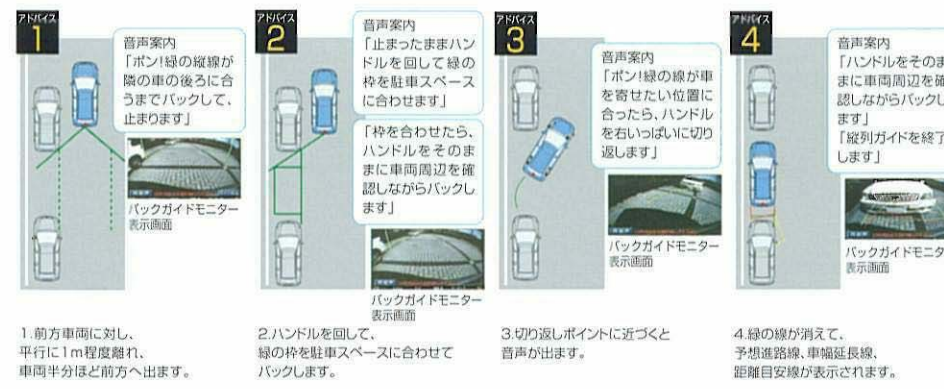

**バックガイドモニター並列駐車説明図**

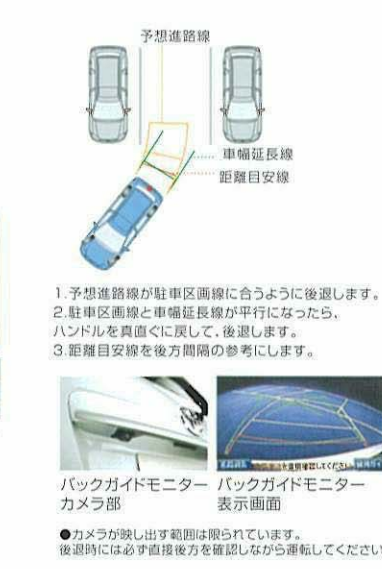

●カメラが映し出す範囲は限られています。後退時には必ず直接後方を確認しながら運転してください。  
■装備の詳細な設定につきましては、P20の主要装備一覧表をご覧ください。

スポーティなボディに快適な居住空間が包まれています。使う人の立場で発想した次世代パッケージング。

カローラ フィールダーの使いやすさには秘密があります。すべての発想、使う人の立場にたって行っていることです。例えばその広さ。ワゴンであるならロングドライブは楽しみの一つ。長時間そこで過ごす機会も多くなるはずですから、1ミリの無駄も無くし、わずかのスペースでも広げることこだわりました。もちろん、ふだんの通勤や買物でも使いやすいように、運転のしやすさ、乗り降りのしやすさにも、たくさんの工夫をこらしています。

スタイリッシュな外観と広い室内の調和。

ワゴンらしいスポーティなボディを描きながら、その中に十分にくつろげる居住空間を調和させています。質感の高いインテリアに囲まれた室内は、大人5人が乗ってもゆったりとくつろげる広さを確保。ヘッドクリアランス、後席のひざスペース、左右の座席間隔など、すべての数値をミリ単位で追求した成果です。ラゲージルームもホイールの張り出しを極力抑え、フラットなフロアを実現しています。

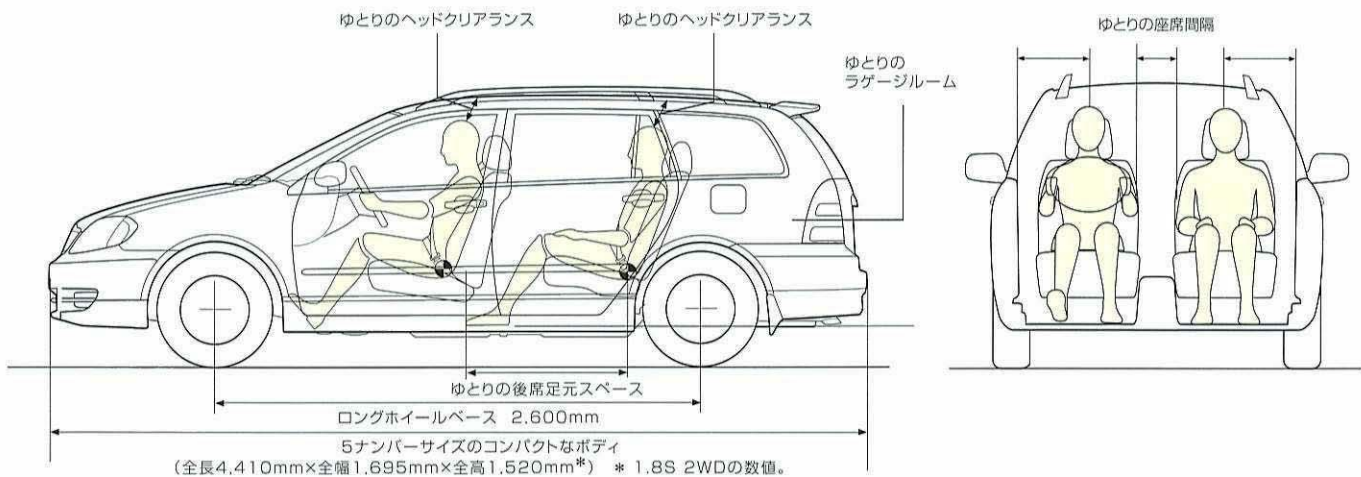

どなたでも乗り降りしやすいように。

シートのヒップポイント高さは約550mm。この数字は、お子さまから高齢の方まで、さまざまな体格の方が、楽に乗り降りできるよという配慮から生まれました。さらに、ドア開口部をできる限り広くすることで、乗降性の良さを高めています。

運転しやすい見晴らしの良さ。

ヒップポイントを高く設定することで、運転席からの見晴らしが良くなり、運転しやすさも向上しました。また、チルトステアリング、運転席シート上下アジャスターも設定されているので、ポジションの調整を簡単に行うことができます。

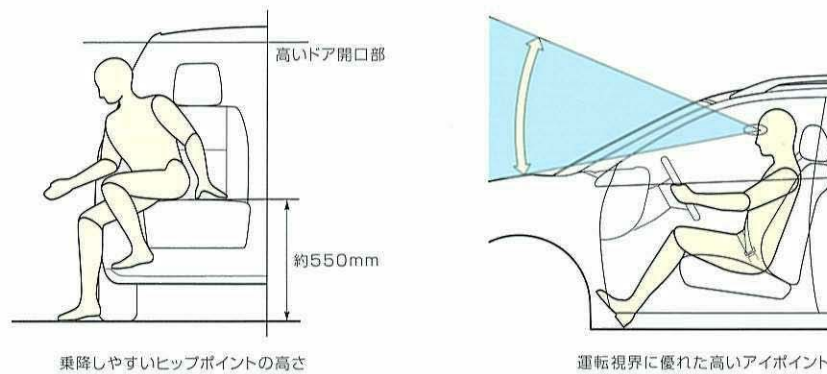

きびきびと取り回し良く。ゆとりある室内空間を確保しながらも、カローラ フィールダーの最小回転半径は、4.9m\*。この数字は「ロングホイールベース、ワイドトレッド」という外観の特徴からは想像できないほどの運転のしやすさを証明しています。車庫入れや縦列駐車がちょっと苦手という人が、少しでも楽に運転できるように工夫しました。



\* 1.5X\*G EDITION\*(2WD)、1.5X(2WD)の数値。



Navigation\*1\*2\*3

7型ワイドディスプレイ、20GB×2基のハードディスクを搭載したツインHDDモデル!

自在に音をあやつり、最適な音響空間をつくりだすMD、CD、MP3再生のプレミアムサウンドモデル!

最新のナビ機能とCDオーディオを搭載したスタンダードモデル!

HDDナビ TV DVDチューナー\*4 NHDT-W53  
大画面7型ワイドディスプレイで、デジタル高画質、高音質、迫力のDVDビデオ\*5がお楽しみいただけます。

DVDナビ TV MD CDチューナー(A)\*6 ND3A-W53A  
ラジオ、TV、CD、MD、MP3、異なるサウンド特性をリアルに蘇らせます。また、クルマのタイプなどに合わせて最適な音響空間を創り出します。

DVDナビ TV CDチューナー NDCT-W53  
よく使う機能をショートカットスイッチとして地図画面上に表示。簡単に特定の機能を実行することができます。

Audio\*2 ETC車載器\*3(3ピースタイプ) バックモニター\*9 VICSビーコンユニット\*3

MD+CDチェンジャー+SSC\*7 MD+CD+SSC\*7  
MD CDチェンジャーチューナー MCHN-W52 MD CDチューナー MCT-W52

アンテナ  
有料道路の利用時に料金所(入口、出口)をリパスにスムーズに行うために自動で料金を精算するシステムです。

後退運転をサポートする高感度小型カラーカメラです。シフトレバー検知所の通過をスムーズに行うために自動で回避ルートを探索し、モニターに自動表示します。

アンテナ一体型の小型ビーコンユニットです。ルート案内中に渋滞をキャッチすると、自動で回避ルートを探索します。

●ナビ画面はハメ込み合成です。\*1.安全のため、走行中、一部操作できない機能があります。また、テレビ放送・DVDビデオ再生(NHDT)・FM多重文字放送は安全のため走行中は画像が消え、音声だけになります。ただし、FM多重文字放送は目次、交通情報、気象情報、緊急情報に限り走行中も表示されます。\*2.コピーコントロールCDなどは再生できない場合があります。\*3.VICS(道路交通情報通信システム)は提供情報の変更等により、一部の情報が表示されなくなる場合があります。あらかじめご了承ください。その場合、対応版のナビ用地図ソフトをご購入いただくことで、より正確に情報を表示することが可能になります。(詳しくは販売店におたずねください。)\*4.NHDTはDVDビデオと音楽CDの同時再生ができません。\*5.1チャンネルには対応していません。\*6.ラジオを聞いている場合(除くNHK-FM)VICS(FM多重)受信はできません。同時受信するためには販売店装着オプションのVICS3メディアが必要です。\*7.SSC=Spectacular Sound Creator。\*8.有料道路自動料金支払いシステム「ETC」車載器はETCシステム(ETCレーンまたはETCカードリーダー)のサービスを開始している有料道路料金所以外ではご利用いただけません。利用可能な料金所は道路事業者またはそのホームページ等で確認いただくか、販売店におたずねください。\*9.カメラが映し出す範囲は限られています。また、取付位置によって異なります。後退時には必ず直接後方を確認しながら運転してください。

■装備類の詳細な設定につきましては、P20の主要装備一覧表をご覧ください。

しなやかな走りと快適な乗り心地。  
 ハイレベルに一つ一つの性能を磨き上げ実現しました。



Photo: 1.8Z AEROTOURER。  
 ボディカラーはブラックマイカ(209)。  
 ●写真は合成です。

澄みきった青空の下をどこまでも走りたくなります。  
 スポーツを感じさせる走りスタイル。

本格派スポーツエンジンを搭載し、精悍なエアロパーツを装着した Z AEROTOURER。ワゴンならではのロングドライブを、より充実したひとときにするために、走りこだわった装備を満載しました。

### BEAMS\*1 2ZZ-GE VVTL-i\*2

リニアな加速感。低・中速域でのトルクフルな走り。そして、高速域での伸びのあるハイスピードクルージング。そんなスポーツフィールに満ちた走りを生み出すパワーユニットを搭載。そ



総排気量:1.795ℓ  
 最高出力:ネット140kW(190PS)<sup>\*7</sup>/7,600r.p.m.  
 最大トルク:ネット180N・m(18.4kg・m)<sup>\*8</sup>/6,800r.p.m.  
 燃料消費率:**13.0**km/ℓ<sup>\*3</sup>

のハイパフォーマンスを引き出すメカニズムがVVTL-i。VVT-iの性能に加え、エンジン回転数に応じてバルブリフト量を高回転用と低回転用に切り替え、吸排気効率を常に的確にコントロール。その先進のシステムがZ AEROTOURERのパワフルな走りを実現します。

\*1.BEAMS(ビームス):Breakthrough Engine with Advanced Mechanism System(社会との調和を図った同排気量クラス世界トップレベルのエンジン) \*2.Variable Valve Timing and Lift-intelligent \*3.M/T車の数値で、10・15モード走行燃費(国土交通省審査値)

### 6速M/T

低速からスムーズでレスポンスな加速が可能で、よりスポーティな走りを実現。小気味よい操作感にもこだわりました。騒音低減、実用燃費の向上にも貢献しています。



## Z Aerotourer

### スポーツステアアシフトマチック

ステアリングにシフトスイッチを設定。ステアリングから手を離さずにギヤシフトチェンジできます。マニュアル感覚のドライビングを楽しめ、エンジンの性能を的確に引き出します。



### 4輪ディスクブレーキ

フロントに大径ディスクを採用し、軽い踏力と短いストロークで安定した制動力を発揮。Z AEROTOURERのパワフルな走りに見合った、高い制動力を確保しています。



### 16インチタイヤ&アルミホイール[メーカーオプション]

グリップ力はもちろん、走行安定性、乗り心地、燃費の向上までもバランスよく配慮しました。Z AEROTOURERのパワフルな走りにふさわしい性能を発揮するタイヤ&ホイールです。



195/55R16 86V  
 (16×6JJアルミホイール)

## BEAMS 1ZZ-FE VVT-iエンジン / BEAMS 1NZ-FE VVT-iエンジン

徹底した軽量化、低燃費化を図り、全速域でパワーに満ちたスポーティな走りを堪能できる1ZZ-FE。ストップ&ゴーが多い市街地走行に適した低・中速域での豊かなトルクとクラストップレベル\*4の低燃費を誇る1NZ-FE。どちらのエンジンもクリーンな排出ガスにより、より高い環境性能を実現。特に1NZ-FE車および1ZZ-FEのA/T車は国内最高水準の「超・低排出ガス車」\*5の認定を国土交通省より受けています。\*4. 同排気量クラスでの比較。\*5. 平成12年基準排出ガス75%低減レベル。



\*6. 2WD A/T車の数値。 \*7. 2WD A/T車の数値で、10・15モード走行燃費(国土交通省審査値)  
 \*8. 2WD車の数値。 \*9. 2WD M/T車の数値で、10・15モード走行燃費(国土交通省審査値)

## VVT-i (Variable Valve Timing-intelligent)

エンジン回転数、アクセル開度などの運転状況に応じて、吸気バルブの開閉時期を最適に制御します。吸気効率を高め、低・中速域でのトルクの向上と、スムーズな加速を実現します。

## LASRE\*10 3C-E

高い経済性とクリーンな排出ガスで実績のあるエンジンです。その役割を担うTCCS\*11は、燃料噴射量や噴射時期などを高い精度で集中制御します。静粛性も優れたディーゼルエンジンです。\*10. LASRE(レーザー) Light-weight Advanced Super Response Engine。\*11. TCCS. TOYOTA Computer Controlled System

## Vフレックスフルタイム4WD

普段はほぼ前輪駆動状態で走行します。そして雨天時や雪道など滑りやすい道や、発進・加速時などで、前後輪に回転差が生じた場合、ビスカスカップリングにより後輪へ必要な駆動力を配分して4WD状態にします。通常のフルタイム4WDに比べ大幅にコンパクト化され、燃費の面でも優れています。

## 高い走行安定性と乗り心地

豊かなワゴンライフを実現する、高い走行安定性と優れた乗り心地を追求しました。ハンドル操作に対して車体が自然に応答し、路面の小さな凹凸もできる限り吸収して快適な乗り心地となるように、サスペンションの各部を調整し、新型ショックアブソーバーを採用するなど最適なチューニングをしています。

## Super ECT (スーパーインテリジェント4速オートマチック)

運転状況に応じたレスポンスの良さと滑らかな変速フィーリングで上質な走りが楽しめる4速オートマチック。高伝達性・軽量コンパクト設計による燃費の良さも大きな特長です。登降坂変速制御は上りでは4速への不要なシフトアップを制限してスムーズな走りを実現し、下りではエンジンブレーキを積極的に利用してフットブレーキの負担を軽くします。また、ガソリン車(Z AREOTOURERは除く)には燃費を向上させる最先端システムのフレックスロックアップも備えています。

## Vフレックス4WD説明図



- 舗装路での直進走行時は、ほぼ前輪駆動状態で、快適な走り。
- 発進・加速・旋回時や濡れた路面、未舗装路、雪道などでは、瞬時に4WD状態となり、高い安定性を発揮。

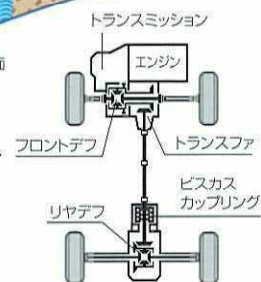

## 登降坂変速制御説明図

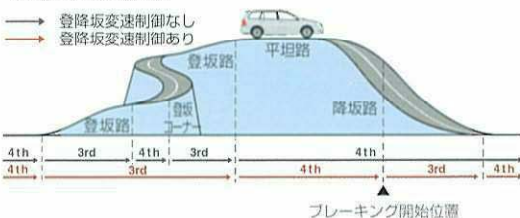

195/60R15 88V (15x6JJスチールホイール) & 樹脂フルキャップ



195/60R15 88V (15x6JJアルミホイール)



185/70R14 88S (14x6JJスチールホイール) & 樹脂フルキャップ



185/70R14 88S (14x6JJアルミホイール)



175/70R14 84S (14x5.5JJスチールホイール) & 樹脂フルキャップ

■ 装備類の詳細い設定につきましては、P20の主要装備一覧表をご覧ください。

大きな安心があるから、走りを楽しめます。  
トヨタ最新の安全装備と技術。

### 衝突安全ボディ“GOA”<sup>\*1</sup>

衝撃吸収ボディと高強度キャビンからなるGOAを更に進化させ、クラス<sup>\*2</sup>トップレベルの衝突安全性を追求。64km/h・40%ラップオフセット前面衝突試験、55km/hでのフルラップ前面衝突試験と側面衝突試験に加え、トヨタ独自の全方位コンパティビリティ<sup>\*3</sup>概念を取り入れたセルシオとの前面、側面、後面からの衝突試験を実施しています。

<sup>\*1</sup> GOA=Global Outstanding Assessment クラス世界トップレベルを追求している安全性評価。<sup>\*2</sup> 同排気量クラスでの比較。  
<sup>\*3</sup> 重量の異なるクルマ同士との衝突時における共存を追求し、軽いクルマの衝突安全性確保と、重いクルマの加害性低減によって双方の安全性を図るコンパティビリティという考え方。

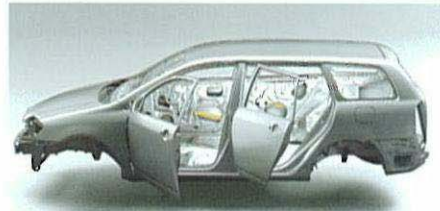

GOA ●写真のサイドエアビームは機能説明のために着色したものです。

### デュアルSRSエアバッグ&SRSサイドエアバッグ(運転席・助手席)<sup>\*4</sup>

デュアルSRSエアバッグは万一の衝突時に、前方からの強い衝撃に対して作動し、シートベルトの動きと合わせて前席乗員の胸や頭の重大な傷害を軽減します。また、SRSサイドエアバッグは車両側方からの衝撃を緩和します。なお、SRSエアバッグはシートベルトを補助する装置ですので、必ずシートベルトをご着用ください。

<sup>\*4</sup> SRS[乗員保護補助装置]・Supplemental Restraint System  
■チャイルドシートなどを助手席に装着する時は、後ろ向きにしないようにしてください。また、前席にはカローラ フィールダー専用の純正シートカバー以外は取り付けられないなど、ご注意ください。必ず取り扱い書をご覧ください。■デュアルSRSエアバッグ、SRSサイドエアバッグは、衝突時の衝撃が弱い場合は作動しません。■写真は機能説明のためにSRSエアバッグが作動した状態を再現したものです。なお、SRSサイドエアバッグは、実際の衝突時には衝突側のみ膨らみます。



デュアルSRSエアバッグ&SRSサイドエアバッグ

### プリテンショナー&フォースリミッター機構付シートベルト

前席には、万一の前面衝突時に強い衝撃を感知すると同時にシートベルトを巻き取り拘束効果をより高めるプリテンショナー機構、そして、シートベルトに一定以上の荷重がかからないようにすることで、乗員の胸部への衝撃を緩和するフォースリミッター機構を採用しました。なお、プリテンショナー機構は衝突時の衝撃が弱い場合は作動しません。

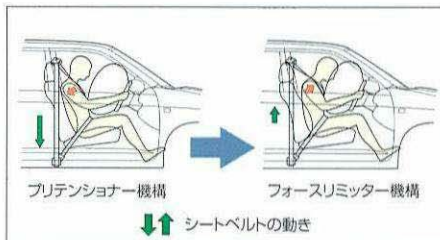

プリテンショナー&フォースリミッター機構付シートベルト

### WIL<sup>\*5</sup>コンセプトシート

低速で後方から衝突された際に、頸部への衝撃を緩和するシート構造を運転席、助手席に採用しました。

<sup>\*5</sup> WIL[頸部傷害低減]=Whiplash Injury Lessening

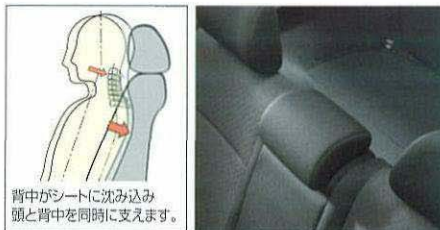

WILコンセプトシート 後中央席ヘッドレスト

### 後中央席ヘッドレスト

後中央席にもヘッドレストを設定しました。お乗りになる方の体型に合わせて上下の調整ができます。

### 頭部衝撃緩和構造インテリア

ピラー・ガーニッシュやルーフ内部には、乗員の頭部などを保護するために、衝撃を緩和するエネルギー吸収材を内蔵しています。

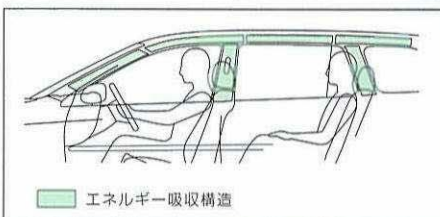

頭部衝撃緩和構造概念図

### EBD<sup>\*4</sup>付ABS

制動時のタイヤロックを防ぐ従来のABS機能に加え、車両の走行状態に応じた適切な制動力をABSのブレーキ油圧制御装置を用いて、前後・左右輪に配分するEBDを全車に標準装備。積載状態に応じて適切なブレーキの効き性能を確保すると同時に、旋回中の制動時においても左右輪の制動力をコントロール。車両安定性を確保することで優れた制動性能を実現します。

<sup>\*4</sup> EBD[電子制動力配分制御] Electronic Brake force Distribution

### ブレーキアシスト

緊急時にブレーキを踏むと、その踏み込み速度と量から緊急ブレーキであることをシステムが検知し、より強い制動力を発生します。ドライバーの操作をアシストし、ABSを含めたブレーキ性能を最大限に発揮させます。

### ディスチャージヘッドランプ(ロービーム:マニュアルレベリング機能付)

太陽光に近い色と大光量で夜間の視野を確保するディスチャージヘッドランプを設定。対向車・先行車への幻惑光防止に配慮して、積載などによる車両姿勢の変化に応じて光軸の向きを変更できるマニュアルレベリングシステムも採用しています。

### レインクリアリングブルードアミラー(運転席側ワイドビュー)&撥水機能付フロントドアガラス

ミラーの面に付着した水滴を薄い膜状にするドアミラーと、結露、結氷を防ぐ効果を向上させたフロントドアガラスにより、雨天走行時の視認性を向上。さらにドアミラーの鏡面をブルーにし、夜間の視認性を向上。運転席側には、より広い視界を確保するワイドビューミラーも採用しています。

### 全席挟み込み防止機能付パワーウィンドウ

全席オートアップ機能がついたパワーウィンドウ。その上昇時に挟み込みが生じた場合、モータを停止、反転下降させます。



全席挟み込み防止機能付パワーウィンドウ

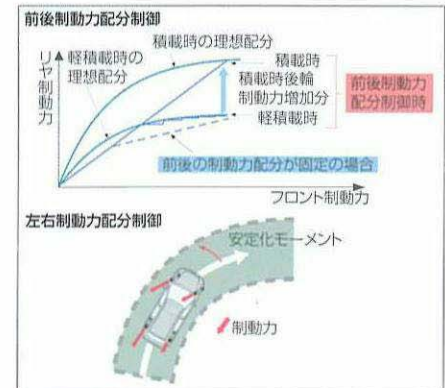

EBD説明図



ディスチャージヘッドランプ



運転席側ワイドビュー・レインクリアリングブルードアミラー



撥水機能付フロントドアガラス



リヤフォグランプ

リヤワイパー

■装備類の詳細な設定につきましては、P.20の主要装備一覧表をご覧ください。

緑がいっぱいの自然の中を走りたくになります。  
地球の未来をしっかりと考えた環境性能。

トヨタは環境との調和を図った「トータルクリーン」の理念のもと、「開発・生産・使用・廃棄」のすべての過程で、人と地球にやさしいクルマづくりを進めています。生産分野はもちろん、1998年には開発分野で、国内自動車メーカー初のISO14001\*1の認証を取得。また、全販売店が「環境ガイドライン」\*2に沿った活動を展開するなど、多面的な角度から環境保全に取り組んでいます。

\*1. ISO14001: 国際標準化機構 (ISO) が1996年9月に制定した環境マネジメントシステム (EMS) の国際規格。環境負荷を体系的に低減できるシステムを構築した企業、自治体の組織などに認証が与えられます。  
\*2. トヨタ販売店が自主的な環境対応に取り組む方針。

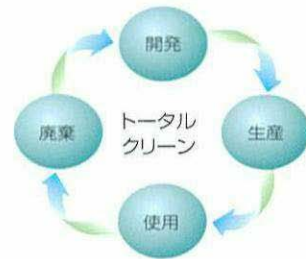

地球温暖化を防ぐために

燃費向上

温室効果ガスであるCO<sub>2</sub>排出量の低減をめざして、軽量、コンパクトなエンジンを搭載しています。さらにVVT-iをはじめとする数々の先進技術の投入、フレックスロックアップ機構付スーパーインテリジェントオートマチックトランスミッション (SuperECT) の採用などを図り、すぐれた低燃費を達成しています。

省冷媒化

地球温暖化への影響を配慮し、エアコンの冷媒充填量を低減しています。

都市環境のクリーン化のために

排出ガスのクリーン化

三元触媒の2段配置、VVT-i、空燃比補償装置などを採用。排出ガスのクリーン化を進めています。その結果、1NZ-FE車、および1ZZ-FEのA/T車はNOx (窒素酸化物)、HC (炭化水素) の排出を大幅に低減し、国内最高水準の「超-低排出ガス車」\*3として、国土交通省より認定を受けています。また、その他のガソリン車も「良-低排出ガス車」\*4として認定を受けています。

\*3. 平成12年基準排出ガス75%低減レベル。 \*4. 平成12年基準排出ガス25%低減レベル。

リサイクルと環境負荷物質低減のために

リサイクル性を向上

使命を終えたクルマは、金属類を中心にリサイクルされています。カローラ フィールダーはリサイクル性を向上させるために、リサイクル性にすぐれた素材TSOP (トヨタ・スーパーオレフィンポリマー) をバンパーや内装樹脂部品に積極的に採用しています。さらに樹脂・ゴム部品へは分別に役立つ材質マーキングを徹底しています。

環境負荷物質の低減

ラジエーター、ヒーターコア、ワイヤーハーネス被覆などから鉛をなくし、鉛使用量を2005年末までに1/3以下 (1996年比) に低減するという業界目標\*5を早期に達成しました。

\*5. 経済産業省リサイクルイニシアティブで設定されている業界目標。

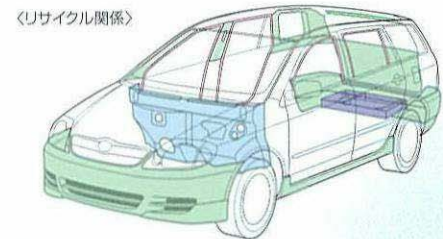
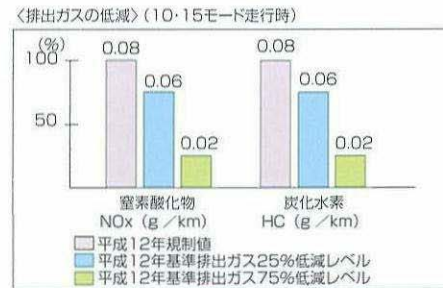

- TSOP (Toyota Super Olefin Polymer)
- リサイクルPP (Polypropylene)
- TPO (Thermo Plastic Olefin)
- リサイクルEPDM (Ethylene Propylene Diene Rubber)

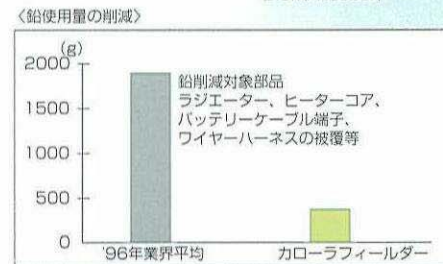

トヨタ カローラ フィールダー 環境仕様

車両仕様	車両型式	TA-ZZE123G	TA-ZZE122G	UA-ZZE122G	UA-ZZE124G	UA-NZE121G	UA-NZE124G	KE-CE121G			
エンジン	型式	2ZZ-GE		1ZZ-FE		1NZ-FE		3C-E			
	総排気量 (ℓ)	1.795		1.794		1.496		2.184			
駆動装置	燃料	ガソリン							軽油		
	駆動方式	2WD			4WD	2WD	4WD	2WD			
環境情報	変速機	6速M/T	4速A/T	5速M/T	4速A/T	4速A/T	4速A/T	4速A/T			
	10・15モード燃費 (国土交通省審査値) (km/ℓ)	13.0	12.0	15.2	16.0◆	13.8*1	13.0*2◆	18.0◆	16.6◆	14.4	14.8
	CO <sub>2</sub> 排出量 (g/km)	181	197	155	147	171	181	131	142	164	178
	参考	◆EIOの燃費値の車種42010年燃費基準をクリアしています。なお、2010年燃費基準と「超-低排出ガス車」(国土交通省認定制度)の基準を同時にクリアする車種は低燃費・低CO <sub>2</sub> 排出の車種及び促進税制の適用車です。また、2010年燃費基準と低排出ガス車の基準を同時にクリアする車種はグリーン購入法に基づく政府公庫車の基準にも適合しています。									
主要燃費向上対策	可変バルブタイミング、ロックアップ機構付トルコン (4速A/T車)、電動パワーステアリング (1ZZ-FE、1NZ-FEエンジン搭載2WD・A/T車)								電子制御変速機、ロックアップ機構付トルコン (4速A/T車)		
排出ガス	適合規制または認定レベル	良-低排出ガスレベル		超-低排出ガスレベル				ディ-低燃費車認定時期			
	10・15モード	CO (g/km)		0.67				2.10			
	規制値またはレベル値	HC (g/km)		0.02				0.40			
		NOx (g/km)		0.02				0.40			
参考		PM (g/km)		-				0.08			
		7都府県市、LEV-6指定									
車外騒音	適合騒音レベル	加速騒音規制値: 76dB-A									
エアコンの冷媒使用量 (冷媒の種類)		490 (代替フロンHFC134-a)									
環境負荷物質の使用量	鉛	自工会2005年目標達成 (96年時点の1/3以下)									
	水銀	極微量*3									
	カドミウム	極微量*3									
	アジ化ナトリウム	使用せず									
リサイクル関係	リサイクルし易い材料を使用した部品	(TSOP)	フロントスポイラー、リヤバンパー、ピラーガーニッシュ、バックドアトリム、インストルメントパネル、コンソールボックス、グローブボックスドアなど								
	樹脂、ゴム部品への材質表示	(TPO)	ウインドシールドモール、ルーフモール、ドアガラスラン、ドアオープニングトリムなど								
	リサイクル材の使用	(リサイクルPP) (リサイクルEPDM)	デッキボード基材、アンダートレイ ダッシュインシュレータ表皮に再生材を使用								

\*1: 車両重量が1,260kg以下の場合の値。 \*2: 車両重量が1,270kg以上の場合の値。 \*3: 車両性能を確保する上で必要最小限の部品に限定使用。



トヨタ カローラ フィールダー 主要装備一覧表

標準装備

メーカーオプション (ご注文時に申し受けます)

販売店装着オプション

		Z AEROTOURER		S	"G EDITION"	X	メーカー希望 オプション価格
タイヤ・ ホイール・ 定回り	195/55R16 86V (16×6JJアルミホイール)						7.6万円
	195/60R15 88V (15×6JJスチールホイール) & 樹脂フルキャップ						
	195/60R15 88V (15×6JJアルミホイール)			※1			7.2万円
	185/70R14 88S (14×6JJスチールホイール) & 樹脂フルキャップ				4WD	4WD	
	185/70R14 88S (14×6JJアルミホイール)						5.0万円
	175/70R14 84S (14×5.5JJスチールホイール) & 樹脂フルキャップ				2WD	2WD	
	スベアタイヤ (応急用)						
	EBD付ABS (アンチロック・ブレーキ・システム) & ブレーキアシスト						
	ディスクブレーキ	大径					
	スタビライザー	フロント リヤ					
外装	UVカット機能付フロントウインドシールドガラス						
	除水機能付UVカットガラス (フロントドア)						
	UVカットガラス (フロントドア、リヤドア)						
	UVカット機能付プライバシーガラス (リヤドア、リヤクォーター、バックドア)					※2	※2
	チルト&スライド電動式ムーンルーフ						9.0万円
	ルーフレール	カラード※3 ※4	※4	※4			2.5万円
	カラードフロントスポイラー	※5	※6★				※6
	カラードサイドマッドガード	※5	※6★				※6
	カラードマッドガード	フロント リヤ	※5	※6			
	LEDスリットビームストップランプ付リヤスポイラー	フロント+リヤ					※2
ハイマウントストップランプ (室内装着)					※2	※2	
フロントグリル	スポーツタイプ (専用エンブレム付)	スポーツタイプ					
視界	ヘッドランプ	ディスチャージ(ロービーム マニュアルレベリング機能付) 大型マルチリフレクターハロゲン					
	コンライト (ライト自動点灯・消灯システム)						
	フロントフォグランプ	※5					
	リヤフォグランプ (右側のみ)	※7					1.0万円
	ウォッシャー運動間欠フロントワイパー	時間調整式	時間調整式	時間調整式			
	ドアミラー	電動格納式/ヒコカラード(運転席側ワイパーレインクリアリング/ミラー 電動リコングラード)	※8	※8	※8		
	音声ガイダンス機能付バックガイドモニター (カラータイプ)		※9	※9	※9		4.7万円
	メーター (メーター照度コントロール付)	オブティロン	オブティロン	ブルーグラデーショナル	ブルーグラデーショナル		
	本目調パネル	センタークラスター・シフトレバーパネル・ドアスイッチベース シフトレバーパネル・ドアスイッチベース	黒木目	黒木目		※10	
	パワーステアリング	車速感应型 (電気式) 回転感應型 (油圧式)		2WD (4速A/T) 2WD (5速M/T) / 4WD	1.5 (2WD) 1.5 (4WD) / 2.2ディーゼル	1.5 (2WD) 1.5 (4WD) / 2.2ディーゼル	
ステアリングホイール	本革巻き 本革巻き (スポーツステアリングマチック) ウレタン	3本スポーク (6速M/T オーナメント付) 3本スポーク (4速A/T オーナメント付)		1.5 (4WD) / 2.2ディーゼル 1.5 (4WD) / 2.2ディーゼル	1.5 (4WD) / 2.2ディーゼル 1.5 (4WD) / 2.2ディーゼル		
本革巻きシフトレバーノブ			4速A/T (メッキ調ギアシフトレバー)				
クラッチスタートシステム (M/T車)							
タイヤ空気圧ウォーニング			※1				
イルミネーションエントリー (イグニッションキー・照明・ルームランプ)							
ワイヤレスドアロックリモートコントロール (アンサーバック機能付・メインキー2本)							
内装	デュアルSRSエアバッグ						
	SRSサイドエアバッグ (運転席・助手席)		※11	※12	※12	※11	※11 ※12
	パワーウインドウ (全席ウインドウチット・挟み込み防止機能付・キーオフ後作動機能付)						
	バックドアロック連動電気式ドアロック						
	コンソールボックス (フタ付)		ファブリック巻き・2段式	ファブリック巻き・2段式	ファブリック巻き・2段式		
	メッキボタン (パーキングブレーキレバー)		※13		※13		
	メッキインサイドドアハンドル						
	フロントカップホルダー&小物入れ						
	スポーツトラップ						
	サンバイザー		運転席・助手席/バニティミラー & チケットホルダー付	運転席・助手席/バニティミラー & チケットホルダー付	運転席・助手席/バニティミラー & チケットホルダー付	運転席・助手席/バニティミラー & チケットホルダー付	
ラゲージルーム	デッキアンダートレイ	右・左 右・中・左					
	デッキフック (4ヶ)						
	トノカバー						
	ラゲージルームランプ						
シート	スポーツシート (運転席・助手席)						
	分離式リヤヘッドレスト (左右・中央)						
	運転席シート上下アジャスター (シートリフター)						
	助手席シートバックテーブル (前倒し機構付)			※12	※12		
	シートバックポケット		運転席・助手席	運転席 ※12	運転席 ※12	運転席・助手席	
	6・4分割可倒シートバック+クッション分割引き起こしリヤシート (リクライニング機構付)						
カップホルダー付リヤセンターアームレスト							
シートベルト	前席ELR付3点式 (プリテンショナー&フォースリミッター付) 後席ELR付3点式 (チャイルドシート認定機構付) ※4点式2点シートベルト						
ISOFIX対応チャイルドシート固定専用バー (リヤ左右席)							
空調	オートエアコン&プッシュ式デジタルヒーターコントロールパネル (外気温度表示機能付)						
	マニュアルエアコン&ダイヤル式ヒーターコントロールパネル						
	クリーンエアフィルター		脱臭機能付	脱臭機能付	脱臭機能付		
オーディオ・ ビジュアル	DVDボイスナビゲーション付ワイドマルチAVステーション [CD・MD一体AM/FM マルチ電子チューナー付ラジオ・TV&6スピーカー] & ガラスプリントTVアンテナ ※15						※16
	ワイドマルチAVステーションII (GPSボイスナビゲーション付) [5.8型ワイドディスプレイ CD・カセット一体AM/FMマルチ電子チューナー付ラジオ&6スピーカー] & ガラスプリントTVアンテナ ※15						18.6万円
	CD・カセット一体AM/FMマルチ電子チューナー付ラジオ&6スピーカー ※15						※17
	ラジオレス		6スピーカー	4スピーカー	4スピーカー	2スピーカー	
ルーフアンテナ (可倒式)							
その他	盗難防止システム (エンジンイモビライザーシステム)			4速A/T			
	寒冷地仕様	※18					※19

その他の全車標準装備 ● グリップ式カラードアウトサイドドアハンドル ● カラードサイドプロテクションモール ● バックドアゲニッシュ ● 暖欠リヤワイパー ● 熱線式リヤウインドウデフォグ ● 防眩インナーミラー ● チルトステアリング ● フロントヘッドレスト (上下調整式) ● 前席アシスト/リヤショルダーベルトアンカー ● 助手席・後席アシストグリップ ● チャイルドプロテクター (リヤドア) ● マルチボックス ● フロントドアポケット (ドリンクホルダー付) ● コインポケット ● デジタルクロック ● メーター内シフトインジケーター (A/T車) ● ランプ消し忘れブザー ● 前ドア警告灯 ● 車長忘れ防止ウォーニング ● 運転席・助手席シートベルト非着用警告灯 (点滅式) ● フューエル残量警告灯 ● フューエルリッドオーバー ● 工具 (ジャッキ、ジャッキハンドル、ハブナットレンジャー)

◆「メーカーオプション」はご注文時に申し受けます。メーカーの工場では装着するため、ご注文後はお受けできませんのでご了承ください。\*「G EDITION」はセットでメーカーオプションとなります。「G EDITION」はグレード名称ではありません。※1 195/60R15 88V (15×6JJアルミホイール) をメーカーオプション装着した場合、タイヤ空気圧ウォーニングは非装着となります。※2 UVカット機能付プライバシーガラス (リヤドア、リヤクォーター、バックドア) とLEDスリットビームストップランプ付リヤスポイラーはセットでメーカーオプションとなり、メーカー希望オプション価格は4.0万円となります。また、LEDスリットビームストップランプ付リヤスポイラーをメーカーオプション装着した場合、ハイマウントストップランプ (室内装着) は装着されません。※3 スーパーホワイトII (K40)、シルバーマイカメタリック (1E7)、スーパーレイトII (3E5) のボディカラーを選択した場合、カラードとなります。※4 ルーフレールは非装着も選択でき、価格は2.5万円となります。※5 カラードフロントスポイラー、フロントフォグランプ、カラードサイドマッドガードはセットで非装着も選択でき、価格は6.0万円となります。その場合カラードマッドガード (フロント) は非装着となります。※7 寒冷地仕様を選択した場合のみ選択できます。なお、リヤフォグランプを装着した場合、テールランプの点灯状態が変わり、後退時は1灯 (左側のみ) の点灯になります。※8 寒冷地仕様を選択した場合、ヒーター付となります。※9 DVDボイスナビゲーション付ワイドマルチAVステーション&ガラスプリントTVアンテナを選択した場合のみ選択できます。※10 内装色の設定がダークグレーの場合は黒木目調パネル、アイボリーの場合は茶木目調パネルとなります。※11 SRSサイドエアバッグ (運転席・助手席) のメーカー希望オプション価格は3.5万円となります。※12 SRSサイドエアバッグ (運転席・助手席) を選択した場合、助手席シートバックテーブルは非装着となり、メーカー希望オプション価格は3.0万円となります。その場合、助手席にもシートバックポケットが装着されます。※13 Z AEROTOURER、X「G EDITION」はA/Tシフトレバーボタンもメッキになります。※14 オーディオは種類が豊富ですので、詳しい設定については販売店におたずねください。※15 コピーコントロールCDなどは再生できない場合があります。※16 DVDボイスナビゲーション付ワイドマルチAVステーション&ガラスプリントTVアンテナのメーカー希望オプション価格は25.8万円、S-X「G EDITION」は26.4万円となります。※17 メーカー希望オプション価格はZ AEROTOURERが4.0万円、S-X「G EDITION」が4.6万円、Xは5.6万円となります。※18 寒冷地仕様では寒冷地での使用を考慮して、主に充電系統の高頻性・耐久性の向上を図っています。なお、北海道地区には寒冷地仕様が全車に標準装備となります。※19 メーカー希望オプション価格はZ AEROTOURER-S-X「G EDITION」が1.4万円、1.5Xが0.9万円、2.2ディーゼル「G EDITION」が1.8万円、2.2ディーゼルXは1.3万円となります。●価格はメーカー希望小売価格を参考価格です。価格は各販売店が独自に定めていますので、詳しくは販売店におたずねください。●税金 (含む消費税) などの諸費用は別途申し受けます。

★印の装備はトヨタの推奨メーカーオプションです。

# Z AEROTOURER

外観やインテリアまでスポーツテイストにあふれています。エンジンもトランスミッションも走ることにこだわり設定しました。走りの楽しさを存分に味わえる、本格派スポーツグレードです。



Photo:1.8 Z AEROTOURER。ボディカラーはシルバーマイカメタリック(1E7)。195/55R16タイヤ&アルミホイールはメーカーオプション。



Photo:1.8Z AEROTOURER計器盤と室内。内装色はダークグレー。SRSサイドエアバッグ、CD・カセット一体AM/FMマルチ電子チューナー付ラジオはメーカーオプション。

	メーカー希望小売価格 <sup>*1</sup>	北海道地区メーカー希望小売価格 <sup>*2</sup>
1.8	6速M/T 198.4万円	199.8万円
	4速A/T 204.8万円	206.2万円



カラードフロントスポイラー

専用エンブレム(フロント、リヤ)

内装色:ダークグレー

本革巻きA/Tシフトレバーノブ

スポーツシート(運転席・助手席)

シート表皮:メッシュ調ニット

<sup>\*1</sup>沖縄地区は価格が異なります。<sup>\*2</sup>北海道地区の価格には寒冷地仕様が含まれます。●価格はメーカー希望小売価格で参考価格です。価格は各販売店が独自に定めていますので、詳しくは販売店までおたずねください。●価格はスペアタイヤ(応急用)、タイヤ交換用工具付きの価格です。●保険料、税金(含む消費税)、登録料などの諸費用は別途申し受けます。●オプションは価格に含まれません。

# S

ディスチャージヘッドランプ、オプティロンメーター、黒木目調パネルなど、スタイリッシュな装備がいっぱい。1.8ℓエンジン搭載の「超-低排出ガス車」\*(A/T車)です。

★平成12年基準排出ガス75%低減レベル



Photo:1.8S 4WD。ボディカラーはダークパープルマイカ(946)。カラードフロントスポイラーとカラードサイドマッドガードはセットでメーカーオプション。寒冷地仕様、リヤフォグランプはメーカーオプション。



Photo:1.8Sの計器盤と室内。内装色はダークグレー。

	メーカー希望小売価格 <sup>*1</sup>	北海道地区メーカー希望小売価格 <sup>*2</sup>
1.8 2WD	5速M/T 165.8万円	167.2万円
	4速A/T 174.8万円	176.2万円
1.8 4WD 4速A/T	194.8万円	196.2万円



推奨メーカーオプション

ディスチャージヘッドランプ

カラードマッドガード(フロント・リヤ)

オプティロンメーター(メーター照度コントロール付)

内装色:ダークグレー

カラードフロントスポイラーとカラードサイドマッドガードのセット。

黒木目調パネル

本革巻きA/Tシフトレバーノブ(ゲート式)

盗難防止システム(エンジンイモビライザーシステム)[A/T車のみ]

シート表皮:ジャカード織物

X "G EDITION"

UVカット機能付プライバシーガラス、オートエアコン、木目調パネル(黒木目または茶木目)など、便利装備や快適装備が充実。ガソリンエンジンはXグレードと同じく、低排出ガス・低燃費です。



Photo: 1.5X "G EDITION"。ボディカラーはシルバーメタリックグラファイト(1D9)。185/70R14タイヤ&アルミホイール、チルト&スライド電動式ムーンルーフはメーカーオプション。

X

分割可倒リヤシート、トノカバー、デッキフックなど、ワゴンライフの基本をしっかり装備。ガソリン車は、国土交通省が認定した「超-低排出ガス車」\*です。

\*平成12年基準排出ガス75%低減レベル。



Photo: 1.5X。ボディカラーはボルドーマイカ(3P2)。ワイドマルチAVステーション I & ガラスプリントTVアンテナはメーカーオプション。



Photo: 1.5X "G EDITION" の計器盤と室内。内装色はアイボリー。DVDボイスナビゲーション付ワイドマルチAVステーション&ガラスプリントTVアンテナはメーカーオプション。

		メーカー希望小売価格 <sup>※1</sup>	北海道地区メーカー希望小売価格 <sup>※2</sup>
1.5 2WD	5速M/T	152.3万円	153.7万円
	4速A/T	159.8万円	161.2万円
1.5 4WD	4速A/T	179.8万円	181.2万円
2.2 DIESEL	4速A/T	172.8万円	174.6万円



Photo: 1.5Xの計器盤と室内。内装色はアイボリー。ワイドマルチAVステーション I & ガラスプリントTVアンテナはメーカーオプション。

		メーカー希望小売価格 <sup>※1</sup>	北海道地区メーカー希望小売価格 <sup>※2</sup>
1.5 2WD	5速M/T	136.3万円	137.2万円
	4速A/T	143.8万円	144.7万円
1.5 4WD	4速A/T	163.8万円	164.7万円
2.2 DIESEL	4速A/T	156.8万円	158.1万円



メッキボタン(パーキングブレーキレバー、A/Tシフトレバー)

オートエアコン&プッシュ式デジタルヒーターコントロールパネル(外気温度表示機能付)

コンソールボックス(ファブリック巻き・2段式、フタ付)

運転席・助手席バニティミラー&チケットホルダー付サンバイザー

カップホルダー付リヤセンターアームレスト

チルト&スライド電動式ムーンルーフ(全車にメーカーオプション)



内装色:ダークグレー

内装色:アイボリー

●内装色はボディカラーの設定によって異なります。詳しくは、P.25の内外配色一覧表をご覧ください。

シート表皮:トリコット

シート表皮:トリコット



ブルーグラデーションメーター(メーター照度コントロール付)

マニュアルエアコン&ダイヤル式ヒーターコントロールパネル

フロントドアポケット(ドリンクホルダー付)

内装色:アイボリー

フロントカップホルダー&小物入れ

シートバックポケット

アジャスタブルシートベルトアンカー

フットレスト

シート表皮:トリコット

※装備類の詳細な設定につきましては、P.20の主要装備一覧表をご覧ください。

トヨタ カローラ フィールダー 主要諸元表

車両型式・重量・性能

車両型式	Z AEROTOURER	S		"G EDITION"			X				
		1.8 VVT-i		1.8 VVT-i		1.5 VVT-i		2.2DIESEL		2.2DIESEL	
		2WD	4WD	2WD	4WD	2WD	4WD	2WD	4WD	2WD	
6速マニュアル	TA-ZZE123G-AWFQF										
5速マニュアル		TA-ZZE122G-AWMEK			UA-NZE121G-AWMNK★			UA-NZE121G-AWMNK★			
Super ECT(スーパーインテリジェント4速オートマチック)	TA-ZZE123G-AWPQF	UA-ZZE122G-AWPEK★	UA-ZZE124G-AWPEK☆	UA-NZE121G-AWPNK★	UA-NZE124G-AWPNK	KE-CE121G-AWPNK★	UA-NZE121G-AWPNK★	UA-NZE124G-AWPNK	KE-CE121G-AWPNK★		
車両重量	※1 kg	(1,180) <1,220>	(1,130) <1,150>	<1,250>	(1,090) <1,110>	—	<1,210>	<1,210>	(1,080) <1,100>	<1,200>	<1,200>
車両総重量	※1 kg	(1,455) <1,495>	(1,405) <1,425>	— <1,525>	(1,365) <1,385>	—	<1,485>	<1,485>	(1,355) <1,375>	<1,475>	<1,475>
燃料消費率	10・15モード走行 (国土交通省審査値)	km/ℓ	(13.0)※3 <12.0>※3※4	(15.2)※3 <16.0>※3※4※5	— <13.8>※2※3※4	(18.0)※3※5 <16.6>※3※4※5	— <14.4>※3※4	— <14.8>※4※6	(18.0)※3※5 <16.6>※3※4※5	<14.4>※3※4	<14.8>※4※6
最小回転半径	m	5.1	5.1	5.2	4.9	5.2	5.1	4.9	5.2	5.1	

●"G EDITION"は車両型式の末尾に-Gが付き、●車両重量、燃料消費率などの数値は、ミッションタイプ別にカッコの種類で区別しています。マニュアル車は( )、オートマチック車は<>です。●燃料消費率は定められた試験条件での値です。実際の走行時には、この条件(気象、道路、車両、運転、整備などの状況)が異なりますので、それに伴って燃料消費率が異なります。※1.車両重量および車両総重量は、チルト&スライド電動式ムーンルーフをメーカーオプション装着した場合+10kg、リヤスポイラーとルーフレールを同時にメーカーオプション装着した場合+10kg、フロントスポイラーとサイドマッドガードをセットでメーカーオプション装着した場合+10kg、DVDボイスナビゲーション付ワイドマルチAVステーションをメーカーオプション装着した場合+10kg、ワイドマルチAVステーションⅡ(GPSボイスナビゲーション付)をメーカーオプション装着した場合+10kgそれぞれ増加します。※2.オプション装着により車両重量が1,270kg以上となった場合<13.0>となります。●主要燃費向上対策として※3.可変バルブタイミング、※4.ロックアップ機構トルコン※5.電動パワーステアリング、※6.電子制御式燃料噴射を採用しています。

★印の車両、および★印の車両でメーカーオプション装着により車両重量が1,270kg以上になる場合は、低燃費・低公害車の普及促進税制の適用車となります。ご購入時に自動車取得税の軽減措置が受けられます(平成16年3月31日まで)。また、ご購入の翌年度の自動車税について軽減措置が受けられます(平成16年3月31日までの新車登録車を対象)。詳しくは販売店におたずねください。(除くウェルキャブ)

1.8ℓの型式の車両は、「自動車NOx-PM法」に基づく車種規制の対象となります。(①対策地域※2では'02年10月1日より新車としての登録はできません。②対策地域外で'02年10月1日以降に新車として登録された排出基準非適合車は、対策地域※2内への転居・転売による再登録をすることはできません。※2東京・神奈川・千葉・埼玉・愛知・三重・大阪・兵庫の8都府県的主要都市276市区町村)2.架装の内容により、「自動車NOx-PM法」に基づく車種規制の適用が異なる場合がございますので、詳しくは販売店におたずねください。3.対策地域外での登録には制限がありません。その他、詳しい内容につきましては、販売店までおたずねください。

型式	1.8 VVT-i 2ZZ-GE		1.8 VVT-i 1ZZ-FE		1.5 VVT-i 1NZ-FE		2.2DIESEL 3C-E	
	6速M/T	4速A/T	5速M/T	4速A/T	5速M/T	4速A/T	4速A/T	2.2DIESEL 3C-E
種類	直列4気筒DOHC16バルブ		直列4気筒DOHC16バルブ		直列4気筒DOHC16バルブ		直列4気筒OHC	
燃料供給装置	EFI(電子制御式燃料噴射装置)		EFI(電子制御式燃料噴射装置)		EFI(電子制御式燃料噴射装置)		電子制御式分配型燃料噴射装置	
総排気量 ℓ	1,795		1,794		1,498		2,184	
内径×行程 mm	82.0×85.0		79.0×91.5		75.0×84.7		86.0×94.0	
圧縮比	11.5		10.0		10.5		23.0	
最高出力(ネット) kW(PS)/rpm	140(190)/7,600		100(136)/6,000		97(132)/6,000※2		80(109)/6,000※4	
最大トルク(ネット) kg・m/kg・rpm	180(18.4)/6,800		171(17.4)/4,200		170(17.3)/4,200※3		141(14.4)/4,200※5	
使用燃料	無鉛プレミアムガソリン※1		無鉛レギュラーガソリン		無鉛レギュラーガソリン		軽油	
燃料タンク容量 ℓ	50		50		50		50	

※1.無鉛レギュラーガソリンは使用しないでください。※2.4WD車は92(125)/6,000となります。※3.4WD車は161(16.4)/4,200となります。※4.4WD車は77(105)/6,000となります。※5.4WD車は138(14.1)/4,200となります。●エンジン出力表示には、ネット値とクロス値があります。「クロス」はエンジン単体で測定したものであり、「ネット」はエンジンを車両に搭載した状態とほぼ同条件で測定したものです。同じエンジンで測定した場合、「ネット」は「クロス」よりもガソリン自動車で約15%程度低い値(自工会調べ)となっています。

寸法・車重定員	Z AEROTOURER		S		"G EDITION"		X	
	1.520		1,520[1,530]		1,510[1,520]※1		1,510[1,520]※1	
全長 mm	4,410		4,410		4,410		4,410	
全幅 mm	1,695		1,695		1,695		1,695	
全高 mm	1,520		1,520[1,530]		1,510[1,520]※1		1,510[1,520]※1	
ホイールベース mm	2,600		2,600		2,600		2,600	
トレッド 前 mm	1,480		1,480		1,490※2 [1,480]		1,490※2 [1,480]	
トレッド 後 mm	1,460		1,460		1,470※2 [1,460]		1,470※2 [1,460]	
最低地上高 mm	160		160 [170]		160 [170]		160 [170]	
室内 長 mm	1,900		1,900		1,900		1,900	
室内 幅 mm	1,430		1,430		1,430		1,430	
室内 高 mm	1,230※3		1,230※3		1,230※3		1,230※3	
乗車定員 名	5		5		5		5	

※1.ルーフレールをメーカーオプション装着した場合、1,520[1,530]mmとなります。※2.185/70R14 88S(14×6JJアルミホイール)をメーカーオプション装着した場合、トレッド<前>は1,480mm、トレッド<後>は1,460mmとなります。※3.チルト&スライド電動式ムーンルーフをメーカーオプション装着した場合、1,195mmとなります。※[ ]は4WD車の数値です。

内外配色一覧表	カラーコード	内装色	標準設定			
			Z AEROTOURER	S	"G EDITION"	X
スーパーホワイトⅡ	040	ダークグレー アイボリー				
シルバーメタリックグラファイト	1D9	ダークグレー アイボリー				
シルバーマイカメタリック	1E7	ダークグレー アイボリー				
ブラックマイカ	209	ダークグレー アイボリー				
スーパーレッドⅡ	3E5	ダークグレー アイボリー				
ボルドーマイカ	3P2	ダークグレー アイボリー				
ダークパープルマイカ	946	ダークグレー アイボリー				

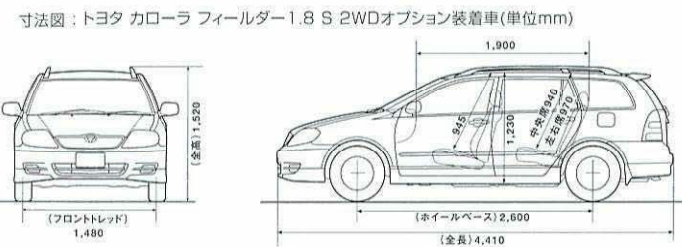

変速比・減速比	6速		5速マニュアル		Super ECT (スーパーインテリジェント4速オートマチック)			
	1.8 VVT-i 2ZZ-GE	1.8 VVT-i 1ZZ-FE	1.5 VVT-i 1NZ-FE	1.8 VVT-i 2ZZ-GE	1.8 VVT-i 1ZZ-FE	1.5 VVT-i 1NZ-FE	2.2DIESEL 3C-E	2.2DIESEL 3C-E
エンジン	1.8 VVT-i 2ZZ-GE	1.8 VVT-i 1ZZ-FE	1.5 VVT-i 1NZ-FE	1.8 VVT-i 2ZZ-GE	1.8 VVT-i 1ZZ-FE	1.5 VVT-i 1NZ-FE	2.2DIESEL 3C-E	2.2DIESEL 3C-E
変速比	第1速	3.166	3.166	3.545	3.943	2.847	2.847	2.847
	第2速	2.050	1.904	2.197	2.197	1.552	1.552	1.552
	第3速	1.481	1.310	1.233	1.413	1.000	1.000	1.000
	第4速	1.166	0.969	0.885	1.020	0.700	0.700	0.700
	第5速	0.916	0.815	0.725	—	—	—	—
	第6速	0.725	—	—	—	—	—	—
後退	3.250	3.250	3.250	3.145	2.343	2.343	2.343	
減速比	4.529	4.312	3.941	3.120	4.130[4.237]	3.924[4.237]	3.688	

※[ ]は4WD車の数値です。

ステアリング・サスペンション・ブレーキ・駆動方式	Z AEROTOURER		S		"G EDITION"		X	
	1.520		1,520[1,530]		1,510[1,520]※1		1,510[1,520]※1	
ステアリング	ラック&ピニオン		ラック&ピニオン		ラック&ピニオン		ラック&ピニオン	
サスペンション	ストラット式コイルスプリング		ストラット式コイルスプリング		ストラット式コイルスプリング		ストラット式コイルスプリング	
ブレーキ	ベンチレーテッドディスク		ベンチレーテッドディスク		ベンチレーテッドディスク		ベンチレーテッドディスク	
駆動方式	前輪駆動方式		前輪駆動方式		前輪駆動方式		前輪駆動方式	

※[ ]は4WD車です。  
●道路運送車両法による自動車型式指定申請書数値  
●製造事業者トヨタ自動車株式会社  
●"COROLLA" "FIELDER" "AEROTOURER" "BEAMS" "LASRE" "VVT-i" "EFI" "TCCS" "ECT" "GOA" "OPTITRON" "TSOP" "welcab" "FRIENDMATIC"はトヨタ自動車(株)の登録商標です。





# トヨタ ウェルキャブシリーズ



どなたにも優しく、使いやすく。  
それがカローラ フィールダーの姿勢です。



助手席回転スライドシート車  
“A type”

Photo: 1.5X "G EDITON" 助手席回転スライドシート車 "Aタイプ"。  
ボディカラーはスーパーホワイトⅡ (040)。オプション装着車。

助手席回転スライドシート車  
“B type”



Photo: 1.5X "G EDITON"  
助手席回転スライドシート車 "Bタイプ"。  
ボディカラーはシルバーメタリックグラファイト (1D9)。オプション装着車。



フレンドマチック取付用専用車

Photo: 1.5Xフレンドマチック取付用専用車。  
ボディカラーはシルバーマイカメタリック (1E7)。  
オプション装着車。

## 参考資料 国や地方自治体の主な助成措置

身体障害者の方の自動車の購入や運転に際し、国や地方自治体では次のような助成措置が用意されています。◎詳しくは最寄りの福祉事務所・税務署・都道府県税事務所・警察署に事前にお問い合わせください。

- 税制度 ●消費税の非課税※ ●自動車税の減免 ●自動車取得税の減免
  - 貸付・助成 ●自動車購入資金の貸付 ●自動車改造費の助成 ●有料道路通行料金の割引 ●自動車運転の技能習得費の助成 ●駐車禁止規制の適用除外 ●補装具の交付・修理
- ※仕様により一部課税となる場合があります。詳しくは販売店におたずねください。

●カローラ フィールダー ウェルキャブは特装車 (TECS) のため、持ち込み登録となります (低燃費・低公害車の普及促進税制の適合車ではありません)。詳しくは専用カタログをご覧ください。



豊富な車種、選べるやさしさ。トヨタウェルキャブシリーズ。

フレンドマチック	助手席リフトアップシート車	車いす仕様車
助手席回転スライドシート車	サイドリフトアップシート車	後席回転シート仕様

トヨタウェルキャブ総合展示場

トヨタは、お体の不自由な方や高齢の方が、より快適に移動できるよう運転や乗り降りを助ける機能を装備したクルマをウェルキャブシリーズとしてラインアップしています。

- トヨタハートフルプラザ千葉 TEL. 043-241-1488 営業時間 10:00~19:00
- トヨタハートフルプラザ神戸 TEL. 078-366-1616 営業時間 10:00~18:00
- トヨタハートフルプラザ東京 TEL. 03-3332-3811 営業時間 10:00~18:00
- トヨタハートフルプラザ広島 TEL. 082-501-1222 営業時間 10:00~20:00
- トヨタハートフルプラザ名古屋 TEL. 052-400-8739 営業時間 10:00~18:00
- トヨタハートフルプラザ福岡 TEL. 092-477-6187 営業時間 10:00~18:00

お問い合わせ トヨタ自動車株式会社お客様相談センター  
営業時間 月~金曜日 (祝日を除く) 9:00~12:00、13:00~17:00

全国共通・フリーコール 0800-700-7700

詳しくは [www.toyota.co.jp/welcab](http://www.toyota.co.jp/welcab)



# 生まれています。新しい夢。

豊かな暮らしの未来へ。トヨタの新事業がつぎつぎに生まれています。

## 住まいの夢を。トヨタホーム。

トヨタホームは、部材の生産・組み立てから自社の工場、及び協力工場で責任をもって行っています。高品質・低コスト、そして高度なエコロジー性を追求。その性能の高さは、自動車と並ぶ信頼を獲得しています。

※トヨタホームは一部地域ではお取り扱いしていません。

[www.toyota.co.jp/home](http://www.toyota.co.jp/home)



## マルチメディアの夢を。GAZOO.com。

新車、U-Carの情報から音楽CDの販売、ホテル予約まで、会員向けサービスをインターネットで提供するガズー。今後は全国のトヨタ販売店やコンビニなどにマルチメディアアクセス端末を設置し、いつでもどこでも楽しめる情報ネットワークへ進化していきます。

[gazoo.com](http://gazoo.com)

## 暮らしの夢を。ティーエスキュービックカード。

お客様の夢、ライフプラン実現に向けて、お客様の立場に立った金融サービスをお届けします。『カード』『割賦リース』『保険』『証券』等、トヨタならではの幅広い商品、サービスを用意しております。

[ts3card.com](http://ts3card.com)



## 便利なカーライフの夢を。トヨタレンタリース。

いつでもどこでも、豊富なトヨタの車種ラインアップからお気に入りの一台をお選びください。ご予約は、国内はもちろん、海外からもOK。全国1,100の店舗でお待ちしております。今度の週末いかがですか？

[www.toyota.co.jp/rent](http://www.toyota.co.jp/rent)

## ITの夢を。PIPIT。

携帯電話などの通信商品、モネやヘルプネットなどのITS商品をショールームに展示。実際に見て、触れて体験できる楽しいコーナーをつくりました。スタッフが商品の説明から、販売、アフターサービスまでお役に立ちます。

[www.pipit.ne.jp/](http://www.pipit.ne.jp/)



## 物流の夢を。トヨタL&F。

ご存知ですか？トヨタの物流システム。トヨタL&F（ロジスティクス&フォークリフト）は、トヨタ独自のノウハウをベースにお客様に最適なロジスティクス・ソリューションを提供いたします。さまざまな物流シーンで活躍します。

[www.toyota-lf.com](http://www.toyota-lf.com)

## 赤い鳥が夢を。トヨタT-UP。

T-UPは、トヨタならではの国内最大級のU-Car販売ネットワークと、車に対する確かな目を生かして、メーカーを問わずクルマを買い取りたいします。

[www.toyota.co.jp/t-up/](http://www.toyota.co.jp/t-up/)



## 海への夢を。トヨタマリン。

「クルージング」。21世紀に向けた、海と人との新しいコミュニケーションのカタチ。海の楽しさを手軽に味わう。海を満喫する。海を愛する方々のために高品質・高性能なボートをお届けします。私たちは、トヨタマリンです。

[www.toyota.co.jp/marine](http://www.toyota.co.jp/marine)

# Drive Your Dreams.

人、社会、地球の新しい未来へ。 TOYOTA

# Drive Your Dreams.

人、社会、地球の新しい未来へ。  TOYOTA

いろんなクルマと比較もできる。詳しくは!

[www.toyota.co.jp/corollafielder](http://www.toyota.co.jp/corollafielder)

このカタログに関するお問い合わせは、お近くのカラーラ フィールダー取り扱い販売店または下記のお客様相談センターへ  
トヨタ自動車株式会社 お客様相談センター 全国共通フリーコール 0800-700-7700  
所在地 〒450-0002 名古屋市中村区名駅西丁目10の27 第2豊田ビル西館7階  
オープン時間 月曜～金曜(除く祝日) 9:00～12:00 13:00～17:00  
本仕様ならびに装備は予告なく変更することがあります。(このカタログの内容は'03年7月現在のもの)  
ボディカラーおよび内装色は撮影、印刷インキの関係で実際の色とは異なって見えることがあります。  
森林資源保護のため再生紙を使用いたしました。

スピードはひかえめに。シートベルトやチャイルドシートを忘れずに。

あなたの街のカラーラ店



ウィングダム カムリ セリカ カラーラ カラーフィールダー カラーランクス カラースパシオ ファンカーゴ デュエット RAV4 L エスティマ L エスティマハイブリッド ノア プロボックス WILLサイファ

CC0010-0307