



CROWN



未来とつながるか。













つながることで、
すべてを革新していこう。
クルマの歓びを、
クルマと人の関係を、
クルマの安全を、
そして、クルマの未来を。











CROWN PRODUCT NOTES

TOYOTAが世の中を変えるためにつくったクルマ、
クラウンを紐解く、革新のストーリー。

INDEX

DESIGN & CRAFTSMANSHIP > P.15
新しいスタイル・室内に秘められた想いとは？

INNOVATION OF PERFORMANCE > P.28
クラウンが追求したドライビングの楽しさとは？

INNOVATION OF CAR LIFE > P.40
コネクティッドカー・クラウンがもたらす、
クルマと人の新しい関係とは？

INNOVATION OF SAFETY > P.52
交通事故死傷者ゼロの社会に向けて、
クラウンの安全はどこまで進化したのか？

DESIGN FOR DRIVERS

ドライバーの心を動かすスポーティなデザイン



EMOTIONAL QUALITY

人の感性に訴える品質の造り込み

CROWN PRODUCT NOTES

DESIGN & CRAFTSMANSHIP

クラウン史上最高に

スポーティな一台を目指しました。

1955年の誕生から数えること15代目。クラウンは、TNGA*に基づきプラットフォームを一新。それに伴い、まったく新しいデザインを携えています。伸びやかなサイドシルエットを演出するクラウン史上初の6ライトウインドウ、ボディ全体を後方に絞り込んだスポーティな造形、圧迫感のない開放的なドライバーズスペース…これらが物語ることは、ただ1つ。乗り手がワクワクできる「ドライバーズファースト」なクルマでありたい。その想いを日本の道路環境に適した車両サイズの中で一切の妥協を排し表現しました。その一方で、歴代のクラウンが大切にしてきた「五感に響く品質」についても磨きをかけるべく、開発現場に「クラウン工房」を設立。最初に触れるドアハンドルの位置や角度、手にフィットする握りやすい断面形状の追求、重厚なドア閉まり音、内装の優しい触感や視覚的な質感の高さなど、その1つひとつを丁寧に造り込みました。このスポーティさと感性品質を兼ね備えたデザインから、クラウンの新しい歴史、そしてクルマの未来が始まります。

* TNGA: Toyota New Global Architecture(トヨタが取り組む、次世代プラットフォームを基幹としたクルマづくりの構造改革の総称)



MORE SPORTY

- RS Advance/RS Advance Four
- RS/RS Four
- RS-B

SPORTY

- G/G Four
- "C package"/S Four"C package"
- S/S Four
- B

MORE LUXURY

- G-Executive/G-Executive Four



OTHER GRADE FACE ▶ P72



OTHER COLOR ▶ P68

THIS IS CROWN. THIS IS THE CAR.



























Nürburgring -Nordschleife

ニュルブルクリンク北コース ノルドシュライフェ

超高速から低速まで多種多彩な170以上ものコーナーが続き、高低差300mと起伏が激しく、路面もうねりを伴う。このような過酷な道が20.8kmも続くニュルブルクリンクは、「車両開発の聖地」とも呼ばれ、世界の自動車メーカーがクルマを鍛えるために集まる。





CROWN PRODUCT NOTES

INNOVATION OF PERFORMANCE

ニュルブルクリンク経由、日本の道へ。

新次元の DRIVING EXPERIENCE が始まります。

クラウンの走行性能を開発するにあたり、私たちは1つの想いを持ってきました。「路面状況や速度域に左右されることなく、あらゆるシーンで安全かつドライビングを楽しめるクルマでありたい」。そんな理想を実現するために、市街地、郊外路、高速道などのさまざまな道に加え、多くのサーキットに車両を持ち込み、チーフエンジニア自らもステアリングを握り、幾度となく議論を重ねて理想の乗り味へと仕上げていきました。そして開発への熱い情熱は、地球上で最も過酷と称されるニュルブルクリンクサーキットでのテスト走行というクラウン史上初の決断を導きます。

世界のクルマが切磋琢磨する車両開発の聖地で、そのポテンシャルを確かめ、さらなる高みへと昇華させるべく、激しい高低差と急カーブが続くコースで度重なる走り込みを実施。「ピタッと目線を動かさずにスーッと走れる。しかもステアリングを切ったら、正確に動いてくれる」。そんな挙動に徹底してこだわり、再びチューニングを施しました。いざ、ニュルブルクリンクから日本の道へ。まずはステアリングを握ってください。ドイツの地で超高速の領域まで極めた高いパフォーマンスは、ストップ＆ゴーの多い日本の道においても、大きな恩恵をもたらしてくれるはずです。

INNOVATION OF PERFORMANCE

HANDLING & RIDE QUALITY

「これほどまでに走れるのか!」 ニュルで実感した性能。
日本の道なら、なおさらです。



01 「切った分だけしっかり曲がる」 ダイレクト感に磨きをかけたハンドリング。

徹底的に鍛え抜いた性能、その1つがダイレクトで正確なハンドリング性能です。ステアリングのねじり剛性の向上などにより、ステアリングを切った分だけしっかり曲がり、安定したコーナリングを体感できます。また正確で安定したハンドリング性能は、ドライバーの疲労軽減にも大きく貢献します。

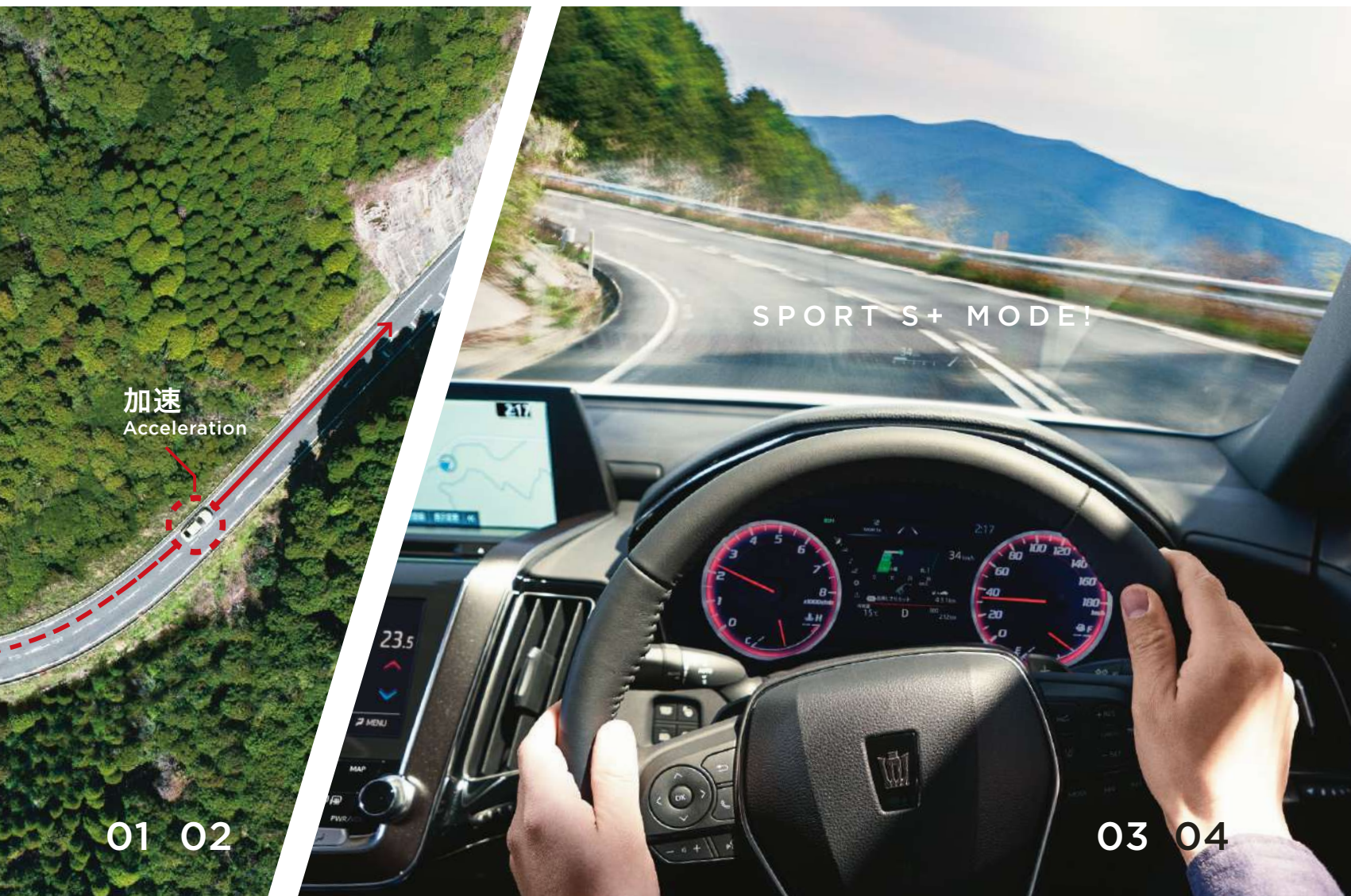

02 クルマとの一体感を感じられる、意のままのコントロール性能。

コーナリングが楽しくなる、気持ちいいリズムの走りを徹底して追求。減速・旋回・加速といったコーナリングを駆け抜ける一連の動きにおいて、操作に対する応答性の良さとスムーズで穏やかな姿勢変化を実現。それぞれのエンジンに対しブレーキ特性やアクセル特性にもこだわることで、ドライバーとクルマが一体となったような意のままの走りを可能としました。

03 あらゆる路面で、優れた安定性。目線のぶれが少ないフラットな乗り心地。

さまざまな路面変化にも目線のぶれが少ないフラットな乗り心地を徹底して追求。走り出しの滑らかさ、バネ上の収まりの良さにもこだわり、サスペンションをチューニングしました。RS Advanceは新開発のAVS^{*1}を採用することで、より素早く減衰力の切替を行い、フラットな乗り心地を向上させています。

*1. AVS[電子制御サスペンション]: Adaptive Variable Suspension system

04 もっとスポーティに駆け抜きたい。そんなマインドに応える、ドライブモードセレクト。

気分とシーンにあわせて、走りのテイストを変えられるドライブモードセレクトを搭載。パワートレイン、ステアリング、空調を選択したモードに応じて切替えます。さらにRS Advanceでは、AVSのモードセレクトも可能。スポーティな走りや迫力あるエンジンサウンドを楽しめるSPORT S+モードのほか、ドライバーが各制御を自分好みに設定できるCUSTOMモードをトヨタブランド初搭載^{*2}しています。

*2. 2018年6月現在。

■ドライブモードセレクトの詳細はP62をご覧ください。

TNGA PLATFORM & BODY

人車一体の走りへ。もういちど、ゼロからクラウンをつくりました。

重心高・前後重量配分の最適化による優れた操縦安定性を実現したTNGA FRプラットフォーム

ドライバーズセダンとして運動性能を高めるために、新プラットフォームでは慣性諸元(重量物の配置により決まる重量配分や慣性モーメント)を徹底的にこだわりました。重量物であるパワーユニットや乗員を低く配置したTNGAに基づく低重心パッケージを採用し、前後重量配分と慣性モーメントを最適化することで旋回時や減速・加速時において、自然で滑らかな車両挙動を実現。タイヤの四隅配置などとも相まって、キビキビとしたハンドリングと安定感のある走りを両立しています。

01 一体感を生み出すドライビングポジション

フロントシートの位置を後退させ、さらに重心高を低く設定。フロント部分の軽量化とあわせてドライバーをクルマの重心点に近づけることで、クルマとの一体感を生み出しています。



02 上下左右に視界を広げた運転席

低フード化によって、運転席からエンジンフードがよく見え、車両感覚を把握しやすい前方視界を実現。またフロントピラーをスリム化し、ドアミラーを前方視界に配慮したレイアウトとすることにより、コーナリング時に運転しやすい左右に広い視界を実現しています。



日本の道に適した取り回しのよさ

堂々とした全長を備えながら、全幅や最小回転半径は、道幅が狭く小回りが必要とされる日本の交通環境で運転しやすいパッケージとなっています。

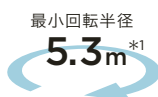

*1. 17インチタイヤ・16インチタイヤ装着時の数値。18インチタイヤ装着時は5.5m、4WD車は5.7mとなります。

04

02

01

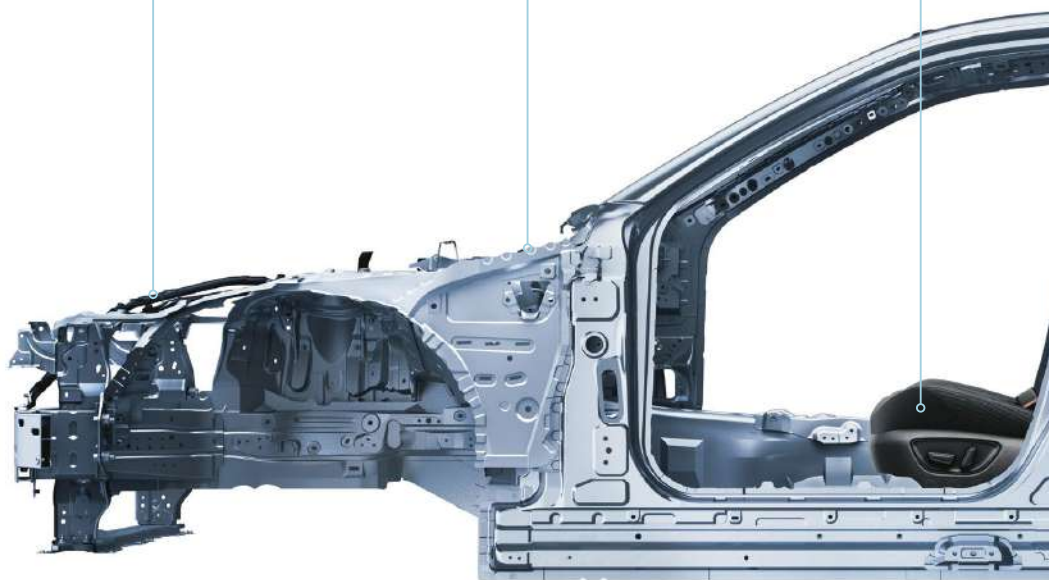

05

06

STRUCTURE

03



03 意のままの走りを叶える、 強靱なボディへ

「キャビン環状骨格」や「リヤボディ環状骨格」などの環状骨格構造をはじめ、従来のスポット溶接よりも溶接間隔を短く、打点を集中できる「レーザースクリューウェルディング (LSW)」や構造用接着材の大幅採用増などにより、ボディ剛性が向上。ボディのねじれ現象を抑制し、ドライバーのステアリング操作にクルマが素直に応える走りを実現しています。またRS仕様の2.0Lターボガソリン車は、パフォーマンスダンパー[®](リヤ)、リヤフロアパネルプレースを追加装着。高速走行時の優れた直進安定性や操縦安定性を実現しました。

04 コーナリング性能を高める軽量ボディ

軽量かつ高強度な超高張力鋼板(ホットスタンプ材^{*2}等)を骨格部に積極的に使用しつつ、慣性モーメントに影響を与える車両重心点から遠い位置の部材(エンジンフード、フロントフェンダー、フロントサスペンションタワー)にアルミニウムを採用。また、重心高を低くし、慣性モーメントを低減することで、コーナリング性能に優れたボディとしました。

*2. 熱を使ったプレス加工により高い強度と軽量化を実現する部材。

静けさを高める遮音・防音対策

広範囲にわたる防音材の最適配置や新ウレタン素材フードサイレンサーの採用、ドアミラーの最適形状化など、静粛性へのこだわりを惜しみなく投入しました。また、エンジンこもり音をスピーカーからの制御音で打ち消し、静粛性を一段と向上させる「アクティブノイズコントロール」を全車に採用しています。

05 走りの楽しさを具現化する、 新開発サスペンション

【フロント:ハイマウントマルチリンクサスペンション】

ドライバーの操作や路面からの入力に対し、より微細に動きをコントロールできるダブルジョイント式上下4本アーム構造を採用。各アームの配置を最適化することで、ステアリングの切り始めから手応えのある、リニアなハンドリングを実現しました。また、旋回時の横力に対する高い剛性を確保し、微小な操舵入力から優れた応答性を発揮します。

【リヤ:マルチリンクサスペンション】

サスペンションアームのジオメトリーを最適配置することで、フロントとあわせて高いロール剛性を確保し、コーナリングでの安定感と快適な乗り心地を実現。また、フロントとともにサスペンションの上下ストロークで発生する摩擦力を大幅に低減し、しなやかな乗り心地と路面追従性を実現しました。

06 コントロール性に優れたブレーキ

ブレーキペダルの踏込角やペダルストロークに対するアシストを最適化し、コントロールしやすく安心感のある制動フィールを実現。また3.5Lハイブリッド車は、より強い制動力を得るため、フロントに対向4ピストンアルミモノブロックキャリパーを採用しています。



06

05

■「パフォーマンスダンパー」はヤマハ発動機(株)の登録商標です。

■写真は機能説明のために各ランプを点灯したものです。実際の走行状態を示すものではありません。 ■画面はハメ込み合成です。 ■写真(中央)はイメージです[RS仕様/2.5Lハイブリッド車]。

INNOVATION OF PERFORMANCE

POWER UNIT



3つのパワーユニット、
どれを選んでも走りの楽しさは約束されています。

クラウンに用意されたパワーユニットは3種類。3.5Lは、ハイブリッドシステムに変速機構を直列に配置し、V6エンジンとモーター双方のトルクを増幅することで発進時から大きな駆動力を発生させるトヨタブランド初採用^{*1}のマルチステージハイブリッドシステムにより、ハイブリッドのイメージを一新する力強くリズムカルな走りを実現。2.5Lのハイブリッドユニットは、滑らかな加速感に加え、優れた燃費性能が大きな特徴。2WDに加え、さまざまなシーンや路面状況で高いパフォーマンスを発揮するフルタイム4WDもラインアップしています。そして2.0Lは、よりスポーティな走りを楽しみたいドライバーのために、8ATと組み合わせた直噴ターボエンジンを搭載。日本の交通環境に適応すべく、低回転から高回転までの全域で高トルクを確保し、心地よい中間加速とターボ独自のエンジンサウンドを楽しめます。

*1. 2013年6月現在。

> 3.5L

2WD

Power Unit

3.5L V6 8GR-FXSエンジン ×
マルチステージハイブリッドシステム

Transmission

10段変速制御(シーケンシャル
シフトマチック[10速]+パドルシフト付)

> 2.5L

2WD/フルタイム4WD

Power Unit

2.5L ダイナミックフォースエンジン
A25A-FXS × ハイブリッドシステム

Transmission

電気式無段変速機(シーケンシャル
シフトマチック[6速]+パドルシフト付^{*2})

*2. RS Advance/RS Advance Four, G-Executive
Four, G/G Fourのみ

> 2.0L

2WD

Power Unit

2.0L 8AR-FTS直噴ターボエンジン

Transmission

8 Super ECT(シーケンシャルシフト
マチック[8速]+パドルシフト付^{*3})

*3. RS Advance, Gのみ

余裕な発進加速とダイレクト感あふれる走り

3.5L V6 ENGINE 8GR-FXS × MULTI STAGE HYBRID SYSTEM



3.5L V6 ENGINE 8GR-FXS × MOTOR・2WD
システム最高出力*1:264kW(359PS)



車両重量1,880kg以上 車両重量1,870kg以下

WLTCモード
燃料消費率(国土交通省審査値)

16.0 km/L 市街地モード:12.7km/L 郊外モード:16.4km/L 高速道路モード:17.7km/L

JC08モード
燃料消費率(国土交通省審査値)

18.0 km/L*2

ドライバーの意図に即応するダイナミックな加速感を実現。

トヨタブランド初*3 マルチステージハイブリッドシステム

V6エンジンと2基のモーターから構成されるハイブリッドシステムに変速機構を直列に配置したマルチステージハイブリッドシステム。エンジン回転数を広い範囲で使用できるシステムを活かして、発進加速時はもとより、あらゆる車速域からのアクセル操作にもダイレクトかつ応答性の良い駆動力を發揮。ひとたびアクセルを踏み込めば、ドライバーの意図に即応するダイナミックな加速を生み出します。また、高速走行時は、エンジン回転数を低く抑え、低燃費で静かな走りを可能にしました。

電気式無段変速機ながら、リニアな加速フィーリングを実現。

10段変速制御(シーケンシャルシフトマッチック[10速]+パドルシフト付)

エンジン回転数を広範囲で使用できるシステムに10段変速制御を採用。あらゆる走行シーンにおいて、ドライバーの意図に忠実なエンジン回転数の変化や応答性の良いモーターアシストを可能とし、アクセル操作に連動したダイレクトな加速フィーリングを実現。エンジン回転と加速感がマッチした、伸びやかで滑らかな走りを生み出します。また、ギヤ段ホールド可能なMモードを採用し、ドライバーが自由にギヤ段の選択・固定が可能。マニュアル感覚の操作が楽しめます。

V6らしい力強い加速と低燃費を両立。

3.5L V6エンジン

伸びのある加速フィーリングを磨き上げた自然吸気V6エンジンを搭載。動弁系パーツおよびピストンなどの往復運動系パーツの軽量化により、最高出力回転数6,600r.p.m.を達成。さらに、吸排気バルブの開閉タイミングを最適に制御する「Dual VVT-i*4」や、筒内直噴と吸気ポート噴射の2つのインジェクターを持ち、高い燃焼効率を可能にする「D-4S*5」を採用。全域にわたり高トルクを發揮し、アグレッシブなスポーツ走行を楽しめます。

道路環境やドライバーの嗜好に応じて、最適なギヤ段を選択。

DMI*6制御

路面勾配等により変化する必要駆動力および減速度に最適なギヤ段を選択する制御です。さらに、車両の前後・左右加速度からドライバーの運転嗜好を推測し(DMI)、ドライブモードの切替なしに、運転嗜好に最適なギヤ段を選択できるAI*7-SHIFT制御も採用。ワインディング走行では、追加のスイッチ操作なしでもギヤ段をロー側へ変速、あるいはブレーキング時に積極的にダウンシフト。アグレッシブなスポーツ走行ではバッテリーからの出力アシストを行い、トルク感あふれる走りを引き出します。

滑らかな加速感と優れた燃費性能

2.5L DYNAMIC FORCE ENGINE A25A-FXS × HYBRID SYSTEM



2.5L DYNAMIC FORCE ENGINE A25A-FXS × MOTOR・2WD/4WD

システム最高出力*1:166kW (226PS)



(4WDは車両重量1,880kg以上) (車両重量1,870kg以下)



燃料消費率(国土交通省審査値)

20.0km/L [18.2km/L]

市街地モード :17.2km/L [14.9km/L]

郊外モード :20.8km/L [19.2km/L]

高速道路モード:20.9km/L [19.4km/L]



燃料消費率(国土交通省審査値)

24.0km/L *8 [21.0km/L *9]

※[]は4WDの値。

優れた動力性能とクラストップレベル*10の低燃費を両立。

2.5Lハイブリッドシステム

高い燃焼効率・高出力を両立した「2.5Lダイナミックフォースエンジン」と、進化を続けるハイブリッドシステムの小型・軽量・高効率化技術を組み合わせることで、優れた動力性能と低燃費を実現しています。

先進の高速燃焼技術がもたらす、高出力と低燃費。

2.5Lダイナミックフォースエンジン

エンジンのポテンシャルを最大限引き出すために、TNGAに基づき基本構造から刷新した直列4気筒2.5L直噴エンジンを搭載。高圧縮比・ロングストローク化、タンブル流強化と吸気流量アップを両立する高効率吸気ポートに加え、直噴インジェクターにより高速で安定した燃焼を実現しています。さらに、吸気バルブの開閉タイミングを最適制御する「VVT-iE*11」を採用し、レスポンスを向上。高出力化と最大熱効率41%に達する燃費低減を高次元で叶えました。

シーンを選ばない走行性能と低燃費を両立した本格4WDハイブリッドを設定。

2.5Lハイブリッド×フルタイム4WD

2.5Lハイブリッドシステムの高いパフォーマンスをさまざまな走行シーンや路面状況で発揮できるフルタイム4WDです。

■2.5Lハイブリッド×フルタイム4WDについて詳しくはP38-39をご覧ください。

マニュアル感覚のシフトチェンジが楽しめる。

電気式無段変速機

(シークエンシャルシフトマチック[6速]+パドルシフト付)

2.5Lダイナミックフォースエンジン搭載のFR車および4WD車用にそれぞれ開発。シフトを「S」ポジションに入れることでマニュアル感覚のシフトチェンジができるシークエンシャルシフトマチックや、ステアリングから手を離さずに指先で直感的なシフト操作ができるパドルシフトも備えています。

※パドルシフトはRS Advance/RS Advance Four、G-Executive Four、G/G Fourのみ設定。

ターボラグのない気持ちいい加速感

2.0L TURBO ENGINE 8AR-FTS



2.0L TURBO ENGINE 8AR-FTS・2WD

最高出力(ネット):180kW (245PS)/5,200~5,800r.p.m.

最大トルク(ネット):350N・m(35.7kgf・m)/1,650~4,400r.p.m.



燃料消費率(国土交通省審査値)

12.4km/L

市街地モード :8.7km/L

郊外モード :12.6km/L

高速道路モード:15.1km/L



燃料消費率(国土交通省審査値)

12.8km/L

日本の交通環境に適應させるべく、低中速域の力強い加速性能を確保。

2.0L直噴ターボエンジン

D-4Sのターボ用の直噴技術である「D-4ST*12」や高効率なツインスクロールターボチャージャーなど、トヨタ独自の直噴過給技術を採用した2.0Lターボエンジン。吸気系および排気系を最適化することで性能が向上しました。1,650r.p.m.という低回転から幅広い範囲で最大トルク350N・mを発生させ、全域で高トルクを維持することで、胸のすくような心地よい加速フィーリングが体感できます。

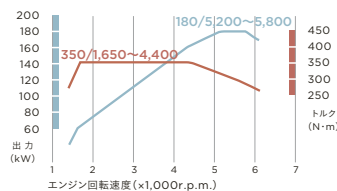

素早い変速とスムーズな加速で、走りを自在にコントロール。

8 Super ECT(スーパーインテリジェント8速オートマチック/シークエンシャルシフトマチック[8速]+パドルシフト付)

2.0Lターボエンジンのパワーを流れるように路面へ伝達する8速AT。シフトレバーで「M」ポジションを選択すると、マニュアル感覚でスポーツ走行が楽しめるギヤ段固定のMモード制御へと切替わり、素早い変速とスムーズな加速とともに、走りを自在にコントロールできます。

※パドルシフトはRS Advance、Gのみ設定。

*1. エンジンとモーターにより、動力性能として発揮できる出力。社内算定値。 *2. 車両重量が1,880kg以上の場合、17.8km/Lとなります。 *3. 2018年6月現在。 *4. Dual VVT-i: Dual Variable Valve Timing-intelligent (吸・排気連続可変バルブタイミング機構) *5. D-4S: Direct injection 4 stroke gasoline engine Superior version *6. DMI: Driver's Mind Index *7. AI: Artificial Intelligence (人工知能) *8. 車両重量が1,770kg以上の場合、23.4km/Lとなります。 *9. 車両重量が1,880kg以上の場合、20.8km/Lとなります。 *10. 同排気量クラス・FR車での比較(除くプラグインハイブリッド車)。2018年6月現在、トヨタ自動車(株)調べ。 *11. VVT-iE: Variable Valve Timing-intelligent by Electric motor (電動連続可変バルブタイミング機構[吸気側]) *12. D-4ST: Direct injection 4 stroke gasoline engine Superior version with Turbo

■燃料消費率は定められた試験条件のもとでの値です。お客様の使用環境(気象、渋滞等)や運転方法(急発進、エアコン使用等)に応じて燃料消費率は異なります。 ■WLTCモードは、市街地、郊外、高速道路の各走行モードを平均的な使用時間配分で構成した国際的な走行モードです。市街地モードは、信号や渋滞等の影響を受ける比較的低速な走行を想定し、郊外モードは、信号や渋滞等の影響をあまり受けない走行を想定、高速道路モードは、高速道路等での走行を想定しています。

INNOVATION OF PERFORMANCE

FOUR WHEEL DRIVE PERFORMANCE

大地を掴み、新たなる EXPERIENCE へ。

すべてのドライバーに“ハイブリッドフルタイム4WD”という選択。



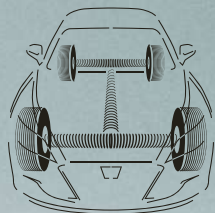

DYNAMIC 4 DRIVE

TNGA FR PLATFORM × DYNAMIC FORCE ENGINE × FULLTIME 4WD

重心高、重量配分を最適化したFR用TNGAプラットフォームをベースに、前輪も駆動させることで、さらなる安定性を実現。

新FRプラットフォーム×フルタイム4WDの組み合わせが、
ドライビングの楽しさとフィールドをどこまでも広げます。

クラウンの4WDは、雪道や悪路の走破性だけが特徴のシステムではありません。「いかなるシチュエーションであっても、ドライバーが意のままに車両を操れるか」に重きを置き、ドライビングの楽しさをより引き出すべく開発したシステムです。センターデフ搭載のフルタイム4WDの採用により、2.5Lダイナミックフォースエンジンのパワーが余すところなく路面に伝えられ、ハイブリッドカーならではのレスポンスとスムーズな加速がさらに向上。その一方で、TNGAに基づく低重心なFRプラットフォームとの相乗効果も相まって、優れた走行安定性を実現しています。また、前後輪に豊かな動力を配分するトランスファーには、小型・軽量化したトルセン[®]LSD^{*}を採用。通常は前後輪のトルクを40:60で配分し、走行条件に応じて前後輪に30:70から50:50の間で瞬時にトルク配分。いかなる状況でも、自然かつダイナミックな操縦感覚をもたらします。

*LSD: Limited Slip Differential ■「トルセン」は株式会社JTEKTの商標です。

さまざまな走行シーンや路面状況で、
ドライバーに安心して走れる喜びを提供。

- SCENE_高速道路** — 横風を受けても真っ直ぐ走る。
高速道路を走行中、強い横風を受けても、高い直進安定性を確保。
- SCENE_急カーブ** — 安定したコーナリング。
急なカーブに差し掛かり、不安定な挙動になりそうな場合も、走行安定性を確保。
- SCENE_悪路** (雨天時・雪道) — スリップを抑える。
濡れた滑りやすい路面でも4輪のトラクションを最適に配分し、スリップを抑制。



CROWN PRODUCT NOTES

INNOVATION OF CAR LIFE

あなたとクルマの関係が変わる。

コネクティッドカー、クラウンで。

私たちは信じています。モビリティとテクノロジーがつながれば、安全・安心も、走りの喜びも、快適さも今よりアップデートできることを。クルマとの暮らしをもっと豊かにできることを。通信技術(コネクティッド)を駆使して、クルマとドライバー、そしてクルマと街や社会がつながり、新たな価値を生み出していく…モビリティ社会の新時代へ。その先駆者となるのがクラウンです。これまでもナビを通じてさまざまなサービスを提供してきましたが、「コネクティッドカー」へと進化させ、さらなる安全・安心や、カーライフを豊かにする快適・便利なサービスを充実させていきます。さらにあなたがコネクティッドカーに乗ることで、車両情報がクラウドに蓄積され、その情報を活用し社会課題の解決も図っていく…クルマが社会の一員となる取り組みも本格的に始まろうとしています。そう、コネクティッドカーに乗るあなたから、未来は変わり始めるのです。

3つの「つながる」で、カーライフをもっと安心・便利に。

クラウンはDCM*1(専用通信機)を標準装備したコネクティッドカー。

クルマとトヨタスマートセンターが通信でつながることで

24時間365日カーライフをしっかりとサポート。

クラウン専用の充実したサービス(T-Connect for CROWN)を3年間無料*2で提供。

T-Connect SDナビゲーションシステムは、

スマートフォンとの連携によりナビ上でスマホアプリが使用可能。

コネクティッドカーの安心・便利をさらに広げます。

クルマがまるでコンシェルジュのように

ドライバーとつながる

たとえば…

ナビに話しかけて検索

「オペレーターサービス」

離れた場所からドアロック「リモート操作」

>>>詳しくはP42-48

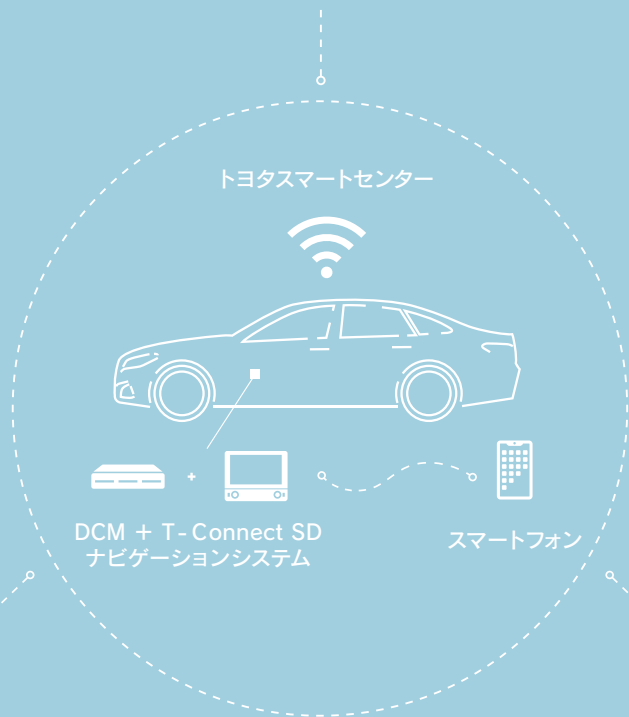

スマホアプリをナビで表示&操作

スマホとつながる

たとえば…

スマートフォンで使っているナビ/

音楽/ラジオアプリを車内でも

SmartDeviceLink™ / Apple CarPlay /

Android Auto™

>>>詳しくはP49

車両ビッグデータを社会と暮らしに活用

社会とつながる

たとえば…

災害時の移動をサポートする「通れた道マップ」

安全運転のスコアでお得になる

「トヨタつながるクルマの保険プラン」

道路や他のクルマと通信する「ITS Connect」

>>>詳しくはP50-51

*1. DCM:Data Communication Module *2. 初度登録日より初回の36ヶ月点検(車検)月の末日まで、4年目以降は17,315円/年(消費税込み)となります。 ■SmartDeviceLink™は、SmartDeviceLinkConsortiumの商標、または登録商標です。 ■Apple CarPlayは、米国その他の国で登録されたApple Inc.の商標です。 ■Android Auto™は、Google LLCの商標です。 ■価格は<消費税10%込み(20年4月現在のもの)>の価格です。 ■詳しくは、別冊のAUDIO VISUAL & NAVIGATION CATALOGUE、またはT-Connectサイト(<https://toyota.jp/tconnectservice/>)にてご確認ください。 ■写真(P40)の車両情報についてはP83をご覧ください。

CAR IS PARTNER

本当に欲しい情報を教えてくれたのは、クルマでした。

SCENE_01 「お腹空いたな。エスニックの気分だけど、この辺りのこと詳しくないんだ…」

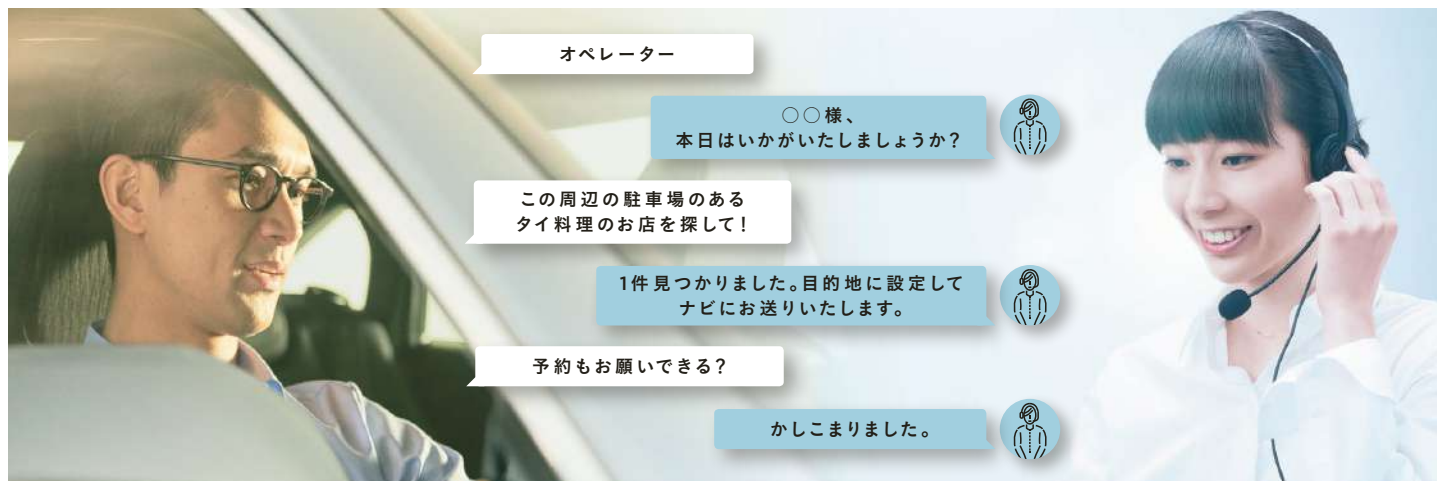

走行中でも、あなたのリクエストにオペレーターが細やかにお応え。

- オペレーターサービス

24時間365日、専任のオペレーターが丁寧に対応します。行ってみたい場所の名称が曖昧なときにも、ご希望に沿った目的地を検索し、ナビに送信します。また、ホテルやお店の予約や、お店の電話番号の案内、知りたい情報の検索なども行います。

オペレーターの呼び出し方

ステアリングのトークスイッチを押して「オペレーター」と呼びかけた後は、音声ガイドに従うだけ！

※トヨタマルチオペレーションタッチの「オペレーターサービス」ボタンからも呼び出せます。



SERVICE 「ナビの目的地を 01 設定してくれます」

行きたい場所を伝えるだけで、オペレーターがお客様に代わって目的地を検索しナビに送信。ナビが最新地図でなくても、トヨタスマートセンターの最新地図で検索したより良いルートをご案内します。

〇〇〇へ行きたい！

目的地に設定しました。



SERVICE 「ホテルやお店の予約*1を 02 してくれます」

目的地をご案内した後、予約が必要な場合もそのまま依頼できます。ホテル、レストラン、国内航空券*2、レンタカーの予約が行えるので、急な出張の際も便利です。



ホテルのご予約・ご案内



レストランのご予約・ご案内



国内航空券のご予約*2



レンタカーのご予約取り次ぎ



保険会社への取り次ぎ*3

SERVICE 「知りたいお店の電話番号を 03 案内してくれます」

車内でハンズフリー通話をしたとき、オペレーターに施設やお店の名称を伝えるだけで、電話番号をお客様のナビに送信。そのままワンタッチで発信できます。*4

〇〇〇の電話番号が知りたい！

〇〇〇の電話番号をナビに送信しました。そのままワンタッチで発信できます。



SERVICE 「さまざまな情報の検索を 04 代行してくれます」

グルメ・レジャースポットや天気予報、渋滞情報、スポーツの結果など、さまざまな情報をお客様に代わってオペレーターが検索し、検索結果をナビに送信します。



レストラン・駐車場などのご案内



ロードアシスト24への取り次ぎ



夜間・休日診療機関のご案内



天気予報・ニュースのご案内



エージェントからの引き継ぎ



車両位置追跡(マイカーサーチPlus)

サービスのご利用には、T-Connect for CROWNの契約が必要です。

*1.ご希望に沿えない場合があります。あらかじめご了承ください。 *2.マイレージカードが必要になります。また、マイレージカードはJAL、ANAのみとなります。 *3.「トヨタつながるクルマの保険プラン」加入者のみのサービスです。 *4.ハンズフリー通話の設定が必要です。利用可能な動作確認携帯番号は(https://g-book.com/pc/etc/faq/mobile/n/top.html)でご確認ください。なお、動作確認は一定条件下で行っており、携帯電話の仕様変更により、実際には確認内容と異なる場合がありますのであらかじめご了承ください。 ■T-Connectオンラインサービスはトヨタコネクテッド株式会社が提供するサービスです。 ■T-Connectオンラインサービスは安全のため走行中は操作や画面表示が制限されます。また、電圧状況によりサービスがご利用いただけない場合があります。 ■掲載のサービス内容は2020年4月現在のものです。予告なく変更・中止される場合があります。 ■価格は消費税10%込み(20年4月現在のもの)の価格です。 ■詳しくは、別冊のAUDIO VISUAL & NAVIGATION CATALOGUE、またはT-Connectサイト(https://toyota.jp/tconnectservice/)にてご確認ください。

SCENE_02 「次の取材先は、行ったことのない場所。ナビを設定しなくちゃ」



ナビに話しかけるだけで、目的地や情報を手軽にスピーディーに検索。

- エージェント(音声対話サービス)

ナビに話しかけるだけで、エージェントが音声で応えて目的地や情報の検索をしてくれるサービス。目的地のセットまですべて音声で操作できるので、ドライブ中も快適便利です。期待した回答が得られない場合は「オペレーター」と発話すると、有人オペレーターに接続。これまでのエージェントとのやりとりをオペレーターが引き継いでお客様のリクエストに対応します。

エージェントのご利用方法

ステアリングのトークスイッチを押してそのままナビに話しかけるだけ！

※トヨタマルチオペレーションタッチの「エージェント」ボタンからも呼び出せます。



SERVICE

01 「目的地が曖昧でも検索できます」

「〇〇通り沿い」「駐車場付き」など、クルマでの移動を考慮した検索もでき便利です。検索結果にさらに重ねて条件を付け加えることで目的の場所を見つけやすくなります。また、「施設名検索」、「住所検索」、「電話番号検索」にも対応しています。

たとえば、こんな絞り込みができます。

この近くの レストランを探して	▶ 国道〇〇沿い
	▶ 営業中のところ
	▶ 駐車場付き
	▶ 3,000円以下

SERVICE

02 「お役立ち情報の検索もできます」

ニュース、天気、交通情報なども音声で読み上げてくれるほか、クルマのよくある質問について、取扱書のページ番号をクルマごと検索して教えてくれます。

スポーツの ニュースが聞きたい！	目的地の天気を 教えてほしい！
今日のニュースを 教えてほしい！	来週土曜日の 天気を教えて！
ニュース検索	天気検索

POINT (ハイブリッド音声認識)

お客様の発話内容にあわせて、車載ナビによる音声認識とトヨタスマートセンターでの音声認識を使い分け。よりスムーズで自由度の高い対応が可能に。

車載ナビによる音声認識の特徴

- 応答性が早い



AUTO CHANGE ←

トヨタスマートセンターでの音声認識の特徴

- 自然な発話が認識できる
- 店舗名称等の多量な施設名称の認識ができる
- 随時更新される新鮮かつ膨大なデータから検索し回答



■T-Connectオンラインサービスはトヨタコネクティッド株式会社が提供するサービスです。 ■T-Connectオンラインサービスは安全のため走行中は操作や画面表示が制限されます。また、電波状況によりサービスがご利用いただけない場合があります。 ■掲載のサービス内容は2020年4月現在のものです。予告なく変更・中止される場合があります。

SAFETY & SECURITY

24時間365日、いつでもどこでもつながっている安心を。



SCENE_01 「運転中、急な寒気と腹痛…どうしよう」



ドライバーの緊急事態に備えて、専門オペレーターがスタンバイ。

- ヘルプネット[®]*1(エアバッグ連動タイプ)

突然の事故や急病時に、専門オペレーターが警察や消防に取り次ぎ、迅速な緊急車両の手配を行います。ボタンを押すだけで位置情報が送信されるため、緊急車両の出動が短縮できます。また、エアバッグ作動時には自動でオペレーターに接続。ドクターヘリ等の早期出動判断^{*2}を行うD-Call Net[®]*3にも対応しています。さらに、あおり運転などのトラブルのときにも警察へ状況に応じて通報します。

ヘルプネット[®]ご利用の流れ

→ ヘルプネット[®]の流れ ---> D-Call Net[®]の流れ

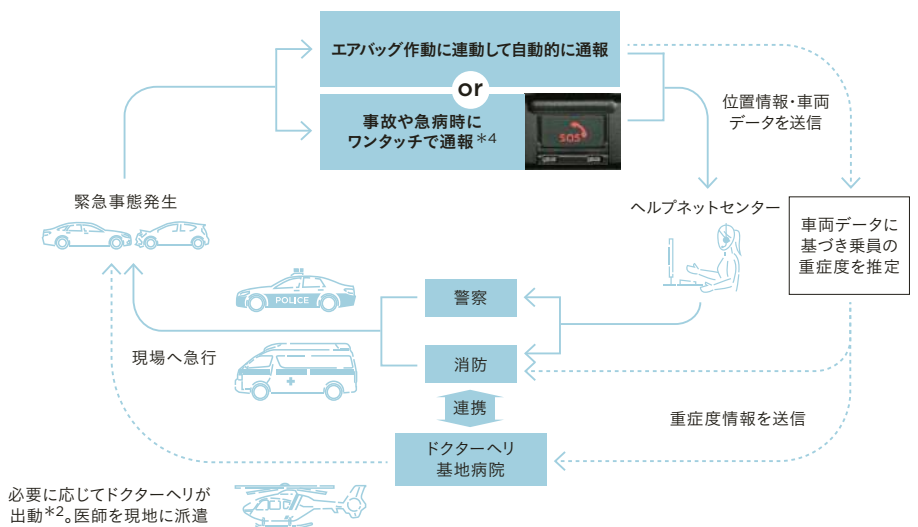

サービスのご利用には、T-Connect for CROWNの契約が必要です。

*1. ご利用にはサービス開始操作が必要です。 *2. ドクターヘリは、必ずしも出動するものではありません。場所、時間帯、天候などによって出動できない場合があります。 *3. D-Call Net[®]の詳細は認定NPO法人救急ヘリ病院ネットワーク(HEM-Net)サイト(<http://www.hemnet.jp/>)をご確認ください。 *4. 「ヘルプネット[®]」ボタンを押した場合は、D-Call Net[®]には対応しません。 ■T-Connectオンラインサービスはトヨタコネクティッド株式会社が提供するサービスです。 ■T-Connectオンラインサービスは安全のため走行中は操作や画面表示が制限されます。また、電波状況によりサービスがご利用いただけない場合があります。 ■「ヘルプネット[®]」は株式会社 日本緊急通報サービスの登録商標です。 ■「D-Call Net[®]」は認定NPO法人 救急ヘリ病院ネットワーク(HEM-Net)の登録商標です。 ■自動車の運転中に携帯電話の操作をしたり画面を注視することは法律で禁止されています。運転中は、運転手以外の方がご利用ください。 ■車両の位置情報は誤差を生じる場合があります。 ■掲載のサービス内容は2020年4月現在のものです。予告なく変更・中止される場合があります。 ■価格は<消費税10%込み(20年4月現在のもの)>の価格です。

SCENE_02 「見たことないランプが点いているけれど…不安だ」



見たことのない警告灯にも、対処方法をお知らせ。

- eケア(走行アドバイス)*1

警告灯点灯時、クルマの状態をeケアコールセンター(または販売店*2*3)で確認し、専門オペレーターを通じて走行を継続できるかの判断など適切なアドバイスを行います*4。eケアコールセンターは24時間365日、販売店の営業時間外でも対応します。

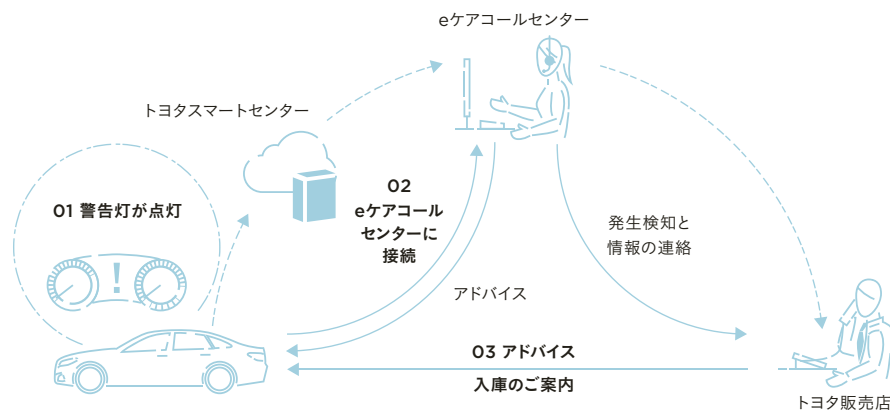

01 警告灯が点灯*5

警告灯の点灯と同時にナビ画面にメッセージが表示されます。



02 eケアコールセンターに接続

ナビ画面にeケアコールセンターにおつなぎするボタンが表示されます。「確認」を選択すると、eケアコールセンターより、走行アドバイスが受けられます。

03 販売店からのアドバイスも

おクルマを購入された販売店(リモートメンテナンス店)にも車両に異常が発生した情報を連絡。メールやお電話で販売店から確認のご連絡をさせていただきます場合もあります。

*1. 車両にOBD(On-Board Diagnostics)II通信を行う機器を接続している場合、正しくサービスが行えない場合があります。 *2. 事前に担当する販売店(リモートメンテナンス店)の登録が必要になります。詳しくは販売店におたずねください。 *3. お客様が走行中に、販売店からお電話をさせていただく場合がございます。安全のため携帯電話のハンズフリー通話の設定をお願いいたします。 *4. 販売店からのご連絡はすべての警告灯点灯時に実施するものではありません。「走る」「曲がる」「止まる」の走行に支障が出る可能性が高いものに限ります。ウォッシャー液量などのメンテナンスや半ドア表示などのインジケーターに関する警告灯についてはご連絡いたしません。 *5. 運転中の場合は、安全な場所にクルマを停止してから、販売店またはeケアコールセンターへ通話、接続いただくをお願いいたします。 ■T-Connectオンラインサービスはトヨタコネクティッド株式会社が提供するサービスです。 ■T-Connectオンラインサービスは安全のため走行中は操作や画面表示が制限されます。また、電圧状況によりサービスがご利用いただけない場合があります。 ■自動車の運転中に携帯電話の操作をしたり画面を注視することは法律で禁止されています。運転中は、運転手以外の方がご利用ください。 ■車両の位置情報は誤差を生じる場合があります。 ■掲載のサービス内容は2020年4月現在のものです。予告なく変更・中止される場合があります。 ■価格は消費税10%込み('20年4月現在のもの)の価格です。

SAFETY & SECURITY

「愛車がピンチ！」教えてくれたのは、スマホでした。



SCENE_01 「ドアのロックを忘れた気がする…」



気になるクルマの状況をお知らせ。遠隔でも操作できる。

- マイカーサーチ(リモート確認・操作)

クルマから離れていても、ドア・トランクの開閉状態やハザードランプの点灯状態、オートアラームのON/OFFなどクルマの状態を「MyTOYOTA for T-Connect」から確認できます。さらに、ドアロックの閉め忘れやヘッドランプ、クリアランスランプの消し忘れ・通知も可能。ハザードランプの消し忘れはスマートフォン*から操作できます。

リモート確認

クルマを停めた後、ドアロック等に異常がないかを表示。プッシュ通知でもお知らせ。



リモート操作

ドアロックの閉め忘れやハザードランプの消し忘れをスマホから操作可能。



マイカーの「安心」を手のひらに。スマホアプリ「MyTOYOTA for T-Connect」

スマホアプリ「MyTOYOTA for T-Connect」をダウンロードいただくことで、もっとT-Connectのサービスが身近になります。

※右記は機能の一部です。

01 マイカーの日々の状態をスマホでチェック

- 総走行距離&平均燃費を表示
- ガソリン残量&航続可能距離を表示
- 消耗品のメンテナンスの要否表示
- 警告灯の点灯に応じて、解説&対応方法を表示
- 現在の停車位置を地図表示
- 停車中のクルマをハザード点灯

02 過去の運転を振り返る

- エンジンON~OFFごとのドライブ履歴を表示(地点・距離・燃費など)
- 月/年ごとの統計データをグラフで表示(距離・燃費・時間) など

03 マイカーをスマホで見守る

- クルマを停めた後、ドアロック・ランプなど異常がないかを表示
- ロック忘れ、ランプの消し忘れなどをスマホで確認・操作

04 事故・故障の際にアプリがお助け

- 緊急連絡先への連絡(販売店・JAF)
- 緊急時の対応方法を動画で解説 など

05 運転テクニックを改善

※詳しくはP47をご覧ください。



TOP画面

サービスのご利用には、T-Connect for CROWNの契約が必要です。

SCENE_02 「助手席に乗った友達に、運転が荒いと言われて…ショック」



あなたの運転を、クルマが診断・アドバイス。

- ドライブ診断

ドライバーの運転傾向をもとに、「エコな運転」「安全な運転」の2つの観点で自動診断。採点とアドバイスをスマートフォン*1に配信します。また、安全な運転度合いに応じて保険料が割引される保険プラン*2との連動も図っています。

エコ運転、安全運転ができてきているのかを点数で診断。月間レポートでは、運転アドバイスや全国ユーザーの燃費ランキングもチェックできます。



MyTOYOTA for T-Connectのダウンロード・ご利用開始手順

- STEP 01** 下記QRコードからMyTOYOTA for T-Connectをダウンロード*3
- STEP 02** TOYOTA/LEXUSの共通IDを取得
- STEP 03** T-Connectアカウントを連携させ、お客様の車両情報を登録
- 完了** ようこそ、MyTOYOTA for T-Connectへ



*1. スマホアプリ「MyTOYOTA for T-Connect」のインストールが必要です。なお、スマホOSのバージョンによりご利用できない場合があります。対応OSについてはアプリ紹介サイト (https://toyota.jp/tconnectservice/service/sp_app.html) をご確認ください。 *2. プランの詳細については、トヨタつながるクルマの保険プラン専用パンフレット、T-Connectサイト (<https://toyota.jp/tconnectservice/>) をご確認ください。 *3. T-Connectサービス利用開始後にご利用いただけます。
 ■T-Connectオンラインサービスはトヨタコネクテッド株式会社が提供するサービスです。 ■T-Connectオンラインサービスは安全のため走行中は操作や画面表示が制限されます。また、電波状況によりサービスがご利用いただけない場合があります。 ■自動車の運転中に携帯電話の操作をしたり画面を注視することは法律で禁止されています。運転中は、運転手以外の方がご利用ください。 ■車両の位置情報は誤差を生じる場合があります。 ■掲載のサービス内容は2020年4月現在のものです。予告なく変更・中止される場合があります。 ■価格は消費税10%込み(20年4月現在のもの)の価格です。 ■画面はイメージです。

REALTIME UPDATE

つながれば、スマートでスムーズな「いきかた」ができます。

SCENE_01 「帰省ラッシュ、渋滞があるかも…高速道路と一般道、どっちで帰るべき？」



常に新しい道路情報で、正確・スムーズなナビゲートを。

- マップオンデマンド*1

新しい道路情報を自動でダウンロードしてナビの地図データを更新できるサービス。高速道路などが最短即日*2で反映されるので、古い地図データに我慢することなくいつでも新しい道路情報で快適なドライブをお楽しみいただけます。



自動更新だから、操作は簡単!

クルマの始動時やナビの目的地設定時、トヨタスマートセンター内の最新地図データに自動更新します。

POINT (ハイブリッドナビ*3)

車載ナビが最新地図でなくても、センターの最新地図によるルートをナビに配信。

車載ナビのデータに加え、センター内の最新地図データをもとに最適なルートを探検し、車載ナビに配信。到着時間の正確性が向上しました。なおルート案内中は、センターから配信された最新地図*4を表示します。



※通信状態が悪い場合は、車載ナビで探索し、通信状態回復後、再度センターと通信します。

目的地のWeb検索機能も

トヨタスマートセンターの豊富なデータベースから目的地の検索を行います。「検索候補の自動表示」「複数ワード検索」などが可能になり、より使いやすくなりました。

T-Connect for CROWNのご利用開始方法

CROWNは、コネクティッドサービスのご利用に必要な機器であるDCMとT-Connectナビを全車標準装備。

T-Connect for CROWN



DCM(専用通信機)



T-Connectナビ

基本料金

3年間無料*5

(4年目以降は
17,315円/年(消費税込))

*5. 初度登録日より初回の36ヶ月点検(車検)月の末日までとなります。

T-Connect for CROWNについて詳しくは(<https://toyota.jp/crown/utility/connected/>)にてご確認ください。

*1. 初度登録日をサービス利用開始日とし、利用開始日から3年間ご利用いただけます。販売店にて「全更新(最新版地図ソフトを購入いただき、すべての地図データを更新)」されると、全更新日から2年間ご利用いただけます(なお、利用開始日から3年未満に「全更新」された場合、ご利用期間は全更新日から2年間となりますのでご注意ください。ただし、登録初年度に「全更新」された場合のみ、ご利用期間は利用開始日から3年間となります。)*2. 高速・有料道路は最短即日(平均14日程度)で更新します。更新データの収集/整備状況により、配信までに3ヶ月程度かかる場合があります。一般道路はデータ収集/整備後、順次配信します。)*3. ハイブリッドナビは、T-Connect for CROWNご契約の上で、マップオンデマンドご利用期間中の場合に限り、ご利用いただけます。)*4. トヨタスマートセンターの最新地図はナビゲーションシステムに保存されません。■車両の位置情報は誤差を生じる場合があります。

CONNECTED
SERVICE

INNOVATION OF CAR LIFE - スマホとつながる

SMARTPHONE

スマホ連携機能で、カーライフがますます楽しく。



SCENE_01 「運転中でもアプリが使えたら便利なのに…」



■写真は停車中のイメージです。



スマホアプリをクルマのナビ上で利用できる。

- スマホ連携機能

生活の一部となり、進化し続けるスマートフォンとの連携を強化。スマートフォンでやりたいことがナビ上で直接操作できます。ナビ案内をはじめ電話、メッセージ、音楽など、運転中でもアプリをご利用いただけます。

■安全への考慮により、スマートフォンの機能やアプリをすべて使えるわけではありません。



スマホ連携について
詳しくはこちら



音声で操作する
Siri/Googleアシスタント



音楽を聴く
音楽アプリ



電話をかける・受ける※
※Apple CarPlay、Android Auto™のみ対応。



ナビゲーションを使う
iPhoneのマップアプリ/Googleマップ など



ラジオを聴く
ラジオアプリ



メッセージを送る



SDL(SmartDeviceLink™)*1
対応スマートフォン:iPhone/Android™



Apple CarPlay™*3*4
対応スマートフォン:iPhone



Android Auto™*3*5
対応スマートフォン:Android™

スマートフォンをBluetooth®で接続し、TCスマホナビやLINEカーナビなどのナビアプリ*2のほか、さまざまなアプリをナビ上で使用できます。

iPhoneまたはAndroid™をUSBケーブルで接続し、ナビ上にアプリ画面を表示。マップ、電話、メッセージ、音楽といった普段お使いのアプリが車両でご利用いただけます。

※ナビの機能について詳しくはP64をご覧ください。

*1. SmartDeviceLink™ご利用にはBluetooth®対応機器(スマートフォンやタブレット)と対応アプリが必要となります。動作確認済み機種および対応アプリの情報は、https://toyota.jp/dop/navi/function_smartphonelink/でご確認ください。 *2. ナビアプリは機器付属のUSBケーブル(または市販のケーブル)が別途必要となります。また、一部ケーブルには対応できないものがあります。 *3. スマートフォンやタブレットなど機器の接続には機器付属のUSBケーブル(または市販のケーブル)が別途必要となります。また、一部ケーブルには対応できないものがあります。 *4. Apple CarPlayをサポートする機種および対応アプリ、接続方法につきましては、(<https://www.apple.com/jp/ios/carplay/>)でご確認ください。本機での動作を保証しているわけではありません。 *5. Android Auto™をサポートする機種および対応アプリ、接続方法につきましては、(<https://www.android.com/auto/>)でご確認ください。本機での動作を保証しているわけではありません。

■Bluetooth®は、Bluetooth SIG, Inc.の商標です。 ■SmartDeviceLink™は、SmartDeviceLink Consortiumの商標、または登録商標です。 ■Apple CarPlay, iPhoneは、米国その他の国で登録されたApple Inc.の商標です。 ■iPhoneの商標は、アイホン株式会社のライセンスにもとづき使用されています。 ■Android Auto™, Android™は、Google LLCの商標です。 ■LINEカーナビは、LINE株式会社の登録商標です。 ■スマートフォンのアプリのダウンロードやご利用にかかるパケット通信料はお客様のご負担となります。 ■価格は消費税10%込み(20年4月現在のもの)の価格です。 ■安全のため、走行中一部操作・表示できない機能があります。また、テレビ放送などの映像、静止画は、安全のため走行中はディスプレイの画面が消え、音声だけになります。 ■詳しくは、別冊のAUDIO VISUAL & NAVIGATION CATALOGUE、またはT-Connectサイト(<https://toyota.jp/tconnectservice/>)にてご確認ください。

■写真は各コネクティッドサービスの利用イメージです。 ■写真の計器盤は機能説明のために通常の状態とは異なる表示・点灯をしています。実際の走行状態を示すものではありません。 ■画面はハメ込み合成です。

SOCIAL SAFETY

コネクティッドカーから集まった車両ビッグデータを活用し、
社会貢献につなげています。





道路とクルマ、クルマ同士が通信し、死角のクルマや歩行者の存在などをお知らせ。

ITS*1 Connect(全車にメーカーオプション)

POINT

クルマや歩行者の飛び出しなど、事故が発生しやすい交差点。
交差点周辺で起こるまさかの事故の防止をサポート。

ITS Connect 路上のインフラとつながる 路車間通信システム(DSSS*2)

道路*3とクルマの通信により、対向車・歩行者情報、信号情報などを取得し、ドライバーに注意を促すなどの運転支援をおこないます。

01 交差点でウインカーを出して右折しようとするとき、
「対向直進車や右折先の歩行者の存在」を教えてくれる。



- 右折時注意喚起

■交差点に設置されている路側装置(感知器)の種類によって注意喚起の表示は2パターンあります。

02 「赤信号の待ち時間の目安」を
教えてくれる。

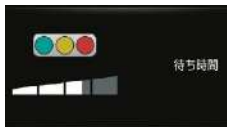

- 信号待ち発進準備案内

03 「赤信号の見落とし」を教えてくれる。



- 赤信号注意喚起

ITS Connect クルマ同士でつながる 車車間通信システム(CVSS*4)

クルマ同士が直接通信し、クルマの周辺状況に関する情報をダイレクトに授受することで、必要に応じた運転支援をおこないます。

01 交差点で発進しようとするとき、
「接近している左または右方向の車両の存在」を教えてくれる。



- トヨタブランド初*5 出会い頭注意喚起

02 交差点でウインカーを出して右折しようとするとき、
「対向直進車の存在」を教えてくれる。



- トヨタブランド初*5 右折時注意喚起

03 サイレンを鳴らしている
「緊急車両(救急車)の進行方向や
自転車からの距離」などを教えてくれる。



- 緊急車両存在通知

■2020年4月時点、愛知県名古屋周辺で通知を受けることができます。

先行車が通信利用型レーダークルーズコントロール対応車であれば、

先行車の加減速情報に素早く反応して、
よりスムーズについていける。

- 通信利用型レーダークルーズコントロール



路車間通信システムに対応した路側装置は、宮城県・茨城県・埼玉県・東京都・神奈川県・愛知県・大阪府・広島県・福岡県に設置されています(2020年4月時点)。
詳しくは<https://toyota.jp/technology/safety/itsconnect/>をご確認ください。

*1. ITS: Intelligent Transport Systems *2. DSSS: Driving Safety Support Systems *3. 路車間通信システムに対応した路側装置が設置された道路 *4. CVSS: Connected Vehicles Support Systems *5. 2018年6月現在。
■本システムは「路側装置が設置された交差点」または「本システムが搭載された周辺車両」との間でのみ作動します。また、路側装置が設置された交差点であっても、交差点に進入する方向によっては、作動するシステムが異なる場合があります。あくまでも補助機能です。システムを過信せず、常に道路状況に注意し、安全運転に心がけてください。 ■右折時注意喚起(路車間通信システム)は、路側装置が設置された交差点であっても、路側装置(感知器)の種類や、交差点に進入する方向によっては、対向車のみを検知し、歩行者がいることを注意喚起しない場合があります。なお、対向車や歩行者が路側装置(感知器)の検出範囲外に存在している場合や、路側装置(感知器)が、車両の特徴や環境条件、経年変化等によって、車両の未検知や誤検知を起こす場合は、注意喚起しないことや、通知内容が実際の道路状況と異なる場合があります。 ■通信利用型レーダークルーズコントロールは、先行車や周囲の車両の走行状態によっては、スムーズな追従走行が行われない場合や、自車の速度や先行車との車間距離に影響がおよぶ場合があります。 ■緊急車両存在通知は、通信機を搭載していない車両の存在は案内されません。ドライバー自身が周囲の安全を確認してください。 ■画面はマルチインフォメーションディスプレイ表示例です。



災害発生時の安全な走行のために。

- 通れた道マップ

DCMを介して収集した情報をもとに、直近24時間以内の通行実績を1時間ごとに更新して地図上に表示。災害地域における移動に役立てることができます。



MORE DETAILS



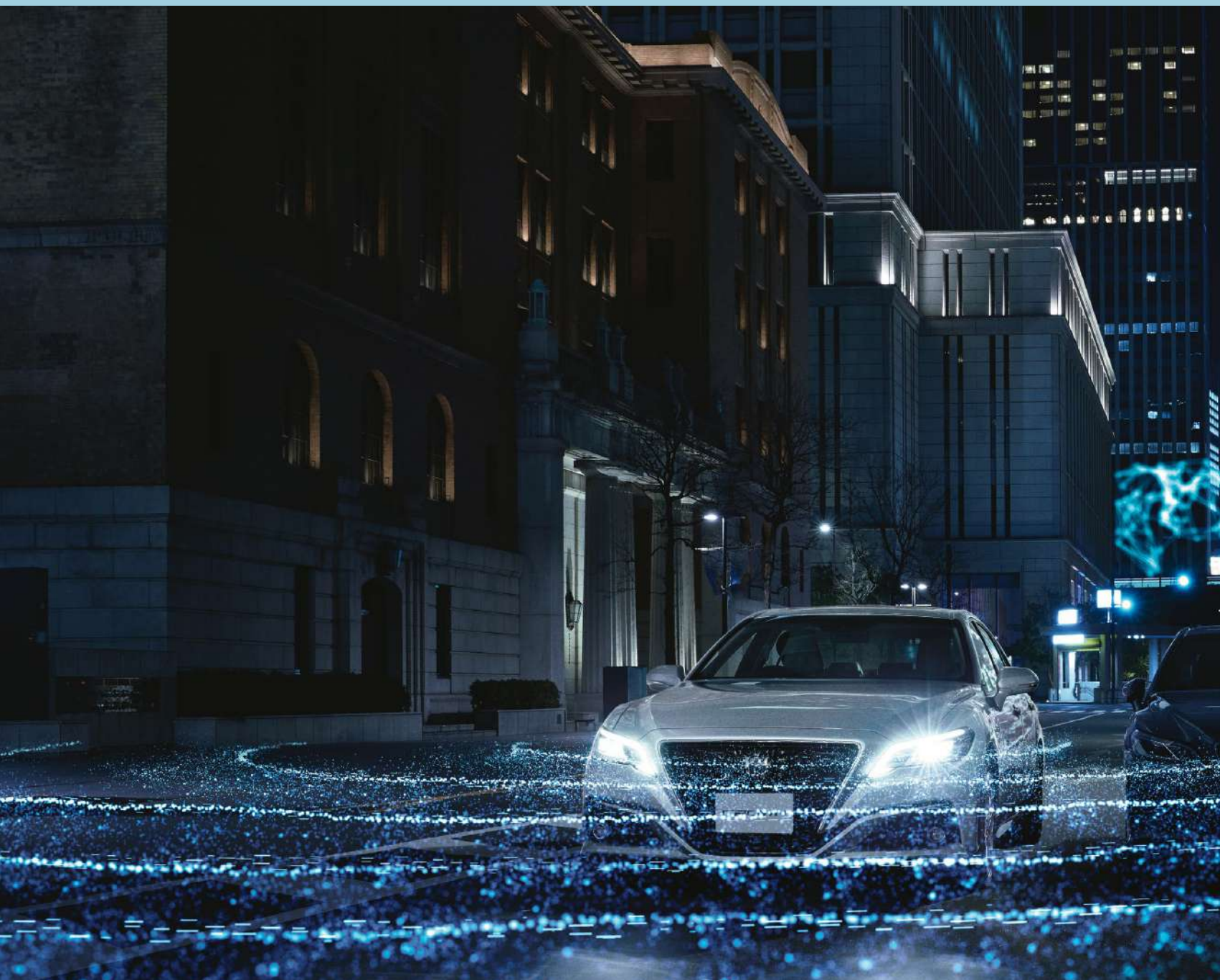

CROWN PRODUCT NOTES

INNOVATION OF SAFETY

クルマはどこまで安全になれるか。

その進化と真価の体験をクラウンで。

不可能と言われた未来に挑戦する。「事故を起こさないクルマ」「交通事故死傷者ゼロ」…そんなモビリティ社会の究極の理想でさえも例外ではありません。いつの時代も新しい安全を創出してきたクラウンは今回も、コネクティッド技術を活用し街とつながり、事故を未然に防ぐ…そんな未来の安全のスタンダードとなりうる技術はもとより、自動運転につながる高度運転支援機能である「レーントレーシングアシスト」やトヨタブランド初採用^{*1}となる「パーキングサポートブレーキ(後方歩行者)^{*2}」など、最先端のテクノロジーを搭載。さらに、搭載された個々の技術やシステムは独立して機能させるのではなく、例えばプリクラッシュセーフティによって衝突の可能性が高いと判断された場合にシートベルトやポップアップフードが作動準備を行うなど連携を図り、すべての運転ステージにおいて、より高次元なドライバー支援を徹底して追求しています。誰もが心から安心して走りを楽しめる社会へ。そのために絶えず次の安全を目指すクラウンの挑戦はこれからも続いていきます。

*1. 2018年6月現在。 *2. メーカーオプションまたはメーカーパッケージオプション。

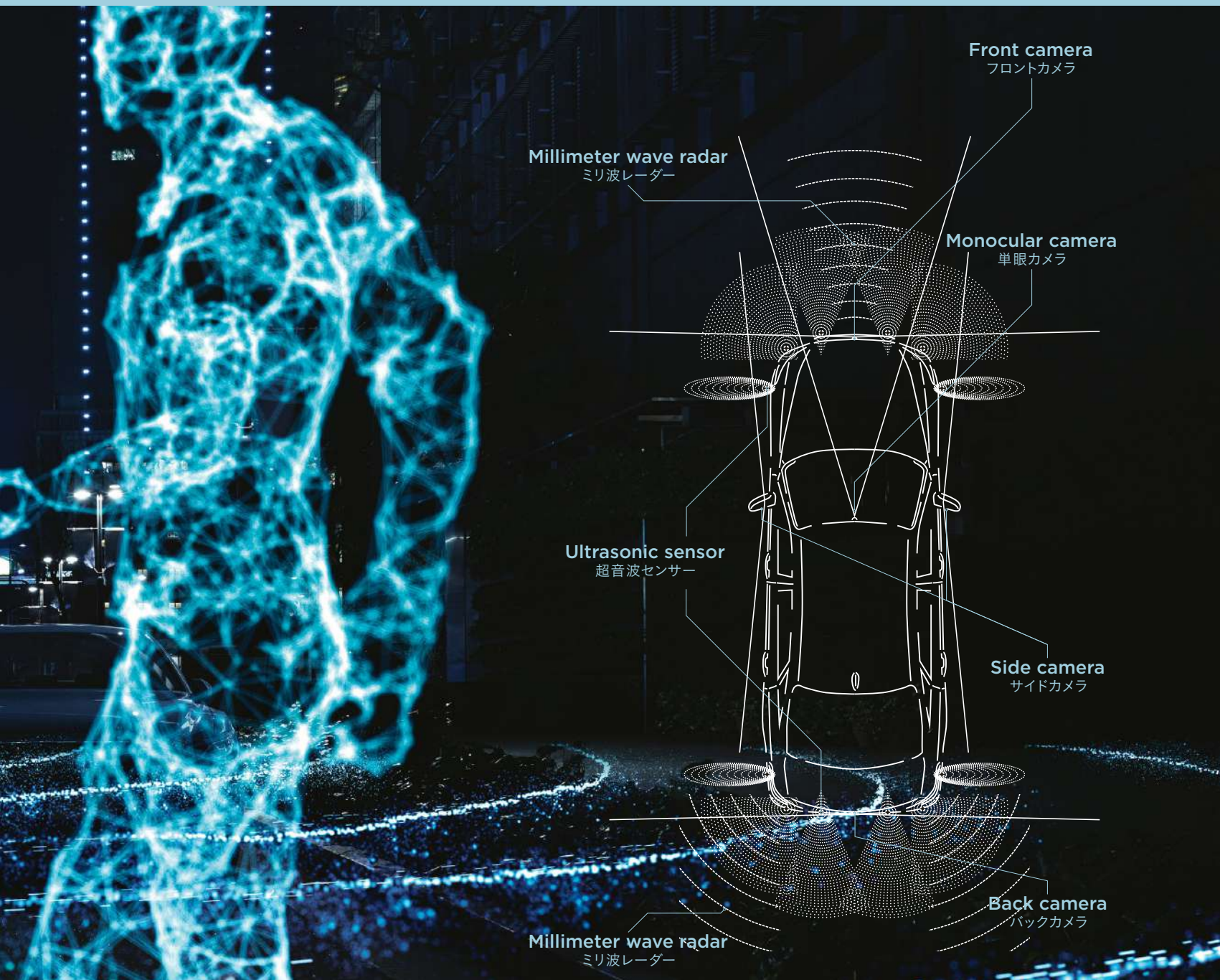

Front camera
フロントカメラ

Millimeter wave radar
ミリ波レーダー

Monocular camera
単眼カメラ

Ultrasonic sensor
超音波センサー

Side camera
サイドカメラ

Millimeter wave radar
ミリ波レーダー

Back camera
バックカメラ

SAFETY SUPPORT CAR S < WIDE >

多数の先進安全技術を搭載したクラウンは、
「セーフティ・サポートカーS<ワイド>」です。



セーフティ・サポートカーS<ワイド>(サポカーS<ワイド>)は、政府が交通事故防止対策の一環として普及啓発しているものです。自動(被害軽減)ブレーキ(対歩行者)、ペダル踏み間違い時加速抑制装置*3、車線逸脱警報*4、先進ライト*5など安全運転を支援する装置を搭載し、高齢者を含む全てのドライバーの安全をサポートします。

*3. マニュアル車は除く *4. 車線維持支援装置でも可 *5. 自動切替型前照灯、自動防眩型前照灯、または配光可変型前照灯をいう ■安全運転を支援する装置は、あくまで運転を支援する機能です。本機能を過信せず、必ずドライバーが責任を持って運転してください。

Toyota Safety Sense

トヨタセーフティセンス。

それは、夢の自動運転へと続く道。



衝突回避支援パッケージ



進化を続ける次世代の 予防安全パッケージ

Toyota Safety Sense(全車標準装備)

POINT 1

5つの先進機能が、事故の起こりやすい多くの状況でドライバーをサポート。



高速道路のクルージングをサポート



ついていくをサポート



ぶつからないをサポート



夜間の見やすさをサポート



標識の見逃し防止をサポート

POINT 2

単眼カメラとミリ波レーダーが進化し、昼夜の歩行者や昼間の自転車運転者も検知可能に。

ミリ波レーダー 単眼カメラ

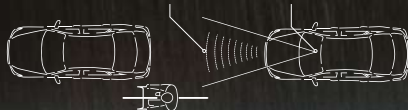

Toyota Safety Sense_01



〈SCENE〉高速道路

車線をはみ出さないかどうか
不安に思ったことがある。

高速道路のクルージングをサポート。

レーントレーシングアシスト[LTA*1]

POINT 1 (レーダークルーズコントロール[全車速追従機能]作動時*2)



車線の中央を走行するために必要なステアリング操作の一部をサポート。

渋滞時など白線(黄線)が見えにくい、または見えない場合も、先行車を追従してステアリング操作をサポート。

POINT 2



車線をはみ出しそうなときは、ブザー&ディスプレイ表示に加え、ステアリング操作の一部を支援。

ステアリング内のレーントレーシングアシストスイッチONで作動。白線だけでなく、アスファルトや緑石などの境界から逸脱すると判定した場合も支援。

*1. LTA: Lane Tracing Assist *2. レーダークルーズコントロールを使用していない場合でも、車線維持支援機能以外の車線逸脱警報機能、車線逸脱抑制機能は作動します。

■高速道路や自動車専用道路でご使用ください。 ■レーントレーシングアシストは自動で運転する装置でも前方への注意を軽減する装置でもないため、運転者は常に自らの責任で周囲の状況を把握し、ステアリング操作で進路を修正し、安全運転を心がけてください。 ■車線逸脱警報機能(車線維持支援機能中は除く)、車線逸脱抑制機能は約50km/h以上で作動します。 ■例えば次のような条件下では、車線維持支援機能、車線逸脱警報機能、車線逸脱抑制機能が正常に作動しない場合があります。 ●車線と見間違えるような路側構造物がある時(ガードレール、反射ポールなど) ●分合流付近を走行中 ●急カーブを走行中 ●雨・雪・霧などで車線が見えにくい時 など ■例えば次のような条件下ではシステムの作動条件が満たされず車線維持支援機能、車線逸脱警報機能、車線逸脱抑制機能の作動をキャンセルする場合があります。 ●車線を見失った時 ●ドライバーの追加運転操作を検知した時(ステアリングブレーキ、アクセルの操作など) など ■車線逸脱警報機能、車線逸脱抑制機能は走路の境界がはっきり見えない場合、または直線ではない場合には正常に作動しない場合があります。 ■故意に車線から逸脱して走行するなど、システムの作動を確認する行為は大変危険です。絶対におやめください。 ■車線維持支援機能が先行車に追従する支援を行う場合、先行車が車線を右、または左に片寄って走行、または車線変更した時は、先行車の位置に合わせて自車も片寄って走行し、レーンをはみ出すおそれがあります。先行車がふらついた時は、自車もふらついて走行し、レーンをはみ出すおそれがあります。 ■手放し運転をしているとシステムが判断した場合、車線維持支援機能、車線逸脱抑制機能は停止します。

Toyota Safety Sense_02



〈SCENE〉高速道路

渋滞につかまり、
ペダル操作に疲れたことがある。

ついていくをサポート。

レーダークルーズコントロール(全車速追従機能付)

POINT 1

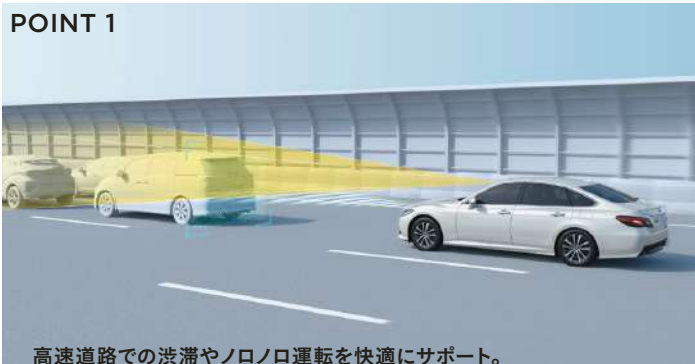

高速道路での渋滞やノロノロ運転を快適にサポート。

先行車が停止した時は自車も停止して停止状態を保持、先行車が発進した時はドライバー操作により発進し、追従走行を再開。

POINT 2

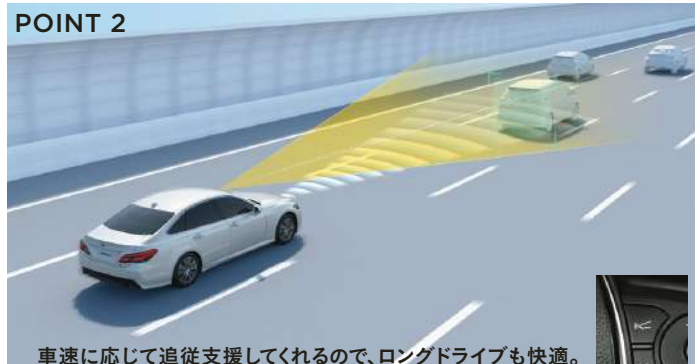

車速に応じて追従支援してくれるので、ロングドライブも快適。

ミリ波レーダーと単眼カメラで先行車を認識し、車速に応じた車間距離を保ちながら追従走行を支援。スイッチ操作で車間距離切替も可能。

■高速道路や自動車専用道路でご使用ください。 ■車間距離制御は状況により限界があります。システムを過信せず、安全運転をお願いします。 ■システムの設定上限速度は撤廃されています。設定速度は、制限速度、交通の流れ、路面環境、天候などを考慮して適切に設定してください。設定速度の確認は運転者が行う必要があります。 ■道路状況、車両状態および天候状態等によっては、ご使用になれない場合があります。詳しくは取扱書をご覧ください。

■P54の写真はレーントレーシングアシストの作動イメージです。また写真は合成です。 ■P55の写真は作動イメージです。 ■写真のカメラ・レーダーの検知範囲はイメージです。

■装備の詳細な設定は、P80-83の主要装備一覧表をご覧ください。

Toyota Safety Sense

トヨタセーフティセンス。それは、一歩先の安心を見つめる眼差し。

Toyota Safety Sense_03



〈SCENE〉街路

自転車が車道にとび出してきて、ビックリしたことがある。

ぶつからないをサポート。

プリクラッシュセーフティ(歩行者[昼夜]・自転車運転者[昼]検知機能付衝突回避支援タイプ/ミリ波レーダー+単眼カメラ方式)

「ぶつからないをサポート」の流れ

- 01 衝突の危険があるとき
「ブザー・ディスプレイ表示」で警報
- 02 ブレーキを踏めた場合
「プリクラッシュブレーキアシスト」が作動
- 03 ブレーキを踏めなかった場合
「プリクラッシュブレーキ」が作動



プリクラッシュブレーキは歩行者や自転車運転者に対しては自車が約10~80km/hの速度域で作動し、たとえば、歩行者との速度差が約40km/hの場合には、衝突回避または被害軽減をサポート。また、車両に対しては自車が約10km/h以上で作動。たとえば、停止車両に対し自車の速度が約50km/hの場合には、衝突回避または被害軽減をサポート。

■道路状況、車両状態、天候状態およびドライバーの操作状態等によっては、作動しない場合があります。詳しくは取扱書をご覧ください。 ■プリクラッシュセーフティはあくまで運転を支援する機能です。本機能を過信せず、必ずドライバーが責任を持って運転してください。 ■数値は社内測定値。

Toyota Safety Sense_04



〈SCENE〉夜の道

暗い夜道、前方を歩く人の存在に気づかず、慌てたことがある。

夜間の見やすさをサポート。

オートマチックハイビーム[AHB*1] ★1
アダプティブハイビームシステム[AHS*2] ★2



ハイビームとロービームを自動で切替。遠くまで照らせるハイビームでの走行頻度が高まり、夜間の歩行者などの早期発見をサポート。またヘッドライトの切替忘れ防止をサポートするほか、手動操作の煩わしさも軽減。



LEDの配光範囲を細やかに制御し、先行車や対向車に光が当たる部分だけを自動的に遮光するので、ハイビームでの走行頻度がより向上。

【★1:RS-B,S'C package*/S Four*C package*/S/S Four,Bに標準装備】 【★2:RS Advance/RS Advance Four,RS/RS Four,G-Executive/G-Executive Four,G/G Fourに標準装備】

*1. AHB:Automatic High Beam *2. AHS:Adaptive High-beam System ■オートマチックハイビームは、自車速度約30km/h以上で作動します。 ■アダプティブハイビームシステムは、自車速度約15km/h以上で作動します。 ■ハイビーム・ロービームの切替自動制御には、状況により限界があります。運転時には常に周囲の状況に注意し、必要に応じて手動で切替えるなど、安全運転を心掛けてください。 ■道路状況、車両状態および天候状態等によっては、作動しない場合やご利用になれない場合があります。詳しくは取扱書をご覧ください。

Toyota Safety Sense_05



〈SCENE〉街路

「最高速度」の標識を見逃しそうなことがある。

標識の見逃し防止をサポート。

ロードサインアシスト[RSA*3]

POINT 1



見逃しやすい道路標識をディスプレイに表示。

前方のカメラで「最高速度」「はみ出し通行禁止」「車両進入禁止」「一時停止」の標識を認識。
※画面はカラーヘッドアップディスプレイ表示例 *3. RSA: Road Sign Assist

POINT 2



速度規制値を超えた場合などには、表示の反転やブザーなどでお知らせする機能も。

マルチインフォメーションディスプレイ表示例

Toyota Safety Senseの付帯機能



〈SCENE〉信号待ち

信号が変わっても、前のクルマが進んだことに気づけなかったことがある。

前のクルマの発進をお知らせ。

先行車発進告知機能[TMN*4]

POINT 1



信号待ちや渋滞で先行車に続いて停止し、先行車の発進に気づかずそのままでは、ブザー&ディスプレイ表示でお知らせ。

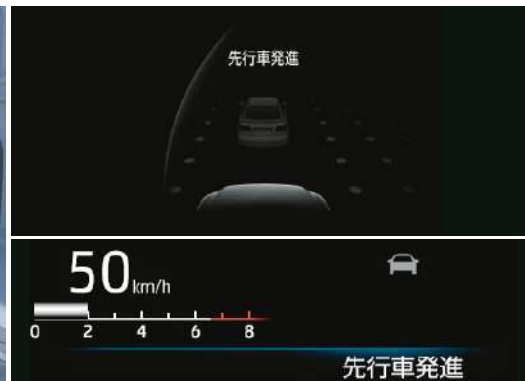

マルチインフォメーションディスプレイ&カラーヘッドアップディスプレイ表示例

*4. TMN: Traffic Movement Notification ■シフトポジションが「P」「R」以外でブレーキペダルを踏んで停車している時に作動します。シフトポジションが「N」の時、またはレーダークルーズコントロール(全車速追従機能付)機能で自車が停止した場合、さらにシフトポジションが「D」の時にブレーキホールドを使用した場合は、ブレーキペダルを踏んでいなくても作動します。■先行車が約4m以上進んでも自車が止まったままだとシステムが判断した場合に作動します。なお、機能のON/OFFおよび通知タイミングの変更が可能です。詳しくは取扱書をご覧ください。

⚠ Toyota Safety Senseを安全にお使いいただく上での注意事項説明

Toyota Safety Senseは予防安全パッケージです。

ご契約に際し、Toyota Safety Senseおよびその各システムを安全にお使いいただくための注意事項についてご説明いたします。

ご使用になる際のお客さまへのお願い

- 運転者には安全運転の義務があります。運転者は各システムを過信せず、常に自らの責任で周囲の状況を把握し、ご自身の操作で安全を確保してください。
- 各システムに頼ったり、安全を委ねる運転をされると思わぬ事故につながり、重大な傷害におよぶか最悪の場合は死亡につながるおそれがあります。
- ご使用前には、あらかじめ取扱書で各システムの特徴・操作方法を必ずご確認ください。
- 運転者自身でプリクラッシュセーフティの自動(被害軽減)ブレーキ制御を試すことはおやめください。対象や状況によってはシステムが正常に作動せず、思わぬ事故につながるおそれがあります。

OTHER SAFETY TECHNOLOGY

最先端のテクノロジーを、あらゆるシーンに惜しみなく。



〈SCENE〉 駐車場

駐車する際、ペダルを踏み間違えて、壁に接触しそうになったことがある。

踏み間違えてもサポート。

インテリジェントクリアランスソナー
[パーキングサポートブレーキ(静止物)]
(全車標準装備)



車庫入れなどの運転時、障害物の接近を表示とブザーで知らせる「クリアランスソナー」に、静止物との接触を緩和する機能を追加。前後進行方向にある壁などの障害物を検知している場合、発進時にエンジン出力/ハイブリッドシステムの出力を抑制し、さらに距離が縮まると自動(被害軽減)ブレーキが作動します。

POINT
前向き駐車でアクセルを踏み過ぎた時も
後ろ向き駐車でブレーキを踏み間違えた時も
自動(被害軽減)ブレーキが作動し、
衝突被害の軽減をサポート。



〈SCENE〉 駐車場

バックで駐車場から出る際、クルマや人が突然現れないか不安に思ったことがある。

死角を検知し、駐車をサポート。

リヤクロストラフィックオートブレーキ[パーキングサポートブレーキ(後方接近車両)]
/リヤクロストラフィックアラート ★1
トヨタブランド初*
パーキングサポートブレーキ(後方歩行者)/リヤカメラディテクション ★2

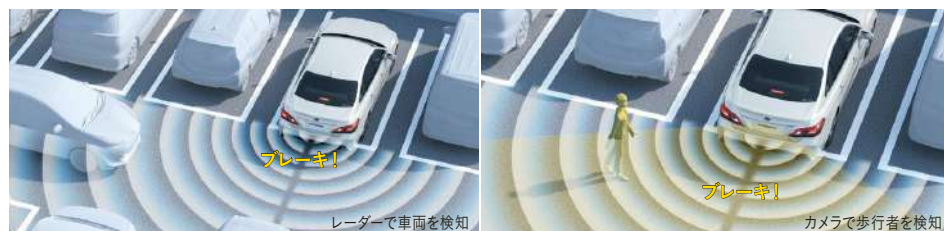

駐車場から後退する際に、自車の左右後方から接近してくる車両をレーダーで、自車後方の歩行者をカメラで検知。ドアミラー内のインジケータ点滅*2とブザーによりドライバーに注意喚起します。衝突の可能性がある場合は、自動的にブレーキ制御を行うことで接近車両や歩行者との衝突被害軽減を支援します。

POINT
接近してくる車両や歩行者に対しても、
自動(被害軽減)ブレーキが作動し、
衝突被害の軽減をサポート。

【★1:RS Advance/RS Advance Four,G-Executive/G-Executive Four,G/G Four,S'C package*/S Four'C package*に標準装備。RS/RS Four,RS-B,S/S Four,Biにメーカーパッケージオプション】
【★2:RS Advance/RS Advance Four,G-Executive/G-Executive Four,G/G Fourはパノラミックビューモニター&インテリジェントパーキングアシスト2とセットでメーカーオプション。S'C package*/S Four'C package*はパノラミックビューモニター&インテリジェントパーキングアシスト2、カラーヘッドアップディスプレイとセットでメーカーオプション。RS/RS Four,RS-B,S/S Four,Biにメーカーパッケージオプション】 *1. 2018年6月現在。 *2. ドアミラーのインジケータ表示は後方接近車両のみとなります。
■インテリジェントクリアランスソナー、リヤクロストラフィックオートブレーキ、パーキングサポートブレーキ(後方歩行者)は、自動(被害軽減)ブレーキまで働くシステムではありますが、必ず止まることを約束するものではありません。道路状況、車両状態および天候状態等によっては作動しない場合があります。また、衝突の可能性がなくともシステムが作動する場合があります。詳しくは取扱書をご覧ください。 ■リヤクロストラフィックアラートおよびリヤカメラディテクションは、あくまで運転補助機能です。本機能を過信せず、運転に際してはドライバー自ら周囲の安全状況を直接確認する必要があります。また天候状態、道路状況、および車両状態によっては、ご使用にならない場合があります。 ■安全運転を行う責任は運転者にあります。常に周囲の状況を把握し、安全運転に努めてください。 ■ソナーの感知範囲、作動速度には限界があります。必ず車両周辺の安全を確認しながら運転してください。 ■運転者自身でインテリジェントクリアランスソナー、リヤクロストラフィックオートブレーキ、パーキングサポートブレーキ(後方歩行者)の自動(被害軽減)ブレーキ制御を試すことはおやめください。
■インテリジェントクリアランスソナー、リヤクロストラフィックオートブレーキ、パーキングサポートブレーキ(後方歩行者)の自動(被害軽減)ブレーキが作動した場合でもブレーキ制御は2秒で解除されるため、そのまま前進・後退できます。また、ブレーキペダルを踏んでもブレーキ制御は解除されるため、再度アクセルペダルを踏むことで前進・後退できます。 ■パーキングサポートブレーキ(後方歩行者)は、歩行者以外の立体物に対しても作動することがあります。ブレーキ作動後はブレーキを踏んで周囲の確認をお願いします。



〈SCENE〉駐車場

車両感覚をうまく掴めず、
何度も駐車をやり直したことがある。

不安な駐車シーンも、より安全・スムーズに。

パノラミックビューモニター&インテリジェントパーキングアシスト2(巻き込み警報機能付) ★3

POINT 1

(パノラミックビューモニター)

目視しづらいクルマの周囲をぐるりと見渡せ、しっかり確認可能。



車両の前後左右に搭載したカメラから取り込んだ映像を合成し、車両を上から見たような映像をディスプレイに表示。

(インテリジェントパーキングアシスト2)

バック駐車時のステアリング操作を自動でアシスト。

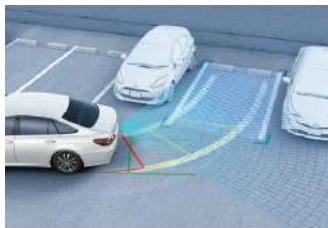

超音波センサーとカメラを使って駐車スペースを検知し、目標駐車位置を自動設定。スイッチを押すだけで、適切な後退開始位置への誘導と後退駐車のためのステアリング操作のみ自動でアシスト。

(インテリジェントパーキングアシスト2)

縦列駐車や切返しを伴う駐車もアシストし、狭いスペースにも対応。



開始位置からの一発駐車だけでなく、複数回の前後移動(切返し)を含めた支援を実施。

POINT 2

2つの装備の機能が統合され、ステアリング操作アシスト中に、車両周辺の安全確認が可能に。



さらに駐車スペースの選択は、ディスプレイに表示される駐車枠候補の中から希望する位置を直接タッチするだけ。直感的に操作できます。

【★3:RS Advance/RS Advance Four, G-Executive/G-Executive Four, G/G Fourはパーキングサポートブレーキ(後方歩行者)/リヤカメラディテクションとセットでメーカーオプション, S^oC package^o/S Four^oC package^oはパーキングサポートブレーキ(後方歩行者)/リヤカメラディテクション, カラーヘッドアップディスプレイとセットでメーカーオプション, RS/RS Four, RS-B, S/S Four, Bにメーカーパッケージオプション】 ■カメラが映し出す範囲は限られており、実際より遠く見える場合があります。映像を過信せず、必ず車両周辺の安全を直接確認しながら運転してください。 ■インテリジェントパーキングアシスト2は状況に応じて使用できない場合があります。詳しくは販売店におたずねください。なお、安全確認およびブレーキ操作は運転する方が十分に行ってください。 ■巻き込み警報機能には限界があります。装置を過信せず、安全確認をお願いします。道路状況、車両状態および天候状態等によっては、ご使用にできない場合があります。詳しくは取扱書をご覧ください。



〈SCENE〉車線変更

車線を変えようとしたら、隣の車線にクルマがいてヒヤリとしたことがある。

車線変更時の後方確認をアシスト。

ブラインドスポットモニター[BSM^o*3]/後方車両への接近警報 ★4



インジケーター

隣接する車線の最大約60m後方までモニターし、急接近してくる車両も検知して、ドアミラーのインジケーターによって、車両の存在をお知らせ。車両を検知した状態でウインカー操作をするとインジケーターが点滅してより注意喚起する機能や、後方車両から衝突される可能性が高いと判断した場合、ハザードランプを高速点滅させて、後方車両に注意喚起する機能(後方車両への接近警報)も搭載しています。

POINT 1

隣の車線を走る車両をレーダーで検知し、ドアミラーでは確認しづらい死角エリアの車両の存在をお知らせ。

POINT 2

急接近してくる車両も検知して、お知らせ。

【★4:RS Advance/RS Advance Four, G-Executive/G-Executive Four, G/G Four, S^oC package^o/S Four^oC package^oに標準装備, RS/RS Four, RS-B, S/S Four, Bにメーカーパッケージオプション】

*3. BSM:Blind Spot Monitor ■検知対象の目安となる大きさは、小型の二輪車よりも大きな車両となります。一部の特殊な道路状況等では、静止物に対してもインジケーターが点灯する場合があります。 ■天候状態、道路状況、および車両状態によっては、ご使用にできない場合があります。 ■ブラインドスポットモニターは、車線変更時の後方確認をアシストするシステムです。実際の車線変更時にはドライバー自ら周囲の安全状況を直接確認する必要があります。



〈SCENE〉街路

後席の人と目が合い、
後方確認しづらかったことがある。

車両後方カメラの映像を
インナーミラー内のディスプレイに表示。

デジタルインナーミラー ★5



デジタルミラーモード



鏡面ミラーモード

レバー操作で、鏡面ミラーモードからデジタルミラーモードに切替可能。

【★5:G-Executive/G-Executive Fourに標準装備, RS Advance/RS Advance Four, G/G Fourにメーカーオプション】

■走行前に必ずミラーの調整を行ってください。走行中は、デジタルインナーミラーの位置やディスプレイに表示される映像を調整しないでください。また、外部光による反射でディスプレイが見えにくい場合には、シェードを閉めるか鏡面ミラーモードに切替えてください。 ■体調・年齢などにより、ディスプレイに表示される映像に焦点が合うまで時間がかかる場合があります。また、若雪や雨滴、汚れ等により映像が見づらくなる場合があります。その場合には鏡面ミラーモードに切替えてください。 ■夜間など暗い場所では、周辺を明るく見せるために映像が自動的に調整されることにより、特有のちらつきが発生する場合があります。

01 EXTERIOR



01

18インチ アルミホイール

(スパッタリング塗装/RS仕様専用)&

センターオーナメント

RS Advance/RS Advance Four RS/RS Four RS-B

02

18インチ アルミホイール

(ブラックスパッタリング塗装/RS仕様専用)&

センターオーナメント

RS Advance/RS Advance Four RS/RS Four

※ジャパンカラーセレクションパッケージ選択時に同時装着されます。

03

18インチ ノイズリダクションアルミホイール

(スパッタリング塗装/G-Executiveグレード専用)&

センターオーナメント

G-Executive/G-Executive Four

04

18インチ ノイズリダクションアルミホイール

(ハイパークロームメタリック塗装)&

センターオーナメント

S(3.5L) G/G Four S°C package*/S Four°C package*

S(除く3.5L)/S Four

ノイズリダクションアルミホイール

アウターリムの空洞化により軽量化を図りながら、走行中に起こるタイヤ気柱共鳴音を低減する中空レゾネーター構造のノイズリダクションアルミホイールを採用。ロードノイズの発生源まで遮り、さらなる静粛性の向上を図っています。

05

17インチ アルミホイール

(切削光輝+ダークグレーメタリック塗装)&

センターオーナメント

G/G Four S°C package*/S Four°C package*

S(除く3.5L)/S Four

06

16インチ アルミホイール

(シルバーメタリック塗装)&センターオーナメント

B S°C package* S(除く3.5L)



07

07 ライン発光を採用し、
際立つスポーティな眼差し。

3眼LEDヘッドランプ+

LEDクリアランスランプ(デイルイト機能&

おもてなし照明付)+ヘッドランプクリーナー

切れ長でシャープな外形の中に、3眼の輝きが際立つヘッドランプ。車両周辺が暗いとき、ドアを解錠するとLEDクリアランスランプが自動点灯*し、乗る方を快くお迎えます。

*ランプスイッチがAUTOの位置にあるときに限ります。

RS Advance/RS Advance Four RS/RS Four
G-Executive/G-Executive Four G/G Four

※RS/RS Fourはおもてなし照明の設定はありません。



08

08 フルLEDがもたらす良好な視界。

Bi-Beam LEDヘッドランプ+

LEDクリアランスランプ

RS-B S"C package"/S Four"C package" S/S Four B



09

09 流れるような光で、
周囲からの被視認性向上に寄与。

LEDシーケンシャルターンランプ

(フロント・リヤ)

RS Advance/RS Advance Four RS/RS Four



10

10 悪天候時に、自車の存在をアピール。

リヤフォグランプ

全車 ※寒冷地仕様選択時に装着可能。



11

11 室内に心地いい開放感を。

マイコン制御チルト&

スライド電動ムーンルーフ

(挟み込み防止機能+エンジン/パワーOFF後作動機能付)

RS-B、Bを除く全車

02 DRIVING SUPPORT & SAFETY

01

ドライブモードセレクトの制御

		パワートレーン	ステアリング	エアコン
AVS 非装着車 [RS Advance を除く全車]	ECO	穏やかな加速	標準状態	燃費優先
	NORMAL	標準状態		
	SPORT	鋭い加速	スポーツ制御	標準状態
AVS 装着車 [RS Advance]	ECO	穏やかな加速	標準状態	燃費優先
	COMFORT	標準状態	コンフォート制御 (乗り心地重視)	標準状態
	NORMAL	標準状態		
	SPORT S	鋭い加速	標準状態	
	SPORT S +	鋭い加速	スポーツ制御	標準状態
	CUSTOM	各モードを自分好みの組み合わせに設定可能		
全車	SNOW	雪道など滑りやすい路面に適したモード		

POINT SPORT、SPORT S、SPORT S+の各モード時は、迫力あるエンジンサウンドを演出します。

01

ドライバーの意志で走りのテイストを自由に選択可能。

ドライブモードセレクト

ダイナミックな加速を楽しみたい時、穏やかに走りたい時、スポーツからエコまで、走行シーンやドライバーの気分にあわせて走りのテイストをチェンジできます。トヨタマルチオペレーションタッチで切替可能です。

■ECOモード以外のモードを選択して走行後、エンジン(ハイブリッドシステム)を停止すると、自動的にNORMALモードに切替わります。

全車

02

「走る・曲がる・止まる」を統合的にコントロールし、走行安定性を確保。

VDIM*1

VDIM(アクティブステアリング統合制御付)

エンジン、ブレーキ、ステアリングなどの機能をひとつのシステムとして統合制御することで、高い予防安全性と理想的な運動性能を両立させる、先進の車両運動制御システムです。従来のEBD*2付ABS*3、VSC*4、TRC*5、EPS*6がそれぞれ限界付近で制御を開始するのに対して、VDIMはより早く、限界領域にいたる前に制御を開始して、クルマの挙動をよりスムーズにコントロールします。また3.5L車には、VGRS*7とEPSを用いて前輪の切れ角と操舵トルクを最適に制御するアクティブステアリング統合制御も搭載しています。

*1. VDIM: Vehicle Dynamics Integrated Management *2. EBD: Electronic Brake-force Distribution *3. ABS: Anti-lock Brake System *4. VSC: Vehicle Stability Control *5. TRC: Traction Control *6. EPS: Electric Power Steering *7. VGRS: Variable Gear Ratio Steering

VDIM 3.5Lハイブリッド車を除く全車

VDIM(アクティブステアリング統合制御付) 3.5Lハイブリッド車

02

VDIM制御イメージ

トラクションの懸かりづらい路面状況において、制御が行われていることを意識させずに、ドライバーの想定した走行ラインへ、より自然に車両をコントロールしていきます。

■ ドライバーの想定するライン
■ VDIMによる制御イメージ
■ VSC、TRC、ABSによる制御イメージ

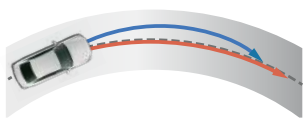

VGRS [3.5L車のみ] (ギヤ比可変ステアリング)

ステアリング操作時、車速に応じてギヤ比を変更し前輪の切れ角を最適に制御。

VGRS高速走行時のイメージ

■ 前輪の切れ角(イメージ)
■ ステアリングの操舵角(一定の速度・タイヤ切れ角に対する操舵角)



03

コーナープレビュー制御イメージ

- 1 コーナー情報を確認
- 2 コーナーに入る直前で減衰力を適正化
- 3 優れたコーナリング性能を確保
- 4 コーナー終了と同時に制御も終了

■ コーナーが連続する時は、次のコーナープレビュー制御を開始



減衰力を適正化

04



【電動パーキングブレーキ】

シフトレバーを「P」ポジションに入れると自動で作動し、ブレーキを踏みながら「P」ポジション以外にシフトすると解除されるオート機能付です。オート機能はOFFにすることも可能です。

【ブレーキホールド】

「HOLD」スイッチを押し、システムONの状態にしておくことで、渋滞や信号待ちなどでブレーキを踏んで停車した時にブレーキを保持します。

03

コーナーが連続しても、優れた旋回性能を確保。

NAVI・AI-AVS

状況に応じて減衰力を制御するサスペンションシステム「AVS」と、ナビゲーションシステムを融合。ナビゲーションコンピューターより受信した車両前方のコーナー情報をもとに、あらかじめショックアブソーバーの減衰力を最適に制御し、コーナリング時の安定感をもたらします。

RS Advance/RS Advance Four

04

パーキングブレーキの作動と解除が簡単に。

電動パーキングブレーキ&ブレーキホールド

全車

05

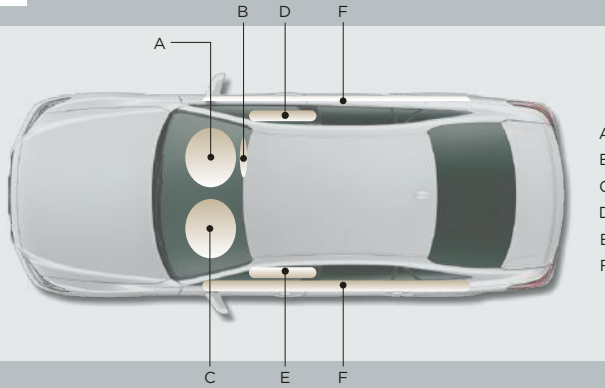

- A 運転席SRSエアバッグ
- B 運転席SRSニーエアバッグ
- C 助手席SRSエアバッグ
- D 運転席SRSサイドエアバッグ
- E 助手席SRSサイドエアバッグ
- F 前後席SRSカーテンシールドエアバッグ

05 すべての乗員を覆うように
広がり衝撃を緩和。

SRS*8エアバッグシステム

*8. SRS: Supplemental Restraint System (乗員保護補助装置)
 ■SRSエアバッグは、あくまでシートベルトを補助する装置です。必ずシートベルトを着用ください。 ■すべてのSRSエアバッグは、衝突の条件によっては作動しない場合があります。 ■SRSサイドエアバッグ、SRSカーテンシールドエアバッグは側面衝突時には衝突側のみ膨らみます。 ■チャイルドシートなどを助手席に装着する時は、後ろ向きにしない、前席にはクラウン専用の純正シートカバー以外は取り付けないなど、ご注意ください。必ず取扱書をご覧ください。

全車

06 フードの後方を持ち上げて
歩行者への衝撃を緩和。

ポップアップフード(予防連携機能付)

■衝突の条件によっては作動しない場合があります。必ず取扱書をご覧ください。

全車

06



歩行者との万一の衝突時、フード後方を瞬時に持ち上げフード下の空間を広げることで、歩行者の頭部への衝撃を緩和します。また、プリクラッシュセーフティが歩行者や自転車運転者と衝突する可能性が高いと判断した場合、ポップアップフード作動の準備を行う予防連携機能も備えています。

07 すべての席の安全性に配慮。

全席ELR*9付3点式シートベルト

(予防連携機能付)

プリクラッシュセーフティによって車両との衝突の可能性が高いと判断された場合、プリテンショナー機構*10の作動を準備する機能を採用しています。

*9. ELR: Emergency Locking Retractor *10. 前方からの強い衝撃を感じるとシートベルトを瞬時に巻き取り乗員の拘束効果を高める機構。運転席、助手席、後左右席に採用。

■プリテンショナー機構は衝突の条件によっては作動しない場合があります。

全車

07



08

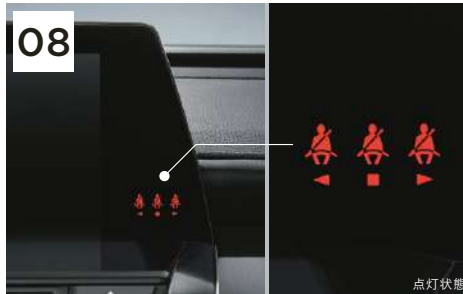

点灯状態

08 後席乗員のシートベルト着用を促す。

後席シートベルトリマインダー

全車

09



10



作動前

作動後

09 雨滴量を自動検出して、
最適な払拭間隔で作動。

オートワイパー(雨滴感応式)

RS Advance/RS Advance Four G-Executive/G-Executive Four

G/G Four S^cC package^{*}/S Four^cC package^{*} S(3.5L)

RS/RS Four S(除く3.5L)/S Four

10 光の度合いを検出し、
後続車のライトの眩しさを緩和。

自動防眩インナーミラー

RS Advance/RS Advance Four G/G Four

S^cC package^{*}/S Four^cC package^{*} S(3.5L)

RS/RS Four S(除く3.5L)/S Four

その他の主な安全装備

- ドライブスタートコントロール ●ヒルスタートアシストコントロール ●緊急ブレーキシグナル
- 車両接近通報装置(ハイブリッド車のみ) ●全方位コンパティビリティボディ構造 ●歩行者傷害軽減ボディ など

■=標準装備 □=メーカーオプション

■装備類の詳細な設定は、P80-83の主要装備一覧表をご覧ください。

03 COCKPIT & SOUND SYSTEM



01

遠視点ディスプレイ

トヨタマルチ
オペレーションタッチ

運転時に焦点を合わせやすい
遠視点ディスプレイ(8インチ)

- ナビ、TV、オーディオ表示
- 緊急情報割り込み通知
- 激しい雨(50ミリ以上)エリア表示 など



スマホ連携機能画面

激しい雨エリア表示

スマートフォンと同じ感覚で操作できる
トヨタマルチオペレーションタッチ(7インチ)

- マルチメディア操作(ナビ、TV、オーディオなど)
- 空調操作(エアコン、シートヒーターなど)
- 車両設定操作(ドライブモードセレクト、リヤサンシェードなど)



エアコン

ドライブモードセレクト

01 見やすさと使いやすさを高次元で
両立する先進のインターフェイス。

ダブルディスプレイ

運転中、前方道路を見ている状態から室内に目を移した際もすぐに焦点を合わせられる遠方上方に8インチの遠視点ディスプレイを、手前にはタブレット感覚で扱える7インチのトヨタマルチオペレーションタッチを配置しました。通常時、遠視点ディスプレイにはナビ画面、トヨタマルチオペレーションタッチにはエアコン画面が表示。ナビ操作時は一時的にトヨタマルチオペレーションタッチにナビ画面を呼び出すことにより、手元で操作が可能です。

全車

02 多彩なメディアを楽しめる、多機能ナビ。

T-Connect SDナビゲーションシステム

8インチの遠視点ディスプレイに地図画面などをフルスクリーン表示できるナビゲーションシステム*1。VICS WIDEに対応し、緊急情報(気象庁発表の特別警報)の割り込み通知や激しい雨(50ミリ以上)エリアを地図上に表示するなど利便性を向上。Miracast™*2やT-Connect for CROWN*3にも対応しています。

*1. 走行中は安全のため一部操作できない機能があります。また、TV放送・ビデオ再生は安全のため走行中は画像が消え、音声だけとなります。録画機種の種類や使用しているmicroSDカードのデータによっては再生できない場合があります。*2. モバイル端末の画面をナビ画面に非表示できる。モバイル端末がMiracast™に対応していることを必ずご確認ください。*3. 詳しくはP42-49、T-Connectサイト(<https://toyota.jp/tconnectservice/>)をご覧ください。*4. ETC2.0ユニット(VICS機能付)を選択した場合、3メディアVICS(VICS WIDE対応)になります。*5. microSDカードが別途必要になります。サウンドライブラリーは車内で録音したデータを車内でのみお楽しみいただく機能です。旧型クラウンで保存したmicroSDカードのデータは再生できません。また、他車のナビで保存したmicroSDカードのデータは再生できない場合があります。*6. ワイドFM(FM補完放送)は、AMラジオの放送対象地域において、聴取(都市型聴取、外国放送局、地理的・地形的聴取)対策や災害対策を目的に整備されたAMの補完放送です。ワイドFM対応局に限りFM周波数帯(90.1~95MHz)でAM番組の受信が可能です。*7. SmartDeviceLink™ご利用にはBluetooth™対応機器(スマートフォンやタブレット)と対応アプリが必要となります。動作確認済み機種および対応アプリの情報は、https://toyota.jp/dop/navi/function_smartphonelink/でご確認ください。*8. ETCにおいてお客様の決済情報を将来にわたり安全に保護するため、セキュリティ規格の変更が予定されています。再販のETCユニットは新しいセキュリティ規格に対応しています。*9. 利用可能な動作確認済携帯電話は(<https://g-book.com/pc/etc/faq/mobile/n/top.html>)でご確認ください。なお動作確認は一定の条件下で行っており、携帯電話の仕様変更により、実際には確認内容と異なる場合がありますのであらかじめご了承ください。*10. スマートフォンやタブレットなど機器の接続には機器付属のUSBケーブル(または市販のケーブル)が別途必要となります。一部ケーブルには対応できないものがあります。*11. Apple CarPlayをサポートする機種および対応アプリ、接続方法につきましては、(<https://www.apple.com/jp/ios/carplay/>)でご確認ください。本機での動作を保証しているわけではありません。*12. Android Auto™をサポートする機種および対応アプリ、接続方法につきましては、(<https://www.android.com/auto/>)でご確認ください。本機での動作を保証しているわけではありません。*B-CASカードは、あらかじめ受信機に装着されています。■Blu-ray Disc™(ブルーレイディスク)はブルーレイディスクアソシエーションの商標です。■Bluetooth™はBluetooth SIG, Inc.の商標です。■Wi-Fi™Miracast™は、Wi-Fi Allianceの登録商標です。■SmartDeviceLink™は、SmartDeviceLink Consortiumの商標、または登録商標です。■Apple CarPlayは、米国その他の国で登録されたApple Inc.の商標です。■Android Auto™は、Google LLCの商標です。

全車

03 クリアで臨場感のあるサウンドを実現。

トヨタプレミアムサウンドシステム (16スピーカー/12chオーディオアンプ)

RS-B、Bを除く全車

04 高音質で豊かな音響空間を。

クラウン・スーパーライブサウンドシステム (10スピーカー/8chオーディオアンプ)

全車

02 T-Connect SDナビゲーションシステムの主な機能



FM多重VICS*4
(VICS WIDE対応)



Blu-ray
Disc再生/
DVD再生/
CD再生



microSD
再生*5



AM/FM
(ワイドFM
対応)*6



サウンド
ライブラリー*5



USB
入力端子



Smart
Device
Link™
対応*7



microSDカードスロット部
パソコンやオーディオ機器で
microSDカードに保存した
音楽データを車内で再生可能。



地上デジタルTV
(12セグ/ワンセグ)



バックガイド
モニター



ETCユニット
*8



Bluetooth™対応
(ハンズフリー
オーディオ)*9



音声認識



Wi-Fi®
接続対応/
Miracast™
対応*2



Apple CarPlay/
Android Auto™
対応
*10 *11 *12

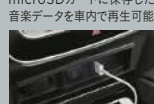

USB入力端子使用例

03

スピーカー配置図

04

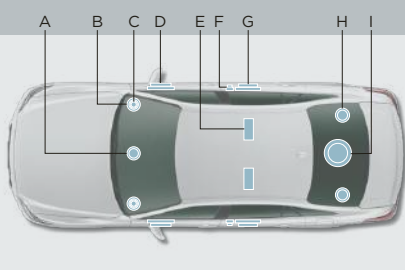

トヨタプレミアムサウンドシステム
【A・B・C・D・E・F・G・H・I】

クラウン・スーパーライブサウンドシステム
【A・B・D・F・G・I】

- A 9cmインパネセンタースピーカー(中・高域再生用)
- B 9cmインパネサイドスピーカー(左右/中・高域再生用)
- C 2.5cmインパネサイドスピーカー(左右/高域再生用)
- D 18cmフロントドアスピーカー(左右/中・低域再生用)
- E 薄型天井スピーカー(左右/空間制御用)
- F 2.5cmリヤドアスピーカー(左右/高域再生用)
- G 16cmリヤドアスピーカー(左右/全帯域再生用)
- H 9cmリヤサテライトスピーカー(左右/中・高域再生用)
- I 20cmリヤトレイスピーカー(低域再生用)



05 目盛りや文字が浮いているように見える
先進的かつ視認性に優れたメーター。

06 オプティロン2眼メーター

全車

06 運転に必要な情報を
メーター内の大型液晶画面に表示。

07 マルチインフォメーションディスプレイ (7インチTFT*13カラー)

*13. TFT【薄膜トランジスタ】:Thin Film Transistor

全車

07 運転に必要な情報を
ウインドシールドガラスの視野内に投影。

08 カラーヘッドアップディスプレイ

■表示の明るさは周囲の明るさに応じて自動調節され(任意の操作も可能)、表示位置も任意で調整できます。

RS Advance/RS Advance Four G-Executive/G-Executive Four
G/G Four S°C package*/S Four°C package*
RS/RS Four RS-B S/S Four B

08 AC100Vのコンセント。

09 アクセサリーコンセント(AC100V)

■合計1500W(または100W)以下の電気製品をご使用ください。ただし、1500W(または100W)以下の電気製品でも正常に作動しない場合があります。詳しくは販売店におたずねください。

AC100V・1500W [ハイブリッド車] ※3.5Lハイブリッド車は非常時給電システム付となります。

AC100V・100W RS Advance/RS Advance Four

G-Executive/G-Executive Four G/G Four S°C package*/S Four°C package*

S(3.5L) RS/RS Four S(除く3.5L)/S Four

09 スマートフォンなどをワイヤレスで充電。

06 おくだけ充電

■ご利用は、ワイヤレス充電の規格Qi(チー)に対応した一部の機器、もしくはQiに対応したアクセサリを装着した機器などに限られます。対応の有無は各商品のメーカーにお問い合わせください。 ■トレイ寸法(タテ約175mm、ヨコ約85mm)を超えるQi対応機器(アクセサリ類を含む)は、トレイに置くことができないため、充電はできません。 ■機種によっては正常に作動しない場合やご注意ください。 ■項目があります。ご使用になる前に必ず取扱書をご覧ください。 ■「おくだけ充電」、「おくだけ充電」ロゴは、株式会社NTTドコモの登録商標です。

▲注意:植込み型心臓ペースメーカー等の医療用電気機器を装着されている方は、おくだけ充電のご使用にあたっては医師とよくご相談ください。充電動作が医療用電気機器に影響を与えるおそれがあります。充電機能を停止することもできます。

RS-B、Bを除く全車

10 高速道路上に設置されたITSスポットと
双方向通信を図り、交通情報を提供。

07 ETC2.0ユニット(VICS機能付)*14

*14. ETCにおいてお客様の決済情報を将来にわたり安全に保護するため、セキュリティ規格の変更が予定されています。搭載のETC2.0ユニットは新しいセキュリティ規格に対応しています。

■道路状況、車両状態および天候状態によっては作動しない場合があります。安全確認は運転する方が十分に行ってください。2009年度から高速道路を中心に路側機等を全国整備し、安全運転支援や広域な道路交通情報提供等のサービスが展開されています。ご利用可能なサービス提供場所(ITSスポット)については、(一財)道路交通情報通信システムセンター(VICSセンター)におたずねください。また、ETC2.0ユニットは今後新たに追加されるサービスには対応できない場合があります。あらかじめご了承ください。詳しくは販売店におたずねください。

RS-B、Bを除く全車



■写真の計器盤と画面表示は機能説明のために通常の状態とは異なる表示・点灯をしています。実際の走行状態を示すものではありません。 ■表示される画面はグレードやオプション装着により異なります。 ■画面はハメ込み合成です。 ■装備類の詳細な設定は、P80-83の主要装備一覧表をご覧ください。

04 COMFORT & UTILITY



01 02

■写真はG-Executive (3.5Lハイブリッド車)

01 疲れにくさにこだわった後席シート。

ゆとりの後席空間&シート

長時間のドライブも快適に過ごせる後席空間へ。最適な素材や座面形状をはじめ、疲れづらいシートを徹底して追求しました。また、十分な前後席間距離をキープし、膝まわりに心地よいゆとりを確保する後席は、フロントシート下の足入れスペースを広げたことで、さらなるゆとりを感じていただけます。

02 左右席はシートリクライニングが
無段階調整可能。

リヤパワーシート

(40/20/40分割リクライニング)

G-Executive/G-Executive Four G/G Four

03 乗降時に、運転席が自動的にスライド。

パワーイージーアクセスシステム(運転席)

RS Advance/RS Advance Four G-Executive/G-Executive Four
G/G Four

※RS/RS Fourはジャパンカラーセレクションパッケージ(ボディカラー+インテリアカラー)選択時に同時装着されます。

04 ドライバー2名分の
ベストポジションを記憶・再現。

マイコンプリセットドライビングポジションシステム(ステアリング・シート・ドアミラー/2メモリー付)

RS Advance/RS Advance Four G-Executive/G-Executive Four
G/G Four

※RS/RS Fourはジャパンカラーセレクションパッケージ(ボディカラー+インテリアカラー)選択時に同時装着されます。

05 前席乗員それぞれの快適温度に
調節可能。

左右独立温度コントロール

フルオートエアコン(前席集中モード、花粉除去モード付)

G-Executive/G-Executive Fourを除く全車

※G-Executive/G-Executive Fourは、3席独立温度コントロールフルオートエアコン(花粉除去モード付)+1席/前席集中モードとなります。

06 室内の随所に配したLED照明でお出迎え。
前席の天井照明にはタッチスイッチを採用。

室内イルミネーション

■写真の色や照度は実際とは異なります。 ■室内イルミネーションは、グレードによって設定が異なります。詳しくはP80-83の主要装備一覧表をご確認ください。



03

設定位置にスライド

後方にスライド

乗車時

降車時



04



05

エアコン操作画面(トヨタマルチオペレーションタッチ)

前席のみの空調制御を行う「前席集中モード」を搭載し、低燃費に貢献。また、ガソリン車は蓄冷エバポレーターを内蔵。エコ運転中でも冷たい空気を送り、室内の温度上昇を抑制します。



06

■写真はRS Advance (2.0Lターボガソリン車)

前席天井LED照明(タッチセンサー式)



07

未使用時



使用時

07 滑らかな昇降感を徹底的に追求。

昇降式フロントカップホルダー

ホルダー部の底面がセンターコンソール上面とフラットになるデザインが特徴。滑らかな昇降感を徹底的に追求するとともに、ホコリなどが溜まらないよう配慮した設計です。使用する際は、ホルダー部を一番下まで押し下げ、ホルダー内のボタンを押すと元に戻ります。

全車



08



09

08 大型サイズのティッシュボックスも収納可能。

センターコンソールボックス

(左右両開きタイプ)

全車

09 半ドア状態でも確実に閉めるサポート機能。

イージークローザー

全ドア

G-Executive/G-Executive Four G/G Four

ラゲージドアのみ

RS Advance/RS Advance Four S(3.5L)

S*C package*/S Four*C package*



10

ウラ

オモテ

金属加飾付スマートキー

ウラ

オモテ

スマートキー

カードキー

10 キーを出さずに解錠&施錠、クルマの始動も。

スマートエントリー&スタートシステム

(スマートキー×2)

■スマートエントリー&スタートシステムの室外検知エリア(ドアロックの解錠・施錠)はドアハンドルから半径約0.7~1.0m、室内検知エリア(エンジンの始動/ハイブリッドシステムの起動)は前座・後座となります。

⚠注意：植込み型心臓ペースメーカー等の機器をご使用の方は、電波によりこれらの機器に影響を及ぼすおそれがありますので、車両に搭載された発信機から約22cm以内に植込み型心臓ペースメーカー等の機器を近づけないようにしてください。電波発信を停止することもできますので詳しくは販売店におたずねください。

全ドア(★印のグレードは金属加飾付スマートキー&カードキー付)

RS Advance/RS Advance Four★ G-Executive/G-Executive Four★

G/G Four★ S*C package*/S Four*C package* S(3.5L)

RS/RS Four S(除く3.5L)/S Four

フロントドア&ラゲージドアのみ

RS/RS Four RS-B S(除く3.5L)/S Four B



11

ラゲージボックス(折りたたみ式ラゲージボード付)
【3.5Lハイブリッド車】



ラゲージトレイ(トランクマット付)
【2.5Lハイブリッド車】
※写真はトランクマットを取り外した状態です。

11 ゴルフバッグは4個*まで収納可能。

ラゲージスペース

*9.5インチゴルフバッグ。ゴルフバッグの形状によっては収納できない場合があります。また2.5Lハイブリッド車の場合、アクセサリコンセント(AC100V・1500W)装着車はゴルフバッグ3個、アクセサリコンセント(AC100V・1500W)かつリヤオートエアコン装着車はゴルフバッグ2個となります。詳しくは販売店におたずねください。

ラゲージボックス(折りたたみ式ラゲージボード付)

3.5Lハイブリッド車

※スベアタイヤ選択時は、ラゲージトレイ(トランクマット付)となります。

ラゲージトレイ(トランクマット付)

2.5Lハイブリッド車

ラゲージボックス(トランクマット+ラゲージトレイ付)

2.0Lターボガソリン車



ラゲージボックス(トランクマット+ラゲージトレイ付)
【2.0Lターボガソリン車】
※写真はトランクマットを取り外した状態です。



ラゲージトレイ(トランクマット付)
【2.5Lハイブリッド車】
※アクセサリコンセント(AC100V・1500W)選択時

■=標準装備 □=メーカーオプション

■写真の計器盤と画面表示は機能説明のために通常の状態とは異なる表示・点灯をしています。実際の走行状態を示すものではありません。■画面はハメ込み合成です。

■表示される画面はグレードやオプション装着により異なります。■装備類の詳細な設定は、P80-83の主要装備一覧表をご覧ください。

EXTERIOR COLOR SELECTION

SELF RESTORING COAT (全カラーに採用)

クラウンのボディを彩るエクステリアカラーには、洗車などによる小さなすり傷を自己修復するセルフリストアリングコートを採用。分子レベルで結合しやすい特性を備え、新車時の光沢とカラーを長期にわたり保持することに貢献します。



WHITE PEARL CS.(062)

ホワイトパールクリスタルシャイン

メーカーオプション



BLACK(202)

ブラック



SILVER ME.(1F7)

シルバーメタリック



PRECIOUS BLACK PEARL(219)

プレシャスブラックパール

メーカーオプション



PRECIOUS SILVER(1J6)

プレシャスシルバー

メーカーオプション



DK. BLUE MC.(8S6)

ダークブルーマイカ



PRECIOUS GALENA(1K5)

プレシャスガレナ

メーカーオプション

“プレシャス”の名を冠した、
革新的な3つのボディカラー。

光の反射イメージ

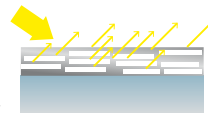

プレシャスカラーとは、顔料となるアルミ片(粒子)の並びを整える技術を採用した革新的な色で、粒子感を抑えた上品で滑らかな質感と、かつてないほどの明暗の力強いコントラストを両立。立体感を強調し、クラウンのプロポーションをより引き締まった姿に映し出します。プレシャスシルバー、プレシャスブラックパールに加え、金属のような硬質感と重厚感を表現したプレシャスガレナが新たに加わりました。

内外配色一覧表

標準設定 (緑) メーカーパッケージオプション(ご注文時に申し受けます) (赤) 設定あり(ご注文時にご指定ください) (黄)

	RS Advance/ RS Advance Four/ RS/RS Four		RS Advance/ RS Advance Four		RS/RS Four/ RS-B		G-Executive/ G-Executive Four		G/G Four/ S ^o C package/ S Four "C package"/ S/S Four		G/G Four/ S ^o C package/ S Four "C package"/ S/S Four/B					
	シート表皮	内装色	インテリア加飾	シート表皮	内装色	インテリア加飾	シート表皮	内装色	インテリア加飾	シート表皮	内装色	インテリア加飾	シート表皮	内装色	インテリア加飾	
ボディカラー(カラーコード)	本革*2*3		ブランノーブ®+合成皮革		ファブリック		本革*2		本革*2*3		ファブリック					
インテリア加飾	ブラック	ホワイト	ブラック	ブラック&テラロッサ	ブラック	ブラック&テラロッサ	ブラック	ニュートラルベージュ	ブラック	ニュートラルベージュ	ブラック	ブラック&テラロッサ	ニュートラルベージュ	ブラック	ブラック&テラロッサ	ニュートラルベージュ
ホワイトパールクリスタルシャイン(062) *1																
シルバーメタリック(1F7)																
プレシャスシルバー(1J6) *1																
プレシャスガレナ(1K5) *1																
ブラック(202)																
プレシャスブラックパール(219) *1																
ダークブルーマイカ(8S6)																

*1. メーカーオプションとなります。メーカー希望小売価格は、ホワイトパールクリスタルシャイン(062)が38,500円(消費税抜き35,000円)、プレシャスシルバー(1J6)とプレシャスガレナ(1K5)とプレシャスブラックパール(219)が55,000円(消費税抜き50,000円)となります。 *2. 本革シートの一部には合成皮革を使用しています。また、RS仕様とその他グレードではステッチと玉縁の仕様が異なります。 *3. メーカーパッケージオプション(レザーシートパッケージ)となります。詳しくはP76-77をご覧ください。 *4. レザーシートパッケージとの同時装着はできません。 *5. ジャパンカラーセレクションパッケージはボディカラーのみの選択も可能です。シート表皮、内装色、インテリア加飾の設定についてはP68の内外配色一覧表をご覧ください。 *6. G-Executive/G-Executive Four、G/G Four、S^oC package/S Four "C package"、S/S Fourの各グレードについてもボディカラーのみの選択が可能です。 *7. 内装コーディネート代および同時装着される装備の価格を含みます。 ■「メーカーオプション」「メーカーパッケージオプション」「設定あり」はご注文時に申し受けます。メーカーの工場へ装着するため、ご注文後はお受けできませんのでご了承ください。 ■価格はメーカー希望小売価格(消費税10%込み)20年4月現在のもの>で参考価格です。価格は販売店が独自に定めていますので、詳しくは各販売店におたずねください。 ■「ブランノーブ®」はTBカワシマ株式会社の登録商標です。 ■「glanluxe®」(グランリュクス)はセーレン株式会社の登録商標で、スエード調の人工皮革です。 ■ボディカラーおよび内装色は撮影、印刷インキの関係で実際の色とは異なって見えることがあります。また実車においても、ご覧になる環境(屋内外、光の角度等)により、ボディカラーの見え方は異なります。 ■鍵や硬貨などで引っかいた傷のように、セルフリストアリングコートが破壊された場合には、傷は復元しません。傷の復元する時間は、傷の深さや周囲の温度により変化します。なお、お湯をかけるなど、セルフリストアリングコートを暖めることで復元する時間を短くすることができます。耐用年数は5~8年ですが、その後も一般塗装よりも傷が付きにくい状態を保ちます。ワックスをかける場合はコンパウンド(研磨剤)の入っていないものをご使用ください。

JAPAN COLOR SELECTION PACKAGE (メーカーパッケージオプション[除くRS-B、B])

標準設定色とは別に、「時間(とき)の移り変わりを表す日本の色」をテーマとした、情緒豊かなボディカラーとインテリアカラーを完全受注生産でご用意。ボディカラーのみを選択し、インテリアカラーはスタンダードカラーを設定することも可能です。



紅(クレナイ)



茜色(アカネイロ)



夜霞(ヨガスミ)



碧瑠璃(ヘキルリ)



天空(ソラ)



赤 ※シート表皮色はブラック&レッド。シートステッチ色はグレー&レッド。



青 ※シート表皮色はブラック&ブルー。シートステッチ色はグレー&ブルー。



こがね ※シート表皮色はこがね。シートステッチ色はエクリュ。

ジャパンカラーセレクションパッケージ内外配色一覧表

■メーカーパッケージオプション(ご注文時に申し受けます)

	RS Advance/ RS Advance Four/ RS/RS Four		
	ボディカラー+インテリアカラー*4*5*6		
シート表皮	ブランノブ®+合成皮革		
内装色	赤	青	こがね
ボディカラー(カラーコード)	インテリア加飾		
	カーボン調		
夜霞(ヨガスミ)	ボルドーマイカメタリック(3R9)		
紅(クレナイ)	リッチレッドクリスタルシャインガラスフレック(3U2)		
茜色(アカネイロ)	オレンジメタリック(4R8)		
碧瑠璃(ヘキルリ)	ダークブルーマイカメタリック(8W7)		
天空(ソラ)	ビュアブルーメタリック(8Y1)		

ジャパンカラーセレクションパッケージ価格表

	RS Advance/ RS Advance Four	RS/RS Four	G-Executive/ G-Executive Four	G/ G Four	S "C package"/ S Four "C package"	S/ S Four
ボディカラー 選択のみ	110,000円(消費税抜き100,000円)					
ボディカラー + インテリア カラー	110,000円 (消費税抜き 100,000円) *7	391,600円 (消費税抜き356,000円) *7	-	-	-	-

ジャパンカラーセレクションパッケージを選択した場合、下記のグレードには以下の装備が同時装着されます。

◎ボディカラー選択のみ ●ボディカラー+インテリアカラー選択時

RS Advance/RS Advance Four	◎225/45R18タイヤ&18x8Jアルミホイール(ブラックパタリング塗装)&センターオーナメント ●グランリュクス®巻きドアトリム&インストルメントパネルオーナメント表皮
RS/RS Four	◎225/45R18タイヤ&18x8Jアルミホイール(ブラックパタリング塗装)&センターオーナメント ●ブランノブ®+合成皮革シート表皮 ●グランリュクス®巻きドアトリム&インストルメントパネルオーナメント表皮 ●助手席肩口パワーシートスイッチ ●マイコンプリセットドライビングポジションシステム ●パワーイージーアクセスシステム ●前席シートヒーター ●リヤクレストラフィックオートブレーキ/リヤクレストラフィックアラート ●ブラインドスポットモニター/後方車両への接近警報 ●ドアミラー追加機能(リバース連動機能&足元照明) ●フロントドアポケットLED照明&助手席インストルメントパネルオーナメントLED照明 ●インサイドドアハンドルLED照明

LINE UP

MORE SPORTY

SPORTY

MORE LUXURY

RS Advance / RS Advance Four

RS / RS Four

RS-B



DESIGN DETAILS



- 専用フロントグリル
(ブラック塗装+メッシュパターン)
- フロントバンパー(メッキモール付)
- フロントバンパーロアグリル(艶ありブラック)



- ドアウィンドウフレームモールディング
& ドアベルトモールディング
(SUS)



- 専用ロッカーモールディング
(メッキモール付)



- リヤスポイラー
- 専用リヤバンパー(メッシュパターン)
- エキゾーストテールパイプ
(左右4本出し)

インテリアカラー



※RS Advance/RS Advance Four、RS/RS Fourにはジャパンカラーセレクションパッケージ(ボディカラー+インテリアカラー)の設定があります。詳しくはP69をご覧ください。

シートマテリアル

本革

RS Advance/RS Advance Four RS/RS Four



ブランノーブ®+合成皮革

RS Advance/RS Advance Four



ファブリック

RS/RS Four RS-B



インテリア加飾

カーボン調

RS Advance/RS Advance Four RS/RS Four RS-B



詳しくは、
WEBサイト・スマホでCheck!



※RS/RS Fourはジャパンカラーセレクションパッケージ(ボディカラー+インテリアカラー)を選択した場合、ブランノーブ®+合成皮革となります。

価格表

		メーカー希望小売価格*1		北海道地区メーカー希望小売価格*2	
			消費税抜き		消費税抜き
HYBRID	3.5 RS Advance	7,035,000円	6,395,455円	7,049,300円	6,408,455円
	2.5 RS Advance	5,907,000円	5,370,000円	5,913,600円	5,376,000円
	2.5 RS Advance Four	6,127,000円	5,570,000円	6,133,600円	5,576,000円
	2.5 RS	5,319,000円	4,835,455円	5,325,600円	4,841,455円
	2.5 RS Four	5,539,000円	5,035,455円	5,545,600円	5,041,455円
GASOLINE	2.0 RS Advance	5,698,000円	5,180,000円	5,712,300円	5,193,000円
	2.0 RS	5,074,000円	4,612,727円	5,088,300円	4,625,727円
	2.0 RS-B	4,912,000円	4,465,455円	4,926,300円	4,478,455円

Photo(P70):RS Advance(2.5Lハイブリッド車)。ボディカラーのホワイトパールクリスタルシャイン(O62)<38,500円>はメーカーオプション。

*1. 沖縄地区は価格が異なります。 *2. 北海道地区の価格には寒冷地仕様が含まれます。 ■価格はメーカー希望小売価格(消費税10%込み)/20年4月現在のもの>で参考価格です。価格は販売店が独自に定めていますので、詳しくは各販売店におたずねください。
■価格はタイヤバンク応急修理キット、タイヤ交換用工具付の価格です。 ■価格にはオプション価格は含まれていません。 ■保険料、税金(除く消費税)、登録料などの諸費用は別途申し受けます。 ■写真は機能説明のために各ランプを点灯したものです。実際の走行状態を示すものではありません。 ■画面はハメ込み合成です。 ■「ブランノーブ®」はTBカワシマ株式会社の登録商標です。 ■自動車リサイクル法の施行により、P84記載のリサイクル料金が別途必要になります。

LINE UP

MORE SPORTY

SPORTY

MORE LUXURY

G / G Four

S“C package” / S Four“C package” / S / S Four

B



DESIGN DETAILS



- フロントグリル
- フロントバンパー
- フロントバンパーロアグリル



- ドアウィンドウフレームモールディング
& ドアベルトモールディング(SUS)



- ロッカーモールディング



- リヤバンパー
- エキゾーストテールパイプ
(左右2本出し)

▶ インテリアカラー



▶ シートマテリアル

本革

G/G Four	S*C package*/S Four*C package*
S/S Four	



ファブリック

G/G Four	S*C package*/S Four*C package*	S/S Four	B
----------	--------------------------------	----------	---



▶ インテリア加飾

幾何学柄

G/G Four	S*C package*/S Four*C package*
S/S Four	B



詳しくは、
WEBサイト・スマホでCheck!



価格表

		メーカー希望小売価格*1		北海道地区メーカー希望小売価格*2	
			消費税抜き		消費税抜き
HYBRID	3.5 S	6,324,000円	5,749,091円	6,338,300円	5,762,091円
	2.5 G	5,740,000円	5,218,182円	5,746,600円	5,224,182円
	2.5 G Four	5,960,000円	5,418,182円	5,966,600円	5,424,182円
	2.5 S*C package*	5,202,000円	4,729,091円	5,208,600円	4,735,091円
	2.5 S Four*C package*	5,422,000円	4,929,091円	5,428,600円	4,935,091円
	2.5 S Four	5,279,000円	4,799,091円	5,285,600円	4,805,091円
GASOLINE	2.0 G	5,531,000円	5,028,182円	5,545,300円	5,041,182円
	2.0 S*C package*	4,982,000円	4,529,091円	4,996,300円	4,542,091円
	2.0 S	4,814,000円	4,376,364円	4,828,300円	4,389,364円
	2.0 B	4,695,000円	4,268,182円	4,709,300円	4,281,182円

Photo(P72):S(2.5Lハイブリッド車)。ボディカラーのプレシャスブラックパール(219)<55,000円>はメーカーオプション。

*1. 沖縄地区は価格が異なります。 *2. 北海道地区の価格には寒冷地仕様が含まれます。 ■価格はメーカー希望小売価格(消費税10%込み)20年4月現在のもの>で参考価格です。価格は販売店が独自に定めていますので、詳しくは各販売店におたずねください。

■価格はタイヤバンク応急修理キット、タイヤ交換用工具付の価格です。 ■価格にはオプション価格は含まれていません。 ■保険料、税金(除く消費税)、登録料などの諸費用は別途申し受けます。 ■写真は機能説明のために各ランプを点灯したものです。実際の走行状態を示すものではありません。 ■画面はハメ込み合成です。 ■自動車リサイクル法の施行により、P84記載のリサイクル料金が別途必要になります。

LINE UP

MORE SPORTY

SPORTY

MORE LUXURY

G-Executive G-Executive Four



主な専用装備



- 01 サテンメッキ加飾(リヤセンターアームレスト、リヤレジスターリング)
- 02 専用フロントシート&シートアシストグリップ
- 03 本空調インテリア加飾(本革巻きシフトノブ、インストルメントパネル、専用ドアトリム、センターコンソール)
- 04 フロント・リヤドアLED照明+リヤドアポケットLED照明+リヤ足元LED照明

- 05 タイヤ空気圧警報システム(TPWS*) [マルチインフォメーションディスプレイ表示]
- 06 専用グレードエンブレム(リヤ)
 - 専用18インチ ノイズリダクションアルミホイール(スパッタリング塗装)&センターオーナメント
 - 3席独立温度コントロールフルオートエアコン+1席/前席集中モード
 - 後席シートヒーター(3段階温度設定)

▶ インテリアカラー



▶ シートマテリアル

本革



▶ インテリア加飾

本空調



POINT

G-Executive仕様だけの静粛性へのこだわり

バックガラスの高板厚化、後席シートおよびラゲージ周辺への吸音材やリヤホイールハウスへの遮音材の追加設定などにより、後席のさらなる静粛性の向上を実現しています。

価格表

		メーカー希望小売価格*2		北海道地区メーカー希望小売価格*3	
			消費税抜き		消費税抜き
HYBRID	3.5 G-Executive	7,321,000円	6,655,455円	7,335,300円	6,668,455円
	2.5 G-Executive Four	6,441,000円	5,855,455円	6,447,600円	5,861,455円

Photo(P74) : G-Executive(3.5Lハイブリッド車)。ボディカラーはダークブルーマイカ(8S6)。内装色のニュートラルベージュは設定色(ご注文時に指定が必要です。指定がない場合はブラックになります)。

*1. TPWS: Tire Pressure Warning System *2. 沖縄地区は価格が異なります。 *3. 北海道地区の価格には寒冷地仕様が含まれます。 ■価格はメーカー希望小売価格<(消費税10%込み)20年4月現在のもの>で参考価格です。価格は販売店が独自に定めていますので、詳しくは各販売店におたずねください。 ■価格はタイヤパンク応急修理キット、タイヤ交換用工具付の価格です。 ■価格にはオプション価格は含まれていません。 ■保険料、税金(除消費税)、登録料などの諸費用は別途申し受けます。 ■写真は機能説明のために各ランプを点灯したものです。実際の走行状態を示すものではありません。 ■画面はハメ込み合成です。 ■自動車リサイクル法の施行により、P84記載のリサイクル料金が別途必要になります。

PACKAGE OPTION

「安全」や「上質」など、テーマに合わせて選べる4つのパッケージをご用意。

★A

毎日の走行に、
さらなる安全と安心を。

セーフティーパッケージ

(01-04)

★B

駐車シーンで役立つ先進機能を
プラス。

セーフティーパッケージPlus

(01-06)

装備の詳細については、P58-59をご覧ください。

01 死角エリアに入った車両の存在をお知らせ。
ブラインドスポットモニター[BSM]/後方車両への接近警報



02 後退時、接近してくる車両に対して自動(被害軽減)ブレーキが作動。
リヤクロストラフィックオートブレーキ[パーキングサポートブレーキ(後方接近車両)]/リヤクロストラフィックアラート



03 運転に必要な情報をウインドシールドガラスの視野内に投影。
カラーヘッドアップディスプレイ



04 後退時に自動的に下向きになるなど、多彩な機能を搭載。
ドアミラー追加機能(リバース運動機能&足元照明)



05 後退時、接近する歩行者に対しても自動(被害軽減)ブレーキが作動。
パーキングサポートブレーキ(後方歩行者)/リヤカメラディテクション



06 不安な駐車シーンも、より安全・スムーズに。
パノラミックビューモニター&インテリジェントパーキングアシスト2(巻き込み警報機能付)



トヨタ クラウン メーカーパッケージオプション一覧表(ハイブリッド車)

		標準装備		メーカーオプション(ご注文時に申し受けます)		メーカーパッケージオプション(ご注文時に申し受けます)	
		RS Advance/ RS Advance Four	RS/ RS Four	G-Executive/ G-Executive Four	G/ G Four	S(3.5L)	S(2.5L)/ S Four
★A セーフティー パッケージ	ブラインドスポットモニター[BSM]/後方車両への接近警報						
	リヤクロストラフィックオートブレーキ[パーキングサポート ブレーキ(後方接近車両)]/リヤクロストラフィックアラート		123,200円 (消費税抜き112,000円) *1			123,200円 (消費税抜き112,000円)	123,200円 (消費税抜き112,000円)
	カラーヘッドアップディスプレイ						
	ドアミラー追加機能(リバース運動機能&足元照明)						
★B セーフティー パッケージ Plus	ブラインドスポットモニター[BSM]/後方車両への接近警報						
	リヤクロストラフィックオートブレーキ[パーキングサポート ブレーキ(後方接近車両)]/リヤクロストラフィックアラート		250,800円 (消費税抜き228,000円) *6			250,800円 (消費税抜き228,000円)	250,800円 (消費税抜き228,000円)
	カラーヘッドアップディスプレイ						
	ドアミラー追加機能(リバース運動機能&足元照明)						
★C レザーシート パッケージ	パーキングサポートブレーキ(後方歩行者)/ リヤカメラディテクション	127,600円 (消費税抜き116,000円) *5		127,600円 (消費税抜き116,000円) *5		171,600円 (消費税抜き156,000円) *2	
	パノラミックビューモニター&インテリジェント パーキングアシスト2(巻き込み警報機能付)						
	ステアリングヒーター						
	前席シートヒーター(3段階温度設定)						
★D リヤサポート パッケージ	助手席肩口パワーシートスイッチ(シートスライド&リクライニング)		292,600円 (消費税抜き266,000円) *8				292,600円 (消費税抜き266,000円)
	本革シート表皮	242,000円 (消費税抜き220,000円) *8					
	前席シートベンチレーション				291,500円 (消費税抜き265,000円)	275,000円 (消費税抜き250,000円)	
	幾何学柄インテリア加飾(本革用)[センターコンソール、 パワーウィンドウスイッチベース(サテンメッキ加飾)]						
後席シートヒーター(ON/OFF)			3段階温度設定				
電動式リヤサンシェード	33,000円(消費税抜き30,000円)				33,000円(消費税抜き30,000円)		
手動式リヤドアサンシェード				110,000円 (消費税抜き100,000円)			
リヤオートエアコン(クーラー機能付)							

*1. ジャパンカラーセレクションパッケージ(ボディカラー+インテリアカラー)装着車の場合、44,000円(消費税抜き40,000円)となります。 *2. パーキングサポートブレーキ(後方歩行者)/リヤカメラディテクション、パノラミックビューモニター&インテリジェントパーキングアシスト2、カラーヘッドアップディスプレイはセットでメーカーオプション。 *3. パノラミックビューモニター&インテリジェントパーキングアシスト2を選択した場合、標準装備のバックガイドモニターはパノラミックビューモニターに変更となります。また、ドアミラーはカメラ付(左右)となります。 *4. 字光式ナンバープレートは装着できません。 *5. パーキングサポートブレーキ(後方歩行者)/リヤカメラディテクションとパノラミックビューモニター&インテリジェントパーキングアシスト2はセットでメーカーオプション。 *6. ジャパンカラーセレクションパッケージ(ボディカラー+インテリアカラー)装着車の場合、171,600円(消費税抜き156,000円)となります。 *7. 本革シートの一部には合成皮革を使用しています。また、RS仕様とその他グレードではステッチと玉縁の仕様が異なります。 *8. ジャパンカラーセレクションパッケージ(ボディカラー+インテリアカラー)との同時装着はできません。

★C

ワンランク上の上質な
室内空間へ。

レザーシートパッケージ

※グレードによってパッケージに含まれる装備は
異なります。

01 パーフォレーション加工により、優れた通気性と透湿性を確保。
本革シート表皮 ※グレードによって、選択できるカラーは異なります。



ブラック ■写真はRS Advance
ホワイト
ニュートラルベージュ

02 繊細なパターンながらも立体感を表現。
幾何学柄インテリア加飾(本革用)



03 運転席から助手席の
シート操作が手軽に。
助手席肩口パワーシートスイッチ
(シートスライド&リクライニング)



04 ベストポジションでドライブ。
電動チルト&テレスコピックステアリング
(オートチルトアウェイ&リターン機能付)



05 寒い日のドライブも快適に。
ステアリングヒーター



06 エアコンの冷風を吸い込む
ことで素早く冷涼感を。
前席シートベンチレーション



07 寒い日はもちろん、
夏の冷房中にも効果を発揮。
前席シートヒーター(3段階温度設定)
後席シートヒーター(ON/OFF)



★D

後席でのひとときを
さらに快適に。

リヤサポートパッケージ

01 後方からの直射日光を遮る。
電動式リヤサンシェード



02 後席の快適さとプライバシーを確保。
手動式リヤドアサンシェード



03 後席専用の空調システム。
リヤオートエアコン(クーラー機能付)



■写真はG-Executive

(ガソリン車)

標準装備 (緑) メーカーオプション(ご注文時に申し受けます) (黄) メーカーパッケージオプション(ご注文時に申し受けます) (赤)

		RS Advance	RS	RS-B	G	"C package"	S	B
★A セーフティ パッケージ	ブラインドスポットモニター[BSM]/後方車両への接近警報							
	リヤクロストラフィックオートブレーキ[パーキングサポート ブレーキ(後方接近車両)]/リヤクロストラフィックアラート		123,200円 (消費税抜き112,000円) *1	123,200円 (消費税抜き112,000円)			123,200円 (消費税抜き112,000円)	
★B セーフティ パッケージ Plus	カラーヘッドアップディスプレイ					*2		
	ドアミラー追加機能(リバース運動機能&足元照明)							
	ブラインドスポットモニター[BSM]/後方車両への接近警報							
	リヤカメラディテクション		250,800円 (消費税抜き228,000円) *6	250,800円 (消費税抜き228,000円)		*2	250,800円 (消費税抜き228,000円)	
	パーキングサポートブレーキ(後方歩行者)/ リヤカメラディテクション	127,600円 (消費税抜き116,000円) *5			127,600円 (消費税抜き116,000円) *5	171,600円 (消費税抜き156,000円) *2		
★C レザーシート パッケージ	パノラミックビューモニター&インテリジェント パーキングアシスト2(巻き込み警報機能付)	*3*4						
	前席シートヒーター(3段階温度設定)							
	助手席肩口パワーシートスイッチ(シートスライド&リクライニング)							
	電動チルト&テレスコピックステアリング (オートチルトアウェイ&リターン機能付)							
	ステアリングヒーター		328,900円 (消費税抜き299,000円) *8				328,900円 (消費税抜き299,000円)	
★D リヤサポート パッケージ	本革シート表皮	*7	242,000円 (消費税抜き220,000円) *8					
	前席シートベンチレーション							
	幾何学柄インテリア加飾(本革用)[センターコンソール、 パワウインドスイッチベース(サテンメッキ加飾)]				291,500円 (消費税抜き265,000円)			
	後席シートヒーター(ON/OFF)					286,000円 (消費税抜き260,000円)		
★D リヤサポート パッケージ	電動式リヤサンシェード		33,000円(消費税抜き30,000円)					
	手動式リヤドアサンシェード				110,000円 (消費税抜き100,000円)			
	リヤオートエアコン(クーラー機能付)					33,000円(消費税抜き30,000円)		

















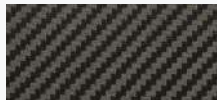

■「メーカーオプション」「メーカーパッケージオプション」はご注文時に申し受けます。メーカーの工場では装着するため、ご注文後はお受けできませんのでご了承ください。 ■価格はメーカー希望小売価格(消費税10%込み)20年4月現在のもの>で参考価格
です。価格は販売店が独自に定めていますので、詳しくは各販売店におたずねください。

■写真は機能説明のために各ランプを点灯したものです。実際の走行状態を示すものではありません。 ■画面はハメ込み合成です。

GRADE CHART

グレード別主な標準装備一覧表

	アルミホイール (センターオーナメント付)	エクステリア	ヘッドランプ
RS Advance ハイブリッド車 (3.5L/2.5L) ガソリン車 (2.0L)	 18インチ (スパッタリング塗装/RS仕様専用)	     ①専用フロントグリル (ブラック塗装+メッシュパターン) ②フロントバンパー (メッキモール付) ③フロントバンパーロアグリル (艶ありブラック) ④グレードエンブレム (フロント・リヤ) ⑤ドアウィンドウフレームモールディング & ドアベルトモールディング (SUS) ⑥専用ロッカーモールディング (メッキモール付) ⑦リヤスポイラー ⑧専用リヤバンパー (メッシュパターン) ⑨エキゾーストテールパイプ (左右4本出し)	 3眼LEDヘッドランプ+LEDクリアランスランプ (デイル イト機能&おもてなし照明*付)+ヘッドランプクリーナー   LEDシーケンシャルターンランプ (フロント・リヤ)
RS Advance Four ハイブリッド車 (2.5L)			
RS ハイブリッド車 (2.5L) ガソリン車 (2.0L)			
RS Four ハイブリッド車 (2.5L)			
RS-B ガソリン車 (2.0L)			 Bi-Beam LEDヘッドランプ+ LEDクリアランスランプ
G-Executive ハイブリッド車 (3.5L)	 18インチ ノイズリダクション (スパッタリング塗装/ G-Executiveグレード専用)	       ①フロントグリル ②フロントバンパー ③フロントバンパーロアグリル ④ドアウィンドウフレームモールディング & ドアベルトモールディング (SUS) ⑤ロッカーモールディング ⑥リヤバンパー ⑦エキゾーストテールパイプ (左右2本出し)	 3眼LEDヘッドランプ+LEDクリアランスランプ (デイルイト機能&おもてなし照明付)+ ヘッドランプクリーナー
G-Executive Four ハイブリッド車 (2.5L)			
G ハイブリッド車 (2.5L) ガソリン車 (2.0L)	 18インチ ノイズリダクション (ハイパークロームメタリック塗装) ※S (3.5L)のみ	■グレードエンブレム (リヤ) ※G-Executive/ G-Executive Four、 G/G Fourのみ	 Bi-Beam LEDヘッドランプ+ LEDクリアランスランプ
G Four ハイブリッド車 (2.5L)			
S“C package” ハイブリッド車 (2.5L) ガソリン車 (2.0L)	 17インチ (切削光輝+ダークグレーメタリック塗装)	⑧専用リヤバンパー (メッシュパターン)	 Bi-Beam LEDヘッドランプ+ LEDクリアランスランプ
S Four“C package” ハイブリッド車 (2.5L)			
S ハイブリッド車 (3.5L/2.5L) ガソリン車 (2.0L)	 16インチ (シルバーメタリック塗装)		
S Four ハイブリッド車 (2.5L)			
B ガソリン車 (2.0L)			

アウトサイドドアハンドル	メカニズム・制御	安全装備・ドライビングサポート・操作性	ステアリングホイール	シート表皮・インテリア加飾	リヤセンターアームレスト
 <p>メッキ</p>	<ul style="list-style-type: none"> ■ドライブモードセレクト (SPORT S+/SPORT S/NORMAL/COMFORT/ECO/CUSTOM/SNOW) ※RS Advance/RS Advance Fourのみ ■ドライブモードセレクト (SPORT/NORMAL/ECO/SNOW) ※RS/RS Four/RS-Bのみ ■AVS ※RS Advance/RS Advance Fourのみ ■NAVI・AI-AVS ※RS Advance/RS Advance Fourのみ ■VDIM(アクティブステアリング統合制御付) ※3.5L車のみ ■VDIM ※2.5L・2.0L車 ■パフォーマンスダンパー®(リヤ) ※2.0L車のみ ■電動パーキングブレーキ&ブレーキホールド ■フロント対向4ピストンアルミモノブロックキャリバー ※3.5L車のみ 	<ul style="list-style-type: none"> ■Toyota Safety Sense (アダプティブハイビームシステム) ■インテリジェントクリアランスソナー [パーキングサポートブレーキ(静止物)] ■リヤクロストラフィックオートブレーキ/リヤクロストラフィックアラート ■ブラインドスポットモニター/後方車両への接近警報 ■カラーヘッドアップディスプレイ <hr/> <ul style="list-style-type: none"> ■Toyota Safety Sense (アダプティブハイビームシステム) ■インテリジェントクリアランスソナー [パーキングサポートブレーキ(静止物)] <hr/> <ul style="list-style-type: none"> ■Toyota Safety Sense (オートマチックハイビーム) ■インテリジェントクリアランスソナー [パーキングサポートブレーキ(静止物)] 	 <p>本革巻き ※ハイブリッド車とRS Advance(ガソリン車)はヒーター付</p> <hr/>  <p>ウレタン</p>	 <p>ブランノーブ®+合成皮革</p>  <p>カーボン調[センターコンソール、パワーウィンドウスイッチベース]</p>  <p>ファブリック</p>  <p>カーボン調[センターコンソール、パワーウィンドウスイッチベース]</p>	 <p>カップホルダー付</p>
 <p>メッキ</p>	<ul style="list-style-type: none"> ■ドライブモードセレクト (SPORT/NORMAL/ECO/SNOW) ■VDIM(アクティブステアリング統合制御付) ※3.5L車のみ ■VDIM ※2.5L・2.0L車 ■電動パーキングブレーキ&ブレーキホールド ■フロント対向4ピストンアルミモノブロックキャリバー ※3.5L車のみ 	<ul style="list-style-type: none"> ■Toyota Safety Sense (アダプティブハイビームシステム) ■インテリジェントクリアランスソナー [パーキングサポートブレーキ(静止物)] ■リヤクロストラフィックオートブレーキ/リヤクロストラフィックアラート ■ブラインドスポットモニター/後方車両への接近警報 ■カラーヘッドアップディスプレイ ■デジタルインナーミラー <hr/> <ul style="list-style-type: none"> ■Toyota Safety Sense (アダプティブハイビームシステム: G/G Four) (オートマチックハイビーム: S°C package/S Four°C package) ■インテリジェントクリアランスソナー [パーキングサポートブレーキ(静止物)] ■リヤクロストラフィックオートブレーキ/リヤクロストラフィックアラート ■ブラインドスポットモニター/後方車両への接近警報 ■カラーヘッドアップディスプレイ ※G/G Fourのみ 	 <p>本革巻き ※ハイブリッド車とG(ガソリン車)はヒーター付</p>	 <p>本革</p>  <p>本革巻き[センターコンソール、専用ドアトリム、センターコンソール]</p>	 <p>カップホルダー+ボックス & 各種コントロールスイッチ付 (サテンメッキ加飾) ※写真の内装色は設定色のニュートラルページュです。</p>  <p>カップホルダー+ボックス & 各種コントロールスイッチ付(ブラック塗装)</p>
 <p>カラード</p>	<ul style="list-style-type: none"> ■ドライブモードセレクト (SPORT/NORMAL/ECO/SNOW) ■VDIM(アクティブステアリング統合制御付) ※3.5L車のみ ■VDIM ※2.5L・2.0L車 ■電動パーキングブレーキ&ブレーキホールド ■フロント対向4ピストンアルミモノブロックキャリバー ※3.5L車のみ 	<ul style="list-style-type: none"> ■Toyota Safety Sense (オートマチックハイビーム) ■インテリジェントクリアランスソナー [パーキングサポートブレーキ(静止物)] 	 <p>ウレタン</p>	 <p>ファブリック</p>  <p>幾何学柄(ファブリック用) [センターコンソール]</p>	 <p>カップホルダー付</p>

*おもてなし照明は、RS Advance/RS Advance Fourのみの設定となります。

■「パフォーマンスダンパー」はヤマハ発動機(株)の登録商標です。 ■「ブランノーブ®」はTBカワナム株式会社の登録商標です。 ■装備類の詳細な設定は、P80-83の主要装備一覧表をご覧ください。

EQUIPMENT CHART

トヨタ クラウン(ハイブリッド車) 主要装備一覧表

	掲載ページ	3.5L		2.5L		3.5L		2.5L		
		2WD		2WD/4WD		2WD		2WD/4WD		
		RS Advance	RS Advance/RS Advance Four	RS/RS Four	G-Executive	S	G-Executive Four	G/G Four	"C package"	S/ S Four
外装・メカニズム										
タイヤ&ホイール	225/45R18タイヤ&18x8Jアルミホイール(スパッタリング塗装/RS仕様専用)&センターオーナメント	60								
	225/45R18タイヤ&18x8Jアルミホイール(ブラックスパッタリング塗装/RS仕様専用)&センターオーナメント	60	◆	◆	◆					
	225/45R18タイヤ&18x8Jノイズリダクションアルミホイール(スパッタリング塗装/G-Executiveグレード専用)&センターオーナメント	60								
	225/45R18タイヤ&18x8Jノイズリダクションアルミホイール(ハバークロームメタリック塗装)&センターオーナメント	60						72,600円(消費税抜き66,000円)		
	215/55R17タイヤ&17x7Jアルミホイール(切削光輝+ダークグレーメタリック塗装)&センターオーナメント	60								
	215/60R16タイヤ&16x7Jアルミホイール(シルバーマタリック塗装)&センターオーナメント	60								2WD車のみ -23,100円(消費税抜き-21,000円)
	スベアタイヤ(応急用 T155/70 D17)	*1	-	11,000円(消費税抜き10,000円)*2			11,000円(消費税抜き10,000円)*2			
エクステリア	フロントグリル	70-72	専用(ブラック塗装+メッシュパターン)							
	フロントバンパー	70-72	メッキモール付							
	フロントバンパーロアグリル	70-72	艶ありブラック							
	リヤバンパー	70-72	専用(メッシュパターン)							
	リヤスポイラー	70								
	ドアウインドアップレームモールディング&ドアヘルムモールディング(SUS)	70-72								
	ロッカーモールディング	70-72	専用(メッキモール付)							
	アウトサイドドアハンドル	79	メッキ				カラード	メッキ		カラード
	グレードエンブレム	74-78	フロント・リヤ				リヤ			
	フロントエキゾーストパイプ	-	ロングデュアル	シングル		ロングデュアル		シングル		
エキゾーストテールパイプ	70-72	左右4本出し						左右2本出し		
マイコン制御チルト&スライド電動ムーンルーフ(挟み込み防止機能+パワーOFF後作動機能付)	*3	61	110,000円(消費税抜き100,000円)*4			110,000円(消費税抜き100,000円)*4	110,000円(消費税抜き100,000円)*4	110,000円(消費税抜き100,000円)*5	110,000円(消費税抜き100,000円)*4	
メカニクス・制御	ベンチレーテッドディスクブレーキ(フロント・リヤ)	33	対向4ピストンアルミモノブロックキャリパー(フロントのみ)			対向4ピストンアルミモノブロックキャリパー(フロントのみ)				
	トルセン®LSD(センターデフ)付トランスファー	39	4WD車			4WD車				
	電動パーキングブレーキ&ブレーキホールド	62								
	VDIM(アクティブステアリング統合制御付)[EBD付ABS&VSC&TRC&EPS&VGRS]	62								
	VDIM[EBD付ABS&VSC&TRC&EPS]	62								
	AVS/NAVI-AI-AVS	62								
	ドライブモードセレクト	31	SPORT S+/SPORT S/NORMAL/COMFORT/ECO/CUSTOM/SNOW			SPORT/NORMAL/ECO/SNOW				
全車標準装備 ●タイヤパンク応急修理キット*2 ●ハイブリッドシンボルマーク(3.5L車[サイド(マルチステージハイブリッドマーク)・リヤ]・2.5L車[リヤ]) ●フードサイレンサー ●ダッシュサイレンサー(室内・エンジンルーム) ●ECB(電子制御ブレーキシステム) ●ばね上制振制御 ●EVドライブモード など										
安全装備・ドライビングサポート										
予防安全・ドライビングサポート	プリクラッシュセーフティ(歩行者[昼夜]・自転車運転者[昼]検知機能付衝突回避支援タイプ/ミリ波レーダー+単眼カメラ方式)	56								
	Toyota Safety Sense									
	レーンレーシングアシスト[LTA]	55								
	レーダークルーズコントロール(全車速追従機能付)	55								
	ロードサインアシスト[RSA]	57								
	アダプティブハイビームシステム[AHS]	56								
	オートマチックハイビーム[AHB]	56								
	先行車発進告知機能[TMN]	57								
	ブラインドスポットモニター[BSM]/後方車両への接近警報	59			★A★B ◆		★A★B			★A★B
	インテリジェントクリアランスソナー[パーキングサポートブレーキ(静止物)] *6	58								
リヤクロストラフィックオートブレーキ[パーキングサポートブレーキ(後方接近車両)]/リヤクロストラフィックアラート	58			★A★B ◆		★A★B			★A★B	
パーキングサポートブレーキ(後方歩行者)/リヤカメラディテクション	58			★B		★B			★B	
パノラミックビューモニター+インテリジェントパーキングアシスト2(巻き込み警報機能付) *6 *7	59	127,600円(消費税抜き116,000円)*8		★B	127,600円(消費税抜き116,000円)*8	★B	127,600円(消費税抜き116,000円)*8	171,600円(消費税抜き156,000円)*9	★B	
ITS Connect	50-51	27,500円(消費税抜き25,000円)								
タイヤ空気圧警報システム[TPWS](マルチインフォメーションディスプレイ表示) *1	74									
SRSエアバッグシステム(運転席・助手席エアバッグ+運転席ニーエアバッグ+前座サイドエアバッグ+前後座カーテンシールドエアバッグ)	63									
ポアアップフード(予防連携機能付) *6	63									
3眼LEDヘッドランプ(オートレベリング機能付)+LEDクリアランスランプ(デイルイト機能/おもてなし照明[除くRS/RS Four]付)+ヘッドランプクリーナー	61	LEDシーケンシャルターンランプ付								
Bi-Beam LEDヘッドランプ(オートレベリング機能付)+LEDクリアランスランプ	61	LEDシーケンシャルターンランプ付								
LEDリヤコンビネーションランプ	61	LEDシーケンシャルターンランプ付								
リヤフォグランプ(リヤバンパー中央) *10	61	11,000円(消費税抜き10,000円)								
LEDサイドターンランプ付オート電動格納式リモコンカラードアミラー(ヒーター付/運転席側ワイドビュー) *7	-									
ナリバース連動機能&足元照明	76			★A★B ◆		★A★B			★A★B	
インナーミラー	59	44,000円(消費税抜き40,000円)					44,000円(消費税抜き40,000円)			
自動防眩	63			*11 *12					*11 *12	
防眩	-									
オートワイパー(雨滴感応式)	63			*11 *12					*11 *12	
全車標準装備 ●ドライブスタートコントロール ●ヒルスタートアシストコントロール ●緊急ブレーキシグナル ●コンライト(ライト自動点灯・消灯システム/ランプオートカットシステム) ●車間接近通報装置 ●上下調整式リヤヘッドレスト ●全席ELR付3点式シートベルト(前座・後座席リテンションナード&フォースリミッター機構&テンションリデューサー+予防連携機能付) ●アジャスタブルシートベルトドンカマー(運転席・助手席) ●全席シートベルト非着用警告灯(点滅式)+リマインダー(警告音) ●汎用ISOFIX対応チャイルドシート固定専用バー+トップテザーアンカー(後左右席)*13 ●チャイルドプロテクター(リヤドア) ●LEDフロントフォグランプ ●LEDハイマウントストップランプ ●LEDライセンスプレートランプ ●ウインドシールドグリーンガラス(遮音・UVカット機能、トップシェード付) ●フロントドアグリーンガラス(スーパーUVカット&IRカット&撥水機能付) ●リヤドア・バックウインドグリーンガラス(UVカット機能付ソフトプライバシーガラス) ●ウォッシャー連動時間調整フロント間欠ワイパー(車速感応・ダイレクトスプレー機能付) ●リヤウインドウデフォグガー など										
操作性										
計器盤	オプティロン2眼メーター(メーター照度コントロール、メーターリング照明付)	65	ドライブモード連動メーターリング照明							
	ハイブリッドシステムインジケーター	65								
全レンジシフト	カラードヘッドアップディスプレイ	65			★A★B		★A★B		*9	★A★B
	本革巻き3本スポークステアリングホイール(ステアリングヒーター付)	77-79								
	電動チルト&テレスコピクスステアリング(オートチルトアウェイ&リターン機能付)	77								
ドライブ	シフトノブ(ストレートタイプ/メッキモール付)	74	PVC*14			本革巻き(本革調加飾付)	PVC*14	本革巻き(本革調加飾付)	PVC*14	
	シーケンシャルシフトマチック	36	10速(Mモード)	6速(Sモード)		10速(Mモード)		6速(Sモード)		
	パドルシフト	37								
ドア	スマートエントリー&スタートシステム(スマートキー*2)*15	67	金属加飾付スマートキー&カードキー付		*11 *12	金属加飾付スマートキー&カードキー付		金属加飾付スマートキー&カードキー付		*11 *12
	イーゼークローザー(フロントドア&リヤドア+ラゲージドア)	67	ラゲージドアのみ				ラゲージドアのみ		ラゲージドアのみ	
	電動式リヤサンシェード	77	33,000円(消費税抜き30,000円)				33,000円(消費税抜き30,000円)		★D	33,000円(消費税抜き30,000円)
全車標準装備	手動式リヤドアサンシェード	77							★D	
	手動式リヤドアサンシェード	77								
全車標準装備 ●ダブルディスプレイ(遠視点ディスプレイ[8インチ]+トヨタマルチオペレーションタッチ[7インチ]) ●マルチインフォメーションディスプレイ(7インチTFTカラー) ●デジタルクロック(マルチインフォメーションディスプレイ内表示) ●ステアリングスイッチ(オーディオ・マルチインフォメーションディスプレイ・音声認識・ハンズフリー・通話・レーダークルーズコントロール・レーンレーシングアシスト) ●電動パワーステアリング(車速感応型) ●シフトレバーブーツ ●シフトポジションインジケーター ●全ドアワンタッチ式パワーウインドウ(挟み込み防止機能+パワーOFF後作動機能付) ●車速感応オートパワードロック(キー閉じ込み防止機能+衝撃感知ドアロック解除システム付) ●電気式ラゲージ&フューエルリッドオープナー ●ブレーキウォーニング ●キー置き忘れ防止ブザー ●半ドアウォーニング ●フューエル残量ウォーニング など										

標準装備 メーカーオプション(ご注文時に申し受けます) メーカーパッケージオプション(ご注文時に申し受けます)

内装・快適性	搭載 ページ	3.5L		2.5L		3.5L		2.5L	
		2WD		2WD/4WD		2WD		2WD/4WD	
		RS Advance	RS Advance/ RS Advance Four	RS/ RS Four	G-Executive	S	G-Executive Four	G/ G Four	S/ S Four
シート表皮	本革 *16	71	★C				★C		★C
シートヒーター	前座(3段階温度設定) 後座(ON/OFF)	77		★C ◆		3段階温度設定		3段階温度設定	★C
リヤシート	リヤセンターアームレスト (カップホルダー付) +ボックス&各種コントロールスイッチ *17	79				サテンメッキ加飾		サテンメッキ加飾	ブラック塗装
インテリア	ピアノブラック(フィルム)+サテンメッキ加飾 カーボン調+サテンメッキ加飾 幾何学柄(本革用)+サテンメッキ加飾 ピアノブラック塗装+シルバー塗装	74 75							★C
インテリア	インテリア加飾 カーボン調(センターコンソール、パワーウィンドウスイッチベース) 幾何学柄(本革用) [センターコンソール、パワーウィンドウスイッチベース] 幾何学柄(ファブリック用)[センターコンソール]	71 73 77 73					★C		★C
空調	フルオートエアコン (花粉除去モード付)	66							
電源・照明	AC100V・1500W、コンセント(1個)	65	非常時給電システム付 44,000円 (消費税抜き40,000円) *2	44,000円 (消費税抜き40,000円) *21	72,600円 (消費税抜き66,000円) *11 *21	非常時給電システム付 44,000円 (消費税抜き40,000円) *2	44,000円 (消費税抜き40,000円) *21	72,600円 (消費税抜き66,000円) *11 *21	
収納	ラゲージボックス(折りたたみ式ラゲージボード付) ラゲージトレイ(トランク付)	67	*2	*21		*2			*21
エンターテインメント	T-Connect SDナビゲーションシステム*23 【ナビ】遠視点ディスプレイ(8インチ)、 T-Connect for CROWN、 VIC多重VICS(VICS WIDE対応)*24 【オーディオ】Blu-ray、DVD、CD、microSD*25、 AM/FM(ワイドFM対応)、サウンドライブラリー*25、 USB入力端子、地上デジタルTV、 ブルーレイディスクレコーダー(チューナー付) 【スマートフォンの連携】SDL(SmartDeviceLink™)、 Apple CarPlay、Android Auto™対応 【その他】バックガイドモニター*7、ETCユニット*26、 Bluetooth®対応(ハンズフリー、オーディオ)、 音声認識、Miracast™対応、Wi-Fi®接続対応 DCM(専用通信機) リヤオーディオコントロール ETC2.0ユニット(VICS機能付) *24*26*28 盗難防止システム(モビリティアシストシステム+オートアラーム)【国土交通省認可品】 寒地仕様(ウインドシールドデアイザー、PTC*29ヒーター[3.5L車のみ]など) *30 工具(ジャッキ、ジャッキハンドル、ハブナットレンチ)	*27 64 64 41-48 65 -	103,400円 (消費税抜き94,000円) *4	103,400円 (消費税抜き94,000円) *4	103,400円 (消費税抜き94,000円) *4	103,400円 (消費税抜き94,000円) *5	103,400円 (消費税抜き94,000円) *4	103,400円 (消費税抜き94,000円) *4	16,500円(消費税抜き15,000円) 侵入センサー付 侵入センサー付

※★の装備はメーカーパッケージオプションに含まれる装備です(★A:セーフティーパッケージ、★B:セーフティーパッケージPlus、★C:レザーシートパッケージ、★D:リヤシートパッケージ)。詳しくはP76-77をご覧ください。
※◎の装備は「ナビパッケージ」選択時に同時装着される装備です。詳しくはP69をご覧ください。

*1. タイヤ空気圧警報システムは、スベアタイヤ(応急用タイヤ)装着(走行)時は4輪とも表示しません。 *2. スベアタイヤを選択した場合、タイヤパンク応急修理キットは非装着となり、ラゲージボックス(折りたたみ式ラゲージボード付)はラゲージトレイ(トランク付)となります。また、スベアタイヤとアクセサリーコンセント(AC100V・1500W)は同時装着できません。 *3. マイコン制御チルト&スライド電動ムーンルーフを選択した場合、オーバーヘッドコンソールボックスは非装着となります。 *4. マイコン制御チルト&スライド電動ムーンルーフとトヨタプレミアムサウンドシステムは同時装着できません。 *5. マイコン制御チルト&スライド電動ムーンルーフとトヨタプレミアムサウンドシステムは同時装着できません。ただし、メーカーパッケージオプションの★Dリヤシートパッケージを選択した場合、同時装着可能です。 *6. 宇光式ナンバープレートは装着できません。 *7. パノラミックビューモニター&インテリジェントパーキングアシスト2を選択した場合、標準装備のバックガイドモニター(パノラミックビューモニター)に変更となります。また、ドアミラーはカメラ付(左右)となります。 *8. パーキングサポートブレーキ(後方歩行者)/リヤカメラマテリオンアシスト(後方歩行者)/リヤカメラマテリオンアシスト、パノラミックビューモニター&インテリジェントパーキングアシスト2、カラーヘッドアップディスプレイはセットでメーカーオプション。 *9. パーキングサポートブレーキ(後方歩行者)/リヤカメラマテリオンアシスト、パノラミックビューモニター&インテリジェントパーキングアシスト2、カラーヘッドアップディスプレイはセットでメーカーオプション。 *10. リヤフォグランプは寒冷地仕様を選択した場合のみ装着できます。 *11. 自動防眩インナーミラー、オートワイパー、スマートエンターテインメントシステム(全ドア)、アクセサリーコンセント(AC100V・1500W)はセットでメーカーオプション。 *12. 自動防眩インナーミラー、オートワイパー、スマートエンターテインメントシステム(全ドア)、アクセサリーコンセント(AC100V・100W)はセットでメーカーオプション。 *13. チャイルドシートは汎用ISOFIX対応チャイルドシート(新保安基準適合)のみ使用できます。それ以外のチャイルドシートは、シートベルトでの装着となります。詳しくは販売店におたずねください。 *14. PVC[ポリ塩化ビニル]ロライド: Polyvinyl Chloride *15. 植込み型心臓ペースメーカー等の機器を使用の方は、電波によりこれらの機器に影響を及ぼすおそれがありますので、車両に搭載された発信機から約22cm以内に植込み型心臓ペースメーカー等の機器を近づけないようにしてください。電波発信を停止することもできますので、販売店にご相談ください。 *16. 本革シートの一部には合成皮革を使用しています。また、RS仕様とその他グレードにはステッチと玉縁の仕様が異なります。 *17. 各種コントロールスイッチは、グレード/オプション装着により設定が異なります。 *18. ドアトリムオーナメント表皮は、専用の合成皮革となります。 *19. 植込み型心臓ペースメーカー等の医療用電気機器を装着されている方は、おたずね充電のご使用にあ

たっては医師とよくご相談ください。充電操作が医療用電気機器に影響を与えるおそれがあります。充電機能を停止することもできませんので、販売店におたずねください。 *20. 合計1500W(または100W)以下の電気製品をご使用ください。ただし、1500W(または100W)以下の電気製品でも正常に作動しない場合があります。詳しくは販売店におたずねください。また、一部地域では駐車中は停車中にエンジンを始動させた場合、条例に触れるおそれがありますのでご注意ください。 *21. アクセサリーコンセント(AC100V・1500W)を選択した場合、ラゲージトレイの形状が変更となります。 *22. 120W以下の電気製品をご使用ください。ただし、120W以下の電気製品でも正常に作動しない場合があります。詳しくは販売店におたずねください。 *23. ディスクメディアによっては再生できない場合があります。また、B-CASカードはあらかじめ受信機に装着されています。 *24. ETC2.0ユニット(VICS機能付)を選択した場合、3メディアVICS(VICS WIDE対応)になります。 *25. microSDカードが別途必要となります。サウンドライブラリーは車内で録音したデータを車内でのみお楽しみいただく機能です。旧型クラウドで保存したmicroSDカードのデータは再生できません。また、他車のナビで保存したmicroSDカードのデータは再生できない場合があります。 *26. ETCユニット/ETC2.0ユニットは新しいセキュリティ規格に対応しています。また、別途セットアップ費用が必要となります。詳しくは販売店におたずねください。 *27. トヨタプレミアムサウンドシステムを選択した場合、スピーカーベゼルがパンチングメタルに変更となります。 *28. ETC2.0ユニットは、今後新たに追加されるサービスおよびシステム変更には対応できない場合があります。あらかじめご了承ください。詳しくは販売店におたずねください。 *29. PTC[自己温度制御システム]: Positive Temperature Coefficient *30. 寒地仕様は、寒冷地での使用を考慮して、装備の充実を図っております。なお、北海道地区には寒地仕様は全車標準装備となります。

■「メーカーオプション」「メーカーパッケージオプション」はご注文時に申し受けます。メーカーの工場では装着するため、ご注文後はお受けできませんのでご了承ください。 ■「C package」はグレード名称ではありません。 ■価格はメーカー希望小売価格(消費税10%込み)20年4月現在のものとして参考価格です。価格は販売店が独自に定めていますので、詳しくは各販売店におたずねください。 ■「トルセ」は株式会社JTEKの商標です。 ■「ブランド」はTBカワシマ株式会社の登録商標です。 ■「glanluxe」(グランリュクス)はセレン株式会社登録商標です。 ■「nanoe」(ナノイ)及び「nanoe」マークは、パナニック株式会社の商標です。 ■「おたずね充電」は、株式会社NTTドコモの登録商標です。 ■「Blu-ray Disc」(ブルーレイディスク)はブルーレイディスクアソシエーションの商標です。 ■「Bluetooth」はBluetooth SIG, Inc.の商標です。 ■「Wi-Fi」はWi-Fi Allianceの登録商標です。 ■「SmartDeviceLink」は、SmartDeviceLink Consortiumの商標、または登録商標です。 ■「Apple CarPlay」は、米国その他の国で登録されたApple Inc.の商標です。 ■「Android Auto」は、Google LLCの商標です。

EQUIPMENT CHART

トヨタ クラウン(ガソリン車) 主要装備一覧表

外装・メカニズム	掲載ページ	2.0L 2WD						
		RS Advance	RS	RS-B	G	S	B	
		"C package"						
225/45R18タイヤ&18x8Jアルミホイール (スパッタリング塗装/RS仕様専用)&センターオーナメント	60							
225/45R18タイヤ&18x8Jアルミホイール (ブラックスパッタリング塗装/RS仕様専用)&センターオーナメント	60	◆	◆					
225/45R18タイヤ&18x8Jノイズリダクションアルミホイール (ハイパーロームメタリック塗装)&センターオーナメント	60				72,600円 (消費税抜き66,000円)			
215/55R17タイヤ&17x7Jアルミホイール (切削光輝+ダークグレーメタリック塗装)&センターオーナメント	60							
215/60R16タイヤ&16x7Jアルミホイール(シルバメタリック塗装)&センターオーナメント	60				-23,100円(消費税抜き-21,000円)			
フロントグリル	70-72	専用(ブラック塗装+メッシュパターン)						
フロントバンパー	70-72	メッキモール付						
フロントバンパーロアグリル	70-72	艶ありブラック						
リヤバンパー	70-72	専用(メッシュパターン)						
リヤスポイラー	70							
ドアインドゥフレームモールディング&ドアベルトモールディング(SUS)	70-72							
ロッカーモールディング	70-72	専用(メッキモール付)						
アウトサイドドアハンドル	79	メッキ						
グレードエンブレム	78	フロント・リヤ		リヤ		カラード		
エキゾーストテールパイプ	70-72	左右4本出し				左右2本出し		
マイコン制御バルブ&スライド電動ムーンルーフ (挟み込み防止機能+エンジンOFF後作動機能付)	*1 61	110,000円 (消費税抜き100,000円)*2		110,000円 (消費税抜き100,000円)*3		110,000円 (消費税抜き100,000円)*2		
パフォーマンスダンパー*(リヤ)	33							
電動パーキングブレーキ&ブレーキホールド	62							
VDIM[EBD付ABS&VSC&TRC&EPS]	62							
AVS/NAVI-AI-AVS	62							
ドライブモードセレクト	31	SPORT S+/SPORT S/NORMAL/COMFORT/ECO/CUSTOM/SNOW						
	62	SPORT/NORMAL/ECO/SNOW						
全車標準装備 ●タイヤパンク応急修理キット ●ベンチレーテッドディスクブレーキ(フロント・リヤ) ●フロントエキゾーストパイプ(シングル) ●フードサイレンサー ●ダッシュサイレンサー(室内・エンジンルーム) ●アイドリングストップ機能(Stop & Start System)など								
安全装備・ドライビングサポート								
Toyota Safety Sense	プリクラッシュセーフティ(歩行者[昼夜]・自転車運転者[昼]検知機能付衝突回避支援タイプ/ミリ波レーダー+単眼カメラ方式)	56						
	レーンレーンアシスト[LTA]	55						
	レーダークルーズコントロール(全車速追従機能付)	55						
	ロードサインアシスト[RSA]	57						
	アダプティブハイビームシステム[AHS]	56						
	オートマチックハイビーム[AHB]	56						
	先行車発進告知機能[TMN]	57						
	ブラインドスポットモニター[BSM]/(後方車両への接近警報)	59	★A★B ◆		★A★B		★A★B	
	インテリジェントクリアランスソナー[パーキングサポートブレーキ(静止物)]	*4 58						
	リヤクロスストラフィックオートブレーキ[パーキングサポートブレーキ(後方接近車両)]/リヤクロスストラフィックアラート	58	★A★B ◆		★A★B		★A★B	
パーキングサポートブレーキ(後方歩行者)/リヤカメラディテクション	58	127,600円 (消費税抜き116,000円)*6		★B		127,600円 (消費税抜き116,000円)*6		
パノミックビューモニター+インテリジェントパーキングアシスト2(巻き込み警報機能付)*4*5	59			★B		171,600円 (消費税抜き156,000円)*7		
ITS Connect	50:51	27,500円(消費税抜き25,000円)						
SRSエアバッグシステム(運転席・助手席エアバッグ+運転席ニーエアバッグ+前座サイドエアバッグ+前後席カーテンシールドエアバッグ)	63							
ポップアップフード(予防連携機能付)	*4 63							
3眼LEDヘッドランプ(オートレベリング機能付)+LEDクリアランスランプ(デイトライト機能/おもてなし照明[除くRS]付)+ヘッドランプクリーナー	61	LEDシーケンシャルターンランプ付						
Bi-Beam LEDヘッドランプ(オートレベリング機能付)+LEDクリアランスランプ	61							
LEDリヤコンビネーションランプ	61	LEDシーケンシャルターンランプ付						
リヤフォグランプ(リヤバンパー中央)	*8 61	11,000円(消費税抜き10,000円)						
LEDサイドターンランプ付オート電動格納式リモコンカラードアミラー(ヒーター付/運転席側ワイドビュー)	*5 -							
+リバース連動機能&足元照明	76	★A★B ◆		★A★B		★A★B		
デジタル	59	44,000円 (消費税抜き40,000円)		44,000円 (消費税抜き40,000円)				
自動防眩	63	*9						
防眩	-							
オートワイパー(雨滴感応式)	63	*9						
全車標準装備 ●ドライブスタートコントロール ●ヒルスタートアシストコントロール ●緊急ブレーキキック ●コンライト(ライト自動点灯・消灯システム/ランプオートカットシステム) ●上下調整式リヤヘッドレスト ●全席ELR付3点式シートベルト(前席・後左右席)プリテンションャー&フェースリミッター機構&テンションリデュサー&予防連携機能付) ●アジャスタブルシートベルトアンカー(運転席・助手席) ●全席シートベルト非着用警告灯(点滅式)+リマインダー(警告音) ●汎用ISOFIX対応チャイルドシート固定専用バー+トプテグザンカー(後左右席)*10 ●チャイルドプロテクター(リヤドア) ●LEDフロントフォグランプ ●LEDハイマウントストップランプ ●LEDライセンスプレートランプ ●ウインドシールドグリーンガラス(遮音・UVカット機能、トップシェード付) ●フロントドアグリーンガラス(スーパーUVカット&IRカット&撥水機能付) ●リヤドア・バックウインドグリーンガラス(UVカット機能付ソフトプライバシーガラス) ●ウォッシャー連動時間調整式フロント間欠ワイパー(車速感応・ダイレクトスプレー機能付) ●リヤウインドウデフォグガー など								
操作性								
オプティロウ2眼メーター(メーター照度コントロール、メーターリング照明付)	65	ドライブモード連動メーターリング照明						
エコドライブインジケータ(ランプ・ゾーン表示機能付)	65							
カラードヘッドアップディスプレイ	-	★A★B		*7		★A★B		
3本スポークステアリングホイール	79	本革巻き		ウレタン		本革巻き		
+ステアリングヒーター	77	★C		★C				
チルト&テレスコピックステアリング	77	★C				★C		
マニュアル	-							
シフトノブ(ストレートタイプ/PVC*11、メッキモール付)	-							
8速シーケンシャルシフトマチック(Mモード)+パドルシフト	37							
スマートエントリー&スタートシステム(スマートキー*2)*12	67	金属加飾付スマートキー&カードキー付		*9		金属加飾付スマートキー&カードキー付		
イージークローザー(フロントドア&リヤドア+ラゲージドア)	67	ラゲージドアのみ				ラゲージドアのみ		
電動式リヤサンシェード	77	33,000円(消費税抜き30,000円)		★D		33,000円(消費税抜き30,000円)		
電動式リヤドアサンシェード	77			★D				
全車標準装備 ●ディスプレイ(遠視点ディスプレイ[8インチ]+トヨタマルチオペレーションタッチ[7インチ]) ●マルチインフォメーションディスプレイ(7インチFTカラー) ●デジタルクロック(マルチインフォメーションディスプレイ内表示) ●ステアリングスイッチ(オーディオ・マルチインフォメーションディスプレイ・音声認識・ハンズフリー通話・レーダークルーズコントロール・レーンレーンアシスト) ●電動パワーステアリング(車速感応型) ●シフトレバーブーツ ●シフトポジションインジケータ ●全ドアワンタッチ式パワーウィンドウ(挟み込み防止機能+エンジンOFF後作動機能付) ●車速感応オートパワードロック(キー閉じ込み防止機能+衝撃感知ドアロック解除システム付) ●電気式ラゲージ&フェルエルリッドオープナー ●ブレーキウォーニング ●キー置き忘れ防止ブザー ●半ドアウォーニング ●フェルエル残量ウォーニング など								
内装・快適性								
シート表皮	71	本革		*13		★C		
	73	プランノブ®+合成皮革						
	75	ファブリック				◆		
シートヒーター	77	前席(3段階温度設定) 後席(ON/OFF)		★C ◆		★C		
前席シートベンチレーション	77	★C				★C		
助手席肩口パワーシートスイッチ(シートスライド&リクライニング)	77	★C ◆				★C		
リヤシート	66	パワー(40/20/40分割リクライニング) 一体固定式						
リヤセンターアームレスト(カップホルダー付)	-							
+ボックス&各種コントロールスイッチ	*14 79							
マイコンプリセットドライビングポジションシステム(ステアリング・シート・ドアミラー/2メモリー付)	66	◆				ブラック塗装		
パワーウィンドウシステム(運転席)	66	◆						

	掲載ページ	2.0L 2WD								
		RS Advance	RS	RS-B	G	C package		S	B	
内装・快適性										
インテリア	パワーウィンドウスイッチベース	カーボン調+サテンメッキ加飾 幾何学柄(本車用)+サテンメッキ加飾 ピアノブラック塗装+シルバー塗装							★C	
	インテリア加飾	カーボン調(センターコンソール、パワーウィンドウスイッチベース) 幾何学柄(本車用) [センターコンソール、パワーウィンドウスイッチベース] 幾何学柄(ファブリック用)[センターコンソール]	71						★C	
	ドアトリム&インストルメントパネルオーナメント表皮	合成皮革巻き グランリュクス®巻き	—	◆	◆					
	サテンメッキ加飾(センタークラスター)		—							
	左右独立温度コントロールフルオートエアコン(前席集中モード、花粉除去モード付)+蓄冷エバポレーター		66							
空調	リヤオートエアコン(クーラー機能付)		77			★D				
	「ナノイ」		—							
	スイングレジスター		—							
	おくだけ充電		◆16	65	13,200円(消費税抜き12,000円)		13,200円(消費税抜き12,000円)			
	アクセサリコンセント(AC100V・100W[1個])		◆17	65	28,600円(消費税抜き26,000円)*9			28,600円(消費税抜き26,000円)*9		
電源・照明・収納	イルミネーテッドエントリシステム	フロント足元LED照明+LEDルームランプ フロントドアポケットLED照明+助手席インストルメントパネルオーナメントLED照明	66			◆				
	ラゲージボックス(トランクサポートラゲージトレイ付)		—			◆				
	ラゲージボックス		67							
	全車標準装備	●運転席8ウェイ&助手席4ウェイパワーシート ●電動ランパーサポート(運転席) ●サイドデフロスター付フロントビラー ●メッキインサイドドアハンドル(ロック/プレスタイプ) ●ステンレス製ドアスカッププレート(フロント車名ロゴ入り) ●クリーンエアフィルター(花粉脱臭タイプ) ●リヤヒータータクト ●アクセサリソケット(DC12V・120W)*18 ●天井LED照明(フロントパーソナルランプ[タッチセンサー式]×2、ルームランプ[タッチセンサー式]×1、リヤ読書灯×2) ●LEDドアカーテシランプ(フロントドア/リヤドア) ●ラゲージルームランプ ●オーバードライブランプ ●センターコンソールボックス(左右両開きタイプ) ●昇降式フロントカップホルダー ●コンソール小物入れ ●グローブボックス(LED照明・キー付) ●ドアポケット&ホルダー ●シートバックポケット(運転席・助手席) ●サンバイザー(ハニディミラー・LED天井照明・チークホルダー付) ●回転アシストグリッパ(フロント2・リヤ2/コートフック[リヤ右側]付) など								
	エンターテインメント									
ナビ・オーディオ・エンターテインメント	T-Connect SDナビゲーションシステム*19 【ナビ】遠視点ディスプレイ(8インチ)、T-Connect for CROWN、FM多重VICS(VICS WIDE対応)*20 【オーディオ】Blu-ray、DVD、CD、microSD*21、AM/FM(ワイドFM対応)、サウンドライブラリー*21、USB入力端子、地上デジタルTV、ルーファンテナ(シャークフィンタイプ) 【スマートフォン連携】SDL(SmartDeviceLink™)、Apple CarPlay、Android Auto™対応 【その他】バックガイドモニター*5、ETCユニット*22、Bluetooth®対応(ハンズフリー・オーディオ)、音声認識、Miracast™対応、Wi-Fi®接続対応	トヨタプレミアムサウンドシステム(16スピーカー/12chオーディオアンブ)	*23	64	103,400円(消費税抜き94,000円)*2		103,400円(消費税抜き94,000円)*3	103,400円(消費税抜き94,000円)*2		
	DCM(専用通信機)			41-48						
	リヤオーディオコントロール			—						
	ETC2.0ユニット(VICS機能付)		◆20◆22◆24	65	16,500円(消費税抜き15,000円)			16,500円(消費税抜き15,000円)		
	その他									
安全・セキュリティ	盗難防止システム(イモビライザーシステム+オートアラーム)【国土交通省認可品】		—			侵入センサー付			侵入センサー付	
	寒冷地仕様(ウインドシールドデアイザー、PTC*25ヒーターなど)		◆26	—			14,300円(消費税抜き13,000円)			

※★の装備はメーカーパッケージオプションに含まれる装備です(★A:セーフティーパッケージ、★B:セーフティーパッケージPlus、★C:レザーシートパッケージ、★D:リヤサポートパッケージ)。詳しくはP76-77をご覧ください。
※◆の装備は「ジャンプカラーセレクションパッケージ」選択時(同時装着される装備)です。詳しくはP69をご覧ください。

*1. マイコン制御チルト&スライド電動ムーンルーフを選択した場合、オーバードライブコンソールボックスは非装着となります。 *2. マイコン制御チルト&スライド電動ムーンルーフとトヨタプレミアムサウンドシステムは同時装着できません。 *3. マイコン制御チルト&スライド電動ムーンルーフとトヨタプレミアムサウンドシステムは同時装着できません。ただし、メーカーパッケージオプションの★Dリヤサポートパッケージを選択した場合、同時装着可能です。 *4. 字光式ナンバープレートは装着できません。 *5. パノラミックビューモニター&インテリジェントパーキングアシスト2を選択した場合、標準装備のバックガイドモニターはパノラミックビューモニターに変更となります。また、ドアミラーはカメラ付(左右)となります。 *6. パーキングサポートブレーキ(後方歩行者)/リヤカメラディテクションとパノラミックビューモニター&インテリジェントパーキングアシスト2はセットでメーカーオプション。 *7. パーキングサポートブレーキ(後方歩行者)/リヤカメラディテクション、パノラミックビューモニター&インテリジェントパーキングアシスト2、カメラヘッドアップディスプレイはセットでメーカーオプション。 *8. リヤフォグラブは寒冷地仕様を選択した場合のみ装着できます。 *9. 自動防眩インナーミラー、オートワイパー、スマートエントリ&スタートシステム(全ドア)、アクセサリコンセント(AC100V・100W)はセットでメーカーオプション。 *10. チャイルドシートは汎用ISOFIX対応チャイルドシート(新保安基準適合)のみ使用できます。それ以外のチャイルドシートは、シートベルトでの装着となります。詳しくは販売店におたずねください。 *11. PVC[ポリ塩化ビニルクロライド]: Polyvinyl Chloride *12. 挿込み型心臓ペースメーカー等の機器をご使用の方は、電圧によりそれらの機器に影響を及ぼすおそれがありますので、車両に搭載された発信機から約22cm以内(挿込み型心臓ペースメーカー等の機器を近づけないようにしてください)、電波発信を停止することもできますので、販売店にご相談ください。 *13. 本車シートの一部には合成皮革を使用しています。RS仕様とその他グレードではステッチと縫製の仕様が異なります。 *14. 各種コントロールスイッチは、オプション装着により設定が異なります。 *15. ドアトリムオーナメント表皮は、専用の合成皮革となります。 *16. 挿込み型心臓ペースメーカー等の医療用電気機器を装着されている方は、おくだけ充電のご使用にあたっては医師とよくご相談ください。充電操作が医療用電気機器に影響を与えるおそれがあります。充電機能を停止することもできますので、販売店におたずねください。 *17. 合計100W以下の電気製品をご使用ください。ただし、100W以下の電気

製品でも正常に動作しない場合があります。詳しくは販売店におたずねください。また、一部地域では駐車または停車中にエンジンを始動させた場合、条例に触れるおそれがありますのでご注意ください。 *18. 120W以下の電気製品をご使用ください。ただし、120W以下の電気製品でも正常に動作しない場合があります。詳しくは販売店におたずねください。 *19. ディスク、メディアによっては再生できない場合があります。また、B-CASカードはあらかじめ受信機に装着されています。 *20. ETC2.0ユニット(VICS機能付)を選択した場合、3メディアVICS(VICS WIDE対応)になります。 *21. microSDカードが別途必要となります。サウンドライブラリーは車内で録音したデータを車内でのみお楽しみいただく機能です。旧型クラウンで保存したmicroSDカードのデータは再生できません。また、他車のナビで保存したmicroSDカードのデータは再生できない場合があります。 *22. ETCユニット/ETC2.0ユニットは新しいセキュリティ規格に対応しています。また、別途セットアップ費用が必要となります。詳しくは販売店におたずねください。 *23. トヨタプレミアムサウンドシステムを選択した場合、スピーカーパネルがパンチングメタルに変更となります。 *24. ETC2.0ユニットは、今後新たに追加されるサービスおよびシステム変更には対応できない場合があります。あらかじめご了承ください。詳しくは販売店におたずねください。 *25. PTC[自己温度制御システム]: Positive Temperature Coefficient *26. 寒冷地仕様は、寒冷地での使用を考慮して、主にヒーター等の信頼性・耐久性の向上を図っております。なお、北海道地区には寒冷地仕様が全車標準装備となります。

■「メーカーオプション」「メーカーパッケージオプション」はご注文時に申し受けます。メーカーの工場で作成するため、ご注文後はお受けできませんのでご了承ください。 ■「C package」はグレード名称ではありません。 ■価格はメーカー希望小売価格(消費税10%込み)20年4月現在のものを>で参考価格です。価格は販売店が独自に定めていますので、詳しくは各販売店におたずねください。 ■「パフオマンズシステム」はヤマハ発動機(株)の登録商標です。 ■「プランノープ」はTBカワシマ株式会社の登録商標です。 ■「glanlux®(グランリュクス)」はセレン株式会社の登録商標で、スエード調の人工皮革です。 ■「nanoe」、 「ナノイ」及び「nanoe」マークは、パナソニック株式会社の商標です。 ■「おくだけ充電」、「おくだけ充電」ロゴは、株式会社NTTドコモの登録商標です。 ■「Blu-ray Disc™(ブルーレイディスク)」はブルーレイディスクアソシエーションの商標です。 ■「Bluetooth™」はBluetooth SIG, Inc.の商標です。 ■「Wi-Fi®/Miracast™」はWi-Fi Allianceの登録商標です。 ■SmartDeviceLink™は、SmartDeviceLink Consortiumの商標、または登録商標です。 ■Apple CarPlayは、米国その他の国で登録されたApple Inc.の商標です。 ■「Android Auto™」は、Google LLCの商標です。

PHOTO CAPTION フォトキャプション一覧

>>> P2-3 / P4-5 / P6-7 / P8-9 / P16-17 / P29 / P30 / P34-35
Photo: RS Advance(2.0Lターボガソリン車)。ボディカラーのホワイトパールクリスタルシャイン(062)、ITS Connect、デジタルインナーミラー、トヨタプレミアムサウンドシステム、ETC2.0ユニットはメーカーオプション、パノラミックビューモニター&インテリジェントパーキングアシスト2とパーキングサポートブレーキ(後方歩行者)/リヤカメラディテクションはセットでメーカーオプション。レーザーシートパッケージはメーカーパッケージオプション。 ■写真は合成です。

>>> P10-11 / P12-13
Photo: 「S/C package」(2.0Lターボガソリン車)。ボディカラーはダークブルーマイカ(856)。 ■写真は合成です。

>>> P31
Photo: RS Advance(2.0Lターボガソリン車)。内装色はブラック、ITS Connect、デジタルインナーミラー、トヨタプレミアムサウンドシステム、ETC2.0ユニットはメーカーオプション、パノラミックビューモニター&インテリジェントパーキングアシスト2とパーキングサポートブレーキ(後方歩行者)/リヤカメラディテクションはセットでメーカーオプション、レーザーシートパッケージはメーカーパッケージオプション。 ■写真は機能説明のために各ランプを点灯したものです。実際の走行状態を示すものではありません。 ■画面はハメ込み合成です。

>>> P18-19
Photo: RS Advance(2.0Lターボガソリン車)。ボディカラーのプレシャスグレナ(1K5)、ITS Connect、デジタルインナーミラー、トヨタプレミアムサウンドシステム、ETC2.0ユニットはメーカーオプション、パノラミックビューモニター&インテリジェントパーキングアシスト2とパーキングサポートブレーキ(後方歩行者)/リヤカメラディテクションはセットでメーカーオプション、レーザーシートパッケージはメーカーパッケージオプション。 ■写真は機能説明のために各ランプを点灯したものです。実際の走行状態を示すものではありません。 ■画面はハメ込み合成です。

>>> P20-21 / P22-23
Photo: RS Advance(2.0Lターボガソリン車)。内装色はホワイトはメーカーパッケージオプション(レザーシートパッケージ)。ITS Connect、デジタルインナーミラー、トヨタプレミアムサウンドシステム、ETC2.0ユニットはメーカーオプション、パノラミックビューモニター&インテリジェントパーキングアシスト2とパーキングサポートブレーキ(後方歩行者)/リヤカメラディテクションはセットでメーカーオプション。 ■写真は機能説明のために各ランプを点灯したものです。実際の走行状態を示すものではありません。 ■画面はハメ込み合成です。

>>> P24-25
Photo: RS Advance(2.0Lターボガソリン車)。内装色はブラック。ITS Connect、デジタルインナーミラー、トヨタプレミアムサウンドシステム、ETC2.0ユニットはメーカーオプション、パノラミックビューモニター&インテリジェントパーキングアシスト2とパーキングサポートブレーキ(後方歩行者)/リヤカメラディテクションはセットでメーカーオプション、レーザーシートパッケージはメーカーパッケージオプション。 ■写真は機能説明のためにボディの一部を切断したカットモデルです。

>>> P26-27
Photo: RS Four(2.5Lハイブリッド車)。内装色のブラック&テラロッサは設定色(ご注文時に指定が必要です。指定がない場合はブラックになります)。ITS Connect、寒冷地仕様、リヤフォグラブはメーカーオプション、セーフティーパッケージPlusはメーカーパッケージオプション。 ■写真は機能説明のために各ランプを点灯したものです。実際の走行状態を示すものではありません。 ■画面はハメ込み合成です。

>>> P36 / P52-53 / P54
Photo: G-Executive(3.5Lハイブリッド車)。ボディカラーのプレシャスシルバー(JJ6)、マイコン制御チルト&スライド電動ムーンルーフ、ITS Connect、トヨタプレミアムサウンドシステム、ETC2.0ユニット、おくだけ充電はメーカーオプション、パノラミックビューモニター&インテリジェントパーキングアシスト2とパーキングサポートブレーキ(後方歩行者)/リヤカメラディテクションはセットでメーカーオプション。 ■写真は機能説明のために各ランプを点灯したものです。実際の走行状態を示すものではありません。 ■写真は合成です。

>>> P38-39
Photo: RS Four(2.5Lハイブリッド車)。ボディカラーのプレシャスブラックパール(219)、ITS Connect、寒冷地仕様、リヤフォグラブはメーカーオプション、セーフティーパッケージPlusはメーカーパッケージオプション。 ■写真は合成です。

>>> P40-41
Photo: 「S/C package」(2.5Lハイブリッド車)。ボディカラーのプレシャスグレナ(1K5)、ITS Connect、トヨタプレミアムサウンドシステム、ETC2.0ユニットはメーカーオプション、パノラミックビューモニター&インテリジェントパーキングアシスト2、パーキングサポートブレーキ(後方歩行者)/リヤカメラディテクション、カメラヘッドアップディスプレイはセットでメーカーオプション。 ■写真は合成です。

■撮影協力: 熊本県天草市(P4、P30-31)

SPECIFICATION

トヨタ クラウン 主要諸元表

	3.5L ハイブリッド車			2.5L ハイブリッド車			
	2WD			2WD			
	RS Advance	G-Executive	S	RS Advance	RS	G	S
■車両型式・重量・性能							
車両型式	6AA-GWS224-AEXAB★※1	6AA-GWS224-AEXEB★※1	6AA-GWS224-AEXPB★※1	6AA-AZSH20-AEXAB★※1	6AA-AZSH20-AEXRB★※1	6AA-AZSH20-AEXGB★※1	6AA-AZSH20-AEXMB(C)★※2 6AA-AZSH20-AEXMB★※1
車両重量	kg 1,870 ※3※4※5	1,900 ※3	1,860 ※3※4※5	1,770 ※3※4※5	1,750 ※3※4※6※7	1,730 ※3※4※5※7※8	
車両総重量	kg 2,145 ※3※4※5	2,175 ※3	2,135 ※3※4※5	2,045 ※3※4※5	2,025 ※3※4※6※7	2,005 ※3※4※5※7※8	
最小回転半径	m 5.5			5.3※9			
燃料消費率	WLTC (国土交通省審査値)	市街地モード	km/L 16.0		20.0		
		郊外モード	km/L 12.7		17.2		
		高速道路モード	km/L 16.4		20.8		
		高速道路モード	km/L 17.7		20.9		
	JCO8 (国土交通省審査値)	km/L 18.0※10	17.8	18.0※10	23.4	24.0※11	
主要燃費改善対策		ハイブリッドシステム、アイドリングストップ装置、筒内直接噴射、可変バルブタイミング、電動パワーステアリング、充電制御、電気式無段変速機					
■寸法・定員							
全長	mm 4,910			4,910			
全幅	mm 1,800			1,800			
全高	mm 1,455			1,455			
ホイールベース	mm 2,920			2,920			
トレッド	フロント/リヤ	mm 1,550/1,550		mm 1,560/1,560		mm 1,560/1,560※13	
最低地上高※14	mm 135			135			
室内	長/幅/高※14	mm 1,980/1,500/1,185※15		1,980/1,500/1,185※15			
乗車定員	名 5			5			
■エンジン							
型式	8GR-FXS			A25A-FXS			
総排気量	L 3.456	3.456		2.487			
種類	V型6気筒			直列4気筒			
使用燃料	無鉛プレミアムガソリン			無鉛レギュラーガソリン			
内径×行程	mm 94.0×83.0			87.5×103.4			
最高出力(ネット)	kW(PS)/r.p.m. 220(299)/6,600		220(299)/6,600		135(184)/6,000		
最大トルク(ネット)	N·m(kgf·m)/r.p.m. 356(36.3)/5,100		356(36.3)/5,100		221(22.5)/3,800~5,400		
燃料供給装置	筒内直接+ポート燃料噴射装置(D-4S)						
燃料タンク容量	L 66						
■走行装置・駆動方式							
サスペンション	フロント リヤ	マルチリンク式コイルスプリング		マルチリンク式コイルスプリング			
ブレーキ	フロント/リヤ 作動方式	ベンチレーテッドディスク/ベンチレーテッドディスク		ベンチレーテッドディスク/ベンチレーテッドディスク			
駆動方式	油圧・回生ブレーキ協調式 後輪駆動方式						
■トランスミッション・変速比・減速比							
トランスミッション	マルチステージハイブリッドトランスミッション			電気式無段変速機			
変速比(第1速/第2速/第3速/第4速/第5速/第6速/第7速/第8速/後退)	-			-			
減速比	3.357			2.937			
■モーター							
型式	2NM			1KM			
種類	交流同期電動機						
最高出力	kW(PS) 132(180)		132(180)		105(143)		
最大トルク	N·m(kgf·m) 300(30.6)		300(30.6)		300(30.6)		
■動力用主電池							
種類	リチウムイオン電池			ニッケル水素電池			
容量	Ah 3.6			6.5			

- ※1. ジャパンカラーセレクションパッケージ装着車の場合、車両型式の末尾に(A)が付きます。
- ※2. ジャパンカラーセレクションパッケージ装着車の場合、車両型式の末尾が(C)から(D)に変わります。
- ※3. マイコン制御チルト&スライド電動ムーンルーフを装着した場合、10kg増加します。
- ※4. レザーシートパッケージを装着した場合、10kg増加します。
- ※5. 電動式リヤサンシェードを装着した場合、10kg増加します。
- ※6. リヤサポートパッケージを装着した場合、20kg増加します。
- ※7. 18インチ アルミホイールを装着した場合、10kg増加します。
- ※8. 16インチ アルミホイールを装着した場合、10kg減少します。
- ※9. 18インチ アルミホイールを装着した場合、5.5mとなります。
- ※10. オプション装着により車両重量が1,880kg以上の場合、17.8km/Lとなります。
- ※11. オプション装着により車両重量が1,770kg以上の場合、23.4km/Lとなります。
- ※12. オプション装着により車両重量が1,880kg以上の場合、20.8km/Lとなります。
- ※13. 18インチ アルミホイールを装着した場合、トレッド(フロント・リヤ)は1,550mmとなります。
- ※14. 社内測定値
- ※15. マイコン制御チルト&スライド電動ムーンルーフを装着した場合は、室内高は1,125mmとなります。

- 燃料消費率は定められた試験条件のもとでの値です。お客様の使用環境(気象、渋滞等)や運転方法(急発進、エアコン使用等)に応じて燃料消費率は異なります。
- WLTCモードは、市街地、郊外、高速道路の各走行モードを平均的な使用時間配分で構成した国際的な走行モードです。市街地モードは、信号や渋滞等の影響を受ける比較的低速な走行を想定し、郊外モードは、信号や渋滞等の影響をあまり受けない走行を想定、高速道路モードは、高速道路等での走行を想定しています。

- エンジン出力表示にはネット値とグロス値があります。「グロス」はエンジン単体で測定したものであり、「ネット」とはエンジンを車両に搭載した状態とは異なる条件下で測定したものです。同じエンジンで測定した場合、「ネット」は「グロス」よりもガソリン自動車約15%程度低い値(自工会調べ)となっています。

★印の車両は、環境対応車 普及促進税制の適用車です。自動車重量税の軽減措置が受けられます(2021年4月30日までに新規登録を受ける車を対象)。また、ご購入時の翌年度の自動車税について軽減措置が受けられます(2021年3月31日までの新車登録車を対象)。2019年10月1日より、自動車取得税が廃止され環境性能割が導入されました。2019年10月1日から2020年9月30日まで臨時的軽減措置が受けられます。詳しくは販売店におたずねください。

- 「CROWN」HYBRID SYNERGY DRIVE™ TOYOTA SAFETY SENSE™ VVT-i™ TOYOTA D-4S™ TOYOTA D-4ST™ ECT™ VDIM™ VSC™ TRC™ VGRS™ ECB™ OPTITRON™ サウンドライブラリー™ TSOP™ T-Connect™ はトヨタ自動車(株)の商標です。
- 道路運送車両法による自動車型式指定申請書数値
- 製造事業者:トヨタ自動車株式会社

自動車リサイクル法の施行により、下表のリサイクル料金が別途必要となります。

リサイクル料金表

リサイクル料金表	リサイクル預託金				資金管理料金	合計
	シュレッダーダスト料金	エアバッグ類料金	フロン類料金	情報管理料金		
全車	9,990円	1,930円	-	130円	290円	12,340円

■リサイクル預託金が預託済のお車を商品車として譲渡する旧所有者(譲渡人)は、車両価値部分とリサイクル預託金相当額の合計額を新所有者(譲受人)からお受け取りになることにより、リサイクル預託金の返金を受けることができます。詳しくは、取扱販売店におたずねください。

2.5L ハイブリッド車						2.0L ターボガソリン車							
4WD						2WD							
RS Advance Four	RS Four	G-Executive Four	G Four	S Four		RS Advance	RS	RS-B	G	S		B	
				"C package"					"C package"				
6AA-AZSH21-AEXAB★※1	6AA-AZSH21-AEXRB★※1	6AA-AZSH21-AEXEB★※1	6AA-AZSH21-AEXGB★※1	6AA-AZSH21-AEXMB(C)★※2	6AA-AZSH21-AEXMB★※1	3BA-ARS220-AEZAZ※1	3BA-ARS220-AEZRZ※1	3BA-ARS220-AEYSZ	3BA-ARS220-AEZGZ※1	3BA-ARS220-AEZMZ(C)※2	3BA-ARS220-AEZMZ※1	3BA-ARS220-AEZBZ	
1,860 ※3※4※5		1,890 ※3	1,850 ※3※4※6※7	1,820 ※3※4※5※7		1,730 ※3※4※5		1,720	1,710 ※3※4※6※7	1,700 ※3※4※5※7※8		1,690	
2,135 ※3※4※5		2,165 ※3	2,125 ※3※4※6※7	2,095 ※3※4※5※7		2,005 ※3※4※5		1,995	1,985 ※3※4※6※7	1,975 ※3※4※5※7※8		1,965	
5.7						5.5			5.3※9			5.3	
18.2						12.4							
14.9						8.7							
19.2						12.6							
19.4						15.1							
21.0※12		20.8		21.0※12		12.8							
ハイブリッドシステム、アイドリングストップ装置、筒内直接噴射、可変バルブタイミング、電動パワーステアリング、充電制御、電気式無段変速機						アイドリングストップ装置、筒内直接噴射、可変バルブタイミング、電動パワーステアリング、充電制御							
4,910						4,910							
1,800						1,800							
1,465						1,455							
2,920						2,920							
1,550/1,550			1,560/1,560※13			1,550/1,550			1,560/1,560※13			1,560/1,560	
130						135							
1,980/1,500/1,185※15						1,980/1,500/1,185※15		1,980/1,500/1,185	1,980/1,500/1,185※15		1,980/1,500/1,185		
5						5							
A25A-FXS						8AR-FTS							
2.487						1.998							
直列4気筒						直列4気筒							
無鉛レギュラーガソリン						無鉛プレミアムガソリン							
87.5×103.4						86.0×86.0							
135(184)/6,000						180(245)/5,200~5,800							
221(22.5)/3,800~5,400						350(35.7)/1,650~4,400							
筒内直接+ポート燃料噴射装置(D-4S)						筒内直接+ポート燃料噴射装置(D-4ST)							
66						66							
マルチリンク式コイルスプリング						マルチリンク式コイルスプリング							
マルチリンク式コイルスプリング						マルチリンク式コイルスプリング							
ベンチレーテッドディスク/ベンチレーテッドディスク						ベンチレーテッドディスク/ベンチレーテッドディスク							
油圧・回生ブレーキ協調式						油圧式							
4輪駆動方式(フルタイム4WD)						後輪駆動方式							
電気式無段変速機						スーパーインテリジェント8速オートマチック(8 Super ECT)							
-						4.596/2.724/1.863/1.464/1.231/1.000/0.824/0.685/4.056							
2.937						3.133							
1KM						-							
交流同期電動機						-							
105(143)						-							
300(30.6)						-							
ニッケル水素電池						-							
6.5						-							

トヨタ クラウン 環境仕様

車両型式	3BA-ARS220	6AA-AZSH20	6AA-AZSH21	6AA-GWS224					
車両重量	kg	1,690~1,760	1,720~1,760, 1,770~1,800	1,820~1,870, 1,880~1,900, 1,860~1,870, 1,880~1,910					
燃料消費率	WLTC※5	燃料消費率(国土交通省審査値) km/L	12.4	20.0	18.2	16.0			
	JC08※6	CO ₂ 排出量 g/km	187	116	128	145			
		燃料消費率(国土交通省審査値) km/L	12.8	24.0	23.4	21.0	20.8	18.0	17.8
		CO ₂ 排出量 g/km	181	97	99	111	112	129	130
参考	「平成27年度燃費基準※1」をクリアしています。		「2020年度燃費基準※1」をクリアしています。						
排出ガス	適合規制または認定レベル(国土交通省)	平成30年排出ガス規制適合		平成30年排出ガス基準75%低減レベル※2					
適合規制値または認定レベル値	CO/NMHC/NOx g/km	1.15/0.1/0.05		1.15/0.025/0.013					
車外騒音(加速/定常/近接)※3	dB	72(規制値)/-/72		73(規制値)/-/71		75(規制値)/-/70			
冷媒の種類(GWP値※4)/使用量	g	HFO-1234yf(1※5)/600※6							
環境負荷物質削減	鉛/水銀	自工会2006年自主目標達成(1996年比1/10以下※7)/自工会自主目標達成(2005年1月以降使用禁止※8)							
	カドミウム/六価クロム	自工会自主目標達成(2007年1月以降使用禁止)/自工会自主目標達成(2008年1月以降使用禁止)							
車室内VOC※9	自工会自主目標達成(厚生労働省室内濃度指定値※12以下)								
リサイクル関係	リサイクルしやすい材料を使用した部品	TSOP※10		バンパーカバー、インストルメントパネル、グローブボックス など					
	樹脂、ゴム部品への材料表示	TPO※11		SRSカーテンシールドエアバッグ、ガラスラン など					
	再生PP	あり							
	リサイクル材の使用	再生フェルト		ラゲージボックス、ラゲージトリム					
		再生フェルト		サイレンサー類					

※1. 省エネ法に基づき定められている燃費目標基準。 ※2. WLTCモード走行。 ※3. 平成28年騒音規制。 ※4. GWP: Global Warming Potential (地球温暖化係数) ※5. フロン法において、カーエアコン冷媒は、2023年度までにGWP150以下(対象の乗用車における国内向け年間出荷台数の加重平均値)にすることを求められています。 ※6. リヤオートエアコンを装着した場合、800gになります。 ※7. 1996年乗用車の業界平均1,850g(バッテリーを除く)。 ※8. 交通安全の観点で使用する部品(ナビゲーション等の液晶ディスプレイ、コンビネーションメーター、ディスプレイランプ、室内蛍光灯)を除く。 ※9. VOC: Volatile Organic Compounds ※10. TSOP: Toyota Super Olefin Polymer ※11. TPO: Thermo Plastic Olefin ※12. 厚生労働省が2002年1月に定めた指定物質で自動車に関する物質の指針値。

フロンラベル

この商品で使用しているガスの地球温暖化への影響は?

S (ノンフロン)

地球温暖化への影響大 ← B (15以上) | A (10~14) | AA (5~9) | S (1以下) → 地球温暖化への影響小

15以上 | 10~14 | 5~9 | 1以下

目標年度 2023年 使用ガスの地球温暖化係数 1



TOYOTA ENVIRONMENTAL CHALLENGE 2050



<https://global.toyota.jp/sustainability/esg/challenge2050/>



「人とクルマと自然が共生する社会」を目指して ～トヨタ環境チャレンジ2050～

トヨタは、温室効果ガスに起因する異常気象、生物多様性の喪失、水不足など、深刻化する地球環境の諸問題に対し、これまでも幅広い取り組みを推進してきました。今後もクルマの環境負荷をゼロに近づけるとともに、地球・社会にプラスとなる取り組みを通じて、持続可能な社会の実現に貢献するための6つのチャレンジ(ゼロへのチャレンジ  と、プラスへのチャレンジ )を実施していきます。

CO₂ “0” へのチャレンジ ～環境負荷をゼロに近づけるためのトヨタの取り組み～

CO₂ 0 ライフサイクルCO₂ゼロチャレンジ

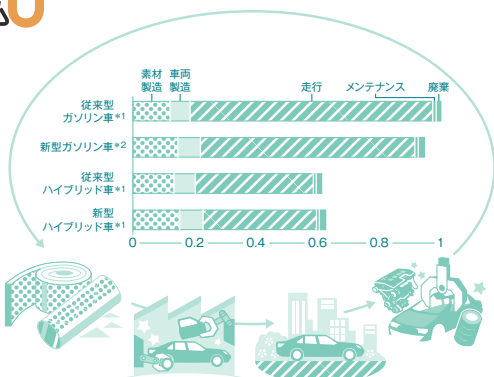

トヨタはクルマの一生のCO₂削減をデザインしています。走行時だけでなく、製造から廃棄・リサイクルにいたるクルマのライフサイクル全体で、CO₂排出量を削減するための取り組みを行っています。 *1. 2.5L *2. 2.0L

走行性能向上を目的に軽量化部品などを採用したことにより、素材製造時のCO₂が増加したため、ライフサイクルではハイブリッド車は同等となりました。



トヨタでは、資源採取から廃棄・リサイクルまでの各段階で、クルマが環境に与える要因を定量的に総合評価する手法(LCA『ライフサイクルアセスメント』: Life Cycle Assessment)で評価します。自動車の生涯走行距離10万km(10年)をJC08モードで走行した場合の結果です。LCA評価結果は指数で示しています。

トヨタが乗用車を対象に実施しているLCAの手法は、ドイツの第三者認証機関テュフラインランドによるISO14040/14044規格に基づく審査・認証を受けました。

CO₂ 0 新車CO₂ゼロチャレンジ



燃費の良いクルマを選ぶと、CO₂の削減に協力できます

クルマは、燃費が良くなればなるほど、CO₂の排出量を削減することができます。トヨタでは、あらゆる部品の軽量化や効率化により燃費を向上させることで、CO₂排出量を削減しています。

エコドライブでもCO₂を削減

お客様の運転のエコ度を評価する“MyTOYOTA for T-Connect ドライブ診断”エコドライブに役立つアドバイス、レポートと全国ユーザーの燃費ランキングをご提供するアプリコンテンツです。



CO₂ 0 工場CO₂ゼロチャレンジ



トヨタはエコカーだけでなく、エコ工場にも力を入れています

クラウンをつくる工場では、水素を動力とする燃料電池フォークリフトを導入し、CO₂を排出しない工場を目指しています。さらに、世界最高クラスの発電効率に向けた次世代燃料電池の実証実験も行っており、CO₂排出削減のためにさまざまなアプローチを行っています。

地球環境へ

プラス “+” のチャレンジ

～より良い環境をつくるためのトヨタの取り組み～

人と自然が共生する 未来づくりへのチャレンジ



トヨタの工場では、クルマと森をつくっています

自然と調和する工場をめざし、2008年に「工場の森づくり」がスタートしました。それ以来、クラウンをつくる工場での従業員による苗木の植樹は約17,000本*3におよびます。工場の処理水を活用しているピオトープには、カワセミや綺麗な水を好むハグロトンボなどの生き物が飛来。生息するトンボが6種類から19種類へ増えるなど、豊かな環境を育む取り組みを行っています。

*3. 2018年6月現在。

ACCESSORIES & CUSTOMIZE



トヨタ純正用品(販売店装着オプション)
トヨタ自動車(株)の取り扱い商品です。



AERO PACKAGE
for RS BODY



モデルスタパーツ(販売店装着オプション)
(株)トヨタカスタマイジング&ディベロップメントの取り扱い商品です。



MODELLISTA
for RS BODY



TRDパーツ(販売店装着オプション)
(株)トヨタカスタマイジング&ディベロップメントの取り扱い商品です。



TRD
for RS BODY

■写真は灯火類を点灯させた状態です。写真の色や照度は実際とは異なります。

■詳しくは別冊のAccessories & Customize Catalogueをご覧ください。

■下記のサービス・商品につきましては、一部取り扱いのない地域・店舗がございます。

<p>For Your Life 暮らしの中で、私たちトヨタにできること</p> <p>クルマ好きが集まる場所 GAZOO gazoo.com</p>	<p>アフターサービスなら トヨタサービス toyota.jp/after_service/</p>	<p>クルマを借りるなら TOYOTA Rent a Car www.toyota.co.jp/rent/</p>	<p>中古車を買うなら TOYOTA 認定中古車 gazoo.com/U-Car/nintel/index.html</p>	<p>クルマを売るなら トヨタのクルマ買取 www.toyota.co.jp/akaitori/</p>
<p>クレジットカードなら TS3 ts3card.com</p>	<p>スマホ買うなら トヨタのau toyota.jp/information/campaign/pipit/</p>	<p>家を建てるなら TOYOTA HOME www.toyotahome.co.jp</p>	<p>マリンレジャーなら TOYOTA MARINE www.toyota.co.jp/marine</p>	



「サポートヨ」とは「サポートトヨタ」の略称です。

技術と人で、安全安心をサポート

詳しくはこちらをご覧ください。
<https://toyota.jp/sapotoyo/>



詳しくは! <https://toyota.jp>

START YOUR IMPOSSIBLE

このカタログに関するお問い合わせは、お近くのクラウン取り扱い販売店または下記のお客様相談センターへ
トヨタ自動車株式会社 お客様相談センター 全国共通・フリーコール ☎ 0800-700-7700 オープン時間 365日 9:00~18:00 所在地 〒450-8711 名古屋市千代田区名駅4丁目7番1号
本仕様ならびに装備は予告なく変更することがあります。(このカタログの内容は'20年4月現在のもの) ボディカラーおよび内装色は撮影、印刷インキの関係で実際の色とは異なって見えることがあります。
発進・加速はゆるやかに。エコドライブに心がけよう。

HAT23100-2004

