



**CROWN**  
**"HYBRID"**  
**SERIES**



## 超えてゆく、ブランド。

この国の人々の欲びを満たすために。

今、CROWNはまた、劇的に変わろうとしている。

歴史や伝統があるからこそ、未来を見つめて、進化を止めない。

君臨ではなく、挑戦しつづけること。

それはクラウンが自らに課した使命だから。

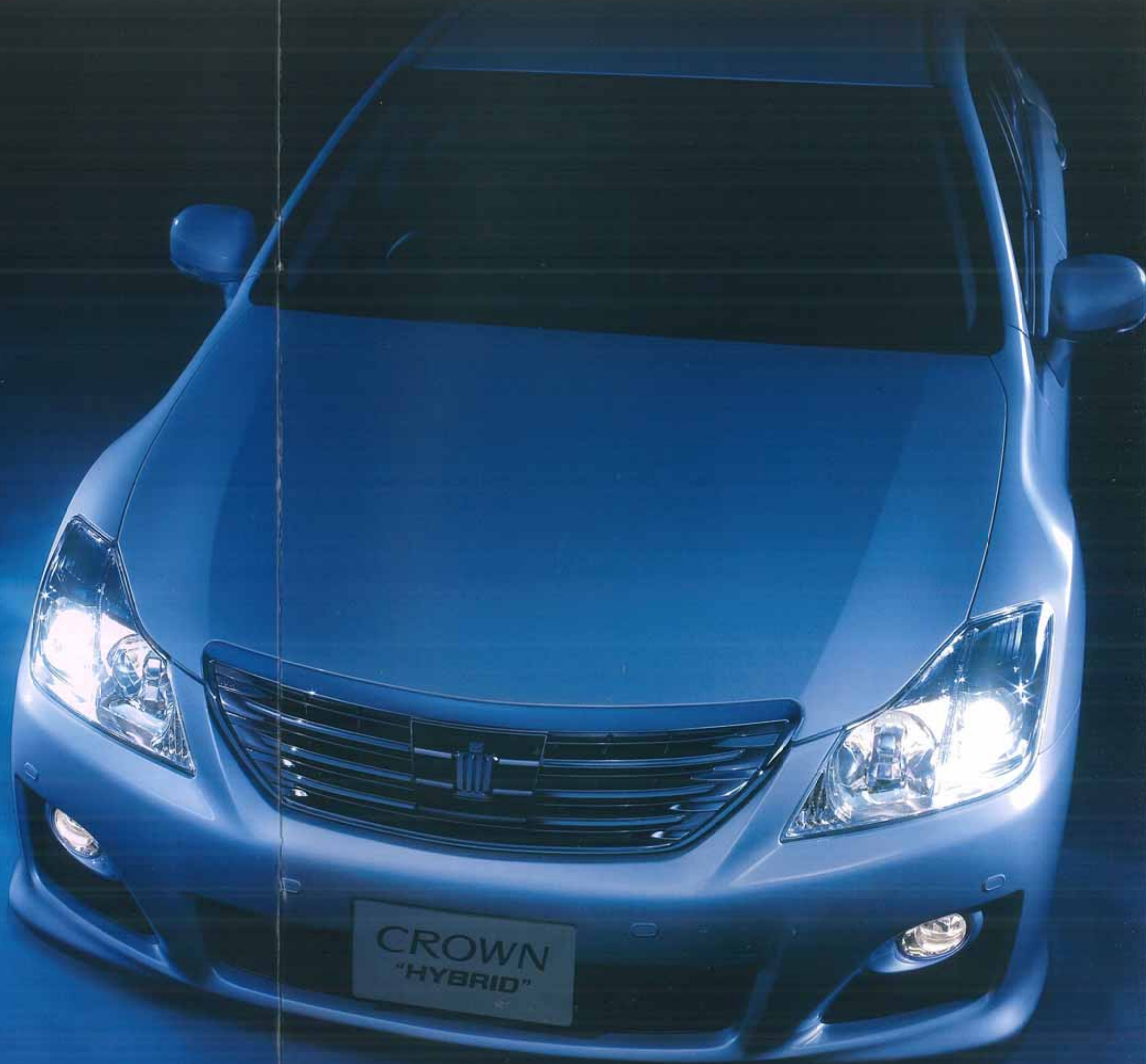

夢も。希望も。責任も。

これからの高級車に求められる、  
すべての性能を極めて。

ハイブリッドカー = 環境にやさしい。

クラウンがハイブリッドシステムを搭載する以上、

それだけで満足するわけにはいきません。

クラウンハイブリッドがめざしたのは、

高級車の未来に夢と希望を見いだしつづけてきた

“クラウン・ブランド”としての責任を果たすこと。

つまり、走る喜びを犠牲にすることなく、

環境にやさしく、さらに安全で快適なクルマになることです。

そのために、FRセダン用ハイブリッドシステムTHS-IIを採用。

さらに、VDIMの進化などにより、

パワフル&ダイレクトで、かつシームレスな走りの世界を獲得。

また、夜間の視界や各種情報の取得など、

ドライバーをさまざまな角度からサポートする

先進システムの採用で、より安全で、ストレスフリーな

ドライビングが愉しめるようになりました。

「超えてゆく、ブランド」 — クラウン。

ハイブリッドの存在は、そのひとつの証明です。

# CROWN

## “HYBRID”

### SERIES





Photo:クラウンハイブリッド。ボディカラーはライトブルーマイカメタリック<8U8>。トヨタプレミアムサウンドシステムはメーカーオプション。  
プリクラッシュセーフティシステム&後方プリクラッシュセーフティシステムとナイトビュー、  
レーンキーピングアシストはクリアランスソナー&サイドモニター装着時にセットでメーカーオプション。

6 ■写真は合成です。



Photo:クラウンハイブリッド。ボディカラーはライトブルーマイカメタリック<8U8>。トヨタプレミアムサウンドシステムはメーカーオプション。  
ブリクラッシュセーフティシステム&後方ブリクラッシュセーフティシステムとナイトビュー、  
レーンキーピングアシストはクリアランスソナー&サイドモニター装着時にセットでメーカーオプション。  
■写真は合成です。

## DESIGN & QUALITY

ハイブリッドカーの先進性と、  
クラウンのアイデンティティが調和したスタイリング。

横基調のバーで構成されたシャープな印象のフロントグリルには、伝統の王冠エンブレムを。  
さらに、ヘッドランプとリアコンビネーションランプにブルーレンズを採用し、  
サイドとリアにハイブリッドエンブレムを配するなど、独自の世界観もしっかり主張。  
ひと目でクラウンであり、しかもハイブリッドカーであることがわかる洗練のスタイリングです。



Photo: クラウンハイブリッド。ボディカラーのプレミアムシルバーパール<1F3>はメーカーオプション。トヨタプレミアムサウンドシステムはメーカーオプション。  
プリクラッシュセーフティシステム&後方プリクラッシュセーフティシステムとナイトビュー、  
レーンキーピングアシストはクリアランスソナー&サイドモニター装着時にセットでメーカーオプション。



Photo:クラウンハイブリッド。ボディカラーのプレミアムシルバーパール<1F3>はメーカーオプション。トヨタプレミアムサウンドシステムはメーカーオプション。ブリクラッシュセーフティシステム&後方ブリクラッシュセーフティシステムとナイトビュー。12. レーンキーピングアシストはクリアランスソナー&サイドモニター装着時にセットでメーカーオプション。



Photo:クラウンハイブリッドの運転席。内装色はダークブラウン。

クリアランスソナー&サイドモニターとインテリジェントパーキングアシストはセットでメーカーオプション。トヨタプレミアムサウンドシステムはメーカーオプション。

■写真は機能説明のために各ランプを点灯させたものです。実際の走行状態を示すものではありません。

14 ■写真は機能説明のためにボディの一部を切断したカットモデルです。 ■画面はハメ込み合成です。



Photo:クラウンハイブリッドの室内。内装色はダークブラウン。  
クリアランスソナー&サイドモニターとインテリジェントパーキングアシストはセットでメーカーオプション。  
トヨタプレミアムサウンドシステム、リヤオートクーラーはメーカーオプション。  
■写真は機能説明のためにボディの一部を切断了したカットモデルです。 17

HYBRID  
SYNERGY  
DRIVE



高級FRセダン専用の、  
新しいハイブリッドシステムを搭載。

卓越の「走行性能」と「環境性能」の両立をめざして。クラウンは、モーターとエンジンそれぞれの特長を最大限に活かしたTHS-IIの採用により、「加速性能」「静粛性」「低燃費」「低排出ガス」を高次元で実現しました。スタート時は、モーター走行によって、静かで力強い加速感を。通常速度域では、主にエンジンで走行し、モーターも併用。エンジンの回転数を低く抑え、静かさを維持したまま低燃費・低排出ガスの走りを可能にしています。さらにアクセルを踏み込めば、3.5Lエンジンの卓越したポテンシャルと、高出力モーターの強力なアシストにより、かつてない走行性能を実現。“意のままに走る歓び”と“環境にやさしい歓び”を同時に適えた、新しい高級車の世界がここにあります。

2GR-FSE FOR HYBRID

システム	最高出力: <b>254kW [345PS]</b> *1 10・15モード走行燃費*2: <b>15.8km/L</b> JC08モード走行燃費*2: <b>14.0km/L</b>
V6 3.5L エンジン	最高出力: <b>218kW [296PS]</b> /6,400r.p.m. 最大トルク: <b>368N・m [37.5kg・m]</b> /4,800r.p.m.
モーター	最高出力: <b>147kW [200PS]</b> 最大トルク: <b>275N・m [28.0kg・m]</b>

\*1. エンジンとモーターにより、システムとして発揮できる出力。社内測定値。 \*2. 国土交通省審査値。燃料消費率は定められた試験条件のもとでの値です。お客様の使用環境（気象、渋滞等）や運転方法（急発進、エアコン使用等）に応じて燃料消費率は異なります。JC08モード走行は、10・15モード走行に比べ、より実際の走行に近くなるよう新たに設けられた試験方法で、一般的に燃料消費率はやや低い値になります。

ハイブリッドカーの静粛性をより高める。  
アクティブノイズコントロールシステム。

ハイブリッドカーといえども、エンジンを動力源として走行している状況では、エンジンのこもり音は必ず発生します。そこで、エンジンのこもり音を音で打ち消すシステムを新たに採用しました。エンジン回転数と3個の専用マイクからエンジンのこもり音を特定。それを打ち消す逆位相の音をスピーカーから出力することで、こもり音を低減し、優れた静粛性を一段と向上させます。

作動イメージ(概念図)



優れた環境性能はもちろん、スポーティな走りの世界も両立。

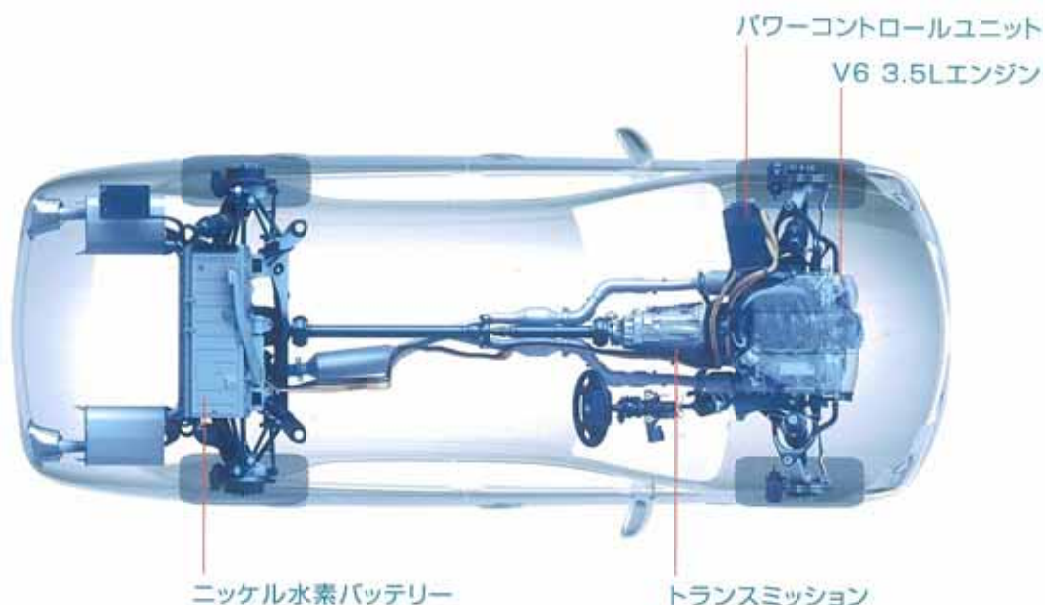

### V6 3.5L 2GR-FSEエンジン

低回転から高トルクが得られる2GR-FSEを搭載。さらに、ハイブリッド専用チューニングを施すことにより、発進時のモーター走行から通常のエンジン走行に移行する際のエンジン始動による振動を極力低減するなど、モーターとのベストマッチングを図りました。また、排気系に高性能セラミック触媒を採用し、排出ガスの浄化効率を高めました。

### トランスミッション

ハイブリッド機構を理想的に搭載するために、新しいトランスミッションを開発。ハイブリッドの走りを支える動力分割機構、2段変速式リダクション機構、モーターなどの主要要素を組み込みながら、小型化も両立しました。

#### トランスミッション構成要素

**動力分割機構** エンジンからの動力を「走行」と「ジェネレーターの発電」とに効率よく振り分けることで、モーター走行やエンジンの始動・停止、およびエンジンの最適制御を実現。最も高いエネルギー効率での走行を引き出します。

**2段変速式リダクション機構** モーター駆動力を走行状況に応じて最適に活用するために、ロー・ハイ2段階のギヤを切り替える機構です。ローギヤ時の力強い駆動力による加速だけでなく、ハイギヤでの快適な高速クルージングも実現。発進・加速性およびエネルギー効率を向上しています。

**モーター** 回転を始めるとすぐにトルクが最大まで発生できる特長を活かし、発進時では力強く静かな走り出しを、全開加速時にはエンジンの動力をアシストして伸びのある加速をもたらします。減速・制動時には、タイヤから伝わる運動エネルギーを電気エネルギーに変換してバッテリーに蓄えます。

**ジェネレーター（発電機）** 動力分割機能により振り分けられたエンジン動力の一部を使って発電し、モーターやバッテリーに電力を供給します。

### 回生協調ブレーキ

ハイブリッドカーは、減速・制動時のエネルギーを電気に変換してバッテリーに回収。モーター駆動用に再利用しています。走行中にドライバーがアクセルペダルを戻すと回生が始まり、エンジンブレーキを効かせたように制動力を発生させます。さらに、フットブレーキを使用すると、回生ブレーキと通常の油圧ブレーキが協調制御して、最も効率よくエネルギー回生が行われるように双方のブレーキをコントロールします。

### ニッケル水素バッテリー

パワー密度の高いニッケル水素バッテリーの採用により、288Vという定格電圧を獲得。高出力モーターへ十分な電力を供給します。

### パワーコントロールユニット

バッテリーの直流電圧をモーター駆動用の交流に変換する、パワーコントロールユニットに、昇圧コンバーターも内蔵。モーターの駆動電圧をバッテリー電圧の倍以上の650Vまで高電圧化することにより、高出力モーターの駆動力を力強く安定して支えます。また、この高電圧化は、モーターとパワーコントロールユニットの小型化にも貢献しています。

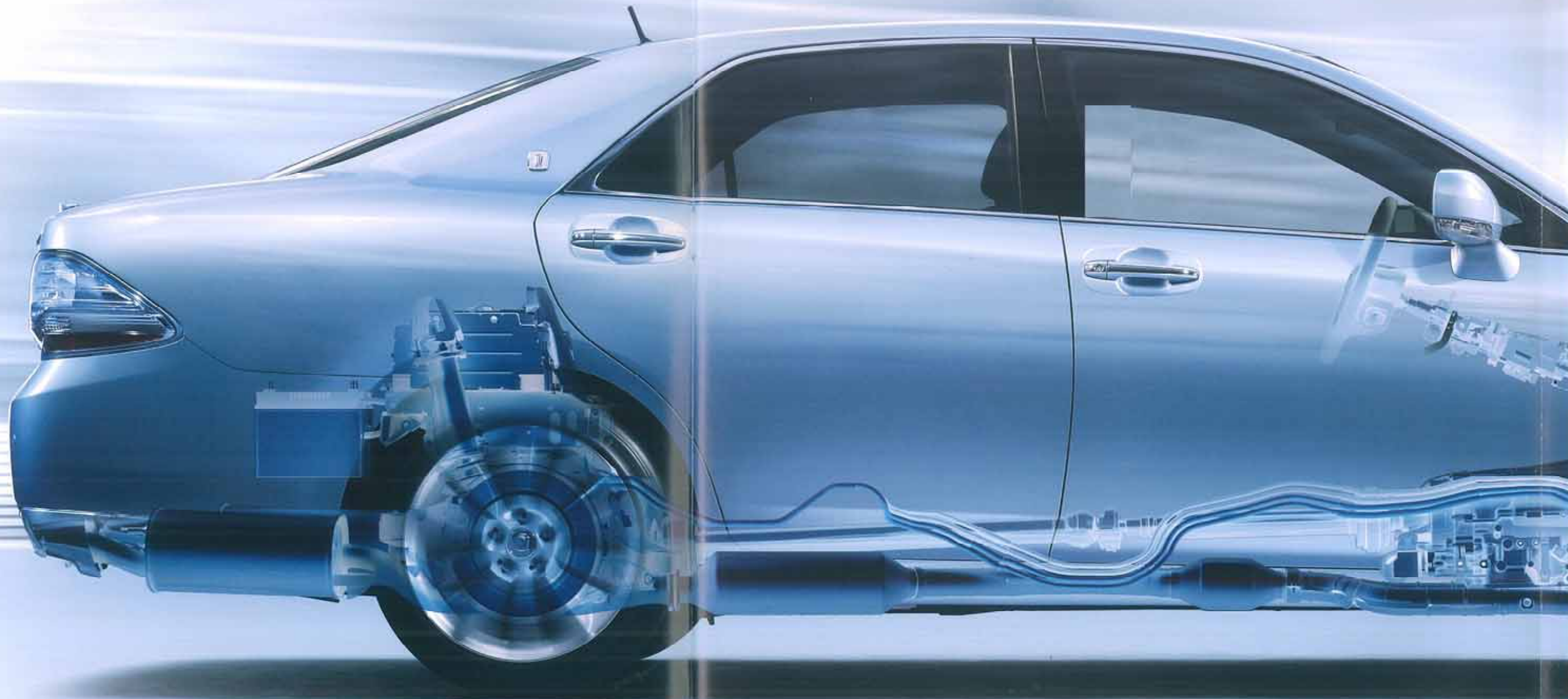
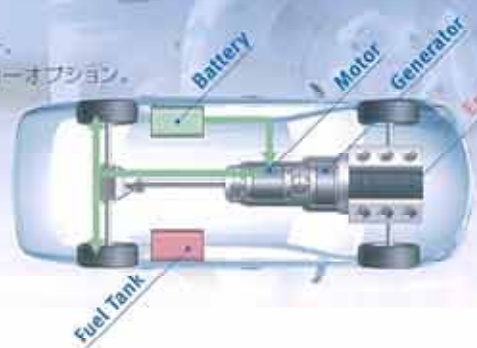
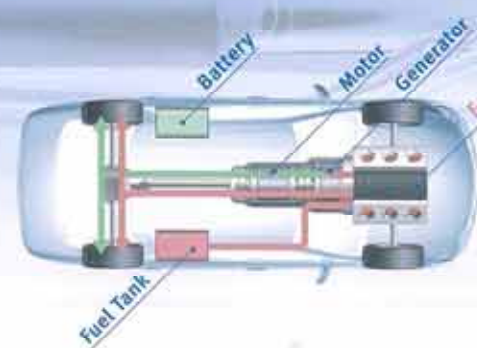

Photo:クラウンハイブリッド。ボディカラーはライトブルーマイカメタリック<8U8>。  
 トヨタプレミアムサウンドシステムはメーカーオプション。  
 プリクラッシュセーフティシステム&後方プリクラッシュセーフティシステムとナイトビュー、  
 レーンキーピングアシストはクリアランスソナー&サイドモニター装着時にセットでメーカーオプション。  
 ■写真は合成です。



1. スタート時 **M**

発進時は、バッテリーから電力を供給しモーターを駆動。回転を始めるとすぐにトルクを最大まで発生できるモーターの特長を活かして、力強い発進を実現。また、低速走行時ではモーターのみで走行し、低燃費化に貢献します。



2. 通常走行時 **E**

通常走行域では主にエンジンで走行。その動力の一部はジェネレーターを介し、モーターを駆動します。エンジンとモーターを効率よく使うことで、優れた静粛性と低燃費・低排出ガスを実現します。

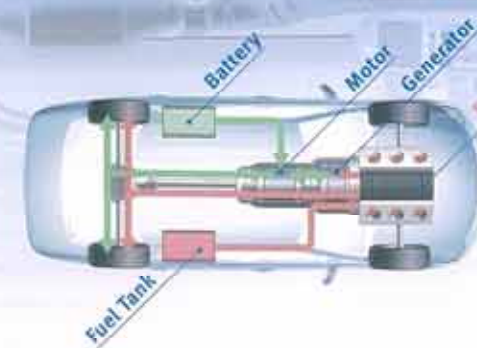

3. 全開加速時 **M E**

アクセル全開時には、エンジンの駆動力と併せてバッテリーからも電力を供給。モーターの駆動力をいっそう高めることで、ハイブリッドならではの力強く伸びのある加速フィーリングをもたらします。

走行状況に応じたハイブリッドシステムの基本的な制御

**M** モーター走行 **E** エンジン走行

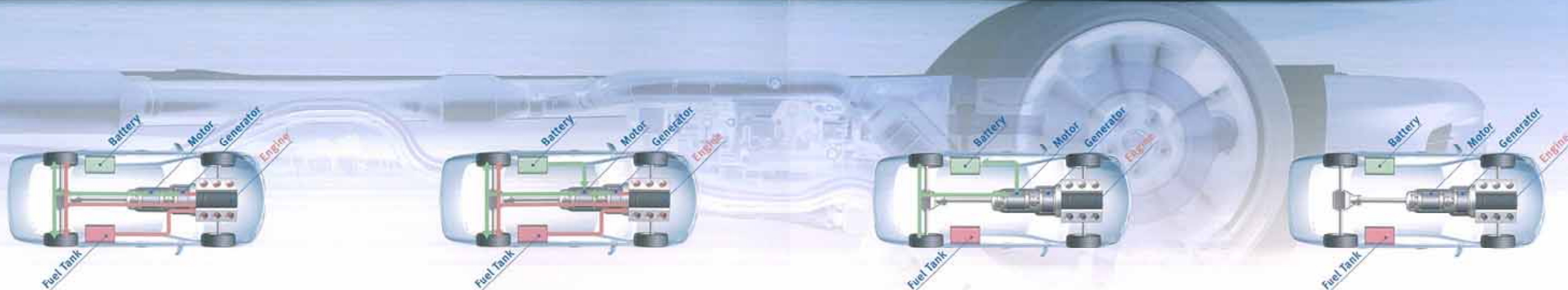

**2. 通常走行時**

通常走行域では主にエンジンで走行。その動力の一部はジェネレーターを介し、モーターを駆動します。エンジンとモーターを効率よく使うことで、優れた静粛性と低燃費・低排出ガスを実現します。

**3. 全開加速時**

アクセル全開時には、エンジンの駆動力と併せてバッテリーからも電力を供給。モーターの駆動力をいっそう高めることで、ハイブリッドならではの力強く伸びのある加速フィーリングをもたらします。

**4. 減速・制動時**

アクセルオフ時、およびブレーキ使用時には、タイヤの回転を利用してモーターが発電機として作動。制動エネルギーは電気に変換され、以降の動力源となるエネルギーとしてバッテリーに蓄えられます。

**5. 停車時**

アイドリングを停止し、無駄な燃料消費と排出ガスをなくします。ただし、バッテリーの充電量が少ない場合はエンジン停止せず、ジェネレーターで発電してバッテリーへ充電します。

※ハイブリッドのシステム動作は、エンジンの駆動状態やエアコンの使用状況などにより異なる場合があります。  
※基本的なエネルギーフローを概念モデルで説明したもので、実際のシステムレイアウトとは異なります。

各種メーターはもちろん、歩行者を検知する先進のナイトビューなど  
車両情報も切り替え表示できる、全面TFT\*液晶パネルを採用。

ファイングラフィックメーター

高い応答性とハイコントラストを特長とするTFT\*(薄膜トランジスタ)液晶パネルを採用。乗車すると、車両のシルエツトが現れ、オーナーをお迎えします。イグニッション・オンでクラウンロゴが浮かび上がり、メーターが回転しながら出現。スピードメーター、ハイブリッドシステムインジケーターなどの主要計器はもちろん、各種車両情報も表示します。さらに、走行モードによって画面が切り替わるほか、ナイトビュー使用時にはモニターにも切り替わります。

\*TFT:Thin Film Transistor

ハイブリッドシステムインジケーター内に表示される  
**ドライブモニター**

エネルギーフロー 給油後平均燃費

【表示項目】  
・エネルギーフロー  
・通算平均燃費&エコゾーン表示  
・航続可能距離・給油後平均燃費・瞬間燃費  
・カスタマイズ画面(レーン情報表示/非表示)  
※ステアリングのDISPボタンで切替。

道路のレーン情報&矢印ナビ\*表示  
\*ナビで経路誘導設定時のみ

【通常画面】

デジタルとアナログ同時表示だから一目でスピードがわかる。  
**スピードメーター**

燃料残量低下時は、燃料計マークが白から黄色へ、バー表示が青から黄色へ変化。  
**燃料計**

シフトポジションを変えると現在のポジションがフェードアウトし、次のポジションがフェードイン。  
**シフトポジション**

ナイトビュー(歩行者検知機能付)

近赤外光を車両前方に照射して、車両前方の見えにくい歩行者、障害物、道路などを映像化し、ファイングラフィックメーターに表示します。とくに、近赤外光を用いたシステムとしては世界で初めて\*2歩行者を検知する機能を搭載し、ドライバーへ検知した歩行者の存在と位置をそれぞれナイトビュー映像の周囲と内部に黄色の枠で表示し、注意を促します。

\*2008年2月現在、当社調べ。 ●ナイトビューは、天候状態および道路・車両状況等によっては、ご使用になれない場合があります。また、歩行者検知機能は、ワイパー作動時や走行状況等によっては作動いたしません。詳しくは販売店におたずねください。 ●ナイトビューは、あくまで運転補助機能です。本機能を過信せず、運転に際してはドライバー自ら周囲の安全状況を直接確認して運転してください。また画面を見るときは、必要最小限にとどめてください。

1人目

歩行者を検知すると黄色枠を表示。  
→ 輪郭が3回減って点灯に切り替わる

2人目

2人目が検出されても、1人目の黄色枠はそのまま。  
→ 歩行者が映像内にいなくなると枠が消える

【ナイトビュー画面】

ナイトビュースイッチを押すと、アナログメーターがフェードアウトし、デジタルスピードメーターが横に移動しながら、ナイトビュー画面がフェードインします。



ナイトビュー機能範囲イメージ図

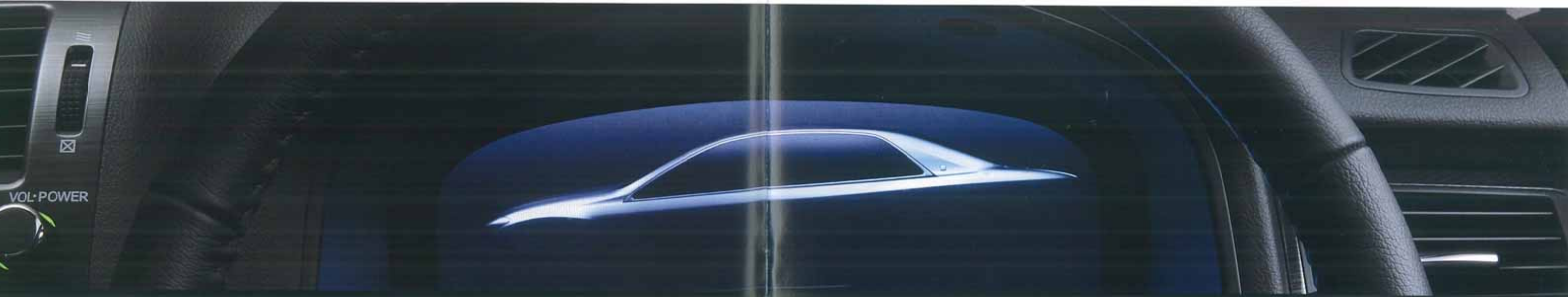
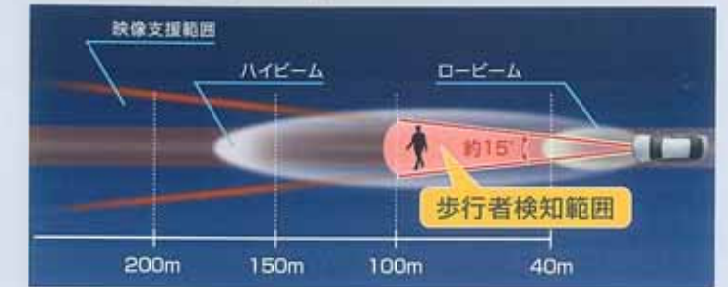

【スポーツモード画面】

スポーツモードスイッチを押すと、背景の色調が赤に変化。「通常走行」、燃費を優先した「エコモード」との違いを、視覚的にもより認識しやすくします。

【エコモード画面】

エコモードスイッチを押すと、背景の色調が緑に変化。ハイブリッドシステムインジケーターの内側は通算平均燃費&エコゾーン表示に切り替わります。

走りのスタイルが選べるモードセレクト

「通常走行」以外に、4種類の走行モードを設定。「スポーツモード」は、アクセル操作、電動パワーステアリング、減衰力制御サスペンションに対するレスポンスが鋭くなり、より俊敏な走行に。「エコドライブモード」は、燃費効率を最優先。「スノーモード」は、雪道などでスムーズな発進をアシスト。そして、「EVDライブモード\*」は、モーターのみで走行し、静かに走行したいときや、排出ガスを抑えたいときなどに便利な機能です。

\*エンジン水温、バッテリーの充電状態、車速などの条件によりEVDライブモードにできない場合があります。  
■他に「VSCオフモード」も設定しています。

スポーツモードスイッチ      EVDライブモードスイッチ  
エコモードスイッチ      VSCオフスイッチ  
スノーモードスイッチ

走る喜びを、さらに高める先進のVDIM。  
 さまざまな情報を瞬時に読みとり、ドライバーの意思にリニアに反応します。

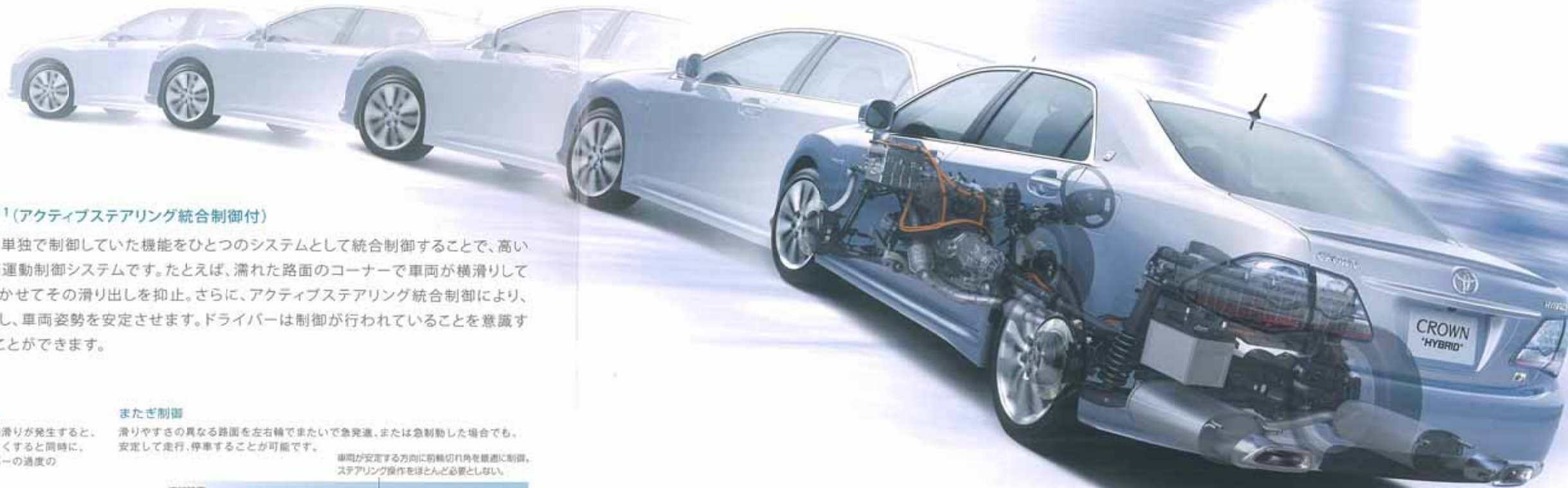

コーナリングで安心・快適な走りをサポートする、VDIM\*1(アクティブステアリング統合制御付)

VDIMは、エンジン、ブレーキ、ステアリングなど、それぞれ単独で制御していた機能をひとつのシステムとして統合制御することで、高い予防安全性と理想的な運動性能を両立させる先進の車両運動制御システムです。たとえば、濡れた路面のコーナーで車両が横滑りしてしまいそうとき、エンジン出力制御、ブレーキ制御を働かせてその滑り出しを抑止。さらに、アクティブステアリング統合制御により、不安定な挙動を感知すると前輪の切れ角をコントロールし、車両姿勢を安定させます。ドライバーは制御が行われていることを意識することなく、コーナーを力強くかつスムーズに走り抜けることができます。

オーバーステア時制御

コーナリング中にリヤの横滑りを感じると同時に、クルマが自動でステアリング操作を修正し、スピン防止に貢献します。



アンダーステア時制御

コーナリング中に前輪の横滑りが発生すると、ステアリングギヤ比を大きくすると同時に、操舵力を重くしてドライバーの過度の切り込み防止を促します。



またぎ制御

滑りやすさの異なる路面を左右輪でまたいで急発進、または急制動した場合でも、安定して走行、停車することが可能です。車両が安定する方向に前輪切れ角を最適に制御、ステアリング操作をほとんど必要としない。



Photo:クラウンハイブリッド。ボディカラーはライトブルーマイカメタリック<8U8>。トヨタプレミアムサウンドシステムはメーカーオプション。プリクラッシュセーフティシステム&後方プリクラッシュセーフティシステムとナイトビュー、レーンキーピングアシストはクリアランスソナー&サイドモニター装着時にセットでメーカーオプション。 ■写真は合成です。

VDIMによる各制御システム

従来のVSC、TRC、ABSが、それぞれ限界付近で制御を開始するのに対し、VDIMは、より早く、限界領域にいたる前に制御を開始し、クルマの挙動をよりスムーズに制御します。

VSC\*2(ビークルスタビリティコントロール)

旋回時や障害物を回避するために急激なステアリング操作をした場合など、前後輪が横滑りしそうな状態をセンサーが感知すると、自動的に各輪のブレーキ油圧とエンジン出力を最適に制御。車両安定性を確保します。

TRC\*3(トラクションコントロール)

滑りやすい路面での発進・加速時に、駆動輪の空転をセンサーが感知すると、駆動輪のブレーキ油圧やエンジン出力を制御し、最適な駆動力を確保します。

EBD\*4(電子制動力配分制御)付ABS

制動時に車輪のロックを防ぐ従来のABS機能に加え、車両の走行状態に応じた適切な制動力を油圧コントロール機構により前後輪に配分。とくに積載時における前後の制動力を最適に配分すると同時に、旋回中の制動時においても左右輪の制動力をコントロール。車両安定性を確保することで優れた制動性能を実現します。

ECB\*5(電子制御ブレーキシステム)

ブレーキペダルの操作量をセンサーで検出し、油圧源の圧力を調整することにより各車輪に制動力を発生。4輪を独立かつスムーズに制御するために、VSC、TRC、EBD付ABSの各機能を最大限に発揮させます。

EPS\*6(電動パワーステアリング)

ラック軸に配した電動モーターの力によって操舵をアシスト。VDIMにおいては、電動パワーステアリングとブレーキ制御(VSC、TRC、ABS)を協調させることにより、さまざまな状況で操舵トルクアシスト量を制御し、優れた操縦性・走行安定性を確保します。

アクティブステアリング統合制御

電動パワーステアリングによる操舵トルク量の制御に加え、VGRSにより前輪の切れ角を制御。ステアリング操作の修正を最適にサポートします。

VGRS\*7[ギヤ比可変ステアリング]

ステアリング操作時、車速に応じてギヤ比を変更し前輪の切れ角を最適に制御するVGRS。低速で大きく方向転回するときは、ステアリングを少し切るだけで前輪が大きく曲がるので、よりスムーズな駐車などを実現します。一方、高速走行時は、前輪の切れ角を小さくすることで安定感のある操舵フィーリングをもたらす、高速道路での走行安定性を高めます。



電子プラットフォーム

電子プラットフォームとは、メカニカルプラットフォームの高い基本性能を最大限に導き出す、いわばクルマの運動神経のことです。搭載するコンピューターの処理能力、車載LANの通信量を格段に向上させることで、VDIM、AVS、トランスミッション、エンジンなどによる緻密で広範囲なネットワークを構築。クラウンは、ドライバーの意思に対して瞬時に応えるクルマへと進化しました。

NAVI・AI-AVS\*8

モノチューブショックアブソーバーにコンピューターを組み合わせ、状況に応じて減衰力を最適に制御するサスペンションシステム。このサスペンションに先進ナビゲーションシステムを融合させたのがNAVI・AI-AVSです。ナビゲーションの道路コーナー情報に基づいて、ショックアブソーバーの減衰力を最適に制御することにより、優れたコーナリング性能を確保。センサーにより感知した路面の段差などの情報を地図に記録し、スポーツモード走行時には、次から同じルートを走る際にそのデータを参照した最適な減衰力制御によって、滑らかな乗り心地をもたらします。

スポーツサスペンション

フロントにダブルウィッシュボーン式、リヤにマルチリンク式を採用。高速道路でも旋回時でも優れた操縦安定性を確保し、加減速時においても車両姿勢をしっかり抑制するなど、スポーツ走行に適したチューニングを施しています。また、低バネ化と摩擦低減によって路面からのショックを緩和し、快適な乗り心地をも実現しました。

\*1. VDIM:Vehicle Dynamics Integrated Management \*2. VSC:Vehicle Stability Control \*3. TRC:Traction Control \*4. EBD:Electronic Brake-force Distribution \*5. ECB:Electronically Controlled Brake System \*6. EPS:Electric Power Steering \*7. VGRS:Variable Gear Ratio Steering \*8. AVS:Adaptive Variable Suspension System

走る。曲がる。停まる。駐車する。  
あらゆる状況で運転操作をサポートする、先進のシステム。

ナビと協調して運転を支援する一時停止情報提供

前方の一時停止の存在を、画面表示と音声で案内。一時停止線に近づいても減速行動を始めないと音声で注意を喚起し、さらに注意喚起後のドライバーの急ブレーキ操作に対して減速支援(ナビ・ブレーキアシスト)を実施します。

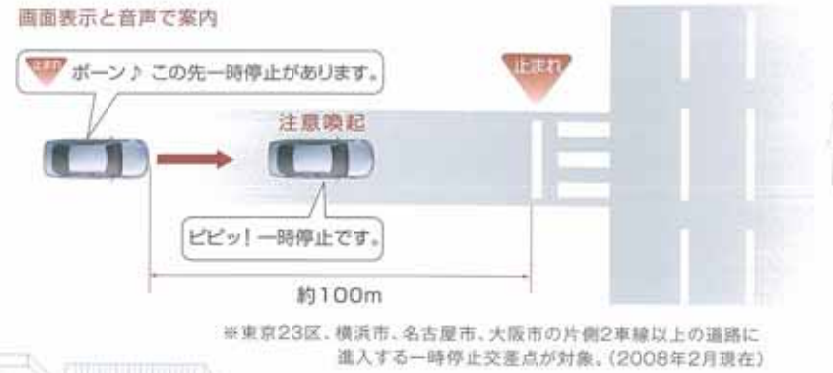

インテリジェントパーキングアシスト [IPA<sup>®</sup>] (駐車空間認識機能付)

車庫入れや縦列駐車の際、車両がステアリング操作をアシスト。ドライバーは、周囲の安全確認とブレーキ操作による速度調整をするだけで後退駐車が可能となります。さらに、プレサポート機能により、ステアリングを切るタイミング(車庫入れのみ)と後退開始位置を音声案内し、アシスト可能な位置へ車両を誘導することもできます。 ●IPA: Intelligent Parking Assist  
●状況に応じて使用できない場合があります。詳しくは販売店におたずねください。なお、安全確認は運転する方が十分行ってください。



- A 超音波センサーにより駐車空間を検出。
- B 検出した駐車空間周辺でバックガイドモニター画像上で目標駐車位置を確認。システムがステアリングの操舵を支援して駐車をアシスト。



操作イメージ



超音波センサー部(左右)



目標駐車位置

車両左側の死角をカメラで画面に表示する、サイドモニター  
助手席側ドアミラーにカメラを搭載。ナビ画面に予想進路線、車幅平行線などのガイド線を表示して、巻き込みの回避や、幅寄せなどがラクに行えるよう、ドライバーを支援します。



音声ガイダンス機能付カラーバックガイドモニター

後退操作の参考になるガイドラインをナビ画面に表示。縦列駐車時には、音声ガイドも行います。  
●カメラが映し出す範囲は限られています。後退時には必ず直接後方を確認しながら運転してください。

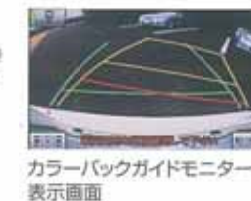

カラーバックガイドモニター表示画面

ステアリング操作と連動して障害物を検知する、クリアランスソナー(ステアリング感応式)

フロントのクリアランスソナーは、ステアリング操作に感応して進行方向の障害物を検知。舵角により回避可能な障害物には警告を発しません。

●ソナーの感知範囲、作動速度には限界があります。必ず周囲の安全を確認しながら運転してください。

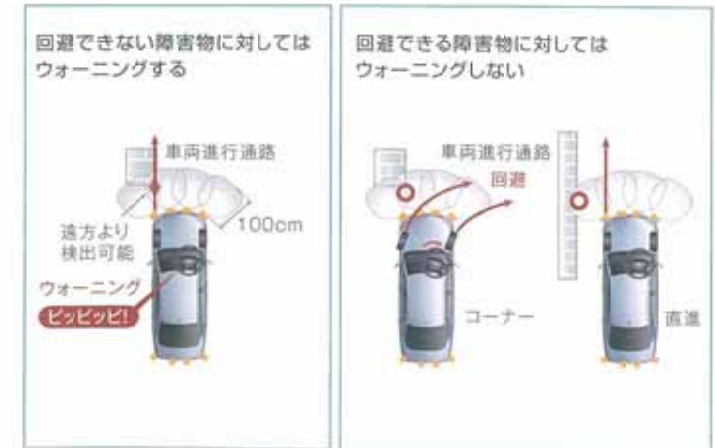

Photo: クラウンハイブリッド。ボディカラーはライトブルーマイカメタリック<8U8>。トヨタプレミアムサウンドシステムはメーカーオプション。ブリクラッシュセーフティシステム&後方ブリクラッシュセーフティシステムとナイトビュー。レーンキーピングアシストはクリアランスソナー&サイドモニター装着時にセットでメーカーオプション。

●写真は合成です。

より安全で快適なドライビングを愉しむために。  
クラウンハイブリッドは、最新のシステムでドライバーをサポート。

レーンキーピングアシスト [LKA]

高速道路や自動車専用道路にて、白線(黄線)をカメラで認識し、電動パワーステアリングを制御することで、車線内走行がしやすいようにドライバーのステアリング操作をサポートします。



白線認識用カメラ

車線逸脱警報機能

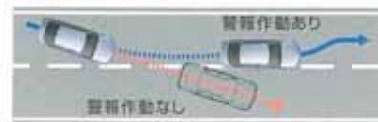

車線維持支援機能



注:レーンキーピングアシストは、車線内自動走行を実現したものではありません。必ず、ドライバー自らがステアリング操作を行ってください。  
●道路状況および天候状態等によっては、ご使用になれない場合があります。詳しくは取扱書をご覧ください。

車線逸脱警報機能(幅約3~4mの車線を50km/h以上で走行時に作動)

車線逸脱が予想される場合、ブザーとディスプレイ表示、小さい操舵力を短時間加えることで、ドライバーの注意を喚起します。

車線維持支援機能(幅約3~4mの車線を65km/h以上で走行し、レーダークルーズコントロール使用時に作動)

小さい操舵力を連続的に制御。車線中央付近を走行しやすいようにドライバーのステアリング操作をサポートします。

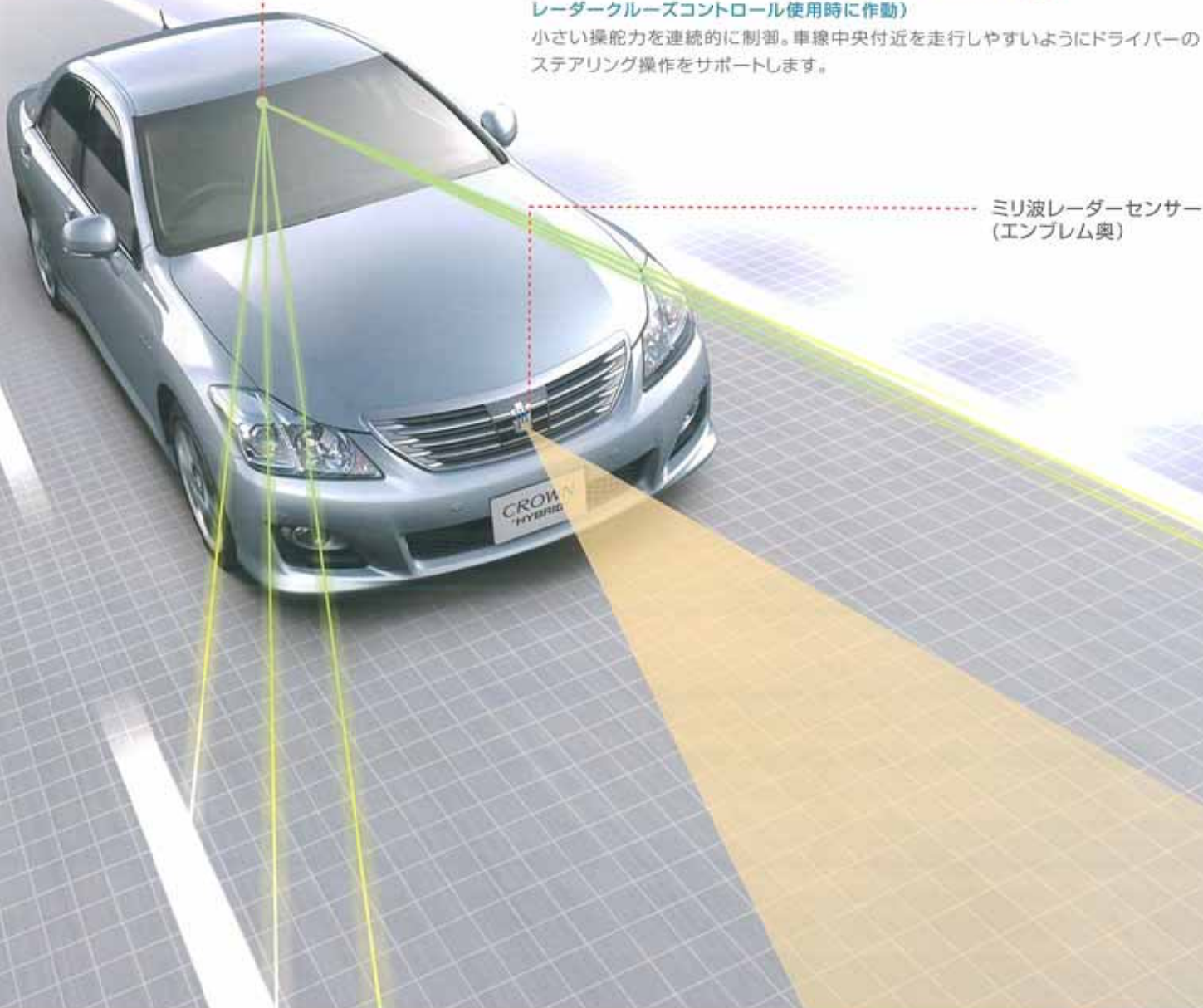

ミリ波レーダーセンサー (エンブレム奥)

レーダークルーズコントロール(ブレーキ制御付)

高感度なミリ波レーダーセンサーからの情報によって、先行車を認識。設定車速内で車速に適切な車間距離を保ちながら追従走行します。また、希望の車速で定速走行ができるクルーズコントロールに切り替えることもできます。



クルーズコントロールスイッチ  
車間距離切替えスイッチ



- ① 定速制御 希望の車速(約45km/h~100km/h)をクルーズコントロールスイッチでセットすることにより定速走行を開始。希望の車間距離(3段階)を車間距離切替えスイッチで設定。
- ② 減速制御 自車線上に自車より遅い先行車を検知するとスロットルを閉じて減速します。より大きな減速が必要な場合はブレーキ制御を行います。十分な減速ができていない状態で先行車に接近した場合は、ブザーを鳴らし、ドライバーの操作(ブレーキ等)を促します。
- ③ 追従制御 減速制御後は先行車の車速変化にあわせてドライバーの選択した車間距離になるように追従(ただし車速上限はセット車速まで)。
- ④ 加速制御 先行車が車線変更などでいなくなった場合は、セット車速までゆっくり加速し、定速走行に戻ります。

注:車間距離制御には限界があります。装置を過信せず、安全運転をお願いします。  
●道路状況および天候状態等によっては、ご使用になれない場合があります。詳しくは取扱書をご覧ください。

インテリジェントAFS\*(ヘッドランプコントロールシステム)

夜間のコーナリング時にタイヤの切れ角・車速に応じて、ロービームの照射軸を3秒後に車両が到達するポイントに自動的に向けることにより、視認性を高めます。右コーナーの場合は右ランプが最大20度、左コーナーの場合は左ランプが最大10度可動します。  
\*AFS:Adaptive Front-Lighting System

AFS機能イメージ図 (右コーナリング時)

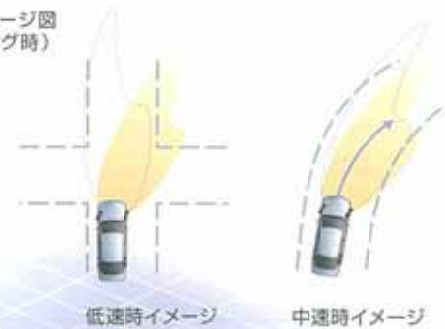

ディスチャージヘッドランプ (ロービーム<ハイパーワイド/オートレベリング機能>)

通常のハロゲンランプに比べ、より太陽光に近い色と約2倍の光量が得られます。ロービームのバルブ下の大光量反射面を有効活用することで、車両手前の配光の広がりを左右方向に拡大。照射軸の上下角を一定に保つオートレベリング機能とあわせて、夜間走行の安全性に貢献します。

自動防眩インナーミラー

インナーミラー本体に取り付けられたセンサーが周囲の光と後方からの光の度合いを検知し、鏡面の反射状態を変化させ、ドライバーの視認性妨げを防止します。



ヒルスタートアシストコントロール

坂道で発進する際(ブレーキからアクセルへ踏み替える瞬間)に、車両が後退し始めると、自動的に軽いブレーキをかけ後退速度を緩和させます。

Photo:クラウンハイブリッド。ボディカラーはライトブルーマイカメタリック<8U8>。トヨタプレミアムサウンドシステムはメーカーオプション。ブリクラッシュセーフティシステム&後方ブリクラッシュセーフティシステムとナイトビュー。レーンキーピングアシストはクリアランスソナー&サイドモニター装着時にセットでメーカーオプション。

■写真はイメージです。

## ACTIVE SAFETY

事故を起こさないクルマをめざして。

危険を検知し、危険を回避するための先進のセーフティシステム。

### プリクラッシュセーフティシステム(ミリ波レーダー方式)

進路上の障害物(先行車など)と衝突する可能性が高いと判断した場合、ドライバーに警報ブザーなどで知らせ、ドライバーがブレーキを踏むとプリクラッシュブレーキアシストが作動してブレーキの制動力を高めます。また、衝突不可避と判断した場合には、プリクラッシュブレーキが作動して衝突速度を低減するとともに、プリクラッシュシートベルトを作動させて衝突被害を軽減させます。

●道路状況および天候状態等によっては、ご使用になれない場合があります。詳しくは取扱書をご覧ください。

### ドライバーモニター

ステアリングコラムに搭載したカメラがドライバーの顔向きや眼の開き具合を測定。衝突の可能性があり、正面を向いていない、または眼が閉じている状態が一定以上続いた場合、警報ブザーや表示で警告。ドライバーの状態が改善されず、衝突の可能性が高まった場合には、警報ブレーキを作動させ危険を知らせます。

### 後方プリクラッシュセーフティシステム

リヤバンパー内のミリ波レーダーが後続車両の接近を検知。追突される可能性が高いと判断した場合にハザードランプを点滅させ、後方に注意を促します。さらに、追突の可能性が高まると、前席のプリクラッシュインテリジェントヘッドレストを適切な位置に移動させ、むち打ち傷害を軽減します。

●道路状況および天候状態等によっては、ご使用になれない場合があります。詳しくは取扱書をご覧ください。

### プリクラッシュインテリジェントヘッドレスト(前席)

従来のアクティブヘッドレストが後突後に作動するのに対して、後突が発生する前に作動するので、より安全性を高める画期的なシステムです。

### 緊急ブレーキシグナル

急ブレーキをかけると、すべてのストップランプが自動的に点滅。後続車に注意を促し、追突される可能性を低減します。

ミリ波レーダーイメージ



ドライバーモニターカメラ

ドライバーモニターの作動イメージ

### プリクラッシュセーフティシステム(ミリ波レーダー方式)の作動イメージ

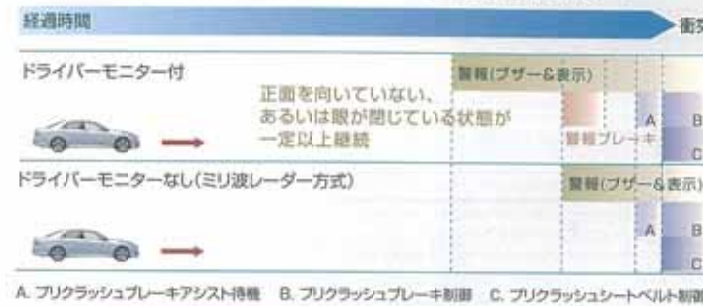

プリクラッシュインテリジェントヘッドレストによるむち打ち傷害軽減



後方ミリ波レーダー(リヤバンパー内)  
レーダーの透過を確保するために、専用カバーを施し、ユニットはバンパー内に収納。すっきりとした見栄えを実現。

後方ミリ波レーダーイメージ



Photo: クラウンハイブリッド。ボディカラーはライトブルーマイカメタリック<8U8>。トヨタプレミアムサウンドシステムはメーカーオプション。プリクラッシュセーフティシステム&後方プリクラッシュセーフティシステムとナイトビュー、レーンキーピングアシストはクリアランスソナー&サイドモニター装着時にセットでメーカーオプション。■写真はイメージです。

万一の衝突の際にも、全方位から乗員を守る先進の衝突安全性能。  
さらに、対人・対車両への被害軽減にも配慮。



**10SRSエアバッグ**  
 <デュアルステージSRSエアバッグ(運転席・助手席2段式)&SRSニーエアバッグ(運転席・助手席)>

デュアルステージSRSエアバッグおよびSRSニーエアバッグは、前席乗員に重大な危害が及ぶような強い衝撃を車両前方から受けたときに作動し、シートベルトが身体を拘束する動きとあわせて、乗員の頭や胸の上体、膝などの下肢に作用する衝撃力を分散・緩和させ、衝撃を軽減します。また、デュアルステージSRSエアバッグには、衝撃の激しさにあわせてエアバッグを最適に展開する2段式インフレーターを採用しています。

<SRSサイドエアバッグ(前席・後左右席)&SRSカーテンシールドエアバッグ(前後席)>

車両側方からの衝突により強い衝撃を受けた場合、SRSサイドエアバッグは、乗員の胸部への衝撃を緩和します。SRSカーテンシールドエアバッグは、フロントピラー、ルーフサイド部、リヤピラーに格納されたエアバッグが、乗員頭部の側面を覆うように広がり、衝撃を緩和します。

\*SRS[乗員保護補助装置]:Supplemental Restraint System

■SRSエアバッグは、あくまでシートベルトを補助する装置です。必ずシートベルトをご着用ください。 ■すべてのSRSエアバッグは、衝突の条件によっては作動しない場合があります。 ■写真は機能説明のためにSRSエアバッグが作動した状態を再現したものです。 ■SRSサイドエアバッグ、SRSカーテンシールドエアバッグは、実際の衝突時には衝突側のみ膨らみます。 ■チャイルドシートを助手席に装着する時は、後ろ向きにしない、前席にはクラウン専用の純正シートカバー以外は取り付けられないなど、ご注意ください。必ず取扱書をご覧ください。

**全方位コンパティビリティボディ構造**

衝撃吸収ボディと高強度キャビンからなる衝突安全ボディ\*GOA\*<sup>1</sup>は、重量・車高の異なるクルマ同士の衝突時における共存を追求するコンパティビリティ\*<sup>2</sup>の概念を採用し、さらなる進化を遂げました。クラウンよりも重い2トンクラスの車両との衝突を想定し、前面・側面・後面からの衝突安全性を評価。同排気量クラス世界トップレベルの衝突安全性を追求しています。また、クラウンより車重の軽いクルマとの衝突においても、相手車両のダメージを軽減するための配慮をボディ細部に施しています。

\*1.GOA=Global Outstanding Assessment:クラス世界トップレベルを追求している安全性評価。

\*2.軽いクルマの衝突安全性確保と、重いクルマの加害性低減によって双方の安全を図るという考え方。

**歩行者傷害軽減に配慮したボディ構造**

クルマと歩行者が衝突した場合、衝突部位の大半がボディ前面を占めることから、エンジンフード、フェンダー、バンパー周辺部などに衝撃吸収構造を採用。万一の際、歩行者の頭部や脚部への衝撃を緩和します。



**アクティブヘッドレスト(前席)**

万一後方から追突された際、乗員の腰がシートバックを押すことで内蔵された機構が作動し、ヘッドレストが瞬時に上方および前方へ移動。乗員の頭部と背中を確実に素早く受け止め、頸部に加わる衝撃を軽減します。

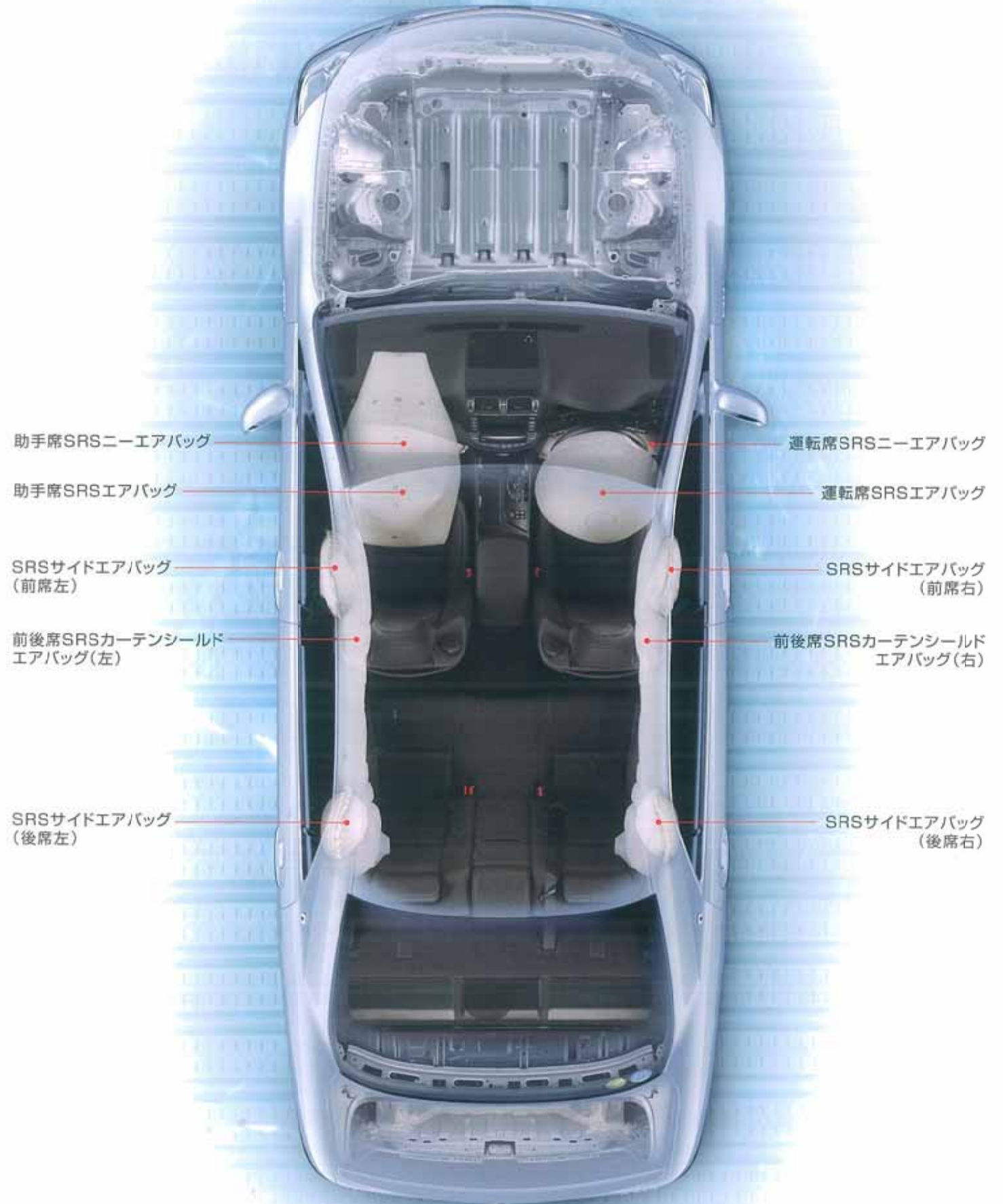

■写真は合成です。

## NAVIGATION & AUDIO VISUAL

進化したナビゲーションが、ドライビングを快適にサポート。  
さらに、先進のオーディオシステムが、かつてない音響空間を実現。



### HDDナビゲーションシステム(G-BOOK mX Pro対応)

大容量のHDD(40GB)、環境負荷軽減のためバックライトにLEDを使用した高精彩8型ワイドディスプレイを採用。オーディオ&ビジュアル\*1\*2、空調のスムーズなコントロールはもちろん、最新鋭のナビ機能を集約しています。バックカメラから走行レーンを把握することで自車位置情報が高精度化できるようになったほか、前方の道路情報(一時停止など)に合わせて車両を統合制御するサポート機能も搭載しています。さらに、トヨタのテレマティクスサービスG-BOOK mX Pro\*3などの機能拡張にも対応。エコ運転を意識しながら走れるよう、燃費情報を表示するエコナビ機能も搭載。また、Bluetooth®\*4対応の携帯電話と無線接続し、車両のマイク&スピーカーを使用したハンズフリー通話を行えます。Bluetooth®オーディオ対応\*5の携帯電話\*6やポータブルオーディオ機器に保存された音楽のワイヤレス再生も行えます。



\*1.安全のため、走行中、一部操作できない機能があります。また、TV放送、ビデオ端子からの入力情報、FM多重文字放送は安全のため走行中は画像が消え、音声だけとなります。ただし、FM多重文字放送は目次、交通情報、気象情報、緊急情報に限り、走行中も表示されます。\*2.ディスクによっては再生できない場合があります。\*3.G-BOOK mX Pro利用契約が別途必要になります。\*4.Bluetooth®はBluetooth SIG, Inc.の商標です。\*5.A2DP ver1.0, AVRCP ver1.0以上(Ver1.3以上推奨)\*6.利用可能な動作確認済みの携帯電話かどうかを販売店にご確認ください。なお動作は一定条件下で行ったものです。携帯電話の仕様変更により、実際には確認内容と異なる場合がありますのであらかじめご了承ください。

### 地上デジタルTVチューナー

地上デジタルTVチューナー\*7を標準装備しているので、ご購入と同時に高画質な地上デジタルTV放送を楽しめます。

\*7.B-CASカードは、あらかじめ受信機に装着されています。

### サウンドライブラリー

CDを再生しながら同時に4倍速録音可能なサウンドライブラリー機能(録音可能最大2000曲\*8)を搭載。HDDに一度録音しておけば、CDを挿入することなく演奏を楽しめます。

\*8.AAC:128kbps、1曲5分換算かつHDDに保存のG-SOUNDを削除した場合。

### ETCユニット(ビルトインタイプ)

本体を運転席ドアパネルコインボックス内に、アンテナをインパネ内に組み込むことで、すっきりとした見栄えを実現しました。



### トヨタプレミアムサウンドシステム

インパネサイドスピーカーはフローティング構造とし、音の濁りを排除。フロントアススピーカーには磁気回路アンカーを採用し、不要な振動を抑制します。そして、天井にもシートにも計18個のスピーカーを最適に配置。原音に忠実かつ、上方にも後方にも拡がりがある、理想的な音響空間を実現しました。CDを上回る音質で、5.1chの音楽ソースを鑑賞できるDVDオーディオにも対応しています。

### トヨタプレミアムサウンドシステム (18スピーカー)

#### HDDナビゲーションシステム

##### <オーディオ>

DVDオーディオ/ビデオ(5.1ch対応)、  
CD・MD+AM/FMラジオ(18スピーカー)、サウンドライブラリー

### 18SP

- A 空間制御用【インパネサイドスピーカー(左右)】
- B センタースピーカー【インパネセンター】
- C 空間制御用【シートスピーカー(4個)】
- D 空間制御用【天井スピーカー(左右)】
- E 空間制御用【リヤサテライトスピーカー(左右)】
- F 中・高域再生用【インパネサイドスピーカー(左右)】
- G 中・低域再生用【フロントアススピーカー(左右)】
- H フルレンジスピーカー【リヤドア(左右)】
- I 低音再生用ウーハー【リヤトレイウーハー】



### クラウン・スーパーライブサウンドシステム (10スピーカー)

#### HDDナビゲーションシステム

##### <オーディオ>

DVDビデオ(5.1ch対応)、  
CD・MD+AM/FMラジオ(10スピーカー)、サウンドライブラリー

### 10SP

- A センタースピーカー【インパネセンター】
- B 中・高域再生用【インパネサイドスピーカー(左右)】
- C 中・低域再生用【フロントアススピーカー(左右)】
- D フルレンジスピーカー【リヤドア(左右)】
- E 中・高域再生用【リヤサテライトスピーカー(左右)】
- F 低音再生用ウーハー【リヤトレイウーハー】

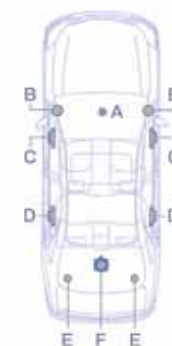

“Drive On Demand”。それは、必要なサービスを、必要な時に、ドライバーに提供すること。最先端のテクノロジーを駆使して、高次元の安心と安全を提供します。

HDDナビゲーションシステムに車載通信機DCMを標準搭載。  
 充実のセキュリティサービスや万一の緊急通報、そして地図の自動更新など通信でつながる安心感と便利さを初年度無料でご提供いたします。  
 G-BOOK mX Proをご利用いただくには書面によるお申し込みが必要です。販売店店頭にて必ずお申し込みください。

■ Safety & Security 安心・安全/守りたいのはお客さまの大切な命とおクルマです。

G-Security

ドアのこじ開けなどをオートアラームが検知した時にメールと電話でお客さまにお知らせします。さらに、お客さまのご要請により、車両の位置追跡や警備員の派遣も行います。また、ドアロック忘れなどをメールでお知らせしたり、携帯電話でクルマの状態を確認いただけます。

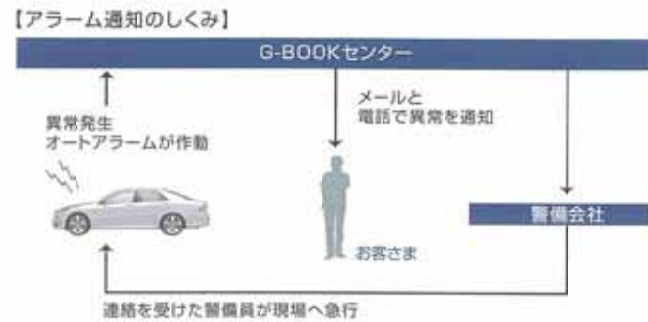

■ G-Security のサービス内容

アラーム通知	ドアのこじ開け、車内への不正な乗り込みなどによるオートアラーム作動をメールや電話でお知らせします。
エンジン始動通知	不意のエンジン始動をメールでお知らせします。
位置追跡/警備員の派遣	オーナーの要請により、盗難車両の位置追跡や警備員を派遣します。
うっかり通知	ドアロック、ウィンドウの開け忘れとハザードランプの消し忘れを検知し、メールでお知らせします。
リモート確認	ドアやウィンドウの開閉やロック状態、オートアラームON/OFFなどが携帯電話から確認できます。

エアバッグ連動ヘルプネット

事故でエアバッグが作動した場合、自動的に車両の位置をヘルプネットセンターへ発信。同時に専門のオペレーターが応答し、お客さまへ状況の確認をします。万一、お客さまからの応答がない場合でも、オペレーターが所轄の警察や消防に接続し、緊急車両の出動を要請します。また、オーバーヘッドコンソールに設置された「ヘルプネットボタン」を押していただくことにより、ワンタッチで通報も可能です。

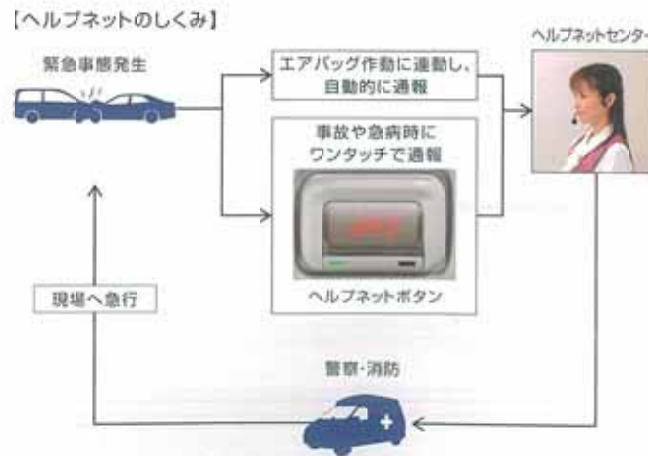

- 走行中は安全のため、操作や画面表示が制限されます。また、電波状態によりサービスがご利用いただけない場合があります。
- G-BOOKオンラインサービスはトヨタメディアサービス株式会社が提供するサービスです。
- ヘルプネット®は、株式会社日本緊急通報サービスの登録商標です。

詳細は <http://g-book.com> をご覧ください。

■ Driving & Intelligence ドライビングインテリジェンス/先進のIT技術が快適なドライブを提供します。

オペレーターサービス(プレミアム)

オペレーターボタンにタッチするだけで専門のオペレーターにつながります。ご要望を口頭で伝えれば、お客さまに代わってオペレーターがナビの目的地設定の操作などを行います。お客さまのご要望に、24時間365日通話料無料でお応えする大変便利なサービスです。



「オペレーター」をタッチします



オペレーターにリクエストを伝える

■ サービス一覧

ドライブサポート	<ul style="list-style-type: none"> <li>● ナビの目的地設定</li> <li>● 施設情報の案内</li> <li>● 駐車場の案内</li> <li>● 交通情報の案内</li> <li>● ニュース・天気予報の配信</li> </ul>
秘書サービス	<ul style="list-style-type: none"> <li>● ホテルの予約</li> <li>● 電話番号案内</li> </ul>
セキュリティ	<ul style="list-style-type: none"> <li>● オートアラームの作動連絡</li> <li>● 盗難車両の位置追跡</li> <li>● 警備員の派遣手配</li> </ul>
トラブルサポート	<ul style="list-style-type: none"> <li>● ロードアシスト24への取り次ぎ</li> <li>● 夜間・休日診療機関の案内</li> </ul>

マップオンデマンド

エンジン始動時や目的地設定時にセンターへアクセスし、最新の地図に書き換えます。面倒な操作なく、常に最新の地図によるルート案内が可能です。

マップオンデマンド更新対象地域



※新車登録日より3年間、無料でご利用いただけます。それ以降は最新版地図ソフトを購入していただくことにより、さらに2年間無料でご利用いただけます。

Gルート探索(プローブ情報付)

■ プローブ情報とは

G-BOOK mXユーザーの走行状態をG-BOOKセンターに集約し、渋滞情報をユーザーに配信するサービスです。G-BOOK mXユーザーが今後増えるにつれ、リアルタイムの交通情報を提供できる道路がどんどん広がります。

○ プローブ情報を加味したGルート探索

G-BOOK mXのGルート探索なら、VICS情報では把握しきれない道路の渋滞情報も取得し、最適なルート案内を行います。



クラウン伝統の“おもてなしの心”を進化させる。  
それも、ハイブリッドカーとしての大切な使命です。

1 本革シート

(前席シートベンチレーション機能・前後席ヒーター付)

前席本革シートには、爽やかな風が表面から吹き出るシートベンチレーション機能を搭載。夏のドライブを快適に過ごせます。また、前後席本革シートにシートヒーターを採用。寒い日に冷えやすい肩や腰、下肢にあたる部分を中心にヒーターを配置しました。ファブリックシートには、抗アレルギー剤をコーティング。ダニやチリなどを不活化します。

2 フロントマルチアジャスタブルパワーシート/  
パワーイージーアクセスシステム(運転席)

前席に、シートの前後スライドなどができるパワーアジャスト機構を採用。ステアリングのオートチルトアウェイ&リターン機能と連動して、自動的に運転席がスライドし乗り降りをラクにする機能も設定しています。

3 マイコンプリセットドライビングポジションシステム

運転席に、2名分のシート、ステアリングなどのポジションを記憶し、最適な状態に再現します。また、キーナンバー登録を行うことで各キーごとにシート、ステアリングのポジションを自動再現するメモリーコール機能も設定しました。

4 前席収納スペース

センターコンソールボックスは、左右のボタンを押すことでロック解除ができる、両開きタイプ。コインポケットなど、多彩な収納スペースを設定しました。

5 プラズマクラスター<sup>®</sup>(マイナスイオン発生機能付) 

スイッチ操作ひとつで、プラズマクラスターイオンまたはマイナスイオンをエアコンセンター吹き出し口から室内に放出。イオンバランスを最適に整え、室内を常に爽やかな空気で満たします。

●プラズマクラスターイオン及びPlasmaclusterはシャープ株式会社の商標です。

6 左右独立温度コントロールフルオートエアコン  
(温度センサー付)

外気温・室温、日射量を感じし、ニューラルネットワーク制御により、運転席、助手席それぞれで独立して温度設定が行えます。さらに、マルチモードや、温度センサーを採用。日射量の有無などにより上半身と下半身で異なる温度差もきめ細かく制御することなどにより、室内を快適な状態にコントロールします。また、マイクロ単位で花粉や粉塵を除去する、クリーンエアフィルター(花粉除去タイプ)も装備しました。

●花粉除去モード

エアコン画面内のスイッチを押すことにより、クリーンエアフィルターを通ったフレッシュなエアが顔のまわりの花粉を素早く減少させます。

●排出ガス検知式内外気自動切替システム

外気中に含まれる一酸化炭素(CO)、炭化水素(HC)、窒素酸化物(NOx)などを検知して、その濃度に応じてエアコンの吸い込み口を外気、または内気に自動的に切り替え、室内の空気を常にクリーンな状態で保ちます。

■ 侵入センサー付オートアラーム

車内への不正な乗り込みを電波により検知するセキュリティシステムです。ドアやウィンドウからの不正な乗り込みにオートアラームが作動。センサーを一時的にOFFにすることも可能です。



▲注意: 植込み型心臓ペースメーカー等の機器をご使用の方は、電波により医用電気機器に影響を及ぼすおそれがありますので、車両に搭載された発信器から約22cm以内に植込み型心臓ペースメーカーが近づかないようにしてください。電波発信を停止することもできますので販売店にご相談ください。

■ スマートエントリー&スタートシステム

カードキー、スマートキーを携帯していれば、クルマに近づくだけでドアミラーに設定した足元照明、及び室内照明が点灯します。施錠はタッチセンサーに触れるだけ、解錠はドアハンドルを握るだけです。また、ブレーキを踏みながらパワースイッチを押すだけでハイブリッドシステムが始動します。車両と各キー間は、電子IDコードで照合。IDコードが一致しないと、始動しないイモビライザーシステムを採用しています。

■ イージークローザー(フロントドア&リヤドア&ラゲージドア)

フロントドア・リヤドア・ラゲージドアが確実に閉じるようサポートします。優しくドアを閉めても、半ドアの心配はいりません。



7 ラゲージスペース

ニッケル水素バッテリーを後席後方へ配置することで、ラゲージスペースへの影響を最小限に抑え、容量376L(VDA法)を実現しています。



12Vバッテリー (平面図)

12Vバッテリー (立面図)

ラゲージサイズ	
A 奥行き	690mm
B 横幅(最長)	1,600mm
B 横幅(床面)	1,360mm
C ラゲージ高さ	490mm

\*社内測定値。

## HOSPITALITY & COMFORT

後席にお乗りになる方にも、最上のおもてなしを。  
時代に先駆けた高級車にふさわしい、快適空間を実現。



### 1 リヤパワーシート(40/20/40分割リクライニング)

後席を40/20/40で3分割。左右席はシートリクライニングが無段階で(最大11度)調整できます。また、背もたれ上部と下部それぞれが最適な角度で後方に傾斜する中折れ機構も採用しています。

### 2 マイコン制御チルト&スライド電動ムーンルーフ

開放感あふれる、快適なドライブを楽しめる電動ムーンルーフ。同時装着される天井サイドイルミネーションの優美な光が室内を照らし、高級感を演出します。

### 3 電動式リヤサンシェード

背後からの直射日光を遮り、後席の快適性を向上させます。フロントコンソール、リヤセンターアームレスト部それぞれのスイッチで操作が可能。シフトレバーを「R」位置に入れると、自動的に収納されます。また、側方からの直射日光を遮るために、リヤドアトリムに手動式サンシェードも設定しています。

### 4 読書灯

照明スポットを調整できる可動式を採用。後席での読書を快適にします。

### 5 リヤオートクーラー

後席専用のオートクーラーは、前席からはもちろん、リヤセンターアームレスト部のスイッチでコントロール可能です。

### 6 リヤセンターアームレスト

後中央席の背もたれ部を前倒しすると、センターアームレストとして利用できます。空調やオーディオなどのコントロールスイッチのほか、プッシュオープン式カップホルダーなど、便利な収納スペースも設定しました。

### ■ VOC\*の低減

内装部品の素材、加工法、接着剤の見直しにより、ホルムアルデヒド、アセトアルデヒド、トルエンなどの揮発性有機化合物(VOC)の発生量を抑制。車室内の臭いや刺激臭を軽減するとともに、厚生労働省が定めている<室内濃度指針値>を下回るレベルとし、業界自主目標を達成。車室内空気質の快適性に配慮しました。

\*VOC: Volatile Organic Compounds(揮発性有機化合物)



時代と社会をリードする高級車だからこそ  
果たさなければならない責任があります。

トータルクリーンをめざして

2005年からEco-VAS\*1を導入し、環境配慮設計をさらに強化…「トータルクリーン\*2」を基本理念に、人と地球にやさしいクルマづくりを進めています。生産から廃棄にいたるトータルライフの視点により、環境への取り組みのひとつひとつをすべての過程で連携させ、クリーンなクルマづくりをめざします。さまざまな環境目標を、バランスを取りながら達成し、総合的に環境性能の向上を図ります。



地球温暖化を防ぐために

燃費改善…温室効果ガスであるCO<sub>2</sub>排出量のさらなる低減をめざして、全車で徹底した燃費の向上を図りました。THS-II、Dual VVT-iなど燃焼効果をも高めるパワートレイン系での取り組みのほか、温度センサーによるエアコンの省動力化、空気抵抗の低減などによって、優れた低燃費を実現しています。



省冷媒化…エアコンの冷媒には、オゾン層を破壊しない代替フロンHFC134-aを採用。さらに、地球温暖化への影響を配慮し、冷媒の充填量を低減した省冷媒型エアコンを採用しています。

エコドライブインジケータ

エコ運転中を知らせるランプに加えて、現状のアクセル開度とエコ運転の範囲を表示するエコドライブインジケータを装備しています。

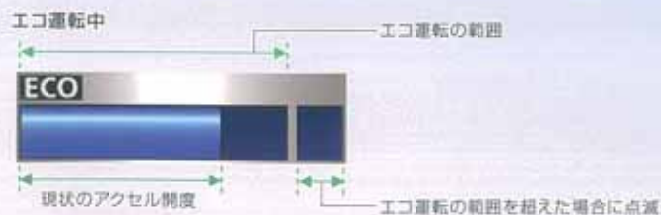

都市環境のクリーン化のために

排出ガスのクリーン化…三元触媒の2段配置、Dual VVT-i、空燃比補償装置などを採用。排出ガスのクリーン化をすすめています。その結果、全車ともNO<sub>x</sub>(窒素酸化物)、NMHC(非メタン炭化水素)を平成17年規制から75%以上低減した「平成17年基準排出ガス75%低減レベル」として、国土交通省より認定を受けています。



リサイクルと環境負荷物質削減のために

リサイクル性に優れた材料の採用…樹脂部品では、リサイクル性に優れた素材TSOP\*3をフロントバンパー、リアバンパー、ロッカーモールなどに採用。また、防音アンダーコート、内装表皮材などで塩化ビニール樹脂に代わってTPO\*4を使用。車両全体での塩化ビニール樹脂使用量を削減しています。さらに、分別を容易にするため「材質マーキング」を樹脂、ゴム部品へ徹底。また、販売店から回収したバンパーをエンジンアンダーカバー、ツールボックスなどに、使用済車両からリサイクルした高性能防音材RSPP\*5をフロアサイレンサーなどにそれぞれ採用しました。

解体性の向上…リサイクル性をさらに向上させるために、ワイヤーハーネス、フロントバンパーなどに取り外しの基点となるポイントを表示した「解体性向上マーク」を採用しました。

環境負荷物質の削減…鉛、水銀、カドミウム、六価クロムの使用量を削減し、業界目標を達成しています。

全ライフサイクルで環境負荷を低減

LCA(ライフサイクルアセスメント)\*6を実施…材料、部品、車両製造および走行、メンテナンス、廃棄の各段階で環境影響をトータル評価するLCAを実施しています。CO<sub>2</sub>、NO<sub>x</sub>などの大気汚染物質について、全ライフサイクルでの排出量を従来に比べ低減しています。

\*1.Eco-VAS[Eco/VAS]:Eco-Vehicle Assessment System 車両開発責任者が企画段階で生産、使用、廃棄にいたるLCA(ライフサイクルアセスメント)の考え方を踏まえた環境目標を設定、全開発プロセスを通じて目標達成状況をフォローして、確実な達成を図る総合的な環境評価システムです。 \*2.「開発・生産・使用・廃棄」のすべての過程で、環境との調和を図ることを意味します。 \*3.TSOP:Toyota Super Olefin Polymer \*4.TPO:Thermo Plastic Olefin \*5.RSPP:Recycled Sound-Proofing Products \*6.LCAは資源採取～廃棄・リサイクルまでの各段階で、クルマが環境に与える要因を定量化し、総合評価する手法で、ISO14040シリーズで国際標準化されています。

鉛使用量の削減

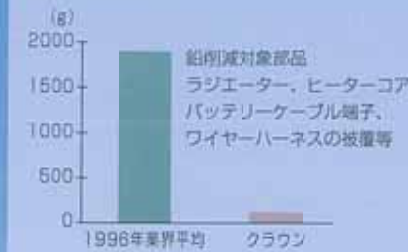

排出ガスの低減



LCA実施結果



トヨタ クラウン環境仕様

車両仕様	車両型式	DAA-GWS204		
エンジン	型式	2GR		
	総排気量 (L)	3.456		
	燃料	ガソリン		
駆動装置	駆動方式	後輪駆動		
	トランスミッション	電気式無段変速機		
環境情報	燃料消費率	10・15モード	燃料消費率*1(国土交通省審査値)(km/L)	15.8
			CO <sub>2</sub> 排出量 (g/km)	147
	JCOBモード	燃料消費率*1(国土交通省審査値)(km/L)	14.0	
			CO <sub>2</sub> 排出量 (g/km)	168
	参考	全車「平成22年度燃費基準*2」をクリアしています。また、グリーン購入法にも適合しています。		
	主要燃費改善対策	ハイブリッドシステム、筒内直接噴射、可変バルブタイミング、アイドルストップ装置、電動パワーステアリング、電気式無段変速機		
排出ガス	認定レベルまたは適合規制	SU-LEV*3**		
	認定レベル値または適合規制値 (g/km)	CO	1.15	
		NMHC	0.013	
		NOx	0.013	
	参考	八都市市指定低公害車の基準に適合		
車外騒音	適合騒音規制レベル (dB-A)	加速騒音規制値:78dB-A		
エアコン冷媒使用量(冷媒の種類)	(g)	550,730*5(代替フロンHFC134-a)		
環境負荷物質削減	鉛	自工会自主目標達成(1998年比1/10以下)		
	水銀	自工会自主目標達成(2005年1月以降使用禁止)		
	カドミウム	自工会自主目標達成(2007年1月以降使用禁止)		
	六価クロム	自工会自主目標達成(2008年1月以降使用禁止)		
車室内VOC*6		自工会自主目標達成		
リサイクル関係	リサイクルしやすい材料を使用した部品	(TSOP)	フロントバンパー、リアバンパー、ロッカーモール、ピラーガーニッシュ、ドアフレームガーニッシュなど	
		(TPO)	ドアトリム表皮、センターピラーローアガーニッシュ表皮、シートバックボード表皮、ドアシール	
	樹脂、ゴム部品への材質表示	あり		
	リサイクル材の使用	(RSPP)	フロアサイレンサー、カーペットトンネル部パッド	
		(ペットボトル再生フェルト)	ルーフサイレンサー、バックシートレイサイレンサー、リアピラーガーニッシュサイレンサー	
		(リサイクルポリプロピレン)	エンジンアンダーカバー、リアフロアサイドメンバーカバー、フロントフロアセンターカバー、ツールボックス	

\*1.燃料消費率は定められた試験条件のもとでの値です。お客様の使用環境(気象、渋滞等)や運転方法(急発進、エアコン使用等)に応じて燃料消費率は異なります。JC08モード走行は、10・15モード走行に比べ、より実際の走行に近くなるよう新たに設けられた試験方法で、一般的に燃料消費率はやや低い値になります。 \*2.省エネ法に基づき定められている燃費目標基準。 \*3.10・15+11モード走行。 \*4.平成17年基準排出ガス75%低減レベル。 \*5.リヤオートクーラー付の場合。 \*6.VOC:Volatile Organic Compounds



## ハイブリッド



Photo:クラウンハイブリッド。ボディカラーのホワイトパールクリスタルシャイン<062>はメーカーオプション<36,750円>。内装色はダークブラウン。プリクラッシュセーフティシステム&後方プリクラッシュセーフティシステム、ナイトビュー、レーンキーピングアシストはクリアランスソナー&サイドモニター装着時にセットでメーカーオプション<832,650円>。価格はクリアランスソナー&サイドモニターの価格を含みます。トヨタプレミアムサウンドシステムはメーカーオプション<89,250円>。

## ■車両価格

ハイブリッド	メーカー希望小売価格*1	消費税抜き	北海道地区*2	消費税抜き
		6,190,000円	5,895,238円	6,204,700円

## ハイブリッド“スタンダードパッケージ”



Photo:クラウンハイブリッド“スタンダードパッケージ”。ボディカラーはダークブルーマイカ<8S6>。内装色はグレー。マイコン制御チルト&スライド電動ムーンルーフ<94,500円>、寒冷地仕様<14,700円>、リヤフォグランプ<10,500円>はメーカーオプション。

## ■車両価格

ハイブリッド “スタンダードパッケージ”	メーカー希望小売価格*1	消費税抜き	北海道地区*2	消費税抜き
		5,950,000円	5,666,667円	5,964,700円

\*1.沖縄地区は価格が異なります。 \*2.北海道地区の価格には寒冷地仕様が含まれます。  
 ■価格はメーカー希望小売価格<消費税込み>'09年4月現在のもの>で参考価格です。価格は販売店が独自に定めていますので、詳しくは各販売店におたずねください。 ■価格はスペアタイヤ(応急用タイヤ)、タイヤ交換用工具付の価格です。 ■価格にはオプション価格が含まれていません。 ■保険料、税金(除く消費税)、登録料などの諸費用は別途申し受けます。 ■ボディカラーおよび内装色は撮影、印刷インキの関係で実際の色とは異なって見えることがあります。 ■計器盤の写像是機能説明のために各ランプを点灯させたものです。実際の走行状態を示すものではありません。 ■室内と計器盤の写像是機能説明のためにボディの一部を切断したカットモデルです。 ■画面はハメ込み合成です。 ■自動車リサイクル法の施行により、P52記載のリサイクル料金が別途必要となります。

Body Color

潤う水・クリアな風をイメージしたハイブリッド専用色ライトブルーマイカメタリック<8U8>を設定。  
 プレミアムシルバーパール<1F3>は、2つのベース色を組み合わせる複層工程と4コート(4層塗装)2ベーク(2回焼き付け)の  
 高品位塗装を採用しています。



ホワイトパールクリスタルシャイン <062>  
 \*メーカーオプション



プレミアムシルバーパール <1F3>  
 \*メーカーオプション



シルバーメタリック <1F7>

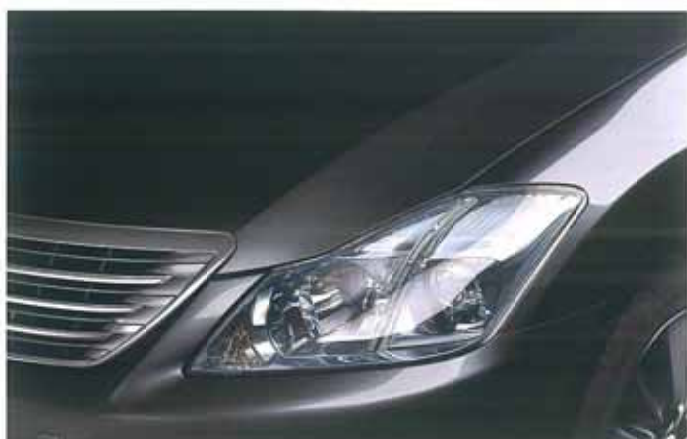

ブラック <202>

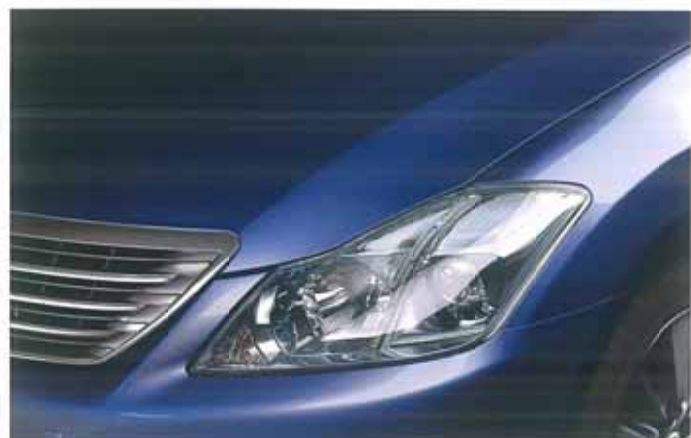

ダークブルーマイカ <8S6>



ライトブルーマイカメタリック <8U8>

Interior Color

本革シートのハイブリッドにはシックなダークブラウンを。  
 ファブリックシートの“スタンダードパッケージ”には、グレーと華やかな品格の新色シェルを採用しました。



ダークブラウン



グレー



シェル



ダークブラウン/本革



グレー/ファブリック



シェル/ファブリック

内外配色一覧表

● 標準設定内装色 ■ 設定あり(ご注文時にご指定ください)

	ハイブリッド		
	“スタンダードパッケージ”		
	ファブリック		
シート表皮	本革*	グレー	シェル
内装色	ダークブラウン	グレー	シェル
パネル加飾	幾何学調		
ボディカラー			
ホワイトパールクリスタルシャイン<062>*	●	■	●
プレミアムシルバーパール<1F3>*	●	■	●
シルバーメタリック<1F7>	●	●	■
ブラック<202>	●	●	
ダークブルーマイカ<8S6>	●	●	
ライトブルーマイカメタリック<8U8>	●	●	■

\*メーカーオプションとなります。メーカー希望小売価格はホワイトパールクリスタルシャイン<062>が36,750円(消費税抜き35,000円)、プレミアムシルバーパール<1F3>が52,500円(消費税抜き50,000円)となります。  
 ※本革シートのシートサイドとヘッドレストの一部に人工皮革を使用しています。  
 ◆「メーカーオプション」はご注文時に申し受けます。メーカーの工場で装着するため、ご注文後はお受けできませんのでご了承ください。  
 ◆メーカーオプション価格はメーカー希望小売価格<(消費税込み)>'09年4月現在のもの>で参考価格です。価格は各販売店が独自に定めていますので、詳しくは販売店におたずねください。  
 ■ボディカラーおよび内装色は撮影、印刷インキの関係で実際の色とは異なって見えることがあります。

トヨタ クラウン 主要装備一覧表

	掲載ページ	ハイブリッド	"スタンダードパッケージ"
<b>■タイヤ&amp;ホイール</b>			
225/45R18 91W+18x8Jアルミホイール	-		
スペアタイヤ(応急用タイヤ)	-		
<b>■足まわり&amp;メカニズム</b>			
VDIM [EBD付ABS&VSC&TRC&アクティブステアリング統合制御付]	P26		
VGRS [ギヤ可変ステアリング]	P26		
NAVI-AI-AVS [ナビ協働機能付減衰力制御サスペンション]	P27		
ECB [電子制御ブレーキシステム]	P26		
プリクラッシュセーフティシステム(ミリ波レーダー方式) <プリクラッシュシートベルト [前席] 付>	P32-33		
プリクラッシュセーフティシステム&後方プリクラッシュセーフティシステム(ミリ波レーダー方式) <ドライバーモニター 電動上下調整式プリクラッシュインテリジェントヘッドレスト [前席]・プリクラッシュシートベルト [前席] 付>	P32-33	832,650円(消費税抜き 793,000円)*1	
アクティブノイズコントロールシステム	P19		
<b>■外装</b>			
UVカット機能付フロントウインドシールドグリーンガラス(遮音)	-		
UVカット機能付フロントドア撥水ガラス	-		
UVカット機能付リヤドア・バックウインドソフトプライバシーガラス	*2		
マイコン制御チルト&スライド電動ムーンルーフ (挟み込み防止機能+パワーOFF後作動機能+ドアキー連動機能天井サイドイルミネーション付)	P43	94,500円(消費税抜き 90,000円)*3	94,500円(消費税抜き 90,000円)
リヤスポイラー&リヤバンパースポイラー	-		
<b>■視界</b>			
ディスチャージヘッドランプ(ロービーム・ハイビーム/オートレベリング機能付)	P31		
インテリジェントAFS(ヘッドランプコントロールシステム)	P31	*4	
コンライト(ライト自動点灯・消灯システム・ランプオートカットシステム)	-		
サイドターンランプ付オート電動格納式リモコンワイドビュードアミラー (リバーズ運転、ヒーター付レインクリアリングミラー、足元照明付)	-		
オートワイパー(雨滴感応式)	-		
クリアランスソナー(ステアリング感応式)&サイドモニター	P29	73,500円(消費税抜き 70,000円)	
ナイトビュー(歩行者検知機能付)	P25	*5	
自動防眩インナーミラー	P31		
音声ガイダンス機能付カラーバックガイドモニター	P29		
緊急ブレーキシグナル	P32		
リヤフォグランプ	*6	10,500円(消費税抜き 10,000円)	
<b>■計器類・操作性</b>			
ファイングラフィックメーター	P24-25		
電動チルト&テレスコピックステアリング(オートチルトアウェイ&リターン機能付)	-		
マイコンプリセットライティングポジションシステム(ステアリング、シート、ミラー)	P40		
パワーイージーアクセスシステム(運転席)	P40		
レーダークルーズコントロール(ブレーキ制御付)	P31		
レーンキーピングアシスト[LKA]	P30	*5	
インテリジェントパーキングアシスト(IPA)(駐車空間認識機能付)	P29	97,650円(消費税抜き 93,000円)*7	97,650円(消費税抜き 93,000円)*8
スマートエントリー&スタートシステム	P41	カードキー×1+スマートキー×2	スマートキー×2
EVドライブモード	P25		
イージークローザー(フロントドア&リヤドア&ラゲージドア)	P41		
<b>■室内装備</b>			
SRSエアバッグ(運転席・助手席2段階デュアルステージエアバッグ+運転席・助手席ニーエアバッグ+前席・後左右サイドエアバッグ+前後席カーテンシールドエアバッグ)	P34-35		
本革巻きステアリングホイール&シフトノブ	-		
ステアリングスイッチ (オーディオ・マルチインフォメーションディスプレイ・音声認識・ハンズフリー・レーダークルーズコントロール)	-		
電動リヤサンシェード&手動リヤドアサンシェード	P43		
イルミネーテッドエントリーシステム(フロント足元照明+ルームランプ)	*9		
<b>■シート・シートベルト</b>			
シート表皮 本革(前席ベンチレーション機能・前後席ヒーター付)	P40/P49		
ファブリック(抗ダニアルレルゲン加工&静電気帯電防止機能付)	P40/P49		
マルチアジャスタブルパワーシート(運転席8ウェイ・助手席4ウェイ)	P40		
アクティブヘッドレスト(前席)	P34		
リヤパワーシート(40/20/40分割リクライニング)	P43		
リヤセンターアームレスト(ボックス・カップホルダー・各種コントロールスイッチ [オーディオ+リヤサンシェード] 付)	P43		
チャイルドシート固定機構シートベルト+ISOFIX対応チャイルドシート固定専用バー+トップテザーアンカー(リヤ左右席)	-		

メーカーオプションの「プリクラッシュセーフティシステム&後方プリクラッシュセーフティシステム(ミリ波レーダー方式)」を装着した場合、運転席・助手席ともに、ヘッドレストの上下電動調節が設定されます。

標準装備 (緑色) メーカーオプション(ご注文時に申し受けます) (黄色)

	掲載ページ	ハイブリッド	"スタンダードパッケージ"
<b>■ナビゲーションシステム</b>			
G-BOOK mX Pro専用DCM	P38-39		
HDDナビゲーションシステム			
高精度8型ワイドタッチディスプレイ、Bluetooth®対応ハンズフリー機能、FM-VICS、緊急通報システム「ヘルプネット」対応機能(エアバッグ連動タイプ)、ショートポールアンテナ	*10 P36		
<b>■オーディオ&amp;ビジュアル *11</b>			
トヨタプレミアムサウンドシステム			
DVDオーディオ/ビデオ(5.1ch対応)、CD-MD+AM/FMラジオ(18スピーカー)、サウンドライブラリー	P37	89,260円(消費税抜き 85,000円) *10	
クラウン・スーパーライブサウンドシステム			
DVDビデオ(5.1ch対応)、CD-MD+AM/FMラジオ(10スピーカー)、サウンドライブラリー	P37		
地上デジタルTVチューナー	*12 P36		
<b>■空調</b>			
左右独立温度コントロールフルオートエアコン(湿度センサー付)	P40		
リヤオートクーラー	*13 P43	63,000円(消費税抜き 60,000円)	
排出ガス検知式内外気自動切替システム	P40		
プラスマクラスター®(マイナスイオン発生機能付)	P40		
<b>■その他</b>			
盗難防止システム(エンジン immobilizerシステム、侵入センサー付オートアラーム)(国土交通省認可品)	P40		
ETCユニット(ビルトインタイプ)	P36		
寒冷地仕様	*14 -	14,700円(消費税抜き 14,000円)	

■全車標準装備

- ヒルスタートアシストコントロール ●デュアルエキゾーストテールパイプ(ディフューザー付) ●フロントフォグランプ ●LEDハイマウントストップランプ
- 拡散式ウォッシャーノズル ●リヤウインドウデフォグガー ●キー置き忘れ防止ウォーニング ●半ドアウォーニング
- 運転席・助手席シートベルト非着用警告灯(点滅式)+リマインダー(警告音)
- 全ドアワンタッチ式パワーウィンドウ(挟み込み防止機能+パワーOFF後作動機能+ドアキー連動機能付)
- 車速感応オート電気式ドアロック(キー閉じ込み防止機能+衝撃感知ドアロック解除システム付) ●足踏み式パーキングブレーキ
- 電気式ラゲージドア&フューエルリッドオープナー ●電動パワーステアリング(車速感応型) ●フロントパーソナルランプ ●アシストグリップ(フロント2個・リヤ2個)\*8
- サンバイザー(運転席&助手席バニティミラー・天井照明付) ●スカッフプレート(車名ロゴ入り) ●照明付灰皿(フロント1個・リヤ2個) ●アクセサリースocket×2
- グローブボックス(照明・キー付) ●読書灯(可動式) ●全席ELR付3点式シートベルト(前席・後左右席プリテンショナー&フォースリミッター機構付)
- 上下調整式リヤヘッドレスト(中央席は格納式) ●シートバックポケット ●電動ランバーサポート(運転席)
- グリーンエアフィルター(花粉除去タイプ) ●工具(ジャッキ、ジャッキハンドル、ハブナットレンチ) など

- \*1. クリアランスソナー&サイドモニターを装着した場合に選択できます。その場合、クリアランスソナー&サイドモニターの価格はセット価格に含まれます。
- \*2. UVカット機能付リヤドア・バックウインドソフトプライバシーガラスは、グリーンガラスにすることも可能です。その場合、価格は-9,450円(消費税抜き-9,000円)となります。
- \*3. プリクラッシュセーフティシステム&後方プリクラッシュセーフティシステムを装着した場合には選択できません。
- \*4. ナイトビューを装着した場合は形状が異なります。
- \*5. プリクラッシュセーフティシステム&後方プリクラッシュセーフティシステムとセットでメーカーオプション。
- \*6. 寒冷地仕様を装着した場合に選択できます。
- \*7. クリアランスソナー&サイドモニターとセットでメーカーオプション。その場合、クリアランスソナー&サイドモニターの価格はセット価格に含まれます。ただし、プリクラッシュセーフティシステム&後方プリクラッシュセーフティシステムと同時装着はできません。
- \*8. クリアランスソナー&サイドモニターとセットでメーカーオプション。その場合、クリアランスソナー&サイドモニターの価格はセット価格に含まれます。
- \*9. マイコン制御チルト&スライド電動ムーンルーフを装着した場合は天井イルミネーションとなります。また、アシストグリップの形状が異なります。
- \*10. トヨタプレミアムサウンドシステムを装着した場合はFM-VICSが3メディアVICSとなります。
- \*11. ディスクによっては再生できない場合があります。
- \*12. B-CASカードは、あらかじめ受信機に装着されています。
- \*13. マイコン制御チルト&スライド電動ムーンルーフを装着した場合は選択できません。リヤオートクーラーを選択した場合、リヤセンターアームレストにエアコンスイッチが装着されます。
- \*14. 寒冷地仕様は寒冷地での使用を考慮して、主にワイパー関係の信頼性・耐久性の向上を図ったほか、ウインドシールドデアイザー(熱線式)が装着されます。また、北海道地区は寒冷地仕様が全車標準装備となります。

- メーカーオプションはご注文時に申し受けます。メーカーの工場では装着するため、ご注文後はお受けできませんのでご了承ください。
- 価格はメーカー希望小売価格<(消費税込み)>'09年4月現在のもの>で参考価格です。価格は販売店が独自に定めていますので、詳しくは各販売店におたずねください。
- "スタンダードパッケージ"はグレード名称ではありません。
- Bluetooth®はBluetooth SIG, Inc.の商標です。
- "ヘルプネット"は(株)日本緊急通報サービスの登録商標です。
- プラスマクラスターイオン及びPlasmaclusterはシャープ株式会社の商標です。

トヨタ クラウン 主要諸元表

		ハイブリッド	
車両型式・重量・性能	車両型式※1	DAA-GWS204-AEXZH★	
	車両重量※2	kg	1,840
	車両総重量※2	kg	2,115
	最小回転半径	m	5.2
	燃料消費率 10-15モード走行燃費(国土交通省審査値) km/L		15.8
	JCO8モード走行燃費(国土交通省審査値) km/L		14.0
	主要燃費改善対策	ハイブリッドシステム、電気式無段変速機、アイトリングストップ装置、輪内直接噴射、可変バルブタイミング、電動パワーステアリング	
寸法・定員	全長	mm	4,870
	全幅	mm	1,795
	全高	mm	1,470
	ホイールベース	mm	2,850
	トレッド フロント	mm	1,535
	リヤ	mm	1,535
	最低地上高	mm	155
	室内 長	mm	2,060
	幅	mm	1,520
	高※3	mm	1,205
	乗車定員	名	5
エンジン	型式	2GR-FSE	
	種類	V型6気筒DOHC	
	使用燃料	無鉛プレミアムガソリン	
	総排気量	L	3.456
	内径×行程	mm	94.0×83.0
	圧縮比		11.8
	最高出力<ネット>	kW[PS]/r.p.m.	218(296)/6,400
	最大トルク<ネット>	N·m(kgf·m)/r.p.m.	368(37.5)/4,800
	燃料供給装置	筒内直接+ポート燃料噴射装置(D-4S)	
	燃料タンク容量	L	65
モーター	型式	1KM	
	種類	交流同期電動機	
	最高出力	kW(PS)	147(200)
	最大トルク	N·m(kgf·m)	275(28.0)
動力用主電池	種類	ニッケル水素電池	
駆動装置	駆動方式	後輪駆動	
	トランスミッション	電気式無段変速機	
	減速比	3.266	
その他装置	ステアリング	パワーアシスト付ラック&ビニオン	
	サスペンション 前/後	ダブルウィッシュボーン/マルチリンク	
	ブレーキ 前/後	ベンチレーテッドディスク/ベンチレーテッドディスク	

●燃料消費率は、定められた試験条件での値です。お客様の使用環境(気象、渋滞等)や運転方法(急発進、エアコン使用等)に応じて燃料消費率は異なります。なお、JCO8モード走行は10-15モード走行に比べ、より実際の走行に近くなるよう新たに設けられた試験方法で、一般的には燃料消費率はやや低い値になります。

★印の車両は、自動車グリーン税制の適合車です。ご購入時に自動車取得税の軽減措置が受けられます(平成21年3月31日まで)。また、ご購入の翌年度の自動車税について軽減措置が受けられます(平成22年3月31日までの新車登録車を対象)。詳しくは販売店におたずねください。

- ※1.スタンダードパッケージの車両型式の末尾には(S)が付きます。
- ※2.車両重量および車両総重量は、マイコン制御チルト&スライド電動ムーンルーフを装着した場合+20kg、トヨタプレミアムサウンドシステム、リヤオートクーラーを装着した場合+10kg、それぞれ増加します。
- ※3.マイコン制御チルト&スライド電動ムーンルーフを装着した場合は1,135mmとなります。
- エンジン出力表示にはネット値とグロス値があります。「グロス」はエンジン単体で測定したものであり、「ネット」はエンジン車両に搭載した状態とほぼ同等条件で測定したものです。同じエンジンで測定した場合、「ネット」は「グロス」よりもガソリン自動車で約15%程度低い値(自工会調べ)となっています。
- 「CROWN」THS「ECB」VDIM「VGRS」TRC「VSC」VVT-i「D-4」GOA「AFS」サウンドライブラリー「G-BOOK」ウェルカムサポート「RSPP」TSOPはトヨタ自動車(株)の高橋です。
- 道路運送車両法による自動車型式指定申請書数値 ■製造事業者トヨタ自動車株式会社
- 撮影協力:ビーンズドーム

自動車リサイクル法の施行により、下表のリサイクル料金が別途必要となります。 ※リサイクル料金は09年4月時点の金額

リサイクル料金表 (単位:円)	車両型式	リサイクル預託金			資金管理料金	合計	
		シュレッダーダスト料金	エアバッグ預託金	フロン預託金			情報管理料金
	全車	12,150	3,750	2,050	230	380	18,560

●リサイクル預託金が預託済のお車を商品車として譲渡する旧所有者(譲渡人)は、車両廃棄部分とリサイクル預託金相当額の合計額を新所有者(譲受人)からお受け取りになることにより、リサイクル預託金の返金を受けることができます。

お客様の愛車を安心・快適に保つためのメンテナンスパック

## ウェルカムサポート

ウェルカムサポートでは、点検と簡単なメンテナンスをお得にパックしてご提供します。

1ヶ月
3ヶ月
6ヶ月
12ヶ月
18ヶ月
24ヶ月
30ヶ月

※取り扱いのない販売店もございますので、詳しくは最寄りの販売店にお問い合わせください。

## あなたのカーライフを応援します。

### トヨタサービス

アフターサービスなら **安心・快適なカーライフのために トヨタサービス**

#### 【トヨタサービスカード】

全国どこでも、あなたのクルマをサポート  
 クルマのメンテナンス情報をネットワーク化。  
 全国のトヨタのお店がカードで点検・整備記録を参照し、  
 引越し先などでもスピーディかつ的確にサポートします。



「その場で、車検。」「保証がつくしプラン」「10ミニッツサービス」など、  
 幅広いサービスもご用意しています。

[toyota.jp/after\\_service/](http://toyota.jp/after_service/)

### トヨタレンタカー

クルマを借りるなら **レンタカーで広がる世界 トヨタレンタカー**

豊富な車種ラインアップと全国をカバーするネットワークで、  
 レンタカーを利用できます。パソコン・携帯電話からのレンタカー予約も簡単・便利。

[www.toyota.co.jp/rent/](http://www.toyota.co.jp/rent/)

### T-UP

クルマを売るなら **あなたのクルマを高く買い取る ティー・アップ**

安心・信頼のクルマ買取りネットワーク。  
 クルマに対する確かな目を活かして、メーカーを問わず買取りいたします。

[www.toyota.co.jp/t-up/](http://www.toyota.co.jp/t-up/)

## さまざまなフィールドで応援します。

### GAZOO.com

情報サービスなら **あなたのカーライフをナビゲートする ガズー**

新車・U-carなどのクルマ情報に加え、ドライブスポットや  
 ショッピングなどのカーライフ情報が満載のWebサイトです。

[gazoo.com](http://gazoo.com)

### TS3

クレジットカードなら **あなたの毎日に役立つ一枚 ティーエス キュービックカード**

ライフスタイルをより豊かで快適にする「TS CUBIC CARD」。  
 たまったポイントは、トヨタのお店でおクルマ購入時などに最大30万円までキャッシュバック可能。

[ts3card.com](http://ts3card.com)

### ケータイSHOP PiPit

携帯電話なら **トヨタの販売店にあるケータイショップ ビビット**

auケータイの新規ご購入、機種変更からアフターサービスまで  
 PiPitスタッフがサポート。携帯電話もトヨタにおまかせください。

[www.pipit.ne.jp](http://www.pipit.ne.jp)

### TOYOTA HOME

家を建てるなら **人生をがいっしょに。 トヨタホーム**

クルマづくりで培ったテクノロジーとトヨタの総合力で、ご家族が快適に暮らせる  
 安全・安心な住まいをご提案。建てるから生涯にわたるサポートをお届けします。

[www.toyotahome.co.jp](http://www.toyotahome.co.jp)

### TOYOTA MARINE

マリッジャーなら **マイボートがあれば海はもっと楽しい トヨタマリン**

安全・快適で、しかも環境に優しいをコンセプトに、クルマづくりで培った高度な技術で、  
 プレジャーボートPONAMシリーズを製造・販売しています。

[www.toyota.co.jp/marine](http://www.toyota.co.jp/marine)

 最上の出会いをトヨタ店で。

いろんなクルマと比較もできる。詳しくは!  
<http://toyota.jp>

ケータイでもチェック!  
[toyota.jp](http://toyota.jp) モバイルサイト



このカタログに関するお問い合わせは、  
お近くのデパート・取次店・販売店  
または下記のお客様相談センターへ

トヨタ自動車株式会社 お客様相談センター  
全国共通・フリーコール ☎ 0800-700-7700  
オープン時間 365日 9:00～18:00

所在地 〒450-8002 名古屋市中村区  
名駅西丁110の27 第二豊田ビル西館7階



Drive Your Dreams. 人、社会、地球の新しい未来へ。

発進・加速はゆるやかに。エコドライブに心がけよう。