

NEW HILUX

トヨタ ハイテックス



Free Style
HILUX.

LASRE 2Y & LASRE 2L DIESEL
POWERFUL NEW ENGINE!

Free

ニュー・エイジのピック・アップは、
使いかた"自由"、遊びかた
"奔放"が主流になってきた。

ビッグサイズ・カーが、大いなるアメリカのシンボルなら、
ピックアップは、若きアメリカのシンボルだ。
荒々しく乗りまわす男、優雅に乗りこなす男。
アメリカのヤングたちは、大胆に、奔放に、自由に楽しんでいる。

Style

まさにフリースタイルだ。大自然の中でも、都会の中でも、
すべてのアウトドアシーンで似合う。だから、自由な心で、
自由にキメる。そして、より精悍になったスタイリング、
パワフル・レーザエンジン、さらに、なんと
オートマチックまでも携えて、NEWハイラックス新登場。
ピックアップの新しい世界は、ハイラックスが拓いていく。
さあ、フリースタイルで、君だけの道を走れ。

HILUX.



*Comfortable Cabin
& Wide Deck*

ロングボデースーパーデラックス(N-LN56-PF) サイドストライプ、ラジアルタイヤはオプション。

コンフォート
カブ
ハイラックス



コンフォート
カブ
ハイラックス
ダブルキャブ(L-YN56-JDP)

Full Size Cabin



写真はロングボデースーパーデラックス(N-LN56-PF) カセットステレオ、AM FMマルチラジオ、エアコンはオプション。

写真は実際の走行状態を示すものではありません。

野性的なマスクを持っているのに、
なかは、こんなにジェントリー。
イ男とか、イクルマとは、こういうものだ。

明るく、さらに広がって、ハイラックスは、サンシャイン・キャビン。
そして、運転がしやすい、ジェントル・コックピット。
乗る人が違って、走る道が違って、快適さは変わらない。
これが、フリースタイル・マインドだ。
つい、遠くまで走りたくなってしまふ。
自由の気分は、なんて気持ちいいんだろう。

Free Style
#Hilux.

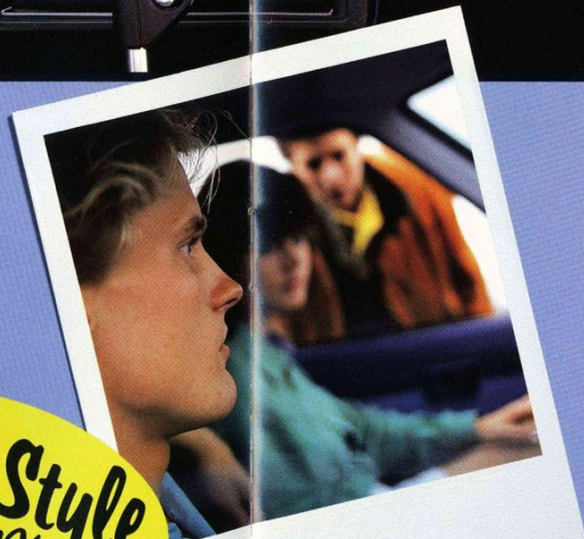

写真はロングボデースーパーデラックス(N-LN56-PF) AM FMマルチラジオ、エアコンはオプション。

でっかいデッキが、頼もしい。
機敏な動きが、うれしい。
個性が光る
バリエーションがいい。

ハイラックスのもうひとつの個性。
これか、ロングとショートボデーのデラックス・タイプだ。
ハイラックスのフリースタイル・バリエーションは、
個性と個性のタイトルマッチになった。
長尺物が得意のロングボデー、小回りのきくショートボデー。
荷台だって、長さ・幅・高さ、申し分ないたっぷりサイズ。
しかもホイールハウスも、小さくてきてる。
まさに働き者2台。選びがいあり。



Full Size Deck



Active Body

Free Style
HILUX.

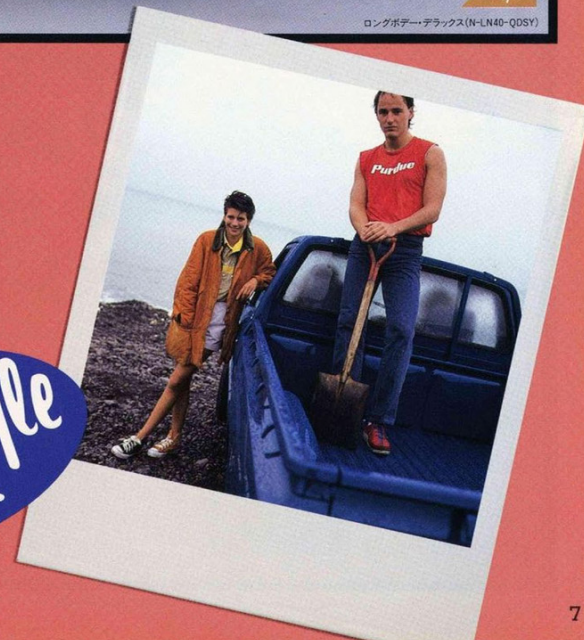

ハイラックス
スタイル

ロングボデー・デラックス(N-LN40-QDSY)

ハイラックス
スタイル

ショートボデー・デラックス(L-RN35-JDS)

強靱なメカニズムを、どこまで操れるか。

いま、走りが、熱いぞ。

いま、最先端メカが、ひととき輝き始めた。このメカニズムだから、この高性能だから、USAオフロードレース優勝も、当然のなりゆきだ。強い走りがなければ、僕らのハートは満足しない。

LASRE 2L DIESEL

2,446cc **83ps**/4,000r.p.m.
17.0kg-m/2,400r.p.m.

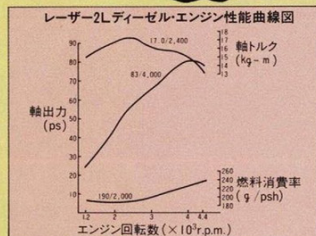
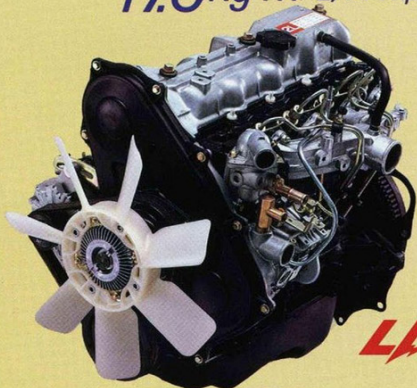

2L型ディーゼル・エンジン

ロングボデー、スーパーデラックスの4速オートマチック車に搭載した新設計エンジンです。総排気量2,446ccで、83psと余裕のパワーを生みだします。耐摩耗性、耐熱性に優れたセラミック・ファイバー合金ピストンやローラ付ロッカーアームなどを採用。さらに、渦流型燃焼室を改良し、静粛性、出力性能が一段と向上しました。高出力、高トルクを誇る、最新ハイパフォーマンス・エンジンです。

L型ディーゼル・エンジン

2,188cc **72ps**/4,200r.p.m.
14.5kg-m/2,400r.p.m.

ディーゼルエンジンの傑作と評価の高いL型エンジンです。パワフルで、中低速でのネバリ強さも抜群。静かさも、ひととき。しかも、燃費は18.5km/($\frac{1}{100}$ kmを定速走行)と、すばらしい経済性を実現しています。

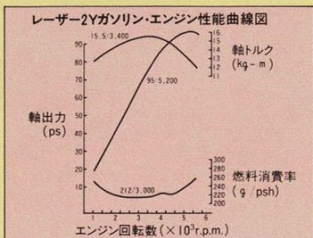

LASRE 2V Gasoline

1,812cc **95ps**/5,200r.p.m.
15.5kg-m/3,400r.p.m.



2Y-J型ガソリン・エンジン

低燃費、小型軽量の新設計エンジンです。アルミ合金シリンダーヘッドの採用や、クランクシャフトのバランス・ウエイトの最適設計により、大幅な重量軽減を達成。シャープなレスポンス、スムーズな吹きあがり、そのハイパワーを見せつけます。また、優れた低燃費、低騒音も大きな魅力です。

12R-J型ガソリン・エンジン

1,587cc **80ps**/5,200r.p.m.
12.5kg-m/3,000r.p.m.

満載時にも、頼れるパワー。中低速域でのネバリ強さ。高速域での伸びやかさ。まさに軽快で、力強い走りを発揮します。ハイパワー、低燃費、静粛性、いずれにも秀でて、信頼のエンジンです。

ボンネットトラック初
OD付4速フルオートマチック車、鮮烈に登場!



Free Style
#1Lux.

フロントサスペンション

ウィッシュボーン型の独立懸架方式です。さらに、セッティングには、トーションバーを採用。強いスプリング力が、快適な乗り心地を実現します。また、ショックアブソーバーのセッティングの改良により、悪路での接地性も、いちだんと向上しました。

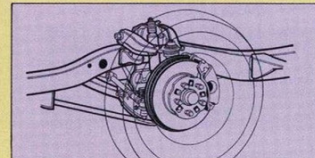

リヤサスペンション

耐久性に優れた、半吊りリフスプリング式を採用。さらに、ハードな積荷に応えるため、強化スプリングをオプション設定(ダブルファンク)しました。

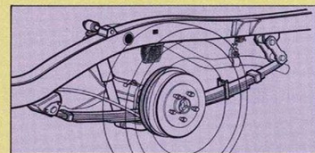

185R14ラジアルタイヤ (フルオープンディッシュに標準)

しっかりと路面をグリップ。悪路でも、急なコーナーでも、安定した走りを約束します。



D.S.V. (ディセラレション) (スタンダード)

積荷の重さに応じて、ブレーキの油圧をコントロール。急ブレーキ時における後輪の早期ロックを防ぎます。

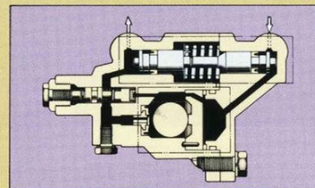

前輪ディスクブレーキ (セラックス以上)

耐冠水性、放熱性に優れたディスクブレーキ。しかも、8インチ薄型軽量の大型ブレーキブースターを新採用(スーパーデラックス(ダブルキャブ、フルオープンデッキ))。軽い踏力でも、確実な効きを示します。

後輪デュオサーボドラムブレーキ

後退時にも、強力な制動力を発揮する、デュオサーボ式。さらに、メンテナンスフリーのオートアジャスター付です。

フューエルヒーター (寒冷地仕様ディーゼル車にオプション)

ディーゼル燃料を自動的に予熱。だから、特に寒冷な地域でも、エンジンのレスポンス低下を防いでくれる。



写真は米国SCOREオフロードレースシリーズ出場の4×2ラリー仕様車です。

透過照明メーター (スーパーデラックス、フルオープンデッキ、ダブルキャブ)

すっきりとしたクオリティ・デザイン。瞬時のドライビング情報が、すばやく読みとれる機能的レイアウトです。しかも、夜間も見やすい透過照明式。

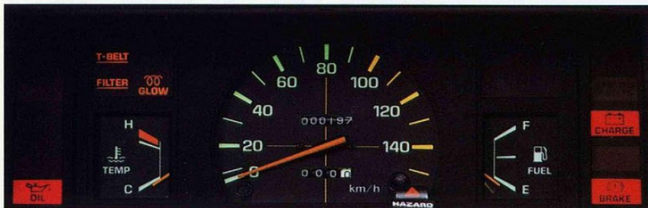

精度の高い、デジタルクロック (スーパーデラックス)

NEWデザインの高精度クォーツ時計。しかも見やすい、蛍光表示管式です。



安全のキズナ、ELRシートベルト

ふだんは、束縛感がほとんどありません。万一の場合には、すばやく確実にロックし、身体をしっかりとホルドします。

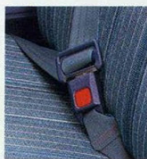

ラクに操作できる、集中一体式スイッチ

右側のステアリングコラム上には、ライト関係のスイッチをセット。左側には、ワイパー関係のスイッチを集中。操作性、安全性がいちだんと向上した、集中一体式スイッチです。

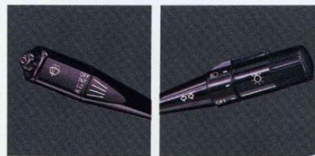

高性能、カセットステレオ

(デラックス以上にオプション)
インパネにすっぽり収まる、コンパクト設計。操作のしやすいシンブルなデザイン。音質のバランスもよく、振動にも強いステレオです。

優れた音質のAM/FMマルチラジオ

(スーパーデラックス、フルオープンデッキ、ダブルキャブにオプション)
音質のよい高感度ラジオ。きわめて雑音の少ない、クリアなステレオ放送が楽しめます。



雨の日も良好な視界を保つ、大型ワイパー

大きなワイパーブレードを採用し、払拭面積は抜群です。また、デラックス以上には小雨時に便利な、間欠ワイパーを採用しました。



一年中快適な、エアコン (全車にオプション)

仕事の能率をグンとあげるエアコン。エア吹き出し口を効果的にレイアウトし、広いキャビンにくまなく爽やかな風が、めぐります。



くもりを消す、サイドデフロスター (デラックス以上)

サイドウィンドウのくもりを、すみやかに取り除きます。つねにクリアな視界を保ちます。爽やかな室内を生む、ベンチレーション
ヒーターは、外気を取り入れた暖房も、内気を循環させての暖房も可能なエアミックス式 (スーパーデラックス、ダブルキャブ) です。また、窓をしめきったまでも、スムーズに送風するブースト・ベンチレーター付。ひときわ快適な空調システムです。

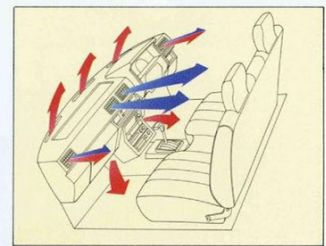

オシャレとはすなわち、身だしなみ。

自由な心を満喫するためには、そして一台のクルマを友とし、自在に駆るためには、それにふさわしい装備が必要なんだ。使うたびに、使いこむたびに、うなずけるものがある。クルマだって、人間と同じだ。ほんとうに似合うものを、身につけたい。

*P.10-11の装備写真は、すべてロングボデー・スーパーデラックスです。



アッパートレイ

インパネ上部に、大型のトレイを設置。位置、大きさ、深さも使いやすい形です。



グローブボックス

車検証や小物を収納するのに便利です。間口も広く、奥行きもたっぷりあります。



コインボックス

使いやすい投げ入れ式。高速道路の料金所などでも、あわずにすみます。



成型ドアポケット (スーパーデラックス)

ドライバー側のドアトリムにセット。ロードマップなど、すっぽり収まります。



ドアアームレスト

スーパーデラックスには、大型サイズを。腕を休め、快適な長距離走行ができます。



ヒーターコントロール

夜間でも見やすい透過照明。細かな温度コントロールが可能なスライド式です。

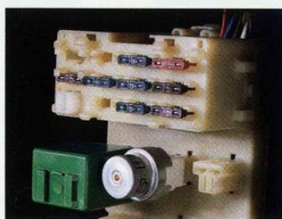

ヒューズブロック

小型軽量のブレードタイプで、寿命も向上。交換は差し込みだけでOKです。

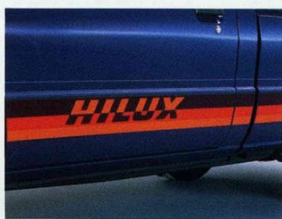

サイドストライプ (スーパーデラックスにオプション)

ニューエイジのピックアップならではのシティ感覚あふれた、ストライプです。

ぜんぶサマになっているから、文句のつけようがないみたい。



トヨタハイラックス装備一覧表	車種	ショートボデー (ポピュラーシリーズ)		ロングボデー (ポピュラーシリーズ)	ロングボデー (ローオーバー)	フルオープンデッキ (コンフォートシリーズ)	ダブルキャブ (コンフォートシリーズ)
		スタンダード	デラックス	デラックス	スーパーデラックス	デラックス	デラックス
足まわり	強化リヤスプリング (※1) フロントスタビライザー ブレーキブースター 185R14ラジアルタイヤ (※1)			ガソリン車	ガソリン車 大型	ガソリン車 大型	ガソリン車 大型
室内装備	2本スポークステアリング グローブボックス アンダートレイ フロントコンソール ドアポケット (ドライバー席) ドアアームレスト				ワレタン 大型	大型	大型
	シート フロアマット	エンビ	エンビ	エンビ	シングルラッセル カーペット	エンビ	エンビ
	デジタルクロック AMラジオ AM/FMマルチラジオ カセットステレオ (※2) エアコン						
その他	フューエルヒーター (※3) ワンタッチテールゲート サイドストライプ				ディーゼル車	ディーゼル車	ディーゼル車

注1: 強化リヤスプリングと185R14ラジアルタイヤの同時装備はできません。注2: 詳しくはセールスマンにお尋ねください。注3: 寒冷地仕様ディーゼル車にオプション。

全車標準装備 (※=スタンダードを除く)

- 丸孔型フェンダーミラー
- マッドガード (リヤ)
- フロントベンチシート
- 一体式フロントヘッドレスト
- ELR 3点式フロントシートベルト
- アシストグリップ*
- アッパートレイ
- サイドデフロスター*
- シンガーライター*
- トリップメーター
- コインボックス
- 透過照明メーター
- 間欠ワイパー*
- ステアリングロック*
- (スタンダードは注文装備)
- 集中一体式スイッチ
- 脱着式インナーミラー
- ブレーキバルブ (D.S.V)*
- 前輪ディスクブレーキ*

Free Style
HILUX.



どこから積んでもOK、どこから降ろしてもOK。
しかも、フラット。便利さ、このうえない。

ハイラックスのいちばん新しい仲間です。フルオープンデッキ。タフなオールスチール製で、三方のゲートが自由に開閉できます。積み降ろし作業は、グリーンとラクに、スピーディに。また、フラットデッキですから、スペースを充分にいかして積載ができます。



TECS

フルオープンデッキには、木製荷台もあります。材質は、強度に優れ、耐水性も抜群、そして衝撃や振動をやわらげるアビトン材を採用。よりソフトな乗り心地が必要な積荷にはぜひおすすめします。



フルオープンデッキ (N-LNSS-G0B)

ホワイト
シルクス

ホワイト
シルクス

個性的な顔、ズラリ! でも、あったかなハートは同じだね。

ロングボデー スーパーデラックス

レジャーユースから、トラック機能まで充実。



(N-LN56-PF) サイドストライプはオプション



写真はオートマチック車。 AM/FMマルチラジオはオプション

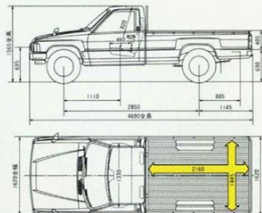

シフト	エンジン	ディーゼル	ガソリン
コラム (M/T)		●	●
フロア (A/T)		●	

ダブルキャブ デラックス

6人まで乗れ、750kg積み。多目的に使える。



(L-YN56-JDP)

(L-YN56-JDP)



写真はガソリン車。

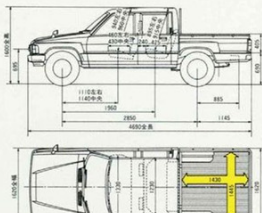

シフト	エンジン	ディーゼル	ガソリン
コラム (M/T)		●	●

フルオープンデッキ デラックス

フラットだから、三方開きだから便利さが違う。



(N-LN55-QDB)



写真はディーゼル車。

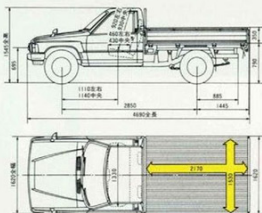

シフト	エンジン	ディーゼル	ガソリン
コラム (M/T)		●	●

ロングボデー デラックス

使いやすい、ビッグな荷台。積載重視ユーザーに人気の車種。



(N-LN40-QDSY)



写真はディーゼル車。

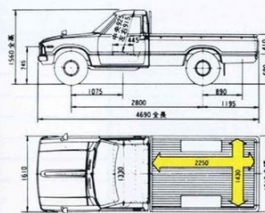

シフト	エンジン	ディーゼル	ガソリン
コラム (M/T)		●	●
フロア (M/T)		●	●

ショートボデー デラックス スタンダード

キビキビと動ける、実用度の高いタイプ。



(L-RN35-JRS)

(L-RN35-JDS)



写真はガソリン車。デラックス

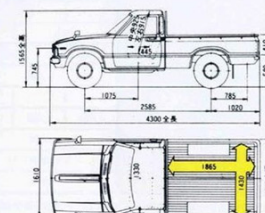

シフト	エンジン	ガソリン
コラム (M/T)		●*
フロア (M/T)		●

*スタンダードもあります。

TECS

TECSとは、物流問題を大きな視点で考え、解決したトヨタならではのシステムです。登場以来、数多くの企業で活用され、物流コスト軽減に大きな成果をあげています。小回りのきくハイラックスなら、狭い路地も機敏に。機動性を発揮してドアからドアへ。ハイラックスは、フルオープンデッキ(木製)から、さまざまな特装车まで、バリエーションをそろえています。



フルオープンデッキ(木製)



保冷車



アルミバン



冷凍車



灯油ローリー

*TECSにつきましては予告なく仕様を変更することがありますので、詳しくはセールスマンにお尋ねください。

トヨタハイラックス主要諸元

〔車両型式・寸法〕

	ショートボデー (ポピュラーシリーズ)		ロングボデー (ポピュラーシリーズ)	ロングボデー (コンフォダブルシリーズ)	フルオープンデッキ (コンフォダブルシリーズ)	ダブルキャブ (コンフォダブルシリーズ)	
	スタンダード	デラックス	デラックス	スーパーデラックス	デラックス	デラックス	
エンジン	1600+4速コラム	L-RN35-JRS	L-RN35-JDS	L-RN45-JDS			
	1600+4速フロア		L-RN35-KDS	L-RN45-KDS			
	1800+4速コラム				L-YN56-JF	L-YN56-JDB	
	2200+5速コラム			N-LN40-QDSY	N-LN55-QF	N-LN55-QDB	
	2200+5速フロア			N-LN40-MDSY			
	2400+4速フロアオートマチック				N-LN56-PF		
寸法	全長 mm	4,300		4,690			
	全幅 mm	1,610		1,620			
	全高 mm	1,565		1,545			
	ホイールベース mm	2,585		2,850			
	トレッド mm	前	1,325	1,340	1,340	1,355	
		後	1,350		1,350		
	最低地上高 mm	200		200			
	荷台 mm	長	1,865		2,250	2,170	1,430
		幅	1,430		1,430	1,530	1,445
		高	410		410	405	405

ラジアルタイヤを装着した場合は、全高、最低地上高が10mm低くなります。

〔重量・定員・性能〕

	ガソリン						ディーゼル							
	ショートボデー		ロングボデー		フルオープンデッキ	ダブルキャブ	ロングボデー		フルオープンデッキ	ダブルキャブ				
	スタンダード	デラックス	デラックス	スーパーデラックス	デラックス	デラックス	スーパーデラックス	デラックス	デラックス					
	コラム	フロア	コラム	フロア	コラム	コラム	フロア	フロア(A/T)	コラム					
重量・定員	車両重量 kg		1,065	1,070	1,095	1,115	1,140	1,160	1,180	1,225	1,215	1,240	1,260	
	最大積載量 kg		1,000		1,000		750		1,000		750			
	乗車定員 名		3	2	3	2	3	6	3	2	3	6		
	車両総重量 kg		2,230	2,235	2,180	2,260	2,205	2,280	2,305	2,240	2,345	2,290	2,335	
性能	登坂能力 tanθ		0.36		0.36		0.37		0.28		0.33		0.27	
	最小回転半径 m		5.2(車体5.7)		5.6(車体6.1)		5.7(車体6.1)		5.6(車体6.1)		5.7(車体6.1)			
	燃料消費率※ km/l		14.0		14.0		14.6		18.5		15.8		18.5	

● 道路運送車両法による新型車届出書数値。※ 燃料消費率(60km/h定地走行時・運輸省届出値)は、定められた試験条件のもとでの数値です。実際の走行時には、この条件(気象、道路、車両、運転、整備などの状況)が異なってくるので、それに応じて燃料消費率が異なってきます。

● 名入れ・架装の指定にご利用ください。

図はロングボデー・スーパーデラックス

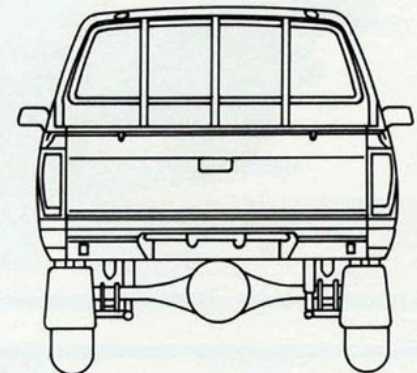
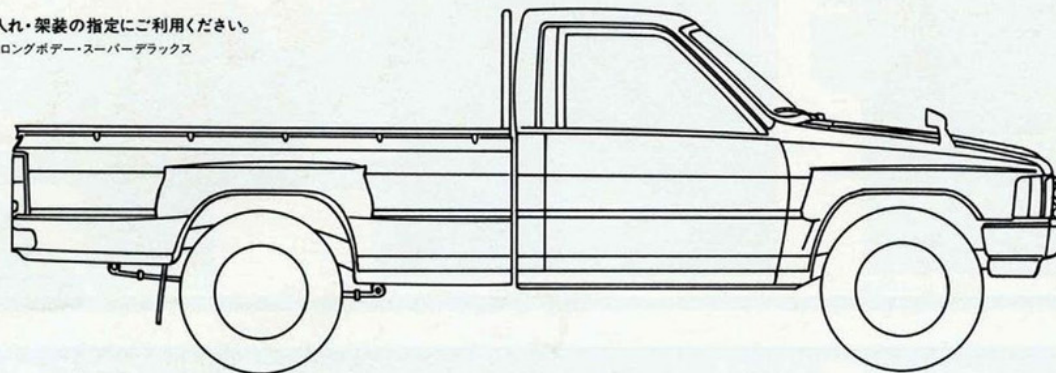

〔エンジン〕

型 式	1600 (12R-J)	1800 (2Y-J)	2200ディーゼル (L)	2400ディーゼル (2L)
種 類	水冷直列4気筒OHV		水冷直列4気筒OHV	
使用燃料	ガソリン	ガソリン	軽油	軽油
総排気量cc	1,587	1,812	2,188	2,446
内径×行程 mm	80.5×78.0	86.0×78.0	90.0×86.0	92.0×92.0
圧縮比	8.5	8.8	21.5	22.3
最高出力 ps (r.p.m.)	80/5,200	95/5,200	72/4,200	83/4,000
最大トルク kg-m (r.p.m.)	12.5/3,000	15.5/3,400	14.5/2,400	17.0/2,400
燃料供給装置	キャブレター		ポッシュ式分配型(噴射ポンプ)	
燃料タンク容量 l	52	56	56 (ロングボデー・LHJ50)	56

〔変速比・減速比〕

	4速マニュアル		5速マニュアル		4速オートマチック	
	1600	1800	2200	2400		
第1速	4.862	4.400	3.928	2.452		
第2速	2.991	2.750	2.333	1.452		
第3速	1.681	1.681	1.451	1.000		
第4速	1.000	1.000	1.000	0.688		
第5速	—	—	0.851 (0.798)	—		
後退	5.009	5.009	4.743 (4.722)	2.212		
減速比	4.875	4.556	4.300 (4.375)	4.875		

※()内はLN40の数値。

〔ステアリング・サスペンション・ブレーキ〕

ステアリング	ボール・ナット式
サスペンション	前 ウィッシュボーン式トーションバー
	後 半だ円リーフスプリング
ブレーキ	前 ディスク(スタンダードは2リールディスク)
	後 デュオサーボ

● ハイラックスはトヨタ自動車の登録商標です。製造事業者：トヨタ自動車株式会社

本仕様並びに装備は予告なく変更することがあります。ボデーカラーおよび内装色は撮影、印刷インキの関係で実際の塗色とは異なることもあります。このカタログの内容は昭和58年11月現在のものです。

新技術—時代はTOYOTA

231010-5811

トヨタ自動車株式会社 お客様相談センター
 お問い合わせ、ご相談は
 右記へお願いいたします。

●名古屋(本部) 052(952)3333
 ●東京 03(817)7333
 ●大阪 06(252)2255

本部所在地 〒461 名古屋市東区泉一丁目23の22