

IPSUM

"240" series



240L

スタイル、パフォーマンス、パッケージ。
すべての進化に、明日への理想をこめて。
「ミニバン、トゥモロー。」—— イブサム

プラットフォームをゼロから開発し、3ナンバーへと大きな進化を遂げたイブサム。
視線を奪うスタイルのあるクルマでありたい。
時には、ぞんぶんに走りを楽しめるクルマでありたい。
家族や友人、大切な人たちを乗せて、安心して自由にくつろげるクルマでありたい。
そしていつでも、誰にでも扱いやすく、やさしくあり続けること。
ミニバンの明日はここから、大きく変わっていく。

ミニバンを選ぶとき、カーデザインに妥協してはいなかったか。

Styling

ミニバンは、機能が第一。そう思って、自分の好みやこだわりを後回しにしてはこなかったでしょうか。妥協を続けてゆくと、あなた自身のスタイルも色あせてしまう。まずカーデザインで選んで欲しい、とイブサムは考えます。追求したのは、「かたまり感」。ヨーロッパンテイストの、すみずみまで力のみなぎった圧倒的な存在感です。フロントビラーからルーフへの力強い流れと張りのあるショルダーラインが織りなす、光り輝く「ラスティングフォルム」。ダイナミックで洗練されたフロントフェイスを、がっしりしたバンパーと大型4灯式ヘッドランプが強調し、ボリューム感あふれるドア断面へと続いていきます。サイドまで回り込んだバックウインドゥはリヤにワイドな解放感を持たせ、バンパーの直線が堂々とした個性を加えました。しっかりと存在を主張するひとつひとつのディテールが、機能性、居住性を損なうことなく駆けあって生まれた、新しいスタイリングです。

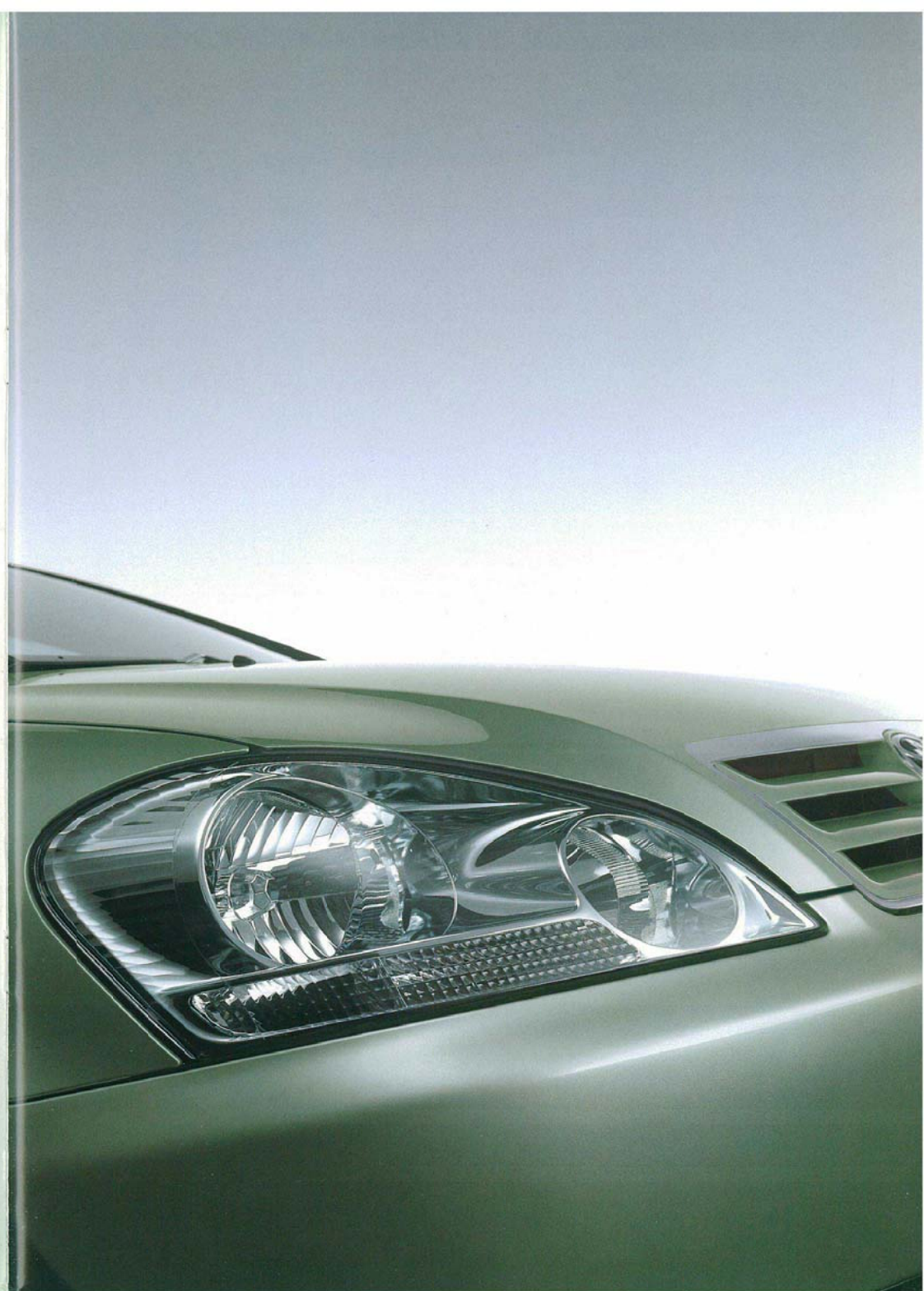

240

ファミリーカーだから。大切な人たちを乗せるから。ドライビングの愉しみを、諦めてはこなかったか。

Performance

ドライブは、自分よりも誰かのために。そう思って、自由に走ることの喜びを我慢してはこなかったでしょうか。走ることに対する情熱に、いつでも、いつまでも応えられるクルマでありたい、とイプサムは考えます。

求めたのは、セダンと肩を並べられる走行性能。全てのメカニズムは、ヨーロッパでのドライビングを視野に入れて試行を重ね、作り込み、鍛え上げられました。ワインディング路を自在に走り抜ける、優れた旋回性。高速走行で発揮される、余裕の直進安定性。この卓越した足回りに、ミニバン初採用のH^o(インフィニティ)・TEMSがスポーティな爽快感を加えつつ、快適な乗り心地をいっそう高めています。部品ひとつからこだわった軽量化ボディは、低燃費に貢献すると同時に、2.4ℓ VVT-iエンジンの潜在力と相まって抜群の加速性能を実現。そこに、走りの力強さを支える高いボディ剛性、高次元の静粛性、優れた空力特性などのファクターが加わり、予想を遥かに超えるパフォーマンスを引き出しました。ドライビングは、楽しい。それを明快に伝える走りの進化です。



240

ゆとり、上質、収納、デザイン、やさしさ。

すべてを求めるのは無理だ、と置いていなかったか。

Package

みんなで使うクルマには要求も様々で、どこかに不満が残っても仕方がない。そう思って、足りない部分に目をつぶってはこなかったでしょうか。大勢で乗るからこそ、ベストな快適さを届けるクルマでありたい、とイブサムは考えます。

めざしたのは、全く新しい高効率のパッケージ。「広い室内居住スペース」「独自のスペースユーティリティ」「乗降性・運転のしやすさ」の融合です。すべての要素の根幹であるプラットフォームの一新から、イブサムの開発は始められました。こだわったのは、ワイドな室内空間。ロングホイールベースのスタイルにより、ゆったりとした居住スペースが生まれ、スペアタイヤの位置を前方へ変えるなど床下の工夫をこらし、沢山の荷物を収納できるスーパーラゲージボックスも獲得。一方で、運転のしやすさ、乗り降りのしやすさを高いレベルに保つことも大きな課題でした。3ナンバーサイズでありながら最小回転半径5.5mを達成。シートの最適配置などによる優れた乗降性ととも、どなたにもやさしく扱いやすい配慮がなされています。3ナンバーサイズの一回り大きくなったボディの中に、ゆとりあふれる上質な空間と、人間工学に基づく機能性をとことん追求しました。



240u "G Selection"



240 i



Photo: 240s (2WD/6人乗). ボディカラーはスーパーホワイトB<010>. マインムーンーフはメーカーオプション.
DVDボイスナビゲーション付リアマルチAVステーションと音声ガイドシステム機能付レックナビモニターはセレクトでメーカーオプション.

240S





Photo: 240s G Selection (2WD/7人乗り)の計器盤。内装色はアイボリー、フリンムールーフはメーカーオプション。DVDボイスナビゲーション付ワイドマルチAVステーションと音声ガイダンス機能付バックカメラはセットでメーカーオプション。

Smart Cockpit

ドライバーが快適だと、ドライブは快適になる、とイブサムは考える。

開放的な視界が広がる、ゆったりとしたコックピットには、運転をぞんぶんに楽しむための気配りが行き届いています。鮮明で視認性に優れたメーター類をはじめ、扱いやすく計算された各装備がドライバーの操作をスムーズにサポート。しっとりとした美しい木目調に、クールな金属調のコンビネーションインテリアが洗練された印象を与えました。磨き抜かれた機能空間から、みんなに気持ちのよいドライブが始まっていきます。



14 ●計器盤の写像是機能説明のために各ランプを点灯したものです。実際の走行状態を示すものではありません。●写真は機能説明のためにボディの一部を切り取ったカットアップです。●画面はハイジィン合です。●装飾部品の正しい設定につきましては、28ページの主要装備一覧表をご覧ください。



Photo: 240s (2WD)/6人乗りの計器盤。内装色はグレー、フリンムールーフはメーカーオプション。DVDボイスナビゲーション付ワイドマルチAVステーションと音声ガイダンス機能付バックカメラはセットでメーカーオプション。



Photo: 260s "G Selection" (2WD/7人乗り)の室内、内装色はアイボリー。DVDボイスナビゲーション付ワイドマルチAVステーションと音声ガイダンス機能付バックカメラモニターはセットでメーカーオプション。

Big Cabin

ハイクオリティな移動空間は、自由にくつろげる居住空間でもある、とイブサムは考える。

全身を包み込む、心地よい豊かさ。クルマに乗っていることをふと忘れ、家でゆったりと過ごしている気がするほどです。それは、触れる部分、色や形、音、体に感じる振動など、乗る方の五感に訴える要素のすみずみにまで上質を追求しているから。もちろん、移動空間としての使いやすさも大きなゆとりの理由。シートには、みんなが楽しめる自在なリアウイを、ユーティリティは、さりげなく、しかもたっぷり。安心して身をゆだねられる、くつろぎの設計です。

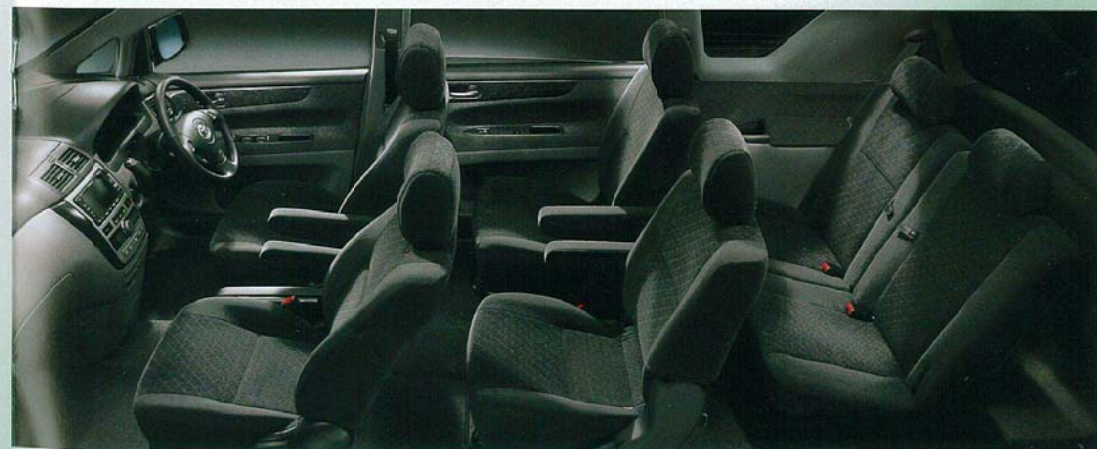

Photo: 240s (2WD/6人乗り)の室内、内装色はグレー。前後SRSやエアバッグ&SRSカーテンシールドエアバッグはメーカーオプション。DVDボイスナビゲーション付ワイドマルチAVステーションと音声ガイダンス機能付バックカメラモニターはセットでメーカーオプション。



乗り降りスムーズのフロントシートヒップポイント地上高670mm

ゆとりの空間を生み出すロングホイールベース2,825mm

大容量のスーパーラゲージボックス

Comfort Space

1ミリの違いが、快適さを大きく変えることもある、とイプサムは考える。

数値だけではとらえられない「快適さ」も、確かなデータがあってはじめて重ねていけるもの。数値にもしっかりこだわったイプサム。室内はボディに対して広々と、高さは乗り降りやすく、ラゲージスペースは余裕の大きさです。セカンドシートには、6:4分割独立スライド式(7人乗り)とキャブテンシート仕様(6人乗り)を設定。シートアレンジメントの工夫もさらに進化しました。

7人乗りシートアレンジ



6人乗車+10荷物
サードシートは5:5分割。前方へ倒してワイドな収納スペースに。

5人乗車+10荷物
サードシートをワンタッチで簡単に収納。ラゲージにはゴルフバッグ4個を並べて入れられます。

2人乗車+10荷物
最大に利用した場合、車輪をはずさなくてもマウンテンバイクが2台入りです。



3人~4人乗車+10荷物(6:4分割可倒式セカンドシート)
セカンドシートを折りたたんで長さのある荷物も楽に収納できます。

セカンドシートフルフラット
シートを倒して、ゆったりとしたリラックス空間が楽しめます。

セカンドシート6:4分割独立スライド
チャイルドシートをセカンドシートに装着したままでも、サードシートへの乗り降りが行えます。

6人乗りシートアレンジ



5人乗車+10荷物
サードシートは5:5分割で収納できます。セカンドシートからサードシートへのウォークスルーが可能です。

4人乗車+10荷物
ワンタッチでサードシートを収納。フロントシートからリヤシートへのウォークスルーが可能です。

4人乗車+10荷物+バックテーブル(セカンドシート)
リビングルームのような雰囲気で使えるシートテーブルは、食事の際などに便利です。

クラストップレベルの
荷室容量 (VDA法) 1,392ℓ (2WD車)

ロングホイールベースでありながら、最小回転半径は5.5mの扱いやすさ。路面からフロントシートヒップポイントまでの高さは670mmと、どなたでも滑らかに乗り降りできるよう配慮しています。



最小回転半径5.5m



フロントシートヒップポイント
地上高670mm

スーパーラゲージボックス

サードシートの後方に設定した大容量の床下収納スペースは、ゴルフバッグ[※]が入る大きさ。カバーをあげれば高さのある荷物もらくらく収納できます。また、サードシートを折りたたんでも、そのまま使用できます。

*容量:178ℓ(2WD車)、133ℓ(4WD車)/(空真は2WD車)



スーツケース収納例



ベビーカー収納例



ゴルフバッグ収納例

*サイズによっては入らない場合がありますので、詳しくは販売店におたずねください。●通常以外のシートアレンジには走行できない場合やご注意ください。必ず取扱書をご覧ください。

●写真は機能説明のためにボディの一部を切開したカットモデルです。■装備品の詳しい設定につきましては、28ページの主要装備一覧表をご覧ください。

Driving Technology

全てのメカニズムの繋がりが、パワーユニットの潜在力を引きだし、と伊ブサムは考える。

パワーユニットについて

全車に搭載された2AZ-FEエンジンは、VVT-i(連続可変バルブタイミング機構)を採用。吸排気効率を高めることで、全域にわたって高トルクを確保、高速域でのびやかな加速と、中低速域での扱いやすく滑らかな走りを両立しました。また、車両重量の軽量化、徹底した空気抵抗の低減などと相まって、優れた低燃費を獲得。2010年燃費基準を先行してクリア^{※1}し、さらに優れた排出ガス浄化技術によって「平成12年基準排出ガス25%低減レベル」も達成して、高い環境性能を誇ります。



BEAMS 2AZ-FE VVT-i

総排気量	2.362ℓ
最大出力(ネット)	118kW(160PS)/5,600r.p.m.
最大トルク(ネット)	221N・m(22.5kg-m)/4,000r.p.m.
10・16モード走行燃料消費率	12.0 [*] km/ℓ(2WD車)
(国土交通省審査値)	11.0km/ℓ(4WD車)

^{*}車両重量が1,520kg以上の場合、11.4となります。

フットワークについて

優れた操縦安定性や快適な乗り心地をもたらすのが、新設計のストラット式フロントサスペンションと、トーションビーム式リヤサスペンション。フロント、リヤともにスタビライザーを採用し、コーナリング時の車両姿勢の安定性を高めました。さらに、ミニバン初、快適な乗り心地と車両安定性を両立するH[∞](インフィニティ)・TEMSを設定。非線形H[∞]制御が4輪各輪の減衰力をコントロールして路面からの衝撃を効果的に抑制。走りの好みに合わせた4段階のモード選択が可能です。

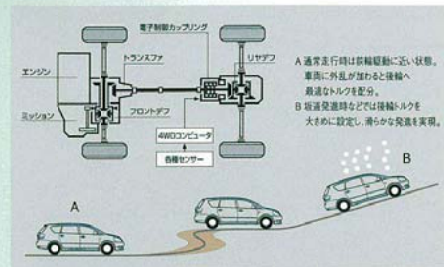

アクティブトルクコントロール4WDシステム図

また、先進のSuper ECT(スーパーインテリジェント4速オートマチック)を採用。スーパーフロントトルクコンバータとフレックスロックアップシステムにより燃費の大幅な向上を達成するとともに、高精度なクラッチ油圧電子制御、登降坂変速制御などにより滑らかなシフトフィーリングを実現しています。前輪駆動状態(FF状態)と4輪駆動状態(4WDオートモード)をスイッチで切り替えることができるアクティブトルクコントロール4WDシステムは、ON状態の4WDオートモードでは発進・加速時や滑りやすい路面、コーナリング時において車両の状態に合わせた最適な駆動力を後輪へ配分。通常の走行時には前輪駆動に近い状態で走行することで、燃費の向上にも大きく貢献しています。



Super ECT(スーパーインテリジェント4速オートマチック) シフトレバー(オプションタイプ) Super ECTスーパーオートマチック

操作性について

フロアシフトと同感覚で扱える gangs リップタイプのA/Tシフトレバーをステアリングの横に設定し、フロント左右席のウォークスルー^{※2}を可能にしました。ステアリングスポークの表と裏に配置したシフトスイッチにより、ステアリングから手を離さず、指先でのクイックなシフト操作が行えるステアアシフトマチックを採用しました。マニュアルシフト感覚の軽快なドライビングをお楽しみいただけます。

クラストップレベルの空力性能(Cd値 0.30)



静粛性について

快適な移動空間をめざして、伊ブサムはノイズを徹底的に解析、低減しました。エンジンの一新プラットフォーム開発により発生ノイズをカット。ボディデザインの作り込みから風切り音を低減し、さらにコンピューター解析結果から、室内への音の侵入を防ぐ効果的な遮音材を配置しました。エンジンノイズ、ロードノイズ、風切り音のすべてでクラストップ^{※3}を達成し、かつてない高い静粛性を誇っています。

Safety

走るものの責任は、何より安全であること、と伊ブサムは考える。

EBD(電子制動力配分制御)^{※1}付ABS

急制動時や滑りやすい路面での制動時におけるタイヤのロックを防ぎ、車両安定性と操縦性を確保します。また、車両の走行状態に応じて前後輪へ適切な制動力を配分するEBDを採用。特に積載時における制動踏力を軽減し、優れたブレーキの利き性能を確保します。さらに旋回中の制動時においても、左右輪の制動力をコントロールし車両安定性を確保して、優れた制動性能を実現します。

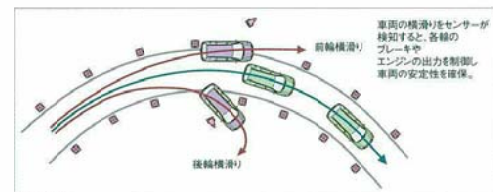

VSC説明図

ブレーキアシスト

緊急時にブレーキペダルを踏むと、その踏み込み速度と踏み込み量から、システムが緊急ブレーキであることを検知し、より大きな制動力を発生させます。ABSを含めたブレーキ性能を最大限に発揮させることに寄与し、万が一の緊急回避に大きく貢献します。

^{*}ABSが必要なのはブレーキペダルを踏み続けてください。アシストが必要なくなった場合はブレーキペダルを離してください。

VSC&TRC

VSC(ビークル・スタビリティ・コントロール)は、障害物を回避するための急激なハンドル操作時や、滑りやすい路面でのコーナリング時に車両の横滑りを抑制し、安定性の確保に貢献します。TRC(トラクションコントロール)は滑りやすい路面での発進・加速時に駆動輪の空転を抑え、適切な駆動力を確保して加速中の直進性、車両安定性をサポートします。

ミニバン初、前席SRSカーテンシールドエアバッグ採用



SRSエアバッグ

■写真は機能説明のためにSRSエアバッグが作動した状態を再現したものです。なお、前席SRSサイドエアバッグ/SRSカーテンシールドエアバッグは、実際の衝突時には衝突側のみの膨らみです。

SRS^{※2}エアバッグ

デュアルSRSエアバッグ(運転席・助手席)は万一の衝突時に前方からの強い衝撃に対して作動し、シートベルトの働きと合わせて前席乗員の胸や頭の重大な障害を軽減します。また、車両側面からの衝撃を緩和する前席SRSサイドエアバッグと乗員頭部の側面を覆うように広がる前席SRSカーテンシールドエアバッグを採用。SRSエアバッグはシートベルトを補助する装置ですので、必ずシートベルトをご着用ください。なお、SRSエアバッグは衝突時の衝撃が強い場合には作動しません。

^{*}チャイルドシートなどを助手席に装着する時は、後ろ向きしない。前席にはイライム専用の純正シートカバー以外は取り付けないなど、ご注意ください。必ず取扱書をご覧ください。

衝撃吸収ボディ^{※3} & 高強度キャビン“GOA”^{※3}

衝突時の衝撃荷重をできる限り吸収しつつ、ボディ骨格全体に分散。キャビンの変形を最小限に抑えて、客室空間をしっかりと確保します。より重量のある車両との衝突、より速い速度での衝突を想定し、オフセット前面衝突実験は64km/h、側面衝突実験はトヨタ独自の後面衝突実験は55km/hで実施。世界でもクラストップ^{※4}の乗員保護性能を有しています。



衝撃吸収ボディ & 高強度キャビン“GOA”
■写真は中台アビームは説明のために着色したものです。



オフセット前面衝突実験(64km/h)写真は実験用の試作車です。

プリテンショナー&フォースリミッター機構

前席に、前方からの強い衝撃を感じるとシートベルトを瞬時に巻き取り乗員の拘束効果を高めるプリテンショナー機構^{※5}と、シートベルトに一定以上の荷重がかからないようにすることで乗員の胸部への衝撃を緩和するフォースリミッター機構を採用しました。

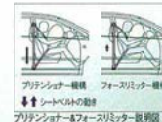

プリテンショナー&フォースリミッター説明図



SOFIX対応チャイルドシート固定時 WILコンセプトシート説明図

ISOFIX^{※6}対応チャイルドシート固定専用バー

セカンドシート両側にISOFIX対応チャイルドシート固定専用バーを設定。ワンタッチでチャイルド&ベビーシートを着脱、確実に固定する安全かつ利便性の高い装備です。

^{*}イブサムはISOFIXの認可を受けたチャイルド&ベビーシートのみ装着可能です。

チャイルドシートとベビーシートは販売店装着オプションです。なお、ご使用に関してはご注意ください。項目が異なりますので、必ず取扱書をご覧ください。また、ISOFIX対応車用以外のチャイルド&ベビーシートは、シートベルトでの固定となります。詳しくは販売店におたずねください。

WIL(頸部傷害低減)^{※7}コンセプトシート

万一、後方から衝突された際に備え、トヨタ独自のWILコンセプトを取り入れたシートを採用しています。

※1 EBD(電子制動力配分制御) Electronic Brake force Distribution
※2 SRS(乗員保護補助装置) Supplemental Restraint System
※3 GOA(Global Outstanding Assessment)世界トップレベルの安全性評価
※4 同乗員数かつでの比較
※5 プリテンショナー機構は衝突時の衝撃が強い場合には作動しません。
※6 国際標準化機構(ISO)規格のチャイルドシート固定方式
※7 WIL(頸部傷害低減) Whiplash Injury Lessening



Information Technology

やさしく賢い進化が、ドライビングの未来を拓いていく、とイブサムは考える。
めざましく進化するテクノロジー。その中でも、人にやさしく、使いやすいものが本当に進んでいるといえるのではないでしょうか。
イブサムは、ドライバーの優れた目となり耳となって、情報を集め、不安な時も頼もしくリードします。

バックガイドモニター 並列駐車説明図

- ① 予想進路線が駐車区画線に合うように後退します。
- ② 駐車区画線と車幅延長線が平行になったら、ハンドルを真直ぐに戻して、後退します。
- ③ 距離目安線を後方間隔の参考にします。

バックガイドモニター 縦列駐車アドバイスモード説明図

- ① 前方車両に対し、平行に1m程度離れ、車両半分ほど前方へ出ます。
- ② ハンドルを回して、緑の枠を駐車スペースに合わせてバックします。
- ③ 切り返しポイントに近づくと音声が出ます。
- ④ 緑の枠が消え、予想進路線、車幅延長線、距離目安線が表示されます。

バックガイドモニター表示画面

バックガイドモニター表示画面

バックガイドモニター表示画面

バックガイドモニター表示画面



DVDボイスナビゲーション付ワイドマルチAVステーションナビゲーション、オーディオ&ビジュアル^{※1}などのコントロール機能を集約したインテリジェントなシステムです。視認性に優れた6.5インチ液晶ワイドディスプレイに作動状況や情報を表示、感圧式のタッチディスプレイで操作が簡単に行えます。ナビゲーションシステムはDVD化によって処理時間を大幅に短縮。市街地を立体的に表示するリアル市街図など利便性を高めました。また、タイムリーな交通情報を入力できるVICS (FM多重)^{※2}を内蔵、有料道路自動料金収受システム“ETC”ユニット^{※3} (販売店装着オプション)^{※4}にも対応しています。

*ラジオレス車向けの販売店装着オプション、ナビゲーション、オーディオも豊富にご用意しております。詳しくは32ページの販売店装着オプションをご覧ください。

音声ガイダンス機能付バックガイドモニター (カータイプ)

車庫入れや縦列駐車をサポートするバックガイドモニターに音声ガイダンス^{※5}がついて、より簡単に後退操作が行えるようになりました。縦列駐車時に音声ガイダンスモードを選択すると、車両初期位置やハンドル操作のタイミングを音声で知らせます。ハンドル操作と連動した予想進路線、駐車区画内にまっすぐ駐車する際に目安となる車幅延長線などの案内線を、色別でバックモニターの画面上に表示。カラーカメラの採用で映像は見やすく、ほぼ水平までワイドに見通せます。

*カメラの映し出す範囲は限られています。後退時には必ず直接後方を確認しながら運転してください。
*案内線表示および音声ガイダンスは、ON/OFF切り替え可能です。



バックガイドモニターカメラ部

後席液晶カラーテレビ (7型ワイドディスプレイ)

7インチワイド画面の見やすいTVシステムをリヤ席の天井に配置しました。独立したTVチューナーによって前席とは別のTV放送を楽しめるほか、ナビ^{※6}画面も表示できます。また、リモコンの遠隔操作やVTR端子で、ゲーム機、ポータブルビデオデッキの接続も可能です。



使用状態 収納状態 リモコン VTR端子

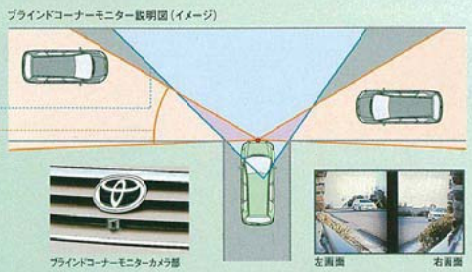

ブラインドコーナーモニター説明図 (イメージ) 左側面 右側面

ブラインドコーナーモニター

ラジエタグリル中央に設定したプリズム内蔵カメラが、見通しの悪い交差点やT字路などを走行する際に、車両左右方向の近距離 (約20m) の状況を画面上に表示します。車両の交差点やT字路などへの進入を最小限に留めつつ、接近車両や自転車、歩行人の確認を補助する装置です。

*ブラインドコーナーモニターは、ON/OFF切替え可能です。

※1 安全のため、走行中は一部操作できない機能があります。テレビ放送は安全のため走行中は画像が音声のみとなります。FM多重音声放送は、交通情報、気象情報、緊急情報に限り走行中も表示されます。
 ※2 VICS (道路交通情報伝送システム) はサービス地域に限られます。VICSによる交通情報の地上への表示は、今後サービス地域が拡大された場合に、その対象地域で一部表示されない場合があります。また、提供情報の変更等により、一部の情報が表示されない場合があります。予めご了承ください。その場合、販売店のナビ地図ソフトをご購入いただくことで、より正確な情報を表示することが可能となります。(詳しくは販売店におたずねください)
 ※3 その他販売店装着オプションとして、ナビコン-電送センターFM多重タイプに対応した3メディアタイプを設定しております。
 ※4 自動料金収受システム“ETC”ユニットはETCシステム (ETCレーンまたはETCカードリーダー) のサービスを開始している有料道路料金所以外ではご利用できません。利用可能な料金所は道路事業者またはそのホームページ等にて確認いただくか、販売店におたずねください。
 ※5 音声案内は縦列駐車時のみとなります。
 ※6 後席液晶カラーテレビはナビの操作はできません。
 ●画面はハミダシ合致です。●詳細の詳しい設定につきましては、28ページの主要装備一覧表をご覧ください。23

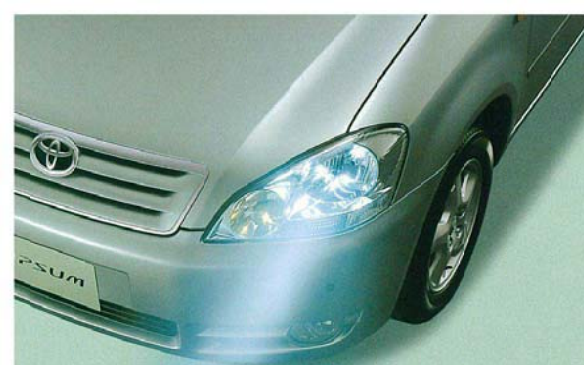

Equipment

ゆとりの実感を深める便利な装備と、
乗る方の気持ちに寄り添った快適な内装の数々。
外装、室内のそれぞれに、くつろぎを深めるさりげない心配りが
しっかりと行き届いています。

エクステリア

- 1 ディスチャージヘッドランプ(ロービーム・レベリング機能付)**
従来のハロゲンヘッドランプに比べて、約70%の消費電力で、より太陽光に近い色と約2倍もの光量。そしてワイドな照射範囲を実現。夜間時の視認性を高めます。
- 2 ツインムーンルーフ(サンシェード付)**
解放感を演出するムーンルーフを、フロントシート、セカンダリシートの上方2か所に設置。後方は電動で動作します。
- 3 ルーフレール(ブラック)**
- 4 UVカット機能付プライバシーガラス(リアドア/リヤクォーター/バックドア) 土リヤスポイラー(LEDハイマウントストップランプ付)**
プライバシー保護のため、紫外線防止機能を持つ透色ガラスを採用。空力効果に貢献するリヤスポイラーは制動時に後続車からの視認性を高めるLEDハイマウントストップランプ付です。
- 5 クリアランスソナー&バックソナー**
障害物への接近を超音波センサーで検知し、ブザーと表示灯でお知らせします。車庫入れや縦列駐車の際に便利です。
*障害物、条件によっては検知できない場合があります。
必ず周囲の状況を確認しながら運転してください。
- 6 電気式バックドアアウトサイドハンドル**
バックドアハンドルに内蔵されているスイッチを軽く押すだけで、バックドアを開けることができます。
- 7 パワーウィンドウ(全席ワンタッチ・挟み込み防止機能付)**



インテリア

- 1 アクセサリーコンセント(AC100V)※+アクセサリソケット(DC12V)**
多目的に利用できる外部電源用のコンセントをフロントに、アウトドア時に便利なアクセサリソケットをラゲージルームに設定しています。
- 2 サンバイザー(運転席・助手席/パニティミラーランプ付)**
- 3 目目調格納式センターテーブル(カップホルダー付)**
後席側にカップホルダーのついた折りたたみ式のテーブルを、運転席と助手席の間で設定。
ワークスルーの時には簡単に折りたたむことができます。
- 4 ワイヤレスアロックスリモートコントロール(アンサーバック機能付)**
ドアの施錠・解錠を、キーを差し込むことなくリモートコントロールで行うことができます。240m「G Selection」はワイヤレスアロックスリモートコントロールキーが2つついており、複数人の人数で使用できます。
- 5 リヤクーラー&リヤパーソナルランプ**
リヤクーラーの吹き出し口をセカンダリシート、サードシートの左右ルーフ部に設置し、後席の快適性を高めました。操作スイッチはセカンダリシートの右側吹き出し口に設定しています。後席左右には便利なパーソナルランプがつけられています。
- 6 運転席パワーシート**
シートのスライド、リクライニング、座面上下の各位置を電動で調整し、体格に合わせた適切なドライブポジションを設定できます。
- 7 盗難防止システム(エンジンイモビライザーシステム)**
登録された正規キー以外ではエンジンを起動させない、セキュリティ性に優れたシステムです。



※100W以下の電気製品をご使用ください。
ただし100W以下の電気製品でも正常に動作しない場合があります。
詳しくは販売店におたずねください。

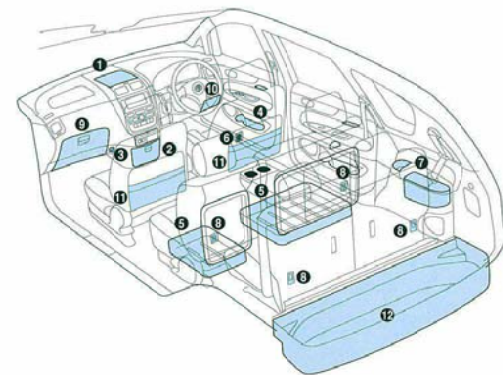

収納スペース

小物をしまったり、買い物袋をかけたり。収納上手で室内もすっきり。
誰が、どこに乗っていてもゆとりを感じられるアイデアがいっぱいです。

- 1 インパネアッパーボックス
- 2 2段式コンソールボックス
- 3 助手席買い物フック
- 4 フロント大型ドアポケット&ボトルホルダー
- 5 セカンダリシートアンダートレイ
- 6 運転席後部買い物フック
- 7 デッキサイドボックス&カップホルダー
- 8 タイダウンフック
- 9 グローブボックス
- 10 運転席カードボックス
- 11 シートバックポケット
- 12 スーパーラゲージボックス



オーディオ

- 1 インダッシュ6速CDチェンジャー+MD一体AM/FM**
マルチ電子チューナー付ラジオ+6スピーカー
MDまで楽しめる充実の6スピーカーオーディオシステム、操作性に優れたインダッシュ6速CDオートチェンジャーが設定されています。
- 2 MD・CD一体AM/FMマルチ電子チューナー付ラジオ+6スピーカー**
- 3 カセット一体AM/FMマルチ電子チューナー付ラジオ+6スピーカー**



ステアリング

- 1 木目調&本革巻3本スポークステアリングホイール
- 2 本革巻3本スポークステアリングホイール
- 3 ウレタン4本スポークステアリングホイール

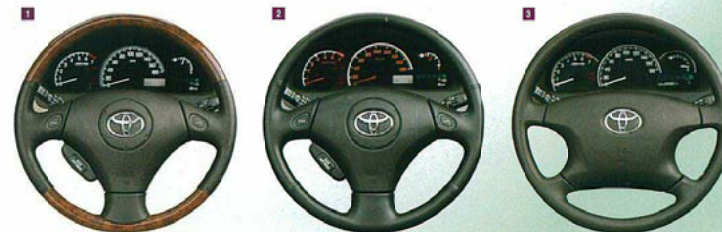

タイヤ&ホイール

- 1 205/65R15スチールラジアルタイヤ+15X6.5Jアルミホイール(センターオーナメント付)
- 2 205/60R16スチールラジアルタイヤ+16X6.5Jアルミホイール(センターオーナメント付)
- 3 205/65R15スチールラジアルタイヤ+15X6.5Jスチールホイール(樹脂フルキャップ)



240U "G Selection"

2WD/4WD
7人乗り/6人乗り



Photo:240u "G Selection" (2WD/7人乗り)。
ボディカラーのホワイトパールマイカ<042>はメーカーオプション。
内装色はアイボリー。
アテンションコントロールはメーカーオプション。
DVDボイスナビゲーション付ワイヤレスAVステーションと
音声ガイドシステム機能付バックガイドモニターは
セットでメーカーオプション。

240U "G Selection"	2WD/7人乗り/6人乗り
メーカー希望小売価格 ^{※1}	259.0万円
北海道地区メーカー希望小売価格 ^{※2}	263.5万円



240U

2WD/4WD
7人乗り/6人乗り



Photo:240u (2WD/6人乗り)。ボディカラーはシルバーメタリック<100>。内装色はアイボリー。
アテンションコントロールはDVDボイスナビゲーション付ワイヤレスAVステーションと音声ガイドシステム機能
付バックガイドモニターとセットでメーカーオプション。

240U	2WD/7人乗り/6人乗り
メーカー希望小売価格 ^{※1}	244.0万円
北海道地区メーカー希望小売価格 ^{※2}	248.5万円

240i

2WD/4WD
7人乗り



Photo:240i (2WD/7人乗り)。
ボディカラーはシャンパンマイカメタリック<587>。内装色はアイボリー。

240i	2WD/7人乗り
メーカー希望小売価格 ^{※1}	217.0万円
北海道地区メーカー希望小売価格 ^{※2}	221.5万円

240S

2WD/4WD
7人乗り/6人乗り



Photo:240s (4WD/6人乗り)。
ボディカラーはダークグレーメタリック<1E2>。
内装色はグレー。
ルーフラール、前後SRSサイドエアバッグと
SRSカーテンロールオーバーエアバッグはメーカーオプション。
DVDボイスナビゲーション付ワイヤレスAVステーションと
音声ガイドシステム機能付バックガイドモニターは
セットでメーカーオプション。

240S	2WD/7人乗り/6人乗り
メーカー希望小売価格 ^{※1}	238.0万円
北海道地区メーカー希望小売価格 ^{※2}	242.5万円



240e

2WD/4WD
7人乗り



Photo:240e (4WD/7人乗り)。ボディカラーはダークブルーメタリック<8P4>。
内装色はグレー。リノックアップは寒冷地仕様とセットでメーカーオプション。

240e	2WD/7人乗り
メーカー希望小売価格 ^{※1}	204.0万円
北海道地区メーカー希望小売価格 ^{※2}	208.5万円

トヨタハイサム 主要装備一覧表

	2WD/4WD 2400 VVT-i														全車標準装備
	"G Selection"		240U		240S		240i		240e						
	7人乗り	8人乗り	7人乗り	8人乗り	7人乗り	8人乗り	7人乗り	8人乗り	7人乗り	8人乗り	7人乗り	8人乗り	7人乗り	8人乗り	
タイヤ&ホイール	265/65R15チタニウム合金リム+15X6.5Jリム(標準)7本スポーク														●スベアタイヤ(選定タイヤ)
足まわり・メカニズム	H11(イフニオ)TEAMS EBD(電子制動力配分制御)付ABS フレーキアシスト VSC(ビクル・スタビリティ・コントロール)付TRC(トラクションコントロール)付														●ブレーキアシスト(70km/h以下) ●スリップ制御(フロント/リア) ●道路滑り防止ブレーキ
外装	インテリジェント・パーキングアシスト(付) ルーフレーン(ブラック) リヤスポイラー(LEDハイマウントストップランプ付) ウインドシールドガラス(グリーン合わせ)														●電気式パワーステアリングアシスト
視界	マルチリフレクター デイズチャージロービームレベリング機構付*2 ヘッドランプ フォグランプ														●電動折返式リフレクター(リア) ●ヘッドランプレベル調整機構付 ●雨欠ワイパー ●ワイパーウォッシュポンプ ●雨除インナーコー
計器・操作性	オーディオリモコン(メーター照度コントロール付) 本車巻巻き3本スポークステアリングホイール														●ワウウィンド(全周リフトアップ防止機構付) ●7音連続電圧アラーム(フロント/リア) ●バックモニター(オプション) ●電気式パワーステアリング ●インテリジェント・パーキングアシスト
シート	シート&ドア内張表皮														●SBCF(シートベルト)固定用バー(セカンドシート左右) ●シートベルト(7人乗り/8人乗り) ●シートベルト(3人乗り) ●フロントシート(リクライニング)・リクライニング機構付 ●リクライニング機構付(リクライニング) ●リクライニング機構付(リクライニング)
内装	デュアルSRSエアバッグ(運転席・助手席) 前後SRSサバリアエアバッグ&SRSステアリングホイールエアバッグ														●フロント・リア・サイドエアバッグ(7人乗り/8人乗り) ●ステアリングホイールエアバッグ(7人乗り/8人乗り) ●デュアルSRSエアバッグ(7人乗り/8人乗り) ●デュアルSRSエアバッグ(7人乗り/8人乗り) ●デュアルSRSエアバッグ(7人乗り/8人乗り)
空調	デュアルエアコン(フロントオートリクライニング機能のみ) ヒーターコントロールパネル(プッシュ式) リヤヒーター														●グリーンエアフィルター
オーディオ	iPod/MP3対応オーディオシステム DVDナビ(ナビゲーション付)MP3/MP4/MP5/MP6/MP7/MP8/MP9/MP10/MP11/MP12/MP13/MP14/MP15/MP16/MP17/MP18/MP19/MP20/MP21/MP22/MP23/MP24/MP25/MP26/MP27/MP28/MP29/MP30/MP31/MP32/MP33/MP34/MP35/MP36/MP37/MP38/MP39/MP40/MP41/MP42/MP43/MP44/MP45/MP46/MP47/MP48/MP49/MP50/MP51/MP52/MP53/MP54/MP55/MP56/MP57/MP58/MP59/MP60/MP61/MP62/MP63/MP64/MP65/MP66/MP67/MP68/MP69/MP70/MP71/MP72/MP73/MP74/MP75/MP76/MP77/MP78/MP79/MP80/MP81/MP82/MP83/MP84/MP85/MP86/MP87/MP88/MP89/MP90/MP91/MP92/MP93/MP94/MP95/MP96/MP97/MP98/MP99/MP100														●オーディオシステム
その他	寒冷地仕様*13 盗難防止システム(エンジン immobilizerシステム)														●ETCユニット

●メーカーオプションはご注文時に申し受けます。メーカーの工場でお取替するため、ご注文後はお受けできませんので、ご了承ください。●価格はメーカー希望小売価格で参考価格です。税金(含む消費税)などの詳細は別途申し受けます。価格は各販売店が独自に定めていますので、詳しくは各販売店におたずねください。●"G Selection"はグレード名称ではありません。

*1.4WD車のみでの設定となります。*2.240U・240Sは"フロント"となります。*3.寒冷地仕様を選択した場合のみ選択できます。*4.DVDナビゲーション付ナビゲーションシステムはオプションとなります。*5.DVDナビゲーション付ナビゲーションシステムはオプションとなります。*6.DVDナビゲーション付ナビゲーションシステムはオプションとなります。*7.15インチ(センター)の位置に設置したリヤブレーキランプは標準装備です。*8.寒冷地仕様は標準装備です。*9.寒冷地仕様は標準装備です。*10.寒冷地仕様は標準装備です。*11.寒冷地仕様は標準装備です。*12.15インチ(センター)は標準装備です。*13.寒冷地仕様は標準装備です。*14.寒冷地仕様は標準装備です。*15.寒冷地仕様は標準装備です。*16.寒冷地仕様は標準装備です。*17.寒冷地仕様は標準装備です。*18.寒冷地仕様は標準装備です。*19.寒冷地仕様は標準装備です。*20.寒冷地仕様は標準装備です。*21.寒冷地仕様は標準装備です。*22.寒冷地仕様は標準装備です。*23.寒冷地仕様は標準装備です。*24.寒冷地仕様は標準装備です。*25.寒冷地仕様は標準装備です。*26.寒冷地仕様は標準装備です。*27.寒冷地仕様は標準装備です。*28.寒冷地仕様は標準装備です。*29.寒冷地仕様は標準装備です。*30.寒冷地仕様は標準装備です。*31.寒冷地仕様は標準装備です。*32.寒冷地仕様は標準装備です。*33.寒冷地仕様は標準装備です。*34.寒冷地仕様は標準装備です。*35.寒冷地仕様は標準装備です。*36.寒冷地仕様は標準装備です。*37.寒冷地仕様は標準装備です。*38.寒冷地仕様は標準装備です。*39.寒冷地仕様は標準装備です。*40.寒冷地仕様は標準装備です。*41.寒冷地仕様は標準装備です。*42.寒冷地仕様は標準装備です。*43.寒冷地仕様は標準装備です。*44.寒冷地仕様は標準装備です。*45.寒冷地仕様は標準装備です。*46.寒冷地仕様は標準装備です。*47.寒冷地仕様は標準装備です。*48.寒冷地仕様は標準装備です。*49.寒冷地仕様は標準装備です。*50.寒冷地仕様は標準装備です。*51.寒冷地仕様は標準装備です。*52.寒冷地仕様は標準装備です。*53.寒冷地仕様は標準装備です。*54.寒冷地仕様は標準装備です。*55.寒冷地仕様は標準装備です。*56.寒冷地仕様は標準装備です。*57.寒冷地仕様は標準装備です。*58.寒冷地仕様は標準装備です。*59.寒冷地仕様は標準装備です。*60.寒冷地仕様は標準装備です。*61.寒冷地仕様は標準装備です。*62.寒冷地仕様は標準装備です。*63.寒冷地仕様は標準装備です。*64.寒冷地仕様は標準装備です。*65.寒冷地仕様は標準装備です。*66.寒冷地仕様は標準装備です。*67.寒冷地仕様は標準装備です。*68.寒冷地仕様は標準装備です。*69.寒冷地仕様は標準装備です。*70.寒冷地仕様は標準装備です。*71.寒冷地仕様は標準装備です。*72.寒冷地仕様は標準装備です。*73.寒冷地仕様は標準装備です。*74.寒冷地仕様は標準装備です。*75.寒冷地仕様は標準装備です。*76.寒冷地仕様は標準装備です。*77.寒冷地仕様は標準装備です。*78.寒冷地仕様は標準装備です。*79.寒冷地仕様は標準装備です。*80.寒冷地仕様は標準装備です。*81.寒冷地仕様は標準装備です。*82.寒冷地仕様は標準装備です。*83.寒冷地仕様は標準装備です。*84.寒冷地仕様は標準装備です。*85.寒冷地仕様は標準装備です。*86.寒冷地仕様は標準装備です。*87.寒冷地仕様は標準装備です。*88.寒冷地仕様は標準装備です。*89.寒冷地仕様は標準装備です。*90.寒冷地仕様は標準装備です。*91.寒冷地仕様は標準装備です。*92.寒冷地仕様は標準装備です。*93.寒冷地仕様は標準装備です。*94.寒冷地仕様は標準装備です。*95.寒冷地仕様は標準装備です。*96.寒冷地仕様は標準装備です。*97.寒冷地仕様は標準装備です。*98.寒冷地仕様は標準装備です。*99.寒冷地仕様は標準装備です。*100.寒冷地仕様は標準装備です。

トヨタハイサム 主要諸元表

	2400 VVT-i														
	2WD(前輪駆動方式)						4WD(4輪駆動方式)								
	240U		240S		240i		240e		240U		240S		240i		240e
駆動方式	2400 VVT-i														
グレード	240U 240S 240i 240e														
車重	240U 240S 240i 240e														
車間距離	240U 240S 240i 240e														
最小回転半径	240U 240S 240i 240e														
燃料消費率	240U 240S 240i 240e														
寸法	240U 240S 240i 240e														
エンジン	240U 240S 240i 240e														
ステアリング	240U 240S 240i 240e														
サスペンション	240U 240S 240i 240e														
ブレーキ	240U 240S 240i 240e														
変速機	240U 240S 240i 240e														
減速比	240U 240S 240i 240e														

※1.15インチホイールをメーカーオプション装着した場合、30kg増加します。ルーフレールおよびリヤヒーターをメーカーオプション装着した場合、それぞれ10kg増加します。

※2.アルミホイールをメーカーオプション装着した場合、10kg減少します。

※3.主要燃費向上対策として、可変バルブタイミングとフレックシブルアクチュエーター機構付トルコンを採用しています。

※4.オプション装着により車両重量が1,520kg以上となった場合は11.4となります。

※5.ルーフレール装着車は、50mm増加します。

※6.15インチホイールをメーカーオプション装着した場合、1,200mmとなります。

※7.240U "G Selection" を選択した場合、車両型式の末尾に(G)が付きまします。

※8.燃費消費率は定額燃費条件下での値です。実際の走行時には、この条件(気象、道路、車両、運転、整備などの状況)が異なりますので、これに応じて燃費消費率が異なります。

※9.エンジン出力表示には、ネット値とクロス値があります。「クロス」はエンジン単体で測定したものであり、「ネット」はエンジンと駆動系を考慮した値と見なされています。

※10."ISUM" "TRC" "VSC" "BEAMS" "VVT-i" "EFI" "GOA" "ECT" "Welcab" "FRIEND MATIC" "TSOP" は、トヨタ自動車(株)の商標です。

※11.道路運送車両法による自動車型式指定申請書参照 ■製造事業者:トヨタ自動車株式会社

★印の車両は低燃費・低公害車の普及促進税制の適合車です。
 適合の車両はオプション等の装着により車両重量が1,520kg以上の場合、低燃費・低公害車の普及促進税制の適合車となります。
 ご購入時に自動車取得税の軽減措置が受けられます(平成15年3月31日まで)。詳しくは販売店におたずねください。
 またご購入の翌年度から2年間、自動車後の軽減措置が受けられます(平成15年3月31日まで)。詳しくは販売店におたずねください。

トヨタハイサム 寸法図 (単位:mm) 240U(7人乗り/2WD)

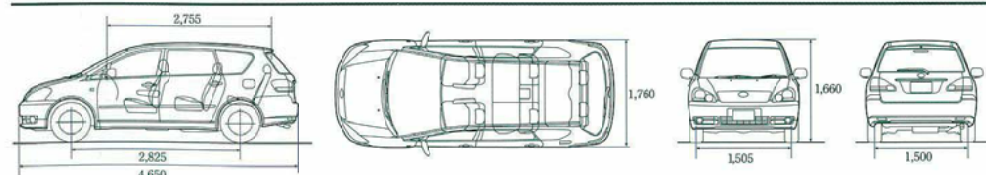

「まかせて安心、バックでお得」
ビスタ マイレージ パスポート会員募集中

マイレージパスポートとは…

ビスタオリジナルの「ビスタマイレージサービス」をはじめ、12ヶ月点検、6ヶ月毎の最適なメンテナンスメニューをパッケージしたサービス商品です。詳しくはお近くのビスタのお店までお問い合わせください。

(一部取り扱っていない販売店もございます)

Ecology

環境とのハーモニーが、子供たちの未来を守っていく、とイプサムは考える。

トヨタは「トータルクリーン」の理念のもと、クルマのライフサイクルである「開発・生産・使用・廃棄」の全ての過程の中で、人と地球に優しいクルマづくりを進めています。生産分野はもちろん、1998年には設計・開発分野において、国内自動車メーカーとして初めてISO14001^{*1}の認証を取得。イプサムもこのマネジメントシステムに基づいて、さまざまな角度から環境保全に取り組んでいます。

地球温暖化を防ぐために。

燃費向上によるCO₂排出量の低減

地球温暖化の大きな原因とされているCO₂(二酸化炭素)は、燃費を向上させることでその排出量を低減することができます。そのためにトヨタでは、エンジン燃焼効率の向上、動力伝達装置の見直し、走行抵抗の低減、軽量化など、総合的な見地からアプローチを実施し、燃費の向上を図っています。

イプサムは

- VVT-i(連続可変バルブタイミング)
- フレックスロックアップ機構付トルコン

を採用し、2010年燃費基準を先行してクリア^{**2}しています。

エアコンの効率化によるフロン削減

エアコンの冷媒には、オゾン層を破壊しないフロンHFC134-aを採用。さらに地球温暖化への影響も配慮し、冷媒の充填量の少ない省冷媒型エアコンを採用しています。

クリーンな都市環境のために。

VVT-iを中心に高性能の三元触媒や空燃比補償装置などを採用。全車とも平成12年排出ガス規制値からさらにNOx(窒素酸化物)、HC(炭化水素)を25%低減した「平成12年基準排出ガス25%低減レベル」^{**3}の基準をクリア^{**4}しています。



クルマとしての役目を終えてからのことも配慮。

使命を終えたクルマは、金属類を中心にリサイクルされています。イプサムはこのリサイクル性をさらに向上させるために、バンパーや内装樹脂部分に、リサイクル性に優れた素材TSOP^{**5}を積極的に採用。また樹脂部品、ゴム部品への材質マーキング徹底や部品締結点数の削減など、解体性の向上にも配慮しています。さらにイプサムでは、ラジエーターやヒーターコア、バッテリーケーブル端子、ワイヤーハーネスの被覆等には鉛を使用しない部品への切り替えを推進。その結果、「新型車の鉛の使用量を2005年末までに1996年比で1/3以下に低減する」という目標^{**6}をすでに達成しています。

- *1. ISO14001:国際標準化機構(ISO)が1996年9月に制定した環境マネジメントシステム(EMS)の国際規格。環境負荷を継続的に低減できるシステムを構築した企業、自治体の組織などに認証が与えられます。
- *2. 車両重量1,520kg以上の場合。
- *3. 低排出ガス車認定制度(国土交通省認定制度)。
- *4. 七都府県市低公害車指定制度の排出ガス基準もクリアしています。
- *5. TSOP:Toyota Super Olefin Polymer
- *6. 経済産業省リサイクルイニシアティブで設定されている業界目標。

<排出ガスの低減>

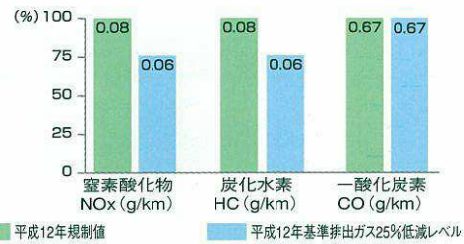

<鉛使用量の削減>

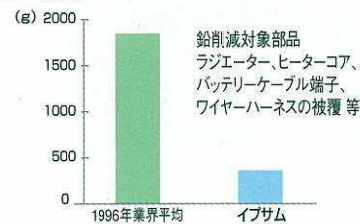

<リサイクル関係>

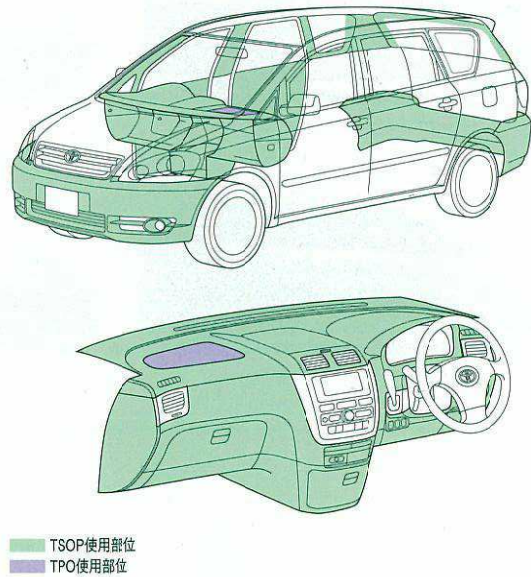

トヨタ イプサム 環境仕様

仕様	駆動方式 車両型式	2WD(前輪駆動方式) TA-ACM21W		4WD(4輪駆動方式) TA-ACM26W
		2AZ-FE 無鉛レギュラーガソリン		
エンジン		2AZ-FE		
使用燃料		無鉛レギュラーガソリン		
トランスミッション		4速A/T		
オゾン層破壊物質	CFC12[エアコン冷媒]	使用せず		
温室効果ガス	HFC134-a[エアコン冷媒]使用量(g)	800		
CO ₂ 排出量[10・15モード燃費値換算](g/km)		207	197	214
燃料消費率	10・15モード走行[国土交通省審査値](km/ℓ)	11.4★*1	12.0	11.0★
車外騒音	加速走行騒音(適合規制値)(dB-A)	76		
排出ガス	適合規制または低排出ガス車認定制度のレベル	平成12年基準排出ガス25%低減レベル		
部品に使用している 環境負荷物質	鉛('96年比)	使用(1/3以下)		
	水銀	極微量*2		
	カドミウム	極微量*3		
	アジ化ナトリウム	使用せず		
リサイクル関係	リサイクルし易い材料を使用した部品(TSOP)	フロントバンパー、リヤバンパー、ドアトリム、インストルメントパネル、コンソールボックス、グローブボックス、ラジエータグリルロア、メータークラスター、センタークラスター、ルーフサイドインナーガーニッシュ、バックウインドウガーニッシュなど		
	樹脂、ゴム部品への材料表示(TPO)	助手席エアバッグドア		
	リサイクル材の使用(リサイクルPP)	あり リヤバンパーエクステンション		

*1. 車両重量が1,520kg以上の場合。*2. 一般家庭で使用している蛍光灯と同種のものに使用しています。*3. 家電製品と同種類のリレー等に使用しています。
★の数値は車両は2013年燃費基準をクリアしています。なお、2010年燃費基準と低排出ガス車認定制度(国土交通省認定制度)の基準を同時にクリアする車両は低燃費・低公害車の普及促進税制の適合車です。また、グリーン購入法に基づく政府公用車の基準にも適合しています。詳しくは29ページの主要諸元表をご覧ください。

		2WD/4WD 2400 VVT-i								
		"G Selection"		240u		240s	240i		240e	
		7人乗り/6人乗り		7人乗り/6人乗り		7人乗り/6人乗り	7人乗り		7人乗り	
ボディカラー	コード	ダブルラッセル (ラグジュアリー)		ダブルラッセル (ラグジュアリー)		ダブルラッセル (スポーティ)	トリコット		トリコット	
		内装色		アイボリー		グレー	アイボリー		アイボリー	
		シート色		アイボリー		グレー	アイボリー		アイボリー	
スーパーホワイトII	040									
ホワイトパールマイカ	042									
シルバーメタリック	1C0									
ダークグレーマイカメタリック	1E2									
レッドマイカ	3M8									
ライトローズマイカメタリック	3Q1									
シャンパンマイカメタリック	587									
アクアメタリック	771									
ダークブルーマイカメタリック	8P4									

Body Color



スーパーホワイトII (040)



ホワイトパールマイカ (042)



シルバーメタリック (1C0)



ダークグレーマイカメタリック (1E2)



レッドマイカ (3M8)



ライトローズマイカメタリック (3Q1)



シャンパンマイカメタリック (587)



アクアメタリック (771)



ダークブルーマイカメタリック (8P4)

Interior Color

240 u 内装色:アイボリー
表皮:ダブルラッセル
(ラグジュアリー)240 u 内装色:グレー
表皮:ダブルラッセル
(ラグジュアリー)240 s 内装色:グレー
表皮:ダブルラッセル
(スポーティ)240 i 内装色:アイボリー
表皮:トリコット240 e 内装色:グレー
表皮:トリコット



夢とやさしさを運ぶ
イプサムウェルキャブシリーズ

“B-TYPE”

助手席リフトアップシート&
手動車いす用収納装置
(電動式)

Photo:240u (2WD/7人乗り)
助手席リフトアップシート車“Bタイプ”
(TA-ACM21W-VTKRG)。
ボディカラーは“クアメタリック<771>”
。ルーフレール、ラジオレスナ&6スピーカーは
メーカーオプション。
移乗機構付車いすは特装メーカーオプション。



フレンドマチック
取付専用車

Photo:240u (2WD/7人乗り)
フレンドマチック取付専用車
(TA-ACM21W-VTKRG)。
ボディカラーは、
クアメタリック<771>。
ルーフレール、ラジオレスナ
&6スピーカーはメーカーオプション。
専用運転席カバーシートは、
特装メーカーオプション。



参考資料 国や地方自治体の主な助成措置

身体障害者の方の自転車の購入や運転に際し、国や地方自治体では次のような助成措置が用意されています。

※詳しくは最寄りの福祉事務所・視覚障害者支援センター・福祉課等に事前に問い合わせください。

- 助成制度 ●乗員の身体障害者(フレンドマチック取付専用車)については、専用運転席シートまたは運転補助装置を装着した場合。 ●自動車料金の減免 ●運転補助料の減免
- 貸付・助成 ●自動車購入資金の貸付 ●自動車改造費の助成 ●特別助成金の交付 ●自動車運転の技能習得費の助成 ●自動車上乗せの費用助成 ●福祉用具の交付・修理

豊かな車輪、運べるやさしさ トヨタウェルキャブシリーズ

フレンドマチック	助手席リフトアップシート車 サイドリフトアップシート車	車いす仕様車 運転シート仕様
----------	--------------------------------	-------------------

トヨタウェルキャブ展示会場

- トヨタハートフルプラザ千葉 TEL.043-241-1488 営業時間 10:30~19:00
- トヨタハートフルプラザ広島 TEL.082-501-1222 営業時間 10:30~20:00
- トヨタハートフルプラザ東京 TEL.03-3332-3811 営業時間 10:30~19:00
- トヨタハートフルプラザ福岡 TEL.092-477-6187 営業時間 10:30~19:00
- トヨタハートフルプラザ神戸 TEL.078-366-1616 営業時間 10:30~18:00

お問い合わせ トヨタ自動車株式会社お客様相談センター
営業時間 月~金曜日(祝日を除く)9:00~12:00,13:00~17:00

24時間フリーダイヤル ☎070-800-778899

http://www.toyota.co.jp/welcab

■ウェルキャブ車は特装車(TECS)のため、持ち込み登録となります。詳しくは専用カタログをご覧ください。

IPSUM Aero
TOURER



Photo:2WDイプサム240s“エアロアラー” (ベース車両は2WDイプサム240s)。ボディカラーのスーパーレッドマイカ(3J7)は専用特別メーカーオプション色。
ローダウンサスペンションはモデリスタメーカーオプション。215/50R17タイヤ(アリヂモン製GRID III+17XJ)アルミホイール(ワーク製)SKPは販売店装着オプション。

【主要な架装内容】

- 専用シート表皮&ドアトリム表皮 ●専用フロントグリル
- 専用フロントエアロバンパー&専用フロントフォグランプ
- 専用特別設定色スーパーレッドマイカ(3J7)【メーカーオプション】
- ローダウンサスペンション(約20mmローダウン)【モデリスタメーカーオプション】

架装車両のため、持ち込み登録となります。
イプサム240s“エアロアラー”はトヨタモデリスタインターナショナルが架装した車両です。

イプサム240s“エアロアラー”の架装に関するお問い合わせ先
株式会社 トヨタモデリスタ インターナショナル
モデリスタコールセンター
☎03-5453-6758
所在地 〒168-0031 東京都杉並区東部1丁目200-022
オープン時間 月曜日~土曜日(祝日を除く)
10:00~18:00

※車両の詳細につきましては専用のカタログをご覧ください。詳しくはスタッフまで。

Dealer's Option 販売店装着オプション

NAVIGATION^{※1}

後席用7型ワイドディスプレイをセットにした
マルチAVシアター DVDナビ



DVDナビ TV DVDチューナー (R) NDP-W51R^{※2}

高性能DVDナビゲーションに、独立DVDビデオ再生ドライブを搭載。運転席ヘッドレスト部に
設置した後席用7型ワイドディスプレイで、ナビ画面はもちろんDVDビデオ鑑賞、TV、別売
VTRアダプターを装着してTVゲームやVTRも楽しめます。

※2専用AVケーブルが必要となります。

DVDビデオ、MP3、バックガイドモニター対応など、
新しいナビの世界を開拓するフラッグシップモデルナビ



DVDナビ TV MDチューナー (M) ^{※2} NMT-W51M



■バックガイドモニター機能^{※4}(オプション対応)
オプションのバックガイドモニターにより、車庫入れや駐車
駐車の際に、後退時の歩みになる車庫後方の位置
に照らして表示。安全な駐車をサポートいたします。

電話対応の1Dキーダイレクト入力、
VICIS(FM多乗)内蔵のエンターテインメント



ナビ TV カセットチューナー^{※2} NKT-W51



■1Dキーダイレクト入力
ナビ初心者ユーザーでも簡単操作が可能な10キー
ダイレクト入力。電話対応の各電話番号、施設
名称、住所などが手軽に検索できます。

AUDIO

MD+CDチェンジャー+SSC



MD CDチェンジャー・チューナー MCHN-W51

CD+カセット+ハンズフリー機能



CDカセットチューナー (H) ^{※5} CKP-W51H

MD+CD



MD CDチューナー MCT-W51

■バックモニター^{※4}



オプションのバックモニターを装着することにより、足回りはもちろん、夜間
や地下駐車場でも明るく後方周辺をカメラで表示。

“ETC”ユニット^{※6}

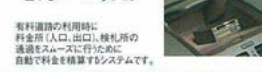

有料道路の利用時に
料金簿(入、出口)種別用の
通過をスムーズに付たために
自動で料金を精算するシステムです。

※1:安全のため、走行中、一部操作できない機能があります。また、テレビ放送・DVDビデオ再生(NMT-W51M、NDPの前席)、FM多乗文字放送は安全
のため走行中は画面がオフ、音声がオフになります。但し、FM多乗文字放送は音声がオフ、交通情報、到着情報、緊急情報、緊急情報に限り走行中も表示されます。
※2:NMT-W51M/DVDナビは専用CD、ナビ用周辺アダプターの装着が必要となります。NKT-W51/NMT-W51は専用CDナビに周辺アダプターの同時
使用ができません。ナビ使用中に音楽CDを聴くためには別途販売されているCDチェンジャーが必要となります。NDP/DVDナビは専用CDの
同時再生ができません。※3:携帯電話用ホルダーは通信方法により対応が異なります。※4:カメラが、出す距離は異なります。後退時には必ず
直視をしながら運転してください。※5:ハンズフリーにて使用する場合は、走行中から話す音声が聞こえてくる場合があります。※6:ETCはETC専用システム
以外では利用できません。利用可能な料金簿は道路事業者またはそのホームページにて確認してください。販売店に必ずお尋ねください。●VICIS(電話
交信機能)システムはサービス地域が限られます。VICISによる交通情報の提供はETCの表示は、全車サービス地域が拡大された場合にその対象地域で
一部表示されない場合があります。また、提供情報の変更等により、一部の機能が表示されなくなる場合があります。あらかじめご了承ください。その場合、
対応のナビ用地図ソフトをご購入いただくことで、より正確な情報を表示することが可能になります。(詳しくは販売店におたずねください。)

Drive Your Dreams.

人、社会、地球の新しい未来へ。  TOYOTA

いろんなクルマと比較もできる。詳しくは!
www.toyota.co.jp/lps

このカタログに関するお問い合わせは、お近くのイブサム取り扱い販売店またはお客様相談センターへ
◎トヨタ自動車株式会社お客様相談センター全国共通・フリーフォン ☎ 0070-800-778899 ◎所在地 〒461-8711 名古屋市東区泉一丁目23-22 オープン時間/月曜～金曜(除く祝日) 9:00～12:00 13:00～17:00 ◎本仕様ならびに装備は予告なく変更することがあります。(このカタログの内容は2001年10月現在のもの) ボディカラーおよび内装色は撮影、印刷インクの関係で実際の色とは異なって見えることがあります。 ●森林資源保護のため再生紙を使用いたしました。

 **V I S T A**

スピードはひかえめに。シートベルトやチャイルドシートを忘れずに。

VL0018-0110