

# PASSO

## ONLINE CATALOGUE

オンラインカタログ

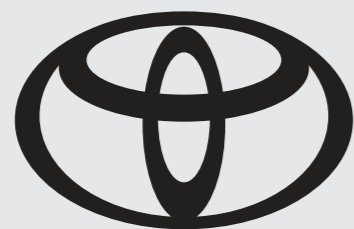

# DESIGN

デザイン

たとえばの暮らし。

ものにもことにも、こだわるけれど、  
気取ったり着飾ったりは、すこし違う。  
うんうんわかる、という人の、  
暮らしの中に、パッソがいたら。

そのスタイルや軽快さ。  
気軽さだったり安心だったり。  
うんうんいいね、と思うこと、  
たくさんあるような気がしています。

たとえばの暮らし。パッソがいたら。  
きっといい気分の、毎日です。



Photo①（左）：MODA“G package”（2WD）。ボディカラーのブラックマイカメタリック〈X07〉×ダークエメラルドマイカ〈G58〉〔XE3〕はメーカーオプション。オプション装着車（詳細は右上に記載の詳細ページへ）。

Photo①（右）：X“L package”（2WD）。ボディカラーはファイアーコーツレッドメタリック〈R67〉。オプション装着車（詳細は右上に記載の詳細ページへ）。



## 毎日のリズムに、 ちょうどいい旅。

長い休みをとっての旅行もいいけれど、  
日々のリズムを崩さずに、リフレッシュする旅もいいものです。  
たとえばぼっかりと空いた休日に、ドライブついでに温泉へ。  
そんな旅の気軽さに、パッソは相性ぴったりだと思っています。  
どんな場所にもよく似合う、シンプルで大人な佇まいも。  
もちろん、気軽に足を延ばせる燃費のよさも。  
どちらも大事なうれしさです。

Photo②: MODA“G package” (2WD)。ボディカラーのブラックマイカメタリック〈X07〉×ダークエメラルドマイカ〈G58〉 [XE3] はメーカーオプション。オプション装着車 (詳細は右上に記載の詳細ページへ)。



## 思いつきの、 本気のひととき。

思い立ったが吉日というように、  
あれこれ悩まずに行動するのって、けっこう大切です。  
たとえば、普段しないことを体験したり、  
ついでに友だちも巻き込んだり。  
そんなときは、ちょっと自分がコーディネーターな気分。  
楽しむことも、運転も、全部自分にお任せで。  
本気で楽しんだ帰り道、後ろの席で寝ちゃっていたら、  
うれしいくらいのそんな気分です。



ゆっくりたっぷり、  
迷える日。

家具や雑貨を見はじめると、時間はほんといつという間で。  
ゆっくり見たいけど、時間がつくれずなかなか行けない、  
そんなお気に入りのお店がある人も。  
たとえばこの日と決めた、その日には、時間も忘れてあれこれ迷って。  
つい買いすぎちゃっても、よしとして。  
大きなものも大丈夫。積めるラゲージは、持ってますから。

Photo④（上・右）：MODA“G package”（2WD）。ボディカラーのブラックマイカメタリック〈X07〉×ダークエメラルドマイカ〈G58〉〔XE3〕はメーカーオプション。内装色はダークグレー。オプション装着車（詳細は右上に記載の詳細ページへ）。

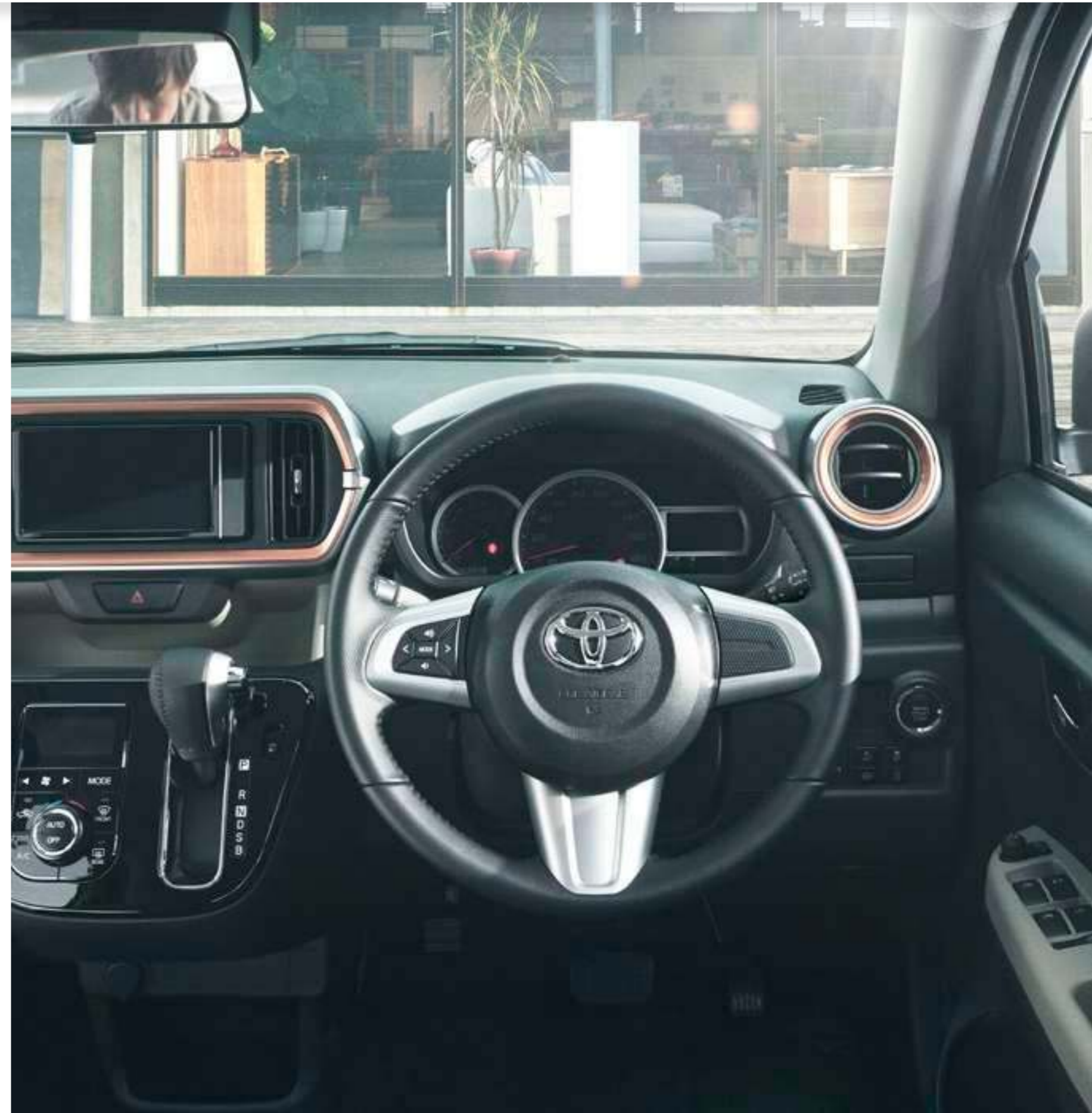

GOOD THING,  
GOOD WAY,  
WITH PASSO.



いいもの。  
いいこと。  
パッソと。

パッソは毎日をともにするクルマだからこそ、  
見た目はもちろん、安全性にもこだわりました。  
燃費は当然、走る楽しさまで考え抜いています。  
そんなパッソのミリョクを、ひとつずつ。  
“MODA”と“X”の、ふたつのデザインをはじめに。

Photo⑤ (左) : MODA“G package” (2WD)。ボディカラーのブラックマイカメタリック〈X07〉×ダークエメラルドマイカ〈G58〉 [XE3] はメーカーオプション。オプション装着車 (詳細は右上に記載の詳細ページへ)。 Photo⑤ (右) : X“L package” (2WD)。ボディカラーはファイアーオーツレッドメタリック〈R67〉。



**A** カッコよく、安心感もある後ろ姿。

スタイリッシュかつワイドに構えたリヤビュー。“MODA”はリヤコンビネーションランプにクリアタイプのアウターレンズを採用し、よりデザイン性を高く仕立てました。

**B** 大胆に、かつ上質に仕上げたフロントフェイス。

大きく口を開けたフロントグリルと、LEDイルミネーションを配したL字のフォグランプベゼルが、“MODA”の個性を印象づけます。

**C** オシャレにきめるこだわりの足もと。

洗練されたスタイルをさらに際立たせる15インチのアルミホイールを、“MODA”だけに用意しました。

**D** カッパー色を効かせたインテリア。

ダークグレーの室内に映える、カッパーのあしらい。さらに上質さをプラスするアイテムとして、合成皮革を用いたシート表皮と、本革巻きのシフトノブを用意しています。

■BのLEDイルミネーション、■Cの175/55R15タイヤ&15×5Jアルミホイール（センターオーナメント付）、■Dの合成皮革＋ファブリックシート表皮、本革巻きシフトノブはMODA“G package”にメーカーパッケージオプション。

**カッコいいスタイルと、上質なあしらいと。**

Photo⑥（外装）：MODA“G package”（2WD）。ボディカラーのブラックマイカメタリック〈X07〉×ダークエメラルドマイカ〈G58〉[XE3]はメーカーオプション。オプション装着車（詳細は右上に記載の詳細ページへ）。 Photo⑥（内装）：MODA“G package”（2WD）。内装色はダークグレー。オプション装着車（詳細は右上に記載の詳細ページへ）。



**A シンプルイズベストな身のまわり。**

必要な機能をシンプルに、丁寧にレイアウトした運転席まわりのデザインには、パッソの価値観が詰まっています。

**B スッキリひろびろとした室内空間。**

見た目はスッキリ、座ってひろびろな、居心地のいい空間を考え抜いた室内です。

**C シュツとした表情に映えるシルバーライン。**

“X”の表情はスッキリとシンプルに。シルバー塗装のモールが、その端正な顔立ちを際立たせます。

**D コの字のランプが目を引く後ろ姿。**

コの字に点灯する横型ランプが印象的。パッソの愛らしさを感じるそのデザインは、“MODA”も“X”も共通です。

**シンプルなデザインと、気取らない性格と。**

Photo⑦: X“L package” (2WD)。ボディカラーはターコイズブルーマイカメタリック〈B86〉。内装色はグレージュ。オプション装着車 (詳細は右上に記載の詳細ページへ)。



[A] Bi-Beam LEDヘッドランプ（ロー/ハイビーム・オートレベリング機能付）+LEDクリアランスランプ



[B] LEDヘッドランプ（ロービーム・オートレベリング機能付）



## 白く明るい光を省エネで

### ▶LEDヘッドランプ

前方を明るく照射しながら、省電力に寄与します。先行車・対向車への眩惑防止に配慮し、車両姿勢の変化に応じて照射軸を一定に保つオートレベリング機能付です。

[ [A] は“MODA”シリーズ全車に標準装備。 ]

[ [B] はX“L package”に標準装備。 ]

## 突然の悪天候でも安心

### ▶LEDフロントフォグランプ

霧の発生などの悪天候時にヘッドランプの明かりを補助。視界確保に役立ちます。

[ MODA“G package”に標準装備（MODA専用）。 ]

[ MODAにメーカーオプション（MODA専用）。 ]

[ MODA“G package”、MODAを除く全車にメーカーオプション。 ]

## P003 Photo①：

（左）：MODA“G package”（2WD）。ボディカラーのブラックマイカメタリック〈X07〉×ダークエメラルドマイカ〈G58〉 [XE3] はメーカーオプション。ドレスアップパッケージ、パノラミックビュー対応ナビレディパッケージはメーカーパッケージオプション。 （右）：X“L package”（2WD）。ボディカラーはファイアークォーツレッドメタリック〈R67〉。ナビレディパッケージはメーカーパッケージオプション。  
■写真は合成です。

## P004 Photo②：

MODA“G package”（2WD）。ボディカラーのブラックマイカメタリック〈X07〉×ダークエメラルドマイカ〈G58〉 [XE3] はメーカーオプション。ドレスアップパッケージ、パノラミックビュー対応ナビレディパッケージはメーカーパッケージオプション。 ■写真は合成です。

## P005 Photo③：

■写真は合成です。

## P006 Photo④（上・右）：

MODA“G package”（2WD）。ボディカラーのブラックマイカメタリック〈X07〉×ダークエメラルドマイカ〈G58〉 [XE3] はメーカーオプション。内装色はダークグレー。ドレスアップパッケージ、パノラミックビュー対応ナビレディパッケージはメーカーパッケージオプション。 ■写真は販売店装着オプションのナビゲーション装着状態イメージです。詳しくは販売店におたずねください。

## P007 Photo⑤：

（左）：MODA“G package”（2WD）。ボディカラーのブラックマイカメタリック〈X07〉×ダークエメラルドマイカ〈G58〉 [XE3] はメーカーオプション。ドレスアップパッケージ、パノラミックビュー対応ナビレディパッケージはメーカーパッケージオプション。 （右）：X“L package”（2WD）。ボディカラーはファイアークォーツレッドメタリック〈R67〉。

## P008 Photo⑥（外装）：

MODA“G package”（2WD）。ボディカラーのブラックマイカメタリック〈X07〉×ダークエメラルドマイカ〈G58〉 [XE3] はメーカーオプション。ドレスアップパッケージはメーカーパッケージオプション。

## P008 Photo⑥（内装）：

MODA“G package”（2WD）。内装色はダークグレー。ドレスアップパッケージ、パノラミックビュー対応ナビレディパッケージはメーカーパッケージオプション。 ■写真は販売店装着オプションのナビゲーション装着状態イメージです。詳しくは販売店におたずねください。 ■写真は機能説明のためにボディの一部を切断したカットモデルです。

## P009 Photo⑦：

X“L package”（2WD）。ボディカラーはターコイズブルーマイカメタリック〈B86〉。内装色はグレージュ。ナビレディパッケージはメーカーパッケージオプション。 ■写真は販売店装着オプションのナビゲーション装着状態イメージです。詳しくは販売店におたずねください。 ■写真の計器盤は機能説明のために各ランプを点灯させたものです。実際の走行状態を示すものではありません。 ■写真は機能説明のためにボディの一部を切断したカットモデルです。

## P010 ▶LEDフロントフォグランプ（左）

■写真はMODA“G package”。

## P010 ▶LEDフロントフォグランプ（右）

■写真はX“L package”。

# USABILITY

室内空間

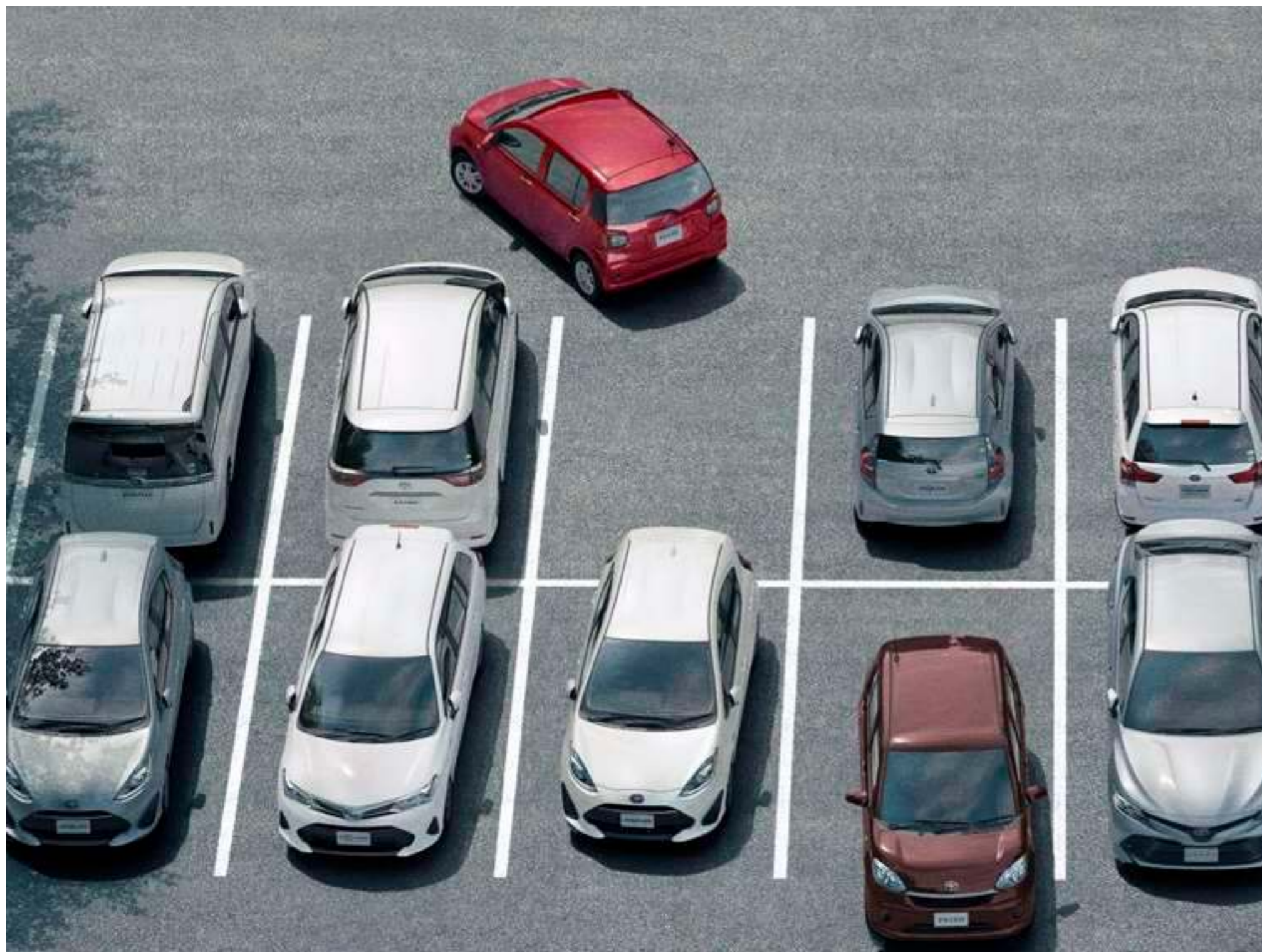

運転の気軽さと、  
駐車へのアシストと。



## ひろびろと見渡せる大きな視界

広いガラスエリアからは周囲をしっかりと見渡すことができ、狭い道でのすれ違いや曲がり角も安心感を持って運転できます。

## ステアリングの位置をちょうどよく

### ▶チルトステアリング

ステアリング中央位置に対し上15mm・下15mm動くので、運転する人に合わせて位置を調節できます。



## 手を離すと元の位置に戻ってくれる

### ▶ワンタッチターンシグナル機能付方向指示スイッチ

レバーを上下に操作して、ターンシグナル（方向指示灯）を点灯。レバーはターン位置で固定されず、手を離すと元の位置に戻ります。レバーを途中まで動かし手を離すと、ターンシグナルが3回点滅するので便利です。

## 座面の高さで目線も調節

### ▶運転席シート上下アジャスター

運転席のシートを上下46mm、前後240mm調節可能。小柄な方は、座面を上げることで目線を高くでき、見通しもよくなります。

[Xを除く全車に標準装備。] [XにSRSサイドエアバッグ+SRSカーテンシールドエアバッグ、ELR付3点式リヤシートベルト（左右席）のプリテンショナー&フォースリミッター機構、助手席シートアンダートレイ、アシストグリップ（リヤ左右席）とセットでメーカーオプション。]

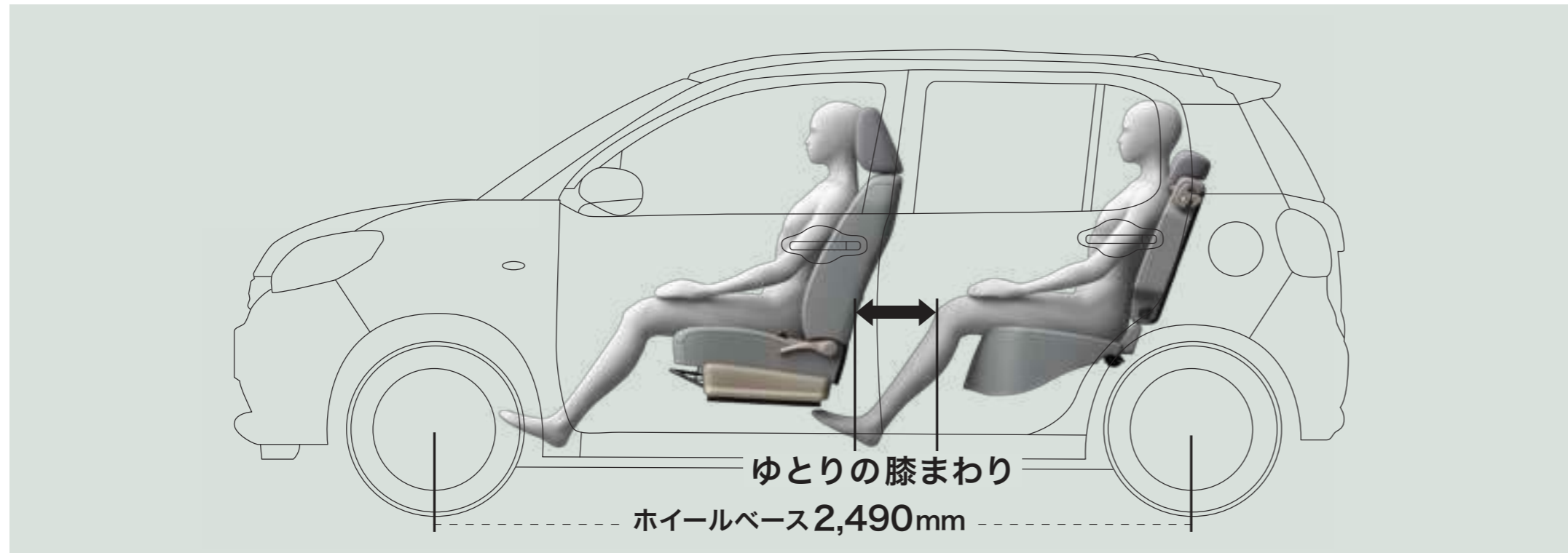

## ゆとりの室内と、つかえる収納と。

### ひろびろとした後席の足もと空間

前後のシート間隔が広いので、後席に座っても、膝まわりに十分なゆとりがあります。その広さはコンパクトカーの中でトップクラス\*1。乗り降りや座席の横移動もラクに行えます。

### 身体にフィットするベンチシート

フロントシートは、ソファのように仲よく並んで座れるベンチシート。フィット感とホールド感もよく、正しい運転姿勢をしっかりサポートしてくれるため、快適なドライブを楽しめます。



## 温度調整はクルマにおまかせ

### ▶オートエアコン（プッシュ式）

操作しやすいプッシュ式コントロールパネルに、見やすい液晶表示を採用しました。駐車時などイグニッションOFF状態で外気モードになるので、車内のこもり臭を防ぎます。

[Xを除く全車に標準装備。]



## すぐに温まりたい寒い日に

### ▶運転席シートヒーター

座面と背もたれをすばやく温めるシートヒーターを内蔵。身体を直接温めることができ、寒さが厳しい朝も快適に運転できます。

[全車に寒冷地仕様とセットでメーカーオプション。]



### 快適な空間と、さりげない気配りと。

▶スーパーUVカット・IRカット機能付グリーンガラス（フロントドア）＋スーパーUVカット機能付プライバシーガラス（リヤドア）

**前席も後席も紫外線を約99%＊カット**

フロントドアとリヤドアのガラスは日焼けの原因となる紫外線（UV）を約99%カット＊。紫外線の強い季節や時間帯でも、気軽にドライブを楽しめます。またフロントドアガラスは日射しによる暑さのもとである赤外線（IR）カット機能付です。パツソは後席に座る人への気くばりも忘れません。

[MODA“G package”に標準装備。]

▶UVカット・IRカット機能付 ウィンドシールドグリーンガラス  
肌へのジリジリ感も和らげます

ウィンドシールドグリーンガラスも紫外線（UV）を約99%カット。さらに赤外線（IR）カット機能付なので、ジリジリした暑さをやわらげます。

[IRカット機能はXを除く全車に標準装備（除く寒冷地仕様装着車）。]



## ミラー操作が省けて駐車時に便利

### ▶オート電動格納式リモコンドアミラー

ドアの施錠に連動してドアミラーが自動で格納し、エンジンスイッチのACCで自動復帰。乗降時のスイッチ操作の手間を省きます。またクルマから離れた場所でも、ドアがロックされているかをドアミラーの状態を確認することができて便利です。



## ワンプッシュで施錠・解錠

### ▶キーフリーシステム〈イモビライザー [国土交通省認可品] 機能・リクエストスイッチ（運転席/助手席/バックドア）・アンサーバック機能付・電子カードキー2本〉+プッシュボタンスタート

電子カードキーを携帯していれば、バッグから取り出さずにドアハンドルのリクエストスイッチを押すだけでドアを施錠・解錠できます。エンジン始動もブレーキを踏みながらスイッチを押すだけで簡単に行えます。さらにIDコードが登録された正規キー以外では、エンジンが始動しない盗難防止に役立つイモビライザー機能付です。

**⚠ 注意**：植込み型心臓ペースメーカー等の機器をご使用の方は、電波によりそれらの機器に影響を及ぼすおそれがありますので、車両に搭載された発信機から約22cm以内に植込み型心臓ペースメーカー等の機器を近づけないようにしてください。電波発信を停止することもできますので詳しくは販売店にご相談ください。



ゆとりの室内と、つかえる収納と。



### 見た目以上にしっかり積めるラゲージ

大型のスーツケースもきちんと積める、日々のお買い物には十分のラゲージ。開口部も広く、荷物の出し入れがしやすいのも魅力です。



### 載せられるものの幅を広げるシートアレンジ

ラゲージに入りきらない長い荷物も、6:4分割可倒リヤシート\*1の片側を倒せば大丈夫。全部倒せば、もっと大きなものも載せられます。

## 使い勝手にこだわった収納スペース

手の届きやすいところに様々な収納スペースを確保。ちょっと置いたり引っかけたり、日常の使い勝手にこだわりました。



助手席ロングアッパートレイ\*1  
[“X”シリーズ全車に標準装備。]



助手席アッパーボックス（フタ付）+センタートレイ\*2  
[“MODA”シリーズ全車に標準装備。]



助手席グローブボックス



センターロアボックス



プッシュオープン式カップホルダー



買い物フック



センターアームレストポケット



プルハンドルポケット (フロント・リヤドア)



助手席シートアンダートレイ\*1



助手席シートバックポケット



フロント・リヤドアポケット (ボトルホルダー付)

### P015 ひろびろと見渡せる大きな視界

■写真のオーディオレスカバーは販売店装着オプション。

### P015 ▶ワンタッチターンシグナル機能付方向指示スイッチ

■写真はMODA“G package”。

### P016 ひろびろとした後席の足もと空間

\*1. 2021年4月現在。同排気量クラスでの比較。トヨタ自動車（株）調べ。

### P018 ▶スーパーUVカット・IRカット機能付グリーンガラス（フロントドア）＋スーパーUVカット機能付プライバシーガラス（リヤドア）

\*トヨタ自動車（株）調べ。

### P019 ▶オート電動格納式リモコンドアミラー

■“MODA”シリーズ全車はサイドターンランプ付となります。

### P021 載せられるものの幅を広げるシートアレンジ

\*1. “MODA”シリーズ全車に標準装備。

■写真（左）はMODA“G package”（6:4分割可倒リヤシート）。 ■写真（右）はX“L package”（一体可倒リヤシート）。 ■写真はスペース説明のためのものであり、通常状態以外のシートアレンジをすると走行できない場合や、ご注意いただきたい項目があります。必ず取扱書をご覧ください。 ■走行時には後方視界確保、荷物の転倒防止にご留意ください。 ■写真の自転車は20インチです。 ■写真はスペース説明のためのものであり、積載物のサイズや形状によっては入らない場合がありますので、詳しくは販売店にてご確認ください。 ■室内の写真は機能説明のためにボディの一部を切断したカットモデルです。

### P022 ▶収納アイテム

\*1. “X”シリーズ全車に標準装備。 \*2. “MODA”シリーズ全車に標準装備。

## P023 ▶収納アイテム

\*1. Xを除く全車に標準装備。XにSRSサイドエアバッグ+SRSカーテンシールドエアバッグ、ELR付3点式リヤシートベルト（左右席）のプリテンショナー&フォースリミッター機構、運転席シート上下アジャスター、アシストグリップ（リヤ左右席）とセットでメーカーオプション。

■写真の助手席アッパーボックス（フタ付）+センタートレイはMODA“G package”。それ以外はX“L package”。オーディオレスカバーは販売店装着オプション。

# PERFORMANCE

走行性能



頼れるガードと、きめ細かなサポートと。

## あらゆる方向からのダメージを軽減

### ▶衝突安全ボディ

前・後ろ・横からの衝突を想定し、衝突実験を実施。衝突エネルギーを効果的に吸収し、キャビンへのダメージを軽減します。

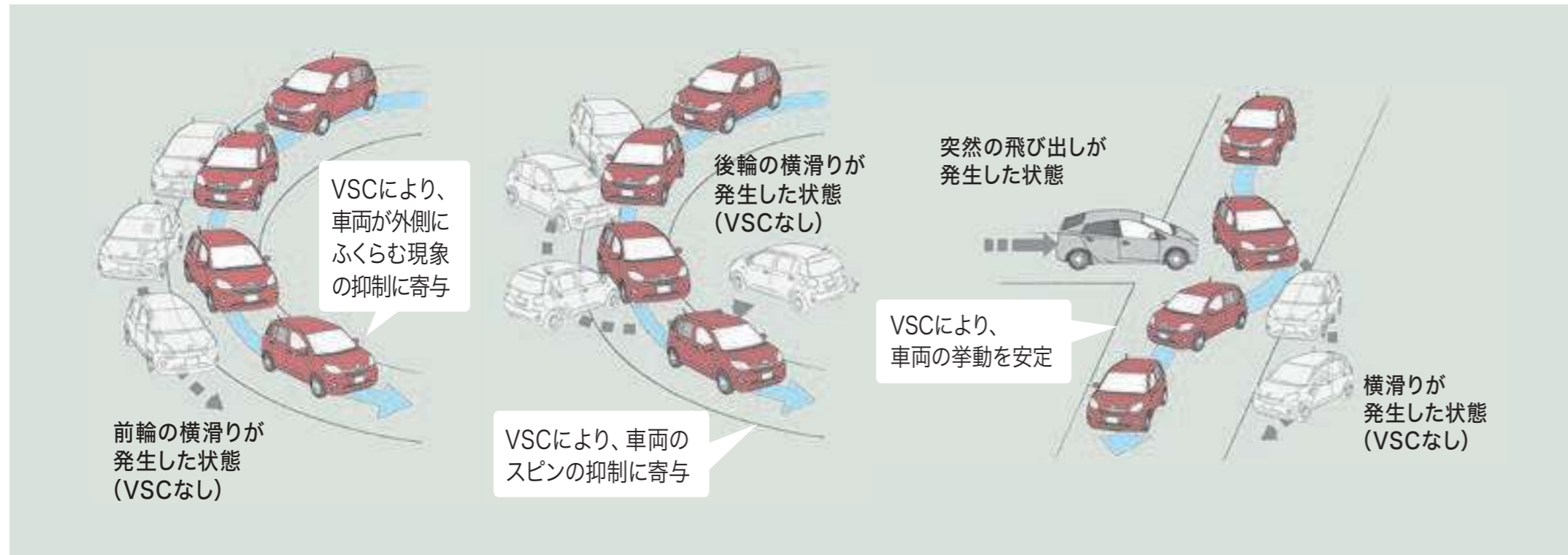

作動イメージ図

## 濡れた路面などでの安定性を確保

### ▶VSC&TRC

VSC\*1は急なハンドル操作や滑りやすい路面でのコーナリング時に横滑りが発生した場合、ブレーキとエンジン出力を自動的にコントロールして車両安定性を確保します。TRC\*2は発進・加速時にタイヤの空転を抑えて、アクセル操作を容易にします。

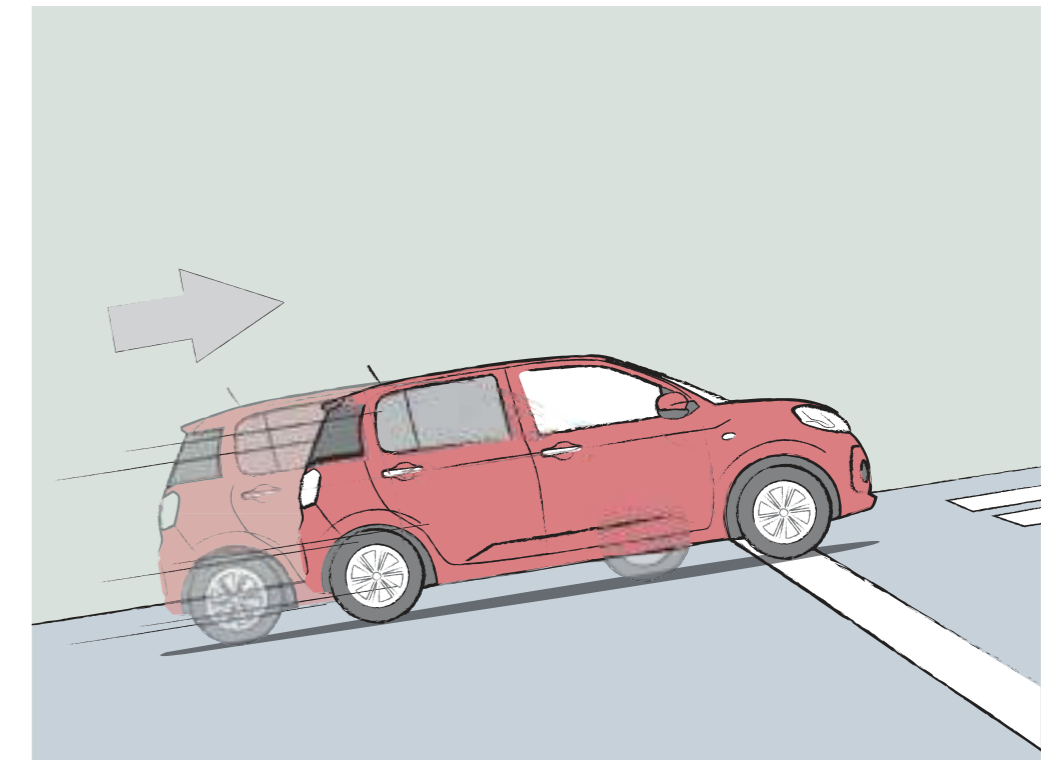

作動イメージ図

## 坂道発進でのずり落ちを緩和

### ▶ヒルスタートアシストコントロール

坂道での発進時、ブレーキからアクセルに踏み替える際に、ブレーキ油圧を保持することによって車両のずり落ちを緩和し、スムーズな発進を実現します。

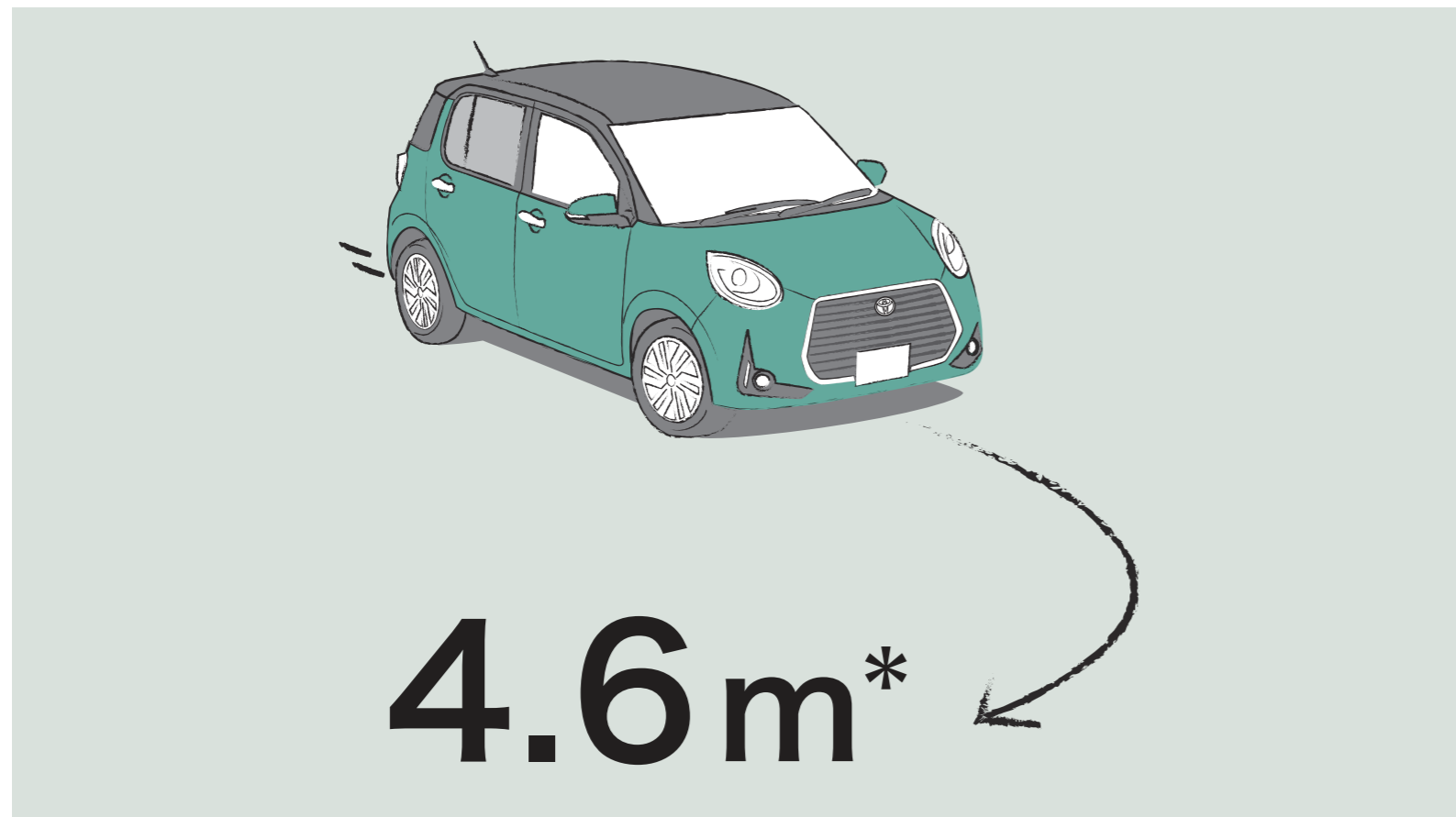

### 狭い道も駐車場もラクラクの小回り

パッソはステアリングを切ればグルッと回れる、最小回転半径4.6m\*の小回りが自慢。高さも横幅もコンパクトなので、立体駐車場も安心です。

無駄のないかしこさと、ガンと走れる心地よさと。

▶ 1.0L 1KR-FE VVT-i エンジン

お出かけがもっと楽しくなる優れた低燃費

エンジン各部の徹底的な見直しにより燃費性能を追求した VVT-i \*1 エンジンを採用。圧縮比アップやクールド EGR \*2（排出ガス再循環）システム、吸気ポートのデュアルポート化およびデュアルインジェクター化などの低燃費技術をさらに改良したほか、アイドリングストップ機能を織り込んで、エコカー減税の対象となる低燃費を実現しています。

▶ アイドリングストップ機能（Stop & Start System）

低燃費な走りをすべてのグレードに

赤信号の手前など減速時約9km/hからエンジンを自動的にストップ\*1。停車している間だけエンジンを止めるアイドリングストップシステムよりも長くエンジンを止められるので、ガソリンの消費をより抑えられます。またアイドリングストップ状態でも、オーディオやナビの使用が可能です。

総排気量：0.996L 最高出力<ネット>：51kW（69PS）／6,000r.p.m.  
最大トルク<ネット>：92N・m（9.4kgf・m）／4,400r.p.m.

1.0L 1KR-FE VVT-iエンジン（2WD）

**WLTCモード** 燃料消費率（国土交通省審査値）

**21.0** km/L

市街地モード：17.4km/L

郊外モード：22.6km/L

高速道路モード：22.6km/L



**JC08モード** 燃料消費率（国土交通省審査値）

**28.0** km/L



1.0L 1KR-FE VVT-iエンジン（4WD）

**WLTCモード** 燃料消費率（国土交通省審査値）

**19.0** km/L

市街地モード：15.7km/L

郊外モード：20.4km/L

高速道路モード：20.5km/L



**JC08モード** 燃料消費率（国土交通省審査値）

**24.4** km/L



- 燃料消費率は定められた試験条件のもとでの値です。お客様の使用環境（気象、渋滞等）や運転方法（急発進、エアコン使用等）に応じて燃料消費率は異なります。
- WLTCモードは、市街地、郊外、高速道路の各走行モードを平均的な使用時間配分で構成した国際的な走行モードです。市街地モードは、信号や渋滞等の影響を受ける比較的低速な走行を想定し、郊外モードは、信号や渋滞等の影響をあまり受けない走行を想定、高速道路モードは、高速道路等での走行を想定しています。



## エコドライブのコツがここに

### ▶マルチインフォメーションディスプレイ +エコドライブインジケータ（ランプ）

走行中、ディスプレイに平均燃費やアイドリングストップ時間などを見やすく表示。また、エコな運転をしているかどうかはエコドライブインジケータの点灯でわかります。ドライバーとしてはエコな状態をキープしながら走るのが楽しくなってしまう。つまり、楽しみながら運転するだけで節約上手になれるというわけです。

## 暮らしに寄り添うからこそこだわった、乗り心地と走行性能

### ▶ストレスがなく気持ちのよい走り

追い越しや上り坂でアクセルペダルを踏み込むと、最適なトルクを得ることができ、パワフルな加速が可能に。気持ちよく、スムーズに走行できます。

### ▶フラットで快適な乗り心地

ボディ剛性とサスペンションを磨き上げることで、コーナリング時の左右への揺れやふらつき、路面での上下動を抑制。安定感のある快適な乗り心地を実現しています。

### ▶中・低速域での優れた静粛性

ボディ開孔面積の縮小やパネル発音量の低減、吸・遮音材の最適配置などにより、エンジンノイズ、ロードノイズなどを大幅に低減。走り出しから一般道の走行において優れた静粛性を実現しています。

## 雨の日や雪道で、安定した走りを

### ▶Vフレックスフルタイム4WD

通常走行時は、前輪駆動に近い状態で走行。雨天時や登坂など滑りやすい路面などで前後輪に回転差が生じると、最適なトルクを後輪へ配分します。

[4WD車に標準装備。]

### P027 ▶衝突安全ボディ

■写真は説明のために着色したイメージです。

### P028 ▶VSC&TRC

\*1. VSC：Vehicle Stability Control \*2. TRC：Traction Control ■道路状況および天候状態等によっては、作動しない場合があります。詳しくは取扱書をご覧ください。

### P029 ▶最小回転半径

\* 15インチタイヤ&アルミホイール装着車は4.7mとなります。

### P030 ▶エンジン

\*1. VVT-i[連続可変バルブタイミング機構]：Variable Valve Timing-intelligent \*2. EGR：Exhaust Gas Recirculation

### P030 ▶アイドリングストップ機能（Stop & Start System）

\*1. シフトがDポジションの状態ブレーキを踏み、車速約9km/h以下になるとエンジンが自動的に停止します（エンジン停止には、いくつかの条件があります。詳しくは販売店におたずねください）。またエアコンは自動的に送風に切り替わります。

### P031 Photo：

MODA（2WD）。ボディカラーのブラックマイカメタリック〈X07〉×パールホワイトⅢ〈W24〉 [X99] はメーカーオプション。165/65R14タイヤ&14×5Jアルミホイール（センターオーナメント付）、LEDフロントフォグランプ（MODA専用）はメーカーオプション。 ■写真は合成です。

### P031 ▶Vフレックスフルタイム4WD

■オフロード走行やラリー走行などが目的でなく、一般道での優れた走行安定性に寄与することを目的とした4WDです。

# SAFETY

安全性能



先進の安全と、街や人への安心と。

▶クルマや歩行者を検知して安全運転をサポート  
 [衝突回避支援システム(スマートアシストⅢ)]

クルマの周囲を認識し、運転中の「ヒヤッ」とするシーンで事故の回避を図る「スマートアシスト」がさらに進化しました。ソナーセンサーに加え、ドライバーの視界や頭上空間を妨げない小型のステレオカメラを搭載。歩行者や先行車、対向車、障害物などの様々な情報を的確に捉え、ドライバーへの注意喚起や緊急ブレーキ、ハイ&ロービームの切り替えなどで安全運転を支援します。



ステレオカメラ



パッソは全車「セーフティ・サポートカーS<ワイド>」です。

セーフティ・サポートカーS<ワイド>(サポカーS<ワイド>)は、政府が交通事故防止対策の一環として普及啓発しているものです。

衝突被害軽減ブレーキ(対歩行者)、ペダル踏み間違い時加速抑制装置など安全運転を支援する装置を搭載し、高齢者を含む全てのドライバーの安全をサポートします。

■安全運転を支援する装置は、あくまで運転を支援する機能です。本機能を過信せず、必ずドライバーが責任を持って運転してください。

〈パッソの先進安全機能〉衝突回避支援システム(スマートアシストⅢ)

[衝突警報機能(対車両・対歩行者) / 衝突回避支援ブレーキ機能(対車両・対歩行者) / 誤発進抑制制御機能(前方・後方) / 車線逸脱警報機能 / オートハイビーム / 先行車発進お知らせ機能]



JNCAP衝突安全性能評価の最高ランク「ファイブスター賞」を獲得

自動車の安全性能を試験・評価するJNCAP衝突安全性能評価2016年度において、最高ランクの車に与えられる「ファイブスター賞\*1」を獲得しています。

■自動車アセスメント(JNCAP:Japan New Car Assessment Program):国土交通省と独立行政法人自動車事故対策機構が、安全な自動車の普及を促進する目的で、1995年度より公表している自動車安全情報。 ■衝突時の乗員保護性能と歩行者保護性能を合わせ、車両の総合的な安全性を点数に応じ1~5★の5段階で評価。 \*1. SRSサイドエアバッグ+SRSカーテンシールドエアバッグ付車。

⚠ 機能を安全にお使いいただく上でご留意いただきたい事項があります。詳しくは右上に記載の詳細説明ページを必ずご確認ください。



先進の安全と、街や人への安心と。

## クルマだけでなく、歩行者との衝突回避もサポート

▶衝突警報機能（対車両・対歩行者） / 衝突回避支援ブレーキ機能（対車両・対歩行者）

走行中に前方の車両と歩行者を認識し、衝突の危険性があると判断した場合にドライバーへ注意喚起。さらに危険性が高まった場合には緊急ブレーキで減速。衝突の回避や、衝突時の被害軽減に寄与します。

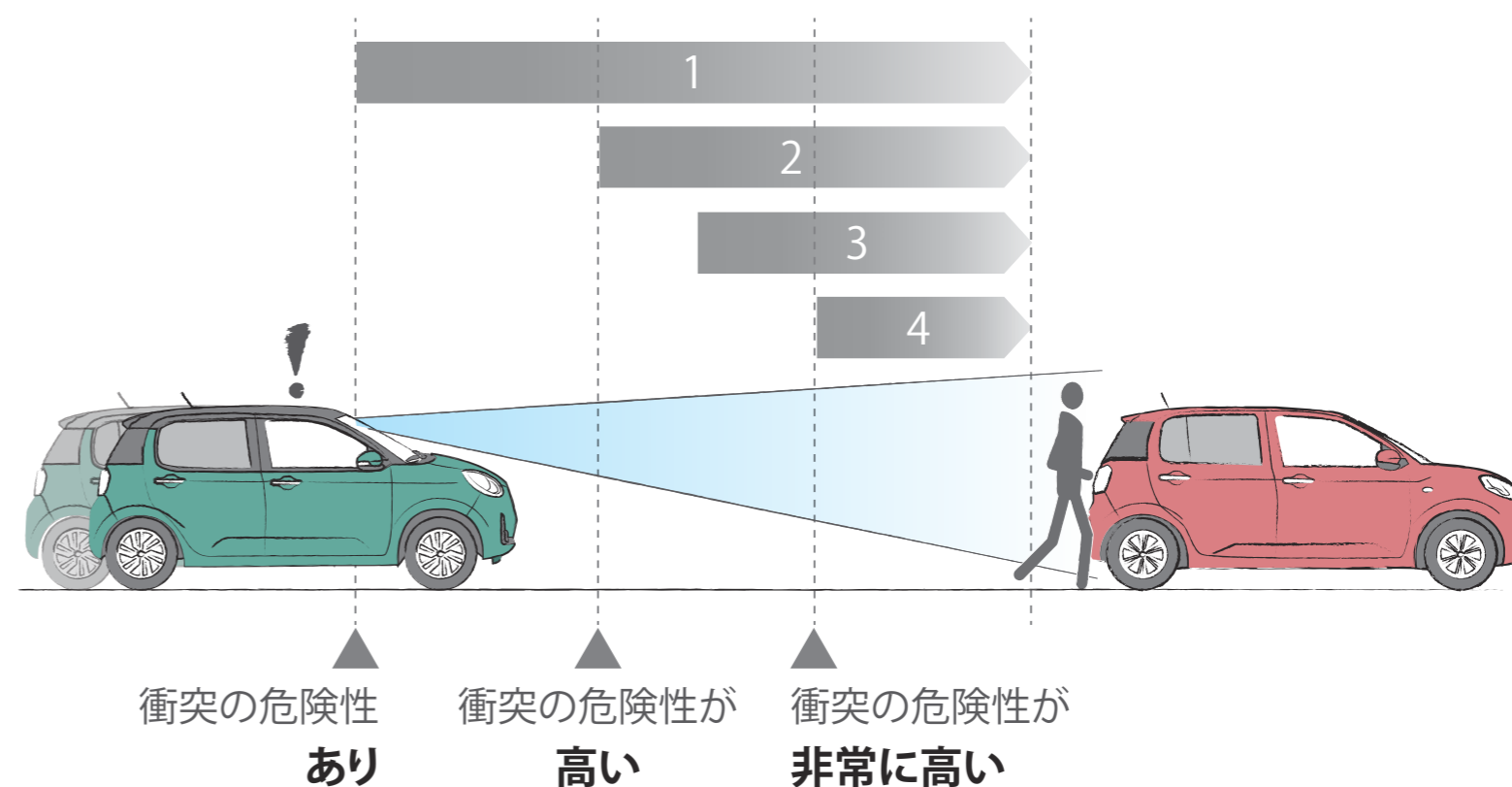

## 1. 衝突警報機能

走行中に前方の車両や歩行者をステレオカメラが検知し、衝突の危険性があると判断した場合、ブザー音とメーター内表示でドライバーの注意を喚起します。

### 作動条件

対車両 約4～約100km/h走行時  
対歩行者 約4～約50km/h走行時

ブザー音 **ピピピピピッ**

メーター内表示



点滅

## 2. 事前ブレーキ

衝突の危険性がさらに高まったとシステムが判断した場合、自動的に弱いブレーキをかけます。

### 作動条件

対車両 約4～約80km/h走行時  
対歩行者 約4～約50km/h走行時

ブザー音 **ピピピピピ…**

メーター内表示



点滅



点灯

## 3. 被害軽減ブレーキアシスト

事前ブレーキが作動している時にドライバーがブレーキペダルを踏み込むと、ブレーキアシストが作動し、ブレーキ制動力を高めます。

### 作動条件

対車両 約30～約80km/h走行時  
対歩行者 約30～約50km/h走行時

ブザー音 **ピピピピピ…**

メーター内表示



点滅



点灯

## 4. 緊急ブレーキ

衝突が避けられないとシステムが判断した場合、強いブレーキで減速。衝突の回避や、被害の軽減をサポートします。

### 作動条件

対車両 約4～約80km/h走行時  
対歩行者 約4～約50km/h走行時

ブザー音 **ピピピピピ…**

メーター内表示



点滅



点灯

ヒヤリへのフォローと、ウツカリへのアラームと。



誤発進抑制  
制御機能（前方）



メーター内表示



点滅



点灯

前方約4m以内に障害物等があることをステレオカメラあるいはソナーセンサーが検知している時に、シフトポジションを「前進」にしたままブレーキペダルと間違えるなどして必要以上にアクセルペダルを踏み込んだ場合、急発進を抑制します。

誤発進抑制  
制御機能（後方）



メーター内表示



点滅



点灯

後方約2～約3m先までに壁などの障害物等があることをソナーセンサーが検知している時に、シフトポジションを「後退」にしたままブレーキペダルと間違えるなどして必要以上にアクセルペダルを踏み込んだ場合、急発進を抑制します。



駐車場でペダルを踏み間違えた時に急発進を抑制

▶誤発進抑制制御機能（前方・後方）

約10km/h以下で障害物を認識後、踏み間違い（必要以上にアクセルペダルを強く踏み込んだ場合）を判定してエンジン出力を抑制し、ブザー音とメーター内表示でドライバーの注意を喚起します。

## ヒヤリへのフォローと、ウツカリへのアラームと。



ハイビーム

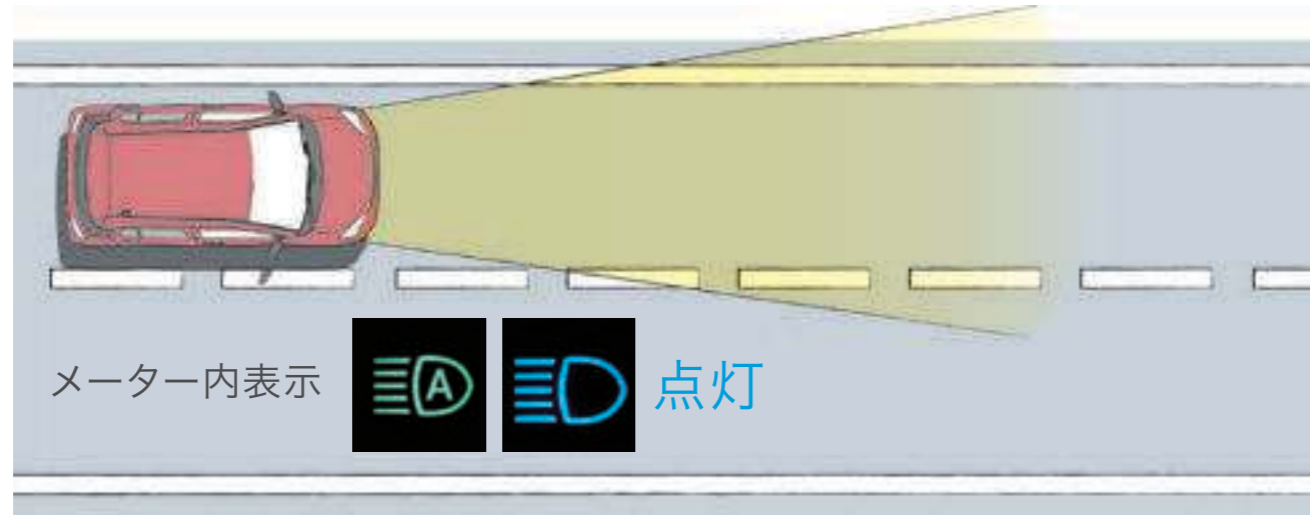

自動切り替え

ロービーム

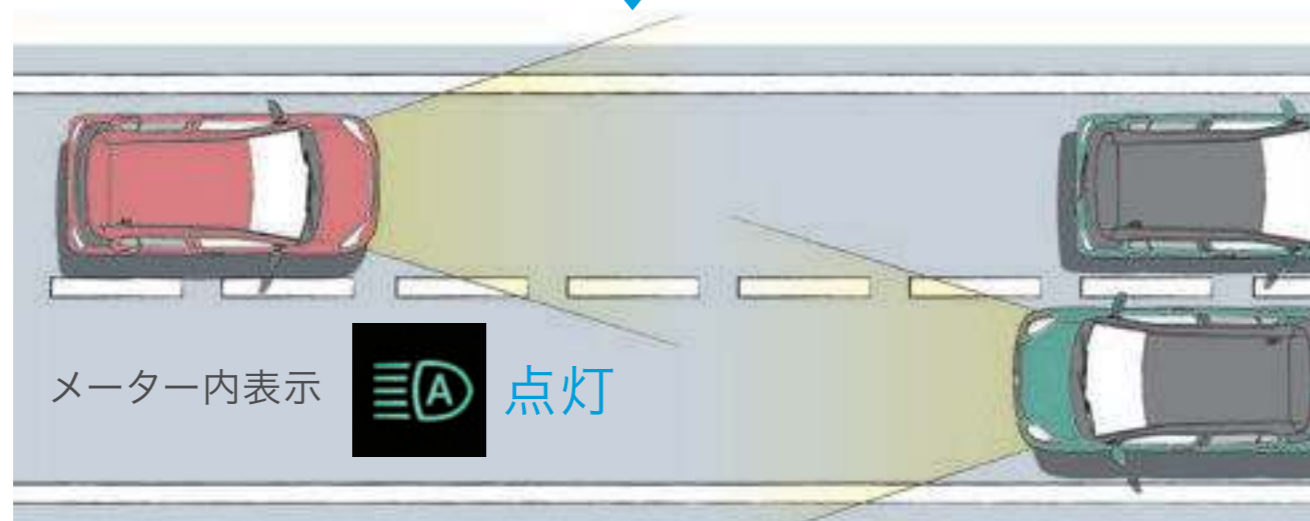

## ハイ&ロービームを自動で切り替え夜道の前方視界を確保

### ▶オートハイビーム

対向車のヘッドランプなど前方の明るさを検知し、ハイビームとロービームを手をわずらわせることなく自動で切り替え。先行車や対向車などがいない時にはハイビームにし、遠くまで見通しを確保。安心感を高めます。

ヒヤリへのフォローと、ウツカリへのアラームと。

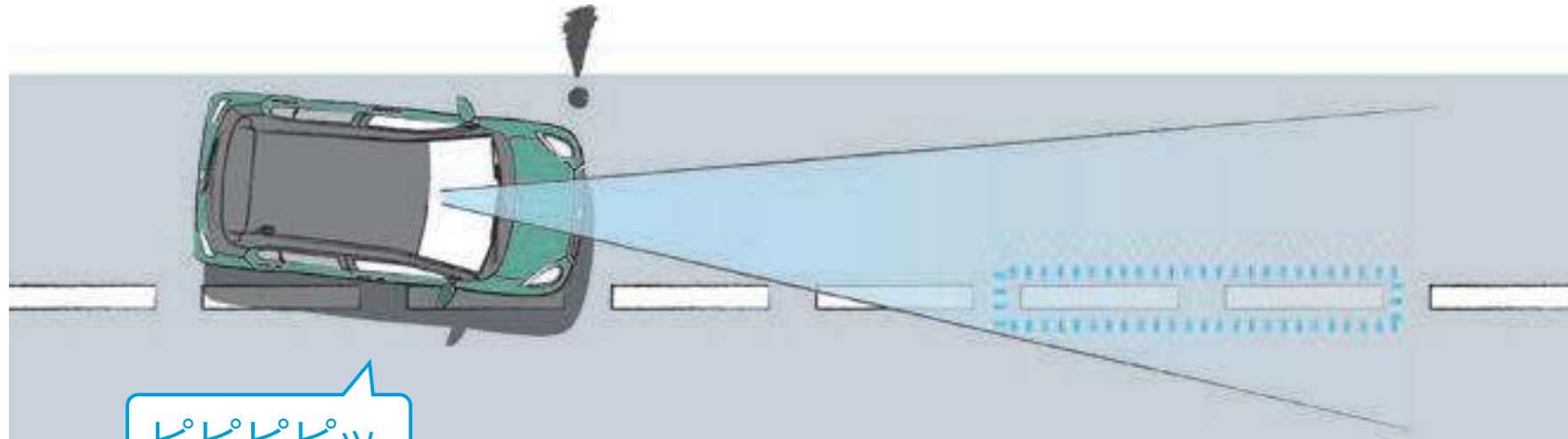

ピピピピッ  
ピピピピッ

メーター内表示



点滅



## 車線からはみ出さないようにサポート

### ▶車線逸脱警報機能

約60km/h以上で走行中にステレオカメラが車線を検知している場合、道路上の車線から逸脱しそうになると、ドライバーへブザー音とメーター内表示で警報し、逸脱回避操作を促します。

ヒヤリへのフォローと、ウツカリへのアラームと。



メーター内表示



点滅

ピピピッ

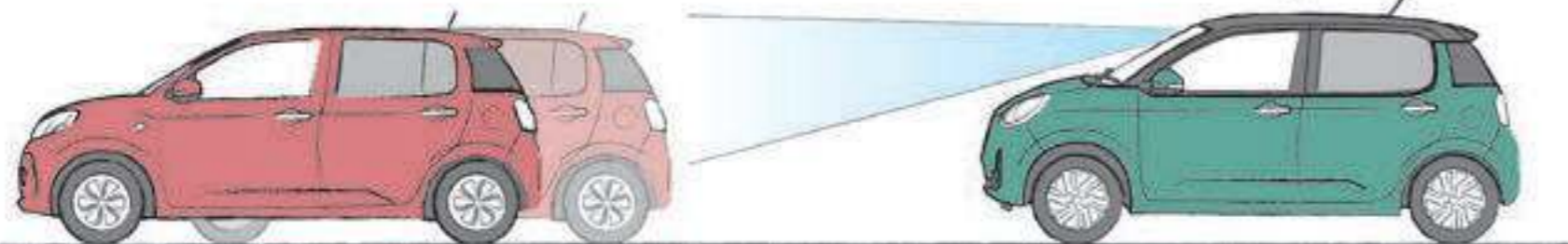

## 信号待ちでの発進遅れ防止をサポート

### ▶先行車発進お知らせ機能

信号待ちなどで前のクルマが発進したことに気づかない時、ブザー音とメーター内表示でお知らせします。

## P034-040

### スマートアシストⅢを安全にお使いいただく上での留意事項説明

■スマートアシストⅢに頼った運転は絶対に行わないでください。スマートアシストⅢは、ドライバーの判断を補助し、事故被害の軽減を目的としています。脇見運転やぼんやり運転などドライバーの前方不注意を防止したり、悪天候時の視界不良下での運転を支援する装置ではありません。また、あらゆる状況での衝突を回避するものではありません。運転時は常に先行車や歩行者との距離や周囲の状況、運転環境に注意して必要に応じてブレーキペダルを踏むなど距離を保ち、安全運転を心がけてください。 ■スマートアシストⅢの認識性能・制御性能には限界があります。ドライバーの運転操作、急カーブ、急勾配、雨等の道路状況、および天候によっては、システムが作動しない、または作動が遅れる場合があります。 ■雪、濃霧、砂嵐の場合や、トンネル内、夜間、日射しの状況によってはステレオカメラ、ソナーセンサーが障害物などを正常に認識できず、適切に作動しない場合があります。 ■作動条件下であっても、システムが作動しない場合があります。 ■このほか、スマートアシストⅢについて重要な注意事項が記載されておりますので、詳しくは取扱書をご覧ください。 ■スマートアシストⅢの詳細は、販売店におたずねください。

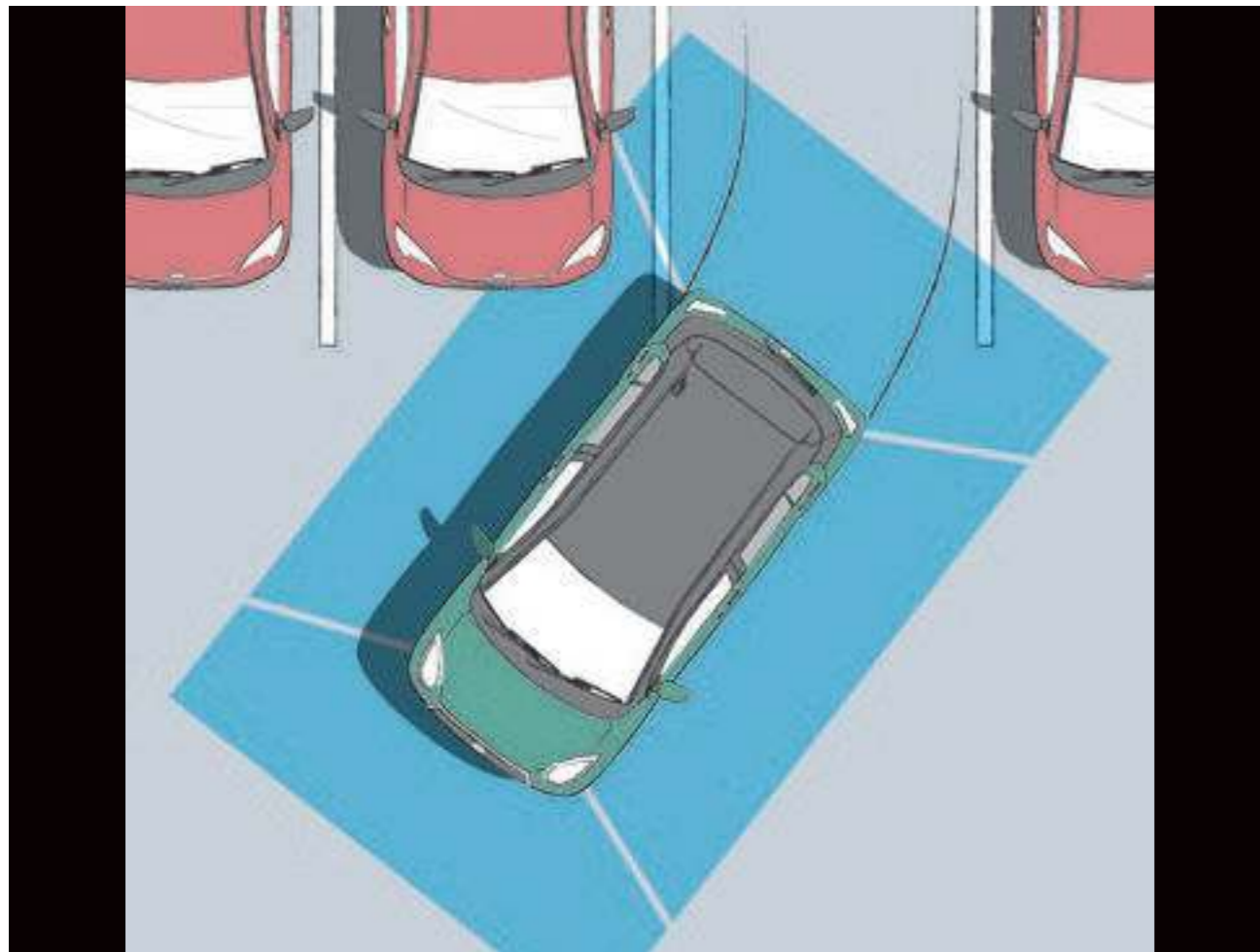

作動イメージ図

## 運転の気軽さと、駐車へのアシストと。

### ▶パノラミックビュー

#### 真上から見るように周囲を確認

車両の前後左右に搭載した4つのカメラから取り込んだ映像を合成して、クルマを真上から見ているような映像を表示。駐車時の安全確認をしっかりサポートします。

[全車にメーカーパッケージオプション。]

画面表示例

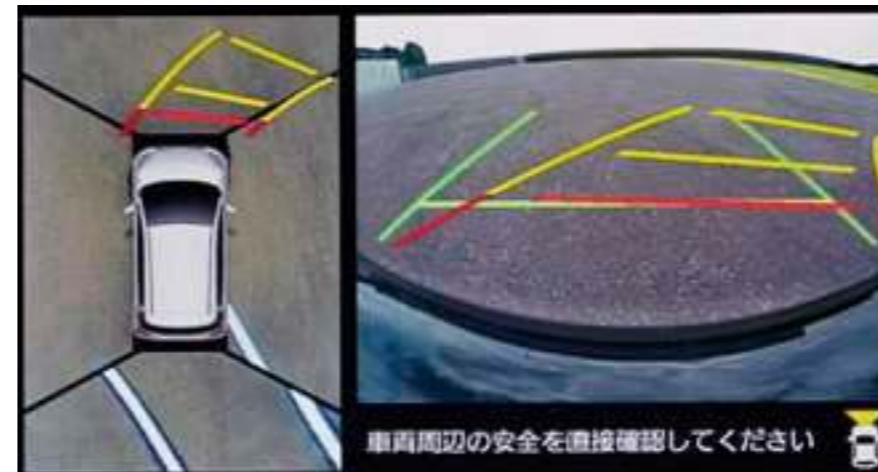

全周囲&フロントノーマルビュー

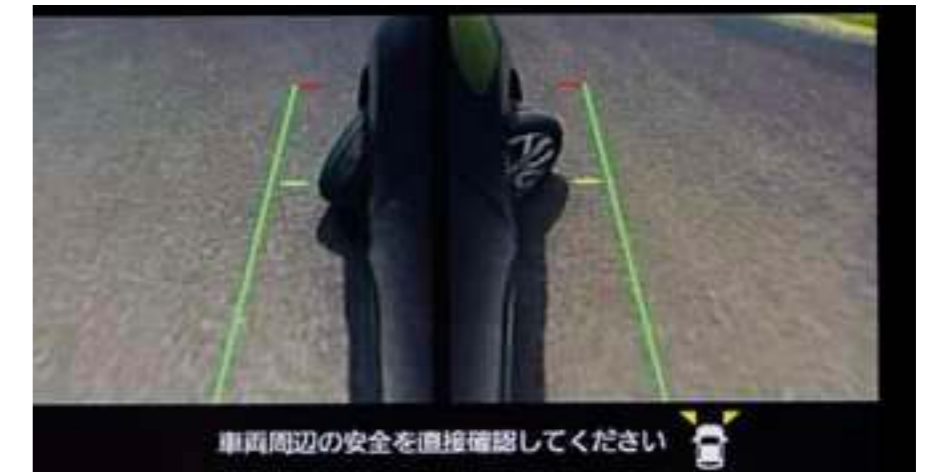

左右サイドビュー

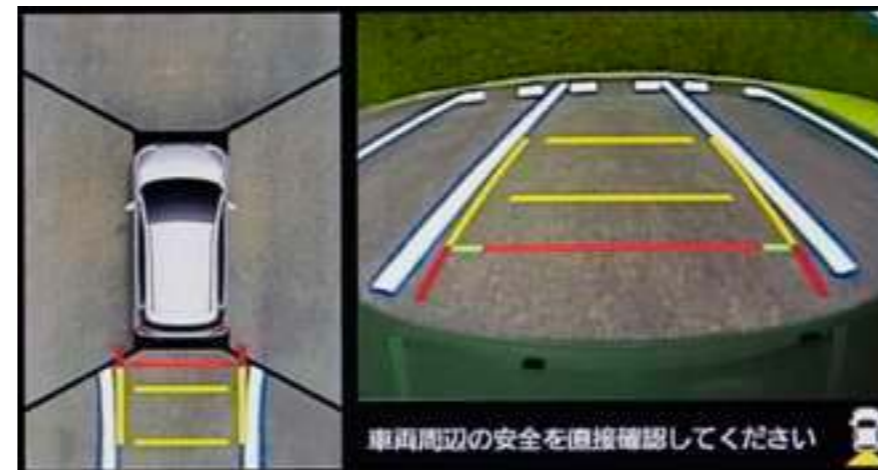

全周囲&リヤノーマルビュー

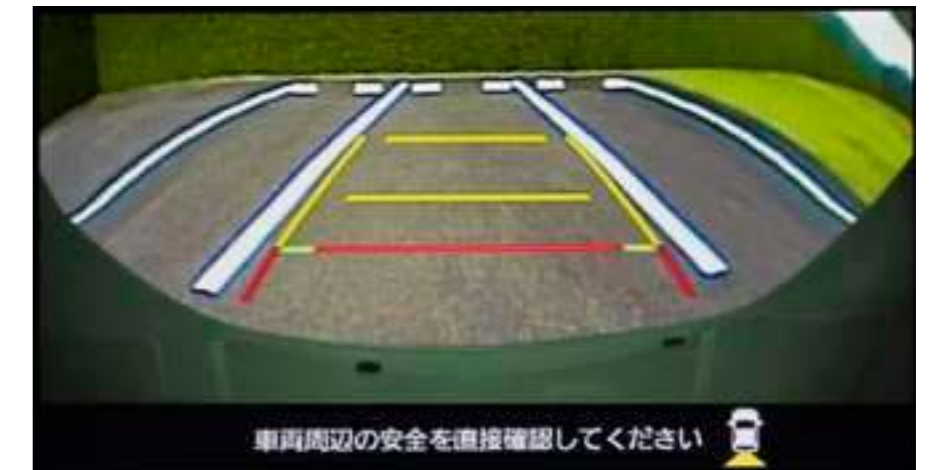

リヤワイドビュー

⚠ 機能を安全にお使いいただく上でご留意いただきたい事項があります。詳しくは右上に記載の詳細説明ページを必ずご確認ください。

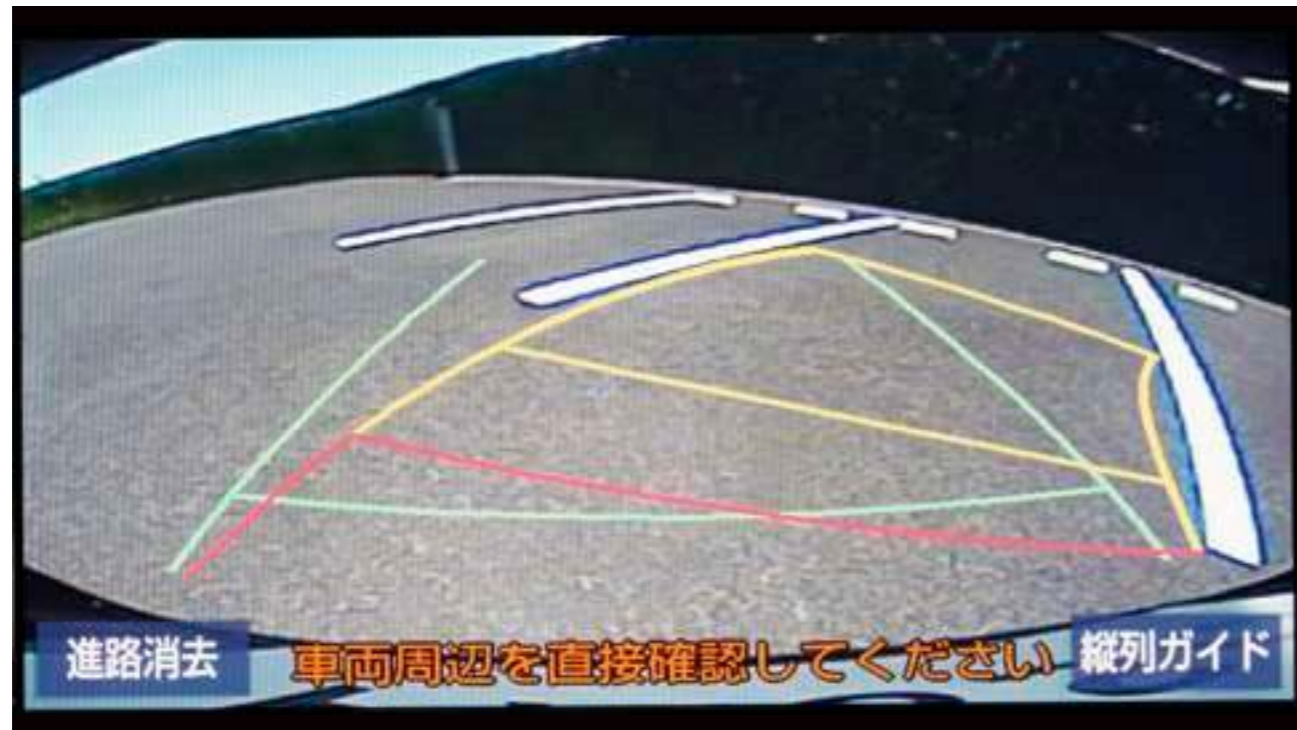

画面表示例

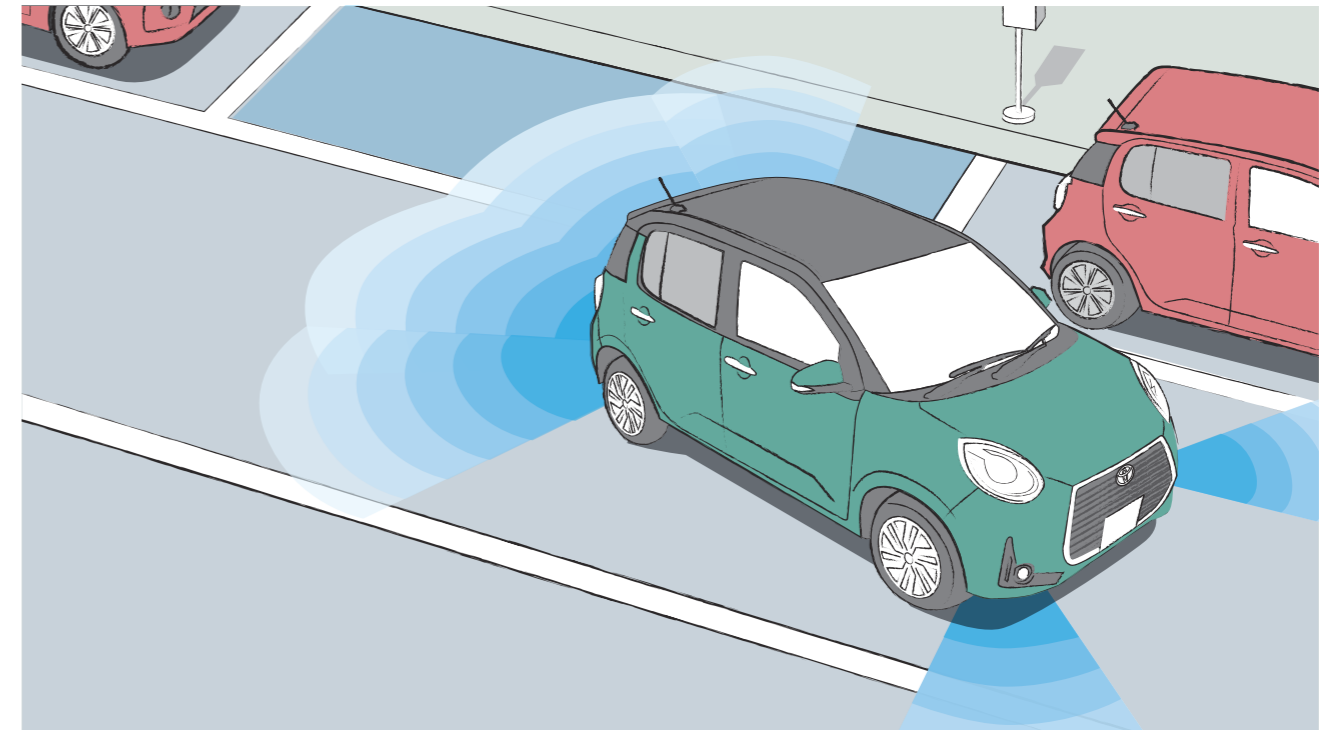

作動イメージ図（後退時）

## 運転の気軽さと、駐車へのアシストと。

### ▶バックカメラ

#### バック時の安全をサポート

車庫入れなどの後退時に、後方の視界を画面に表示するカメラです。距離目安線と車幅延長線およびステアリング操作に連動する予想進路線を画面に表示します。

[全車にメーカーパッケージオプション。]



### ▶コーナーセンサー（フロント4個 / リヤ4個、接近お知らせ表示付）

#### 縦列駐車もこれで安心

クルマの前後のセンサーで障害物を検知。距離に応じて警告音を変えてお知らせします。

⚠ 機能を安全にお使いいただく上でご留意いただきたい事項があります。詳しくは右上に記載の詳細説明ページを必ずご確認ください。

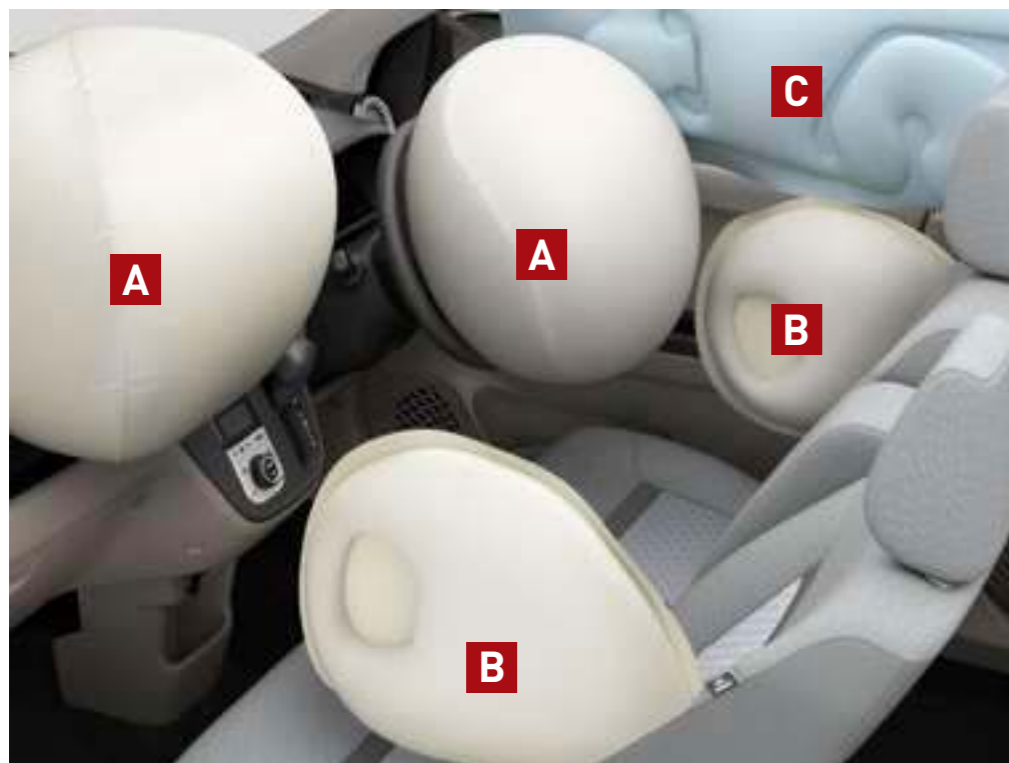

## 6つのエアバッグで、すべての席に安心を

### ▶SRSエアバッグシステム

万が一の衝突時、SRS\*1エアバッグが乗員への衝撃を緩和します。

- A** SRSエアバッグ（運転席・助手席）
- B** SRSサイドエアバッグ（運転席・助手席）
- C** SRSカーテンシールドエアバッグ（前後席）

[SRSエアバッグ（運転席・助手席）は全車に標準装備。]  
 [SRSサイドエアバッグ+SRSカーテンシールドエアバッグはXを除く全車にELR付3点式リヤシートベルト（左右席）のプリテンショナー&フォースリミッター機構とセットでメーカーオプション。XにELR付3点式リヤシートベルト（左右席）のプリテンショナー&フォースリミッター機構、助手席シートアンダートレイ、運転席シート上下アジャスター、アシストグリップ（リヤ左右席）とセットでメーカーオプション。]

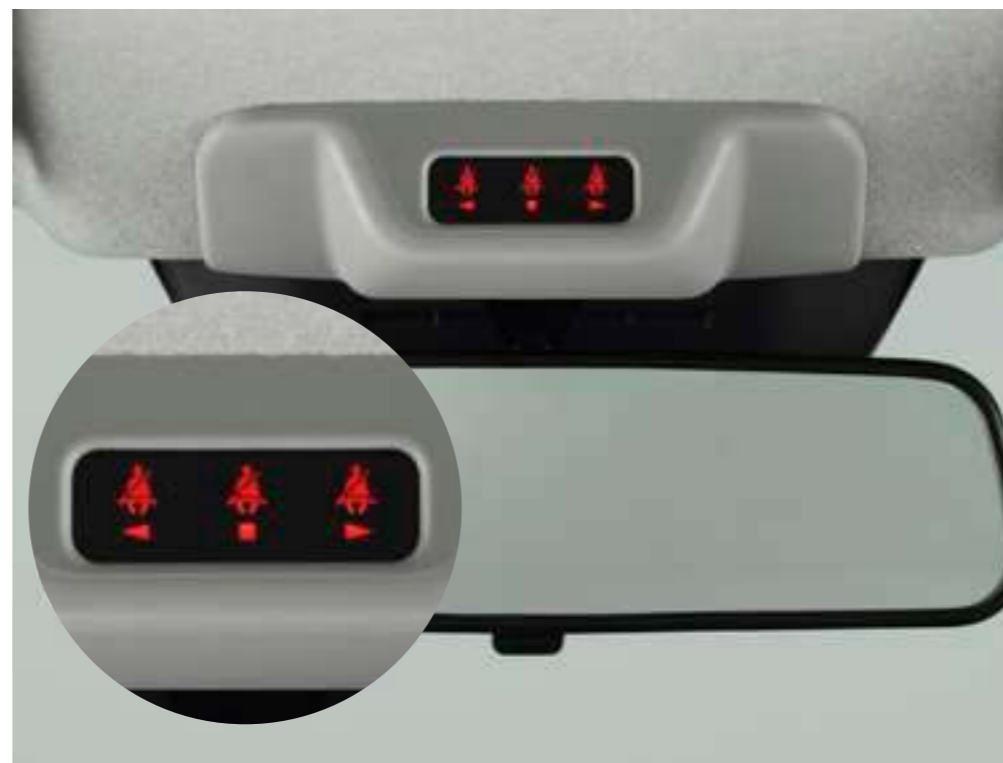

## シートベルトの装着を一目で確認

### ▶後席シートベルト締め忘れ警告灯

前席に加え、後席乗員のシートベルト締め忘れも警告灯でお知らせします。

## 安心のドライブをサポートするその他の安全装備

- EBD付ABS&ブレーキアシスト
- 緊急ブレーキシグナル
- リバース連動間欠リヤワイパー

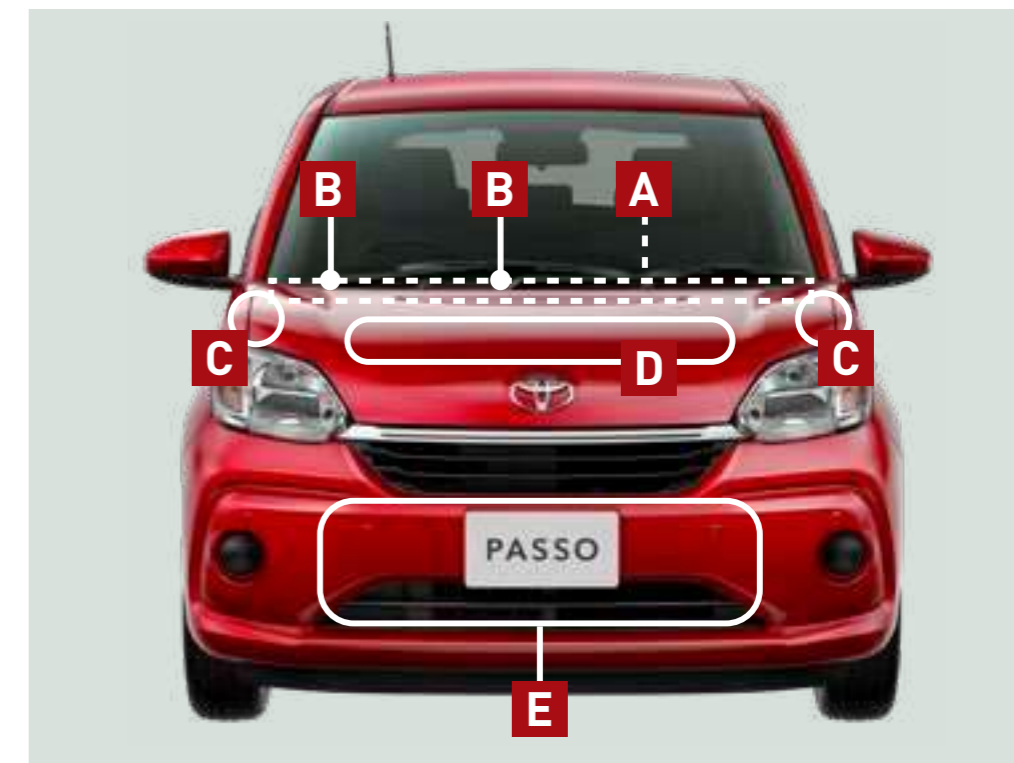

## 歩行者の安全にも配慮

### ▶歩行者傷害軽減ボディ

万一の対人事故に備えて、歩行者の頭部や脚部への衝撃を緩和する構造を採用しました。

- A** 衝撃吸収カウル構造
- B** 衝撃吸収ワイパーピボット構造
- C** 衝撃吸収フェンダー構造
- D** 衝撃吸収ボンネット構造
- E** 衝撃吸収バンパー構造

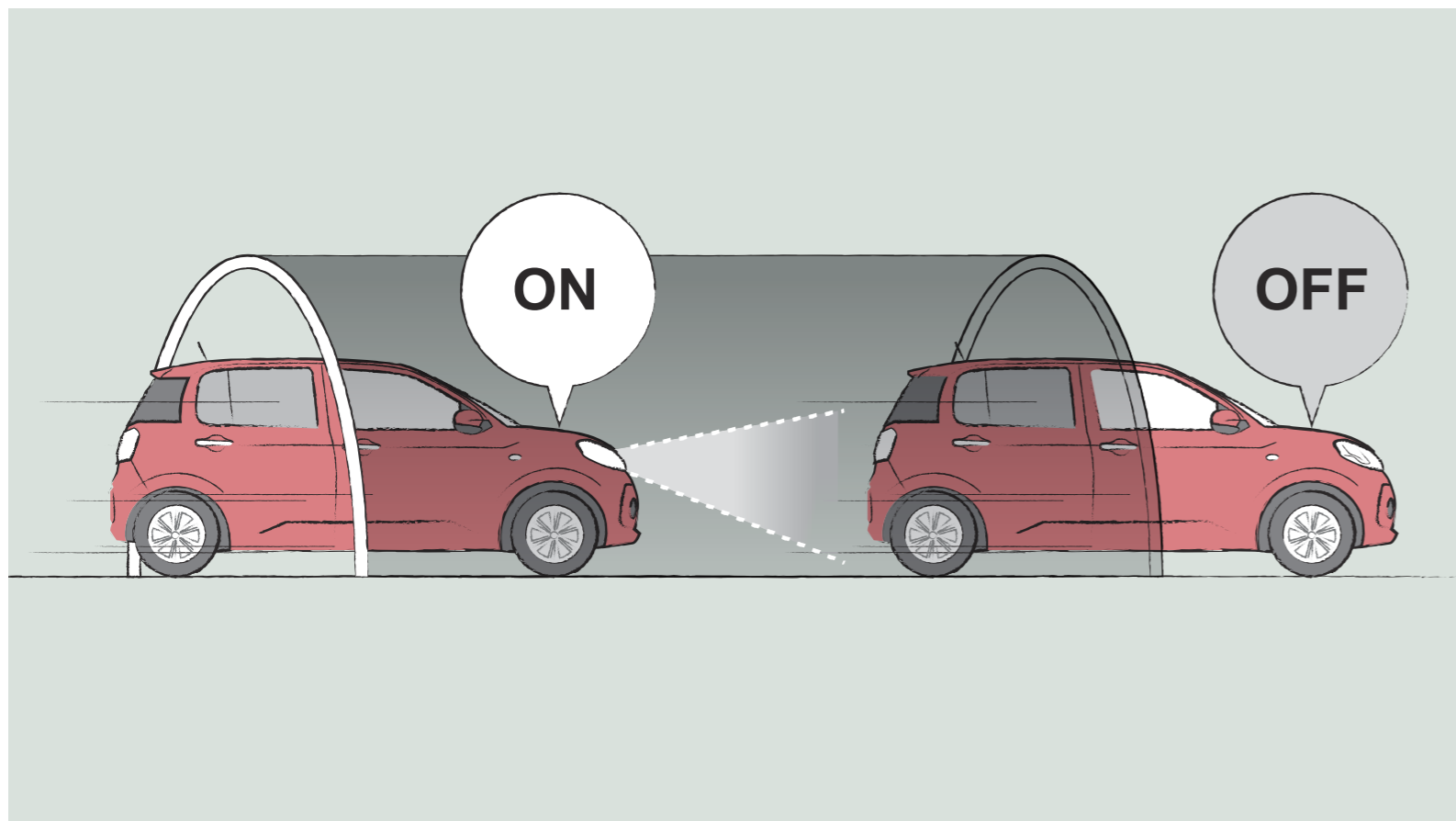

作動イメージ図

## 暗くなったら自動で点灯

### ▶コンライト（ライト自動点灯・消灯システム）

車外の明るさに応じて自動的にヘッドランプなどを点灯・消灯。夕暮れ時やトンネルの続く山道などで役立ちます。

## P034 ▶クルマや歩行者を検知して安全運転をサポート【衝突回避支援システム（スマートアシストⅢ）】

■字光式ナンバープレートは装着できません。 ■スマートアシストⅢの写真・図は作動イメージです。

## P035-036 ▶衝突警報機能（対車両・対歩行者） / 衝突回避支援ブレーキ機能（対車両・対歩行者）

■対車両の場合は前方約60m以内で検知し、対歩行者の場合は前方約30m以内で検知します。また、作動したときの速度差が約4～約30km/hであれば衝突を回避できる場合があり、速度差が約30～約80km/h（対歩行者の場合は約30～約50km/h）であれば被害を軽減できる場合があります。 ■夜間または、トンネル内、屋内の駐車場など暗い場所ではステレオカメラが前方車、歩行者を正常に認識できず、システムが適切に作動しない場合があります。 ■状況によっては、衝突回避支援ブレーキ機能が作動せず、衝突の回避、被害の軽減ができない場合があります。 ■衝突回避支援ブレーキ機能作動中にアクセルペダルを踏んだ場合等には、作動を解除する場合があります。 ■衝突回避により車両停止後、衝突回避支援ブレーキ機能が解除されます。クリープ現象により前進しますので、停止後は必ずブレーキペダルを踏んでください。 ■衝突回避支援ブレーキ機能は、主に先行車、歩行者に作動します。ただし、二輪車や電柱、壁などに対しても作動することがありますが、これらへの衝突を回避することを目的とはしていません。 ■歩行者が大きな荷物を持っているなど、ステレオカメラが歩行者として正しく認識できない場合は作動しません。 ■車両、バイク、自転車、歩行者の割り込み、飛び出しには対応できません。 ■被害軽減ブレーキアシスト機能は、速度差が約30～約80km/h（対歩行者の場合は、約30～約50km/h）で作動します。 ■スマートアシストⅢの写真・図は作動イメージです。

## P037 ▶誤発進抑制制御機能（前方・後方）

■エンジン出力を制限することで、急な発進を抑えます。 ■ハンドルを切ったり、ターンシグナル（方向指示灯）を使用している時は、右左折の意志があると判断し、システムは作動しません。 ■ワイパーを高速で使用中は、ソナーセンサーによる誤発進抑制制御機能のみ作動停止します。 ■制御時間には制限があります。一定時間アクセルペダルを踏み続けるとアクセル操作に応じて加速しますのでご注意ください。 ■スマートアシストⅢの写真・図は作動イメージです。

## P038 ▶オートハイビーム

■自車速度約25km/h以上で作動します。 ■ハイビーム・ロービームの切り替え自動制御には状況により限度があります。運転時にはつねに周囲の状況に注意し、状況に応じて手動で切り替えるなど、安全運転を心がけてください。 ■スマートアシストⅢの写真・図は作動イメージです。

## P039 ▶車線逸脱警報機能

■道路上の車線がかすれていたり、汚れたりしている場合は、作動しません。 ■ターンシグナル（方向指示灯）を使用している時は作動しません。 ■スマートアシストⅢの写真・図は作動イメージです。

### P040 ▶先行車発進お知らせ機能

■ブレーキペダルを踏んでいる時に作動します（シフトポジションが [P] ・ [R] の時は作動しません。 [N] の時はブレーキペダルを踏んでいなくても作動します）。 ■前方約10m以内の先行車が約3m以上進んでも自車が止まったままだとシステムが判断した場合に作動します。 ■スマートアシストⅢの写真・図は作動イメージです。

### P042 ▶パノラミックビュー

■ナビ本体は含まれません。別途、販売店装着オプションのナビゲーションシステム装着が必要です。 ■カメラが映し出す範囲は限られており、実際より遠く見える場合があります。映像を過信せず、必ず車両周辺の安全を直接確認しながら運転してください。詳しくは取扱書をご覧ください。

### P043 ▶バックカメラ

■ナビ本体は含まれません。別途、販売店装着オプションのナビゲーションシステム装着が必要です。 ■カメラが映し出す範囲は限られています。映像を過信せず、必ず車両周辺の安全を直接確認しながら運転してください。詳しくは取扱書をご覧ください。

### P043 ▶コーナーセンサー（フロント4個 / リヤ4個、接近お知らせ表示付）

■シフトポジション「前進」時はフロント4カ所、シフトポジション「後退」時は、フロント外側2カ所+リヤ4カ所のセンサーが作動します。 ■センサーの感知範囲、作動速度には限界があります。必ず車両周辺の安全を確認しながら運転してください。詳しくは取扱書をご覧ください。

### P044 ▶SRSエアバッグシステム

\*1. SRS [乗員保護補助装置] : Supplemental Restraint System ■SRSエアバッグはあくまでシートベルトを補助する装置です。必ずシートベルトをご着用ください。 ■すべてのSRSエアバッグは衝突の条件によっては作動しない場合があります。 ■SRSエアバッグの写真は機能説明のためにSRSエアバッグが作動した状態を再現したものです。 ■SRSサイドエアバッグ、SRSカーテンシールドエアバッグは、側面衝突時には衝突側のみ膨らみます。 ■エアバッグ作動状態の写真は機能説明のためにボディの一部を切断したカットモデルです。 ■チャイルドシートを助手席に装着する時は、後ろ向きにしないなど、ご注意いただきたいことがあります。必ず取扱書をご覧ください。

### P044 ▶後席シートベルト締め忘れ警告灯

■写真はX“L package”。

# WIDE SELECTION

価格・グレード・カラー

## MODA “G package”



	2WD	4WD
メーカー希望小売価格 *1 (消費税抜き)	1,727,000 円 (1,570,000 円)	1,903,000 円 (1,730,000 円)
北海道地区メーカー希望 小売価格 *2 (消費税抜き)	1,750,100 円 (1,591,000 円)	1,926,100 円 (1,751,000 円)

全長	3,680mm
全幅	1,665mm
全高	1,525mm
燃費	WLTCモード：21.0～19.0km/L JC08モード：28.0～24.4km/L
総排気量	0.996L

Photo (スタイリング・インテリア) : MODA “G package” (2WD)。ボディカラーはパウダリーベージュメタリック (T25)。内装色はダークグレー。オーディオレスカバー<2,200円 (取付費が別途必要)>は販売店装着オプション。 \*1. 沖縄地区は価格が異なります。  
 \*2. 北海道地区の価格には寒冷地仕様が含まれます。 ■価格はメーカー希望小売価格<(消費税10%込み)'21年4月現在のもの>で参考価格です。価格、取付費は販売店が独自に定めていますので、詳しくは各販売店におたずねください。 ■価格はタイヤパンク応急修理キット、タイヤ交換用工具付の価格です。 ■価格にはオプション価格、取付費は含まれていません。 ■保険料、税金 (除く消費税)、登録料などの諸費用は別途申し受けます。 ■写真の計器盤は機能説明のために各ランプを点灯したものです。実際の走行状態を示すものではありません。 ■室内の写真は機能説明のためにボディの一部を切断したカットモデルです。 ■自動車リサイクル法の施行により、リサイクル料金が別途必要となります。 ●燃料消費率は定められた試験条件のもとでの値です。お客様の使用環境 (気象、渋滞等) や運転方法 (急発進、エアコン使用等) に応じて燃料消費率は異なります。 ●WLTCモードは、市街地、郊外、高速道路の各走行モードを平均的な使用時間配分で構成した国際的な走行モードです。市街地モードは、信号や渋滞等の影響を受ける比較的低速な走行を想定し、郊外モードは、信号や渋滞等の影響をあまり受けない走行を想定、高速道路モードは、高速道路等での走行を想定しています。

# MODA



	2WD	4WD
メーカー希望小売価格 *1 (消費税抜き)	1,562,000 円 (1,420,000 円)	1,738,000 円 (1,580,000 円)
北海道地区メーカー希望 小売価格 *2 (消費税抜き)	1,585,100 円 (1,441,000 円)	1,761,100 円 (1,601,000 円)

全長	3,680mm
全幅	1,665mm
全高	1,525mm
燃費	WLTCモード：21.0～19.0km/L JC08モード：28.0～24.4km/L
総排気量	0.996L

Photo (スタイリング・インテリア) : MODA (2WD)。ボディカラーはファイアークォーツレッドメタリック (R67)。内装色はダークグレー。オーディオレスカバー<2,200円 (取付費が別途必要)>は販売店装着オプション。 \*1. 沖縄地区は価格が異なります。 \*2. 北海道地区の価格には寒冷地仕様が含まれます。 ■価格はメーカー希望小売価格<(消費税10%込み)'21年4月現在のもの>で参考価格です。価格、取付費は販売店が独自に定めていますので、詳しくは各販売店におたずねください。 ■価格はタイヤパンク応急修理キット、タイヤ交換用工具付の価格です。 ■価格にはオプション価格、取付費は含まれていません。 ■保険料、税金 (除く消費税)、登録料などの諸費用は別途申し受けます。 ■写真の計器盤は機能説明のために各ランプを点灯したものです。実際の走行状態を示すものではありません。 ■室内の写真は機能説明のためにボディの一部を切断したカットモデルです。 ■自動車リサイクル法の施行により、リサイクル料金が別途必要となります。 ●燃料消費率は定められた試験条件のもとでの値です。お客様の使用環境 (気象、渋滞等) や運転方法 (急発進、エアコン使用等) に応じて燃料消費率は異なります。 ●WLTCモードは、市街地、郊外、高速道路の各走行モードを平均的な使用時間配分で構成した国際的な走行モードです。市街地モードは、信号や渋滞等の影響を受ける比較的低速な走行を想定し、郊外モードは、信号や渋滞等の影響をあまり受けない走行を想定、高速道路モードは、高速道路等での走行を想定しています。

## X “L package”



	2WD	4WD
メーカー希望小売価格 *1 (消費税抜き)	1,375,000 円 (1,250,000 円)	1,551,000 円 (1,410,000 円)
北海道地区メーカー希望 小売価格 *2 (消費税抜き)	1,398,100 円 (1,271,000 円)	1,574,100 円 (1,431,000 円)

全長	3,650mm
全幅	1,665mm
全高	1,525mm
燃費	WLTCモード：21.0～19.0km/L JC08モード：28.0～24.4km/L
総排気量	0.996L

Photo (スタイリング・インテリア) : X “L package” (2WD)。ボディカラーのプラムブラウンクリスタルマイカ (R59) <33,000円>はメーカーオプション。内装色はグレージュ。オーディオレスカバー<2,200円 (取付費が別途必要)>は販売店装着オプション。 \*1. 沖縄地区は価格が異なります。 \*2. 北海道地区の価格には寒冷地仕様が含まれます。 ■価格はメーカー希望小売価格<(消費税10%込み)>'21年4月現在のもの>で参考価格です。価格、取付費は販売店が独自に定めていますので、詳しくは各販売店におたずねください。 ■価格はタイヤパンク応急修理キット、タイヤ交換用工具付の価格です。 ■価格にはオプション価格、取付費は含まれていません。 ■保険料、税金 (除く消費税)、登録料などの諸費用は別途申し受けます。 ■写真の計器盤は機能説明のために各ランプを点灯したものです。実際の走行状態を示すものではありません。 ■室内の写真は機能説明のためにボディの一部を切断したカットモデルです。 ■自動車リサイクル法の施行により、リサイクル料金が別途必要となります。 ●燃料消費率は定められた試験条件のもとでの値です。お客様の使用環境 (気象、渋滞等) や運転方法 (急発進、エアコン使用等) に応じて燃料消費率は異なります。 ●WLTCモードは、市街地、郊外、高速道路の各走行モードを平均的な使用時間配分で構成した国際的な走行モードです。市街地モードは、信号や渋滞等の影響を受ける比較的低速な走行を想定し、郊外モードは、信号や渋滞等の影響をあまり受けない走行を想定、高速道路モードは、高速道路等での走行を想定しています。

X



	2WD	4WD
メーカー希望小売価格 *1 (消費税抜き)	1,265,000 円 (1,150,000 円)	1,441,000 円 (1,310,000 円)
北海道地区メーカー希望 小売価格 *2 (消費税抜き)	1,293,600 円 (1,176,000 円)	1,469,600 円 (1,336,000 円)

全長	3,650mm
全幅	1,665mm
全高	1,525mm
燃費	WLTCモード：21.0～19.0km/L JC08モード：28.0～24.4km/L
総排気量	0.996L

Photo (スタイリング・インテリア) : X (2WD)。ボディカラーはブラックマイカメタリック (X07)。内装色はグレージュ。オーディオレスカバー<2,200円 (取付費が別途必要)>は販売店装着オプション。 \*1. 沖縄地区は価格が異なります。 \*2. 北海道地区の価格には寒冷地仕様が含まれます。 ■価格はメーカー希望小売価格<(消費税10%込み) '21年4月現在のもの>で参考価格です。価格、取付費は販売店が独自に定めていますので、詳しくは各販売店におたずねください。 ■価格はタイヤパンク応急修理キット、タイヤ交換用工具付の価格です。 ■価格にはオプション価格、取付費は含まれていません。 ■保険料、税金 (除く消費税)、登録料などの諸費用は別途申し受けます。 ■写真の計器盤は機能説明のために各ランプを点灯したものです。実際の走行状態を示すものではありません。 ■室内の写真は機能説明のためにボディの一部を切断したカットモデルです。 ■自動車リサイクル法の施行により、リサイクル料金が別途必要となります。 ●燃料消費率は定められた試験条件のもとでの値です。お客様の使用環境 (気象、渋滞等) や運転方法 (急発進、エアコン使用等) に応じて燃料消費率は異なります。 ●WLTCモードは、市街地、郊外、高速道路の各走行モードを平均的な使用時間配分で構成した国際的な走行モードです。市街地モードは、信号や渋滞等の影響を受ける比較的低速な走行を想定し、郊外モードは、信号や渋滞等の影響をあまり受けない走行を想定、高速道路モードは、高速道路等での走行を想定しています。

MONO TONE

01



ターコイズブルーマイカメタリック 〈B86〉

02



ダークエメラルドマイカ 〈G58〉

03



ファイアークォーツレッドメタリック 〈R67〉

04



ブライトシルバーメタリック 〈S28〉

05



パウダリーベージュメタリック 〈T25〉

06



ブラックマイカメタリック 〈X07〉

07



ホワイト 〈W09〉

08



プラムブラウンクリスタルマイカ 〈R59〉 \*1

09



パールホワイトⅢ 〈W24〉 \*1

\*1. ボディカラーMONO TONE (08、09) のプラムブラウンクリスタルマイカ〈R59〉、パールホワイトⅢ〈W24〉はメーカーオプション〈33,000円(消費税抜き30,000円)〉となります。 ■価格はメーカー希望小売価格〈(消費税10%込み) '21年4月現在のもの〉で参考価格です。価格は販売店が独自に定めていますので、詳しくは各販売店におたずねください。 ■「メーカーオプション」はご注文時に申し受けます。メーカーの工場では装着するため、ご注文後はお受けできませんのでご了承ください。 ■ボディカラーは撮影および表示画面の関係で実際の色とは異なって見えることがあります。また、実車においてもご覧になる環境(屋内外、光の角度等)により、ボディカラーの見え方は異なります。 ■写真の01~09はX“L package”(2WD)。

TWO TONE



10  
ブラックマイカメタリック〈X07〉×  
ダークエメラルドマイカ〈G58〉[XE3] \*1



11  
ブラックマイカメタリック〈X07〉×  
ファイアーオーツレッドメタリック  
〈R67〉[X96] \*1













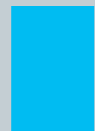

12  
ブラックマイカメタリック〈X07〉×  
パウダリーベージュメタリック  
〈T25〉[XE5] \*1















13  
ブラックマイカメタリック〈X07〉×  
パールホワイトⅢ〈W24〉[X99] \*2

\*1. ボディカラーTWO TONE(10~12)はメーカーオプション<55,000円(消費税抜き50,000円)>となります。 \*2. ボディカラーTWO TONE(13)はメーカーオプション<77,000円(消費税抜き70,000円)>となります。 ■価格はメーカー希望小売価格<(消費税10%込み)'21年4月現在のもの>で参考価格です。価格は販売店が独自に定めていますので、詳しくは各販売店におたずねください。 ■「メーカーオプション」はご注文時に申し受けます。メーカーの工場で装着するため、ご注文後はお受けできませんのでご了承ください。 ■ボディカラーは撮影および表示画面の関係で実際の色とは異なって見えることがあります。また、実車においてもご覧になる環境(屋内外、光の角度等)により、ボディカラーの見え方は異なります。 ■写真の10~13はMODA“G package”(2WD)。

内外配色一覧表

● 標準設定 △ メーカーオプション (ご注文時に申し受けます)	MONO TONE									TWO TONE			
	01	02	03	04	05	06	07	08	09	10	11	12	13
													
“MODA”シリーズ (内装色 ダークグレー)	●	●	●	●	●	●	—	△*1	△*1	△*2	△*2	△*2	△*3
“X”シリーズ (内装色 グレージュ)	●	●	●	●	●	●	●	△*1	△*1	—	—	—	—

\*1. ボディカラーMONO TONE (08、09) のプラムブラウンクリスタルマイカ(R59)、パールホワイトⅢ(W24)はメーカーオプション<33,000円(消費税抜き30,000円)>となります。 \*2. ボディカラーTWO TONE (10~12) はメーカーオプション<55,000円(消費税抜き50,000円)>となります。 \*3. ボディカラーTWO TONE (13) はメーカーオプション<77,000円(消費税抜き70,000円)>となります。 ■価格はメーカー希望小売価格<(消費税10%込み) ’21年4月現在のもの>で参考価格です。価格は販売店が独自に定めていますので、詳しくは各販売店におたずねください。 ■「メーカーオプション」はご注文時に申し受けます。メーカーの工場では装着するため、ご注文後はお受けできませんのでご了承ください。

EXTERIOR				
MODA "G package"	 <ul style="list-style-type: none"> <li>・フロントグリル(シルバー塗装+艶有りブラック塗装)</li> <li>・フロントバンパー</li> <li>・LEDフロントフォグランプ(MODA専用)</li> <li>・フロントフォグランプベゼル</li> </ul>	 <p>Bi-Beam LEDヘッドランプ (ロー/ハイビーム・オートレベリング機能付) +LEDクリアランスランプ</p>  <p>サイドターンランプ付 オート電動格納式リモコンドアミラー (ボディ同色)</p>	 <p>リヤコンビネーションランプ (クリアタイプ)</p>  <p>リヤリフレクター(ベゼル付)</p>	<p>[フロントドア] スーパーUVカット・IRカット機能付グリーンガラス</p> <p>[リヤドア] スーパーUVカット機能付プライバシーガラス</p>
MODA	 <ul style="list-style-type: none"> <li>・フロントグリル(シルバー塗装+艶有りブラック塗装)</li> <li>・フロントバンパー</li> <li>・フロントフォグランプベゼル</li> </ul>	<p>サイドターンランプ付 オート電動格納式リモコンドアミラー (ボディ同色)</p>	<p>リヤリフレクター(ベゼル付)</p>	<p>[フロントドア] UVカットグリーンガラス</p> <p>[リヤドア] UVカット機能付プライバシーガラス</p>
X "L package"	 <ul style="list-style-type: none"> <li>・フロントグリル(シルバー塗装モール付)</li> <li>・フロントバンパー</li> </ul> <p>■写真はX"L package"。</p>	 <p>LEDヘッドランプ(ロービーム・オートレベリング機能付)</p>  <p>オート電動格納式リモコンドアミラー(ボディ同色)</p>	 <p>リヤコンビネーションランプ</p>  <p>リヤリフレクター</p>	<p>[フロントドア] UVカットグリーンガラス</p> <p>[リヤドア] UVカット機能付プライバシーガラス</p>
X	<p>■写真はX"L package"。</p>	 <p>ハロゲンヘッドランプ(マニュアルレベリング機能付)</p>  <p>オート電動格納式リモコンドアミラー (ブラックマイカメタリック*)</p>	<p>リヤリフレクター</p>	<p>[リヤドア] UVカット機能付プライバシーガラス</p>

	TIRE&WHEEL	INTERIOR		SAFETY	
MODA "G package"	 165/65R14タイヤ&14x5Jアルミホイール (センターオーナメント付)	 オプティロンメーター (2眼/シルバー加飾付)	 本革巻き3本スポーク ステアリングホイール (シルバー塗装)	 オートエアコン (プッシュ式/ ピアノブラックパネル)	・衝突回避支援システム(スマートアシストⅢ) ・リバース連動間欠リヤワイパー
	 175/55R15タイヤ&15x5Jアルミホイール (センターオーナメント付) <small>※メーカーパッケージオプション</small>				
MODA	 165/65R14タイヤ&14x5Jスチールホイール (樹脂フルキャップ)		 ウレタン3本スポーク ステアリングホイール (シルバー塗装)		
X "L package"				 オートエアコン (プッシュ式)	・衝突回避支援システム(スマートアシストⅢ) ・リバース連動間欠リヤワイパー
	 165/65R14タイヤ&14x5Jスチールホイール (樹脂フルキャップ)	 アナログメーター (単眼)	 ウレタン3本スポーク ステアリングホイール	 マニュアルエアコン (ダイヤル式)	
X					衝突回避支援システム(スマートアシストⅢ)

## P056-057 ▶グレード別主な標準装備比較表

\*パノラミックビュー対応ナビレディパッケージを選択した場合、ボディ同色となります。 ■写真の計器盤は機能説明のために各ランプを点灯させたものです。実際の走行状態を示すものではありません。



“MODA”を一段と、上質に。

## ▶ドレスアップパッケージ

メーカー希望小売価格 51,700円（消費税抜き47,000円）  
[MODA“G package”にメーカーパッケージオプション。]



### A 175/55R15タイヤ&15×5Jアルミホイール (センターオーナメント付)

洗練されたスタイルをさらに際立たせる15インチのアルミホイールです。



### B LEDイルミネーション

L字のフォグランプベゼル内に配し、より上質なイメージを印象づけます。



### C 合成皮革+ファブリックシート表皮

質感も座り心地も気持ちいい、合成皮革とファブリックのコンビネーションによる上質なシート表皮です。



### D 本革巻きシフトノブ

本革ならではの質感に、ドライバーの気分も高まります。



フロントカメラ



サイドカメラ



バックカメラ



ステアリングスイッチ

## 真上から見るように周囲を確認。

### ▶パノラミックビュー対応ナビレディパッケージ

メーカー希望小売価格 46,200円（消費税抜き42,000円）  
[全車にメーカーパッケージオプション。]

#### パノラミックビュー

車両の前後左右に搭載した4つのカメラから取り込んだ映像を合成して、クルマを真上から見ているような映像を表示。駐車時の安全確認をしっかりサポートします。

#### ステアリングスイッチ（オーディオ操作）

ナビに視線を移さずに、ステアリングから手を離すことなく、手元で簡単にオーディオ操作ができ、運転に集中することができます。

## 販売店装着オプションナビに対応。

### ▶ナビレディパッケージ

メーカー希望小売価格 29,700円（消費税抜き27,000円）  
[全車にメーカーパッケージオプション。]

#### バックカメラ

車庫入れなどの後退時に、後方の視界を画面に表示するカメラです。距離目安線と車幅延長線およびステアリング操作に連動する予想進路線を画面に表示します。

#### ステアリングスイッチ（オーディオ操作）

ナビに視線を移さずに、ステアリングから手を離すことなく、手元で簡単にオーディオ操作ができ、運転に集中することができます。

### P059 ▶ドレスアップパッケージ

■「メーカーパッケージオプション」はご注文時に申し受けます。メーカーの工場では装着するため、ご注文後はお受けできませんのでご了承ください。 ■価格はメーカー希望小売価格<(消費税10%込み)'21年4月現在のもの>で参考価格です。価格は販売店が独自に定めていますので、詳しくは各販売店におたずねください。

### P060 ▶パノラミックビュー対応ナビレディパッケージ

■ナビ本体は含まれません。別途、販売店装着オプションのナビゲーションシステム装着が必要です。 ■カメラが映し出す範囲は限られており、実際より遠く見える場合があります。映像を過信せず、必ず車両周辺の安全を直接確認しながら運転してください。詳しくは取扱書をご覧ください。 ■ステアリングスイッチは、販売店装着オプションのナビゲーションシステムを選択した場合に操作可能となります。 ■「メーカーパッケージオプション」はご注文時に申し受けます。メーカーの工場では装着するため、ご注文後はお受けできませんのでご了承ください。 ■価格はメーカー希望小売価格<(消費税10%込み)'21年4月現在のもの>で参考価格です。価格は販売店が独自に定めていますので、詳しくは各販売店におたずねください。

### P060 ▶ナビレディパッケージ

■ナビ本体は含まれません。別途、販売店装着オプションのナビゲーションシステム装着が必要です。 ■カメラが映し出す範囲は限られています。映像を過信せず、必ず車両周辺の安全を直接確認しながら運転してください。詳しくは取扱書をご覧ください。 ■ステアリングスイッチは、販売店装着オプションのナビゲーションシステムを選択した場合に操作可能となります。 ■「メーカーパッケージオプション」はご注文時に申し受けます。メーカーの工場では装着するため、ご注文後はお受けできませんのでご了承ください。 ■価格はメーカー希望小売価格<(消費税10%込み)'21年4月現在のもの>で参考価格です。価格は販売店が独自に定めていますので、詳しくは各販売店におたずねください。

## トヨタのナビは T-connect

T-Connectは、ナビと「トヨタスマートセンター」が通信でつながることで、いつでも新しく、多彩な情報でカーライフをサポートするサービスです。



T-Connectナビ (販売店装着オプション)



### ■ マップオンデマンド

新しい道路情報をダウンロードして、ナビの地図データを3年間無料で更新できます。さらに全地図更新(ナビ購入後3年以内に1回無償)すると、全更新日から2年間、無料期間が延長します。

### ■ オペレーターサービス

専用のオペレーターによるきめ細かい対応で、目的地の探索や、ナビの目的地設定などをサポートします。

他にも、通信ならではの、安心・安全・快適・便利サービスが充実しています。

■詳しくは、別冊のAUDIO VISUAL & NAVIGATION CATALOGUE、またはT-Connectサイト (<https://toyota.jp/tconnectservice/>) にてご確認ください。

## トヨタ パッツ 主要装備一覧表

●標準装備 △メーカーオプション(ご注文時に申し受けます) ★メーカーパッケージオプション(ご注文時に申し受けます) □販売店装着オプション

		"G package"	MODA	"L package"	X	
<b>外装・メカニズム</b>						
タイヤ&ホイール	175/55R15タイヤ&15x5Jアルミホイール(センターオーナメント付)① / ② / ③		★A	—	—	
	165/65R14タイヤ	14x5Jアルミホイール(センターオーナメント付)	●	△ 44,000円 (消費税抜き40,000円)	—	
		14x5Jスチールホイール(樹脂フルキャップ)	—	●	●	
	タイヤパンク応急修理キット*1		●	●	●	
スペアタイヤ(応急用)*1		△ 11,000円 (消費税抜き10,000円)	△ 11,000円 (消費税抜き10,000円)	△ 11,000円 (消費税抜き10,000円)	△ 11,000円 (消費税抜き10,000円)	
エクステリア	エアスパッツ(リヤ)		●2WD	●2WD	●2WD	
	フロントグリル① / ② / ③		●シルバー塗装+ 艶有りブラック塗装	●シルバー塗装+ 艶有りブラック塗装	●シルバー塗装モール付	●シルバー塗装モール付
	フロントフォグランプベゼル① / ②		●	●	—	—
	リヤリフレクター		●ベゼル付	●ベゼル付	●	●
	グレードエンブレム(リヤ)		●	●	—	—
	ドアサッシュ(フロント・センターピラー)		●ブラックアウト*2	●ブラックアウト*2	●ボディ同色	●ボディ同色
	グリップ式アウトサイドドアハンドル		●シルバー塗装	●シルバー塗装	●シルバー塗装	●シルバー塗装
	リヤピラーガーニッシュ		●ブラックマイカメタリック	●ブラックマイカメタリック	●	●
	UVカット機能付ウインドシールドグリーンガラス		●IRカット機能付*3	●IRカット機能付*3	●IRカット機能付*3	●*4
	フロントドア	スーパーUVカット・IRカット機能付グリーンガラス	●	—	—	—
		UVカットグリーンガラス	—	●	●	●
	リヤドア	スーパーUVカット機能付プライバシーガラス	●	—	—	—
		UVカット機能付プライバシーガラス	—	●	●	●
バックドア	UVカット機能付プライバシーガラス	●	●	●	●	
足回り・制御	アイドリングストップ機能(Stop&Start System)		●	●	●	
	スタビライザー(フロント・リヤ)		●2WD	●2WD	●2WD	
	ヒルスタートアシストコントロール		●	●	●	

全車標準装備 ●フロントエアフラップ(2WD) ●リヤスポイラー ●足踏み式パーキングブレーキ

\*1. スペアタイヤを選択した場合、タイヤパンク応急修理キットは非装着となります。デッキボックスは非装着となります。 \*2. ボディカラーのブラックマイカメタリック(X07)を選択した場合、ボディ同色となります。 \*3. 寒冷地仕様を選択した場合、ウインドシールドデアイサーが追加され、IRカット機能は非装着となります。 \*4. 寒冷地仕様を選択した場合、ウインドシールドデアイサーが追加されます。 ■「メーカーオプション」および「メーカーパッケージオプション」はご注文時に申し受けます。メーカーの工場では装着するため、ご注文後はお受けできませんのでご了承ください。 ■「G package」、「L package」はグレード名称ではありません。 ■価格はメーカー希望小売価格(消費税10%込み)'21年4月現在のもの>で参考価格です。価格は販売店が独自に定めていますので、詳しくは各販売店におたずねください。

### トヨタ パッツ 主要装備一覧表

●標準装備 △メーカーオプション(ご注文時に申し受けます) ★メーカーパッケージオプション(ご注文時に申し受けます) □販売店装着オプション

		"G package"	MODA	"L package"	X	
<b>安全装備</b>						
視界	ヘッドランプ	Bi-Beam LEDヘッドランプ (ロー/ハイビーム・オートレベリング機能付) +LEDクリアランスランプ① / ②	●	●	—	—
		LEDヘッドランプ (ロービーム・オートレベリング機能付)① / ②	—	—	●	—
		ハロゲンヘッドランプ(マニュアルレベリング機能付)	—	—	—	●
	LEDフロントフォグランプ① / ②	●MODA専用	△MODA専用 22,000円 (消費税抜き20,000円)	△ 22,000円 (消費税抜き20,000円)	△ 22,000円 (消費税抜き20,000円)	
	LEDイルミネーション① / ②	★A	—	—	—	
	コンライト(ライト自動点灯・消灯システム)	●	●	●	●	
	リヤコンビネーションランプ(LEDテール&ストップランプ)① / ② / ③	●クリアタイプ	●クリアタイプ	●	●	
	リヤフォグランプ(右側)*5	□	□	□	□	
	オート電動格納式リモコンドアミラー① / ②	●ボディ同色/ サイドターンランプ付	●ボディ同色/ サイドターンランプ付	●ボディ同色	●ブラックマイカメタリック*18	
	防眩インナーミラー	●	●	●	●	
ウォッシャー連動間欠フロントワイパー(ミスト機能付)	●車速感応式	●	●	●		
リパース連動間欠リヤワイパー	●	●	●	△ 14,300円 (消費税抜き13,000円)		

\*5. 寒冷地仕様を選択した場合のみ装着できます。 \*18. Xはパノラミックビュー対応ナビレディパッケージを選択した場合、オート電動格納式リモコンドアミラーがボディ同色となります。 ■「メーカーオプション」および「メーカーパッケージオプション」はご注文時に申し受けます。メーカーの工場では装着するため、ご注文後はお受けできませんのでご了承ください。 ■“G package”、“L package”はグレード名称ではありません。 ■“スマートアシスト”はダイハツ工業株式会社の登録商標です。 ■価格はメーカー希望小売価格(消費税10%込み) ’21年4月現在のもの>で参考価格です。価格は販売店が独自に定めていますので、詳しくは各販売店におたずねください。

## トヨタ パッソ 主要装備一覧表

●標準装備 △メーカーオプション(ご注文時に申し受けます) ★メーカーパッケージオプション(ご注文時に申し受けます) □販売店装着オプション

		"G package"	MODA	"L package"	X
<b>安全装備</b>					
予防安全	衝突回避支援システム(スマートアシストⅢ)*6 (衝突回避支援ブレーキ機能(対車両・対歩行者)、衝突警報機能(対車両・対歩行者)、車線逸脱警報機能、誤発進抑制制御機能(前方・後方)、先行車発進お知らせ機能、オートハイビーム)	●	●	●	●
	コーナーセンサー(フロント4個/リヤ4個、接近お知らせ表示付)	●	●	●	●
	EBD(電子制動力配分制御)付ABS&ブレーキアシスト	●	●	●	●
	VSC&TRC	●	●	●	●
	緊急ブレーキシグナル	●	●	●	●
衝突安全	SRSエアバッグ(運転席・助手席)	●	●	●	●
	SRSサイドエアバッグ(運転席・助手席)+ SRSカーテンシールドエアバッグ(前後席)	△ 50,600円 (消費税抜き46,000円)*7	△ 50,600円 (消費税抜き46,000円)*7	△ 50,600円 (消費税抜き46,000円)*7	△ 53,900円 (消費税抜き49,000円)*8
	ELR付3点式フロントシートベルト(プリテンショナー&フォースリミッター機構付)	●	●	●	●
	ELR付3点式リヤシートベルト	●	●	●	●
	プリテンショナー&フォースリミッター機構(左右席)	△*7	△*7	△*7	△*8
汎用ISOFIX対応チャイルドシート固定専用バー+トッパテザーアンカー(リヤ左右席)*9	●	●	●	●	

全車標準装備 ●衝突安全ボディ ●リヤウインドウデフォグガー ●全席シートベルト締め忘れ警告灯+ブザー(前席) ●LEDハイマウントストップランプ ●衝撃感知式フューエルカットシステム ●チャイルドプロテクター(リヤドア)

\*6. 字光式ナンバープレートは装着できません。 \*7. SRSサイドエアバッグ+SRSカーテンシールドエアバッグとELR付3点式リヤシートベルト(左右席)のプリテンショナー&フォースリミッター機構はセットでメーカーオプションとなります。 \*8. SRSサイドエアバッグ+SRSカーテンシールドエアバッグとELR付3点式リヤシートベルト(左右席)のプリテンショナー&フォースリミッター機構、助手席シートアンダートレイ、運転席シート上下アジャスター、アシストグリップ(リヤ左右席)はセットでメーカーオプションとなります。 \*9. チャイルドシートは汎用ISOFIX対応チャイルドシート(新保安基準適合)のみ使用できます。それ以外のチャイルドシートは、シートベルトでの装着となります。詳しくは販売店におたずねください。 ■「メーカーオプション」および「メーカーパッケージオプション」はご注文時に申し受けます。メーカーの工場では装着するため、ご注文後はお受けできませんのでご了承ください。 ■「G package」、「L package」はグレード名称ではありません。 ■「スマートアシスト」はダイハツ工業株式会社の登録商標です。 ■価格はメーカー希望小売価格(消費税10%込み)'21年4月現在のもので参考価格です。価格は販売店が独自に定めていますので、詳しくは各販売店におたずねください。

## トヨタ パッツ 主要装備一覧表

●標準装備 △メーカーオプション(ご注文時に申し受けます) ★メーカーパッケージオプション(ご注文時に申し受けます) □販売店装着オプション

		“G package”	MODA	“L package”	X
<b>操作性</b>					
操作系	<a href="#">3本スポークステアリングホイール</a>	●本革巻き+シルバー塗装	●ウレタン+シルバー塗装	●ウレタン	●ウレタン
	<a href="#">チルトステアリング</a>	●	●	●	●
	<a href="#">ステアリングスイッチ(オーディオ操作)*10</a>	★B ★C	★B ★C	★B ★C	★B ★C
	<a href="#">本革巻きシフトノブ① / ②</a>	★A	—	—	—
ドア・キー	<a href="#">キーフリーシステム*11</a> <a href="#">〈イモビライザー[国土交通省認可品]機能・リクエストスイッチ(運転席/助手席/バックドア)・アンサーバック機能付・電子カードキー2本〉</a>	●	●	●	●
	<a href="#">プッシュボタンスタート</a>	●	●	●	●
	<a href="#">パワーウィンドウ(運転席ワンタッチ式・運転席挟み込み防止機能付)</a>	●	●	●	●
計器盤	<a href="#">アナログメーター(単眼)</a>	—	—	●	●
	<a href="#">オブティロンメーター(2眼/シルバー加飾付)</a>	●	●	—	—
	<a href="#">マルチインフォメーションディスプレイ</a>	●	●	●	●
	<a href="#">エコドライブインジケーター(ランプ)</a>	●	●	●	●
全車標準装備 ●フェUELリッドオープナー ●電動パワーステアリング ●ワンタッチターンシグナル機能付方向指示スイッチ ●デジタルクロック ●ランプ消し忘れウォーニング(ブザー) ●シフトポジションインジケーター ●フェUEL残量ウォーニング ●キー忘れ防止ウォーニング(ブザー) ●パワードアロック(全ドア連動)					

\*10. ステアリングスイッチは、販売店装着オプションのナビゲーションシステムを装着した場合に操作可能となります。 \*11. 植込み型心臓ペースメーカー等の機器をご使用の方は、電波によりそれらの機器に影響を及ぼすおそれがありますので、車両に搭載された発信機から約22cm以内に植込み型心臓ペースメーカー等の機器を近づけないようにしてください。電波発信を停止することもできますので詳しくは販売店にご相談ください。 ■「メーカーオプション」および「メーカーパッケージオプション」はご注文時に申し受けます。メーカーの工場では装着するため、ご注文後はお受けできませんのでご了承ください。 ■“G package”、“L package”はグレード名称ではありません。 ■“キーフリーシステム”はダイハツ工業株式会社の登録商標です。 ■価格はメーカー希望小売価格(消費税10%込み) '21年4月現在のもの>で参考価格です。価格は販売店が独自に定めていますので、詳しくは各販売店におたずねください。

## トヨタ パッソ 主要装備一覧表

●標準装備 △メーカーオプション(ご注文時に申し受けます) ★メーカーパッケージオプション(ご注文時に申し受けます) □販売店装着オプション

		"G package"	MODA	"L package"	X
<b>内装</b>					
インテリア	オーディオクラスター・サイドレジスターリング加飾	●銅+シルバー	●銅+シルバー	●シルバー+ピアノブラック調	—
	メッキ加飾	インサイドドアハンドル・シフトノブ	●	—	—
		センターレジスターノブ	●	●	●
収納	買い物フック	●	●	●	●
	助手席ロングアッパートレイ	—	—	●	●
	助手席アッパーボックス(フタ付)+センタートレイ	●	●	—	—
	助手席シートアンダートレイ	●	●	●	△*8
快適装備	運転席・助手席バニティミラー付サンバイザー(運転席チケットホルダー付)	●	●	●	●
	アクセサリソケット(DC12V・120W)*12	●	●	●	●
	運転席シートヒーター*13	△	△	△	△
	アシストグリップ	●助手席・リヤ左右席	●助手席・リヤ左右席	●助手席・リヤ左右席	●助手席 △リヤ左右席*8
空調	エアコン	オート(プッシュ式)① / ②	●ピアノブラックパネル	●ピアノブラックパネル	●
		マニュアル(ダイヤル式)	—	—	●
	クリーンエアフィルター(花粉除去タイプ)	●	●	●	●
シート	シート表皮	合成皮革+ファブリック① / ②	★A	—	—
		ファブリック	●スエード調トリコット	●スエード調トリコット	●ジャージ
	フロントベンチシート(センターアームレスト・ポケット付)	●	●	●	●
	運転席シート上下アジャスター	●	●	●	△*8
	リヤシート	6:4分割可倒	●	●	—
一体可倒		—	—	●	●

全車標準装備 ●プッシュオープン式カップホルダー(運転席・助手席) ●フロント・リヤドアポケット(ボトルホルダー付) ●助手席シートバックポケット ●フロントパーソナルランプ ●助手席グローブボックス ●センターロアボックス ●ブルハンドルポケット(フロント・リヤドア) ●デッキボックス\*1 ●上下調整式フロントヘッドレスト ●リヤヘッドレスト

\*1. スペアタイヤを選択した場合、タイヤパンク応急修理キットは非装着となります。デッキボックスは非装着となります。 \*8. SRSサイドエアバッグ+SRSカーテンシールドエアバッグとELR付3点式リヤシートベルト(左右席)のプリテンショナー&フォースリミッター機構、助手席シートアンダートレイ、運転席シート上下アジャスター、アシストグリップ(リヤ左右席)はセットでメーカーオプションとなります。 \*12. 120W以下の電気製品をご使用ください。ただし、120W以下の電気製品でも正常に作動しない場合があります。詳しくは販売店におたずねください。 \*13. 寒冷地仕様と運転席シートヒーターはセットでメーカーオプションとなります。 ■「メーカーオプション」および「メーカーパッケージオプション」はご注文時に申し受けます。メーカーの工場では装着するため、ご注文後はお受けできませんのでご了承ください。 ■“G package”、“L package”はグレード名称ではありません。 ■価格はメーカー希望小売価格(消費税10%込み)'21年4月現在のもの>で参考価格です。価格は販売店が独自に定めていますので、詳しくは各販売店におたずねください。

## トヨタ パッソ 主要装備一覧表

●標準装備 △メーカーオプション(ご注文時に申し受けます) ★メーカーパッケージオプション(ご注文時に申し受けます) □販売店装着オプション

		"G package"	MODA	"L package"	X
<b>エンターテインメント</b>					
ナビ・オーディオ	オーディオレス(カバーレス)	●4スピーカー	●2スピーカー	●2スピーカー	●2スピーカー
	オーディオレスカバー	□	□	□	□
	トヨタ純正ナビ・オーディオ*14	□	□	□	□
	パノラミックビュー① / ② *15	★B	★B	★B	★B
	バックカメラ① / ② *15	★C	★C	★C	★C
ルーフアンテナ(可倒式)	●	●	●	●	
<b>その他</b>					
その他	寒冷地仕様 (ウインドシールドデアイサー・ヒーターリヤダクト・PTCヒーター*16など)*13*17	△ 23,100円 (消費税抜き21,000円)	△ 23,100円 (消費税抜き21,000円)	△ 23,100円 (消費税抜き21,000円)	△ 28,600円 (消費税抜き26,000円)
	工具(ジャッキ、ジャッキハンドル、ハブナットレンチ)	●	●	●	●

## メーカーパッケージオプション

		メーカー希望小売価格	設定
★A	<a href="#">ドレスアップパッケージ</a>	175/55R15タイヤ&15x5Jアルミホイール(センターオーナメント付) LEDイルミネーション 本革巻きシフトノブ 合成皮革+ファブリックシート表皮	51,700円(消費税抜き47,000円) MODA"G package"
★B	<a href="#">パノラミックビュー対応ナビレディパッケージ*6*18</a>	パノラミックビュー*15 ステアリングスイッチ(オーディオ操作)*10	46,200円(消費税抜き42,000円) 全車
★C	<a href="#">ナビレディパッケージ*6</a>	バックカメラ*15 ステアリングスイッチ(オーディオ操作)*10	29,700円(消費税抜き27,000円) 全車

\*6. 字光式ナンバープレートは装着できません。 \*10. ステアリングスイッチは、販売店装着オプションのナビゲーションシステムを装着した場合に操作可能となります。 \*13. 寒冷地仕様と運転席シートヒーターはセットでメーカーオプションとなります。 \*14. 販売店装着オプションとしてナビ・オーディオを多数ご用意しています。詳しくは別冊のAUDIO VISUAL & NAVIGATION CATALOGUEをご覧ください。 \*15. パノラミックビュー、バックカメラにナビゲーションシステムは含まれません。販売店装着オプションのナビゲーションシステム装着が必要です。 \*16. PTC [自己温度制御システム]: Positive Temperature Coefficient \*17. 寒冷地仕様は寒冷地での使用を考慮して、信頼性・耐久性の向上を図っております。なお、北海道地区には寒冷地仕様为标准装備となります。 \*18. Xはパノラミックビュー対応ナビレディパッケージを選択した場合、オート電動格納式リモコンドアミラーがボディ同色となります ■「メーカーオプション」および「メーカーパッケージオプション」はご注文時に申し受けます。メーカーの工場では装着するため、ご注文後はお受けできませんのでご了承ください。 ■「G package」、「L package」はグレード名称ではありません。 ■価格はメーカー希望小売価格(消費税10%込み)'21年4月現在のもの>で参考価格です。価格は販売店が独自に定めていますので、詳しくは各販売店におたずねください。

## トヨタ パッツ 主要諸元表

		2WD				4WD				
		“G package”	MODA	“L package”	X	“G package”	MODA	“L package”	X	
<b>車両型式・重量・性能</b>										
車両型式		5BA-M700A-GBSE(G)	5BA-M700A-GBSE	5BA-M700A-GBNE(M)	5BA-M700A-GBNE	5BA-M710A-GBSE(G)	5BA-M710A-GBSE	5BA-M710A-GBNE(M)	5BA-M710A-GBNE	
車両重量	kg	910				960				
車両総重量	kg	1,185				1,235				
燃料消費率 (国土交通省 審査値)	km/L	21.0				19.0				
	市街地モード km/L	17.4				15.7				
	郊外モード km/L	22.6				20.4				
	高速道路モード km/L	22.6				20.5				
	km/L	28.0				24.4				
主要燃費改善対策		可変バルブタイミング、アイドルリングストップ装置、自動無段変速機、電動パワーステアリング、充電制御				可変バルブタイミング、アイドルリングストップ装置、自動無段変速機、電動パワーステアリング、充電制御				
最小回転半径	m	4.6*1	4.6		4.6*1	4.6				
<b>寸法・定員</b>										
全長	mm	3,680		3,650		3,680		3,650		
全幅	mm	1,665				1,665				
全高	mm	1,525				1,525				
ホイールベース	mm	2,490				2,490				
トレッド	フロント	mm	1,465*2	1,465		mm	1,465*2	1,465		
	リヤ	mm	1,475*3	1,475		mm	1,445*4	1,445		
最低地上高*5	mm	150				150				
室内	長*5	mm	1,975				1,975			
	幅*5	mm	1,420				1,420			
	高*5	mm	1,270				1,270			
乗車定員	名	5				5				

## トヨタ パッツ 主要諸元表

	2WD				4WD				
	“G package”	MODA	“L package”	X	“G package”	MODA	“L package”	X	
<b>エンジン</b>									
型式	1KR-FE				1KR-FE				
種類	直列3気筒				直列3気筒				
内径×行程	mm 71.0×83.9				mm 71.0×83.9				
総排気量	L 0.996				L 0.996				
最高出力<ネット>	kW[PS]/r.p.m. 51 [69]/6,000				kW[PS]/r.p.m. 51 [69]/6,000				
最大トルク<ネット>	N・m[kgf・m]/r.p.m. 92 [9.4]/4,400				N・m[kgf・m]/r.p.m. 92 [9.4]/4,400				
燃料供給装置	EFI (電子制御式燃料噴射装置)				EFI (電子制御式燃料噴射装置)				
燃料タンク容量	L 36				L 38				
使用燃料	無鉛レギュラーガソリン				無鉛レギュラーガソリン				
<b>走行装置・駆動方式</b>									
サスペンション	フロント	マクファーソンストラット式コイルスプリング				マクファーソンストラット式コイルスプリング			
	リヤ	トーションビーム式コイルスプリング				トレーリングリンク車軸式コイルスプリング			
ブレーキ	フロント	ベンチレーテッドディスク				ベンチレーテッドディスク			
	リヤ	リーディングトレーリング式ドラム				リーディングトレーリング式ドラム			
駆動方式	前輪駆動方式				四輪駆動方式				
<b>トランスミッション・変速比・減速比</b>									
トランスミッション	CVT				CVT				
前進	3.327~0.628				3.327~0.628				
後退	2.230				2.230				
減速比	4.272				4.523				

\*1. 15インチタイヤ&アルミホイールを装着した場合、4.7mとなります。 \*2. 15インチタイヤ&アルミホイールを装着した場合、1,455mmとなります。 \*3. 15インチタイヤ&アルミホイールを装着した場合、1,465mmとなります。 \*4. 15インチタイヤ&アルミホイールを装着した場合、1,435mmとなります。 \*5. 社内測定値。

●燃料消費率は定められた試験条件のもとでの値です。お客様の使用環境（気象、渋滞等）や運転方法（急発進、エアコン使用等）に応じて燃料消費率は異なります。 ●WLTCモードは、市街地、郊外、高速道路の各走行モードを平均的な使用時間配分で構成した国際的な走行モードです。市街地モードは、信号や渋滞等の影響を受ける比較的低速な走行を想定し、郊外モードは、信号や渋滞等の影響をあまり受けない走行を想定、高速道路モードは、高速道路等での走行を想定しています。

●エンジン出力表示にはネット値とグロス値があります。「グロス」はエンジン単体で測定したものであり、「ネット」とはエンジンを車両に搭載した状態とほぼ同条件で測定したものです。同じエンジンで測定した場合、「ネット」は「グロス」よりもガソリン自動車で約15%程度低い値（自工会調べ）となっています。

車両によっては自動車重量税などの軽減措置を受けることができます。詳しくはエコカー減税紹介ページ（<https://toyota.jp/ecocar/about1>）をご確認、または販売店におたずねください。

■“PASSO”“EFI”“VVT-i”“VSC”“TRC”“OPTITRON”“T-Connect”はトヨタ自動車（株）の商標です。 ■道路運送車両法による自動車型式指定申請書数値 ■製造事業者:ダイハツ工業株式会社 ■P006撮影協力：ACTUS広島店

寸法図:トヨタ パッツ X“L package”(2WD)

単位:mm

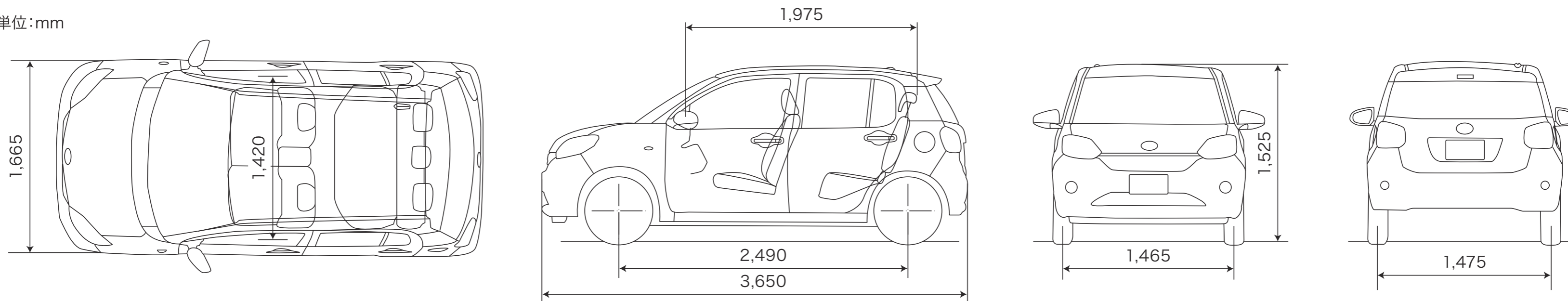



(2WD車)



(4WD車)



(全車)

「トータルクリーン」を基本理念に、環境に配慮したクルマづくりを進めています。生産から廃棄にいたるトータルライフの視点により、環境への取り組みのひとつひとつをすべての過程で連携させ、クリーンなクルマづくりをめざします。さまざまな環境目標を、バランスを取りながら達成し、総合的に環境性能の向上を図ります。

### 01.地球温暖化対策を実施しています。

- 温室効果ガスであるCO<sub>2</sub>排出量の低減をめざして、軽量・高効率なエンジンを搭載。VVT-iなどの採用により、低燃費を達成しています。
- エアコンの冷媒充填量を低減。さらに、冷媒にオゾン層を破壊しない代替フロンHFC-134aを採用しています。

### 02.都市環境のクリーン化に配慮しています。

- 三元触媒、VVT-i、空燃比補償装置などの採用により、排出ガスのクリーン化を推進。その結果、全車「平成30年基準排出ガス50%低減レベル」の認定を国土交通省より取得しています。

### 03.環境負荷物質を削減しています。

- 鉛、水銀、カドミウム、六価クロムを削減し、業界自主目標を達成。
- 内装部品の素材、加工法、接着剤の見直しにより、揮発性有機化合物(VOC<sup>\*2</sup>)の発生量を抑制し、車室内の臭いや刺激臭を軽減するなど、業界自主目標を達成。

### 04.積極的にリサイクルを行っています。

- リサイクル性に優れた素材PP(ポリプロピレン樹脂)をバンパー、ピラーガーニッシュなどに採用。
- インストルメントパネルなどには効率的な解体位置を示す解体性向上マークを設定。
- 樹脂・ゴム部品には分別に役立つ材質マーキングを徹底。

\*1. Eco-VAS [エコバス] : Eco-Vehicle Assessment System。車両開発責任者が企画段階で生産、使用、廃棄にいたるLCA(ライフサイクルアセスメント)の考え方を踏まえた環境目標値を設定。全開発プロセスを通じて目標達成状況をフォローして、確実な達成を図る総合的な環境評価システムです。 \*2. VOC: Volatile Organic Compounds

# LCA(ライフサイクルアセスメント)\*1を実施しています。

走行段階だけでなく、生産から廃棄までのライフサイクルで排出するCO<sub>2</sub>やその他の大気汚染物質の総量を従来型車に比べて低減しています。

A:従来型車 B:パツソ(2WD)



NO<sub>x</sub>[窒素酸化物]:Nitrogen Oxide

PM[粒子状物質]:Particulate Matter

NMHC[非メタン炭化水素]:Non Methane Hydrocarbons

SO<sub>x</sub>[硫黄酸化物]:Sulfur Oxide

■自動車生涯走行距離10万km(10年)を、JC08モードで走行した場合の結果です。■トヨタではLCAにより相対的な環境メリットを確認することを目的としているため、評価結果は指数で示しています。また、CO<sub>2</sub>はtonレベル、それ以外の項目はkgレベルで排出されますので、指数を別に示しています。

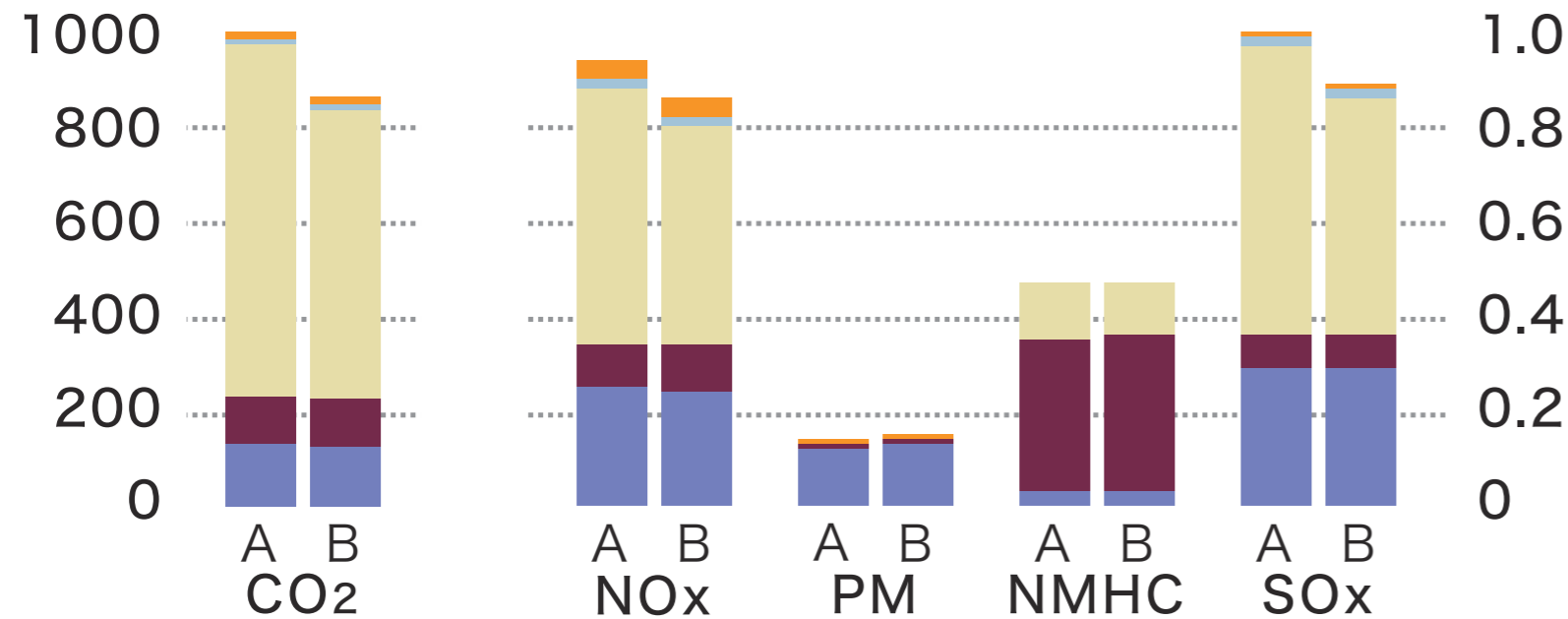

\*1. LCA: Life Cycle Assessment. 資源採取～廃棄・リサイクルまでの各段階で、クルマが環境に与える要因を定量化し、総合評価する手法で、ISO14040シリーズで国際標準化されています。

トヨタ パッツ 環境仕様

車両仕様				5BA-M700A	5BA-M710A
車両型式					
エンジン	型式			1KR-FE	
	総排気量	L		0.996	
	燃料			無鉛レギュラーガソリン	
駆動装置	駆動方式		前輪駆動方式	四輪駆動方式	
	変速機			CVT(自動無段変速機)	
車両重量		kg	910	960	
環境情報					
燃料消費率	WLTCモード	燃料消費率*1(国土交通省審査値)	km/L	21.0	19.0
		CO2排出量	g/km	111	122
	JC08モード	燃料消費率*1(国土交通省審査値)	km/L	28.0	24.4
		CO2排出量	g/km	83	95
	参考			2030年度燃費基準優良車*2*3	
	主要燃費改善対策			可変バルブタイミング、アイドリングストップ装置、自動無段変速機、電動パワーステアリング、充電制御	
認定レベルまたは適合規制(国土交通省)			平成30年基準排出ガス50%低減レベル*3		
排出ガス	認定レベル値または適合規制値(g/km)	CO		1.15	
		NMHC		0.05	
		NOx		0.025	
車外騒音(加速/定常/近接)		dB	73/69/92		
冷媒の種類(GWP値*4)/使用量		g	HFC-134a(1,430*5)/350		
環境負荷物質削減	鉛		自工会2006年自主目標達成(1996年比1/10以下*6)		
	水銀		自工会自主目標達成(2005年1月以降使用禁止*7)		
	カドミウム		自工会自主目標達成(2007年1月以降使用禁止)		
	六価クロム		自工会自主目標達成(2008年1月以降使用禁止)		
車室内VOC			自工会自主目標達成(厚生労働省室内濃度指針値*8以下)		
リサイクル関係	リサイクルしやすい材料を使用した部品		フロント&リヤバンパー、インストルメントパネル、ピラーガーニッシュ、ドアトリム		
	樹脂、ゴム部品への材料表示		あり		
	リサイクル材の使用		ダッシュサイレンサー		

\*1. 燃料消費率は定められた試験条件のもとでの値です。お客様の使用環境（気象、渋滞等）や運転方法（急発進、エアコン使用等）に応じて燃料消費率は異なります。 \*2. 省エネ法に基づき定められている燃費目標基準。 \*3. WLTCモード走行。 \*4. GWP：Global Warming Potential（地球温暖化係数） \*5. フロン法において、カーエアコン冷媒は、2023年度までにGWP150以下（対象の乗用車における国内向け年間出荷台数の加重平均値）にすることを求められております。 \*6. 1996年乗用車の業界平均1,850g（バッテリーを除く）。 \*7. 交通安全の観点で使用する部品（ナビゲーション等の液晶ディスプレイ、コンビネーションメーター、ディスチャージランプ、室内蛍光灯）を除く。 \*8. 厚生労働省が2002年1月に定めた指定物質で自動車に関する物質の指針値。

自動車リサイクル法の施行により、下表のリサイクル料金が別途必要となります。

リサイクル料金表(単位:円)

※リサイクル料金は'22年4月時点の金額。

	リサイクル預託金				資金管理料金	合計
	シュレッダーダスト料金	エアバッグ類料金	フロン類料金	情報管理料金		
全車	5,340	2,800	1,650	130	290	10,210

■リサイクル預託金が預託済のお車を商品車として譲渡する旧所有者(譲渡人)は、車両価値部分とリサイクル預託金相当額の合計額を新所有者(譲受人)からお受け取りになることにより、リサイクル預託金の返金を受けることができます。詳しくは販売店におたずねください。