



The Beetle Meister



世界中を走り続けてきたザ・ビートルの集大成として登場するのが、
このクルマならではの魅力を極めた特別仕様車“Meister”。
人気の装備をぎゅっとつめこんで、最高にワクワクする一台を作りました。

See you! The Beetle.





一緒に行きたい場所が、
たくさんあります。

いつまでも、楽しい相棒。





インテリアで
選ぶのもあります。

あざやかな新色もラインアップ。
レザーシート *1 (ブラック&レッド/
ブラック/ベージュ)

寒い日も快適なドライブを。
シートヒーター *1

毎日のドライブをより豊かに彩る、美しく質感の高いレザーシート。新色のブラック&レッド*2も
加わりました。運転席と助手席には、寒い日にうれしいシートヒーターも装備しています。

[*1:レザーシート(ブラック&レッド/ブラック)とシートヒーターはR-Line Meister, 2.0 R-Line Meisterに標準装備。
レザーシート(ブラック/ベージュ)とシートヒーターはDesign Meisterにオプション設定。
*2: R-Line Meister, 2.0 R-Line Meisterに設定。]

SPECIAL EQUIPMENT



Photo: 左: 2.0 R-Line Meister シート: ブラック&レッド/レザー(YM) 右上: Design Meister ボディカラー: トルネードレッド(G2) オプション装着車 シート: ベージュ/レザー(NJ) 右下: 2.0 R-Line Meister シート: ブラック/レザー(UU)
写真は一部実際と異なる場合があります。 ※モニター画面はイメージです。

後ろにも目配りできるザ・ビートルです。

SPECIAL EQUIPMENT

デザインを邪魔しない、
リヤビューカメラもフォルクスワーゲン流。



バック時の後方視認をサポート。

リヤビューカメラ“Rear Assist”*

ギヤをリバースに入れると、車両後方の映像をガイドライン付きで映し出し、縦列駐車や車庫入れの際の安全確認をサポートします。エンブレム一体型でデザインを邪魔しない、フォルクスワーゲンならではのリヤビューカメラです。

【*: Design Meister, R-Line Meister, 2.0 R-Line Meisterに標準装備。】

Photo: R-Line Meister ボディカラー: ピュアホワイト(OQ) 写真は一部実際と異なる場合があります。
※モニター画面はイメージです。



明るくカッコよく。

SPECIAL EQUIPMENT



より明るく、遠くまで見渡せる。

バイキセノンヘッドライト* (ハイトコントロール機能付)

Design MeisterとR-Line Meisterにも新たに標準装備。従来のライトの約2倍の光量で視認性を高めるとともに、ポジションランプのLEDがフロントフェイスを表情豊かに彩ります。

※: Design Meister, R-Line Meister, 2.0 R-Line Meisterに標準装備。Baseにオプション設定。



クルマもお洒落も足もとから。

17インチアルミホイール (Design Meister)

Design Meisterには専用の17インチアルミホイールを装備。洗練されたデザインでエクステリアを印象的に仕立てます。



大きなスライディングルーフで、
気持ちまでオープンに。

開放感あふれるドライブを演出。

電動パノラマスライディングルーフ* (UVカット機能付)

前席から後席までの大きな開口部を持つスライディングルーフ。気持ちのいい光が車内を満ち、開放感あふれるオープンエアドライブを楽しめます。UVカットガラスを採用し、紫外線対策にも配慮しています。

[*:2.0 R-Line Meisterに標準装備。]

SPECIAL EQUIPMENT



SPECIAL EQUIPMENT



ステアリングから手を離さずラクラク操作。
**レザーマルチファンクション
ステアリングホイール^{*1} / パドルシフト^{*1}**

選局や曲送り、音量などのオーディオ機能、メーターディスプレイで表示される各種メニュー機能の操作などを、ステアリングから手を離さずに操作できます。指先ひとつでスポーティな操作を楽しめるパドルシフトも備えています。

[*1: Design Meister, R-Line Meister, 2.0 R-Line Meisterに標準装備。]



**Volkswagen純正ナビゲーションシステム
“716SDCW”^{*1}**

簡単に操作できるようにインターフェースが進化した専用開発のAVナビゲーションシステム。直感的な操作と多彩な機能が特長で、自然な対話で目的地を設定できる音声認識機能「Intelligent VOICE^{*2}」を搭載しています。

*2: Intelligent VOICEおよびSmart Access 4Carはクラリオン株式会社の商標または登録商標です。

[*1: Design Meister, R-Line Meister, 2.0 R-Line Meisterに標準装備。]

※ディスクやメディアの、録音・録画形式や状態によっては再生できない場合があります。また、再生可能なデータ形式・規格は限られます。詳しくはフォルクスワーゲン カスタマーセンターまたは正規ディーラーにお問い合わせください。



くつろぎに満ちた室内環境を保ちます。
2ゾーンフルオートエアコンディショナー^{*1}

運転席と助手席で、それぞれ独立して温度・風量の調整が可能です。また、内蔵されたフレッシュエアフィルターには花粉やダストの除去に加えて、アレルゲン除去機能も付加しました。

[*1: Design Meister, R-Line Meister, 2.0 R-Line Meisterに標準装備。]



初代ビートルを彷彿とさせる、
ボディとおそろいの
カラフルなインテリア。



Photo: Design Meister ボディカラーとダッシュパッドは、同色になります。(Base, R-Line Meister, 2.0 R-Line Meisterは仕様異なります。) 写真は一部実際と異なる場合があります。 ※画面は全てハメ込み画像です。また、画面はイメージで実際とは異なる場合があります。 ※本カタログに掲載されたボディカラーは予告なく変更することがございますのでご了承ください。

SAFETY

「安全性はすべてに優先する」。フォルクスワーゲンの大切な理念のひとつです。

Volkswagen オールイン・セーフティ

いくら気をつけて運転していても、ヒヤッとする思いをしたことが誰にでもあるはず。どんな場面でも乗員や歩行者の安全を最優先する。そのためにフォルクスワーゲンでは、すべてのクルマに世界トップレベルの安全技術を標準装備。総合安全理念Volkswagen オールイン・セーフティのもと、予防安全・衝突安全・二次被害防止の3つのステージで総合的に危険を回避する数々の技術を搭載しています。たくさんの「安全」を標準装備したザ・ビートルが、あなたのカーライフをより快適で楽しいものにします。

Volkswagen オールイン・セーフティ：R-Line Meister, 2.0 R-Line Meisterの場合

事故を起こさせない 予防安全	万が一の事故の ダメージを軽減する 衝突安全	事故が起きた後の 被害を抑える 二次被害防止
<ul style="list-style-type: none"> ブラインドスポットディテクション (後方死角検知機能) パークディスタンスコントロール (フロント/リヤ) リヤトラフィックアラート (後退時警告・衝突軽減ブレーキ機能) 	<ul style="list-style-type: none"> ESC (エレクトロニック・スタビリティ・コントロール) ドライバー疲労検知システム "Fatigue Detection System" リヤビューカメラ "Rear Assist" 	<ul style="list-style-type: none"> 4エアバッグ フォースリミッター付シートベルトテンショナー (運転席/助手席) ISOFIX (アイソフィックス) 基準適合チャイルドシート固定装置 (後座左右)
<ul style="list-style-type: none"> スタティックコーナリングライト ABS (アンチロック・ブレーキング・システム) ブレーキアシスト 	<ul style="list-style-type: none"> 高剛性ボディ 全席3点式シートベルト むち打ち軽減ヘッドレスト (運転席/助手席) 	<ul style="list-style-type: none"> ポストコリジョンブレーキシステム エマージェンシーストップシグナル

グレードにより装備の設定が異なります。設定の詳細につきましては、P29～30主要装備表をご確認ください。



事故を起こさせない 予防安全 | 万が一の事故のダメージを軽減する 衝突安全 | 事故が起きた後の被害を抑える 二次被害防止

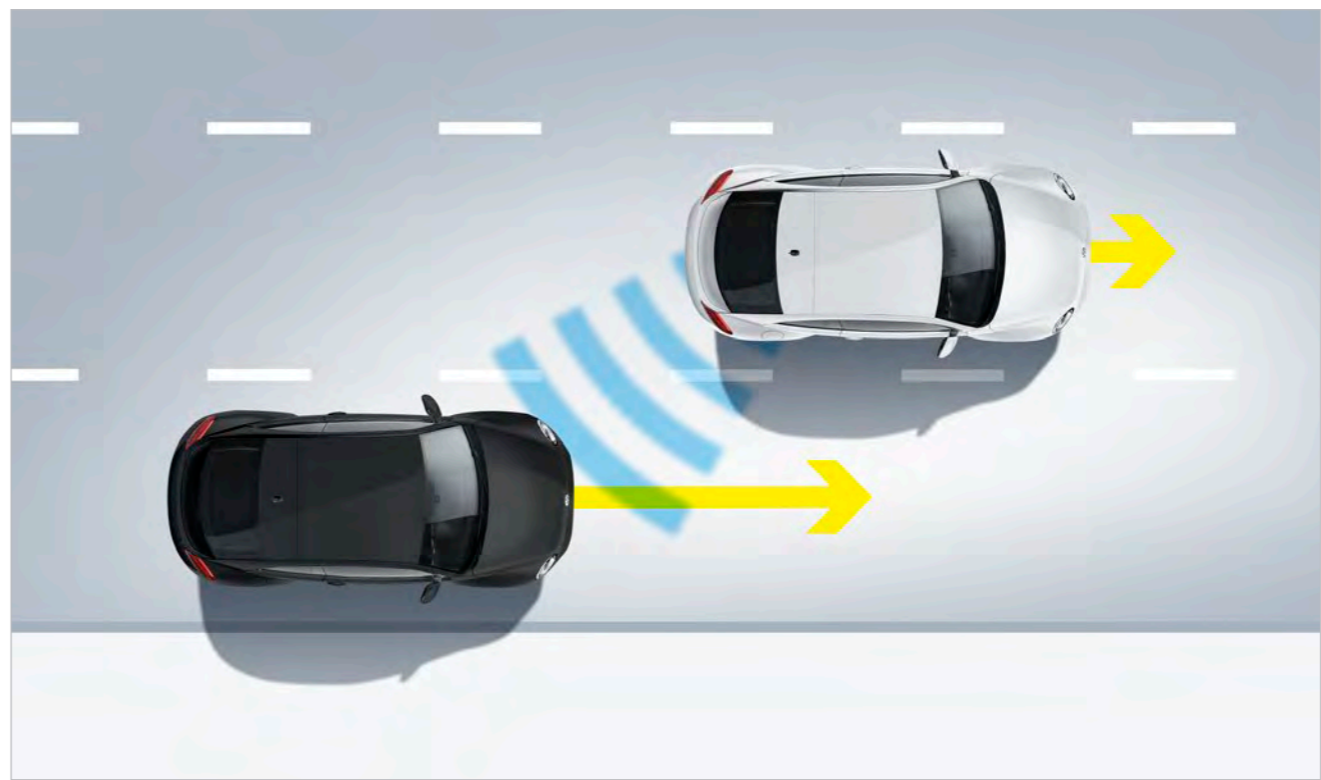

見えにくいところも教えてくれる。
ブラインドスポットディテクション
(後方死角検知機能)

リヤバンパー内蔵のレーダーセンサーで、ドライバーから見えにくい、側面と後方の死角を見張ります。接近している車を検知した場合、方向指示器を操作すると、ドアミラー内蔵の警告灯が点滅して知らせてくれます。約20mの範囲が検知可能です。

※作動速度 15km/h以上

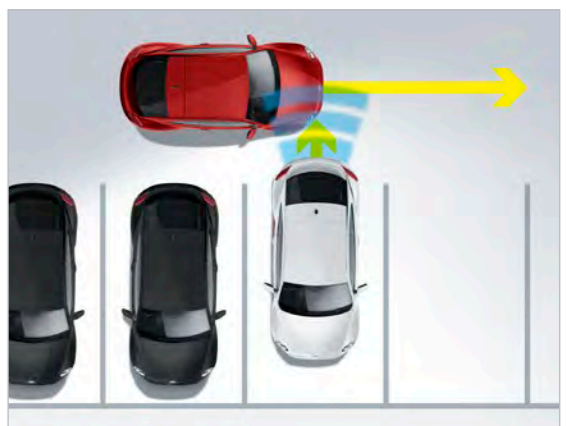

駐車時に障害物を知らせてくれる。
パークディスタンスコントロール
(フロント/リヤ)

駐車時に障害物を知らせてくれる。
パークディスタンスコントロール
(フロント/リヤ)

バンパーに設置したセンサーにより障害物などを感知して警告音で知らせます。
[R-Line Meister, 2.0 R-Line Meisterに標準装備。]

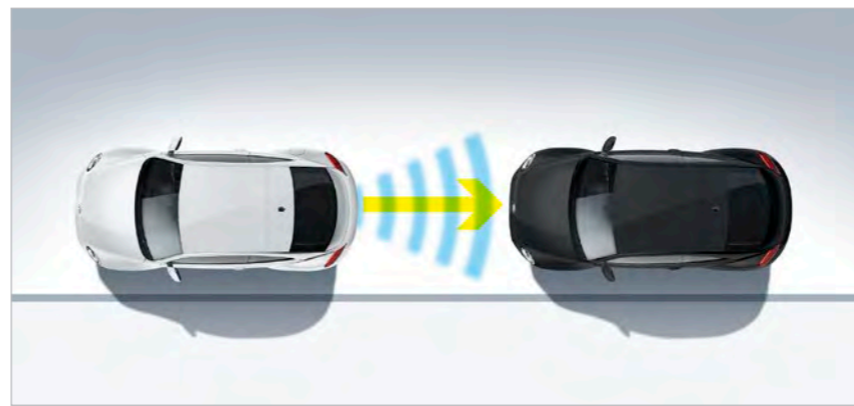

駐車時のバックもラクラク。
リヤトラフィックアラート
(後退時警告・衝突軽減ブレーキ機能)

駐車位置から後退で発進する際、リヤバンパーに内蔵されたレーダーセンサーにより車両後方の交通状況をモニタリングし、死角から接近してくる車両を検知した際、警告音にてドライバーに注意を促します。ドライバーが反応しなかったり、ブレーキ操作が不十分な場合には、自動的にブレーキを作動させ、危険を回避、あるいは衝突の被害を軽減します。

※作動速度 1～12km/h 後退時

※これらのシステムは衝突などを自動で回避するものではありません。また、システムの制御には限界があり、道路状況や天候によっては作動しない場合があります。システムを過信せず、十分な注意を払い安全な運転を心がけてください。ご使用の際には必ず取扱説明書をお読みください。詳しくは正規ディーラーにお問い合わせください。写真は一部実際と異なる場合があります。イラストは機構説明用につき実際のものとは一部異なります。

事故を起こさない
予防安全

万が一の事故のダメージを軽減する
衝突安全

事故が起きた後の被害を抑える
二次被害防止



思わずハットとする状況でも横滑りなどをコントロールしてサポート。
ESC(エレクトロニック・スタビリティ・コントロール)

未然に事故を回避できるように、横滑りなどを防ぐESCを採用。センサーによりクルマの不安定な状況を検知すると、電子制御機能が連携しブレーキやエンジン出力を総合制御して、サポートします。楽しいドライブを先進技術で支えます。

運転の疲れを気づかせてくれる。
ドライバー疲労検知システム“Fatigue Detection System”

ドライバーの疲労や眠気による急なステアリング操作など、通常と異なる動きを検知して、マルチファンクションインジケータの表示と警告音で休憩を促してくれるシステムです。

※このシステムはドライバーの疲労をどのような状況でも検知できるわけではありません。車速が時速65km未満の場合やカーブ走行時、道路状況、天候状況によってはご使用になれない場合があります。



バック時の後方視認をサポート。
リヤビューカメラ“Rear Assist”

ギヤをリバースに入れると、車両後方の映像をガイドライン付きで映し出し、縦列駐車や車庫入れ時の安全確認をサポート。フォルクスワーゲンならではのエンブレム一体型だからデザインを邪魔しません。

[Design Meister、R-Line Meister、2.0 R-Line Meisterに標準装備。]



モニター画面はイメージです。

事故を起こさない
予防安全

万が一の事故のダメージを軽減する
衝突安全

事故が起きた後の被害を抑える
二次被害防止



もしもの衝突時、
衝撃を和らげてくれる。
4エアバッグ

4つのエアバッグを標準装備。フロントエアバッグと頭部保護機能付サイドエアバッグが、前方/側方からの衝撃に対して優れた乗員保護性能を発揮します。また追突など後方からの衝撃に備えて、むち打ち軽減ヘッドレストも採用しあなたを守ります。

事故の瞬間、ベルトを
タイトに締める、そして緩める。
フォースリミッター付シートベルトテンショナー

衝突時、シートベルトを瞬時に巻き上げて身体をしっかりと支え拘束効果を高めます。その後、フォースリミッターがベルトを緩め、必要以上の負荷がかからないようにします。

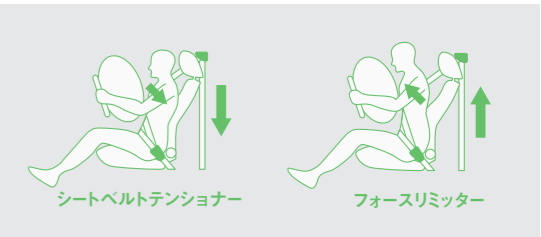

事故を起こさない
予防安全

万が一の事故のダメージを軽減する
衝突安全

事故が起きた後の被害を抑える
二次被害防止

衝突した、その先の
多重事故に備える。
ポストコリジョンブレーキシステム

起きてしまった事故の被害を最小限にとどめるためのシステムです。衝突や追突の衝撃をセンサーが検知すると自動でブレーキをかけて時速10km以下まで減速*。対向車線へのはみ出しによって起こる多重事故の危険を低減させます。ドライバーの操作でブレーキの解除も可能です。*：車両は最大0.6Gの範囲内で減速されます。



※動画ではマルチコリジョンブレーキシステムとなっていますが機能は同じになります。

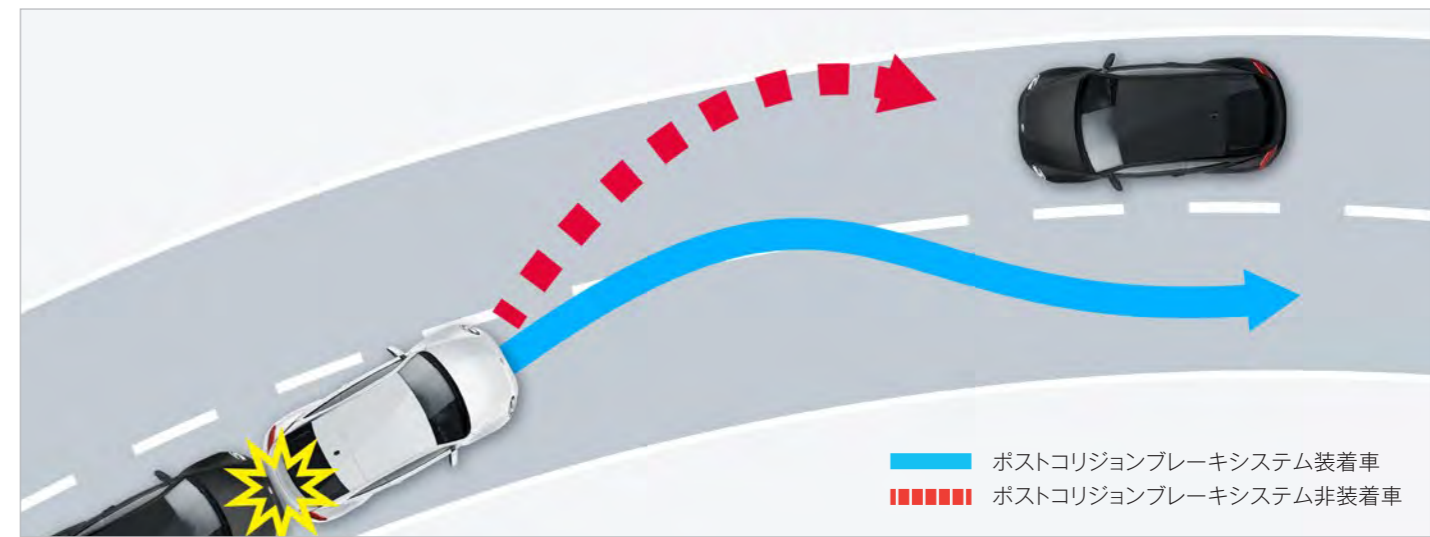

※これらのシステムは衝突などを自動で回避するものではありません。また、システムの制御には限界があり、道路状況や天候によっては作動しない場合があります。システムを過信せず、十分な注意を払い安全な運転を心がけてください。ご使用の際には必ず取扱説明書をお読みください。詳しくは正規ディーラーにお問い合わせください。

写真は一部実際と異なる場合があります。イラストは機構説明用につき実際のものとは一部異なります。

PERFORMANCE



これからもずっと楽しめる、
キビキビと気持ちのいい走り。



写真は機構説明用につき実際のものとは一部異なります。

アクセルを踏むたびにドキドキが加速する。

TSI エンジン

より小さく、高効率に、低燃費に。それがTSI®エンジンのコンセプト。必要なだけの燃料を噴射する直噴技術と、効率良く多量の空気を送り込む過給機。この2つを組み合わせた「直噴+過給」システムにより、優れた燃焼効率と高出力を両立。その楽しさは、クラスを超えた驚きです。

1.2ℓ TSI® | Design Meister / Base

総排気量: 1,197cc
最高出力: 77kW(105PS)/5,000rpm(ネット値)
最大トルク: 175Nm(17.8kgm)/1,500-4,100rpm(ネット値)

1.4ℓ TSI® | R-Line Meister

総排気量: 1,394cc
最高出力: 110kW(150PS)/5,000-6,000rpm(ネット値)
最大トルク: 250Nm(25.5kgm)/1,500-3,500rpm(ネット値)

2.0ℓ TSI® | 2.0 R-Line Meister

総排気量: 1,984cc
最高出力: 155kW(211PS)/5,300-6,200rpm(ネット値)
最大トルク: 280Nm(28.6kgm)/1,700-5,200rpm(ネット値)

レーシングドライバー顔負けのシフトチェンジを。

DSG トランスミッション

もっと効率良く、もっとドライビングの楽しさを。ザ・ビートルにはDSG®トランスミッションを採用。シフトチェンジの際のタイムラグは限りなくゼロ*に。切れ目のないスムーズな加速と高効率で燃費性能も向上。キビキビとした走りを楽しめます。*:0.03-0.04秒/自社調べ。

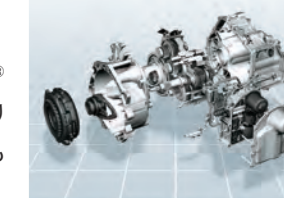

イラストは機構説明用につき実際のものとは一部異なります。

LINE UP

The Beetle 2.0 R-Line Meister

最高出力211PSを誇るターボエンジンと6速DSG[®]トランスミッションにより、刺激的な走りを堪能できる“2.0 R-Line Meister”。電動パノラマスライディングルーフ、2種類から選べるレザーシートとシートヒーターを標準装備し、ドライビングをより豊かに演出します。さらに、スポーツサスペンションやレッドブレーキキャリパー、3連メーターなど、ドライバーの情熱をかきたてる装備を搭載しています。

燃料消費率^{*}(国土交通省審査値) JC08モード **13.4** km/l

*:燃料消費率は、定められた試験条件のもとでの値です。実際の走行時には、この条件(気象、道路、車両、運転、整備などの状況)が異なってきますので、それに応じて燃料消費率は異なります。



ボディカラー:ハバネロオレンジメタリック(V9)* *有償オプションカラー



シート:ブラック/レザー(JU)

シート:ブラック&レッド/レザー(YM)* *受注生産

The Beetle R-Line Meister

BlueMotion Technology採用のエンジンを搭載した、気持ちのいい走りを楽しめる“R-Line Meister”。新色のブラック&レッドが加わった2種類のレザーシートとシートヒーターを標準装備。ブラックで統一したインテリアと相まって、ドライビングを満喫するスポーティな空間を実現しています。

燃料消費率^{*}(国土交通省審査値) JC08モード **18.3** km/l

*:燃料消費率は、定められた試験条件のもとでの値です。実際の走行時には、この条件(気象、道路、車両、運転、整備などの状況)が異なってきますので、それに応じて燃料消費率は異なります。



ボディカラー:ブラチナムグレーメタリック(2R)



シート:ブラック/レザー(JU)

シート:ブラック&レッド/レザー(YM)* *受注生産

LINE UP

The Beetle Design Meister

ザ・ビートルの心おどるデザインを、さらに際立たせた一台が“Design Meister”。印象的な17インチ専用アルミホイール、優れた視認性とデザイン性を両立するバイキセノンヘッドライトを装備。ボディとおそろいのカラーで仕立てたインテリアが、乗るたびに気分を高めてくれます。



ボディカラー：ストーンウォッシュドブルーメタリック(5Y)

燃料消費率* (国土交通省審査値) **JC08モード 17.6 km/l**

*:燃料消費率は、定められた試験条件のもとでの値です。実際の走行時には、この条件(気象、道路、車両、運転、整備などの状況)が異なってきますので、それに応じて燃料消費率は異なります。



シート：ブラック/レザー(JU)*
*有償オプション

シート：ベージュ/レザー(NJ)*
*有償オプション

オプション装備

レザーシートパッケージ レザーシート/シートヒーター(運転席/助手席) / スポーツシート(運転席/助手席) / ランバーサポート(運転席/助手席)

シート：ブラック/ファブリック(MX)

The Beetle Base

ザ・ビートルらしさを身近に感じられるのが、この“Base”。専用デザインファブリックシートが、ベーシックで飽きのこないインテリアにアクセントを加えます。いつでも、どこでも一緒に出かけたいくなる、自然体でつき合えるモデルです。



ボディカラー：ピュアホワイト(0Q)

燃料消費率* (国土交通省審査値) **JC08モード 17.6 km/l**

*:燃料消費率は、定められた試験条件のもとでの値です。実際の走行時には、この条件(気象、道路、車両、運転、整備などの状況)が異なってきますので、それに応じて燃料消費率は異なります。

音楽も情報も思うままに操れる。
**Volkswagen純正
インフォテインメントシステム
“Composition Media”**^{*1}

専用開発されたオーディオシステムは、WVGAの6.33インチ大型モニターにより、スマートフォンのように高画質な画面で直感的に操作できます。また、ドライバーの手の動きを感知して必要な時だけメニューを表示するなど、情報の見やすさと操作のしやすさを両立。スマートフォンと通信できるApp-Connectにも対応しています。



オプション装備

バイキセノンヘッドライト(ハイトコントロール機能付)

シート：ブラック/ファブリック(MK)

※画面は全てハメ込み画像です。また、画面はイメージで実際とは異なる場合があります。*1:ディスクやメディアの、録音形式や状態によっては再生できない場合があります。また、再生可能なデータ形式・規格は限られます。詳しくはフォルクスワーゲン カスタマーセンターまたは正規ディーラーにお問い合わせください。
※ボディカラーとシートの組み合わせについては、P27-28 COLOR COMBINATIONSをご確認ください。写真は一部実際と異なる場合があります。

COLOR COMBINATIONS

Body Colors

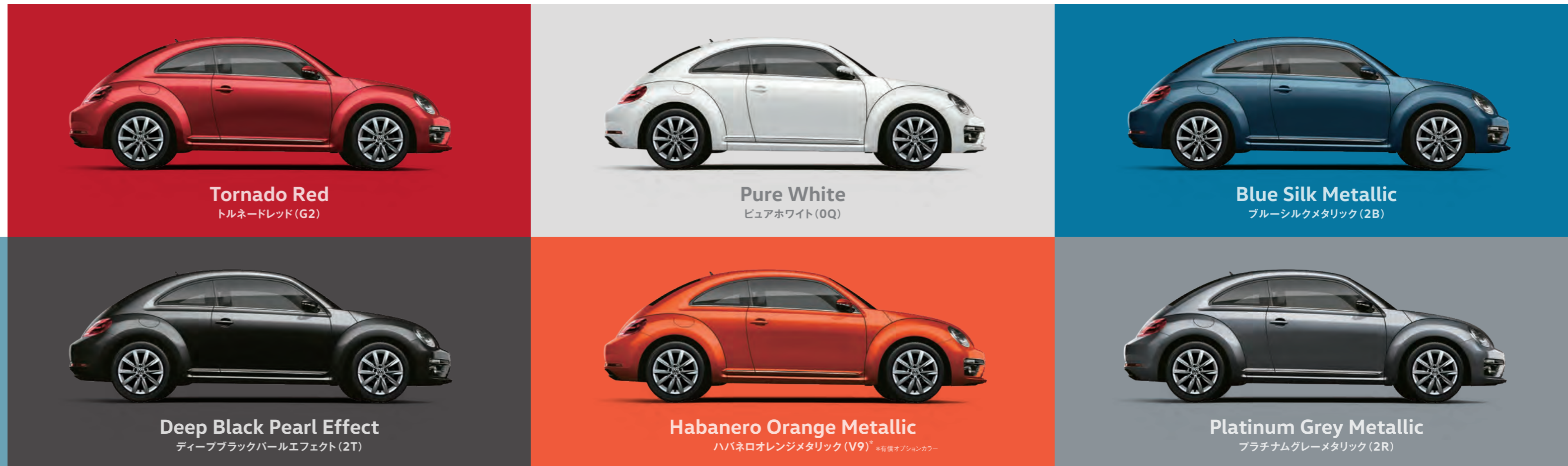

Color Combinations

	Seats	Body Colors						
		トルネードレッド(G2)	ピュアホワイト(OQ)	ディープブラックパールエフェクト(2T)	ブルーシルクメタリック(2B)	ストーンウォッシュドブルーメタリック(5Y)	プラチナムグレーメタリック(2R)	ハバネロオレンジメタリック(V9)*
Base	ブラック/ファブリック(MK)	●	●	●	●	—	—	—
	ブラック/ファブリック(MX)	●	●	●	●	●	●	○
Design Meister	ブラック/レザー(JU)	●	●	●	●	●	●	○
	ベージュ/レザー(NJ)	●	●	●	●	●	●	○
R-Line Meister	ブラック/レザー(JU)	●	●	●	○	○	○	○
2.0 R-Line Meister	ブラック&レッド/レザー(YM)	○	○	○	—	—	—	—

○:受注生産 受注生産は、納期に時間がかかりますのでご了承ください。*有償オプションカラー ※ボディカラーおよびシートは、印刷インクの色と多少異なって見える場合がありますのでご了承ください。
 ※本カタログに掲載されたボディカラーは予告なく変更することがございますのでご了承ください。

Seats



EQUIPMENT LIST

主要装備表

Volkswagen オールイン・セーフティ				
予防安全	Base	Design Meister	R-Line Meister	2.0 R-Line Meister
スタティックコーナリングライト	—	●	●	●
リヤビューカメラ*Rear Assist*	—	●	●	●
ブラインドスポットデテクション(後方死角検知機能)	●	●	●	●
ドライバー疲労検知システム*Fatigue Detection System*	●	●	●	●
パークディスタンスコントロール(フロント/リヤ)	—	—	●	●
リヤトラフィックアラート(後退時警告・衝突軽減ブレーキ機能)	●	●	●	●
ESC(エレクトロニック・スタビリティ・コントロール)	●	●	●	●
ABS(アンチロック・ブレーキング・システム)	●	●	●	●
ブレーキアシスト	●	●	●	●
衝突安全				
フロントエアバッグ(運転席/助手席、助手席エアバッグカットオフスイッチ)	●	●	●	●
頭部保護機能付サイドエアバッグ(運転席/助手席)	●	●	●	●
むち打ち軽減ヘッドレスト(運転席/助手席)	●	●	●	●
全席3点式シートベルト	●	●	●	●
フォースリミッター付シートベルトテンショナー(運転席/助手席)	●	●	●	●
ISOFIX(アイソフィックス)基準適合チャイルドシート固定装置(後席左右)	●	●	●	●
二次被害防止				
エマージェンシーストップシグナル	●	●	●	●
ポストコリジョンブレーキシステム	●	●	●	●
盗難防止装置				
イモビライザー	●	●	●	●
視界				
ハロゲンヘッドライト(ハイコントロール機能付)	●	—	—	—
バイキセノンヘッドライト(ハイコントロール機能付)	▲	●	●	●
オートライト	—	●	●	●
フォグランプ(フロント)	—	●	●	●
フォグランプ(リヤ)	●	●	●	●
オールティントガラス(UVカット機能付)	●	●	●	●
ダークティントガラス(リヤ/リヤ左右、UVカット機能付)	—	●	●	●
レーンセンサー	—	●	●	●
電動格納式リモコンドアミラー(ヒーター付)	●	●	●	●
自動防眩ルームミラー	—	●	●	●

空調	Base	Design Meister	R-Line Meister	2.0 R-Line Meister
エアコンディショナー	●	—	—	—
2ゾーンフルオートエアコンディショナー(運転席/助手席独立調整、自動内気循環機能付)	—	●	●	●
フレッシュエアフィルター(花粉/ダスト除去外気導入フィルター)	●	—	—	—
アレルゲン除去機能付きフレッシュエアフィルター(花粉/ダスト除去外気導入フィルター)	—	●	●	●

オーディオ/ナビゲーション	Base	Design Meister	R-Line Meister	2.0 R-Line Meister
Volkswagen純正インフォテインメントシステム*Composition Media*(CDプレーヤー、MP3/WMA*1再生*2、AM/FM、Bluetooth**3オーディオ/ハンズフリーフォン)	●	—	—	—
Volkswagen純正ナビゲーションシステム*716SDCW*(VICSワイド対応、CDダイレク録音、CD/DVDプレーヤー、MP3/WMA*1/AAC再生*4、MP4/WMV動画再生*5、Wi-Fi Miracast™*6(Wi-Fiスマホリンク)再生、AM/FM、ワイドFM対応、地デジTV受信*7、iPod**8接続対応、Bluetooth**3オーディオ/ハンズフリーフォン、スマホ接続対応iPhone**8/Android™*9、Intelligent VOICE*10、Smart Access 4Car*10、NaviCon**11対応、フリックオペレーション)	—	●	●	●
ETC2.0対応車載器	—	●	●	●
VTRケーブル/iPod*/iPhone**8/USBデバイス接続装置	—	●	●	●
モバイルオンラインサービスVolkswagen Car-Net*(コネクティビティ機能*App-Connect*)	●	—	—	—
MEDIA-IN(iPod/iPhone/USBデバイス接続装置)	●	—	—	—
オーディオ外部入力端子	●	—	—	—
8スピーカー	●	●	●	●

機能装備	Base	Design Meister	R-Line Meister	2.0 R-Line Meister
ヒルホルダー機能	●	●	●	●
BlueMotion Technology(Start/Stopシステム、ブレーキエネルギー回生システム)	—	—	●	—
スマートエントリー&スタートシステム*Keyless Access**12	●	●	●	●
カミングホーム&リーピングホーム	—	●	●	●
12V電源ソケット(前席、後席)	●	●	●	●
パドルシフト	—	●	●	●
チルト&テレスコピックステアリング	●	●	●	●
電動パワーステアリング	●	●	●	●
クルーズコントロール	—	●	●	●
3連メーター(油温計、ストップウォッチ、ブースト計)	—	—	●	●

快適装備	Base	Design Meister	R-Line Meister	2.0 R-Line Meister
インテリアアンビエントライト	—	—	●	●
カップホルダー(前席、後席)	●	●	●	●
センターアームレスト(前席)	●	●	●	●

メーター周り	Base	Design Meister	R-Line Meister	2.0 R-Line Meister
マルチファンクションインジケーター	●	●	●	●
(時刻、瞬間/平均燃費、走行距離、平均速度、運転時間、外気温度、メニュー機能)	●	●	●	●
シートベルト警告装置	●	●	●	●
タイヤ空気圧警告灯	—	—	●	●

外装	Base	Design Meister	R-Line Meister	2.0 R-Line Meister
電動パノラマスライディングルーフ(UVカット機能付)	—	—	—	●
リヤスポイラー	—	—	●	—
2.0 R-Line専用リヤスポイラー	—	—	—	●
Base専用エクステリア(ドアミラー(カラード)、サイドモールディング)	●	—	—	—
Design専用エクステリア(ドアミラー(カラード)、サイドモールディング(カラード))	—	●	—	—
R-Line専用エクステリア(ドアミラー(ブラック)、サイドモールディング(ブラック)、リヤディフューザー(ブラック))	—	—	●	●
LEDテールランプ	—	—	●	●
デュアルエキゾーストパイプ	—	—	●	—
クロームツインエキゾーストパイプ	—	—	—	●

シート/内装	Base	Design Meister	R-Line Meister	2.0 R-Line Meister
レザーシート*13	—	▲1	●	●
スポーツシート(運転席/助手席)	—	▲1	●	●
高さ調整式シート(運転席/助手席)	●	●	●	●
ランバーサポート(運転席/助手席)	—	▲1	●	●
分割可倒式シート(後席)	—	●	●	●
シートヒーター(運転席/助手席)	—	▲1	●	●
Base専用インテリア(ダッシュパッド(ブラック)、ステアリングホイールトリム(ブラック))	●	—	—	—
Design専用インテリア(ボディ同色ダッシュパッド、ステアリングホイールトリム、ドアトリム)	—	●	—	—
R-Line専用インテリア(ダッシュパッド(ブラック)、ステアリングホイールトリム(ブラック)、ドアトリム(ブラック))	—	—	●	●
レザーマルチファンクションステアリングホイール	—	●	●	●
レザーハンドブレーキグリップ	—	●	●	●
レザーシフトノブ	—	●	●	●
アルミ調ペダルクラスター(アクセル/ブレーキ)	—	—	●	●

収納	Base	Design Meister	R-Line Meister	2.0 R-Line Meister
ビートルボックス	●	●	●	●
シートバックポケット(運転席/助手席)	—	●	●	●
トノカバー	●	●	●	●

足回り	Base	Design Meister	R-Line Meister	2.0 R-Line Meister
電子制御式ディファレンシャルロック*XDS*	—	—	—	●
スポーツサスペンション	—	—	—	●
レッドブレーキキャリパー	—	—	—	●
215/60R16タイヤ/6.5Jx16スチールホイール(フルホイールキャップ付)	●	—	—	—
215/55R17タイヤ/7Jx17アルミホイール(10スポーク)	—	●	—	—
235/45R18タイヤ/8Jx18アルミホイール(5スポーク)	—	—	●	—
235/40R19タイヤ/8Jx19アルミホイール(10スポーク)	—	—	—	●

その他	Base	Design Meister	R-Line Meister	2.0 R-Line Meister
タイヤ応急修理キット	●	●	●	●
Volkswagen Professional Care	●	●	●	●

- ：標準装備 ▲：オプション
 - ▲1：レザーシートパッケージ
 - ※パッケージの装備を単独で選択することはできません。
 - *1：著作権保護されているWMA(Windows Media®Audio)形式の音楽ファイルは再生できません。
 - *2：CD-R/CD-RWやSDHCメモリーカードなどに記録された音楽ファイルの直接再生が可能です。
 - *3：Bluetooth®は米国Bluetooth SIG, Inc.の商標または登録商標です。Bluetooth®は携帯電話の仕様や設定により、接続できない場合や、操作方法・表示・動作が異なる場合があります。
 - *4：DVD-R/CD-R/CD-RWやSDHCメモリーカードに記録された音楽ファイルの直接再生が可能です。
 - *5：USBメモリーやSDメモリーカードに記録された動画ファイルの再生が可能です。
 - *6：Wi-Fiスマホリンクに対応したAndroid™スマートフォンのみ対応となります。
 - *7：安全のため、走行中は本機モニターで地上デジタルTVやDVDの映像を見ることはできません。音声のみとなります。
 - *8：iPod®, iPhone®は、米国および他の国々で登録されたApple Inc.の商標です。iPhone®の商標は、アイホン株式会社のライセンスのもとで使用されています。
 - *9：Google, Android™, Android Auto™は、Google Inc.の商標または登録商標です。
 - *10：Intelligent VOICEおよびSmart Access 4Carはクラリオン株式会社の商標または登録商標です。
 - *11：「NaviCon」は株式会社デンソーの登録商標です。
 - *12：スマートエントリー&スタートシステムは、電波により挿入込み型ペースメーカーなどの医療用電子機器に影響を及ぼす恐れがあります。
 - *13：レザーシートのシート側面およびシート背面などに合成皮革を使用しています。
- 詳しくはフォルクスワーゲン カスタマーセンターまたは正規ディーラーにお問い合わせください。

SPECIFICATIONS

主要諸元表		Base	Design Meister	R-Line Meister	2.0 R-Line Meister	
		2ドア 7速DSG® 右ハンドル		2ドア 6速DSG® 右ハンドル		
		DBA-16CBZ		ABA-16CZD		
寸法/重量	全長	mm	4,285	4,285	4,285	
	全幅	mm	1,815	1,825	1,825	
	全高	mm	1,495	1,495	1,495	
	ホイールベース	mm	2,535	2,535	2,535	
	トレッド前/後	mm	1,580/1,545	1,570/1,535	1,570/1,535	
	最低地上高(空車時)	mm	130	130	130	
	車両重量	kg	1,300	1,340	1,410	
乗車定員	名	4		4		
性能	最小回転半径	m	5.0		5.0	
	燃料消費率 (国土交通省審査値)	km/ℓ	17.6		18.3	
主要燃費向上対策		筒内直接噴射 / 電動パワーステアリング / DSG®		アイドリングストップ装置 / 筒内直接噴射 / 可変バルブタイミング / 充電制御 / 電動パワーステアリング / DSG®		
エンジン	型式	CBZ		CZD		
	種類	直列4気筒SOHC インタークーラー付ターボ(2バルブ)		直列4気筒DOHC インタークーラー付ターボ(4バルブ)		
	内径×行程	mm	71.0 × 75.6	74.5 × 80.0	82.5 × 92.8	
	総排気量	cc	1,197	1,394	1,984	
	圧縮比		10.0	10.0	9.6	
	最高出力(ネット値)	kW(PS)/rpm	77(105)/5,000	110(150)/5,000-6,000	155(211)/5,300-6,200	
	最大トルク(ネット値)	Nm(kgm)/rpm	175(17.8)/1,500-4,100	250(25.5)/1,500-3,500	280(28.6)/1,700-5,200	
	燃料供給装置		電子制御式		電子制御式	
	燃料タンク容量	ℓ	55		55	
	使用燃料		無鉛プレミアム		無鉛プレミアム	
諸装置	トランスミッション	自動7段(前進)1段(後退)		自動6段(前進)1段(後退)		
	変速比	第1速3.764/第2速2.272/第3速1.531/第4速1.121/第5速1.176/第6速0.951/第7速0.795/後退2.045		第1速3.764/第2速2.272/第3速1.531/第4速1.121/第5速1.176/第6速0.951/第7速0.795/後退4.169		
	最終減速比	1-4速:4.437/5-7速:3.227/後退:4.176		1-4速:4.437/5-7速:3.227/後退:4.176		
	フロントサスペンション	マクファーソンストラット(スタビライザー付)		マクファーソンストラット(スタビライザー付)		
	リヤサスペンション	4リンク(スタビライザー付)		4リンク(スタビライザー付)		
	フロントブレーキ	ベンチレーテッドディスク		ベンチレーテッドディスク		
	リヤブレーキ	ディスク		ディスク		
	使用タイヤサイズ	215/60 R16	215/55 R17	235/45 R18	235/40 R19	

環境仕様	Base	Design Meister	R-Line Meister	2.0 R-Line Meister
二酸化炭素(CO ₂)排出量	132g/km(JC08モード走行 燃費値換算)		127g/km(JC08モード走行 燃費値換算)	
排出ガス	一酸化炭素(CO):1.15g/km / 非メタン炭化水素(NMHC):0.013g/km / 窒素酸化物(NOx):0.013g/km		一酸化炭素(CO):1.15g/km / 非メタン炭化水素(NMHC):0.05g/km / 窒素酸化物(NOx):0.05g/km	
騒音	近接排気騒音:81dB / 定常走行騒音:68dB / 加速走行騒音:70dB		近接排気騒音:77dB / 定常走行騒音:70dB / 加速走行騒音:73dB	
エアコン冷媒	種類:R134a / 使用量:525g / GWP値:1,430 / 環境影響度目標値:150 / 目標年度:2023年		種類:R134a / 使用量:525g / GWP値:1,430 / 環境影響度目標値:150 / 目標年度:2023年	

●本仕様・主要装備・諸元などは予告なく変更される場合があります。●フォルクスワーゲン グループ ジャパンが日本に輸入する車は、安全対策及び排気ガス対策の点で現行の国内基準をすべて満たしています。●燃料消費率は、定められた試験条件のもとでの値です。実際の走行時には、この条件(気象、道路、車両、運転、整備などの状況)が異なってきますので、それに応じて燃料消費率は異なります。●スノーチェーンのご使用に際し、製品によってはボディに干渉する恐れがありますので、詳しくは正規ディーラーにお問い合わせください。※ボディカラー、内張りシートのカラーについては、撮影・印刷条件により実際の車両と異なって見えることがありますのでご了承ください。※本カタログで使用した写真及びイラストは、実際と異なる場合がありますのでご了承ください。※本カタログに掲載されたボディカラーは予告なく変更することがございますのでご了承ください。製造事業者:フォルクスワーゲン グループ ジャパン株式会社

四面図(mm)

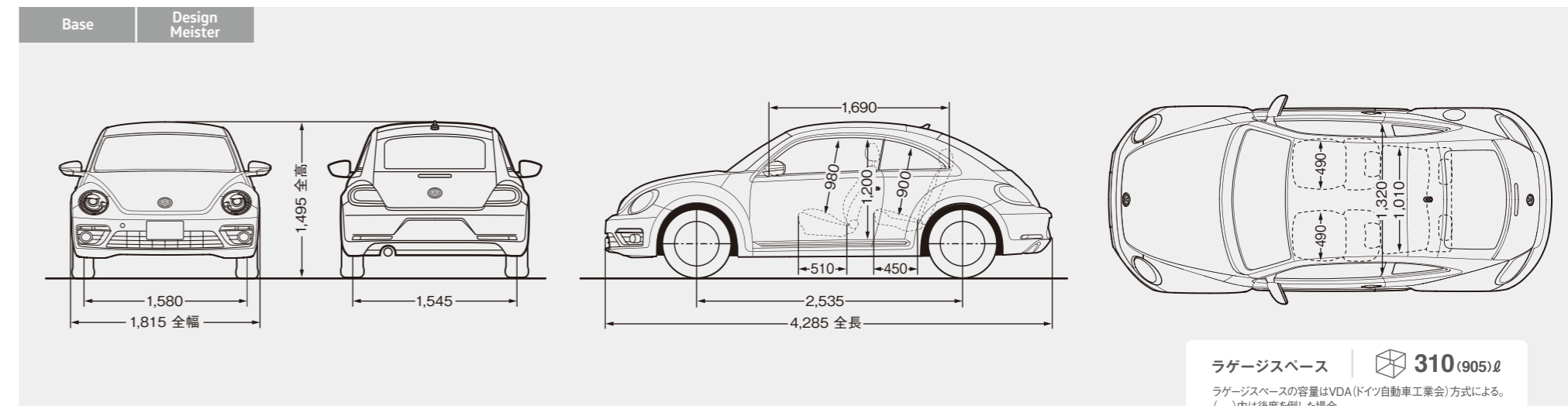

ラゲージスペース | **310(905)ℓ**
ラゲージスペースの容量はVDA(ドイツ自動車工業会)方式による。()内は後席を倒した場合。

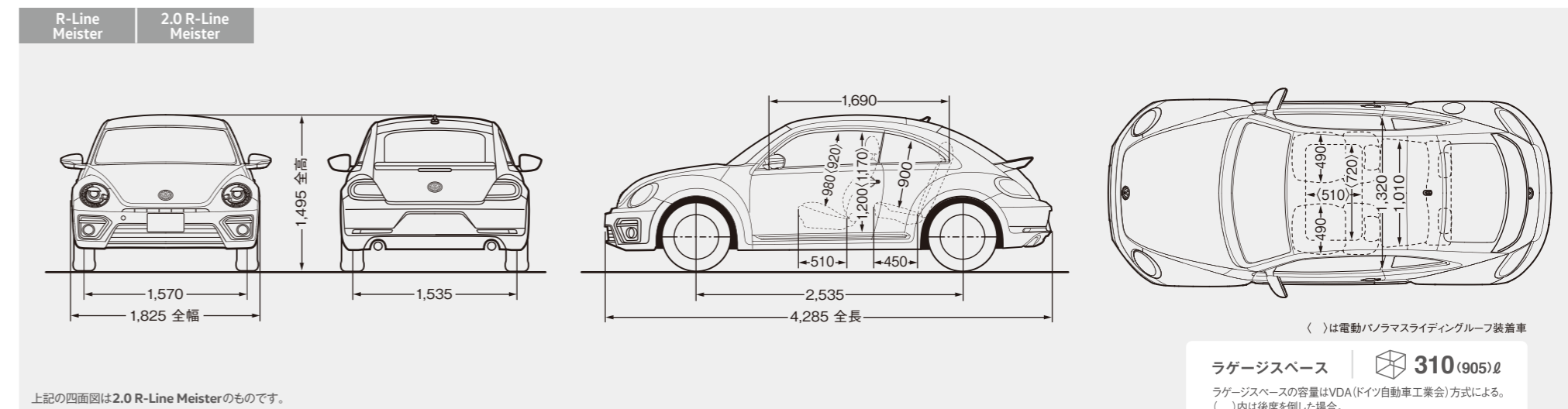



ラゲージスペース | **310(905)ℓ**
ラゲージスペースの容量はVDA(ドイツ自動車工業会)方式による。()内は後席を倒した場合。

上記の四面図は2.0 R-Line Meisterのものです。

After Service

あなたのカーライフを支える、充実のアフターサービス。

	1年目	2年目	3年目	4年目	5年目
メンテナンスプログラム	定期的なメンテナンスをサポートするプログラム  フォルクスワーゲン プロフェッショナルケア 新車登録から3年間、法定1年点検(計2回)やメーカー指定点検、定期交換部品の交換工賃をカバー。 標準付帯			延長サービスプラス  4年目の法定点検やその他規定の消耗部品の補充・交換をカバー。 オプション	
	フォルクスワーゲン ニューサービスプラス  新車登録から3年間、プロフェッショナルケアにて発生する部品代、その他の消耗部品代をカバー。 オプション				
サポートプログラム	万が一の故障と緊急時の路上故障に対応したプログラム  フォルクスワーゲン 安心プログラム 万全のサポート体制で安心 標準付帯			延長保証プログラム ウォルフィサポート  一般保証を1年間または2年間延長できるプログラム。 オプション	
	3年間・走行距離無制限の一般保証			一般保証(内外装品は除く)	
	5年間・24時間体制のエマージェンシーアシスタンス(ロードアシスタンスサービス)				
	3年間 塗装保証				
	12年間 錆穴の保証				

※保証内容は車両に搭載される保証書に基づき適用されます。※記載内容につきましては、予告なく変更される場合があります。フォルクスワーゲン正規ディーラーにお問い合わせください。

※Arteonには初度登録から3年間、法定点検やメーカー指定の定期点検、さらに指定・消耗部品が無償となるプログラムが標準付帯されており、3年目の初回車検整備、5年目の2回目車検整備にかかる費用及び部品代は含まれません。※記載内容につきましては、予告なく変更される場合があります。詳しくは専用のパンフレットをご用意しております。フォルクスワーゲン正規ディーラーにお問い合わせください。

Volkswagen Owner's Pass

入会金・年会費無料

あなたとの関係を、もっと楽しく、もっと深く。

フォルクスワーゲン オーナーズ パスは、オーナーの皆さまに、よりフォルクスワーゲンの魅力を感じていただくためのプログラムです。エマージェンシーアシスタンスサービスを始めオーナー様専用のマイページや、ご利用内容に応じたポイントプログラムなど、充実のサービスでオーナー様の豊かなフォルクスワーゲンライフをサポートいたします。

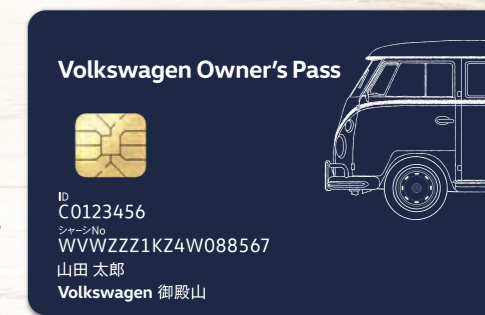

Volkswagen Owner's Pass 3つのメリット

メリット 1 貯まったポイントでオリジナルグッズと交換

100種類以上の多彩なラインアップから、貯まったポイントに応じて、お好きなフォルクスワーゲングッズと交換できます。



※詳細はフォルクスワーゲン正規ディーラーにお問い合わせください。

メリット 2 オーナー様限定の特典情報をお届け

キャンペーンやイベント案内をはじめ、読んで楽しい!友人に話したい!コラムなどオーナー様限定の情報が満載です。



※特典情報の受信にはメールアドレスのご登録が必要となります。

メリット 3 お客様専用マイページ (スマートフォンからも簡単アクセス)

マイページの機能

- 各種サービス・キャンペーン情報掲載
- ポイント残高・利用履歴のご案内
- 車両およびお客様情報のご照会
- 次回点検予定日などをメールでお知らせ

※マイページの開設にはメールアドレスのご登録が必要となります。



※1: iOSは、Apple Inc.のOS名称です。iOSは、Cisco Systems, Inc.またはその関連会社の米国およびその他の国における登録商標または商標であり、ライセンスに基づき使用されています。※2: Android™は、Google Inc.の商標または登録商標です。

Play On! by Volkswagen

お車の運転が楽しくなるコンテンツを搭載したスマートフォン向けアプリです。お子さまも楽しめるゲームを搭載しています。

走れば走るほど 楽しくなる!「VW DRIVE」

走るほどに、世界のトリビアをご紹介。走行距離に応じて各国のオリジナルスタンプを獲得しながら、旅をしていきます。

たくさん走ると 特製ステッカーがもらえる!

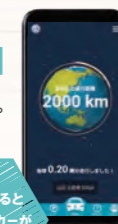

Volkswagen Owner's Pass マイページ

お得なキャンペーン情報やイベント情報、愛車の整備記録などもご覧いただけます。



・運転中における本アプリの操作は大変危険ですので、おやめください。・「Play On! by Volkswagen」アプリは、フォルクスワーゲン グループ ジャパンが提供するアプリです。・アプリのバージョンの更新により、仕様が異なる場合があります。

「Play On!」の 無料ダウンロードはこちら

iOS版^{*1}



Android™版^{*2}



誰でも 遊べる! 楽しいゲーム が続々登場!

高得点で 素敵なプレゼントが 毎月抽選で 当たる!

ゴーゴーワーゲン

絶妙な力加減でフォルクスワーゲン車をゴールピタリに寄せるゲームです。



つみつきワーゲン

画面上に落ちてくるフォルクスワーゲン車を積み重ねていくゲームです。



詳細は >>> フォルクスワーゲン サイトトップ >>> アフターサービス >>> オーナー様向けサービス >>> フォルクスワーゲン オーナーズ パス

<https://www.volkswagen.co.jp/ja/vop.html>

The Beetle Meister

フォルクスワーゲングループジャパン 株式会社

愛知県豊橋市明海町5-10 〒441-8550
フォルクスワーゲン カスタマーセンター 0120-993-199

www.volkswagen.co.jp



<https://www.facebook.com/VolkswagenJP>



https://twitter.com/VW_JPN



<https://www.youtube.com/user/VolkswagenGroupJapan/>



https://www.instagram.com/vw_japan/

Issue: March, 2019 VW0199-TP9032

Photo: **2.0 R-Line Meister** ボディカラー: ハバネロオレンジメタリック(V9)* *有償オプションカラー 写真は一部実際と異なる場合があります。
※本カタログに掲載されたボディカラーは予告なく変更することがございますのでご了承ください。

フォルクスワーゲンは、FSC認証材および管理原材料から作られたFSC®認証紙や、環境にやさしい植物油インキを使用することで、資源の有効利用など環境保護に取り組んでいます。

