

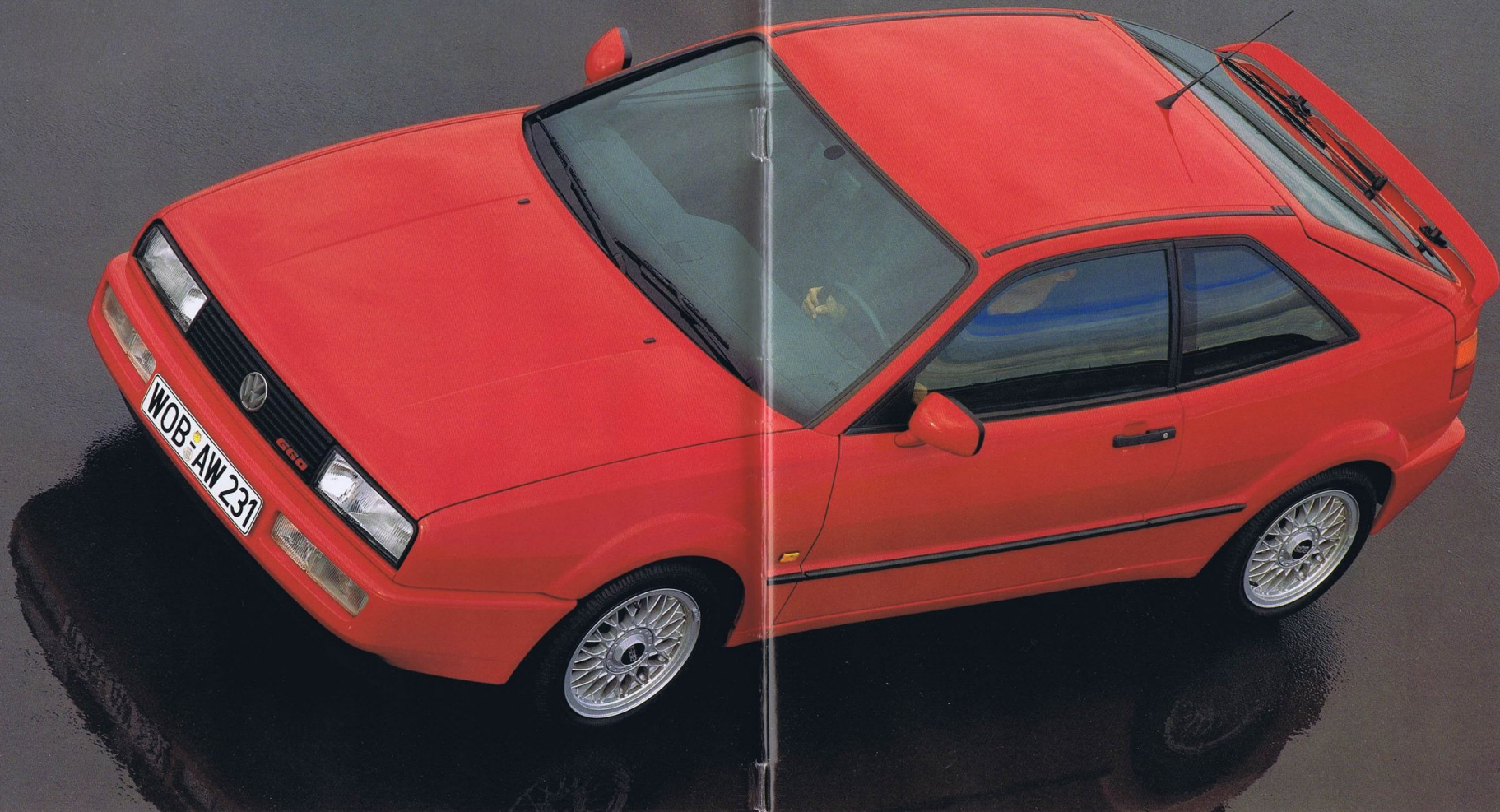

The Corrado G60.





ヘッドライトの内側2灯は点灯いたしません。

先駆する新世代スポーツカー。 コラードG60。

そのネーミングはスペイン語で「走る・レースをする」という意味の「コレール」に由来する「コラード」。高度な技術集積と確固たる哲学が生んだフォルクスワーゲン社初のスポーツカーとして、誕生以来大きな賛辞に迎えられている新世代リアルスポーツカーです。コラー

ドG60を買うもの、それはスポーツカーに対する明確なビジョンに基づく先駆性です。ダイナミックかつモダンな美しさに満ちたボディは、周到なエアロダイナミクスの追求とコーチビルダーの名門カルマン社のエキスパートの丹精を込めた仕上げがあっ

てはじめて可能になったもの。そして独自のGチャージャーによるG60エンジンの全域にわたる分厚いトルク。素晴らしい柔軟性と応答性。性能でもファイリングでも、それは明らかにスポーツタイプエンジンの一つの到達点を示します。愉しみと安定性の双方において、非の打ち

どころがないとまで評されるハンドリング特性は、数値化が不可能な高性能の本質を伝え、ドライビングの醍醐味を一層高めます。さらにはスポーツカーの概念を変えた快適でルーミーな室内。フォルクスワーゲンならではの細部にまでわたる厳格な品質追求。コラード

G60は、すべてにおいて90年代を先駆します。ワインディングロードでの興奮と充足感。ハイウェイでのかつてないリラックス感。官能的なドライビングの愉しき、たくい稀な高質な仕上りは、この車に込められた情熱と、見識と、傑出した技術を語って余りあります。



**先駆する美しさと走りは、
車を愛するすべてのドライバーのために。**

だれの真似でもない美しさを放つ車と過ごす興奮。希少性の高いスポーツカーを手にする誇り。精緻なメカニズムがもたらす高性能を心ゆくまで味わう贅沢。コラードG60は、優れたスポーツカーだけに許される喜びを100パーセント与えてくれます。コラードG60の

ボリュームある美しさは、造形美とエアロダイナミクスを両立するため、ヨーロッパ最大の風洞実験室でたっぷり時間をかけて熟成されたものです。その美しさをよりダイナミックにするのが自然吸気の2.5ℓエンジンなみのパワーを発揮する1.8ℓG60エンジン。全域で

フルレスポンスするGチャージャーの柔軟性はまさに驚異的。しかもコラードG60は、この高性能をだれもがリラックスしながら愉しめるよう、フォルクスワーゲン社の先駆するスポーツカー哲学に基づいて設計されています。たとえばハンドリングを左右する足回りは、

高度なチューニングに加え、ABS(アンチロック ブレーキングシステム)や、左右の路面抵抗が不均衡な滑りやすい道で片方の車輪がスリップしても、その車輪を制動し、反対側の車輪へより大きな駆動力を伝えるEDS(エレクトロニック ディファレンシャル ロックン

ステム)時速5km~40kmの範囲で作動)などハイテクノロジーを投入。腰の強い安定感はタイトコーナーの連続においてさらに特筆されます。もちろん、高剛性のボディ、総合的な防錆、防蝕設計も、コラードG60の美しさと走りを語るうえで特に重要なファクターです。



**ボディデザインによる高性能化という手法。
さらに、速度感応式電動リフトアップ リヤスポイラー。**

コラドG60のボディデザインは、90年代のスポーツカーの指標となる水準を示します。まず、躍動感あふれる美しさの中に、一見して識別できるアイデンティティを持っていること。もう一つ特徴的なことは、Cd値にも増してダウンフォースの増強に力点を置いた、レー

シングカーの手法にも通じるエアロダイナミクスを追求していること。そしてそのダイナミックな魅力を性能とスタイリングの両面から高めるのが速度感応式電動リフトアップ リヤスポイラーです。この独創的なリヤスポイラーは時速70kmを超えると、さらに50mmアッ

プして揚力を最大64%低減。強力なダウンフォースによって高速時の直進性、操縦安定性に大きく貢献します。しかもリヤスポイラーは走行中にむやみにアップ&ダウンを繰り返さないように、時速20kmになるとはじめてダウン。そして強力なダウンフォースは、剛

性の高いボディ、入念にチューニングされたサスペンション、運動性能に優れた195/50VR15タイヤ、BBS製6.5J×15アルミホイールを得て、ロードホールディングに優れた極めて安定性の高い走りを実現。同時に、ボディデザインによるアクティブな高性能化は、

驚異的な柔軟性を誇るG60エンジンのポテンシャルを最良のかたちで引き出し、スポーツカーの走りをいちだんと洗練させます。美しいスタイルと官能的な高性能こそスポーツカーの醍醐味。コラドG60のデザイン手法は、その本質に深く肉薄するものです。



輸入される車両は仕様が一部異なります。

官能的な高性能が求めた コックピットデザイン。

コラードG60を手に入れたドライバーは、ドライビングの愉しみと高度なテクノロジーを最高度に堪能できます。コックピットデザインは、スポーツカーはど
うあるべきかを基本からつきつめています。シートは、肉体的にも心理的にも
ビタリと決まる着座感、ホールド性、お

よび剛性を徹底的に追求。たとえよ
うのない安心感でドライバーを包みます。
ステアリングホイールはデザイン、
感触、剛性感に優れた革巻きタイプ。
最適な姿勢でドライビングできるようチ
ルト機構も装備。シフトレバーのスト
ロークは非常に短く、マニュアルシフトの



醍醐味がシャープに味わえます。さら
に、クッション材を使用したパデッド
ダッシュボード。インストルメントパネ
ルは3つのアナログメーター（スピードメ
ーター、タコメーター、水温／燃料計）
を中心に構成され、黒い文字盤に白
色の数字と指針という視認性を重視

した配色。水温／燃料計とセットされ
たマルチファンクション インジケー
ターは、スイッチ操作一つで運転時間、
走行距離、平均速度、燃費、油温、外
気温度を呼び出せます。そのコックピ
ットデザインは、ドライバーが主役とい
う美学を見事なまでに貫いています。

マルチファンクション インジケーター



輸入される車両は仕様が一部異なります。

快適さを犠牲にしない スポーツカー哲学。

主役はドライバーという美学を追求する中で、コラードG60のスポーツカー哲学は、狭い、固いというストレスを追放することに成功しています。コラードG60は、全長4,050mm×全幅1,675mmという取り回しのしやすいプロポーションの中に、2+2、2by2といった解決策

ではなく、後席の同乗者もロングツーリングが快適にこなせるスペースを確保しています。シート地、カーペット、室内トリムには高級素材を使用。包容力のある上質なインテリアを実現しています。もちろん、高性能エアコンディショニングシステムや6スピーカー方式の



オーディオシステムによって、より快適な環境づくりも行えます。また、300ℓ(VDA測定法)もの容量を持つトランクルームは、旅行やレジャーのために多様に利用できる実用性を実現。リヤシートのバックレストを非対称(1/3対2/3)に分割して倒せるため、荷物や

乗員数に応じたカーゴスペースが得られます。そしてハードな路面でも、ハイチューンドサスペンションは卓越したロードホールディング特性を發揮。腰のすわった安定感と重厚な乗り心地を保証します。コラードG60。快適さでも先駆する新世代スポーツカーです。

広いラゲッジスペースと分割可倒式リヤシート

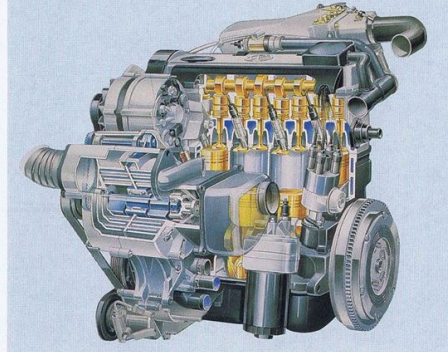
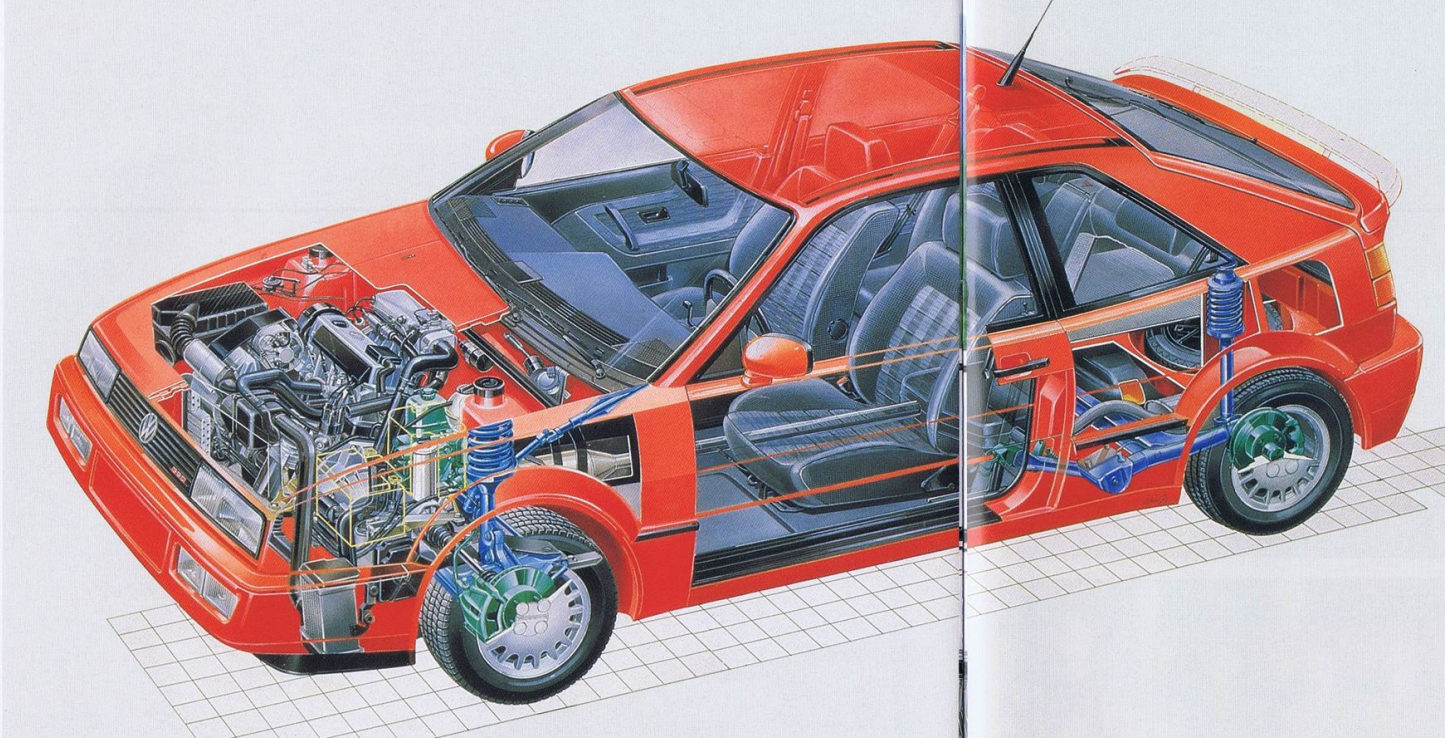

G60エンジン

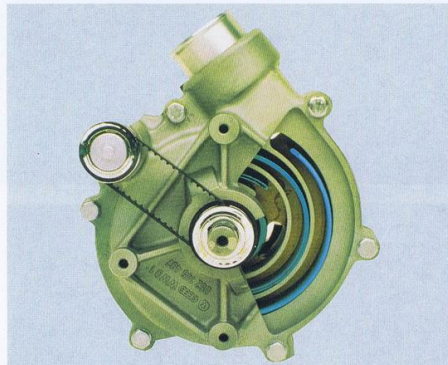

Gチャージャー(スーパーチャージャー)

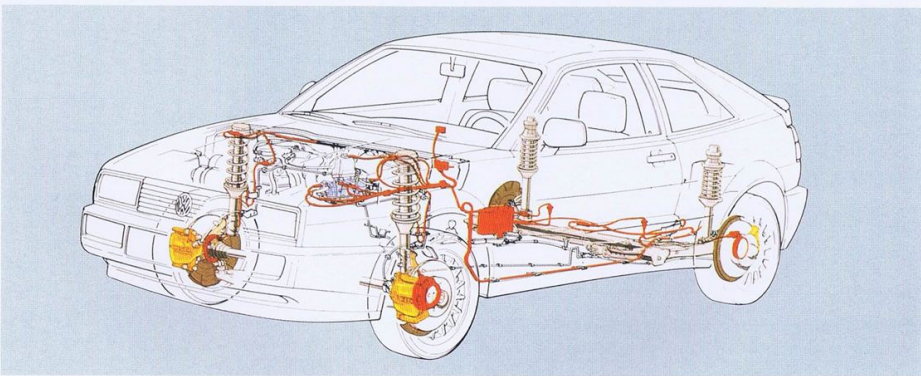

ABS(アンチロック ブレーキング システム)

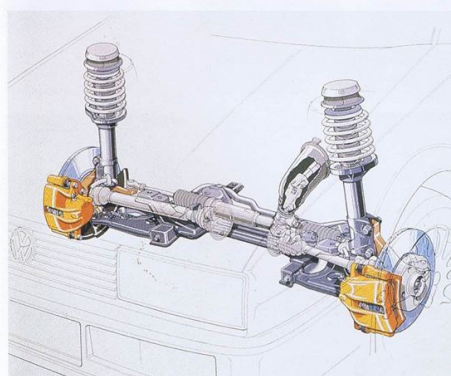

フロントサスペンション

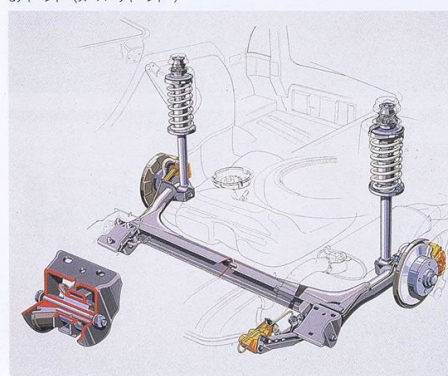

リアサスペンション

驚異的なレスポンスを誇る Gチャージャー。そして、高度な スポーツカー テクノロジー。

コラードG60のハンドルを握る最大の愉しみはG60エンジン。その愉しみを増幅するのが独自のGチャージャーです。渦巻型=「G」型のエア室ユニットと、同様の渦巻型のリップを持つ過給ユニットで構成されたこの近未来型の機械式スーパーチャージャーは、イン

タークーラーも装備。コンパクトなうえに絶対的な過給容量の大きさを誇り、1.8ℓで160PS/5,600rpm(DIN)、22.9kgm/4,000rpm(DIN)という、自然吸気の2.5ℓエンジンなみのパワーを実現。ターボチャージャーと比べても、低・中速回転域でも過給ラグなしに30~

50%高いトルクが得られ、2,400rpm~5,700rpmの常用回転域で20.4kgm以上のトルクを発生。驚異的な柔軟性と自然吸気のような応答性を示します。また静粛性もGチャージャーの大いなる利点。しかも電子制御システム=デジファントが、燃料噴射、点火制

御、過給圧制御を総合的に制御します。ギヤボックスは5速トランスミッション。2本のケーブルを用いたケーブルコントロール式と強力なシンクロ機構により正確で素早いシフティングが可能です。サスペンションはフロントがコイルスプリング付ストラット&ロアウィツ

S(アンチロック ブレーキングシステム)に応じて自動的に後輪をステアさせ、事実上ニュートラルなハンドリングを与えるトラックコレクティング マウンティング式アクスルを採用。卓越した直進安定性に加えシャープな回頭性を発揮します。制動安定性についても、AB

S(アンチロック ブレーキングシステム)、濡れた路面等での駆動輪の駆動力の左右バランスを自動制御するEDS(エレクトロニック ディファレンシャル ロックシステム)、大径4輪ディスク、ネガティブステアリングロールラジアスなど、高度な配慮を施しています。



ヨーロッパ最大の規模のフォルクスワーゲン社の風洞実験室

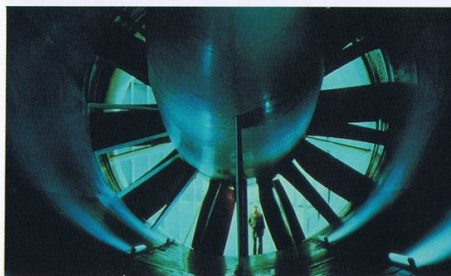

ヨーロッパ最大の規模のフォルクスワーゲン社の風洞実験室



研究開発のデータ集積に欠かせない実験用タミー



人体への影響を正確に測定するために、実際の事故と同様の状況を設定して行われる衝突実験



ロールオーバーテスト

10年先に視点を置いた研究開発。
品質、安全に対する高度な技術集積。

あらゆるフィールドに展開されるフォルクスワーゲン社の技術と品質の追求は厳格を極めます。フォルクスワーゲンの車づくりとは、一貫した思想を継承しながら、つねに10年先にあるべき車の姿をとらえることです。そして卓越したアイデアを形にするために、徹底的

標準装備

トランスミッション	前進5速 後退1速マニュアルトランスミッション
タイヤ	195/50VR15 スチールラジアルタイヤ
ホイール	6.5J×15アルミホイール(BBS)
バッテリー	12V/60Aバッテリー
外装	フロントエアダム
	速度応応式電動リフトアップ リヤスポイラー
	サイド プロテクション モール
	カラードプラスチックカバーバンパー バルブタイプ角型ハロゲンヘッドライト(内側2灯は不灯) フロント&リヤ フォグランプ(フロントはバンパー埋込式) ノッチ式アジャスタブルヘッドレスト付フロントシート フロントスポーツシート
シート	高さ調整式フロントシート
	分割式リヤシート リヤセンターアームレスト
シートベルト	前席二重感知タイプ3点式 上部ベルトガイド高さ調整式
	後席左・右二重感知タイプ3点式
計器類	マルチファンクション インジケーター
	デジタル クロック タコメーター オーバードライブ警告灯 メーター照度調節スイッチ コントロール説明
オーディオ	電子同調式AM/FMオートリバーサクセットデッキ (フルロッジック) (E1Y430M)
	6スピーカー
空調	エアコンディショナー=メーカー純正
	4スピードフレッシュエア/ヒーターブローア 後席ヒーターダクト
ドア	スピーカー付ドアポケット
その他	センターコンソール グラブハンドル
	ドライバー側バースェルセルフ 残照装置付ルームランプ
ウォーニング	油圧、充電警告灯
ガード	ブレーキ警告灯
	衝撃吸収ステアリングコラム パデッドダッシュボード
ブレーキ	ABS付三路式ブレーキ(後輪ブレーキシャーレゲルターバルブ付) サーボアシスト付ブレーキ(前輪ベンチレーテッドディスク 後輪ディスク)
	セーフティセル構造ボディ センターバッド付セーフティ ステアリングホイール ネガティブ ステアリング ロールラジラス トラックコレクティングマウント方式リアアクスル 脱着式防眩室内ミラー
その他	オルティンテッドガラス(フロント合わせガラス)
	4本スポーク スポーツ ステアリングホイール パワーステアリング チルト式ステアリングホイール パワーウインドー(フロントドア) センターロッキング装置 開けっ式ワイパー(フロント、リヤ) 熱線入り リヤウインドー 熱線入り電動リモートコントロール ドアミラー トランクルームランプ ABS(アンチロック ブレーキ) システム EDS(エレクトロニック デイアレンシヤル ロックシステム)

●標準装備の他にも下記のものがお選びいただけます。

オプション 電動式スライディングルーフ

●本仕様・標準装備・諸完等は予告なく変更される場合があります。 ●ヤマセが日本に輸入する車は、安全対策および排気ガス対策で現行の国内基準をすべて満たしています。 ●運送道路車両法に基づき保安基準に適合させるため、ミラー、ヘッドレスト、灯大類等改善指示によって行われる改造により、納入車両はカタログに記載された写真と一部異なる場合がありますので、ご了承ください。詳しくは、ヤマセ フォルクスワーゲン ネットワークへお問い合わせください。

2・3・6フォルクスワーゲンならではの4つの保証。

1. 一般保証-5万km以内、2年保証。

新車登録日より2年間、但し、その期間内でも走行距離が5万km以内において、一般走行における不具合を保証致します。

2. 塗装の保証-3年保証。

新車登録日より3年間の塗装保証。但し、登録後に再塗装されたものは、その対象となりません。

3. 錆の保証-5年保証。

新車登録日より5年間の車体の錆の保証。後継りによる穴あき損傷部分の補修を保証致します。

4. 純正部品の保証-3年保証。

修理等に純正品部品を交換した場合、取付け1年間保証致します。

(VW販売店より、以上4つの保証項目について、部品代金及び作業工費を無償と致します。(リヤシート、サンルーフ付車、但し、ヤマセ輸入のフォルクスワーゲンの指定サービス工場で修理を依頼し、車には、且、詳しくはヤマセ フォルクスワーゲン ネットワークへお問い合わせください。)

諸元一覧表

●型式	E-50PG型	
●寸法 重量	全長	mm 4,050
	全幅	mm 1,675
	全高	mm 1,330
	ホイールベース	mm 2,470
	トレッド前/後	mm 1,440/1,435
最低地上高(空車時)	mm 150	
車両重量	kg 1,160(1,170)	
乗車定員	名 4	

()スライディングルーフ付

●エンジン	PG型(空冷式インタークーラー装備) (スーパーチャージャー付)	
型式	直列4気筒水冷フロントエンジン	
種類	直列4気筒水冷フロントエンジン	
内径×行程	mm 81.0×86.4	
総排気量	cc 1,780	
最高出力(DIN)	PS/rpm 160/5,600	
最大トルク(DIN)	kgm/rpm 22.9/4,000	
燃料供給装置	電子制御式燃料噴射装置	
燃料タンク容量	ℓ 55	
使用燃料	無鉛ハイオクガソリン	

●諸装置	乾燥単板ダイヤフラム式	
クラッチ	乾燥単板ダイヤフラム式	
トランスミッション	前進5速 オールシンクロメッシュ、後退1速	
変 速 比	第1速	3.778
	第2速	2.118
	第3速	1.458
	第4速	1.034
	第5速	0.838
	後 退	3.800
最終減速比	3.647	
フロントサスペンション	マクファーソンストラット(スタビライザーバー付)	
リヤサスペンション	トレンリングアーム(スタビライザーバー付)	
ブレーキ前/後	ベンチレーテッドディスク/ディスク	
使用タイヤサイズ	195/50VR15	
ホイールサイズ	6.5J×15	

●ボディカラー



●シートカラー(シート柄・サテン)



ブルーベトロール(XF)
*はメタリックペイントです。ボディカラー及びシートカラーは印刷インクの場合で実際の色と多少違ってまいりますのでご了承ください。



フロントエグザム



パワーウィンドスイッチ



速度感応式電動リフトアップ リヤスポイラー



電子同調式AM/FMオートリバーズ カセットデッキ



BBS製6.5J×15アルミホイール



電動式スライディングルーフ(オプション)

に実験を繰り返し、研究開発を進めています。実験装置においても、たとえば直径9m、出力3500馬力で風速40mという送風能力を持ち、さらに-30℃から45℃まであらゆる気象条件を設定できる、ヨーロッパ最大の規模を誇る風洞実験室。走りを楽しめるウォルフス

ブルグ郊外のエアラシエンにある広大なテストコースは、時速200kmを超える連続高速テスト用の1周21kmのトラックをはじめテストコースは全長100kmを超え、悪路が続く実験路、山岳路など地球上のあらゆる走行条件がつけられています。もちろん安全性の追求もフォ

ルクスワーゲンにとって最も重要な研究テーマです。現実の走行において車がどんな挙動をとるかを基本に、事故を未然に防ぐための能動的な安全性と、万一衝突した場合の被害を最小限に抑えるための受動的な安全性の両面から、実験を繰り返し、改良、改善を

重ねています。その膨大な技術集積をベースに、さらに生産ラインにおいても、高度な品質管理のもと、ボディとそのパーツはコンピュータ制御によるレーザーで精密に計測、すべてのボルト締めトルクおよび回転角度までチェックするなど、厳格な車づくりをすすめています。

SALES & SERVICE NETWORK



98,000㎡の広大な敷地面積を誇るヤナセ横浜アホー



横浜アホーのフォルクスワーゲン パーツのコンピュータ管理。

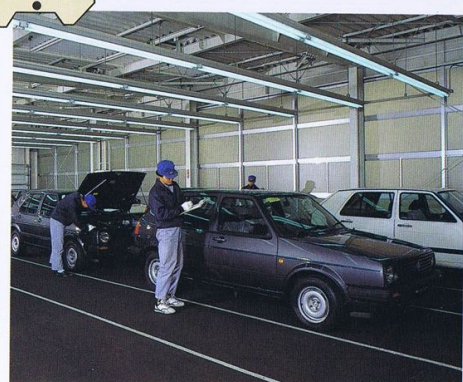

入念なチェックを受ける、輸入されたフォルクスワーゲン。

フォルクスワーゲンの高品質をさらに高める、ヤナセの万全のサポート体制。

ヤナセは、1989年(平成元年)までに約32万台ものフォルクスワーゲンをお届けしています。この実績をささえているのが、創立以来長い歴史をもつヤナセのサービス体制。いつでも、どこでも安心してお乗りいただけるよう、北海道から沖縄まで全国に拠点を設置し、万全のサービス体制を築いています。ヤナセの充実したサービスネットワークがフォルクスワーゲンの高品質をささえ、皆様に安心のカーライフをお届けしています。いいクルマだからこそ、いいサービスを考える。ヤナセならではの信頼のシステムです。

いいものだけを世界から

カーライフ楽しむあなたのよいマナー

お問い合わせは

good new days

ヤナセ

株式会社ヤナセ埼玉

与野市上峰3-1-4 〒338 電話(048)853-2151番

good new days

ヤナセ

輸入元 株式会社ヤナセ
フォルクスワーゲン・アウディ事業部
〒105 東京都港区芝浦1丁目6-38
電話(大代表) 東京(03)432-0311

90.11.20,000