

特別限定車



Sharan TSI Comfortline Tech Edition





大切な家族のために、大切なのは安全性です。

家族にうれしい装備が充実した Sharan TSI Comfortline Tech Edition新登場!

大切な人を心から安心させる先進の安全装備、一人ひとりに上質な快適さをもたらす室内空間。

ゆとりある暮らしを彩るフルサイズミニバンSharanから、特別な**TSI Comfortline Tech Edition**が新登場!

スムーズな駐車を補助する「Park Assist」や、荷物を抱えたままテールゲートが開けられる機能などお出かけ先で役立つ装備がさらに充実。

そして、数々の先進技術がドライブを安全にサポートする「Volkswagenオールイン・セーフティ」。

Sharanならではの使いやすさと安心を高めて、アクティブなライフスタイルをサポートします。



全国限定80台 ヒュアホワイト(0Q)



全国限定70台 ディープブラックパールエフェクト(2T)

Special Equipment | 今だけの「特別装備」が家族のお出かけをサポート。



さらに
Sharan **TSI** Comfortline
Tech Editionは
安心と快適をアップする
装備が満載。

Special Equipment

荷物の出し入れから、車庫入れ、ナビゲーションまで。お出かけ先で家族をしっかりサポート。

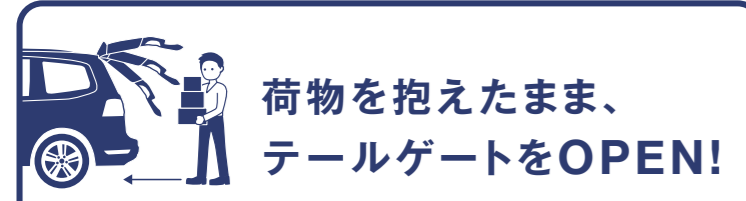

荷物を抱えたまま、 テールゲートをOPEN!

■パワーテールゲート (挟み込み防止機能、“Easy Open”機能付)

リモコンキーで自動開閉が可能。さらにキーを保持した人がリヤバンパー下方に差し出した手で所定の動作をすると、センサーが反応して、自動でテールゲートがオープン。荷物等で両手がふさがっている状態でも、テールゲートに触れることなく開けることができます。また、ボタン操作によりドアが自動でクローズしますので、女性にも簡単に扱えます。



誰でも駐車がスムーズ。

■駐車支援システム“Park Assist”

縦列駐車・車庫入れの際、駐車可能スペースの検出とステアリング操作を自動で行い、駐車をサポートするシステムです。さらに、縦列駐車からの発進も、車両が自動でステアリング操作を行い、運転をサポートします。もちろん、映像とガイドラインで後方確認ができるリヤビューカメラ“Rear Assist”も標準装備。ミニバンの運転はちょっと苦手だと思っている方も安心して車庫入れができます。

※車両が全ての操作を自動で行うシステムではありません。低い縁石や輪止め、超音波を反射しないものなど、センサーで検知できないものもありますので、必ずドライバーが十分な安全確認を行い、必要に応じて駐車プロセスを中断してください。また、フェンス、支柱、樹木、周囲の車両の開いたテールゲート等は、センサーに検知されない場合があります。

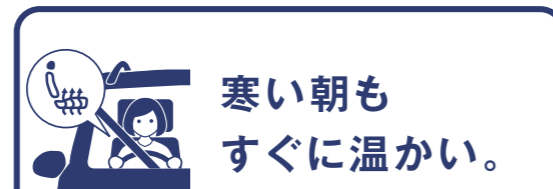
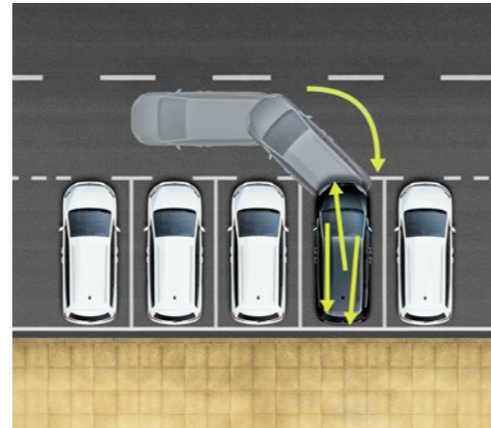

寒い朝も すぐに温かい。

■シートヒーター

運転席と助手席に装備。3段階の温度調整が可能で、座面をすばやく温めます。寒い朝も快適にお出かけできます。



足元から スタイリッシュに。

■17インチ アルミホイール

スポーティ&スタイリッシュな5本スポークのデザイン。225/50R17モビリティタイヤを装着しています。



Volkswagen純正ナビゲーションシステム “716SDCW”

タッチパネル・ディスプレイや「ETC2.0対応車載器」を採用。音声認識機能にも対応した高機能AVナビゲーションシステムです。



バイキセノンヘッドライト (オートハイトコントロール機能付)

ハロゲンライトの約2倍の光束で、より遠く広い範囲を照射。美しく精密に作り込まれたデザインが精悍な個性を主張します。



ダイナミックコーナリングライト

カーブを曲がる際、ステアリング操作に連動してライトを進行方向へ照射。夜間の視認性を高めます。

※ロービームを点灯し時速10km以上で走行時



レザーマルチファンクション ステアリングホイール

選局や曲送り、音量などのオーディオ機能がステアリングから手を離さずに操作でき、安全なドライビングをサポートします。

※Sharan TSI Comfortlineに標準装備



スマートエントリー&スタートシステム “Keyless Access”

キーを操作することなくドアロックの作動・解除やエンジンの始動・停止ができます。またポケットや鞆の中のキーを感知すると、ドアハンドルに手を触れるだけでドアのロックが解除できます。

※Sharan TSI Comfortlineに標準装備

※スマートエントリー&スタートシステムは、電波により挿込み型ベースメーカーなどの医療用電子機器に影響を及ぼす恐れがあります。詳しくはフォルクスワーゲンカスタマーセンターまたは正規ディーラーにお問い合わせください。

Safety

毎日のお出かけに、週末の遠出に安心をプラス。

Volkswagen オールイン・セーフティ



安全な車間距離を常にキープ。

アダプティブクルーズコントロール“ACC”
(全車速追従機能付)

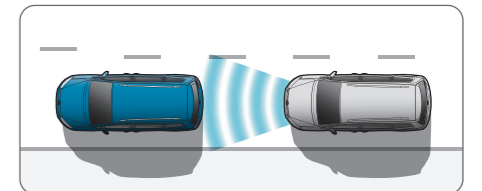

レーダースキャンにより先行車を測定。設定されたスピードを上限に自動で加減速を行い、一定の車間距離を維持。長距離走行などでドライバーの疲労を低減します。渋滞などの低速域でも作動し、先行車が完全に停止するまでの範囲で制御が可能です。

※本機能は先行車のゆるやかな減速に対応するものであり、急ブレーキによる減速に対応するものではありません。
起動速度:30km/h以上 作動速度:0km/h以上



前方の車を検知して、衝突被害軽減をサポート。

プリクラッシュブレーキシステム“Front Assist”
(シティエマージェンシーブレーキ機能付)

全速度域*においてレーダーが前方車両との衝突の危険を感知すると、ドライバーへ警告音などで注意を喚起。それでもブレーキングが不十分な場合、システムが介入して自動で車両を減速させ、衝突の被害を軽減します。また、時速30km未満で走行中はシティエマージェンシーブレーキ機能が作動。自動的にブレーキを作動させ危険を回避、あるいは追突の被害を軽減します。 *作動速度:5km/h以上



もしもの衝突時、衝撃を和らげる。

9エアバッグ

万一のとき、9個のエアバッグが優れた乗員保護性能を発揮します。



衝突後の、さらなる多重事故に備える。

ポストコリジョンブレーキシステム

衝突後、自動でブレーキをかけて減速し多重事故発生を低減します。

※ポストコリジョンブレーキシステムの制御には限界があります。このシステムは追突などを自動で回避するものではありません。また、道路状況や天候によっては作動しない場合があります。

※これらのシステムは衝突などを自動で回避するものではありません。また、システムの制御には限界があり、道路状況や天候によっては作動しない場合があります。システムを過信せず、十分な注意を払い安全な運転を心がけてください。ご使用の際には必ず取扱説明書をお読みください。詳しくは正規ディーラーにお問い合わせください。

Sharan TSI Comfortline Tech Edition 全国限定150台 車両本体価格(消費税込) **¥4,329,000**

Equipment List / Specifications

主要装備表

| Volkswagen オールイン・セーフティ | |
|------------------------|--|
| 予防安全 | アダプティブクルーズコントロール"ACC" (全車速追従機能付) / スタティックコーナリングライト / ダイナミックコーナリングライト / リヤビューカメラ"Rear Assist" / 駐車支援システム"Park Assist" / ドライバー疲労検知システム"Fatigue Detection System" / パークディスタンスコントロール(フロント/リヤ) / ブリクラッシュブレーキシステム"Front Assist"(シティエマージェンシーブレーキ機能付) / ESC(エレクトロニック・スタビリティ・コントロール) / ABS(アンチロック・ブレーキング・システム) / ブレーキアシスト |
| 衝突安全 | フロントエアバッグ(運転席/助手席、助手席エアバッグオフスイッチ) / ニーエアバッグ(運転席) / サイドエアバッグ(1列目/2列目) / カーテンエアバッグ / むち打ち軽減ヘッドレスト(運転席/助手席) / 全席3点式シートベルト(運転席/助手席高さ調整式) / フォースリミッター付シートベルトテンショナー(運転席/助手席/2列目左右) / ISOFIX(アイソフィックス)基準適合チャイルドシート固定装置(2列目/3列目) |
| 二次被害防止 | エマージェンシーストップシグナル / ポストコリジョンブレーキシステム |
| 盗難防止装置 | イモビライザー |
| 視界 | バイセクソンヘッドライト(オートハイトコントロール機能付) / オートライト / ヘッドライトウォッシャー / フォグランプ(フロント) / フォグランプ(リヤ) / オールティンテッドガラス(UVカット機能付) / ダークティンテッドガラス(リヤ/リヤ左右、UVカット機能付) / レインセンサー / ヒーテッドウォッシャーノズル(フロント) / 電動格納式リモコンドアミラー(ヒーター、リバース運動機能(助手席)付) / 自動防眩ルームミラー |
| 空調 | 3ゾーンフルオートエアコンディショナー(運転席/助手席/2列目独立調整、自動内気循環機能付) / アレルゲン除去機能付きフレッシュエアフィルター(花粉/ダスト除去気導入フィルター) |
| オーディオ / ナビゲーション | Volkswagen純正ナビゲーションシステム*716SDCW" (VICSワイド対応、CD/DVD録音、CD/DVDプレーヤー、MP3/WMA*1/AAC再生*2、MP4/WMV動画再生*3、Wi-Fi Miracast™*4 (Wi-Fiスマホリンク)再生、AM/FM、ワイドFM対応、地デジTV受信*5、iPod®*6接続対応、Bluetooth®*7オーディオ/ハンズフリーフォン、スマホ接続対応iPhone®*8/Android™*8、Intelligent VOICE®9、Smart Access 4Car®9、NaviCon®*10対応、フリックオペレーション) / ETC2.0対応車載器 / VTRケーブル及びiPod®、iPhone®*6、USBデバイス接続装置*11 / 8スピーカー |
| 機能装備 | オートホール機能 / BlueMotion Technology (Start/Stopシステム、ブレーキエネルギー回生システム) / スマートエントリー&スタートシステム "Keyless Access"®*12 / 電動チャイルドブルーロック(リヤドア) / パワースライドドア(リヤ左右、挟み込み防止機能付) / パワーステアリング(挟み込み防止機能、"Easy Open"機能付) / カミングホーム&リーピングホーム / 12V電源ソケット(1列目、ラゲージルーム) / ハンドシフト / チルト&テレスコピックステアリング / 電動パワーステアリング / エレクトロニックパーキングブレーキ |
| 快適装備 | シートバックテール(運転席/助手席) / カップホルダー(1列目、2列目、3列目) / センターアームレスト(前席) |
| メーター周り | マルチファンクションインジケーター(時刻、瞬間/平均燃費、走行距離、平均速度、運転時間、外気温度、メニュー機能) / シートベルト警告装置(全席) / タイヤ空気圧警告灯 |
| 外装 | シルバールーフレール |
| シート / 内装 | スポーツコンフォートシート(運転席/助手席) / 高さ調整シート(運転席/助手席) / パワーシート(運転席(リクライニング)) / パワーステアリング(運転席) / ランパースポーツ(助手席) / 可倒式シート(助手席) / 分割可倒式シート(2列目、スライド&リクライニング機能) / 分割格納式シート(3列目) / イージークリーン機能(2列目左右) / シートヒーター(運転席/助手席) / レザーマルチファンクションステアリングホイール / レザーシフトノブ |
| 収納 | グローブボックス(エアコン送風口付) / シーリングトレイ / シートアンダートレイ(運転席/助手席) / シートバックポケット(運転席/助手席) / スライディングカバー |
| 足回り | 225/50R17モビリティタイヤ / 7Jx17アルミホイール(5スポーク) |
| その他 | Volkswagen Professional Care |

*1:著作権保護されているWMA(Windows Media®Audio)形式の音楽ファイルは再生できません。*2:DVD-R/CD-R/CD-RWやSDHCメモリーカードに記録された音楽ファイルの直接再生が可能です。
 *3:USBメモリーやSDメモリーカードに記録された動画ファイルの再生が可能です。*4:Wi-Fiスマホリンクに対応したAndroid™スマートフォンのみ対応となります。*5:安全のため、走行中は本機モニターで地上デジタルTVやDVDの映像を見ることはできません。音声のみとなります。*6:iPod®、iPhone®は、米国および他の国々で登録されたApple Inc.の商標です。iPhone®の商標は、アイホン株式会社ライセンスのもとで使用されています。*7:Bluetooth®は米国Bluetooth SIG, Inc.の商標または登録商標です。Bluetooth®は携帯電話の仕様や設定により、接続できない場合や、操作方法・表示・動作が異なる場合があります。*8:Google、Android™、Android Auto™は、Google Inc.の商標または登録商標です。*9:Intelligent VOICEおよびSmart Access 4Carはクラリオン株式会社の商標です。*10:「NaviCon」は株式会社デンソーの登録商標です。*11:USBデバイス用接続ケーブルは標準搭載ですが、iPod®用接続ケーブル(Dockコネクタ)は別売りオプションとなります。*12:スマートエントリー&スタートシステムは、電波により植え込み型ペースメーカーなどの医療用電子機器に影響を及ぼす恐れがあります。詳しくはフォルクスワーゲンカスタマーセンターまたは正規ディーラーにお問い合わせください。●本仕様・主要装備・諸元などは予告なく変更される場合があります。●フォルクスワーゲングループジャパンが日本に輸入する車は、安全対策および排気ガス対策の点で現行の国内基準をすべて満たしています。●燃料消費率は、定められた試験条件のもとでの値です。実際の走行時には、この条件(気象、道路、車両、運転、整備などの状況)が異なってきますので、それに応じて燃料消費率は異なります。●スノーチェーンのご使用に際し、製品によってはボディに干渉する恐れがありますので、詳しくは正規ディーラーにお問い合わせください。※ボディカラー、内張りシートのカラーについては、撮影・印刷条件により実際の車両と異なって見えることがありますのでご了承ください。※本カタログで使用した写真およびイラストは、実際と異なる場合がありますのでご了承ください。

| | | | | | | | |
|---------|--|---------|------------|--------|----------------|------------------|--------------------------|
| エコカー減税* | 自動車取得税 20%減税 自動車重量税 25%減税 | 燃費・環境性能 | 排出ガス 75%削減 | 低排出ガス車 | 平成32年度 燃費基準達成車 | 燃料消費率 (国土交通省審査値) | JC08モード 15.0 km/ℓ |
|---------|--|---------|------------|--------|----------------|------------------|--------------------------|

燃料消費率は、定められた試験条件のもとでの値です。実際の走行時には、この条件(気象、道路、車両、運転、整備などの状況)が異なってきますので、それに応じて燃料消費率は異なります。

*正式名称「環境対応車普及促進税制」。詳しくはフォルクスワーゲン カスタマーセンターもしくは正規ディーラーにお問い合わせください。

フォルクスワーゲン グループ ジャパン 株式会社

愛知県豊橋市明海町5-10 〒441-8550
 フォルクスワーゲン カスタマーセンター 0120-993-199
www.volkswagen.co.jp



- <https://www.facebook.com/VolkswagenJP>
- <https://plus.google.com/+VolkswagenCoJp>
- https://twitter.com/VW_JPN

- <https://www.youtube.com/user/VolkswagenGroupJapan/>
- https://www.instagram.com/vw_japan/

Issue : June, 2017 VW0387-PM7061

Photo ボディカラー : ディープブラックパールエフェクト(2T) 写真は一部実際と異なる場合があります。

ビューホワイト(0Q) 全国限定80台 ディープブラックパールエフェクト(2T) 全国限定70台

主要諸元表

| | |
|------------------|---|
| 4ドア 6速DSG® 右ハンドル | |
| 車両型式 DBA-7NCZD | |
| 寸法 / 重量 | 全長:4,855mm / 全幅:1,910mm / 全高:1,765mm / ホールベース:2,920mm トレッド前/後:1,555mm/1,605mm / 最低地上高(空車時):140mm / 車両重量:1,820kg |
| 乗車定員 | 7名 |
| 性能 | 最小回転半径:5.8m |
| エンジン | 燃料消費率(国土交通省審査値) JC08モード : 15.0km/ℓ 主要燃費向上対策:アイドリングストップ装置 / 筒内直接噴射 / 可変バルブタイミング / 電動パワーステアリング / 充電制御 / DSG® 型式:CZD / 種類:直列4気筒DOHCインタークーラー付ターボ(4バルブ) / 内径×行程:74.5×80.0mm / 総排気量:1,394cc 圧縮比:10.0 / 最高出力(ネット値):110kW(150PS)/5,000-6,000rpm / 最大トルク(ネット値):250Nm(25.5kgm)/1,500-3,500rpm 燃料タンク容量:73ℓ / 使用燃料:無鉛プレミアム |
| 諸装置 | トランスミッション:自動6段(前進)1段(後退) 変速比:第1速3.461/第2速2.050/第3速1.300/第4速0.902/第5速0.914/第6速0.756/後退3.989 最終減速比1-4速:4.800/5-6速:後退:3.600 フロントサスペンション:マクファーソンストラット(スタビライザー付) / リヤサスペンション:4リンク(スタビライザー付) フロントブレーキ:ベンチレーテッドディスク / リヤブレーキ:ディスク / 使用タイヤサイズ:225/50R17 |

環境仕様

| | |
|---------------|--|
| 二酸化炭素(CO2)排出量 | 155g/km(JC08モード走行 燃費値換算) |
| 排出ガス | 一酸化炭素(CO):1.15g/km / 非メタン炭化水素(NMHC):0.013g/km / 窒素酸化物(NOx):0.013g/km |
| 騒音 | 近接排気騒音:79dB / 定常走行騒音:68dB / 加速走行騒音:70dB |
| エアコン冷媒 | 種類:R134a / 使用量:875±15g / GWP値:1,430 / 環境影響度目標値:150 / 目標年度2023年 |

四面図(mm)

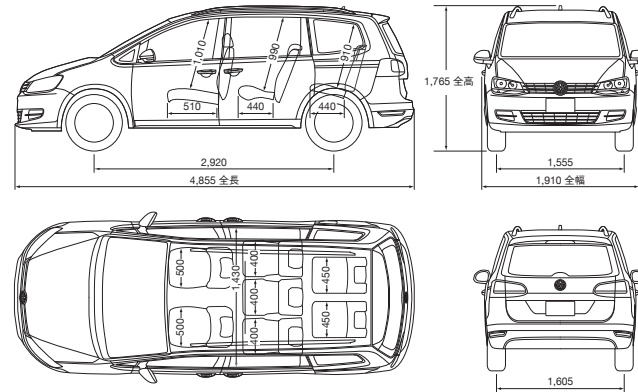

ラゲージスペース

300 (2,297) ℓ

ラゲージスペースの容量はISO測定法による。()内は後席を倒した場合。

*ISOの定めたトランク容量測定方法:容量1ℓ(200mm×100mm×50mm)のテストボックスにて測定。(ドイツにおける公表値)

フォルクスワーゲンは、適切に管理された森林の木材から作られるFSC® 認証紙や、環境にやさしい植物油インキを使用することで、資源の有効利用など環境保護に取り組んでいます。

