



Golf Touran



Golf Touran

子どもが増えても、趣味が増えても大丈夫です。

走りが気持ちよくて、大きな荷物も載せられて、7人でも楽しくドライブできる。

あなたのしたいすべてのことに、**Golf Touran**はしっかりと応えます。

Volkswagenならではのテクノロジーが生み出す、ダイナミックで爽快感あふれる走り。

数々の安全技術により、あらゆる局面で大切な人を守る高い安全性。

スタイリッシュさが際立つデザイン、コンパクトミニバンならではの機能と使いやすさ。

このクルマと一緒に、きっと、みんなの毎日がもっと楽しくなる。





笑顔の一日が、ここから始まる。

みんなが気持ちよく過ごせる7シーターに、
万が一のときには衝突を回避・軽減させるプリクラッシュブレーキシステム“Front Assist”や、
タッチパネルでの操作はもちろん、スマートフォンとの連携もできる
インフォテインメントシステムを標準装備。
あなたをサポートする充実の機能が、ドライブに安心と快適をお届けします。



シャープさを研ぎ澄ました、 スタイリッシュなフォルム。

ボディサイドにまるで彫刻のように刻まれた、エッジの効いたキャラクターライン。
そして、伸びやかさとシャープさを融合させた、流れるように美しいプロポーション。
ミニバンの枠を超えた洗練のデザインは、どこにいても際立つ存在感を放ちます。

どんなシーンでも際立つ、力強い存在感。





機能美が光る、洗練されたデザイン。

The image shows the interior of a car from a rear passenger perspective. The car features a large panoramic sunroof that allows natural light to fill the cabin. The seats are upholstered in dark leather with horizontal stitching. The interior trim is light-colored, and the overall atmosphere is bright and airy. The view through the windows shows a clear blue sky and a distant landscape with hills and buildings.

みんながゆったりくつろげる、心地よい開放感。

大人のシートが、子どもの指定席に変わる。



※写真は停車中のイメージです。走行する際には必ずシートベルトを装着し、6歳未満のお子様は必ずチャイルドシートを使用してください。



Safety



Photo: TSI Highline ボディカラー:アトランティックブルーメタリック(H7) オプション装着車 写真は一部実車と異なる場合があります。

すべての安全技術は、すべての人の安心を守るために。

Golf Touranは、すべてのグレードにプリクラッシュブレーキシステム“Front Assist”を標準装備。

他にも乗員を守る数々のセーフティ機能を装備しています。

その実力は、欧州のユーロNCAPで獲得した最高レベルの5スターが証明しています。



2015ユーロNCAP最高の評価
 欧州の公的自動車安全評価であるユーロNCAPにおいて、Golf Touranは最高レベルの5スターを獲得しました。

Volkswagen オールイン・セーフティ

「安全性能は、すべてに優先する」。Volkswagenがいつの時代にも掲げているこのテーマを支えるのが、総合安全制御のコンセプト Volkswagen オールイン・セーフティです。なによりも事故を起こさないための「予防安全」。万が一の事故のダメージを軽減する「衝突安全」。そして、事故が起きた後の被害を抑える「二次被害防止」。すべての人のドライブを安心して包み込むために、3つのステージで総合的に危険を回避する数々の技術を展開しています。

Volkswagen オールイン・セーフティ:Highlineの場合。*:オプション設定 グレードにより装備の設定が異なります。設定の詳細につきましては、P45~46主要装備表をご確認ください。

事故を起こさせない 予防安全			万が一の事故のダメージを軽減する 衝突安全		事故が起きた後の被害を抑える 二次被害防止		
	A 渋滞時追従支援システム “Traffic Assist”		F ダイナミック コーナリングライト*		K フロアクティブ・ オキュパント・ プロテクション		O 9エアバッグ
	B アダプティブクルーズ コントロール“ACC” (全車速追従機能付)		G スタティック コーナリングライト		L リヤビューカメラ “Rear Assist”*		P インテグレートッド チャイルドシート* (後席一体型チャイルドシート(2列目左右))
	C レーンキープアシスト システム “Lane Assist”		H リヤトラフィックアラート (後退時警告・衝突軽減 ブレーキ機能)		M パークディスタンス コントロール (フロント/リヤ、前進/後退時 衝突軽減ブレーキ機能付)		Q ISOFIX (アイソフィックス) 基準適合 チャイルドシート固定装置 (2列目/3列目)
	D レーンチェンジ アシストシステム “Side Assist Plus”		I プリクラッシュブレーキ システム“Front Assist” (歩行者検知対応シティエマ ージェンシーブレーキ機能付)		N オプティカル パーキングシステム		高剛性ボディ
	E 駐車支援システム “Park Assist”*		J ドライバー疲労検知 システム “Fatigue Detection System”		ESC (エレクトロニック・ スタビリティコントロール)		フォースリミッター付シートベルトテンショナー (運転席/助手席/2列目左右)

・ABS(アンチロック・ブレーキング・システム) ・ブレーキアシスト

・むち打ち軽減ヘッドレスト(運転席/助手席) ・全席3点式シートベルト(運転席/助手席高さ調整式)

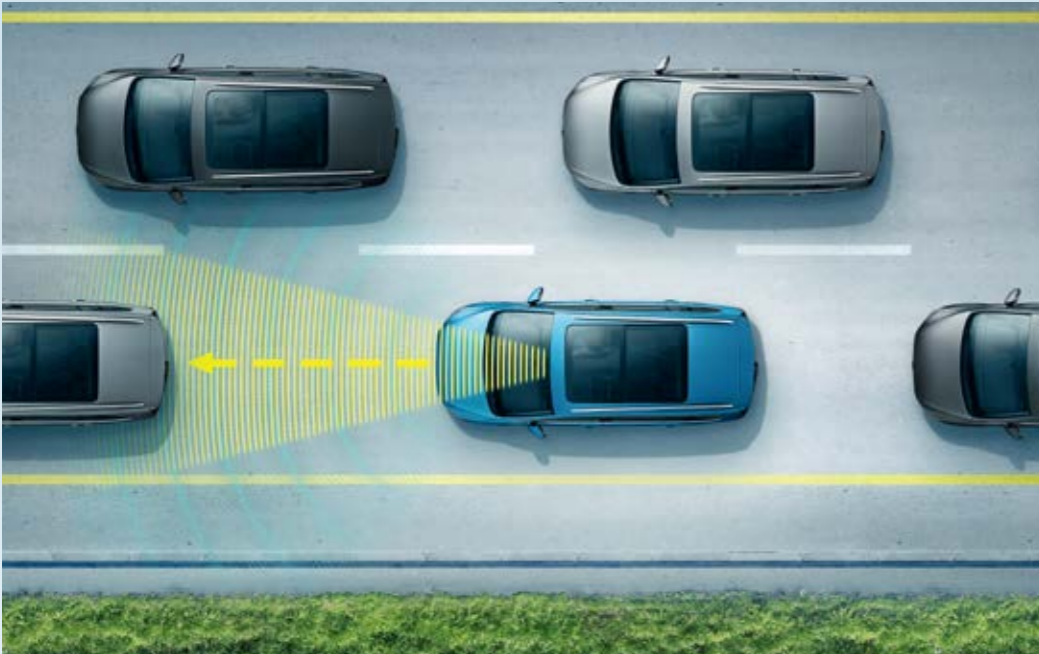

渋滞のストレス軽減。
A 渋滞時追従支援システム“Traffic Assist”

“Traffic Assist”はドライバーがあらかじめ設定した間隔を先行車との間で保ち、走行レーンを維持するようサポートすることができます。この機能をオンにすると交通渋滞時やストップ&ゴーの多い状況において、システムは自動的にアクセル、ブレーキおよびステアリングを制御*し、渋滞時や長距離移動におけるドライバーの疲労やストレスを和らげます。

*:本機能は先行車のゆるやかな減速に対応するものであり、急ブレーキによる減速に対応するものではありません。
※起動速度 30km/h以上 作動速度 0~60km/h
※作動条件 ドライバーの両手がステアリングを握っていてハンドル操作に関与していること
Highline, R-Lineに標準装備 Comfortlineにオプション設定

安全な車間距離を常にキープ。
B アダプティブクルーズコントロール“ACC” (全車速追従機能付)

クルーズコントロールにレーダーセンサーを組み合わせたシステムです。高感度なレーダースキャンにより先行車を測定。あらかじめ設定されたスピードを上限に自動で加減速を行い、一定の車間距離を維持することで、長距離走行などでのドライバーの疲労を低減させます。またこのシステムは渋滞などの低速度域でも作動し、先行車が完全に停止するまでの範囲で制御が可能*。作動状況はマルチファンクションインジケーターで視覚的に確認できます。

*:本機能は先行車のゆるやかな減速に対応するものであり、急ブレーキによる減速に対応するものではありません。
※起動速度 30km/h以上 作動速度 0km/h以上
Comfortline, Highline, R-Lineに標準装備

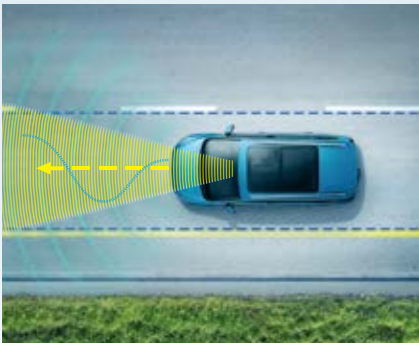

車線逸脱しないようドライバーをサポート。
C レーンキープアシストシステム “Lane Assist”

フロントガラス上部に設置されたカメラにより走行中の車線をモニタリング。ドライバーの意図しない車線の逸脱を検知すると、ステアリング補正*を行いドライバーに警告します。マルチファンクションインジケーターには走行車線マーキングを表示し、ドライバーのステアリング操作をサポートします。

*:ステアリングの補正はドライバーのステアリング操作で解除することができます。
※起動速度 65km/h以上 作動速度 60km/h以上
Highline, R-Lineに標準装備 Comfortlineにオプション設定



安全な車線変更をサポート。
D レーンチェンジアシストシステム “Side Assist Plus”

リヤバンパー左右のレーダーセンサーにより車両後方約70mまでの範囲で周辺の状態をモニタリング。車両の斜め後ろの死角エリアに車両が走行している場合、ドアミラーの専用インジケーターが点灯。ドライバーが気付かずに検出車両の方向にウインカーを作動させると点滅に切り替わり、ドライバーの注意をミラーに引き寄せます。また、検出車両の方向に進路変更しようとするときステアリングを自動で補正して軌道を修正し、他車との接触を回避します。

※作動速度 10km/h以上
Highline, R-Lineに標準装備 Comfortlineにオプション設定

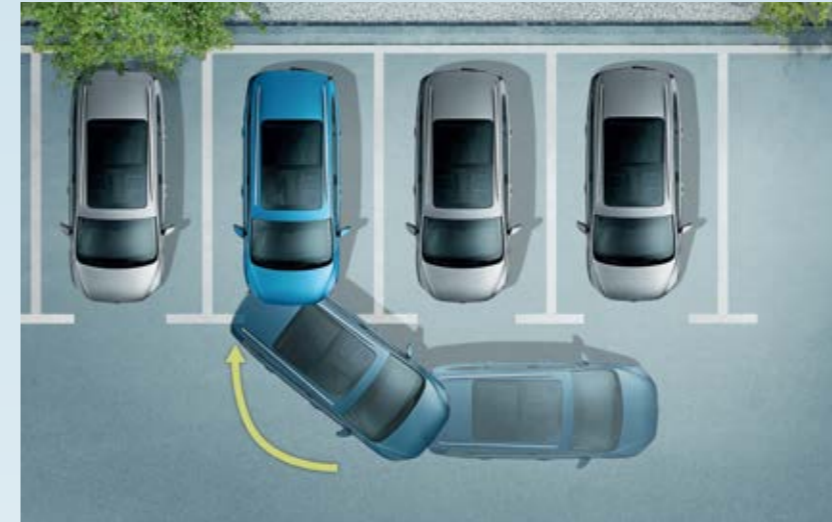

入庫から出庫まで駐車の一部始終をサポート。
E 駐車支援システム“Park Assist”

縦列駐車・車庫入れの駐車時に、駐車可能スペースの検出とステアリング操作を自動で行い、駐車をサポートするシステムです。さらに、縦列駐車からの発進の際も、同様に車両が自動でステアリング操作を行い、発進をサポートします。ドライバーは、システムのガイドに従い、アクセル、ブレーキ、シフト操作を行います。

Highline, R-Lineにオプション設定

【駐車プロセス中は次の事に注意してください】

- (1) 車両が自動でステアリング操作を行いますので、ステアリングから手を離してください。手を扶くなど思わぬケガにつながるおそれがあります。
 - (2) 車速がシステムの制限速度を超過しそうになると、ブレーキが作動して自動で減速する場合があります。
 - (3) 車両が障害物に近づいて衝突するおそれがある場合、被害を軽減するために自動的にブレーキが作動することがあります。システムの各機能には限界があります。システムを過信せず、十分な注意を払い、安全な運転を心がけてください。システムの作動条件等、その他の重要な注意事項がございます。詳しくは、正規ディーラーにお問い合わせください。
- ※車両が全ての操作を自動で行うシステムではありません。低い縁石や輪止め、超音波を反射しないものなど、センサーで検知できないものもありますので、必ずドライバーが十分な安全確認を行い、必要に応じて駐車プロセスを中断してください。また、フェンス、支柱、樹木、周囲の車両の開いたテールゲート等は、センサーに検知されない場合があります。

縦列駐車モードまたは車庫入れモードを選択し、駐車スペースの横を走行すると、超音波センサーで駐車可能なスペースを検出します。ドライバーがメーターディスプレイに表示されるガイドに従って停車し、シフトをリバースギヤに入れると、駐車プロセスが開始されます。駐車プロセスでは、ドライバーがメーターディスプレイに表示されるガイドに沿って、アクセル、ブレーキ、シフト操作を行うと、システムが自動的にステアリングを操作し、定められた位置への駐車をサポートします。また、縦列駐車からの発進の際も、同様に車両がステアリング操作を自動で行い、スムーズな発進をサポートします。



■ ダイナミックコーナリングライト
■ 通常のロービーム

ステアリングの動きに連動して照射。
F ダイナミックコーナリングライト

ステアリング操作に連動し、ヘッドライトの照射エリアを細かく調整。曲がる方向を適切に照らし出し、より安全性を高めます。

Highline, R-Lineにオプション設定



出庫時の後方の安全確認をサポート。
H リヤトラフィックアラート (後退時警告・衝突軽減ブレーキ機能)

バックで出庫する際の安全性を大幅に高めるシステムです。駐車位置から後退で発進する際、リヤバンパーに内蔵されたレーダーセンサーにより車両後方の交通状況をモニタリングし、死角から接近してくる車両を検知した際、警告音にてドライバーに注意を促します。ドライバーが反応しなかったり、ブレーキ操作が不十分な場合には、自動的にブレーキを作動させます。

※作動速度 1~12km/h 後退時
Highline, R-Lineに標準装備 Comfortlineにオプション設定

歩行者の安全も守る。
G スタティックコーナリングライト

低速でカーブを曲がる時に、ステアリングの舵角およびウインカーと連動して点灯。交差点での歩行者の確認がしやすく、歩行者側に注意を促すこともできます。

Highlineに標準装備

事故を
起こさせない
予防安全

万が一の事故の
ダメージを軽減する
衝突安全

事故が起きた後の
被害を抑える
二次被害防止



前方の車や歩行者を検知して衝突被害軽減をサポート。
I ブリクラッシュブレーキシステム“Front Assist”
(歩行者検知対応シティエマージェンシーブレーキ機能付)

全速度域^{*}においてレーダーで前方の車両との距離を検知。衝突の危険を感知するとブレーキシステムをスタンバイし、警告音と警告灯でドライバーに注意喚起を促します。第二段階では断続的にブレーキをかけ車体を振動させて警告。それでもドライバーが回避操作を行わない場合やドライバーによるブレーキが不十分な場合、システムが介入し自動で車両を減速させて衝突の被害を軽減します。また、時速45km未満での走行中には歩行者検知対応シティエマージェンシーブレーキ機能が作動。レーダーとフロントカメラが連携し車両だけでなく、歩行者も検知し、ドライバーが回避操作を行わない場合やブレーキ操作が不十分な場合、システムが介入し、自動的にブレーキを作動させ危険を回避、あるいは追突の被害を軽減します。

*:ブリクラッシュブレーキシステム“Front Assist”が“ON”の時、時速約5km以上で前方の交通状況を検知します。
※Trendlineには、歩行者検知対応機能は非装備となります。
Highline, R-Lineに標準装備 Comfortlineにオプション設定



運転の疲れを気づかせてくれる。
J ドライバー疲労検知システム
“Fatigue Detection System”

ドライバーのステアリング入力や角度をモニタリング。疲労や眠気による急なステアリング操作など、通常の運転パターンと異なる動きを検知して、マルチファンクションインジケータの表示と警告音で休憩を促します。

※このシステムはドライバーの疲労をどのような状況でも検知できるわけではありません。カーブ走行時、車速、道路、天候状況によってはご使用にできない場合があります。

写真はHighline, R-Lineのイメージです。

※これらのシステムは衝突などを自動で回避するものではありません。また、システムの制御には限界があり、道路状況や天候によっては作動しない場合があります。システムを過信せず、十分な注意を払い安全な運転を心がけてください。ご使用の際には必ず取扱説明書をお読みください。詳しくは正規ディーラーにお問い合わせください。



事故を予測して、万が一の時に備える。
K プロアクティブ・オキュパント・プロテクション

事故が起きる可能性を予測し、早い段階で乗員保護機能の作動に備えるのがプロアクティブ・オキュパント・プロテクション。急制動や極端なオーバーステア/アンダーステアによって発生しうる事故の可能性を検出すると、即座にシートベルトのテンションを高めます。同時にウィンドーを閉じ、万が一の衝突が起きた際、各エアバッグが最大限の効力を発揮できるように備えるシステムです。



バック時の後方視認をサポート。
L リビューカメラ“Rear Assist”

ギヤをリバースに入れると車両後方の映像を映し出します。画面にはガイドラインが表示され、車庫入れや縦列駐車などの際に安全確認をサポートします。

Comfortline, Highline, R-Lineにオプション設定

駐車時の障害物を検知。
M パークディスタンスコントロール(フロント/リヤ、前進/後退時衝突軽減ブレーキ機能付)

バンパーに設置したセンサーにより障害物などを検知して警告音で知らせます。さらに、前進/後退時衝突軽減ブレーキ機能^{*}を“ON”にすると、障害物に近づいて衝突の恐れがある場合、自動的にブレーキを作動させ衝突を回避または衝突の被害を軽減させます。

*:作動速度 10km/h以下
Highline, R-Lineに標準装備

駐車時の障害物を検知し、ディスプレイでお知らせ。
N オプティカルパーキングシステム

センサーにより障害物などを検知してディスプレイで知らせます。障害物との距離や位置を表示して、駐車時の安全な操作をサポートします。

Highline, R-Lineに標準装備

事故を
起こさせない
予防安全

万が一の事故の
ダメージを軽減する
衝突安全

事故が起きた後の
被害を抑える
二次被害防止



もしもの衝突時、衝撃を和らげる。
O 9エアバッグ

運転席/助手席の「フロントエアバッグ」、1列目と2列目の「サイドエアバッグ」、サイドウィンドー全体を覆う「カーテンエアバッグ」に加え、運転席には「ニーエアバッグ」を標準装備。合計9個のエアバッグが、万一の衝突の際に高い乗員保護性能を発揮します。

必要なときチャイルドシートに変身。
P インテグレートド チャイルドシート
(後席一体型チャイルドシート)

2列目左右のシートに内蔵されたチャイルドシート。チャイルドシートが必要なお子様が乗車する時は、シート座面を引き起こし、専用サイドヘッドレストを装着。座面を格納し専用サイドヘッドレストを取り外せば、通常のシートとして使用できます。

※適応体重:15~36kg
※身長115cm以下のお子様には純正アクセサリチャイルドシートのご使用を推奨します。詳しくは、正規ディーラーにお問い合わせください。

Comfortline, Highlineにオプション設定

チャイルドシートをワンタッチで確実に固定。
Q ISOFIX(アイソフィックス)基準適合
チャイルドシート固定装置

後部座席(2列目/3列目)には、チャイルドシートをワンタッチで固定できるISOFIX基準適合チャイルドシート固定装置を装備。別売のチャイルドシートにも対応しています。ISO(国際標準化機構)規格のシート固定方式により、固定用フックとチャイルドシート側の取付アームを連結。ワンタッチで確実に装着ができます。

事故を
起こさせない
予防安全

万が一の事故の
ダメージを軽減する
衝突安全

事故が起きた後の
被害を抑える
二次被害防止



万が一の時の歩行者への衝撃を緩和する。
R アクティブボンネット

歩行者との衝突を検知すると、瞬時にボンネットの後端を数cm持ち上げてエンジンとの間のスペースを拡大。歩行者の頭部への衝撃を低減させるシステムです。

※作動速度 25~55km/h



衝突後の、さらなる多重事故に備える。
S ポストコリジョンブレーキシステム

衝突の危険を最大限回避する機能を搭載するとともに、起こってしまった事故の被害を最小限にとどめる。そのための備えが、ポストコリジョンブレーキシステムです。これは、衝突や追突時の衝撃をエアバッグのセンサーが検知することで作動。自動でブレーキをかけて車両を時速10km以下になるまで減速^{*}させて、対向車線へのはみ出しによって起こる多重事故の危険を低減させるシステムです。もちろんドライバーの操作でブレーキを解除することも可能です。

*:車両を最大0.6Gの範囲内で減速します。
※ポストコリジョンブレーキシステムの制御には限界があります。このシステムは追突などを自動で回避するものではありません。また、道路状況や天候によっては作動しない場合があります。詳しくは正規ディーラーにお問い合わせください。
※動画ではマルチコリジョンブレーキシステムとなっていますが機能は同じになります。



写真は一部実際と異なる場合があります。イラストは、機構説明用につき実際のものとは一部異なります。

Performance



Photo: TSI Highline ボディカラー:リフレックスシルバーメタリック (8E) オプション装着車 写真は一部実際と異なる場合があります。

思いのままの走りが楽しい、爽快なパフォーマンス。

革新的なモジュールコンセプト“MQB”を採用し、大幅な軽量化とロングホイールベース化を実現した**Golf Touran**。

Volkswagen独創の**TSI**®エンジンと**DSG**®トランスミッションなどとの組み合わせにより、爽快な走りを思いのままに楽しめる、

ダイナミックで安定感あふれるドライビングパフォーマンスを実現しています。



1.4ℓ TSI®エンジン

シリンダー内に必要な量だけ直接燃料を噴射する直噴技術と、効率よく多量の空気を送り込む過給機。この2つを組み合わせた「直噴+過給」システムにより、優れた燃焼効率と高トルクを発揮。小型の水冷式インタークーラー付ターボチャージャーを搭載したこのパワーユニットは、5,000~6,000rpmで110kW(150PS)の最高出力を、また1,500~3,500rpmで250Nm(25.5kgm)の最大トルクを発揮。小排気量であっても、高いパフォーマンスと優れた燃費性能を発揮。アクセルペダルを踏み込んだその瞬間から、すぐにその実力を実感できます。



7速DSG®トランスミッション

2つのクラッチを持ち、切れ目のない滑らかな加速を実現する新世代のトランスミッション「**DSG**®」を搭載。オートマチックトランスミッションと同様の簡単な操作で0.03~0.04秒^{*1}というレーシングドライバー並みのシフトチェンジを実現しました。また、高い伝達効率により燃費の向上にも貢献します。ステアリングから手を離さずに、指先だけの操作でシフトアップ・ダウンを可能にするパドルシフト^{*2}も装備。

*1: 当社調べ。
*2: Comfortline, Highline, R-Lineに標準装備

アダプティブシャシーコントロール“DCC”

ダンパーの減衰力や電動パワーステアリングの特性を瞬時にコントロールする先進のサスペンションシステムです。日常走行に適した「ノーマル」、快適な乗り心地を維持する「コンフォート」、俊敏性を高める「スポーツ」の3種類のモードをスイッチひとつで選択可能。さまざまな走行状況に合わせて連続的に減衰力特性を変化させ、ドライバーの意思に応える自在な走りを提供します。



R-Lineにオプション設定

ドライビングプロフィール機能

通常の「ノーマル」に加え、「エコ」「スポーツ」「カスタム」の各モードからシーンに合わせた選択が可能。エンジンやシフトのプログラムをはじめ様々な機能の設定を最適化させることで、お好みのドライビングスタイルが得られます。

Highline, R-Lineに標準装備



Photo: TSI Highline オプション装着車
写真は一部実際と異なる場合があります。 ※モニター画面はイメージです。

爽快な走りと低燃費を支える“BlueMotion Technology”。

“Start/Stopシステム”や“ブレーキエネルギー回生システム”など、

エネルギーを無駄なく、効率的に利用する環境技術“BlueMotion Technology”。

高効率のTSI®エンジンやDSG®トランスミッションなどと相まって、

爽快な走りの楽しさと優れた低燃費を高次元で両立しています。



エネルギーを無駄なく、効率的に利用するVolkswagenの先進技術です。

自動的にアイドリングをストップして低燃費に貢献する
“Start/Stopシステム”

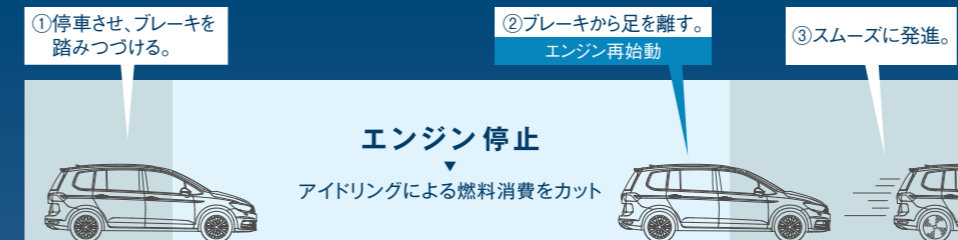

アイドリングストップ技術により、無駄な燃料の消費を抑えるシステム。信号の多い街中や渋滞時にクルマを停止させた際、ブレーキペダルを踏み続けると自動的にエンジンが停止。発進の際はブレーキペダルから足を離せばスムーズに再始動*します。アイドリング時の燃料消費をカットすることで、燃費の向上はもちろん、ガソリン代の節約にも貢献します。エンジンの自動停止はACC（アダプティブクルーズコントロール）やオートホールド、エレクトロニックパーキングブレーキの作動中でも行えます。さらにアクセルオフやブレーキ操作などによる、停車に向けた制御の実行中にも自動停止が可能です。

*:オートホールド機能がオンの場合には、アクセルペダルを踏むことで再始動します。

バッテリーへの充電を効率良く行う
“ブレーキエネルギー回生システム”

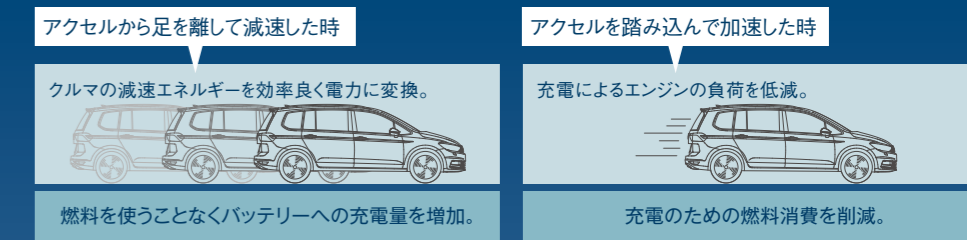

燃料消費効率を高める

車両の運動エネルギーを効率的に利用し、燃費の向上につなげるシステム。走行中、ドライバーがアクセルペダルから足を離したり、ブレーキをかけた際に発生する減速エネルギーをバッテリーに充電。逆に加速時は充電のためのエンジンの負荷を低減し、無駄な燃料消費を抑えます。

エコカー減税*	燃費・環境性能	燃料消費率 (国土交通省審査値)
自動車取得税 40% 減税 自動車重量税 50% 減税	 排出ガス75%低減 平成32年度燃費基準+10%	JC08モード 18.5 km/ℓ

環境仕様	
二酸化炭素 (CO ₂) 排出量	125g/km (JC08モード走行 燃費値換算)
排出ガス	一酸化炭素 (CO) : 1.15g/km / 非メタン炭化水素 (NMHC) : 0.013g/km / 窒素酸化物 (NOx) : 0.013g/km
騒音	平成11年規制適合 (規制値 近接排気騒音: 96db / 定常走行騒音: 72db / 加速走行騒音: 76db)
エアコン冷媒	種類: R134a / 使用量: 500g / GWP値: 1,430 / 環境影響度目標値: 150 / 目標年度: 2023年

燃料消費率は、定められた試験条件のもとでの値です。実際の走行時には、この条件 (気象、道路、車両、運転、整備などの状況) が異なりますので、それに依りて燃料消費率は異なります。

*: 正式名称「環境対応車普及促進税制」。詳しくはフォルクスワーゲン カスタマーセンターもしくは正規ディーラーにお問い合わせください。

Seat Arrangement



多彩なシーンに応える、フレキシブルなシートアレンジ。

Golf Touranの室内は、1人乗りから7人乗りまで、乗る人の数や荷物の大きさなどに応じてさまざまにアレンジが可能です。また3列目への乗り降りが簡単にできるイージーエントリー機能により、7シーターの使いやすさをより一層高めています。



イージーエントリー

2列目シートのショルダーにあるレバーを引くだけで、シート全体が前方に向かって倒れ込みながら移動。3列目シートへもスムーズにアクセスできます。



7人乗り

開放感あふれるゆとりの室内は、最大乗車定員の7人が乗っても快適。3列目まで全席3点式シートベルトを標準装備しています。



5人乗り

3列目をすべて格納。5人がゆったりと過ごせる室内空間と、実用的なラゲージスペースを両立します。2列目シートは前後スライドとリクライニングが可能です。



3人乗り

2列目の助手席側を倒し、3列目すべてを格納。長い荷物も載せられるスペースを確保しつつ、3人が無理なく座れます。

シーンに合わせて、アレンジは自由自在

例えば2列目の中央席だけを倒せば、開放感のある6人乗りに。2列目と3列目をすべてフロアにすれば、広々ラゲージスペースのある2人乗りに。またインテグレートドチャイルドシート*があれば、急に子どもを乗せることになってもスマートに対応できます。さまざまなシーンに応えられる機能的なシートアレンジが、アクティブな毎日をしっかりサポートします。

*: Comfortline、Highlineにオプション設定

Luggage Space



大きな荷物も簡単収納。使いやすさがうれしいラゲージスペース。

ラゲージスペースの使いやすさも、コンパクトミニバンならではの魅力のひとつです。

2列目シートは取り外すことなく、折り畳むだけでフラットなフロアに早変わり。

助手席や3列目とのアレンジと合わせれば、さまざまな広さのラゲージスペースを作り出せます。

荷物の量や大きさなど、シーンに合わせて使い方は自由自在です。

パワーテールゲート (挟み込み防止機能、“Easy Open”機能付)

“Easy Open”機能はパワーテールゲートと連動した機能で、キーを保持した人間がリヤバンパー下方において足で所定の動作をすると、センサーが反応して、自動でテールゲートが開きます。この機能により、荷物等で両手がふさがっている状態でも、テールゲートに触れることなく開けることができます。誤操作防止のため、キー保持者が車外のテールゲートの付近にいる場合のみ作動します。

Highline, R-Lineにオプション設定



定員乗車時

3列目シートを使用する7人乗りの状態でも、毎日のお買い物などの荷物をしっかり積み込めるスペースを確保しています。



ラゲージスペースの床下には、スライディングカバー*や小物の収納などに便利なスペースを設定。フルフラット時はもちろん、5人乗車時にも使用できます。

*: Comfortline, Highline, R-Lineに標準装備

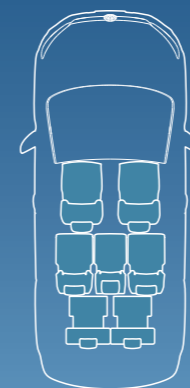

5人乗車時

3列目シートだけを格納すれば、大きなキャンプ道具でも余裕を持って積み込めるラゲージスペースが広がります。

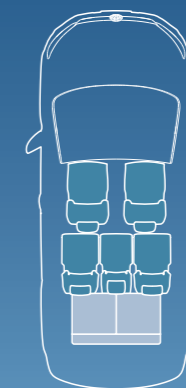

フルフラット時

3列目シートを格納し、さらに2列目と助手席*も倒せば、完全にフラットな大容量ラゲージスペースに。例えばサーフボードのような長さのある荷物、自転車などの大きな荷物の積み込みも余裕です。

*: 可倒式助手席シートはComfortline, Highline, R-Lineに標準装備

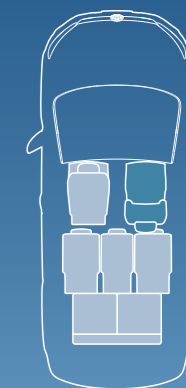

Utility



使い勝手を追求した、こだわりの収納スペース。

7シーターの**Golf Touran**には、各所に便利な収納スペースと機能を備えています。

1列目のシートアンダートレーや、2列目に用意したシートバックテーブル、前後ドアのポケット、3列目にも設置したカップホルダー。

Golf Touranでのドライブをもっと快適にする、こだわりの使いやすさです。

カップホルダー

全列にそれぞれカップホルダーを設置。ペットボトルやマグボトルの収納が可能です。

※Trendlineは1列目、3列目に設置



ドアポケット

フロントドア、リヤドアともに、ペットボトルなどを収納できるポケットを採用しています。



グローブボックス

ボックス内を明るく照らし出す照明とエアコン送風口を備えています。



シートバックテーブル

運転席と助手席のシートバックには、小物を置いておける折畳み式のテーブルを装備しています。

Comfortline、Highline、R-Lineに標準装備



シートアンダートレー

運転席と助手席の座面下に、引き出し式のトレーを採用しています。

Comfortline、Highline、R-Lineに標準装備



コンソールボックス

1列目のセンターアームレストの内部に収納スペースを用意しています。

Equipment



Photo: TSI Highline シート:チタンブラック/マイクロプリース (BG) オプション装着車

電動パノラマスライディングルーフ

前席から2列目まで続くスライディングルーフは光を室内に招き入れ、開放感あふれるオープンエア・クーリングが楽しめます。先代モデルからガラスエリアを拡大するとともに、開口部の側面には室内をやさしく照らすLEDイルミネーションを採用しました。また、紫外線対策に配慮したUVカット機能付ガラスと、直射日光をガードする電動サンシェードも装備しています。

Highline, R-Lineにオプション設定



Photo: ダイナミックコーナリングライト付

LEDヘッドライト

高い視認性を確保しながら、消費電力の少なさと長寿命を実現させた次世代ヘッドライトです。ロービーム、ハイビーム、ポジションランプ、ターンシグナルのすべてにLEDを使用。ダイナミックコーナリングライト機能*も備えています。

*:Highline, R-Lineのみオプション設定

Highline, R-Lineに標準装備
Comfortlineにオプション設定



フォグランプ

フロントフォグランプ*は濃霧や雨などによる悪天候時の視界確保に、リヤフォグランプは後続車への注意喚起に役立ちます。

*:Highlineのみとなります。



LEDテールランプ:Highline, R-Lineにオプション設定

Trendline / Comfortline / Highline / R-Line

テールランプ

Highline, R-LineにはLEDテールランプをオプション設定。ブレーキを踏むとはっきりとしたグラフィックを描き出し、後続車からの視認性を高めて追突の危険性を和らげます。



Photo: TSI Highline



Photo: TSI Highline

3ゾーンフルオートエアコンディショナー

運転席、助手席、後席の3つのゾーンで温度などを独立して設定できます。センターコンソールの背後には、2列目シートから操作できる後席用操作スイッチを設置。また、内気とウインドーガラスの温度差や室内の湿度をモニターし、フロントウインドーの曇りを抑えます。

Highline, R-Lineに標準装備 Comfortlineにオプション設定



ダークティントドガラス

陽射しを抑えるとともにプライバシーを確保、室内の快適さや安心感を高めます。紫外線対策にも配慮し、UVカット機能付ガラスを採用しました。

Comfortline, Highline, R-Lineに標準装備

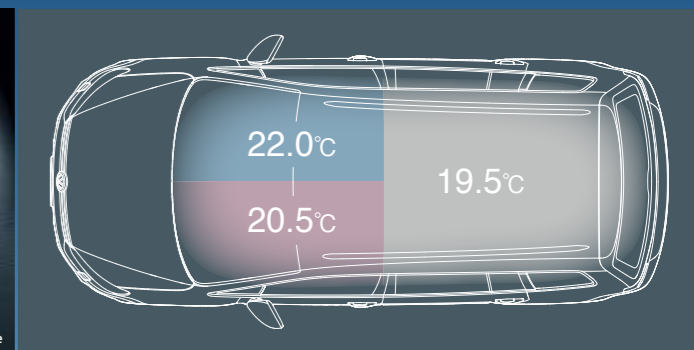



Volkswagen純正インフォテインメントシステム“Discover Pro”

9.2インチ大型全面タッチスクリーンを採用。従来のナビゲーションシステムの域を超える、車両を総合的に管理するインフォテインメントシステムです。全面タッチスクリーンにより、まるでスマートフォンのように画面上を軽くタッチするだけで反応します。大画面の特徴を生かし、3つの画面を同時に表示させることも可能。手のひらを画面にかざして左右にスワイプするだけで画面操作を行えるジェスチャーコントロール^{*1}を搭載しました。専用の“Volkswagen Media Control”アプリケーションで、後部座席などからもインフォテインメントシステムを操作でき、ドライバーが運転に集中しやすい環境を作り出します。さらに純正システムならではの車両との連動性により、車両の各種情報の表示や先進安全装備などの設定も可能。もちろん、フルセグ地上デジタルTVチューナー^{*1}、iPod[®]/iPhone[®]*2/音楽再生(MP3、WMA^{*3}、AAC)^{*4}、Bluetooth[®]*5オーディオ/ハンズフリーフォンにも対応しています。

^{*1}:ジェスチャーコントロール操作が可能な画面(操作内容):MENU画面(メニューのページ切替) ラジオ画面(局変更) メディア画面(アルバム変更、曲変更)

Comfortline、Highline、R-Lineにオプション設定

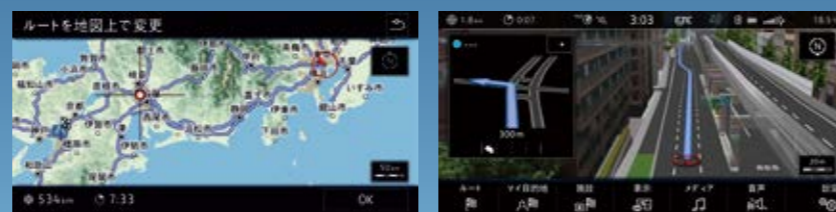

“Discover Pro”主な機能

- SSDナビゲーションシステム VICSワイド対応 DVD/CDプレーヤー MP3/WMA^{*4}再生^{*4} AM/FM ワイドFM対応 地デジTV受信^{*1}
- Bluetooth[®]*5オーディオ/ハンズフリーフォン ジェスチャーコントロール Volkswagen Media Controlアプリケーション対応



ジェスチャーコントロール^{*1}

タッチスクリーンに触れることなく、手のひらを画面にかざして左右にスワイプするだけでラジオ選局などの操作を行えます。視線や運転姿勢を変えずに、手のジェスチャーで快適に画面操作が可能です。

“Volkswagen Media Control”アプリケーション

“Discover Pro”とスマートフォン、タブレットをWLAN接続することで、同乗者がスマートフォンから音楽、ラジオの操作、目的地設定や住所検索^{*2}が可能になります。

^{*2}:住所検索・周辺施設検索:住所入力による目的地の検索や「コンビニ」などキーワード入力による現在地周辺の施設検索が、日頃使い慣れたスマートフォン入力により可能です。同乗者操作や、駐車中の操作で、設定した目的地を“Discover Pro”に転送し、ナビゲーションできます。通信費は別途、各通信会社との契約に基づき発生、変動します。

運転者が万一、“Volkswagen Media Control”アプリケーションおよびスマートフォンを使用する場合は、常に交通安全を心がけ、交通規制、道路交通法、自動車に関する法律、法令、安全基準を順守してください。安全が確保されない場合は、必ず安全な場所に停車してから操作してください。

^{*1}:安全のため走行中は本機モニターで地上デジタルTVやDVDの映像を見ることはできません。音声のみとなります。^{*2}:Apple CarPlay[™]、iPod[™]、iPhone[™]は、米国および他の国々で登録されたApple Inc.の商標です。iPhone[™]商標は、アイホン株式会社のライセンスにもとづき使用されています。App Storeは、Apple Inc.のサービスマークです。^{*3}:著作権保護されているWMA(Windows Media[®] Audio)形式の音楽ファイルは再生できません。^{*4}:DVD-R/CD-R/CD-RWやSDHCメモリーカードに記録された音楽ファイルの直接再生が可能です。^{*5}:Bluetooth[™]は米国Bluetooth SIG, Inc.の商標または登録商標です。Bluetooth[™]は携帯電話の仕様や設定により接続できない場合や、操作方法・表示・動作が異なる場合があります。^{*6}:Gracenote[®]はグレースノート社の登録商標です。^{*7}:無償期間終了後は、専用ポータルサイトで有償更新可能。通信費は別途、各通信会社との契約に基づき発生、変動します。契約内容によっては別途追加契約が必要となる場合があります。^{*8}:MirrorLink[™]はCar Connectivity Consortiumの商標または登録商標です。携帯電話の種類によって対応していない場合があります。^{*9}:Google、Google Play、Android[™]、Android Auto[™]は、Google Inc.の商標または登録商標です。^{*10}:CD-R/CD-RWやSDHCメモリーカードに記録された音楽ファイルの直接再生が可能です。^{*}走行中に使用できるのは一部のアプリケーションとなります。すべてのアプリケーションに対応するものではありません。

モバイルオンラインサービス “Volkswagen Car-Net”



テレマティクス機能“Guide & Inform”

“Discover Pro”をスマートフォンやWi-Fiルーターなどの通信機器と接続しテザリングを通じて専用サーバーと通信を行うことで、各種情報を任意で入手できます。ルート案内の精度をさらに高めたり、オンラインによる検索を行うことで豊富な施設を検索したり、ボイス検索をすることで運転時もより安全かつ簡単に充実した内容の検索が可能。また、ニュースや天気予報など目的地の最新情報を入手したり、Gracenote[®]*6情報をオンラインで最新のものにアップデートすることができます。“Guide & Inform”機能は、新車購入時より3年間無償^{*7}で提供しています。

“Guide & Inform”各種サービス機能

- オンラインVICS情報 オンライン施設検索 オンラインボイス検索 天気予報
- 駐車場(満空情報) ガソリンスタンド(料金情報) ニュース
- 目的地インポート ビークルヘルスレポート オンラインGracenote[®]*6

Comfortline、Highline、R-Lineにオプション設定

コネクティビティ機能“App-Connect”

インフォテインメントシステムとスマートフォン間の通信を可能とするVolkswagenが提供する機能です。“App-Connect”は“MirrorLink[™]*8”、“Apple CarPlay[™]*2”、“Android Auto[™]*9”に対応します。“App-Connect”を利用して、対応するアプリケーションを車載器の画面上で閲覧したり、音声で操作することが可能です。

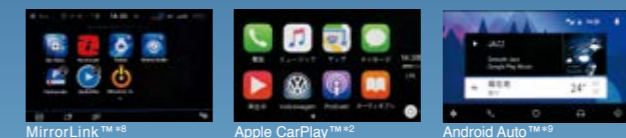

詳しくは、モバイルオンラインサービス Volkswagen Car-Net カタログをご参照ください。



Volkswagen純正インフォテインメントシステム “Composition Media”

Golf Touranにはフォルクスワーゲン車専用開発されたオーディオシステムを採用しました。このシステムでは、ドライビングプロファイルを初めとする機能の設定変更や、エコドライブのアシスト機能などが8インチの大型タッチスクリーンで操作可能。スマートフォンのように直観的な操作を実現するだけでなく、ドライバーの手の動きを感知して必要な時だけメニューを表示するなど、情報の見やすさと操作のしやすさを両立します。CDプレーヤー、MP3/WMA^{*3}再生^{*10}、AM/FM、ワイドFM対応、Bluetooth[®]*5オーディオ/ハンズフリーフォンや、“Composition Media”の画面をタッチしてスマートフォンアプリを操作できる“App-Connect”にも対応するなど、多彩な機能で快適なドライビングをサポートします。

“Composition Media”主な機能

- CDプレーヤー MP3/WMA^{*3}再生^{*10} AM/FM ワイドFM対応
- Bluetooth[®]*5オーディオ/ハンズフリーフォン

Lineup



ボディカラー:ピュアホワイト(0Q) オプション装着車



オプション装着車



Golf Touran TSI Highline

Golf Touranが持つさまざまな魅力を余すことなく楽しめるモデル。

10スポークの17インチアルミホイールを採用し、エクステリアのスタイリッシュさをより際立たせました。

インテリアでは、艶やかなピアノブラックのデコラティブパネルを配し、洗練と上質の空間を演出。

さらには快適なドライブをサポートするLEDヘッドライトや3ゾーンフルオートエアコン、2列目左右席のシートヒーター、

そして先進安全技術の“Traffic Assist”、“Side Assist Plus”やパークディスタンスコントロールなど、多彩な機能を標準装備しています。

また、開放感あふれるオープンエアクルージングを楽しめる電動パノラマスライディングルーフをオプションで選択できます。

エコカー減税*		燃費・環境性能	燃料消費率(国土交通省審査値)
自動車取得税 40% 減税	自動車重量税 50% 減税	 排出ガス75%低減 平成32年度 燃費基準+10%	 18.5 km/l

燃料消費率は、定められた試験条件のもとでの値です。実際の走行時には、この条件(気象、道路、車両、運転、整備などの状況)が異なってきますので、それに応じて燃料消費率は異なります。

*正式名称「環境対応車普及促進税制」。詳しくはフォルクスワーゲン カスタマーセンターもしくは正規ディーラーにお問い合わせください。

オプション装備
電動パノラマスライディングルーフ 電動パノラマスライディングルーフ(電動サンシェード、UVカット機能付)
インテグレートッド チャイルドシート インテグレートッド チャイルドシート(後席一体型チャイルドシート(2列目左右)) / シートヒーター(運転席/助手席)
*"Discover Pro"パッケージ Volkswagen純正インフォテインメントシステム"Discover Pro" / ETC2.0対応車載器 モバイルオンラインサービス"Volkswagen Car-Net"(コネクティビティ機能"App-Connect"、テレマティクス機能"Guide & Inform") / リヤビューカメラ"Rear Assist"
テクノロジーパッケージ 駐車支援システム"Park Assist" / ダイナミックコーナリングライト / パワーテールゲート(狭み込み防止機能、"Easy Open"機能付) / LEDテールランプ

電動パノラマスライディングルーフは、テクノロジーパッケージ、“Discover Pro”パッケージとのセットオプション。インテグレートッド チャイルドシートは、テクノロジーパッケージ、“Discover Pro”パッケージとのセットオプション。テクノロジーパッケージは、“Discover Pro”パッケージとのセットオプション。



17インチアルミホイール

Lineup



ボディカラー:カリビアンブルーメタリック(F9) オプション装着車



オプション装着車

Golf Touran TSI Comfortline

キャリングロッドを装着できるルーフレールやUVカット機能付ダークティントドガラス、

長時間の移動でも疲れにくいゆったりと座れるコンフォートシートなど、装備を充実させたモデルです。

オプションには、LEDヘッドライトやアルミホイールといったワンランク上の装備を選べるアップグレードパッケージを設定。

さらには先進の安全技術やインフォテイメントシステム“Discover Pro”など、

ドライブをより気持ちよく楽しみたいあなたに必要な機能をプラスできるパッケージオプションも用意しています。

エコカー減税*		燃費・環境性能	燃料消費率(国土交通省審査値)
自動車取得税	自動車重量税		JC08モード
40%減税	50%減税	排出ガス75%低減 燃費基準+10%	18.5 km/l

燃料消費率は、定められた試験条件のもとでの値です。実際の走行時には、この条件(気象、道路、車両、運転、整備などの状況)が異なってきますので、それに依りて燃料消費率は異なります。

*正式名称「環境対応車普及促進税制」。詳しくはフォルクスワーゲン カスタマーセンターもしくは正規ディーラーにお問い合わせください。

オプション装備
アップグレードパッケージ LEDヘッドライト(オートハイトコントロール機能、LEDターニングナル付) 3ゾーンフルオートエアコンディショナー(運転席/助手席/2列目独立調整、自動内気循環機能付) アレルゲン除去機能付きフレッシュエアフィルター(花粉/ダスト除去外気導入チャコールフィルター) シルバールーフレール/205/60R16タイヤ/6.5Jx16アルミホイール(5ダブルスポーク)
セーフティパッケージ レーンキープアシストシステム“Lane Assist”/プリクラッシュブレーキシステム“Front Assist”(歩行者検知対応シティアラーム機能付)/渋滞時追従支援システム“Traffic Assist”/レーンチェンジアシストシステム“Side Assist Plus”/リヤトラフィックアラート(後退時警告・衝突軽減ブレーキ機能)/インテグレートドチャイルドシート(後席一体型チャイルドシート(2列目左右))
“Discover Pro”パッケージ Volkswagen純正インフォテイメントシステム“Discover Pro”/ETC2.0対応車載器 モバイルオンラインサービス“Volkswagen Car-Net”(コネクティビティ機能“App-Connect”、テレマティクス機能“Guide & Inform”) /リヤビューカメラ“Rear Assist”

セーフティパッケージは、アップグレードパッケージと“Discover Pro”パッケージとのセットオプション。
“Discover Pro”パッケージは、アップグレードパッケージとのセットオプション。



ハロゲンヘッドライト

16インチスチールホイール(フルホイールキャップ付)

16インチアルミホイール(オプション)

Lineup



ボディカラー：リフレックスシルバーメタリック (8E)

Golf Touran TSI Trendline (受注生産)

標準装備のインフォテインメントシステム“Composition Media”や、ブリクラッシュブレーキシステム“Front Assist”をはじめとする先進の安全技術。コンパクトミニバンGolf Touranの価値をより身近に感じていただけるモデルです。



エコカー減税*		燃費・環境性能	燃料消費率 (国土交通省審査値)
自動車取得税 40% 減税	自動車重量税 50% 減税	 排出ガス75%低減 平成32年度燃費基準+10%	JC08モード 18.5 km/l

燃料消費率は、定められた試験条件のもとでの値です。実際の走行時には、この条件(気象、道路、車両、運転、整備などの状況)が異なってきますので、それに応じて燃料消費率は異なります。

*正式名称「環境対応車普及促進税制」。詳しくはフォルクスワーゲン カスタマーセンターもしくは正規ディーラーにお問い合わせください。



16インチスチールホイール (フルホイールキャップ付)



ボディカラー：ハバネロオレンジメタリック (V9)* オプション装着車 *有償オプション

胸を突き抜ける、走りの予感。

ダイナミックな走りを連想させるスポーティなモデルです。

迫力あるマスクを演出するフロントバンパーをはじめ、ディフューザー付リヤバンパーやサイドスカートなど、エアロダイナミクスに満ちたR-Line専用エクステリアを装備。

さらに、18インチアルミホイールやクローム仕上げのデュアルエキゾーストパイプなどが、

「R」の血統にふさわしい躍動感ある存在感を主張します。

エコカー減税*		燃費・環境性能	燃料消費率(国土交通省審査値)
自動車取得税 40% 減税	自動車重量税 50% 減税	 排出ガス75%低減 平成30年度燃費基準+10%	JC08モード 18.5 km/l

燃料消費率は、定められた試験条件のもとでの値です。実際の走行時には、この条件(気象、道路、車両、運転、整備などの状況)が異なってきますので、それに応じて燃料消費率は異なります。

*:正式名称「環境対応車普及促進税制」。詳しくはフォルクスワーゲン カスタマーセンターもしくは正規ディーラーにお問い合わせください。

R-Line専用装備

フロント&リヤバンパー
サイドスカート
専用クロームパッケージ
クロームデュアルエキゾーストパイプ
専用18インチアルミホイール



オプション装備

電動パノラマスライディングルーフ
電動パノラマスライディングルーフ(電動サンシェード、UVカット機能付)

"Discover Pro"パッケージ
Volkswagen純正インフォテインメントシステム"Discover Pro" / ETC2.0対応車載器
モバイルオンラインサービス"Volkswagen Car-Net" (コネクティビティ機能"App-Connect"、テレマティクス機能"Guide & Inform") / リヤビューカメラ"Rear Assist"

テクノロジーパッケージ
駐車支援システム"Park Assist" / ダイナミックコーナリングライト / パワーテールゲート(挟み込み防止機能、"Easy Open"機能付) / LEDテールランプ

アダプティブシヤシーコントロール"DCC"

電動パノラマスライディングルーフは、テクノロジーパッケージ、"Discover Pro"パッケージ、アダプティブシヤシーコントロール"DCC"とのセットオプション。テクノロジーパッケージは、"Discover Pro"パッケージとのセットオプション。アダプティブシヤシーコントロール"DCC"は、テクノロジーパッケージ、"Discover Pro"パッケージとのセットオプション。

Color Combinations

Body Colors



Pure White
ピュアホワイト(0Q)



Caribbean Blue Metallic
カリビアンブルーメタリック(F9)



Deep Black Pearl Effect
ディープブラックパールエフェクト(2T)



Habanero Orange Metallic
ハバネロオレンジメタリック(V9)*



Atlantic Blue Metallic
アトランティックブルーメタリック(H7)



Reflex Silver Metallic
リフレックスシルバーメタリック(8E)

Seats



Seats	Body Colors	ピュアホワイト(0Q)	カリビアンブルーメタリック(F9)	アトランティックブルーメタリック(H7)	リフレックスシルバーメタリック(8E)	ディープブラックパールエフェクト(2T)	ハバネロオレンジメタリック(V9)*
TSI Trendline アンスラサイト/ファブリック(AB)		○	○	○	○	○	—
TSI Comfortline チタンブラック/ファブリック(BG)		●	●	●	●	●	○
TSI Highline チタンブラック/マイクロフリース(BG)		●	●	●	●	●	○
TSI R-Line チタンブラック/マイクロフリース(BG)		●	●	—	●	●	○

○:受注生産 受注生産は、納期に時間がかかりますのでご了承ください。 *:有償オプション ※ボディカラーおよびシートは、印刷インクの場合で実際の色と多少異なって見える場合がありますのでご了承ください。

Equipment List

主要装備表

Volkswagen オールイン・セーフティ				
予防安全	TSI Trendline	TSI Comfortline	TSI Highline	TSI R-Line
アダプティブクルーズコントロール"ACC" (全車速追従機能付)	—	●	●	●
レーンキープアシストシステム"Lane Assist"	—	▲ ¹	●	●
渋滞時追従支援システム"Traffic Assist"	—	▲ ¹	●	●
レーンチェンジアシストシステム"Side Assist Plus"	—	▲ ¹	●	●
スタティックコーナリングライト	—	—	●	—
ダイナミックコーナリングライト	—	—	▲ ²	▲ ²
リヤビューカメラ"Rear Assist"	—	▲ ³	▲ ³	▲ ³
駐車支援システム"Park Assist"	—	—	▲ ²	▲ ²
ドライバー疲労検知システム"Fatigue Detection System"	●	●	●	●
パークディスタンスコントロール (フロント/リヤ、前進/後退時衝突軽減ブレーキ機能付)	—	—	●	●
オプティカルパーキングシステム	—	—	●	●
リヤトラフィックアラート (後退時警告・衝突軽減ブレーキ機能)	—	▲ ¹	●	●
ブリクラッシュブレーキシステム"Front Assist" (シティエマージェンシーブレーキ機能付)	●	●	—	—
ブリクラッシュブレーキシステム"Front Assist" (歩行者検知対応シティエマージェンシーブレーキ機能付)	—	▲ ¹	●	●
プロアクティブ・オキュパント・プロテクション	●	●	●	●
ESC (エレクトロニック・スタビリティ・コントロール)	●	●	●	●
ABS (アンチロック・ブレーキング・システム)	●	●	●	●
ブレーキアシスト	●	●	●	●
衝突安全				
フロントエアバッグ (運転席/助手席、助手席エアバッグカットオフスイッチ)	●	●	●	●
ニーエアバッグ (運転席)	●	●	●	●
サイドエアバッグ (1列目/2列目)	●	●	●	●
カーテンエアバッグ	●	●	●	●
むち打ち軽減ヘッドレスト (運転席/助手席)	●	●	●	●
全席3点式シートベルト (運転席/助手席高さ調整式)	●	●	●	●
フォースリミッター付シートベルトテンショナー (運転席/助手席/2列目左右)	●	●	●	●
ISOFIX (アイソフィックス) 基準適合チャイルドシート 固定装置 (2列目/3列目)	●	●	●	●
インテグレートド チャイルドシート (後席一体型チャイルドシート (2列目左右))	—	▲ ¹	▲	—
二次被害防止				
エマージェンシーストップシグナル	●	●	●	●
アクティブボンネット	●	●	●	●
ポストコリジョンブレーキシステム	●	●	●	●

盗難防止装置	TSI Trendline	TSI Comfortline	TSI Highline	TSI R-Line
イモビライザー	●	●	●	●
視界				
ハロゲンヘッドライト (ハイコントロール機能付)	●	●	—	—
LEDヘッドライト* ¹ (オートハイコントロール機能、LEDターニングナル付)	—	▲ ⁴	●	●
オートライト	●	●	●	●
ヘッドライトウォッシャー	—	—	●	●
フォグランプ (フロント)	—	—	●	—
フォグランプ (リヤ)	●	●	●	●
オールティントドガラス (UVカット機能付)	●	●	●	●
ダークティントドガラス (リヤ/リヤ左右、UVカット機能付)	—	●	●	●
レインセンサー	●	●	●	●
ヒータードウォッシャーノズル (フロント)	—	—	●	●
電動格納式リモコンアミラー (ヒーター、リバーズ連動機能 (助手席) 付)	●	●	●	●
自動防眩ルームミラー	●	●	●	●

空調				
エアコンデিশヨナー	●	●	—	—
3ゾーンフルオートエアコンデিশヨナー (運転席/助手席/2列目独立調整、自動内気循環機能付)	—	▲ ⁴	●	●
アレルゲン 除去機能付きフレッシュエアフィルター (花粉/ダスト除去外気導入フィルター)	—	▲ ⁴	●	●

オーディオ / ナビゲーション				
Volkswagen純正インフォテイメントシステム"Composition Media" (CDプレーヤー、MP3/WMA* ² 再生 ³ 、AM/FM、ワイドFM対応、Bluetooth**オーディオ/ハンズフリーフォン)	●	●	●	●
Volkswagen純正インフォテイメントシステム"Discover Pro" (SSDナビゲーションシステム、VICSワイド対応、DVD/CDプレーヤー、MP3/WMA* ² 再生 ⁵ 、AM/FM、ワイドFM対応、地デジTV受信 ⁶ 、Bluetooth**オーディオ/ハンズフリーフォン、ジュエチャーコントロール、"Volkswagen Media Control"アプリケーション対応)	—	▲ ³	▲ ³	▲ ³
ETC2.0対応車載器	—	▲ ³	▲ ³	▲ ³
モバイルオンラインサービス"Volkswagen Car-Net (コネクティビティ機能"App-Connect")	●	●	●	●
モバイルオンラインサービス"Volkswagen Car-Net (コネクティビティ機能"App-Connect"、テレマティクス機能"Guide & Inform")	—	▲ ³	▲ ³	▲ ³
MEDIA-IN (iPod**/iPhone**/USBデバイス接続装置)	●	●	●	●
オーディオ外部入力端子	●	●	●	●
8スピーカー	●	●	●	●

機能装備				
オートホールド機能	●	●	●	●
BlueMotion Technology (Start/Stopシステム、ブレーキエネルギー回生システム)	●	●	●	●
スマートエントリー&スタートシステム"Keyless Access" ⁸	—	—	●	●
パワーテールゲート (挟み込み防止機能、"Easy Open"機能付)	—	—	▲ ²	▲ ²

機能装備	TSI Trendline	TSI Comfortline	TSI Highline	TSI R-Line
カミングホーム&リーピングホーム	●	●	●	●
12V電源ソケット (1列目、2列目、ラゲージルーム)	●	●	●	●
パドルシフト	—	—	●	●
チルト&テレスコピックステアリング	●	●	●	●
電動パワーステアリング	●	●	●	●
クルーズコントロール	●	—	—	—
エレクトロニックパーキングブレーキ	●	●	●	●
ドライビングプロファイル機能	—	—	●	●

快適装備				
インテリアアンビエントライト	—	—	●	●
シートバックテーブル (運転席/助手席)	—	●	●	●
カップホルダー (1列目、2列目、3列目)	—	—	●	●
カップホルダー (1列目、3列目)	—	—	—	—
センターアームレスト (前席)	●	●	—	—
センターアームレスト (前席/後席)	—	—	●	●

メーター周り				
マルチファンクションインジケーター (時刻、瞬間/平均燃費、走行距離、平均速度、運転時間、外気温度、メニュー機能)	●	●	—	—
フルカラーマルチファンクションインジケーター (時刻、瞬間/平均燃費、走行距離、平均速度、運転時間、外気温度、メニュー機能)	—	—	●	●
シートベルト警告装置 (全席)	●	●	●	●
タイヤ空気圧警告灯	●	●	●	●

外装				
電動パノラマスライディングルーフ (電動サンシェード、UVカット機能付)	—	—	▲	▲
R-Line専用エクステリア (フロント&リヤバンパー、サイドスカート)	—	—	—	●
Comfortline専用クロムパッケージ	—	●	—	—
Highline専用クロムパッケージ	—	—	●	—
R-Line専用クロムパッケージ	—	—	—	●
LEDテールランプ	—	—	▲ ²	▲ ²
シルバールフレール	—	▲ ⁴	●	●
デュアルエキゾーストパイプ	●	●	●	—
クロムデュアルエキゾーストパイプ	—	—	—	●

シート / 内装				
マイクロフリースシート	—	—	●	●
トップコンフォートシート (運転席/助手席)	—	—	●	●
高さ調整式シート (運転席/助手席)	●	●	●	●
ランバーサポート (運転席/助手席)	—	●	●	●
可倒式シート (助手席)	—	●	●	●
分割可倒式シート (2列目、スライド&リクライニング機能)	●	●	●	●
分割格納式シート (3列目)	●	●	●	●
イージーエントリー機能 (2列目左右)	●	●	●	●
シートヒーター (運転席/助手席/2列目左右) ⁹	—	—	●	●
レザーマルチファンクションステアリングホイール	—	●	●	●
レザーシフトノブ	●	●	●	●

収納	TSI Trendline	TSI Comfortline	TSI Highline	TSI R-Line
グローブボックス (エアコン送風口付)	●	●	●	●
シートアンダートレー (運転席/助手席)	—	●	●	●
シートバックポケット (運転席/助手席)	—	●	●	●
スライディングカバー	—	●	●	●

足回り				
アダプティブシャシーコントロール"DCC" ⁹	—	—	—	▲
205/60R16タイヤ / 6.5Jx16スチールホイール (フルホイールキャップ付)	●	●	—	—
205/60R16タイヤ / 6.5Jx16アルミホイール (5ダブルスポーク)	—	▲ ⁴	—	—
215/55R17モビリティタイヤ / 6.5Jx17アルミホイール (10スポーク)	—	—	●	—
225/45R18モビリティタイヤ / 7Jx18アルミホイール (10スポーク)	—	—	—	●

その他				
タイヤ応急修理キット	●	●	—	—
Volkswagen Professional Care	●	●	●	●

●:標準装備 ▲:オプション

▲¹:セーフティパッケージ (▲³、▲⁴とセットオプション)
 ▲²:テクノロジパッケージ (▲³とセットオプション)
 ▲³:Discover Proパッケージ (TSI Comfortlineは▲⁴とセットオプション)
 ▲⁴:アップグレードパッケージ
 電動パノラマスライディングルーフは▲²、▲³とのセットオプションとなります。(TSI R-Lineは▲²、▲³、アダプティブシャシーコントロール"DCC"とのセットオプション)
 インテグレートド チャイルドシートは▲²、▲³とのセットオプションとなります。
 アダプティブシャシーコントロール"DCC"は▲²、▲³とのセットオプションとなります。

※パッケージの装備を単独で選択することはできません。※TSI Trendlineは受注生産となり納期に時間がかかりますのでご了承ください。

- *1: TSI Comfortline, TSI Highlineでデザイン・形状が異なります。
- *2: 著作権保護されているWMA (Windows Media® Audio) 形式の音楽ファイルは再生できません。
- *3: CD-R/CD-RWやSDHCメモリーカードなどに記録された音楽ファイルの直接再生が可能です。
- *4: Bluetooth®は米国Bluetooth SIG, Inc.の商標または登録商標です。Bluetooth®は携帯電話の仕様や設定により、接続できない場合や、操作方法・表示・動作が異なる場合があります。
- *5: DVD-R/CD-R/CD-RWやSDHCメモリーカードに記録された音楽ファイルの直接再生が可能です。
- *6: 安全のため、走行中は本機モニターで地上デジタルTVやDVDの映像を見ることはできません。音声のみとなります。
- *7: iPod®, iPhone®は、米国および他の国々で登録されたApple Inc.の商標です。iPhone®の商標は、アイホン株式会社のライセンスのもとで提供されています。
- *8: スマートエントリー&スタートシステムは、電波により植え込み型ペースメーカーなどの医療用電子機器に影響を及ぼす恐れがあります。
- *9: インテグレートド チャイルドシート (オプション) を選択した場合、2列目左右のヒートシーターは非装備となります。詳しくはフォルクスワーゲン カスタマーセンターまたは正規ディーラーにお問い合わせください。

Specifications

主要諸元表

		TSI Trendline	TSI Comfortline	TSI Highline	TSI R-Line	
車両型式		4ドア 7速DSG® 右ハンドル DBA-1TCZD				
寸法 / 重量	全長	mm	4,535		4,540	
	全幅	mm		1,830		
	全高	mm		1,670		
	ホイールベース	mm		2,785		
	トレッド前/後	mm	1,570/1,540		1,560/1,535	
	最低地上高(空車時)	mm		160		
	車両重量	kg	1,560		1,560(1,590)	
乗車定員	名	7				
性能	最小回転半径	m	5.5			
燃料消費率(国土交通省審査値) JC08モード		km/ℓ	18.5			
エンジン	主要燃費向上対策	アイドリングストップ装置 / 筒内直接噴射 / 可変バルブタイミング / 電動パワーステアリング / 充電制御 / DSG®				
	型式	CZD				
	種類	直列4気筒DOHCインタークーラー付ターボ(4バルブ)				
	内径×行程	mm	74.5×80.0			
	総排気量	cc	1,394			
	圧縮比		10.0			
	最高出力(ネット値)	kW(PS)/rpm	110(150)/5,000-6,000			
	最大トルク(ネット値)	Nm(kgm)/rpm	250(25.5)/1,500-3,500			
	燃料タンク容量	ℓ	60			
	使用燃料		無鉛プレミアム			
諸装置	トランスミッション	自動7段(前進)1段(後退)				
	変速比	第1速3.500/第2速2.086/第3速1.342/第4速0.933/第5速0.973/第6速0.777/第7速0.653/後退3.722				
	最終減速比	1-4速:4.800/5-7速:3.428/後退:4.500				
	フロントサスペンション	マクファーソンストラット(スタビライザー付)				
	リヤサスペンション	4リンク(スタビライザー付)				
	フロントブレーキ	ベンチレーテッドディスク				
	リヤブレーキ	ディスク				
	タイヤサイズ	205/60 R16		215/55 R17		225/45 R18

環境仕様

二酸化炭素(CO ₂)排出量	125g/km(JC08モード走行 燃費値換算)
排出ガス	一酸化炭素(CO):1.15g/km / 非メタン炭化水素(NMHC):0.013g/km / 窒素酸化物(NOx):0.013g/km
騒音	平成11年規制適合(規制値 近接排気騒音:96db / 定常走行騒音:72db / 加速走行騒音:76db)
エアコン冷媒	種類:R134a / 使用量:500g / GWP値:1,430 / 環境影響度目標値:150 / 目標年度:2023年

- ()は電動パノラマスライディングルーフ装着車。
 ●本仕様・主要装備・諸元などは予告なく変更される場合があります。
 ●フォルクスワーゲングループジャパンが日本に輸入する車は、安全対策及び排気ガス対策の点で現行の国内基準をすべて満たしています。
 ●燃料消費率は、定められた試験条件のもとでの値です。実際の走行時には、この条件(気象、道路、車両、運転、整備などの状況)が異なってくるため、それに応じて燃料消費率は異なります。
 ●スノーチェーンのご使用に際し、製品によってはボディに干渉する恐れがありますので、詳しくは正規ディーラーにお問い合わせください。
 ※ボディカラー、内張りとシートのカラーについては、撮影・印刷条件により実際の車両と異なって見えることがありますのでご了承ください。
 ※本カタログ中で使用した写真及びイラストは、実際と異なる場合がありますのでご了承ください。

製造事業者:フォルクスワーゲン グループ ジャパン 株式会社

四面図(mm)

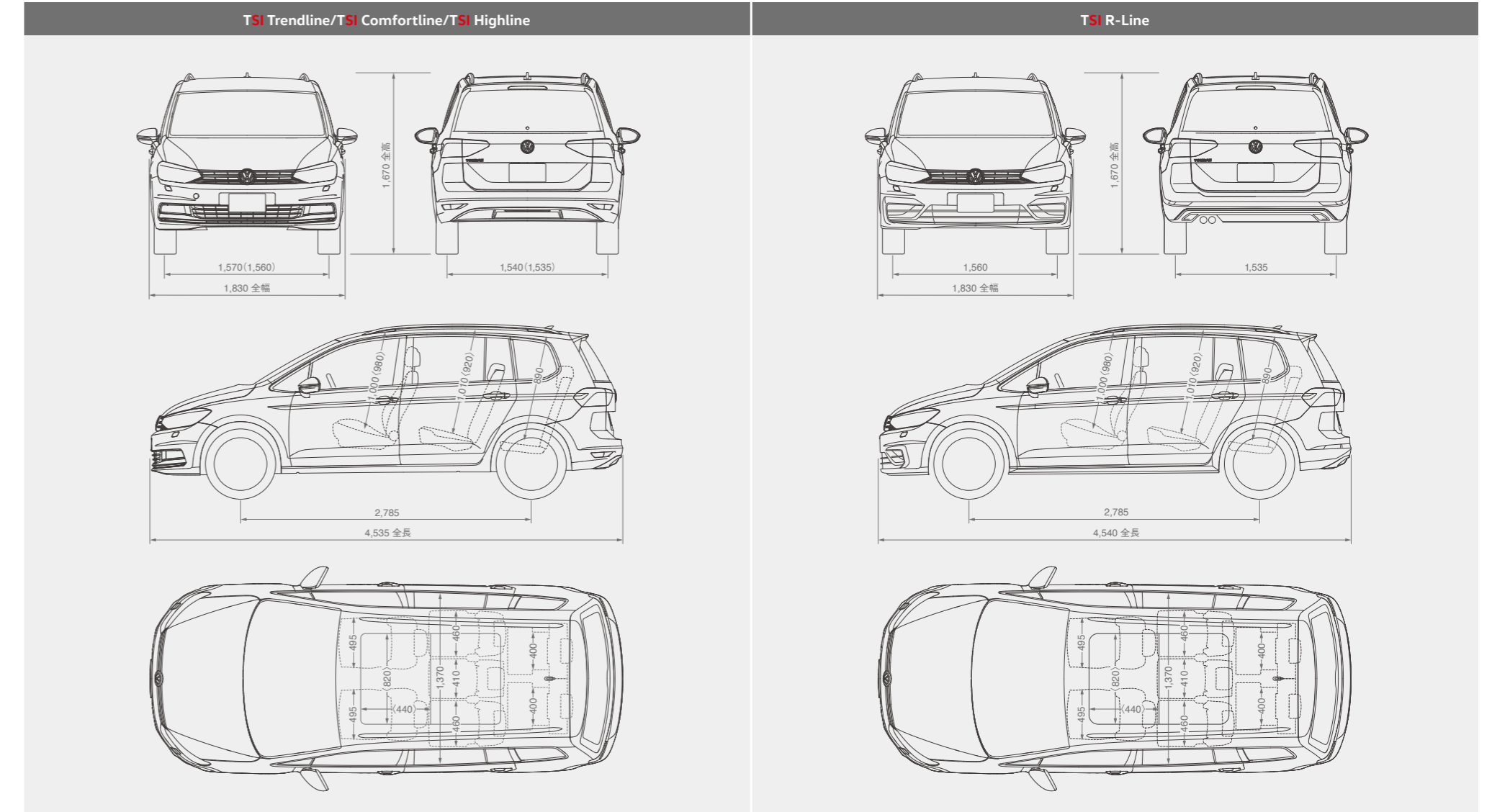

()はHighline ()は電動パノラマスライディングルーフオプション装着車

ラゲージスペース | **137 (1,857)ℓ**

ラゲージスペースの容量はISO測定法*による。()内は後席を倒した場合。
 *ISOの定めたトランク容量測定方法。容量1ℓ(200mm×100mm×50mm)のテストボックスにて測定。(ドイツにおける公表値)

Accessories



フロアマット(プレミアムクリーン)

フロアスペースに合わせてデザインした専用フロアマット。ブラックストライプ調をベースに、シルバー色のポイントをグラデーションの様に散りばめました。生地のフロントサイドに「Touran」のアルミエンブレムを配した高級感溢れるフロアマットです。



バイクホルダー

自転車のダウンチューブとホイールを固定して積載するアタッチメントです。

※ダウンチューブ径80φ、タイヤ幅56mm、ホイールリム高さ90mm(タイヤを含む)まで対応。



スキー&スノーボードホルダー(L/スライド)

スキー板6セットまたはスノーボード2セットを平積み可能。ホルダー部分がスライドし、スムーズに積み下ろしできます。



ルーフボックス(Urban loader)

荷物の量に応じて、積まないときはコンパクトに折りたたむルーフボックスです。空気抵抗を軽減させたデザインになっています。

www.volkswagen.co.jp

※バイクホルダー、スキー&スノーボードホルダー(L/スライド)、ルーフボックス(Urban loader)の装着には、キャリアングロッドが必要です。
※価格やグレードごとの適合及び取り付けに関する注意事項(同時装着不可など)は、フォルクスワーゲン正規ディーラーにお問い合わせください。
※掲載のVolkswagen Accessoriesの商品は、予告なしに仕様及び価格の変更、販売を終了する場合があります。詳しくはフォルクスワーゲン正規ディーラーにお問い合わせください。

サラウンドアイ カメラシステム

SurroundEye Camera System

空から見ているような目線で
クルマの周囲を確認。
死角を無くします。



GOOD DESIGN
AWARD 2016

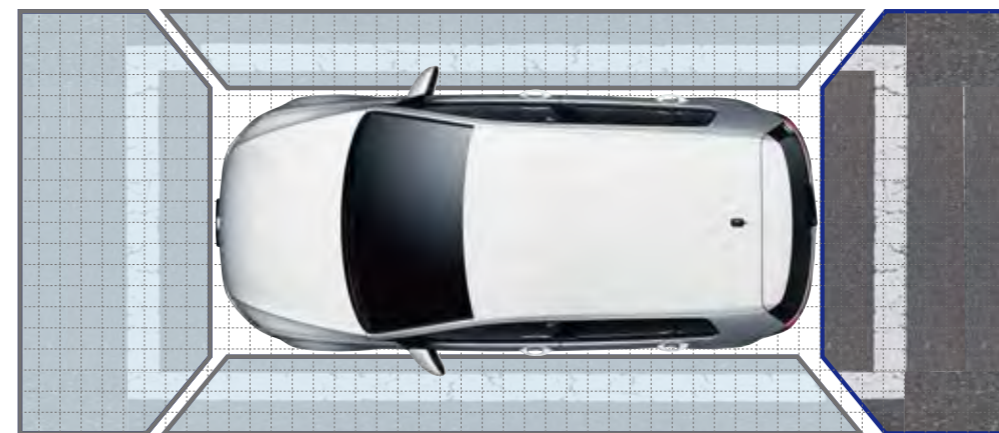

サラウンドアイ カメラシステム

Volkswagenのサラウンドアイは、マルチカメラにより車両周辺情報を俯瞰表示する映像システムです。車体に取り付けた4つのカメラ映像を高精度で合成、画面表示することでドライバーが不安を感じる車の死角を無くし、周辺の視界を補助、安全走行・駐車をサポートします。

※より詳細な機能につきましては別冊のアクセサリカタログをご確認ください。
※価格やグレードごとの適合及び取り付けに関する注意事項(同時装着不可など)は、フォルクスワーゲン正規ディーラーにお問い合わせください。
※掲載のVolkswagen Accessoriesの商品は、予告なしに仕様及び価格の変更、販売を終了する場合があります。
詳しくはフォルクスワーゲン正規ディーラーにお問い合わせください。

4つの画面表示パターンであらゆる駐車シーンをサポート

車両シフトレバーをR(リバース)にいれると画面を表示し、カメラ切り替えスイッチで下記のように状況に応じて画面を選択できます。また最後の表示ビューを記憶し、次回からも同じ画面で起動ができます。



「トップビュー画面」

クルマの全周囲の確認ができます。周辺の障害物を避け、駐車場の白線内にピッタリと停める場合に大変便利です。



「トップビュー+リヤビュー画面」

クルマの全周に加えて、駐車の際に必要な車両後方の映像を映し出します。



「サイドビュー+リヤビュー画面」

ドライバーにとって、特に死角になりやすい助手席サイドと後方を同時に確認できます。



「リヤビュー画面」

クルマの後方のみ映し出します。ガイド線を表示するので、安心して駐車することができます。



サラウンドアイに関する詳細画像をご覧ください。

*ご使用の携帯電話などからご覧いただけない場合は下記のアドレスよりご覧ください。
www.clarion.com/jp/ja/genuine/vw/surroundeye/rear/index.html



After Service

あなたのカーライフを支える、充実のアフターサービス。

	1年目	2年目	3年目	4年目	5年目
メンテナンスプログラム	定期的なメンテナンスをサポートするプログラム  フォルクスワーゲン プロフェッショナルケア 新車登録から3年間、法定1年点検(計2回)やメーカー指定点検、定期交換部品の交換工賃をカバー。 標準付帯			 延長 サービスプラス 4年目の法定点検やその他規定の消耗部品の補充・交換をカバー。 オプション	
	 フォルクスワーゲン ニューサービスプラス 新車登録から3年間、プロフェッショナルケアにて発生する部品代、その他の消耗部品代をカバー。 オプション				

※Volkswagen CC, Touaregには初度登録から3年間、法定点検やメーカー指定の定期点検、さらに指定・消耗部品が無償となるプログラムが標準付帯されています。
 ※3年目の初回車検整備、5年目の2回目車検整備にかかる費用及び部品代は含まれません。※記載内容につきましては、予告なく変更される場合があります。詳しくは専用のパンフレットをご用意しております。フォルクスワーゲン正規ディーラーにお問い合わせください。

	1年目	2年目	3年目	4年目	5年目
サポートプログラム	万が一の故障と緊急時の路上故障に対応したプログラム  フォルクスワーゲン 安心プログラム 万全のサポート体制で安心 標準付帯			 延長保証プログラム ウォルフィサポート 一般保証を1年間または2年間延長できるプログラム。 オプション	
	3年間・走行距離無制限の一般保証			一般保証(内外装品は除く)	
	5年間・24時間体制のエマージェンシーアシスタンス(ロードアシスタンスサービス)				
	3年間 塗装保証				
	12年間 錆穴の保証				

※保証内容は車両に搭載される保証書に基づき適用されます。※記載内容につきましては、予告なく変更される場合があります。フォルクスワーゲン正規ディーラーにお問い合わせください。

Volkswagen Owner's Pass

オーナーが手にできる特別な一枚。入会金・年会費は無料です。

— 愛車をもっと愛おしくなる —

この「フォルクスワーゲン オーナーズパス」は、オーナーの皆さまに、よりフォルクスワーゲンの魅力を感じていただくためのカードです。エマージェンシーアシスタンスサービスを始め、オーナー様専用のマイページや、ご利用内容に応じたポイントプログラムなど、充実のサービスでオーナー様の豊かなフォルクスワーゲンライフをサポートいたします。



メリット 1

貯まったポイントで素敵なプレゼント

ポイントは、オリジナルグッズとの交換や、プレゼントキャンペーンへのエントリーなど、さまざまな特典にご利用いただけます。



メリット 2

オーナー様限定の特典情報をお届け

オーナー様限定のキャンペーン、イベント案内をいち早くお届け。お車のメンテナンスのご案内や、お得なサービス、アクセサリ、グッズの情報などを配信します。



メリット 3

お客様専用マイページ (スマートフォンからも簡単アクセス)

お客様専用の「マイページ」を通して、フォルクスワーゲンに乗っていてよかった、と思えるサービス、キャンペーン、ここでしか読めないWEBマガジン、メンバー限定のプレゼントなど、さまざまなコンテンツをお届けします。愛車の整備記録もご覧いただけます。



さらに詳しい情報は

volkswagen.co.jp/vop

※一部の販売店は、「フォルクスワーゲン オーナーズパス」に対応していません。

Volkswagen Lifestyle

フォルクスワーゲンのブランドをより身近に感じていただけるオリジナルグッズ・コレクション。純正品ならではの品質と個性。フォルクスワーゲンの世界がさらに広がります。

オリジナルグッズコレクションは、
フォルクスワーゲン正規ディーラーおよび
オンラインショップにてお求めいただけます。

詳細は下記アドレスへ。
volkswagendesign.com



Volkswagen Financial Services

“あんしん感”と“お支払いの手軽さを両立”する、フォルクスワーゲンならではのご購入プランをご用意しています。

あんしんの買取保証付き

残価設定型ローン「ソリューションズ」は、あらかじめ設定した
据置価格(最終回のお支払い額)と同額で、あなたのお車を買取ることをお約束します。
お車をご返却すれば最終回のお支払いは不要です。

車両の状態が事前に定められた規定外であった場合は、据置価格と査定価格との差額分を別途ご負担いただきます。
詳しくはディーラーにご確認ください。

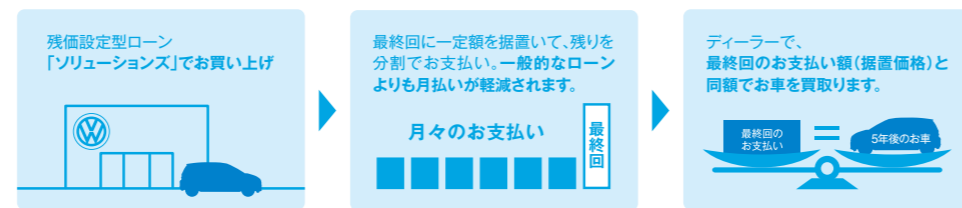

ソリューションズ 月々のご負担を軽くします。

あらかじめ車両本体価格の一部を
据置価格(買取保証付)として設定し、
残りの金額を分割で
お支払いいただけます。



ソリューションズの分割支払い終了後、またはソリューションズ プラスでのご購入から3年後は、「Volkswagen 新車にお乗り換え*」「据置価格での現金購入」「据置価格での分割購入」「車両ご返却*」の中からご自由にお選びいただけます。
*:最終回のお支払いは不要となりますが、その際の車両の状態が事前に定められた規定外であった場合は、据置価格と査定価格との差額分を別途ご負担いただきます。※据置手数料が別途必要となります。あらかじめご了承ください。※詳しくはフォルクスワーゲン正規ディーラーにお問い合わせください。

ソリューションズ プラス 3年間、月々のお支払いはありません。

あらかじめ車両本体価格の一部を
据置価格(買取保証付)として設定し、
3年後まで据え置くため
お支払いは購入時と3年後だけ。



フォルクスワーゲン自動車保険プラス

自動車保険もフォルクスワーゲン正規ディーラーにお任せください。
フロントガラスやタイヤ、ボディへのらくがき被害を補償する
「フォルクスワーゲン プレミアムケア」が無償で付帯されます。
※支払限度額および、適用には条件があります。詳しくはディーラーにご確認ください。

VOLKSWAGEN FINANCIAL SERVICES JAPAN LTD.
フォルクスワーゲン・ファイナンシャル・サービス・ジャパン株式会社

Volkswagen Official Site

カタログだけではお伝えきれないフォルクスワーゲンならではの魅力を、より深くリアルに。

多彩な情報・サービスをお届けする公式サイト/コミュニティサイトへアクセスして、あなたご自身がぜひ体感・体験してください。

●見積りシミュレーション

ご希望モデルのグレードやオプションを順次選択していただく
だけで、簡単にお見積りシミュレーションしていただけます。
エクステリアやインテリアを360°ビューでご覧になれます。

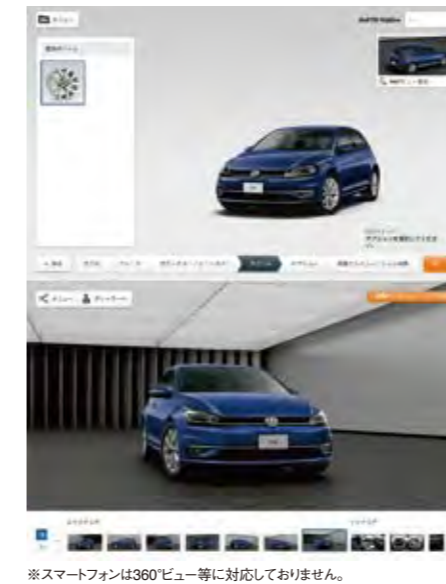

詳細は [フォルクスワーゲン サイトトップ](http://web.volkswagen.co.jp/estimate/) [購入サポート](#)
<http://web.volkswagen.co.jp/estimate/>

●試乗車/展示車検索

ご希望のモデル>ディーラー検索(地図/フリーワード)を
順次選択するだけで、お近くのディーラーを簡単検索。
実車に触れて、乗って、その魅力を体験してください。



●フォルクスワーゲンコミュニティサイト

公式サイトトップから簡単アクセス。最新情報・動画などの
多彩なコンテンツを発信するとともに、ユーザーの皆さま
とフォルクスワーゲンで作る世界。ぜひお越しください。

Facebook
最新情報が満載。お気に入りの記事には「いいね!」をクリックしてください。
<https://www.facebook.com/VolkswagenJP>

Google+
フォルクスワーゲンの今に触れられる。公式ページをフォローしてください。
<https://plus.google.com/+VolkswagenCoJp>

Twitter
最新トピックスを発信中の、公式アカウントをフォローしてください。
https://twitter.com/VW_JPN

YouTube
新車情報、その走りなど最新動画を配信しています。
<https://www.youtube.com/user/VolkswagenGroupJapan/>

Instagram
様々な写真を紹介しています。
https://www.instagram.com/vw_japan/

さらに詳しい情報は
www.volkswagen.co.jp

Golf Touran

フォルクスワーゲングループジャパン 株式会社

愛知県豊橋市明海町5-10 〒441-8550

フォルクスワーゲン カスタマーセンター 0120-993-199

www.volkswagen.co.jp



フォルクスワーゲンは、適切に管理された森林の木材から作られる FSC® 認証紙や、環境にやさしい植物油インキを使用することで、資源の有効利用など環境保護に取り組んでいます。

