

أكيد



# HIACE COMMUTER





جسم عريض وفائق الطول  
Wide & Super Long body

## HIACE (هاي إيس) — جودة تستلهم المقاييس العالمية

تحظى سيارة HIACE Commuter بسمعة عالمية طيبة نظراً لمقاييس الثقة والتحمل التي تتمتع بها، فهي تجمع إلى جانب التصميم الراقي والعملي، التأثير الرائع للمصنوعة والذي يؤمن بدوره أكبر قدر من الراحة للركاب. وتقدم HIACE Commuter المتميزة، سواء تم استخدامها للعمل أو قضاء أوقات ممتعة، الراحة التامة لكافة مستغليها أثناء رحلتهم. فم بخوض تجربة فريدة من نوعها لتابعة أداء هذه السيارة المعروفة على امتداد العالم أجمع عن كثب.

## HIACE — QUALITY BUILT FOR THE WORLD

With a globally respected reputation for reliability and endurance, the HIACE Commuter combines functionally elegant design with a complete range of practical and convenient onboard cabin appointments. Whether you use it for business or pleasure, HIACE Commuter offers everyone aboard a comfortable ride for the duration of their journey. Experience the unique HIACE performance, known and loved the world over.



## الرحابة عنوان سيارة HIACE The Quality of Spaciousness in Every Dimension

سيارة HIACE Commuter تتميز بكابينة فسيحة مجهزة بمواد عالية الجودة وتحقق راحة الجلوس لكل من على متنها.

The HIACE Commuter features a spacious cabin appointed with high-quality materials, and provides comfortable seating for everyone on board.



6.2m  
Wide & Super Long body

### 1 مرآة الرؤية الخلفية

تساعد مرآة الرؤية الخلفية العملية والمقاومة للضوء الساطع على حماية عيني السائق من أضواء السيارات التي تسير خلفه.

### 2 عجلة قيادة متغيرة الزاوية

عجلة القيادة ذات زاوية الميلان القابلة للتغيير ترفع مستويات الراحة والتحكم ويمكن ضبطها حسبما يلائم السائق.

### 3 النظام الصوتي

اختر إحدى موجات إيه.إم./إف.إم. مع القرص المضغوط، أو موجات راديو إيه.إم./إف.إم.

### 4 ضوابط الحالة الجوية

ضوابط فورية سهلة التشغيل، بأزرار مركزية لمزيل الضباب وتكييف الهواء الخلفيين.

### 5 حاملات الأكواب 6 صندوق القفازات السفلي

جيب الباب الأمامي مع حامل أكواب، حاملات أكواب تتوضع بأماكن مريحة، صندوق قفازات سفلي، وجيب السائق الجانبي.

### 1 Rearview Mirror

A convenient anti-glare rearview mirror helps protect the driver's eyes from the lights of following cars.

### 2 Tilt Steering Wheel

A tilt steering wheel offers enhanced comfort and control, and can be adjusted to suit the driver.

### 3 Audio System

Choose from AM/FM radio with CD, or AM/FM radio.

### 4 Climate Controls

Dial controls are easy to operate, with center buttons for the rear defogger and air conditioning.

### 5 Cup Holders 6 Lower Glove Box 7 Driver-Side Pocket

Front door trim with bottle holder, conveniently positioned cup holders, and a lower glove box.



من مقعد السائق، يتالك منظر شامل للطريق أمامك، مع وجود كل الضوابط ومفاتيح التحكم في مواضع تحقق أقصى قدر من اليُسْر وسهولة التشغيل.

From the driver's seat, you'll command a sweeping view of the road ahead, with all controls positioned for maximum convenience and operating ease.

## تكنولوجيا متقدمة لكل يوم

## Advanced Instrumentation for Everyday Ease



### 1 النوافذ الإنزلاقية

تؤمن النوافذ الجانبية الإنزلاقية التي تتميز بسهولة الفتح قدراً كبيراً من الراحة لركاب المقاعد الخلفية.

### 2 درجة جانبية

الدرجة الجانبية العميقة الحريضة تسهّل على الركاب من جميع الأعمار دخول السيارة والخروج منها.

### 3 باب مصمم لسهولة الخروج

ارتفاع الباب الجانبي الذي يبلغ 1610 مم وسهّل الدخول والخروج في طرقات السقف المرتفع.

### 4 تبريد وتدفئة الكابينة الخلفية

راحة الكابينة الخلفية تضمنها وحدة التدفئة أسفل المقاعد وفتحات تكييف الهواء على مستوى السقف مع شبكات قابلة للضبط.

### 1 Easy Walkout Door

1,610mm side door height facilitates entry and exit on High Roof models.

### 2 Side Step

A deep, wide side step makes it easy for passengers of all ages to enter and exit the vehicle.

### 3 Sliding Windows

Easy-to-open sliding side windows provide increased comfort for passengers to the rear.

### 4 Rear Cabin Cooling and Heating

Rear cabin comfort is assured by an underseat heating unit and roof-level air conditioning vents with adjustable louvers.



Wide & Super Long body جسم عريض وفاق الطول

تؤمن سيارة HIACE «وايد آند سوپر لونج» راحة استثنائية في المفضرة من خلال مقاعدها المريحة لـ 13 ركاباً.

The Wide & Super Long body provides an exceptionally spacious cabin, offering comfortable seating for 13 people.

## الأمن والسلامة في المقام الأول A Commitment to Safety Second to None

سيارة HIACE تجمع بين تدابير السلامة الإيجابية والسلبية للمساعدة على حماية السائق والركاب. قابلية الرؤية ممتازة والبنية ذات الغطاءات القابلة للتحطم تساعد على تقليل الضرر إلى أدنى حد في حالة التصادم.

HIACE incorporates both active and passive measures to help protect the driver and passengers. Visibility is excellent, and crumple zone construction helps minimize damage in the event of a collision.

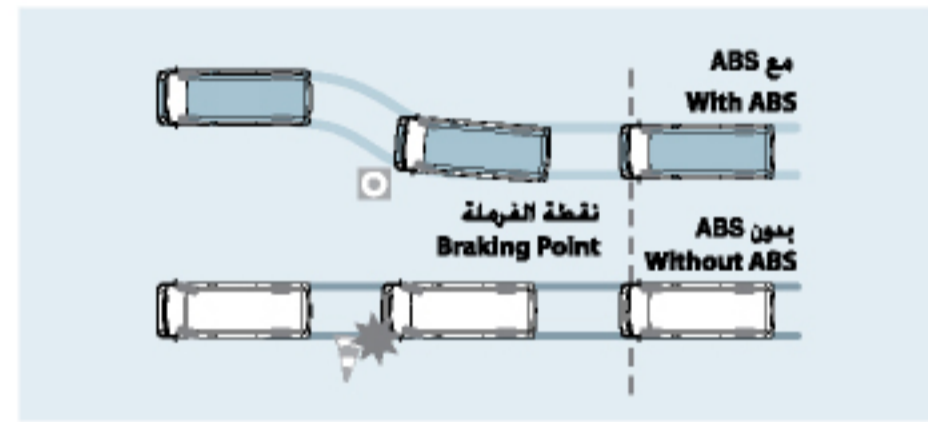

**■ الحماية بواسطة نظام ABS**  
نظام ABS (نظام الفرامل المانع للانغلاق) يساعد في المحافظة على استقرار السيارة وتجاوبها مع التوجيه عن طريق المساعدة على منع انقباض واحتباس العجلات أثناء الفرملة الطارئة.

**■ ABS Protection**  
ABS (Anti-lock Brake System) assists in maintaining vehicle stability and steering response by helping to prevent wheel lock-up during emergency braking.

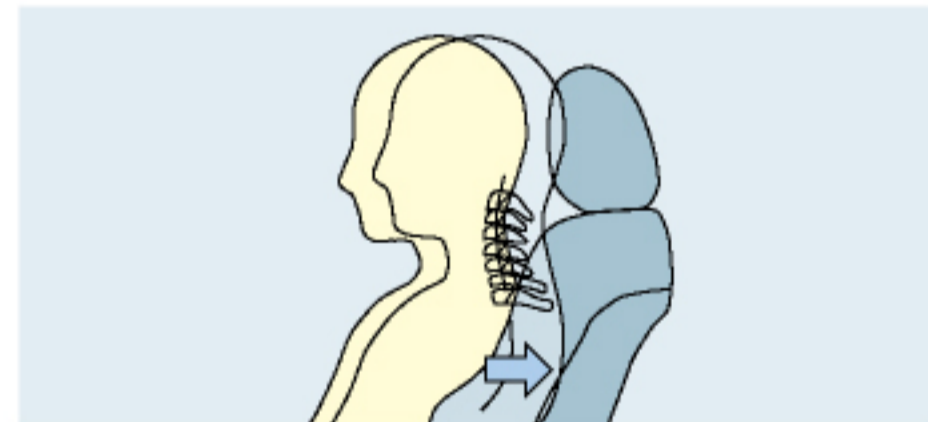

**■ تصميم مقاعد طبقاً لمفهوم WIL**  
المقاعد طراز WIL (تقليل الإصابات الارتدادية) تساعد على تقليل الإصابات في حالات التصادم الخلفي بسرعة منخفضة.

**■ WIL Concept Seat Design**  
WIL (Whiplash Injury Lessening) seats help reduce injury in low-speed, rear-end collisions.

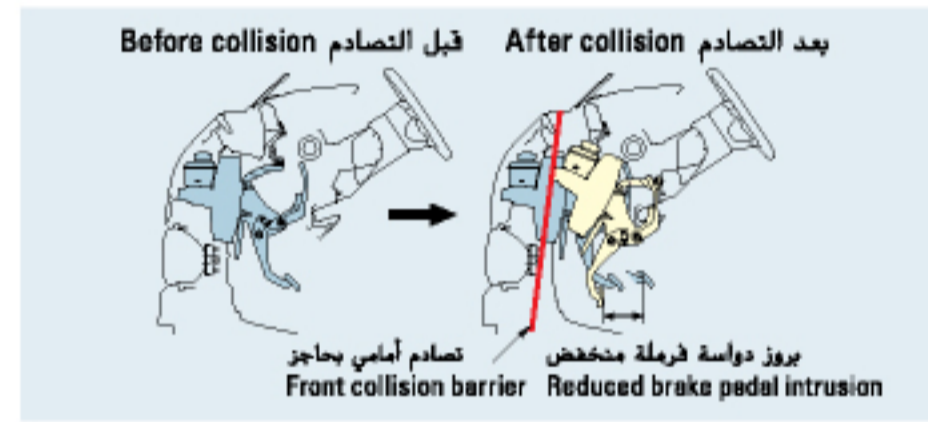

**■ نظام تقليل بروز دواسة الفرامل وعمود القيادة بآلية دوارة**  
آلية دوارة تساعد على منع إصابة أرجل السائق في حالة التصادم من الأمام.

**■ Brake Pedal and Steering Shaft Intrusion-Reduction System with Rotary Mechanism**  
A rotary mechanism helps prevent driver leg injuries in the event of a front-end collision.



**■ مصباح إيقاف علوي التركيب**  
مصباح إيقاف علوي التركيب يساعد على تنبيه سائقي السيارات التي ورايك عند تخفيف السرعة أو التوقف.

**■ High-Mount Stop Lamp**  
A high-mount stop lamp helps alert drivers to the rear when slowing or stopping.



**■ وسادات هواء SRS**  
وسادة هواء SRS للسائق ومقعد الراكب.

**■ SRS Airbags**  
Driver and passenger seat SRS.

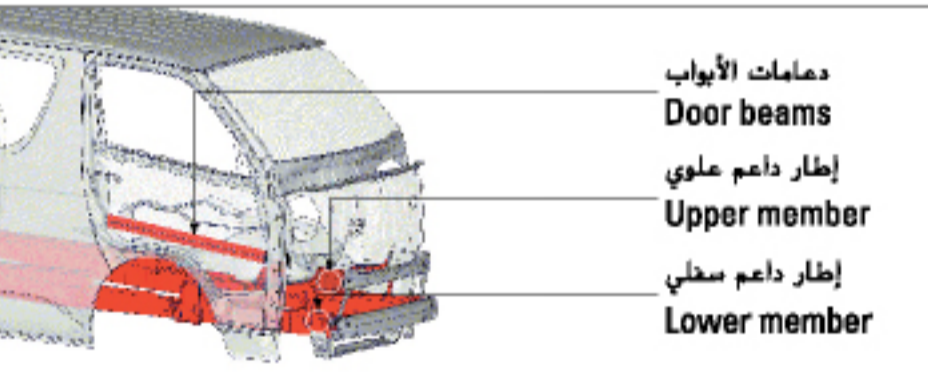

**■ التغلب على وعورة مناطق البناء**  
تسعى سيارة HIACE للتغلب على وعورة نطاق البناء والتشييد من خلال وجود إطارات داعمة سفلية وعلوية للركاب، إلى جانب دعائم الأبواب المعقوبة لامتصاص وإضعاف الصدمات لتخفيف الضرر الواقع إلى أدنى حد في حال تعرض المعصورة لحوادث تصادم.

**■ Crumple Zone Construction**  
An ample crumple zone, front upper and lower frame members, and strengthened door beams effectively absorb and disperse the force of impact to help minimize cabin deformation in the event of a collision.

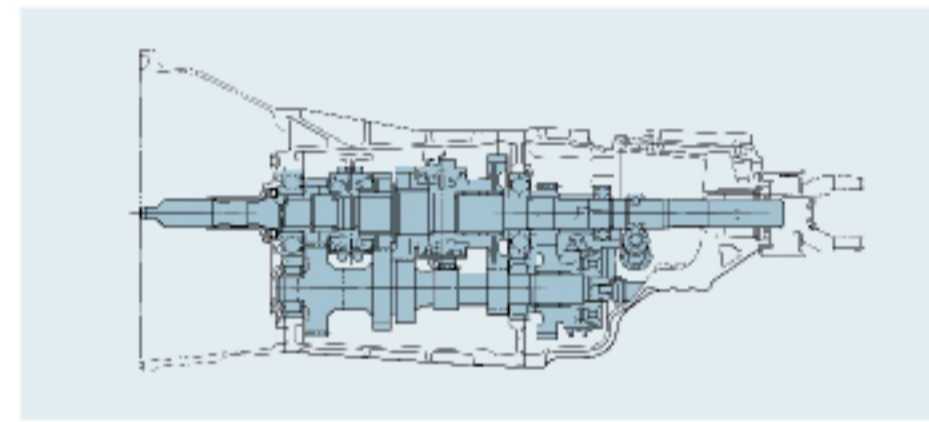

**■ علبة تغيير التروس**  
علبة تغيير التروس اليدوية تحقق أفضل سهولة لتغيير مواضع التروس في حين أن علبة تغيير التروس التلقائية تتميز بتحكم إلكتروني لتحقيق استجابة سلسة وطبيعية. وكلا النوعين يتميز بغدرة تحمل فائقة.

**■ Transmission**  
The manual transmission offers optimum shifting ease, while the automatic transmission features electronic control for smooth, natural response. Both types offer outstanding durability.

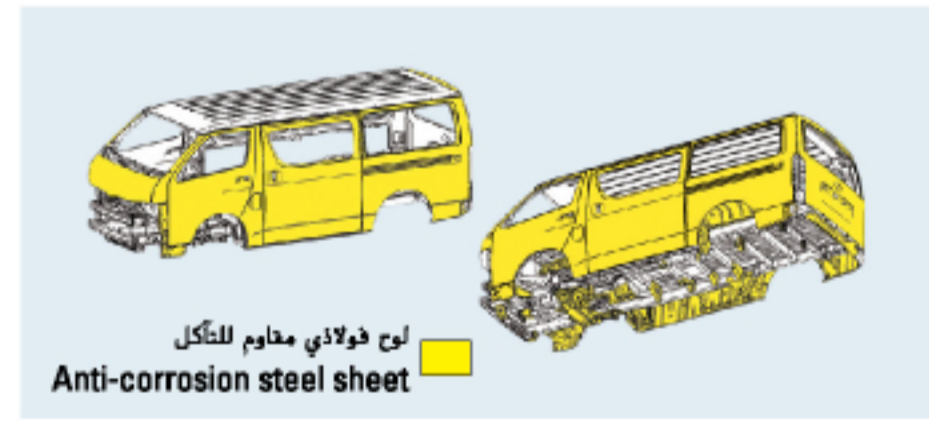

**■ مقاومة التآكل**  
تم استخدام مواد مقاومة للتآكل في المناطق الرئيسية في أجزاء السيارة لتوفير حماية طويلة الأمد ضد الصدأ والتآكل.

**■ Corrosion Resistance**  
Corrosion-resistant materials are used in key areas throughout the vehicle to provide long-lasting protection against rust and corrosion.

## الموثوقية والقيمة الدائمة Reliability and Lasting Value

سيارة HIACE. المصممة لتكون متينة وشديدة التحمل من أولها إلى آخرها، أسطورية من حيث إمكانية الاعتماد عليها وهو أمر تم إثباته على الطرق على امتداد العالم.

Designed to be tough and durable from the ground up, HIACE offers legendary dependability that has been proved on roads around the world.

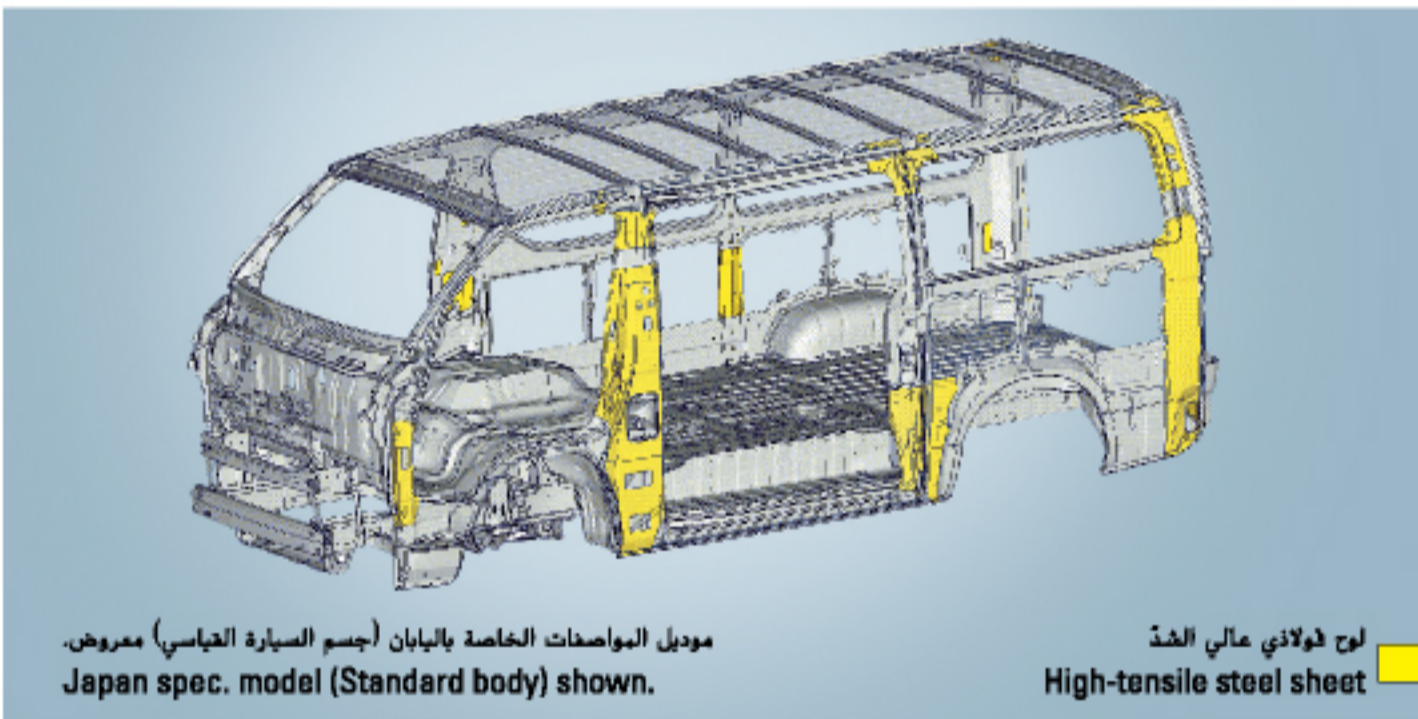

**■ تماسك الجسم**  
تحليل الجسم والشاسيه باستخدام الكمبيوتر يضمن متانة التصميم بأدنى حد من اتغال الاهتزازات إلى الكابينة. والنتيجة هي استقرار سير وراحة ممتازين طوال عمر السيارة.

**■ Body Rigidity**  
Computer analysis of the body and chassis assure designed-in durability with minimal transmission of vibration to the cabin. The result is excellent running stability and comfort for the life of the vehicle.



**■ Suspension**  
A front double-wishbone torsion bar spring suspension and a rear leaf spring suspension assure superb stability, comfort and capacity.



## أكثر متانة وقوة من أي وقت مضى Tougher and More Powerful Than Ever

سيارة HIACE تأتي بتشكيلة من المحركات لملاءمة احتياجات نمط معيشتك. وأياً كان اختيارك فستحصل على توازن رائع بين الأداء والاقتصادية.

HIACE offers a range of engines to suit your lifestyle needs. Whichever you choose you get a superb balance of performance and economy.

**■ تشكيلة محركات قوية واقتصادية في استهلاك الوقود**  
يمكنك الاختيار من بين محرك الديزل التيربو العوي والاقتصادي 2KD-FTV 2.5 لتر ٢٠٥ حصان وقود مباشر طراز السكة المشتركة ومحرك البنزين 2TR-FE 2.7 لتر ٢٠٧ حصان في القوة الممتازة في النطاقين المنخفض والمتوسط.

**■ A Powerful and Fuel-Efficient Engine Line-Up**  
Choose from the power and economy of a 2KD-FTV 2.5-liter common-rail direct-injection turbo diesel, the excellent low- and mid-range power of a 2TR-FE 2.7-liter gasoline engine.

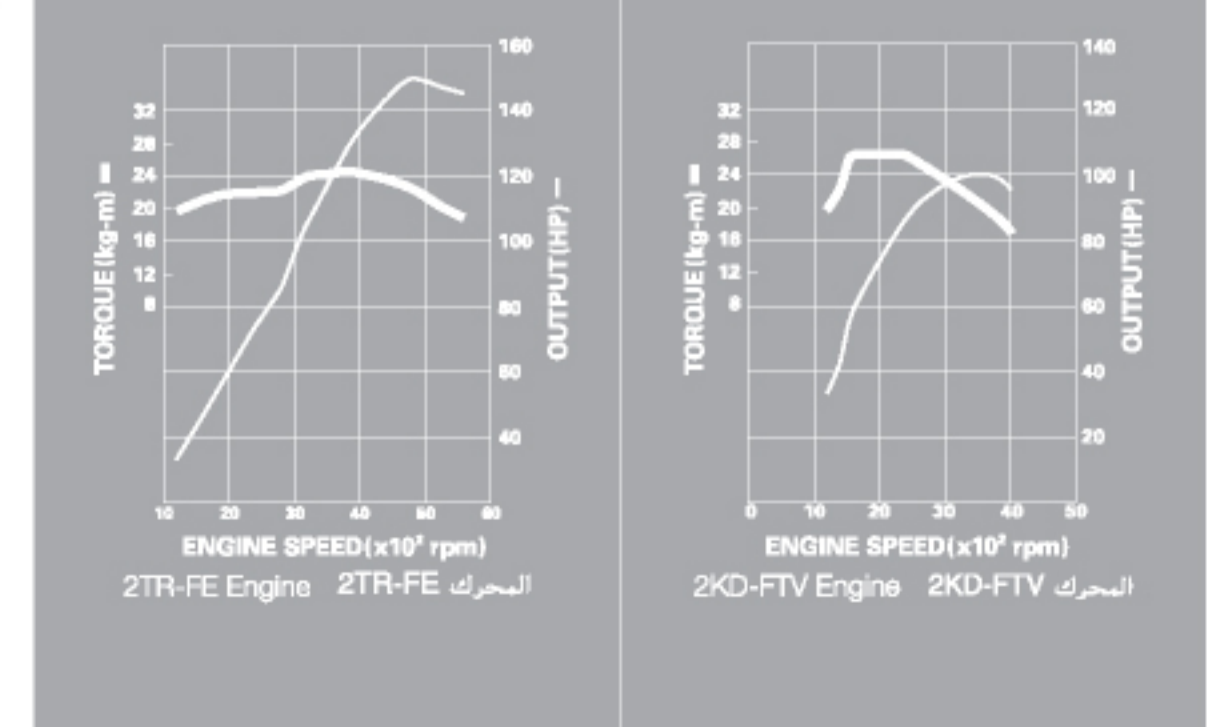
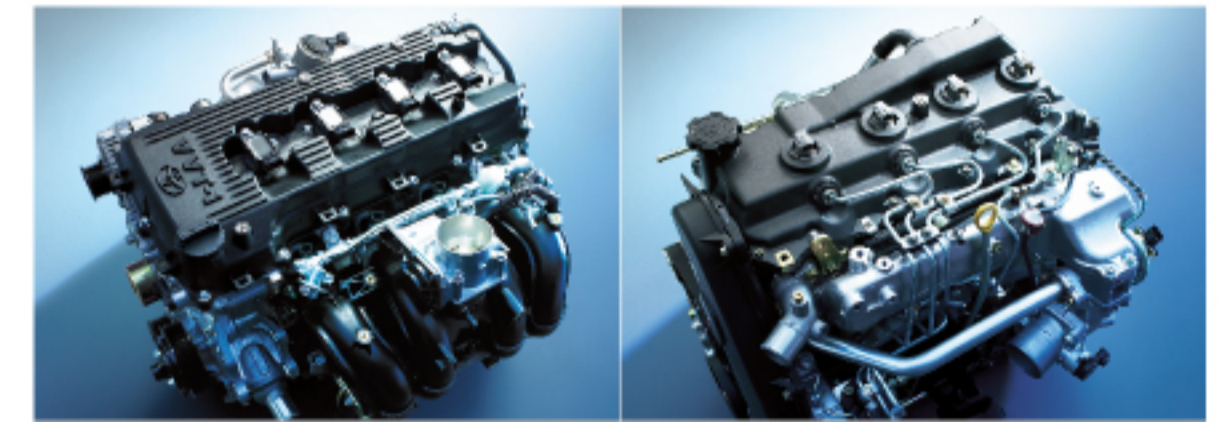

SPECIFICATIONS	Wide body		
	Wheelbase	Super-long wheelbase	
	Roof	High roof	
	Seating capacity (Doors)	13 (4)	
<b>Dimensions &amp; Weight</b>			
Overall	Length	mm	5380
	Width	mm	1880
	Height*1	mm	2285
Wheelbase		mm	3110
Tread	Front	mm	1655
	Rear	mm	1650
Interior	Length	mm	4205**/4250**3
	Width	mm	1695**3/1730**2
	Height	mm	1565
Overhang	Front	mm	1185
	Rear	mm	1085
Ground clearance	mm		185
Gross vehicle weight (Min.-Max)**4	kg		3300
Fuel tank capacity	liters		70
<b>Chassis</b>			
Transmission type	5-speed MT	5-speed MT/4-speed AT	
Brakes	Front	Ventilated disc	
	Rear	Leading-trailing, drum	
Suspension	Front	Double wishbone	
	Rear	Leaf spring, rigid	
Steering gear type	Rack & pinion		
Min. turning radius	Tire	m	6.2
Tires	195R15C		
<b>Engine</b>			
Engine type	2.5-liter Diesel (2KD-FTV)	2.7-liter Gasoline (2TR-FE)	
Number of cylinders & arrangement	4 cylinders, in-line		
Valve mechanism	16-valve DOHC	16-valve DOHC with VVT-i	
Bore x stroke	mm	92.0 x 93.8	95.0 x 95.0
Displacement	c.c.	2494	2693
Compression ratio	to 1	18.5	9.6
Fuel system	Common rail-type	Electronic Fuel Injection	
Max. output	HP/rpm	100.5/3600	148.8/4800
Max. torque	kg-m/rpm	26.5/1600-2400	24.6/3800
*1: Unladen vehicle *2: DX grade *3: GL grade *4: Gross vehicle weight may vary depending on the engine installed or other differences in specification. Contact your local dealer for details.			
<ul style="list-style-type: none"> <li>● Addition of extra features may change figures in this chart.</li> <li>● Toyota Motor Corporation reserves the right to alter any details of specifications and equipment without notice. Details of specifications and equipment are also subject to change to suit local conditions and requirements. Please inquire at your local dealer for details of any such changes that might be required for your area. Note: Vehicles pictured and specifications detailed in this catalog may vary from models and equipment available in your area.</li> <li>● Vehicle body color might differ slightly from the printed photos in this catalog.</li> </ul>			
Below are standard option for MY2018.			
<ul style="list-style-type: none"> <li>● ABS with Brake Assist</li> <li>● Vehicle Stability Control</li> <li>● Rear Fog Lamp</li> </ul>			

## Exterior Colors



TOYOTA MOTOR CORPORATION

1611 / Printed in Japan / No.16T00299/881

المواصفات		جسم عريض	
قاعدة العجلات	قاعدة العجلات العائقة الطول	قاعدة العجلات	قاعدة العجلات العائقة الطول
سقف	سقف مرتفع	سقف	سقف مرتفع
عدد المقاعد (أبواب)	١٣ (٤)	عدد المقاعد (أبواب)	١٣ (٤)
<b>الأبعاد والأوزان</b>			
الإجمالي	الطول	مم	٥٣٨٠
	العرض	مم	١٨٨٠
	الارتفاع*١	مم	٢٢٨٥
قاعدة العجلات	المسافة بين العجلات	مم	٣١١٠
	الأمامية	مم	١٦٥٥
المقصورة	الخلفية	مم	١٦٥٠
	الطول	مم	٣*٤٢٥٠/٣*٤٢٠٥
	العرض	مم	٣*١٧٣٠/٣*١٦٩٥
البروز	الارتفاع	مم	١٥٦٥
	الأمامي	مم	١١٨٥
العلو عن الأرض	الخلفي	مم	١٠٨٥
	العلو عن الأرض	مم	١٨٥
وزن السيارة الإجمالي (الأدنى-الأقصى)**٤	كجم		٣٣٠٠
سعة خزان الوقود	لتر		٧٠
<b>المشاسيه</b>			
ناقل الحركة	يدوي ٥ سرعات	يدوي ٥ سرعات / أوتوماتيكي ٤ سرعات	
الفرامل	الأمامية	أدراج موهولة	
	الخلفية	متقدمة ولاحقة، أسطوانة	
التعليق	الأمامي	تعليق بشعبة مزدوجة	
	الخلفي	نوابض صفائحية، صلبة	
نوع تروس التوجيه (عجلة القيادة)	جريدة مصنعة وترس		
أدنى نصف قطر الدوران	إطار	متر	٦,٢
الإطارات	١٩٥ آر ١٥ سي		
<b>المحرك</b>			
نوع المحرك	ديزل ٢,٥ لتر (2KD-FTV)	بنزين ٢,٧ لتر (2TR-FE)	
عدد السلندرات وطريقة تنظيمها	٤ سلندر بخط مستقيم		
آلية الصمام	١٦ صماما بكامة علوية مزدوجة مع VVT-i	١٦ صماما بكامة علوية مزدوجة	
القطر والشوط	مم	٩٢,٨ x ٩٢	٩٥ x ٩٥
الإزاحة	سم <sup>٣</sup>	٢٤٩٤	٢٦٩٣
نسبة الضغط	إلى واحد	١٨,٥	٩,٦
نظام الوقود	طرز السكة المشتركة	حقن الكتروني للوقود	
الخرج الأقصى	قدرة حصان/د	٣٦٠/١٠٠,٥	٤٨٠/١٤٨,٨
أقصى عزم دوران	كجم-م/د	٢٤,٠-١٦٠/٢٦,٥	٢٨,٠/٢٤,٦
*١: سيارة غير محملة *٢: الفع DX *٣: الفع GL *٤: يمكن لوزن المركبة الإجمالي أن يختلف تبعاً للمركب المركب أو الفرق الأخرى في المواصفات. اتصل بالوكيل المحلي لمعرفة التفاصيل.			
<ul style="list-style-type: none"> <li>● يمكن لإضافة مزايا أخرى أن يغير الأرقام في هذا الجدول.</li> <li>● تحتفظ شركة تويوتا بحق تعديل أي من تفاصيل المعدات والمواصفات بدون إشعار مسبق.</li> <li>● تفاصيل المواصفات والمعدات قابلة للتعديل بصفة الوفاء بالشروط والمتطلبات المحلية.</li> <li>● للحصول على معلومات حول أي من هذه التعديلات في منطقتك يرجى الاتصال بأقرب وكيل معتمد لديك.</li> <li>● ملاحظة: السيارات المصنورة والمواصفات المعنلة في هذا الكatalog قد تختلف عن الموديلات والتجهيزات المتوفرة في منطقتك.</li> <li>● لون هيكل السيارة قد يختلف اختلافاً بسيطاً عن لون الصور الوارد في هذا الكatalog.</li> <li>● فيما يلي مواصفات قياسية لموديل 2018.</li> <li>● نظام الفرامل ABS مع نظام الفرامل المساعد.</li> <li>● نظام التحكم باستقرار السيارة.</li> <li>● مصباح خلفي للضباب.</li> </ul>			

## BODY STYLES & DIMENSIONS

Wide & Super Long body

## أنواع الجسم والأبعاد

جسم عريض وفائق الطول

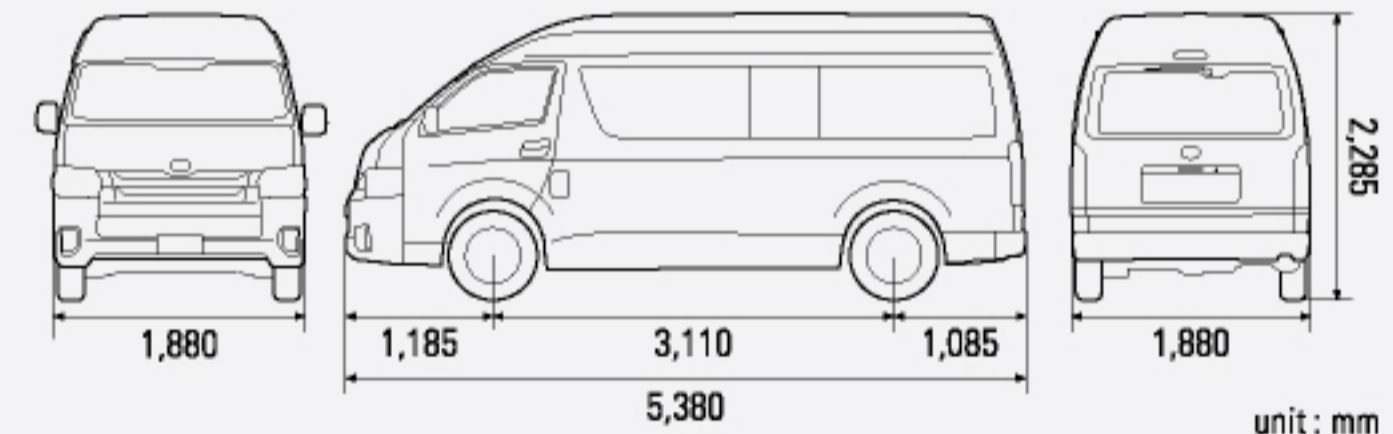

unit: mm



شركة مؤسسة محمد ناصر السايير وأولاده دم.م.  
Mohamed Naser Al-Sayer & Sons Est. Co. W.L.L.

إحدى شركات مجموعة السايير القابضة  
A SUBSIDIARY OF THE AL-SAYER GROUP HOLDING

Tel.: 1803803 ت: toyota.com.kw

toyotakw

مواقعنا الحالية

الري: داخلي: 2500/2300/2214/2200 / الأحمدي: داخلي: 6517/6514  
الجهراء: داخلي: 2072/2070/2087 / الشمال: داخلي: 5823/5813

OUR CURRENT LOCATIONS

Al-Rai: Ext.: 2200/2214/2300/2500 / Ahmadi: Ext.: 6514/6517  
Jahra: Ext.: 2087/2070/2072 / Tilal: Ext.: 5813/5823

يسرنا إخباركم عن مواقعنا الجديدة

مركز الجملة الجديد بالعارضية داخلي: 2023/2020 أبو فطيرة - داخلي: 2350

PLEASE NOTE OUR NEW LOCATIONS

Ardlya new Fleet Center - Ext.: 2020/2023 / Abo Futelra - Ext.: 2350

## ألوان خارجية

