

Audi 80: De nieuwe Multi- Prestatie-Klasse.



Audi 80.
Auto voor jaren.

**De nieuwste presta
bielfabrikage.**



ntie in de automo-

Het succes van de Audi 100 in de sport-komfortklasse heeft voor de conceptie van nieuwe auto's tot nieuwe maatstaven geleid. Deze leidden tot technisch gerichte oplossingen in vele facetten van de automobielbouw. Met de Audi 80 creëerden de ingenieurs van AUDI NSU het prototype van een nieuwe klasse: de Multi-Prestatie-Klasse:

Prestatie 1: de nieuwe motor.

Prestatie 2: het nieuwe chassis.

Prestatie 3: de nieuwe veiligheid.

Prestatie 4: de nieuwe binnen ruimte.

Prestatie 5: het nieuwe instrumentenpaneel.

Prestatie 6: de nieuwe uitrusting.

In deze brochure informeren wij U over het Audi 80 programma: Over de Audi 80 en Audi 80 L met 60 DIN pk; over de Audi 80 S en Audi 80 LS met 75 DIN pk; en over de Audi 80 GL met 85 DIN pk.

Voor de 100 DIN-PK sterke Audi 80 GT is een speciale folder, die U bij uw AUDI NSU dealer kunt krijgen.

In eerste instantie tonen wij U de Audi 80 LS. De overige modellen zult U aansluitend leren kennen.

Een samenvatting van alle informatie en de technische gegevens treft U aan op de voorlaatste bladzijde van deze brochure.

Audi 80: de nieuwe Multi-Prestatie-Klasse:

	60 PK	75 PK	85 PK
80 km/u (DIN)	6,5 L. N	6,1 L. S	6,1 L. S
100 km/u (DIN)	7,7 L. N	7,1 L. S	7,2 L. S



Prestatie 1: De nieuwe

75 PK. Fel: van 0 tot 100 in 13,4 sec.

Veilig bij inhalen: van 80 tot 120 in 11,9 sec.

**Sportief en snel: 160 km/u
kruis- en topsnelheid.**



we motor

Onder de Audi 80-motorkap draait temperamentvol de watergekoelde viercilindermotor.

Een nieuwe constructie met alle ervaringen van de beproefde Audi 100-motor.

Deze motor munt uit door geruisloosheid in alle toerentalbereiken; men verstaat niet alleen zichzelf, doch ook de passagiers. De Audi 80 LS, 1,5 liter-motor met 75 DIN pk, overtuigt door vlot optrekken, krachtig accelereren, veilig inhalen en een hoge kruis-resp. topsnelheid.

In de nieuwe Multi-Prestatie-Klasse kunt U kiezen, hoe snel U op 100 wilt zijn:

	0 - 100	V max.
Audi 80 en Audi 80 S	16,7 sec.	147 km/u
Audi 80 L en Audi 80 LS	13,4 sec.	160 km/u
Audi 80 GL	11,3 sec.	170 km/u

De harmonisch afgestemde vierversnellingsbak laat zich exakt schakelen. Bijzondere eisen hebben de konstruktEURS gesteld aan licht en eenvoudig schakelen.

Gemakkelijk ligt de sportief snelle schakelpook in de hand. De vloerschakeling is in serie ingebouwd.

Nog comfortabeler is het automatisch schakelen: De betrouwbare, in de Audi 100 beproefde vol-automatic met drie rijbereiken, voorgeschakelde koppelomvormer en Kickdown-effekt maakt het Audi 80-rijenoegeen perfect. Van start tot topsnelheid zonder schakelen!

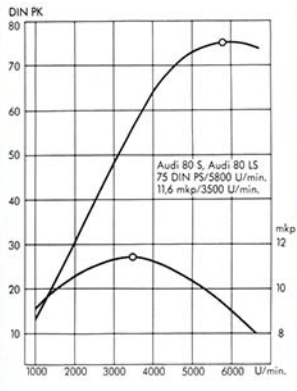

Prestatie 1: De nieuwe

Nieuwe konstruktie: Economisch door intensieve brandstofverbranding.
Toerentalvast door bovenliggende nokkenas.
Trillingvrij door 5 x gelagerde krukas.

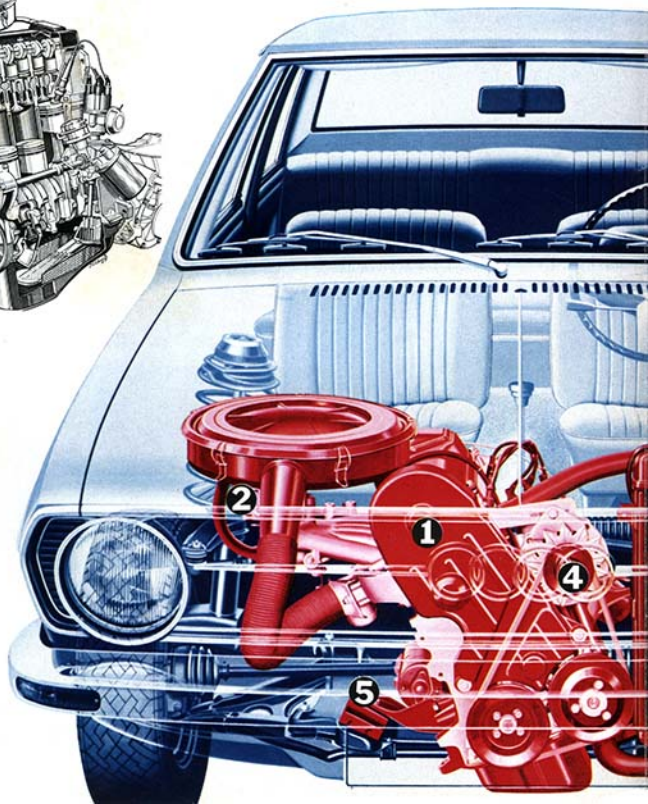
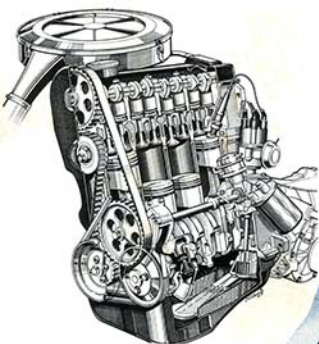

we motor. 1

Een getande riem drijft de bovenliggende nokken aan. De kleppen met komvormige stoters worden direkt zonder tuimelaars bediend. Dit alles betekent: geringe massakrachten, rustig lopen, geruisloos, minder slijtage. Mede hierdoor is slechts een minimum aan onderhoud noodzakelijk: de inspectie-intervallen konden tot 15 000 km verhoogd worden.

2 Door het Audi-verbrandingssysteem wordt het brandstof-luchtmengsel bijzonder intensief verneveld: elke druppel brandstof wordt volledig benut. Voor deze robuuste motor is ook loodarme benzine geen probleem.

De motor is veilig afgestemd op de toekomstige wettelijke bepalingen tegen de luchtverontreiniging. Een valstroomkarburateur met atmosferisch kanaal en de speciaal-gevormde waterverwarmede zuigbuis zorgen voor de uitlaatgasreiniging.

3 De elektrische radiator-ventilator vergt geen kracht van de motor. Hij schakelt eerst dan in, wanneer de koelwatertemperatuur extreem hoge waarden bereikt.

4 De sterke 14 V / 490 Watt draaistroomgenerator laadt reeds bij nullastoerental. Hij levert veel vermogen, ook bij zware belasting. Bij de Audi 80 zijn alle elektrische zekeringen en relais als een unit tezamen gebracht: De elektrische centrale.



Deze overzichtelijke samenvoeging van alle essentiële elektrische en elektronische bouwlementen betekent een maximum aan bedrijfszekerheid en onderhoudsgemak voor de elektrische installatie. Hiernaast ligt het meervoudige stopcontact voor het AUDI NSU Computer-Diagnose-systeem.

5 Het motorblok is elastisch gelagerd op een subframe en dubbel geïsoleerd t. a. v. het wagenkompartiment. Het resultaat: Een bijzonder laag geluidspeil in het wagenkompartiment. Bovendien: De subframe met het aandrijf-aggregaat kan snel uit-en ingebouwd worden.

Prestatie 2: Het nieuwe rijmechanisme.

Beproefde-veilige voorwielaandrijving. Vooras: Mac Pherson-veerbenen, dwarsstabilisator. Achteras: Torsie-achteras, veerbenen, dwarsstabilisator.

1 De voorwielaandrijving geeft de Audi 80 de voortreffelijke bochtenstabiliteit en superieure rij-eigenschappen. In elk jaargetijde, bij elke wegsituatie kan de wagen veilig gereden en onder controle gehouden worden, ook in onverwachte situaties.

2 Motor, versnellingsbak en differentieel zijn als één unit samengevoegd. Derhalve ligt het zwaartepunt vóór, ter hoogte van de aangedreven voorwielen. Hierdoor is de Audi 80 even ongevoelig voor zijwind als alle Audi's.

3 Onafhankelijk opgehangen voorwielen met Mc. Pherson-veerbenen garanderen koersvastheid, stuurstabiliteit en optimale stureigenschappen. Dwarsstabilisatoren vóór en achter voorkomen overhellen in bochten en garanderen een neutraal rijgedrag.

4 De eveneens met veerbenen uitgeruste torsie-achteras is aangepast aan de technisch goed doordachte voorasconstructie. Ook bij doorveren blijven de achterwielen sporing- en camberconstant. Een hoge zijstabiliteit blijft te allen tijde gewaarborgd. Lange veerwegen garanderen een soepele vering en een straffe demping.

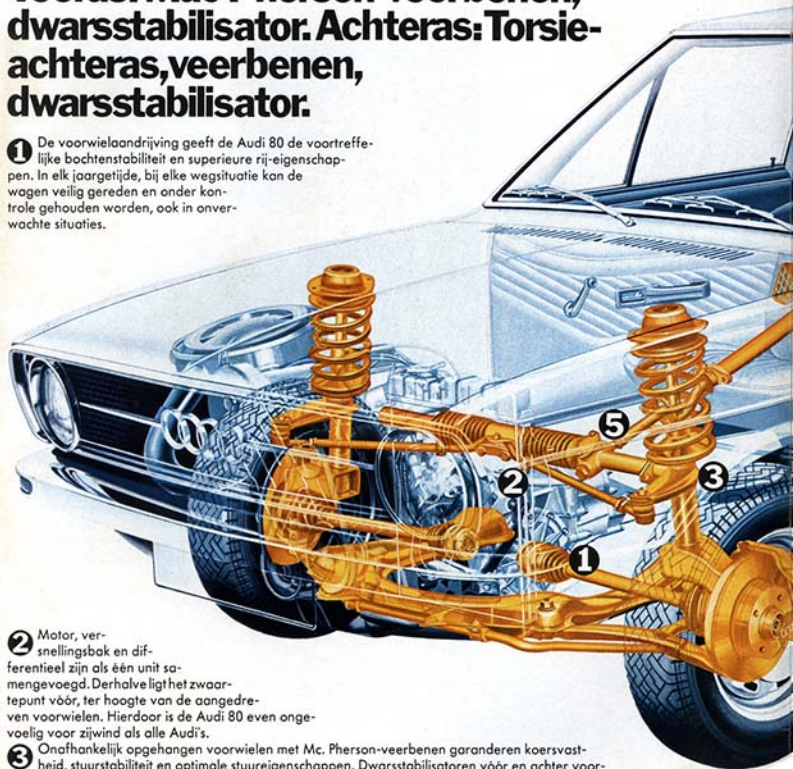

uwe

5 De snelle, progressief werkende tandheugel-stuurinrichting brengt in bochten de stuurinslag direkter op de wielen over dan op de rechte weg. Hoe scherper de bocht, des te direkter de overbrenging. Dit betekent: minder stuurwiel-slagen in bochten. Een ingebouwde stuurdemper absorbeert alle oneffenheden van de rijweg, zonder deze op de stuurinrichting over te dragen. Kenmerkend voor deze bijzondere konstruktieve prestatie bij de Audi 80 is het stuurstabiele remsysteem. Hieromtrent informeren wij U uitvoerig.

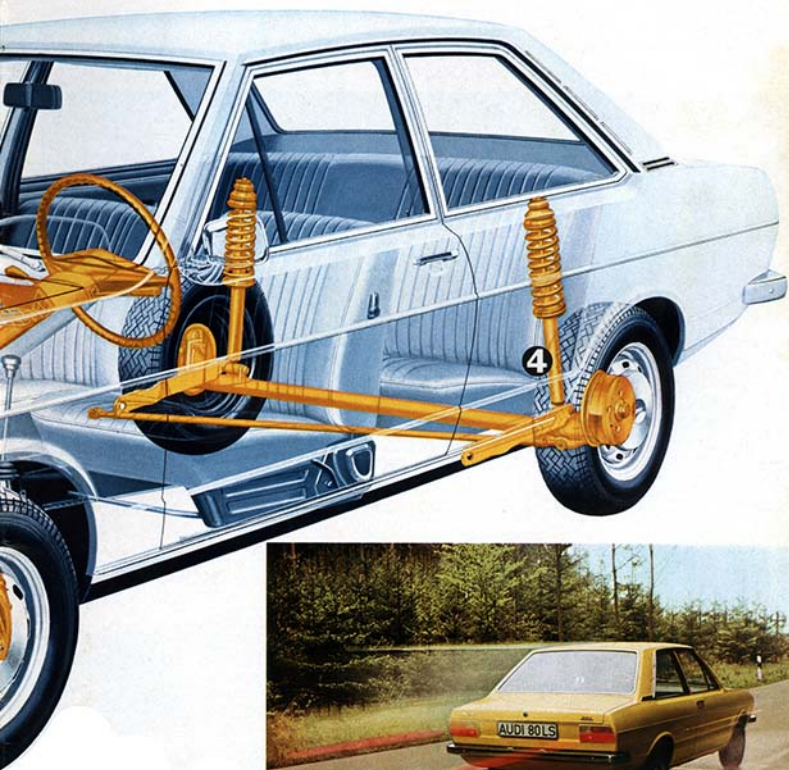

Prestatie 3: De nieuw

Het nieuwe remsysteem.

Stuurstabiel en spoorvast op elk wegdek.

Het stuurstabiele Audi 80-remsysteem. Koersvastheid en veiligheid tijdens het remmen zijn kenmerken van het nieuwe remsysteem van de Audi 80 multi-prestatie-klasse.

Deze bestaat uit een gescheiden remsysteem met diagonale verdeling en een vooras met negatieve stuurrolradius. Dit stuurstabiele remsysteem betekent een wezenlijke vooruitgang in de automobielafabrikage. Het geeft, ook in kritieke situaties, nog veel actieve veiligheid voor de Audi 80 bestuurder.

In de speciale folder: „Het stuurstabiele remsysteem van de Audi 80“, vindt U alle bijzonderheden over dit remsysteem van de Audi 80.



uw veiligheid.

Het stuurstabiele Audi 80 remsysteem. De functie van de negatieve stuurrolradius: Het is bekend dat wagens bij een zeer sterke remwerking de neiging vertonen scheef te trekken. Dit treedt op, wanneer de remkracht aan één van de zijden van de wagen groter is dan aan de andere zijde. Het gevolg is dat een kracht optreedt, die de wagen naar die zijde probeert te draaien, waar de remwerking het grootst is. Het kritieke hierbij is, dat bij de normale positieve rolradius een extra kracht op de stuurinrichting werkt, die de wielen ook in deze richting probeert te draaien; wordt deze kracht te groot, dan kan de bestuurder niet snel genoeg meer tegenstuur geven: De wagen trekt scheef en begint te slingeren.

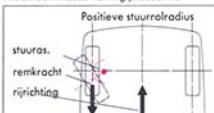

Bij de negatieve rolradius werkt deze extra kracht tegen wegdraaien of wegglijden van de wagen. Deze is dan nogengoed zonder tegenstuur in zijn spoor te houden. Het gevaar dat de wagen bij een eenzijdige sterke remwerking uitbreekt, scheeftrekt en gaat slippen, wordt door het stuurstabiele Audi 80 remsysteem verregaand vermeden.



Het gescheiden remsysteem bij de Audi 80 heeft een diagonale verdeling: zelfs bij het uitvallen van één systeem, kan de wagen dankzij het andere, werkende systeem, veilig tot stilstand gebracht worden. Samen met de 240 mm. grote schijfremmen voor, betekent dit: Optimale rem-veiligheid onder alle omstandigheden.

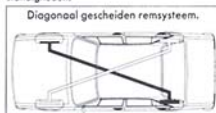

Prestatie 3: De nieuw

Extreem stabiel wagenkompartiment. Veiligheids-bufferzones vóór en achter.

- 1 De Audi 80-veiligheid heeft toekomst. Zij voldoet aan alle essentiële Amerikaanse veiligheidsnormen - de strengste ter wereld.
De door de Audi-ingenieurs elektronisch optimaal berekende bufferzones omgeven en beschermen het zeer stabiele wagenkompartiment.
- 2 De anatomisch juist gevormde comfortabele voorstoelen voldoen aan de strengste veiligheidsnormen. Zij zijn voor meer dan 70-voudig t. o. v. het eigengewicht belastbaar.
- 3 Veiligheids-portierkrukken en -sloten, kinderbeveiligingen van de achterportieren, het vervormbare en veilig beklede instrumentenpaneel, alsmede de houders voor veiligheidsgordels ronden het veiligheidsbeeld van de Audi 80 af. Tot de veiligheid in de Audi 80 behoort ook de uitgekende ventilatie, die voortdurend en tochtvrij nieuwe frisselucht in het wagenkompartiment brengt.

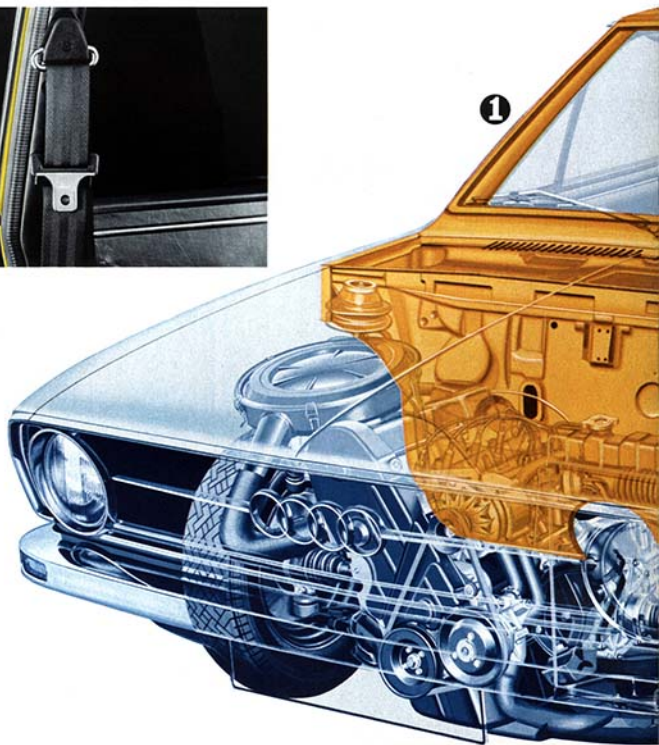

uw veiligheid.

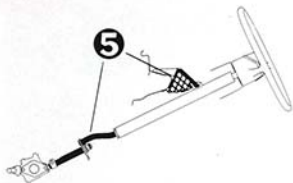

4 De extreem korte stuurkolom bevindt zich 80 cm achter de voorbumper, vóór deze stuurkolom liggen nog de motor, de versnellingsbak, het differentieel en de vooras.

5 Door een speciale constructie van de stuurstang zal deze bij een mogelijke botsing inkorten, waardoor het binnendringen in het zitgedeelte verhinderd wordt.

Onder het instrumentenpaneel is de stuurstang aan een schokabsorberend rooster gemonteerd, die bij een zware belasting in elkaar schuift. Het tweespakig stuurwiel met groot stootkussen waarborgt een goed zicht op de instrumenten.

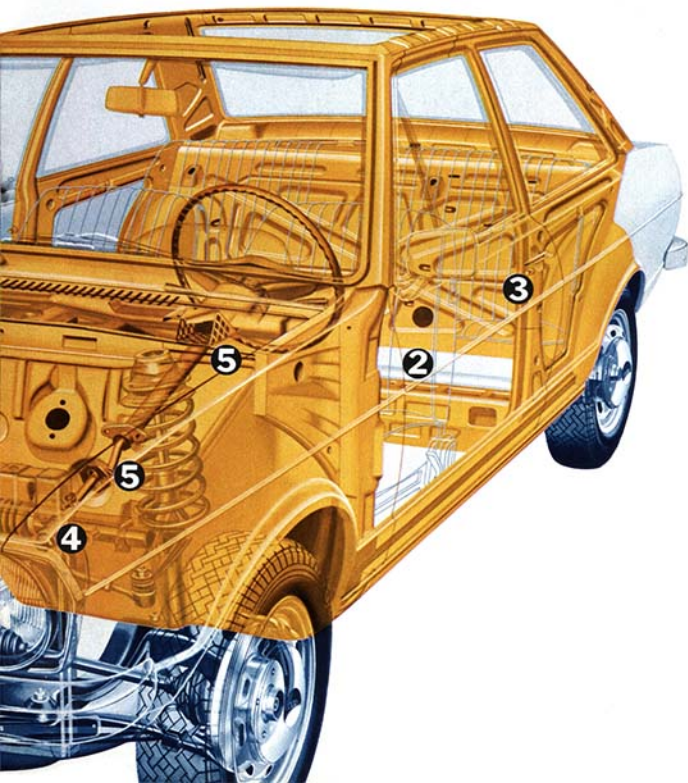

Prestatie 4: Het nie

**Het wagenkompartiment. Het rijcomfort.
De 450 liter-kofferruimte. Alles voor vijf.**

De nieuwe Audi 80 is van binnen ruim en comfortabel, en ondanks grote bufferzones van buiten compact en overzichtelijk. De naar het lichaam juist gevormde zitplaatsen bieden gemakkelijk plaats voor vijf. Goede zitpositie in bochten door geprofileerde zijkanalen. Rugleuningen met geprononceerde steun voorkomen vermoeidheid. De gescheiden voorstoelen kunnen traploos tot in horizontale stand versteld worden (Serie-uitvoering in alle Audi 80 modellen). De voetruimte in de



ieuwe interieur.

L-versie is voorzien van een sterk slijtvast vloertapijt. Het is fijn rijden in de Audi 80, zowel in de zomer als in de winter: Frisse lucht stroomt uit de stof- en uitlaatgasarme zone direct onder de voorruit via een regelbaar verdeler-systeem geruisloos en tochtvrij in het wagenkompartiment. Verrookte, verbruikte lucht wordt via 15 ontluchtungsleuven achter de achterbank afgevoerd.

De effectieve frisselucht toevoer en warmwaterver-warming bewerkstelligen ook in de winter snelle verwarming en een aangename konstante temperatuur. Defrosters leiden de luchtstroom op de voor- en zijruiten en zorgen voor snelle ontwaseming.

De 450 liter-kofferruimte kan alle reisbagage voor vijf personen bevatten. De overzichtelijke compacte buitenmaten en de kleine draaicirkel van deze wagen maken gemakkelijk parkeren mogelijk.



Prestatie 5: De nier

Overzichtelijk gerangschikte, sportieve instrumenten. Bedieningselementen gemakkelijk onder handbereik.



uwe instrumenten.

Het instrumentenbord van de nieuwe Audi 80 biedt duidelijke accenten. Alle instrumenten liggen in het direkte gezichtsveld van de bestuurder. Snelheidsmeter en combinatie-instrument met brandstof- en temperatuurmeter (bij de L-modellen ook het extreem nauwkeurige elektronisch kwarts-klokje met een afwijking van ten hoogste ± 1 sek. per dag) zijn overzichtelijk en antiverblindend in een unit samengevoegd.

Links van de stuurkolom: De combinatiehendel voor knipperlichten, lichtsignaal, grootlicht en parkeerlichten. Onder gemakkelijk handbereik liggen de druktoetsen voor stads- en dimlichten.

Een interessante technische oplossing: De knipperlicht-hendel heeft een korte en continue functie. D. w. z. indien bijv. op de autoweg slechts kort een richting-verandering voor inhalen aangegeven moet worden dan dient men de linker

middelvinger met een lichte druk tegen de hendel te laten rusten. Gedurende deze tijd functioneren de knipperlichten. Bij langere inhaal- of afbuigmanoeuvres: de knipperlichthendel met sterke druk inschakelen, loslaten en na beëindiging van de handeling weer uitschakelen. Gedurende deze tijd is de knipperlichtinstallatie in werking.

Rechts van het stuurwiel: Het kontaktslot met startbeveiliging, de gekombineerde hendel voor ruitewissers/ruitesproei-ers, de eenvoudig bedienbare draaiknop en de hendels voor verwarming en druktoets voor de waarschuwings-knipperlichten.

Alle bedieningsknoppen en -hendels zijn op veilige wijze in het van boven en beneden beklede instrumentenbord aangebracht. Tot de serie-uitvoering van de Audi 80 behoort de sportieve exakte vloerschakeling.

Oog voor details komt ook bij de Audi 80 tot uiting in konstruktieve zorgvuldigheid.

Kombinatie instrument met benzine- en koelwater-temperatuur meter

Snelheidsmeter

Defroster-Opening voor de voor- en zijruiten

Druktoets voor stads- en dimlicht

Verstelbaar frisse luchtrooster

Kombinatiehendel voor richtingaanwijzers, lichtsignaal, groot licht en parkeerlichten

Tweespakig stuurwiel met brede claxontoets

Druktoets voor de waarschuwings knipper licht-installatie

Stuurslot met startblokkering

Kombinatieschakelaar voor de ruitewissers, ruitesproei-ers

Frisse luchtroosters

Koppelpedaal, rempedaal en gaspedaal

elektronisch kwartsklokje

Draaiknop en handels voor de verwarming en frisse luchtvoevoer

asbak



Prestatie 6: De nieuw

Zorgvuldige techniek tot in het kleinste detail.

De koplampen van de Audi 80 kunnen op eenvoudige wijze met de hand versteld worden. Hierdoor worden tegenliggers bij volle belasting van de wagen niet verblind.

De specifieke vormgeving van de velgen is het direkte gevolg van de negatieve rolradius. Grote openingen zorgen voor voortdurende intensieve koeling van de schijfremmen.

De lage gordellijn maakt grote vensteroppervlakken mogelijk. Voor een veilig zicht rondom. Via de grote ventilatiesleuven wordt de verbruikte lucht uit het wagenkompartiment afgezogen.

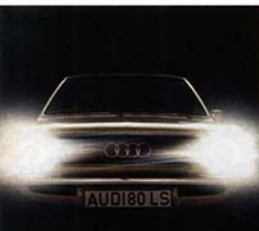

uwe uitrusting.

De voorste knipperlichten zijn - goed beschermd - in de voorbumper aangebracht.

Achterlichten, stoplichten, knipperlichten en achteruitrijlampen zijn in één unit samengevat en derhalve geeft het verwisselen van gloeilampen geen enkel probleem.

De veiligheids-portierkrukken steken niet uit - deze zijn verzonken in de portieren aangebracht.



Audi 80:

**Economisch en sterk. 1,3 liter-motor 60 PK.
Normverbruik: 8,7 liter normale benzine
op 100 km.**

De Audi 80 is de grootste ekonoom in de nieuwe Multi-Prestatie-Klasse. Aangezien hij geen superbenzine nodig heeft om tevreden te zijn. Aangezien zijn DIN-verbruik op 100 km slechts 8,7 liter normaal bedraagt. Aangezien hij met 1,3 liter inhoud en 60 PK tot een gunstige klasse behoort.

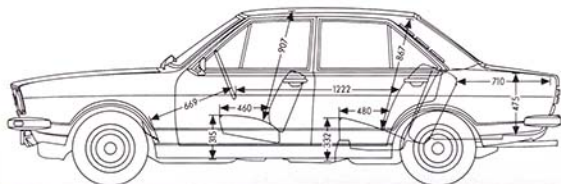

Audi 80 L:

1,3 liter motor 60 PK.

8,7 liter normale benzine op 100 km.

En nog meer comfort.

Bij de Audi 80 L behoort bij de ekonomie een maximum aan luxe. Het velours-tapijt als vloerbedekking. De beklede armsteunen vóór en achter. De elektrische ruitesproeiers. Het extreem nauwkeurig elektronisch kwarts-klokje. Twee extra frisseluchtroosters in het instrumentenbord. Twee achteruitrijlampen. De verlichting voor handschoenvak, verwarmingsbediening en lichtschakelaar. Twee zonnekleppen; horizontaal en vertikaal zwenkbaar, de rechter met make-up spiegel. De sigaretteaansteker. De anti-verblindende binnenspiegel. Extra asbakje achter. De handgrepen. Twee klerenhaakjes.

De Audi 80 en Audi 80 L zijn leverbaar in twee- en vierdeursuitvoering.







Audi 80 S:

De sportieve prestatie.

Motor: De 1,5 liter-krachtbron. 75 PK.

Na 13,4 sec. op 100.
160 km/u topsnelheid.

De Audi 80 S bezit de sportieve 75 DIN pk krachtbron. Deze brengt hem sneller op 100: in 13,4 seconden. Deze brengt meer topsnelheid: 160 km/u. Deze verbruikt slechts weinig: 8,6 liter superbenzine op 100 kilometer. (DIN)

De Audi 80 S is in serie uitvoering uitgerust met radiaalbanden.

En op wens tegen meerprijs: De automatische versnellingsbak met drie rijbereiken en het sportieve Kickdown-effekt.



Audi 80 GL:

De luxueuze prestatie. 1,5 liter. 85 PK.

Van 0 op 100 in 11,3 seconden.

Van 80 op 120 in 8,6 seconden.

Topsnelheid: 170 km/u.

Met zijn sterke 85 PK-motor is de Audi 80 GL van 0 op 100 in slechts 11,3 seconden. Zijn top- resp. kruissnelheid ligt bij 170 km/u.

Zulke sportieve snelle wagens moeten vooral veilig zijn. Daarom behoren tot de standaard GL-uitrusting, de staalgordel radiaalbanden, de rembevoorzichtig en vanzelfsprekend het effectief werkende diagonale gescheiden remsysteem. Een extra bijdrage tot de veiligheid en het rijcomfort vormt de tegen meerprijs leverbare automatische versnellingsbak met drie rijbe-reiken en het sportieve Kickdown-effekt.

Zie omtrent de serie-uitrustings-details de navolgende pagina.





Audi 80 GL:

De luxueuze uitrusting.
4 Halogeen-koplampen. Rembekrachtiger.
Ruitesproei-automatic met
intervalschakelaar.



Tot de sportieve acceleratie-waarden en de hoge topsnelheid behoort bij de Audi 80 GL veel luxe: Sierranden aan de wielkasten. Het verchromd uitlaatsiers-tuk. Rubberstootranden aan voor- en achterbumper. De tankdop is afsluitbaar.

De elektrische ruitewisser-automatic met kortstondige automatic en interval-schakelaar. Het extreem nauwkeurig elektronisch kwarts-klokje aangebracht in de met houtfolie beklede, overzichtelijke instrumentenpaneel.

Met zijn topsnelheid van 170 km/u, de exclusieve uitrusting en de hoge representatieve waarde stempelt de Audi 80 GL zich tot het overtuigende luxe-model in de nieuwe Multi-Prestatie-Klasse.

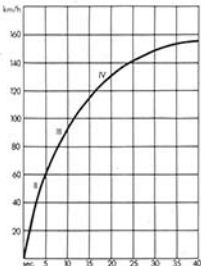

Multi-Prestaties in

Serie-uitrusting Audi 80, Audi 80 S
 Frisselucht - warm waterverwarming met 2 - traps onopjeng. Defrusters tegen de voorruit. Twee defrusters op zij. Ventilatiesysteem met twee extra afstelbare frisseluchtroosters. Ruitesproei-installatie met tweetraps ruitewissers, lichtsignaal, waarschuwing-knipperlichten. Parkeerlichtschakeling voor en achter. Achteruitrijlampen. Kontaktschakelaars voor interieurverlichting aan beide voor portieren. Interieurlamp. Kontaktschakel met startbeveiliging en stuurslot. Knipperlichthandel met kortstondig en continue functie. Vloerschakeling. Tweespakig stuurwiel met groot stootvlak. Twee beklede zonnesteppen, zwenkbaar. Groot handschoenenvak. Asbakje voor en achter. Voorstoelen met verstelbare rugleuningen en leuningvergendeling. Aansluitingen voor veiligheids gordels voor en achter. Zeer sterke rubber vloerbedekking. Afknikbare buitenspiegel. Sleepogen voor en achter. De Audi 80 S heeft radioalbanden.

Serie-uitrusting Audi 80 L en Audi 80 LS
 Extra t. a. v. de Audi 80 en Audi 80 S-uitvoering bezitten de Audi 80 L en Audi 80 LS:
 Velourstapit als vloerbedekking. Twee extra frisseluchtroosters. Elektrische ruitesproei-installatie. Afsluitbaar handschoenenvak. Verlichting voor handschoenenvak, lichtschakelaar en verwarmingsbediening. Sigaretteaansteker. Beklede armsteunen voor. In de zijbekleding verzonken armsteunen achter, 3 handgrepen aan dakrand, achter met klerenhaakjes. Elektrisch klokje. Instrumentenbord bekleed met houtfolie, boven en onder met veiligheidsranden. Make up-spiegel in rechter zonnelijp. Anti-verblindende binnenspiegel. Asbakjes achter. Beide portierlussen af-

sluitbaar. Portierdorpelbussen van edelstaal. Voor achter en aan de zijanten verchroomde sierlijsten.

De Audi 80 LS heeft radioalbanden.
Serie-uitrusting Audi 80 GL
 Extra t. a. v. Audi 80 LS-uitrusting biedt de Audi 80 GL: staalgordel radioalbanden.
 Elektrisch, door relais geregeld, ruitesproei-automatic. Ruitewisser-interval-schakeling. Rubber stootranden aan bumpers. Afsluitbare tankdop. Rembekrachtiger. Dubbele halogeen-koplampen.
Karosserie
 Zelfdragende geheel stalen karrosserie, twee- of vierdeurs. Gladde onderkant. Leidingen, kabels en uitlaat beschermd aangebracht. PVC-onderkant-beschermloop. Draaibare ruiten in de portieren. Wagenkompartment als verformings-stabiele veiligheidskabiné gekonstrueerd. Voor- en achterkant als schokabsorberende bufferzones. 450 liter-kofferruimte. 46 liter tank.

Verwarming en ventilatie.
 Frisselucht uit de stof- en uitlaatgasruime zone; vóór de voorruit wordt bij ingeschakelde verwarming in de warmte-wisselaar verwarmd en in het wagenkompartment geleid. Door brede defrusters tegen de voorruit. Door twee defrusters tegen de zijruiten. Door twee grote verdeelopeningen in de voetruimte. In de verwarming uitgeschakeld, dan stroomt door dezelfde defrusters en openingen frisselucht in het wagenkompartment. Door een draaiknop kan warme en koude lucht traploos gemengd worden. Verstelbare kleppen regelen de luchtverdeling naar beneden en boven.
 In de Audi 80 L, Audi 80 LS en Audi 80 GL zorgt twee extra frisseluchtroosters voor nog snellere luchtverversing.

Geleide Ventilatie
 De lucht stroomt langs het dak, de zijruiten en de bodem naar de 15 afzuigopeningen achter de achterbank, wordt in de achterste doeklijp geleid en van daaruit naar buiten afgezogen.
 Kapaciteit:
 Bij volledig geopende ventilatie bedraagt de luchtdoorstroming ca. 6650 liter per minuut (bij 100 km/u). Dit betekent: In minder dan 15 seconden vindt totale luchtverversing plaats.

Rijprestaties:	Audi 80, 80 L	Audi 80 S, 80 LS	Audi 80 GL
Topsnelheid:	147 km/u	160 km/u	170 km/u
Acceleratie:			
0-80 km/u:	10,8 sec.	8,6 sec.	7,3 sec.
0-100 km/u:	16,7 sec.	13,4 sec.	11,3 sec.
Max. stijgvormogen in te versnelling in %:	42	46,5	50
Brandstofverbruik vlg. DIN 70030:	8,8 N	8,6 S	8,6 S

Rijmechanisme:	Uitvoering:	Stuurinrichting:	Tandheugelstuurinrichting met schuine verandering. Hoge veiligheid door plaatsing achter de vooras boven de versnellingsbak. Extra beveiligd door samenschuifbare hekelmen en buffersteun. Audi 80 L, 80 LS, 80 GL met stuurdepur.
Vooras:	Profielraam aan karrosserie vastgelast. Onafhankelijke wielophanging met Mac Pherson-veerbenen en d-warsstabilisator.		
Achteras:	Torsie-achters met veerbenen en d-warsstabilisator.		

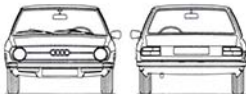

informatie:

Stuuroverbrenging: Progressief. Bij toenemende wielinslag direkter. Overbrenging in middenstand 20,3 i 1, 10,3 m

Draaicirkel: 41/2 J x 13 H 2-B
Velgen: Audi 80 en Audi 80 L Diagonaalbanden 155 - 13, Audi 80 S en Audi 80 LS, Textielgordel radiaalbanden, Audi 80 GL Staalgordel radiaalbanden 155 SR 13.

Motor

Watergekoelde viertakt-viercilinder-lijnmotor. Bovenliggende nokkenas aangedreven door getande riem. Kleppen met komvormige kopstoters. Krukas vijfmaal gelagerd.

	Audi 80, Audi 80 L	Audi 80 S, Audi 80 LS	Audi 80 GL	
Inhoud:	1297 cc	1471 cc	1471 cc	
Boring:	75 mm ø	76,5 mm ø	76,5 mm ø	
Slag:	73,4 mm	80 mm	80 mm	
Kompressie:	8,5:1	9,5:1	9,5:1	
Vermogen:	60 DIN pk 69 SAE pk 44 kW bij 5500 omw/min. 9,4 kgm/91 Nm bij 3500 omw/min.	75 DIN pk 86 SAE pk 55 kW bij 5800 omw/min. 11,6 kgm/114 Nm bij 3500 omw/min.	85 DIN pk 98 SAE pk 63 kW bij 5800 omw/min. 12,3 kgm/121 Nm bij 4000 omw/min.	32/35 TDID valstroom registerkarburateur met atmosferisch kanaal en startautomatie.
Koppel:				
Karburateur:				



Remmen: Hydraulisch gescheiden remsysteem, remstabiel door negatieve rolradius, gescheiden remsysteem diagonaal werkend. Voor schijfremmen 240 mm ø, achter Simplex-trammelremmen 180 mm ø. Audi 80 GL met rembrekrichter.

Motorsmering: drukcirculatiesmering met hoofdstroomfilter.
Krachtoverbrenging: enkelvoudige droge plaatkoppeling (diafragma-type).
Versnellingsbak: volledig gesynchroniseerde vierversnellingsbak.
Aandrijving: voorwielandaandrijving door aandrijfassen elk met 2 hamkinese Zreppa - koppelingen.

Afmetingen en gewichten

	Audi 80, 80 S, 80 L	Audi 80 GL
Lengte:	418	420
Breedte:	160	160
Hoogte:	136	136
Wielbasis:	247	247
Spoorbreedte voor/achter:	134	134

Gewichten in kg

	80 L	80 S	80 GL
Eigengewicht:	835	850	855
Belading:	425	425	425
Toel. totaalgewicht:	1260	1275	1280
Toel. asbelasting voor/achter:	660/660	660/660	660/660
Toel. oonhangergewicht met remmen/zonder remmen:	700/450	850/450	850/450

Verbruikswaarden in liters

	ca. 46	ca. 46	ca. 46
Brandstofontk:	3	3	3
Motor:	3	3	3
Versnellingsbak:	1,7	1,7	1,7
Koelsysteem:	5,8	5,8	5,8

Audi 80 met Automatic

	Audi 80 S, Audi 80 LS	80 GL
Troploze 3 - baks versnellingsbak met voorgeschakelde koppelvormer.		
Topsnelheid:	155 km/u	165 km/u
Acceleratie:	0 - 80 km/u: 10,0 sec.	8,7 sec.
	0 - 120 km/u: 14,9 sec.	12,5 sec.
Max. stijgermogen in 1e bereik:	48,5%	52%
Verbruik naar DIN 70030:	9,1 l	9,1 l

In sommige landen verschillen de modellen, uitrustingen en accessoires van de hier beschreven AUDI NSU wagens!
 Bezoek u bij uw Audi agent welke toebehoren voorzien werden voor uw land!



Audi 80/80 L Verbruikskromme volgens DIN 70030.

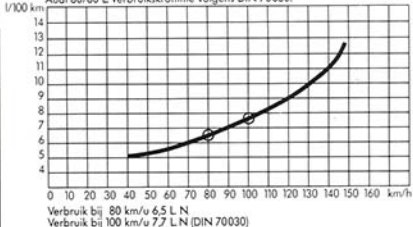

Audi 80 S/80 LS Verbruikskromme volgens DIN 70030.

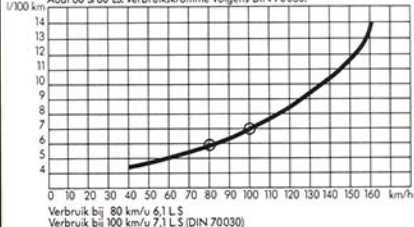

De AUDI NSU Service-Prestatie.

Ook de beste wagen wordt belangrijker door een goede service. Bij AUDI NSU weet men dit. Derhalve zijn er talrijke AUDI NSU Service-Prestaties:

1. Met een dicht net van dealers in het binnenland. Met een deskundige grote dealerorganisatie over de gehele wereld. Het personeel van deze dealers, de monteurs, technische medewerkers en chefs, worden in de fabrieksscholen regelmatig door middel van cursussen onderricht. Een speciale fabrieksafdeling houdt zich voortdurend bezig met het ontwikkelen en verwezenlijken van nieuwe methoden. Nog rationeler, kwalitatief nog beter, nog goedkoper.

2. In AUDI NSU servicebedrijven vindt men speciale apparatuur die beantwoordt aan de moderne automobiel-technologie en Audi speciaal-gereedschap.

Alle belangrijke aggregaten in de Audi 80 zijn overzichtelijk en gemakkelijk bereikbaar aangebracht. Voor een rationele service.

De motor is vrij toegankelijk op een console gelagerd. In- en uitbouw zijn door een driepunts-ophanging vereenvoudigd.

Zekeringen, relais en getransistoriseerde schakelcircuits zijn op een centraal punt onder een transparante plastikkap samengevoegd.

Ook alle aansluitingsmogelijkheden voor extra elektrische accessoires zijn in deze kunststofkap ondergebracht.

Elke Audi 80 heeft een elektrische installatie voorzien van een centrale stekker voor de AUDI NSU-Computer-Diagnose, die in voorbereiding is. Dit zijn allemaal waarborgen voor de lange levensduur en de hoge inruilwaarde van Uw Audi 80.

3. Tot de AUDI NSU-serviceverlening behoort ook een goed functionerende onderdelenservicedienst: Deze garandeert hoogwaardige ruilonderdelen voor alle AUDI NSU-servicebedrijven. De originele AUDI NSU-ruilonderdelen worden in de fabriek aan een strenge controle onderworpen. Voor deze onderdelen geldt een garantie van 10.000 km. Deze onderdelen zijn voorzien van het AUDI NSU-keurmerk en hebben hun vaste prijs.



De elektrische centrale geeft de mogelijkheid om snel zekeringen, relais en getransistoriseerde schakelcircuits te verwisselen.



De diagnose-stekker verbindt de Audi 80 met het AUDI NSU-Computer Diagnose Systeem.

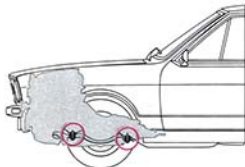

De op een subframe gelagerde aandrijfaggregaat is van alle zijden gemakkelijk bereikbaar en kan snel in- en uitgebouwd worden.

De extra AUDI NSU- Prestatie

Voor speciale wensen heeft AUDI NSU begrip. Op grond hiervan wordt een rijk assortiment aan accessoires tegen meerprijs geleverd. Onderstaand geven wij U enige voorbeelden uit het accessoi-resprogramma. Deze accessoires kunnen in de fabriek ingebouwd worden.

Automatische transmissie

Toerenteller

Stalen schuifdak

Hoofdsteunen

Dubbele

halogeen-koplampen

Halogeen-mistlampen

Mistachterlicht

Verschillende radiotypen

Op bestelling zorgen wij bij Uw nieuwe Audi tevens voor de uit gelaagd glas bestaande voorruit en de verwarmbare achterraut.

En bovendien is er een grote keus uit een grote hoeveelheid speciale Audi-accessoires.

Uw AUDI NSU dealer heeft deze voorradig en bouwt ze op verzoek in. Alle originele accessoires zijn door AUDI NSU gecontroleerd.



Overal, waar dit teken staat, worden AUDI NSU-wagens vakkundig gecontroleerd. Meer dan 100 servicepunten telt het dealernet in Nederland, 4300 over de gehele wereld.

AUDI NSU

Voorsprong door Techniek.

