

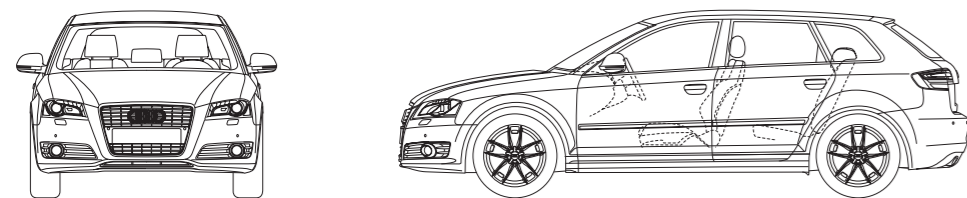

Audi A3
Audi A3 Sportback





Individualiteit telt.



**Geen dag is hetzelfde. Elke plek is weer anders. Ook de auto heeft een eigen stijl.
Audi A3 en Audi A3 Sportback.**

In een wereld die steeds sneller lijkt te gaan, moeten auto's steeds beter zijn. De ideale auto is even flexibel als de mensen die erin rijden. Net zo dynamisch als hun leven. En het belangrijkste: hij draagt bij aan het plezier dat ze hebben. Kan dat eigenlijk wel?

Onze designers en technici hebben een auto ontwikkeld die naadloos in het leven van moderne mensen past. Het resultaat: één auto, twee concepten. Met een individueel karakter dat bij u past. De Audi A3 en Audi A3 Sportback.





Langer genieten.

Auto's kunnen spreken. Tenminste, als ze net zo veel zeggen als de Audi A3.

Er zijn auto's die iets zeggen over de goede smaak van degene achter het stuur. Andere benadrukken dat de bestuurder van moderne techniek houdt. De Audi A3 zegt nog meer: autorijden is leuk! Daar heeft hij niet veel woorden voor nodig.

Hij laat het gewoon zien met een eigen, zelfverzekerd gezicht, een fraaie vormgeving en de licht dalende daklijn.

Deze elementen geven de A3 een dynamische uitstraling.





Enthousiast worden.

Kan schoonheid aan het geluk bijdragen? Volgens ons wel.

Zelfbewust en energiek – sportief en strak: dat is de Audi A3. De koplampen met helder glas lijken te zeggen: pas op, ik kan op elk moment snelheid ontwikkelen.

Ook de elegante en dynamische single-frame grille straalt energie uit.

Waar wacht u nog op? Stap in en ga rijden. De A3 maakt u enthousiast.

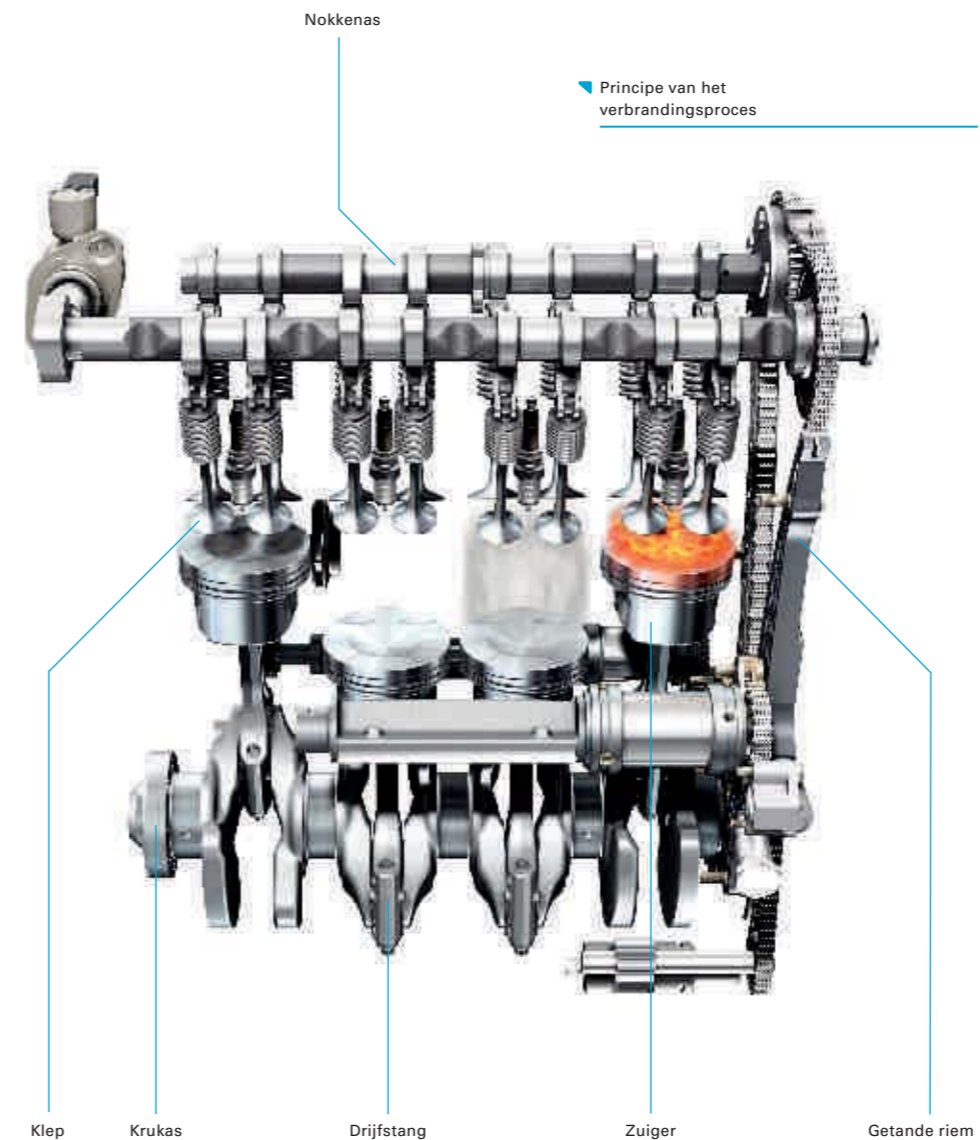

Technologie is pas zinvol als we er voordeel van hebben.

De TFSI-motor¹ combineert op slimme wijze krachtige turbotechnologie met efficiënte FSI-inspuiting. Deze is met succes in de autosport beproefd. Er wordt nog slechts zoveel brandstof gebruikt als nodig is en de motor reageert vlotter en sportiever. Kijk maar naar de power van de 2.0 TFSI: 147 kW en een koppel van 280 Nm dat tussen 1.800 en 5.000 min⁻¹ beschikbaar is. In de Audi A3 accelereert u daarmee in 6,6 seconden van 0 naar 100 km/h en in de A3 Sportback in 6,7 seconden.

De A3 en A3 Sportback zijn leverbaar met diverse benzine- en dieselmotoren¹. Het vermogenspectrum loopt van 75 kW tot 184 kW in de Audi A3 3.2 quattro, die als Sportback in slechts 6,2 seconden van 0 naar 100 accelereert. Net zo dynamisch – en zuinig – zijn de dieselversies: de 1.9 TDI met 77 kW, de 1.9 TDI e alsmede de 2.0 TDI met 103 kW of 125 kW.

¹ Het brandstofverbruik en de CO₂-emissie staan achterin deze brochure onder 'Technische gegevens'.



Groots denken.

Stelt u zich eens voor: u stapt in een sportieve auto die toch bijzonder ruim is.

De Audi A3 en A3 Sportback bieden u en de andere inzittenden wat werkelijk belangrijk is: vrijheid. Het interieur is aangenaam ruim en er is achterin opvallend veel beenruimte. De sportief gevormde stoelen ondersteunen uw wervelkolom. Dat draagt merkbaar bij aan het rijplezier.

De hoge middenconsole en de hoger geplaatste versnellingspook versterken de dynamische indruk. Dankzij het overzichtelijke instrumentenpaneel kunt u allerlei belangrijke informatie snel aflezen. Voor welke carrossievorm u ook kiest – beide versies zijn sportief, ruim en comfortabel.



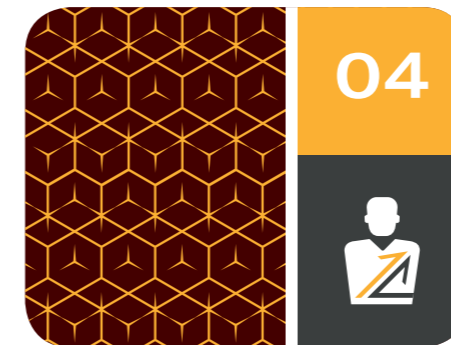

Goed beschermd zijn.

Veel onderweg zijn, maar altijd geborgenheid voelen.
Dankzij het uitgekiende veiligheidssysteem in de A3 en A3 Sportback.

Het enige wat u van de veiligheidssystemen in de A3 en A3 Sportback te zien krijgt, zijn vermoedelijk de veiligheidsgordels. Al het andere noemen we in deze brochure. Bijvoorbeeld de uiterst stabiele kooiconstructie. Of de veilig geplaatste sensoren van het crashtsensysteem, dat bij een ongeval voor de juiste werking van de veiligheidssystemen zorgt. Bij een aanrijding van achteren vangen de stoelen dankzij hun vormgeving het bovenlichaam

op en ondersteunen zij met het integrale hoofdsteunsysteem het hoofd. Daardoor verbetert de beschermende werking en is er minder kans op een whiplash. Ook belangrijk: airbags voor bestuurder en voorpassagier, de zijairbags in de voorstoelen (in de A3 Sportback naar wens ook achterin) en het hoofdairbagsysteem dat bij een zijdelingse aanrijding vrijwel het gehele zijraamoppervlak afschermt.



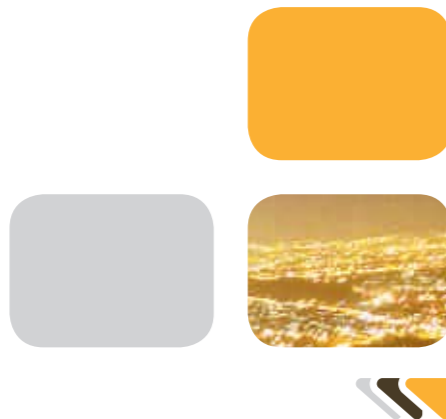

Het is slim met alles rekening te houden. Het is verstandiger op alles voorbereid te zijn.

Wie vaak onderweg is, moet in veel situaties op zijn auto kunnen rekenen. Daarom drukt de A3 met ingeschakelde ruitenwipers de remblokken cyclisch tegen de remschijven aan.

Het elektronische stabiliseringsprogramma ESP past niet alleen de remkracht aan de rijomstandigheden aan, maar gaat zo tevens de vorming van een waterfilm op de remschijven tegen. De ESP-sensoren corrigeren ook slingerbewegingen van een aanhanger, bijvoorbeeld veroorzaakt door spoorvorming, een uitwijkmanoeuvre of sterke zijwind. In het ESP-pakket zijn het antiblokkeersysteem ABS, een hydraulische remassistent met elektronische remkrachtverdeling EBV, het elektronische

sperdifferentieel EDS en de antislipregeling ASR geïntegreerd. Tijdens een noodstop gaan de alarmknipperlichten automatisch aan.

Ook het dynamische onderstel met voorwielaandrijving of optionele quattro® permanente vierwielaandrijving biedt extra veiligheid, net zoals het dempersysteem Audi magnetic ride. Veilig en comfortabel: het Audi parking system en de parkeerassistent. Het Audi parking system helpt u met een geluidssignaal bij vooruit en achteruit inparkeren. Met de parkeerassistent manoeuvreert uw A3 zichzelf op een parkeerplek. U bepaalt de snelheid – sturen doet de auto zelf.





Alles kunnen.

In uw leven is veel mogelijk. Met uw auto ook.

Uw A3 of A3 Sportback is volledig volgens uw persoonlijke smaak uit te voeren. Zo kunt u uw favoriete lakkleur en stoelbekleding kiezen. Daarnaast zijn er talloze

opties om uw auto op uw persoonlijke voorkeuren af te stemmen. Audi geeft uw creativiteit de ruimte. Blader rustig verder om inspiratie op te doen.





Meer dan sportief.

S line – de nieuwe definitie van sportiviteit.

Door in een Audi A3 of A3 Sportback te rijden maakt u duidelijk dat u van sportieve auto's houdt. Met de S line uitvoeringen kunt u de dynamische uitstraling van uw Audi A3 of A3 Sportback versterken. De uitrusting omvat items om het fraaie design te

vervolmaken, het interieur een sportief tintje te geven en de wegligging aan te passen. Kies ook voor extra sportiviteit – met de S line uitvoeringen van quattro GmbH.



De Audi A3 is er ook in de speciale lakkleur Monzazilver metallic.

De Audi A3 Sportback is er ook in de speciale lakkleur Misanorood pareleffect.



Ergonomisch: zwart interieur met zwarte hemelbekleding, S line interieurlijsten van mat geborsteld aluminium, met zwarte stof Sprint en leder beklede sportstoelen voorin met S line reliëflogo op de rugleuningen.



Sportief: versnellingspookknop met geperforeerd zwart leder. De stoelen zijn bekleed met geperforeerd alcantara en leder.



Typisch S line: met leder bekleed multifunctioneel driespaaks sportstuur, met S line logo, afgeplat aan de onderzijde.

Stoelbekledingen¹



● Geperforeerd alcantara/leder zwart

Interieurlijsten¹

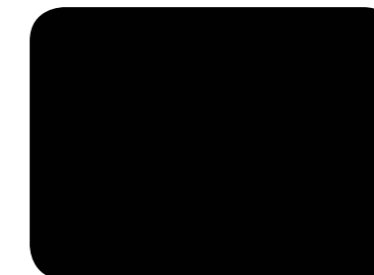

● Zwart pianolakdesign



● Leder Vienna zwart

¹ Zie voor meer keuzemogelijkheden de foto's op de vorige pagina.

² Alleen voor de Ambition.

S line²

Gegoten lichtmetalen velgen in 5-spaak design, maat 7,5 J x 17, banden 225/45 R 17;
als optie ook in 9- of 10-spaak design;
ook als optie: gegoten lichtmetalen velgen, maat 7,5 J x 18, banden 225/40 R 18 in 20-spaak, 5-arm, 7-dubbelspaak of 5-segmentspaak design

S line sportonderstel van quattro GmbH, met dynamischere afstelling en 25 mm (vergeleken met standaard onderstel) of 10 mm verlaagd (ten opzichte van Ambition)

S line aanduiding op de voorspatborden

Instaplijsten met S line aanduiding

Interieur, dashboard en hemelbekleding zwart, met zilverkleurige of zwarte naden voor de bekleding (stof/leder of geperforeerd alcantara/leder), het met leder beklede sportstuur, de versnellingspookmanchet en vloermatten

S line interieurlijsten van geborsteld mat aluminium;
optie: zwart pianolakdesign

Sportstoelen voorin

Met leder bekleed driespaaks S line sportstuur, zwart leder, S line logo, schakelpaddles in combinatie met S tronic;

optie: met leder bekleed driespaaks multifunctioneel S line sportstuur met of zonder schakelpaddles, zwart leder, S line logo, naar wens afgeplat aan de onderzijde

Versnellingspookknop van geperforeerd zwart leder

Make-up spiegels met verlichting

U kunt kiezen uit de volgende stoelbekledingen en lakkleuren:

Stoelbekleding stof Sprint/leder, geperforeerd alcantara/leder of leder Vienna, altijd in het zwart, met S line reliëflogo op de leuning van de voorstoelen

Alle standaard lakkleuren en de speciale kleuren Misanorood pareleffect en Monzazilver metallic

S line exterieur

Voorbumper, inlaatroosters in de voorbumper en diffusorinzetstuk in de achterbumper in een sportief-markant design

Platinagrijs verbindingsstuk midden onderaan de voorbumper en platinagrijs diffusorinzetstuk in de achterbumper

Instaplijsten met S line aanduiding

S line aanduiding op de voorspatborden

S line achterklepspoiler

Mistlampen voor (standaard op de Ambition)

Chroomkleurige mistlampbehuizingen

Verchromde uitsparing rondom het uitlaatuiteinde (in combinatie met viercilinder motor)



● **Stalen velgen met wioldoppen**
Maat 6,5 J x 16, banden 205/55 R 16
(exclusief voor de Attraction)



● **Gegoten lichtmetalen velgen in 7-arm design**
Maat 6,5 J x 16, banden 205/55 R 16
(exclusief voor de Ambiente)



● **Gegoten lichtmetalen velgen in 5-arm design**
Maat 7,5 J x 17, banden 225/45 R 17
(exclusief voor de Ambition, naar keuze met banden met noodloopeigenschappen)



● **Gegoten lichtmetalen velgen in 10-spaak design**
Maat 7,5 J x 17, banden 225/45 R 17
(niet voor de 3.2 quattro, naar keuze met banden met noodloopeigenschappen)



● **Gegoten lichtmetalen velgen in 5-spaak design, Audi exclusive**
Maat 7,5 J x 17, banden 225/45 R 17 (naar keuze met banden met noodloopeigenschappen).
Van quattro GmbH



● **Gegoten lichtmetalen velgen in 10-spaak design, Audi exclusive**
Maat 7,5 J x 17, banden 225/45 R 17 (naar keuze met banden met noodloopeigenschappen).
Van quattro GmbH



● **Gegoten lichtmetalen velgen in 5-arm design, Audi exclusive**
Maat 7,5 J x 18, banden 225/40 R 18.
Van quattro GmbH



● **Gegoten lichtmetalen velgen in 7-dubbelspaak design, Audi exclusive**
Maat 7,5 J x 18, banden 225/40 R 18.
Van quattro GmbH



● **Gegoten lichtmetalen velgen in 6-spaak design**
Maat 6,5 J x 16, banden 205/55 R 16



● **Gegoten lichtmetalen velgen in 7-arm parabool design**
Maat 6,5 J x 16, banden 205/55 R 16



● **Gegoten lichtmetalen velgen in 5-arm dynamik design, donker, glanzend.**
Maat 7,5 J x 17, banden 225/45 R 17 (naar keuze met banden met noodloopeigenschappen)



● **Gegoten lichtmetalen velgen in 16-spaak design, gepolijst, tweekleurig.**
Maat 7,5 J x 17, banden 225/45 R 17 (naar keuze met banden met noodloopeigenschappen)



● **Gegoten lichtmetalen velgen in 9-spaak design, Audi exclusive**
Maat 7,5 J x 17, banden 225/45 R 17 (naar keuze met banden met noodloopeigenschappen).
Van quattro GmbH



● **Gegoten lichtmetalen velgen in 20-spaak design, Audi exclusive**
tweedelig, maat 7,5 J x 18, banden 225/40 R 18.
Van quattro GmbH



● **Gegoten lichtmetalen velgen in 5-segmentspaak design, Audi exclusive**
Maat 7,5 J x 18, banden 225/40 R 18.
Van quattro GmbH



● **Gegoten lichtmetalen velgen in 7-dubbelspaak design, titaniumkleurig, Audi exclusive**
Maat 7,5 J x 18, banden 225/40 R 18.
Van quattro GmbH



● Niet voor Nederland
(velgen met winterbanden zijn niet af fabriek leverbaar,
wel als dealeroptie)



● Niet voor Nederland
(velgen met winterbanden zijn niet af fabriek leverbaar,
wel als dealeroptie)



● Niet voor Nederland
(velgen met winterbanden zijn niet af fabriek leverbaar,
wel als dealeroptie)



● Niet voor Nederland
(velgen met winterbanden zijn niet af fabriek leverbaar,
wel als dealeroptie)

All-season-banden

maat 205/55 R 16 of 225/45 R 17

(deze banden zijn in Nederland niet af fabriek leverbaar, wel als dealeroptie)

Banden met noodloopeigenschappen

zonder risico doorrijden met een lege band, max. 30 km (volledig beladen) met max. 80 km/h

(deze banden zijn in Nederland niet af fabriek leverbaar, wel als dealeroptie)

Bandenspanningscontrolesysteem

controleert tijdens het rijden of de bandenspanning voldoende is; verliest een band lucht, dan waarschuwt het systeem u met een waarschuwingssymbool en geluidsignaal; ook met dit systeem is het verstandig om regelmatig de bandenspanning te controleren

Bandenreparatieset

met 12-Volt compressor en bandendichtmiddel, max. snelheid 80 km/h

(geen meerprijs)

Reservewiel, ruimtebesparend

Diefstalwerende wielbouten

alleen los te draaien met bijgeleverde adapter

Boordgereedschap

in de bagageruimte

Krik

in de bagageruimte



A3 Attraction in condorgrijs metallic, stoffen bekleding Frequenz mineraalgrijs, 6,5 J x 16 gegoten lichtmetalen velgen in 6-spaak design.



A3 Ambition in ijszilver metallic, stoffen bekleding Dynamik zwart/zilver, 7,5 J x 17 gegoten lichtmetalen velgen in 5-arm design, interieurlijsten aluminium Medial zilver.





A3 Ambition in meteorogrijs pareleffect, lederen bekleding fijnnappa mustangbruin, 7,5 J x 17 gegoten lichtmetalen velgen in 16-spaak design, gepolijst, tweekleurig.



A3 Ambiente in lavagrijs pareleffect, lederen bekleding Vienna luxorbeige, 6,5 J x 16 gegoten lichtmetalen velgen in 7-arm design.



Stuurinrichting

elektromechanische snelheidsafhankelijke stuurbeheersing, ondersteunt terugkeer naar de middenstand, corrigeert afwijken van de rechte lijn bij sterke zijwind of op een bolle rijbaan; energiebesparende werking en dempt storende weginvloeden; koersstabiliserende schuurstraal

Aandrijfslipregeling ASR

verhindert door reductie van het motorvermogen het doorslippen van de aangedreven wielen en zorgt voor meer stabiliteit en optimale tractie

Instrumentenpaneel

met regelbare verlichting; weergave koelvloeistoftemperatuur en brandstofvoorraad, toerenteller met digitale klok, snelheidsmeter met disproportionele schaalverdeling, elektronische kilometer- en dagteller, waarschuwings- en controlelampjes, serviceintervalmelding

Waarschuwings- en controlelampjes

o.a. voor: airbags, ABS, ESP/ASR, aangetrokken handrem, EDS-elektronica, dynamo, verlichting, grootlicht, richtingaanwijzers, remsysteem, motoroliedruk, gesloten achterklep, motorelektronica, voorgloeien (TDI)

Alarmknipperlichten

de remlichten reageren op een noodstop door zelf de alarmknipperlichten in te schakelen

Waarschuwingsoemer

voor niet uitgeschakelde verlichting

Elektronische startblokkering

geïntegreerd in het motormanagement; automatische activering met de autosleutel

Automatische snelheidsregeling

houdt elke snelheid vanaf circa 30 km/h vast, zover de motor dit toelaat, met actieve remingreep tijdens bijvoorbeeld bergafrijden; bediening via eigen stuurhendel, weergave van de ingestelde snelheid in het bestuurdersinformatiesysteem

Carrosserie

verzinkt (volledig verzinkt op roestgevoelige plaatsen), zelfdragend, aan de bodemgroep gelast, voorgeprogrammeerde kreukelzones voor en achter, twaalf jaar garantie tegen doorroesten van binnenuit



Airbags

fullsize voorin; zij-airbags voorin geïntegreerd in de rugleuningen; een hoofdairbagsysteem beschermt bij een aanrijding van opzij – deze airbags ontvouwen langs de portierramen, ter bescherming van de voor- en achterinzittenden; **zij-airbags achterin** voor de passagiers op de buitenste zitplaatsen, als aanvulling op de flankbescherming in de portieren (A3 Sportback)

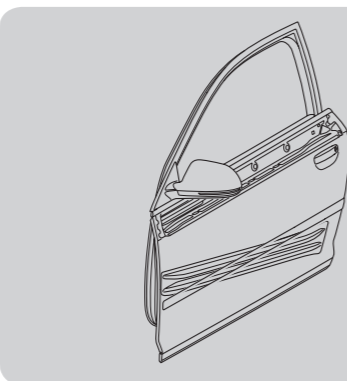

Flankbescherming

bestaande uit buigsterke beschermingsbalken in de portieren en opzij versterkte carrosseriestructuur, met name de B-stijlen en dorpels

Integraal hoofdsteunsysteem

bij een aanrijding van achteren vangen de stoelen dankzij hun vormgeving het bovenlichaam op en ondersteunen zij het hoofd; daardoor verbetert de beschermende werking en is er minder kans op een whiplash

Veiligheidsgordels

driepunts rolgordels voor alle zitplaatsen, voorin in hoogte verstelbaar en voorzien van pyrotechnische gordelspanners, spankrachtbegrenzers (behalve midden achterin)

Gordeldraagsensor

in de bestuurdersstoel; een geluidssignaal en waarschuwingssymbool wijzen op het niet dragen van de veiligheidsgordel

Reflectoren in de portieren

als waarschuwing voor achteropkomend verkeer

EHBO-does

in het opbergvak onder de passagiersstoel

Gevarendriehoek

in de bagageruimte opgeborgen aan de zijkant (in quattro®-uitvoeringen onder de vloer)

ISOFIX kinderzitjesbevestiging voor de passagiersstoel

inclusief deactiveringsschakelaar voor de passagiersairbag

ISOFIX kinderzitjesbevestiging voor de buitenste zitplaatsen achterin

bevestigingsmethode volgens ISO-norm voor het op een praktische manier plaatsen van kinderzitjes; vraag uw Audi-dealer naar geschikte kinderzitjes

Voorwielaandrijving

elektronisch sperdifferentieel EDS via remingreep op alle aangedreven wielen, aandrijfslipregeling ASR, elektronisch stabiliseringsprogramma ESP met remassistent

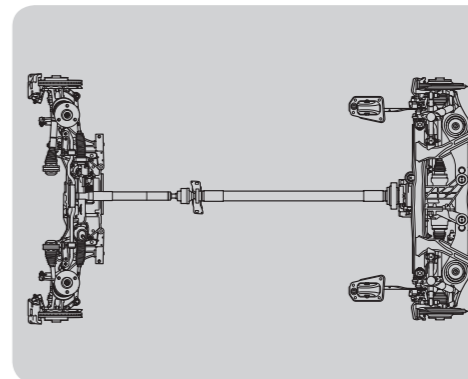

quattro®

permanente vierwielaandrijving voor een uitstekende tractie (standaard op de 3.2 quattro, 1.8 TFSI quattro, 2.0 TFSI quattro en 2.0 TDI quattro)



Handgeschakelde vijf- of zesversnellingsbak

volledig gesynchroniseerd, hydraulisch bediende enkelschijfs drogeplaatkoppeling met asbestvrije platen, tweemassavliegwiel

Zes- of zeventraps S tronic

sportieve versnellingsbak (7-traps met 1.6-, 1.4 TFSI- en 1.8 TFSI-motor) die sneller schakelt zonder merkbare onderbreking van de aandrijfkracht. Bedienbaar met schakelpaddles achter het stuurwiel (standaard vanaf 103 kW) of met de transmissiehendel. Ook voorzien van een automaatfunctie

Model	A3 1.6	A3 1.6 flexible fuel	A3 1.4 TFSI	A3 1.8 TFSI
Motorbouwwijze	Viercilinder-in-lijn benzinemotor met indirecte inspuiting	Viercilinder-in-lijn benzinemotor met indirecte inspuiting	Viercilinder-in-lijn benzinemotor met directe inspuiting en uitlaatgasturbo	Viercilinder-in-lijn benzinemotor met directe inspuiting en uitlaatgasturbo
Cilinderinhoud in cm³ (kleppen per cilinder)	1595 (2)	1595 (2)	1390 (4)	1798 (4)
Max. vermogen¹ in kW bij min⁻¹	75/5600	75/5600	92/5000	118/5000–6200
Max. koppel in Nm bij min⁻¹	148/3800	148/3800	200/1500–4000	250/1500–4200

Aandrijving/wielen

Aandrijving	Voorwielen	Voorwielen	Voorwielen	Voorwielen
Transmissie	Handgeschakeld 5 versnellingen [7-traps S tronic]	Handgeschakeld 5 versnellingen	Handgeschakeld 6 versnellingen [7-traps S tronic]	Handgeschakeld 6 versnellingen [7-traps S tronic]
Velgen²	Staal met wieloppen, 6,5 J x 16	Staal met wieloppen, 6,5 J x 16	Staal met wieloppen, 6,5 J x 16	Staal met wieloppen, 6,5 J x 16
Banden²	205/55 R 16	205/55 R 16	205/55 R 16	205/55 R 16

Gewichten/inhouden

Leeggewicht³ in kg	1185	[1220]	1185	1245	[1270]	1280	[1295]
Max. toelaatbaar totaalgewicht in kg	1745	[1780]	1745	1805	[1830]	1840	[1855]
Max. daklast/kogeldruk in kg	75/75		75/75	75/75		75/75	
Max. aanhangergewicht⁴ in kg	630	[640]	630	660	[670]	670	[680]
	1200		1200	1200		1400	
Tankinhoud ca. in l	55		55	55		55	

Prestaties/verbruik⁵

Topsnelheid in km/h	185 ⁶		185 ⁶	203 ⁶		222 ⁶	
Acceleratie 0–100 km/h in s	11,8	[11,7]	11,8	9,4	[9,3]	7,6	[7,5]
Brandstof	Euro 95 ⁷		Euro 95 ⁷ , bio-ethanol E85 ⁸	Euro 95 ⁷		Euro 95 ⁷	
Brandstofverbruik¹⁰ in l/100 km	9,5	[9,4]	9,4	7,8	[7,1]	9,1	[8,9]
	5,3	[5,1]	5,3	4,9	[4,8]	5,3	
	6,8	[6,7]	6,8	5,9	[5,6]	6,7	[6,6]
CO₂-emissie¹⁰ in g/km	224	[222]	224	184	[168]	212	[207]
	126	[122]	126	116	[114]	124	[123]
	162	[159]	162	140	[133]	155	[153]
Emissienorm	Euro 4		Euro 4	Euro 4		Euro 5	

[] Waarden met S tronic. Toelichting ¹ tot en met ¹¹ op pagina 100.

Model	A3 1.8 TFSI quattro	A3 2.0 TFSI	A3 2.0 TFSI quattro	A3 3.2 quattro
Motorbouwwijze	Viercilinder-in-lijn benzinemotor met directe inspuiting en uitlaatgasturbo	Viercilinder-in-lijn benzinemotor met directe inspuiting en uitlaatgasturbo	Viercilinder-in-lijn benzinemotor met directe inspuiting en uitlaatgasturbo	V6-benzinemotor met indirecte inspuiting
Cilinderinhoud in cm³ (kleppen per cilinder)	1798 (4)	1984 (4)	1984 (4)	3189 (4)
Max. vermogen¹ in kW bij min⁻¹	118/5000–6200	147/5100–6000	147/5100–6000	184/6300
Max. koppel in Nm bij min⁻¹	250/1500–4200	280/1700–5000	280/1700–5000	320/2500–3000

Aandrijving/wielen

Aandrijving	quattro ⁹	Voorwielen	quattro ⁹	quattro ⁹
Transmissie	Handgeschakeld 6 versnellingen	Handgeschakeld 6 versnellingen [6-traps S tronic]	[6-traps S tronic]	[6-traps S tronic]
Velgen²	Staal met wieloppen, 6,5 J x 16	Staal met wieloppen, 6,5 J x 16	Gegoten lichtmetaal, 7,5 J x 17	Gegoten lichtmetaal, 7,5 J x 17
Banden²	205/55 R 16	205/55 R 16	225/45 R 17	225/45 R 17

Gewichten/inhouden

Leeggewicht³ in kg	1375	1295	[1330]	[1415]	[1510]
Max. toelaatbaar totaalgewicht in kg	1935	1855	[1890]	[1975]	[2070]
Max. daklast/kogeldruk in kg	75/75	75/75		75/75	75/75
Max. aanhangergewicht⁴ in kg	720	680	[700]	[740]	[750]
	1400	1500		[1500]	[1600]
Tankinhoud ca. in l	60	55		60	60

Prestaties/verbruik⁵

Topsnelheid in km/h	220 ⁶	238		[236]	[250] ¹¹
Acceleratie 0–100 km/h in s	7,8	7,0	[6,8]	[6,6]	[6,1]
Brandstof	Euro 95 ⁷	Euro 95 ⁷		Euro 95 ⁷	Super 98 ⁸
Brandstofverbruik¹⁰ in l/100 km	10,0	9,8	[9,8]	[9,9]	[13,0]
	6,1	5,5	[5,7]	[6,1]	[7,3]
	7,5	7,1	[7,2]	[7,5]	[9,4]
CO₂-emissie¹⁰ in g/km	232	228	[225]	[231]	[309]
	142	128	[133]	[142]	[174]
	174	164	[166]	[174]	[224]
Emissienorm	Euro 5	Euro 5		Euro 5	Euro 4

Model	A3 1.9 TDI met roetfilter	A3 1.9 TDI met roetfilter
Motorbouwwijze	Viercilinder-in-lijn dieselmotor met directe inspuiting en uitlaatgasturbo	Viercilinder-in-lijn dieselmotor met directe inspuiting en uitlaatgasturbo
Cilinderinhoud in cm³ (kleppen per cilinder)	1896 (2)	1896 (2)
Max. vermogen¹ in kW bij min⁻¹	77/4000	77/4000
Max. koppel in Nm bij min⁻¹	250/1900	250/1900

Aandrijving/wielen

Aandrijving	Voorwielen	Voorwielen
Transmissie	Handgeschakeld 5 versnellingen	[6-traps S tronic]
Velgen²	Staal met wiel doppen, 6,5 J x 16	Staal met wiel doppen, 6,5 J x 16
Banden²	205/55 R 16	205/55 R 16

Gewichten/inhouden

Leeggewicht³ in kg	1280	[1315]
Max. toelaatbaar totaalgewicht in kg	1840	[1875]
Max. daklast/kogeldruk in kg	75/75	75/75
Max. aanhangergewicht⁴ in kg	670	[690]
ongeremd	1400	[1400]
geremd		
Tankinhoud ca. in l	55	55

Prestaties/verbruik⁵

Topsnelheid in km/h	187 ⁶	[187] ⁶
Acceleratie 0–100 km/h in s	11,4	[11,1]
Brandstof	Diesel	Diesel
Brandstofverbruik¹⁰ in l/100 km		
in bebouwde kom	6,0	[7,2]
buiten bebouwde kom	3,9	[4,5]
gemiddeld	4,7	[5,5]
CO₂-emissie¹⁰ in g/km		
in bebouwde kom	158	[188]
buiten bebouwde kom	104	[119]
gemiddeld	124	[144]
Emissienorm	Euro 4	Euro 4

[] Waarden met S tronic. Toelichting ¹ tot en met ¹⁰ op pagina 100.

Model	A3 2.0 TDI (103 kW) met roetfilter	A3 2.0 TDI quattro (103 kW) met roetfilter	A3 2.0 TDI (125 kW) met roetfilter	A3 2.0 TDI quattro (125 kW) met roetfilter
Motorbouwwijze	Viercilinder-in-lijn dieselmotor met commonrail-inspuiting en uitlaatgasturbo	Viercilinder-in-lijn dieselmotor met commonrail-inspuiting en uitlaatgasturbo	Viercilinder-in-lijn dieselmotor met commonrail-inspuiting en uitlaatgasturbo	Viercilinder-in-lijn dieselmotor met commonrail-inspuiting en uitlaatgasturbo
Cilinderinhoud in cm³ (kleppen per cilinder)	1968 (4)	1968 (4)	1968 (4)	1968 (4)
Max. vermogen¹ in kW bij min⁻¹	103/4200	103/4200	125/4200	125/4200
Max. koppel in Nm bij min⁻¹	320/1750–2500	320/1750–2500	350/1750–2500	350/1750–2500

Aandrijving/wielen

Aandrijving	Voorwielen	quattro®	Voorwielen	quattro®
Transmissie	Handgeschakeld 6 versnellingen [6-traps S tronic]	Handgeschakeld 6 versnellingen	Handgeschakeld 6 versnellingen [6-traps S tronic]	Handgeschakeld 6 versnellingen
Velgen²	Staal met wiel doppen, 6,5 J x 16	Staal met wiel doppen, 6,5 J x 16	Staal met wiel doppen, 6,5 J x 16	Staal met wiel doppen, 6,5 J x 16
Banden²	205/55 R 16	205/55 R 16	205/55 R 16	205/55 R 16

Gewichten/inhouden

Leeggewicht³ in kg	1320	[1345]	1420	1320	[1345]	1425
Max. toelaatbaar totaalgewicht in kg	1880	[1905]	1980	1880	[1905]	1985
Max. daklast/kogeldruk in kg	75/75		75/75	75/75		75/75
Max. aanhangergewicht⁴ in kg	690	[710]	740	690	[710]	750
ongeremd	1400		1600	1400		1600
geremd						
Tankinhoud ca. in l	55		60	55		60

Prestaties/verbruik⁵

Topsnelheid in km/h	207		205	224		222
Acceleratie 0–100 km/h in s	9,4	[8,9]	9,3	8,0	[7,6]	7,8
Brandstof	Diesel		Diesel	Diesel		Diesel
Brandstofverbruik¹⁰ in l/100 km						
in bebouwde kom	6,6	[7,2]	7,3	6,9	[7,2]	7,2
buiten bebouwde kom	4,3	[4,4]	4,6	4,2	[4,6]	4,7
gemiddeld	5,1	[5,4]	5,6	5,2	[5,6]	5,6
CO₂-emissie¹⁰ in g/km						
in bebouwde kom	172	[190]	191	183	[188]	189
buiten bebouwde kom	112	[116]	120	112	[121]	124
gemiddeld	134	[143]	146	139	[147]	148
Emissienorm	Euro 5		Euro 5	Euro 5		Euro 5

Model	A3 1.9 TDI e met roetfilter
Motorbouwwijze	Viercilinder-in-lijn dieselmotor met directe inspuiting en uitlaatgasturbo
Cilinderinhoud in cm³ (kleppen per cilinder)	1896 (2)
Max. vermogen¹ in kW bij min⁻¹	77/4000
Max. koppel in Nm bij min⁻¹	250/1900
Aandrijving/wielen	
Aandrijving	Voorwielen
Transmissie	Handgeschakeld 5 versnellingen
Velgen²	Staal met wiel doppen, 6,5 J x 16
Banden²	205/55 R 16
Gewichten/inhouden	
Leeggewicht³ in kg	1280
Max. toelaatbaar totaalgewicht in kg	1840
Max. daklast/kogeldruk in kg	75/75
Tankinhoud ca. in l	55
Prestaties/verbruik⁵	
Topsnelheid in km/h	194 ⁶
Acceleratie 0–100 km/h in s	11,4
Brandstof	Diesel
Brandstofverbruik¹⁰ in l/100 km	in bebouwde kom 5,8 buiten bebouwde kom 3,8 gemiddeld 4,5
CO₂-emissie¹⁰ in g/km	in bebouwde kom 153 buiten bebouwde kom 101 gemiddeld 119
Emissienorm	Euro 4

Audi A3 1.9 TDI e

Aan de e herkent u extra zuinige uitvoeringen van Audi, waarvan de balans tussen prestaties en verbruik verder is verbeterd. Deze uitvoeringen onderscheiden zich van de standaardversie door een lager brandstofverbruik en een lagere CO₂-uitstoot. Om dit voor elkaar te krijgen, zijn aan de A3 1.9 TDI e technische aanpassingen doorgevoerd. De A3 1.9 TDI e is standaard voorzien van:

- ▶ een handgeschakelde vijfversnellingsbak met langere overbrenging van de derde, vierde en vijfde versnelling
- ▶ een schakelindicator in het instrumentenpaneel; deze geeft het optimale schakelmoment aan
- ▶ brandstofbesparende 205/55 R 16 banden met lagere rolweerstand
- ▶ verfijningen aan de carrosserie, voor een betere stroomlijn

De 1.9 TDI e is niet leverbaar met:

- ▶ S line sportpakket plus
- ▶ S line exterieur
- ▶ 17-inch velgen, 18-inch velgen
- ▶ S line achterklepspoiler
- ▶ elektrisch verstelbare stoelen
- ▶ sportstoelen
- ▶ interieurvoorverwarming/-ventilatie
- ▶ trekhaak
- ▶ sportonderstel
- ▶ all-season banden

[] Waarden met S tronic. Toelichting ¹ tot en met ¹⁰ op pagina 100.

Model	A3 Sportback 1.6	A3 Sportback 1.6 flexible fuel	A3 Sportback 1.4 TFSI	A3 Sportback 1.8 TFSI
Motorbouwwijze	Viercilinder-in-lijn benzinemotor met indirecte inspuiting	Viercilinder-in-lijn benzinemotor met indirecte inspuiting	Viercilinder-in-lijn benzinemotor met directe inspuiting en uitlaatgasturbo	Viercilinder-in-lijn benzinemotor met directe inspuiting en uitlaatgasturbo
Cilinderinhoud in cm³ (kleppen per cilinder)	1595 (2)	1595 (2)	1390 (4)	1798 (4)
Max. vermogen¹ in kW bij min⁻¹	75/5600	75/5600	92/5000	118/5000–6200
Max. koppel in Nm bij min⁻¹	148/3800	148/3800	200/1500–4000	250/1500–4200
Aandrijving/wielen				
Aandrijving	Voorwielen	Voorwielen	Voorwielen	Voorwielen
Transmissie	Handgeschakeld 5 versnellingen [7-traps S tronic]	Handgeschakeld 5 versnellingen	Handgeschakeld 6 versnellingen [7-traps S tronic]	Handgeschakeld 6 versnellingen [7-traps S tronic]
Velgen²	Staal met wiel doppen, 6,5 J x 16	Staal met wiel doppen, 6,5 J x 16	Staal met wiel doppen, 6,5 J x 16	Staal met wiel doppen, 6,5 J x 16
Banden²	205/55 R 16	205/55 R 16	205/55 R 16	205/55 R 16
Gewichten/inhouden				
Leeggewicht³ in kg	1225 [1260]	1225	1285 [1310]	1320 [1335]
Max. toelaatbaar totaalgewicht in kg	1785 [1820]	1785	1845 [1870]	1880 [1895]
Max. daklast/kogeldruk in kg	75/75	75/75	75/75	75/75
Max. aanhangergewicht⁴ in kg	650 [660]	650	680 [690]	690 [700]
	ongeremd			
	geremd			
Tankinhoud ca. in l	55	55	55	55
Prestaties/verbruik⁵				
Topsnelheid in km/h	185 ⁶	185 ⁶	203 ⁶	222 ⁶
Acceleratie 0–100 km/h in s	12,1 [12,0]	12,1	9,6 [9,5]	7,8 [7,7]
Brandstof	Euro 95 ⁷	Euro 95 ⁷ , bio-ethanol E85 ⁸	Euro 95 ⁷	Euro 95 ⁷
Brandstofverbruik¹⁰ in l/100 km	in bebouwde kom 9,5 [9,4] buiten bebouwde kom 5,4 [5,1] gemiddeld 6,9 [6,7]	9,5 5,4 6,9	7,9 [7,4] 5,0 [4,8] 6,0 [5,8]	9,1 [9,0] 5,4 [5,3] 6,7 [6,6]
CO₂-emissie¹⁰ in g/km	in bebouwde kom 224 [222] buiten bebouwde kom 129 [122] gemiddeld 164 [159]	226 128 164	187 [175] 119 [114] 143 [137]	213 [210] 126 [124] 157 [154]
Emissienorm	Euro 4	Euro 4	Euro 4	Euro 5

Model	A3 Sportback 1.8 TFSI quattro	A3 Sportback 2.0 TFSI	A3 Sportback 2.0 TFSI quattro	A3 Sportback 3.2 quattro
Motorbouwwijze	Viercilinder-in-lijn benzinemotor met directe inspuiting en uitlaatgasturbo	Viercilinder-in-lijn benzinemotor met directe inspuiting en uitlaatgasturbo	Viercilinder-in-lijn benzinemotor met directe inspuiting en uitlaatgasturbo	V6-benzinemotor met indirecte inspuiting
Cilinderinhoud in cm³ (kleppen per cilinder)	1798 (4)	1984 (4)	1984 (4)	3189 (4)
Max. vermogen¹ in kW bij min⁻¹	118/5000–6200	147/5100–6000	147/5100–6000	184/6300
Max. koppel in Nm bij min⁻¹	250/1500–4200	280/1700–5000	280/1700–5000	320/2500–3000

Aandrijving/wielen

Aandrijving	quattro®	Voorwielen	quattro®	quattro®
Transmissie	Handgeschakeld 6 versnellingen	Handgeschakeld 6 versnellingen [6-traps S tronic]	[6-traps S tronic]	[6-traps S tronic]
Velgen²	Staal met wioldoppen, 6,5 J x 16	Staal met wioldoppen, 6,5 J x 16	Gegoten lichtmetaal, 7,5 J x 17	Gegoten lichtmetaal, 7,5 J x 17
Banden²	205/55 R 16	205/55 R 16	225/45 R 17	225/45 R 17

Gewichten/inhouden

Leeggewicht³ in kg	1415	1335 [1370]	[1455]	[1550]
Max. toelaatbaar totaalgewicht in kg	1975	1895 [1930]	[2015]	[2110]
Max. daklast/kogeldruk in kg	75/75	75/75	75/75	75/75
Max. aanhangergewicht⁴ in kg	740	700 [720]	[750]	[750]
	ongeremd			
	geremd	1500	[1500]	[1600]
Tankinhoud ca. in l	60	55	60	60

Prestaties/verbruik⁵

Topsnelheid in km/h	220 ⁶	238	[236]	[250] ¹¹
Acceleratie 0–100 km/h in s	8,0	7,1 [6,9]	[6,7]	[6,2]
Brandstof	Euro 95 ⁷	Euro 95 ⁷	Euro 95 ⁷	Super 98 ⁸
Brandstofverbruik¹⁰ in l/100 km				
	in bebouwde kom	10,0	9,9 [9,8]	[10,0]
	buiten bebouwde kom	6,2	5,6 [5,7]	[6,2]
	gemiddeld	7,5	7,2 [7,2]	[7,6]
CO₂-emissie¹⁰ in g/km				
	in bebouwde kom	232	233 [225]	[233]
	buiten bebouwde kom	143	131 [133]	[144]
	gemiddeld	176	167 [166]	[176]
Emissienorm	Euro 5	Euro 5	Euro 5	Euro 4

[] Waarden met S tronic. Toelichting ¹ tot en met ¹¹ op pagina 100.

Model	A3 Sportback 1.9 TDI met roetfilter	A3 Sportback 1.9 TDI met roetfilter
Motorbouwwijze	Viercilinder-in-lijn dieselmotor met directe inspuiting en uitlaatgasturbo	Viercilinder-in-lijn dieselmotor met directe inspuiting en uitlaatgasturbo
Cilinderinhoud in cm³ (kleppen per cilinder)	1896 (2)	1896 (2)
Max. vermogen¹ in kW bij min⁻¹	77/4000	77/4000
Max. koppel in Nm bij min⁻¹	250/1900	250/1900

Aandrijving/wielen

Aandrijving	Voorwielen	Voorwielen
Transmissie	Handgeschakeld 5 versnellingen	[6-traps S tronic]
Velgen²	Staal met wioldoppen, 6,5 J x 16	Staal met wioldoppen, 6,5 J x 16
Banden²	205/55 R 16	205/55 R 16

Gewichten/inhouden

Leeggewicht³ in kg	1320	[1355]
Max. toelaatbaar totaalgewicht in kg	1880	[1915]
Max. daklast/kogeldruk in kg	75/75	75/75
Max. aanhangergewicht⁴ in kg	690	[710]
	ongeremd	
	geremd	1400 [1400]
Tankinhoud ca. in l	55	55

Prestaties/verbruik⁵

Topsnelheid in km/h	187 ⁶	[187] ⁶
Acceleratie 0–100 km/h in s	11,7	[11,4]
Brandstof	Diesel	Diesel
Brandstofverbruik¹⁰ in l/100 km		
	in bebouwde kom	6,1 [7,2]
	buiten bebouwde kom	4,0 [4,5]
	gemiddeld	4,8 [5,5]
CO₂-emissie¹⁰ in g/km		
	in bebouwde kom	161 [188]
	buiten bebouwde kom	106 [119]
	gemiddeld	127 [144]
Emissienorm	Euro 4	Euro 4

Model	A3 Sportback 2.0 TDI (103 kW) met roetfilter	A3 Sportback 2.0 TDI quattro (103 kW) met roetfilter	A3 Sportback 2.0 TDI (125 kW) met roetfilter	A3 Sportback 2.0 TDI quattro (125 kW) met roetfilter
Motorbouwwijze	Viercilinder-in-lijn dieselmotor met directe inspuiting en uitlaatgasturbo	Viercilinder-in-lijn dieselmotor met directe inspuiting en uitlaatgasturbo	Viercilinder-in-lijn dieselmotor met directe inspuiting en uitlaatgasturbo	Viercilinder-in-lijn dieselmotor met directe inspuiting en uitlaatgasturbo
Cilinderinhoud in cm³ (kleppen per cilinder)	1968 (4)	1968 (4)	1968 (4)	1968 (4)
Max. vermogen¹ in kW bij min⁻¹	103/4200	103/4200	125/4200	125/4200
Max. koppel in Nm bij min⁻¹	320/1750–2500	320/1750–2500	350/1750–2500	350/1750–2500

Aandrijving/wielen

Aandrijving	Voorwielen	quattro®	Voorwielen	quattro®
Transmissie	Handgeschakeld 6 versnellingen [6-traps S tronic]	Handgeschakeld 6 versnellingen	Handgeschakeld 6 versnellingen [6-traps S tronic]	Handgeschakeld 6 versnellingen
Velgen²	Staal met wiel doppen, 6,5 J x 16	Staal met wiel doppen, 6,5 J x 16	Staal met wiel doppen, 6,5 J x 16	Staal met wiel doppen, 6,5 J x 16
Banden²	205/55 R 16	205/55 R 16	205/55 R 16	205/55 R 16

Gewichten/inhouden

Leeggewicht³ in kg	1360	[1385]	1465	1375	[1395]	1465
Max. toelaatbaar totaalgewicht in kg	1920	[1945]	2025	1935	[1945]	2025
Max. daklast/kogeldruk in kg	75/75		75/75	75/75		75/75
Max. aanhangergewicht⁴ in kg	710	[730]	750	720	[730]	750
	1400		1600	1400		1600
Tankinhoud ca. in l	55		60	55		60

Prestaties/verbruik⁵

Topsnelheid in km/h	207		205	224		222
Acceleratie 0–100 km/h in s	9,6	[9,1]	9,5	8,1	[7,7]	7,9
Brandstof	Diesel		Diesel	Diesel		Diesel
Brandstofverbruik¹⁰ in l/100 km	in bebouwde kom	6,6	[7,2]	7,3	6,9	[7,4]
	buiten bebouwde kom	4,3	[4,4]	4,6	4,2	[4,7]
	gemiddeld	5,1	[5,4]	5,6	5,2	[5,7]
CO₂-emissie¹⁰ in g/km	in bebouwde kom	172	[190]	191	183	[193]
	buiten bebouwde kom	112	[116]	120	112	[123]
	gemiddeld	134	[143]	146	139	[149]
Emissienorm	Euro 5		Euro 5	Euro 5		Euro 5

[] Waarden met S tronic. Toelichting ¹ tot en met ¹⁰ op pagina 100.

Model	A3 Sportback 1.9 TDI e met roetfilter
Motorbouwwijze	Viercilinder-in-lijn dieselmotor met directe inspuiting en uitlaatgasturbo
Cilinderinhoud in cm³ (kleppen per cilinder)	1896 (2)
Max. vermogen¹ in kW bij min⁻¹	77/4000
Max. koppel in Nm bij min⁻¹	250/1900

Aandrijving/wielen

Aandrijving	Voorwielen
Transmissie	Handgeschakeld 5 versnellingen
Velgen²	Staal met wiel doppen, 6,5 J x 16
Banden²	205/55 R 16

Gewichten/inhouden

Leeggewicht³ in kg	1320
Max. toelaatbaar totaalgewicht in kg	1880
Max. daklast/kogeldruk in kg	75/75
Tankinhoud ca. in l	55

Prestaties/verbruik⁵

Topsnelheid in km/h	194 ⁶
Acceleratie 0–100 km/h in s	11,7
Brandstof	Diesel
Brandstofverbruik¹⁰ in l/100 km	in bebouwde kom
	buiten bebouwde kom
	gemiddeld
CO₂-emissie¹⁰ in g/km	in bebouwde kom
	buiten bebouwde kom
	gemiddeld
Emissienorm	Euro 4

Audi A3 Sportback 1.9 TDI e

Aan de e herkent u extra zuinige uitvoeringen van Audi, waarvan de balans tussen prestaties en verbruik verder is verbeterd. Deze uitvoeringen onderscheiden zich van de standaardversie door een lager brandstofverbruik en een lagere CO₂-uitstoot. Om dit voor elkaar te krijgen, zijn aan de A3 Sportback 1.9 TDI e technische aanpassingen doorgevoerd. De A3 Sportback 1.9 TDI e is standaard voorzien van:

- ▶ een handgeschakelde vijfversnellingsbak met langere overbrenging van de derde, vierde en vijfde versnelling
- ▶ een schakelindicator in het instrumentenpaneel; deze geeft het optimale schakel-moment aan
- ▶ brandstofbesparende 205/55 R 16 banden met lagere rolweerstand
- ▶ verfijningen aan de carrosserie, voor een betere stroomlijn

De 1.9 TDI e is niet leverbaar met:

- ▶ S line sportpakket plus
- ▶ S line exterieur
- ▶ 17-inch velgen, 18-inch velgen
- ▶ S line achterklepspoiler
- ▶ elektrisch verstelbare stoelen
- ▶ sportstoelen
- ▶ interieurvoorverwarming/-ventilatie
- ▶ trekhaak
- ▶ sportonderstel
- ▶ all-season banden

Toelichting

- ¹ Deze waarde is bepaald met de voorgeschreven meetmethode (Richtlijn 80/1269/EU) in de actuele versie.
- ² Ambition: gegoten lichtmetalen velgen, maat 7,5 J x 17, banden 225/45 R 17. Ambiente: gegoten lichtmetalen velgen, maat 6,5 J x 16, banden 205/55 R 16.
- ³ Leeggewicht zonder bestuurder (gemeten volgens de actuele versie van Richtlijn 92/21/EU). Door meeruitvoeringen kan zowel het rijklaar gewicht als de luchtweerstandcoëfficiënt worden vergroot, waardoor het laadvermogen en de topsnelheid dienovereenkomstig afnemen. De gewichten zijn gebaseerd op de Europese typegoedkeuring. Gewichten voor Nederland kunnen hiervan afwijken.
- ⁴ Bij toenemende hoogte neemt het motorvermogen af. Vanaf 1000 m boven de zeespiegel en iedere 1000 m hoger dient men steeds 10 % van de totale gewichtscombinatie (max. toelaatbaar aanhangergewicht + max. toelaatbaar totaalgewicht) af te trekken.
- ⁵ Het brandstofverbruik en de CO₂-emissie zijn niet alleen afhankelijk van de doelmatigheid waarmee de auto de brandstof benut, maar ook van de rijstijl van de bestuurder en andere niet-technische factoren. CO₂ is het drijfgas dat grotendeels verantwoordelijk is voor de opwarming van de aarde.
- ⁶ De topsnelheid wordt bereikt in de vijfde versnelling.
- ⁷ Wij raden het gebruik van Euro 95 aan. Indien niet verkrijgbaar is ook het gebruik van Normaal 91 mogelijk. Gevolg is dat het vermogen iets afneemt.
- ⁸ U kunt Euro 95 en bio-ethanol E85 tanken. U kunt deze brandstoffen ook door elkaar gebruiken.
- ⁹ Wij raden het gebruik van Super 98 aan. Indien niet verkrijgbaar is ook het gebruik van Euro 95 mogelijk. Gevolg is dat het vermogen iets afneemt.
- ¹⁰ De waarden zijn bepaald met de voorgeschreven meetmethode. De waarden hebben geen betrekking op één bepaalde auto, maar dienen alleen om een vergelijking te kunnen maken tussen de verschillende typen.
- ¹¹ Elektronisch begrensd.

Belangrijke aanwijzing

Onderhoudsinspectie aan de hand van de service-intervalmelding.

Audi A3

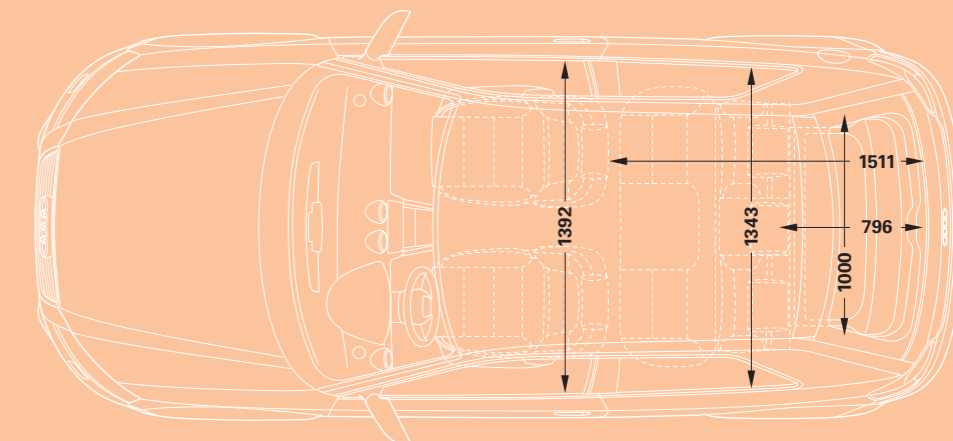
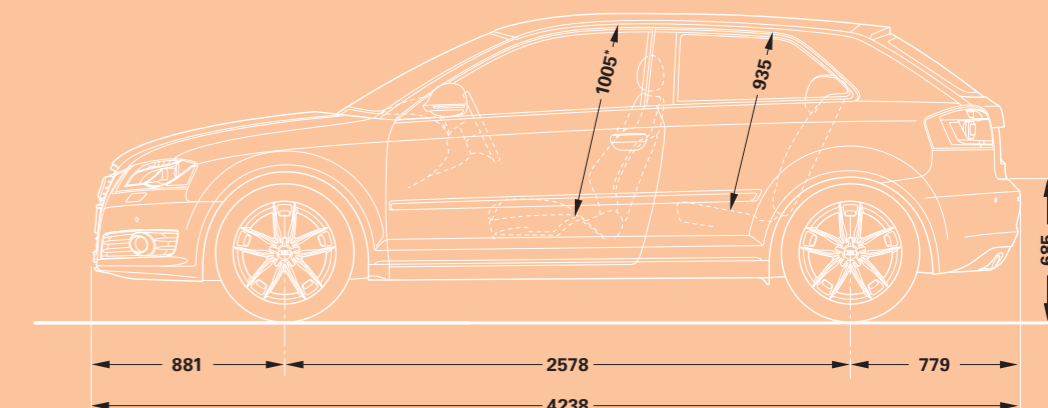
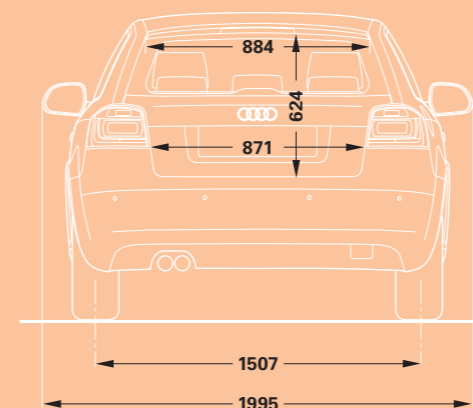
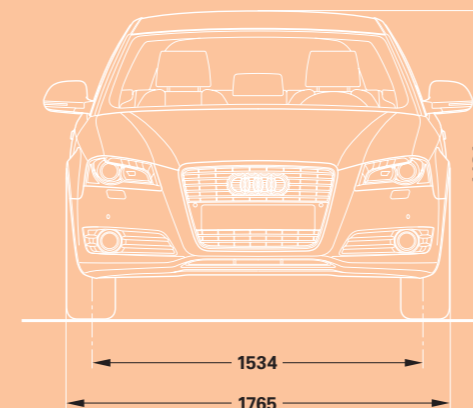

Afmetingen in millimeters.

Afmetingen gemeten van onbeladen auto, bodemspeling gemeten met maximale belading. Inhoud bagageruimte in l: met voorwielaandrijving 350/1.080, met quattro® permanente vierwielaandrijving 281/1.011 (gemeten volgens de VDA-methode met blokken van 200 x 100 x 50 mm; tweede waarde: met neergeklapte achterbankleuning en belading tot aan het dak). Draaicirkel ca. 10,7 m.

*Maximale hoofdruimte.

Voorsprong door techniek www.audi.nl

De in deze brochure getoonde en beschreven modelvarianten en uitrustingsdetails, alsmede enkele van de benoemde diensten, zijn niet in alle landen verkrijgbaar.

De in deze brochure afgebeelde en beschreven modellen zijn voor een deel uitgerust met tegen meerprijs leverbare meeruitvoeringen. De gegevens over leveringsprogramma, uiterlijk, prestaties, afmetingen en gewichten, brandstofverbruik en bedrijfskosten komen overeen met de beschikbare gegevens op het moment van ter perse gaan van deze brochure. Afwijkingen in kleuren en vormen van de afbeeldingen, vergissingen en drukfouten voorbehouden. De informatie over uitrusting en technische gegevens heeft betrekking op auto's voor de Nederlandse markt. Wijzigingen voorbehouden. Zonder voorafgaande schriftelijke toestemming van AUDI AG is nadruk van deze brochure of delen ervan verboden.

Het papier van deze brochure is vervaardigd van chloorvrij gebleekte cellulose.

Pon's Automobielhandel B.V.

Leusden

www.audi.nl

Geldig vanaf september 2008

Printed in Germany

833/1204.38.33