



A3

Audi A3 | A3 Sportback
Audi S3 | S3 Sportback

Voorsprong door techniek **Audi** 

Bedankt voor het downloaden van deze brochure

Hieronder treft u de brochure die u op Audi.nl heeft gedownload. Hierin leest u alles over de rij-eigenschappen, het exterieur en het interieur van de Audi van uw keuze.

We heten u welkom in de fascinerende wereld van Audi: van previews van de nieuwste Audi-modellen tot Audi digitale updates en van verrassende dealerevents tot deelname aan de Audi driving experiences en Audi Culinaire Masterclasses.

Onze dealers praten u graag bij over de laatste ontwikkelingen van Audi, Audi events en de Audi naar uw keuze. Een overzicht van onze dealers vindt u op onze website. Uiteraard kunt u op Audi.nl of bij uw Audi-dealer een afspraak maken voor een proefrit om zelf de Audi van uw keuze te ervaren.

Veel plezier bij de oriëntatie naar een nieuwe auto!

Audi Configurator app

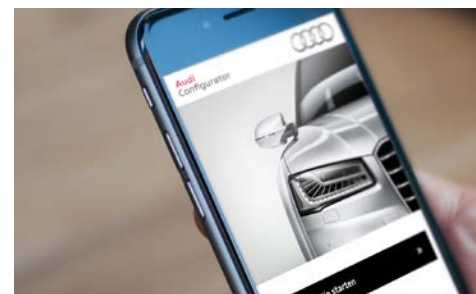

Voor iedereen de beste auto. Sportief, luxueus of compact. Configureer eenvoudig de Audi die aansluit bij uw wensen.

 www.audi.nl/app

Ontdek de voorsprong van Audi



Voorsprong door techniek, daar staan wij voor. Maar we hebben nog veel meer te bieden. Ervaar zelf wat Audi allemaal in huis heeft.

 www.audi.nl/voorsprong



Audi A3 | A3 Sportback
Audi S3 | S3 Sportback



Audi Magazine

Audi Magazine wordt gratis toegestuurd aan Audi-rijders en kijkt op een bijzondere manier naar auto's, mobiliteit en design.

 www.audi.nl/magazine

Audi Events

Passie en fascinatie voor auto's en alles wat er gebeurt in de wereld om ons heen. Audi levert met plezier een bijdrage aan veel elementen.

 www.audi.nl/events

Uitrusting Audi A3/A3 Sportback/S3/S3 Sportback

4-voudig instelbare lendensteunen in de voorstoelen	94	Bestuurdersinformatiesysteem	103
Aandrijfslijpregeling (ASR)	128	Binnenspiegel	100
Aansteker en asbak	102	Blanke sierlijsten	99
Achterlichten	98	Bluetooth-connectiviteit	105
Achteruitrijcamera	106	Boordgereedschap	123
Adaptieve remlichten	98	Buitenspiegels in aluminiumoptiek	73
adaptive cruise control inclusief Audi pre sense front	106	Buitenspiegels	100
adaptive light	98	Bumpers	73, 125
Airbags	109	Comfortairconditioning	73, 101
Akoestische voorruit	101	Comfortinstap	94
Aluminiumoptiek interieur	73, 99	Comfortsleutel	102
Antiblokkeersysteem (ABS)	128	Connectivity-pakket	105
Assistentiepakket	107	Dakreling	99
Audi active lane assist	107	Dakspoiler	125
Audi connect	105	Decoratielijsten	73, 96-97
Audi cylinder on demand	108	Diefstalalarm	73, 102
Audi design selection caprioranje	84	Diffusorgedelte achter	73, 125
Audi design selection corsorood	85	Digitale radio-ontvangst	104
Audi drive select	73, 107	Doorlaadopening	102
Audi exclusive	86, 87	Dynamisch onderstel	108
Audi exclusive aluminium versnellingspookknop	73, 100	EHBO-set	128
Audi exclusive lederen bedieningselementen	100	Elektrisch verstelbare bestuurdersstoel	94
Audi exclusive zwarte sierlijsten	73, 99	Elektrisch verstelbare voorstoelen	94
Audi magnetic ride	73, 107	Elektromechanische parkeerrem	108
Audi music interface	104	Elektromechanische stuurbekrachtiging	108
Audi Originele Accessoires	110-113	Elektronisch sperdifferentieel (EDS)	128
Audi phone box	105	Elektronische stabiliteitscontrole (ESC)	128
Audi Plus 2 Assurance	109	Elektronische startblokkering	126
Audi pre sense basic	106	Engine-start-stopknop	73
Audi pre sense front	106	Extra donker getinte ramen (privacy glass)	101
Audi side assist	107	F flankbescherming	128
Audi Singleframe	73	Gevarendriehoek	128
Audi sound system	104	Glazen panoramadak	101
Audi TDI clean diesel (stikstofoxide-opslagkatalysator)	128	Gordelverklidders	128
Audi ultra	74, 75	Grootlichtassistent	98
Automatische snelheidsregeling	106	Handbediende airconditioning	101
Bagageoogen	126	Handgeschakelde zesversnellingsbak	127
Bagageruimteafdekking	102	Hemelbekleding	73, 125
Bagagevloer	102	Instaplijsten met aluminium segmenten	73, 125
Bandenreparatieset	123	Instrumentenpaneel	73, 127
Bandenspanningscontrolesysteem	123	Integraal hoofdsteunsysteem	109
Bang & Olufsen Sound System	104	Interieurverlichting	125
Bestuurdersinformatiesysteem met kleurendisplay	73, 103	Interieurvoorverwarming/-ventilatie	101
		ISOFIX kinderzitjebevestiging op de passagiersstoel	109
		ISOFIX kinderzitjebevestigingen en top tethers op buitenste achterzitplaatsen	109
		Koplampen	98

Uitrusting Audi A3/A3 Sportback/S3/S3 Sportback

Koplampreinigingsinstallatie	98	S-dakspoiler	73
Krik	123	S-sportonderstel	73
Lakkleuren	73, 88-89	Side skirts	73, 125
LED-achterlichten	99	Sportonderstel	108
LED-koplampen	98	Sportstoelen voor	73, 93
Lederen bekledingen	94, 95	Standaardstoelen voor	92
Licht-/regensensor	98	Start-stopsysteem	108
Lichtpakket	99	Stoelverwarming voor	94
Make-up spiegels verlicht	73, 99	Stoffen bekledingen	73, 94
Middenarmsteun voor	73, 94	Stoffen/lederen bekleding	73, 94-95
Middenconsole	126	Stuurwielen	73, 100
Mistlampen	99	Styleguides	70, 71
MMI® navigatie plus met MMI touch	103	Supersportstoelen voor	73, 93
MMI® radio	104	Telefoon-/sleutelhouder	102
Navigatiepakket	103	Traploze hoogteregeling koplampen	98
Neerklapbare achterbankleuning	94	Trekhaak	102
Omkeerbare bagagemat	102	Type- en motoraanduiding	73, 99
Opberg- en bagageruimtepakket	73, 102	Uitlaatsierstukken	73, 99
Opbergvakken	102	Uitvoeringen	78-81
Parkeerassistent	106	Veiligheidsgordels	128
Parkeerhulp achter	105	Veiligheidsstuurkolom	128
Parkeerhulp plus	105	Velgen/banden	73, 90-91
Passagiersstoel in hoogte verstelbaar	94	Ventilatie en verwarming	101
Pedalen en voetsteun van roestvrijstaal	73	Verkeersbordherkenning met een camera	107
Progressieve besturing quattro®	73, 108	Voetmatten achter	125
Radiografische afstandsbediening	102	Voetmatten voor	125
Recuperatie	108	Voorbereiding voor track & trace	126
Remassistent vervolgongeval	108	Voorwielaandrijving	108
Remsysteem	128	Waarschuwings- en controlelampjes	128
Remzadels	73	Warmtewerend glas, groen getint	126
Roetfilter zonder additieven	128	Wegrijassistent	105
Ruimtebesparend reservewiel	123	Wielbouts, diefstalbeveiligd	123
Ruitenwissers	126	Xenon plus inclusief koplampreinigingsinstallatie	73, 98
S line	82, 83	Zijairbags achter	128
S line-dakspoiler	99	Zijairbags voor en hoofdairbagsysteem	108
S line-sportonderstel	108	Zonnekleppen	126
S tronic®	108		

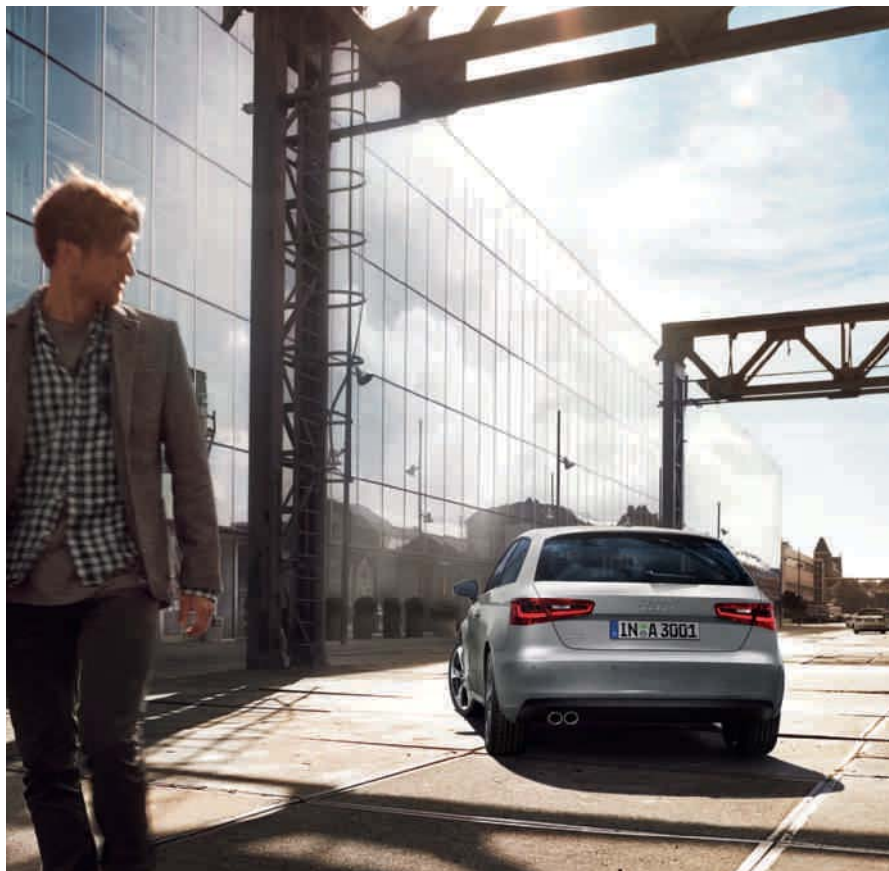

Pagina

Fascinatie

4 Audi A3/A3 Sportback 30 Audi S3/S3 Sportback

Techniek

48 Innovaties 58 Performance
50 Audi ultra 60 Dynamiek
52 Audi connect 62 Assistentiesystemen
54 quattro® 64 Simplicity
56 Audi tron 66 LED-koplampen

Uitrusting

70 Styleguides 92 Stoelen
72 S-modellen 96 Decoratielijsten
74 Audi ultra 98 Verlichting
76 Motoren 99 Design
78 Uitvoeringen 100 Stuurwielen/bedieningselementen
82 S line 100 Comfort
84 Audi design selection 103 Infotainment
86 Audi exclusive 105 Assistentiesystemen
88 Lakkleuren 107 Techniek/veiligheid
90 Velgen/banden 109 Verlengde garantie

Overig

110 Audi Originele Accessoires 122 Index
114 Technische gegevens 130 Fascinatie voor Audi
120 Afmetingen

Extra informatie via Audi QR-codes

Beleef Audi nog intenser: installeer een QR-app op uw smartphone en scan dan de QR-codes of gebruik de vermelde links in uw browser.



De uitrusting van de auto's die in het Fascinatie-deel zijn afgebeeld, staat op pagina 129.
Het brandstofverbruik en de CO₂-emissie staan op pagina 114 en verder.

Boordevol innovaties

Hoe zou het zijn als technologie intuïtief te bedienen is? Als puristisch design samensmelt met state-of-the-art gebruiksgemak? Als sportiviteit en vooruitgang elkaar versterken?

Wij weten het antwoord: de Audi A3 en de Audi A3 Sportback. Met een uniek design en dynamiek die elke rit indruk maken. Een interieur waarin esthetica en intuïtieve bediening vanzelfsprekend zijn. Ontdek hoe we onze voorsprong met deze auto's verder uitbouwen.

Het brandstofverbruik en de CO₂-emissie staan op pagina 114 en verder.

A3

Audi A3 | A3 Sportback







Boordevol schoonheid

De Audi A3 en A3 Sportback zijn lager, gespierder en dynamischer. De markante, onderbroken tornadolijn onder de ramen en de dynamische lijn boven de dorpels zijn opvallende kenmerken in het slanke zijprofiel. Strakke, sculpturale vlakken waarop licht en lijnen elkaar ontmoeten, verlenen deze auto's compacte en gespierde looks.

Het brandstofverbruik en de CO₂-emissie staan op pagina 114 en verder.





De slanke koplampen laten de Audi A3 vastberaden en geconcentreerd kijken. Xenon plus verlichting met LED-dagrijverlichting of full-LED-koplampen zijn optioneel. De buitenspiegels zijn net zoals bij een sportauto op de portier randen geplaatst. De slanke, gedeelde achterlichten, in combinatie met Xenon plus of met full-LED-koplampen met LED-techniek, laten de auto sportief laag en breed ogen. De dakspoiler zorgt voor extra dynamiek en sportiviteit.

Het brandstofverbruik en de CO₂-emissie staan op pagina 114 en verder.



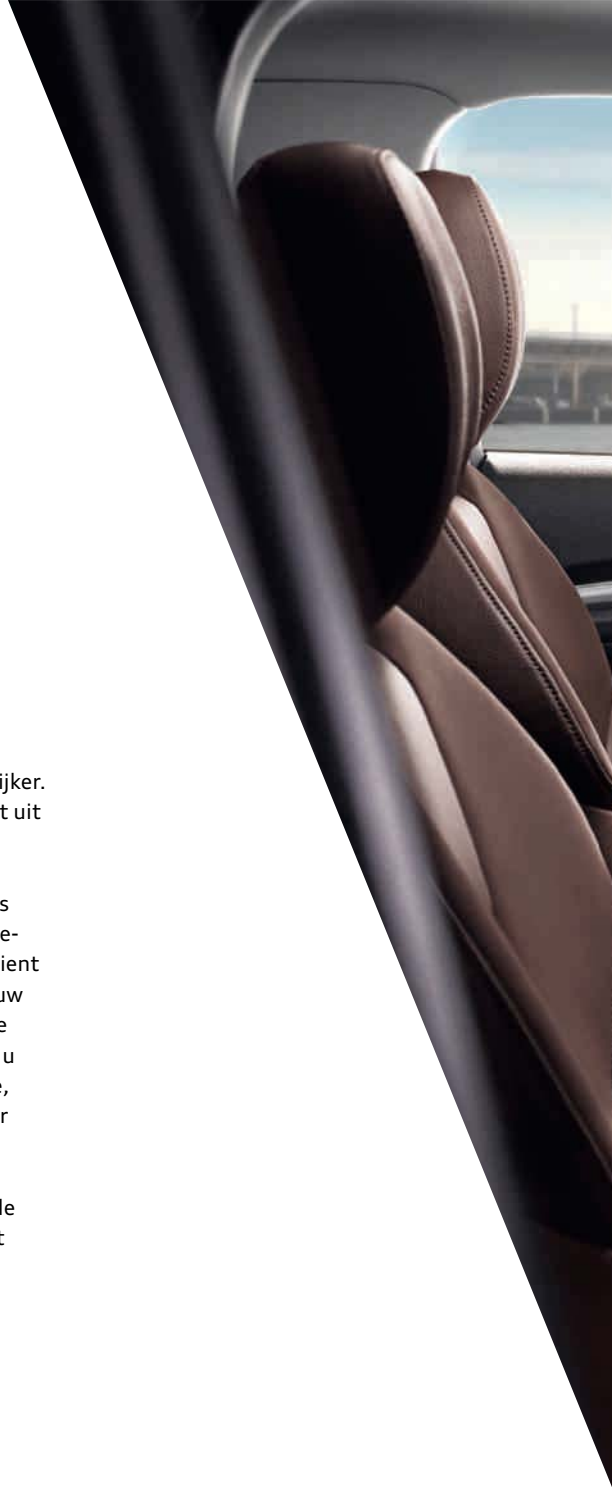

Boordevol intuïtie

Onmiskenbaar een Audi en toch is hij anders. Lichter. Overzichtelijker. Vooruitstrevender. Al bij de eerste kennismaking blinkt de cockpit uit door duidelijkheid en een goede ergonomie.

MMI als centrale bedieningsunit: de optionele MMI navigatie plus met MMI touch – een intuïtief te gebruiken aanraakgevoelig bedieningsvlak dat in de draai-drukknop is geïntegreerd. Daarmee bedient u op een nieuwe en doordachte manier het navigatiesysteem en uw telefoon door met een vinger cijfers en letters op het touchpad te schrijven. Ook de door Audi connect ondersteunde diensten kunt u met uw MMI touch bedienen. Het weergavedesign van het slanke, elektrisch beweegbare 7-inch kleurscherm is vernieuwd en zeer duidelijk.

De optionele Audi phone box is zeer handig. Daarmee koppelt u de telefoon aan de buitenantenne van de auto, waarna u telefoneert zonder dat er een toestelhouder nodig is.

Het brandstofverbruik en de CO₂-emissie staan op pagina 114 en verder.



Als u de Audi A3 in actie wilt zien, scan dan deze QR-code met uw smartphone. Of gebruik de volgende link in uw browser: www.audi.com/a3film







Elk detail blinkt uit door kwaliteit en innovatie. De horizontale dashboardlijnen benadrukken de interieurruimte. 3D-decoratielijsten lopen als het ware om de bestuurder heen.

Ook de ventilatieroosters in jet-design zijn een kenmerkend stijlgedetail. De luchtstroom is op één punt te richten of breed te verdelen. Ook de kracht van de luchtstroom is ermee te regelen. Het black-panel design van de optionele comfortairconditioning vormt visueel de overgang tussen dashboard en centrale console. De optionele, met verfijnd leder beklede sportstoelen bevestigen het hoogwaardige karakter van het interieur.

Een bijzonder highlight is het optionele Bang & Olufsen Sound System. U geniet van een loepzuivere surround sound uit veertien luidsprekers. De exclusieve luidsprekerroosters met aluminium afwerking en de LED-accentverlichting van de basluidsprekers voor zijn fraaie design-details.

Het brandstofverbruik en de CO₂-emissie staan op pagina 114 en verder.

De dynamische daklijn van de A3 Sportback bevestigt zijn sportieve karakter. De krachtige achterzijde zorgt voor een zelfverzekerde uitstraling. Een langere wielbasis in combinatie met de korte overhangen maakt de A3 Sportback optisch langer en zorgt voor elegante sportiviteit.

Het brandstofverbruik en de CO₂-emissie staan op pagina 114 en verder.



Als u de Audi A3 Sportback in actie wilt zien, scan dan deze QR-code met uw smartphone. Of gebruik de volgende link in uw browser: www.audi.com/a3sbfilm









Boordevol connectiviteit

De wereld aan boord: met Audi connect houdt uw A3 of A3 Sportback steeds contact met de wereld om u heen. Wat u daarvoor nodig heeft: MMI navigatie plus met MMI touch en Audi connect.

Audi connect is een nieuwe, individuele manier om van mobiliteit te genieten. Plan uw route vanuit huis met myAudi of met de Audi MMI connect app op uw smartphone. De data worden naar uw auto verzonden en zijn van daaruit te gebruiken. Dankzij de hooguit slechts enkele minuten oude informatie van online verkeersinformatie ziet u voortdurend de verkeersdrukke op uw route. Onderweg navigeert u gemakkelijk met de gedetailleerde kaarten van Google Earth™* en al voor vertrek kunt u met Google Street View™* uw reisbestemming bekijken. Dan is door een onbekende stad rijden veel eenvoudiger. En via de Facebook-functie die in het infotainmentsysteem is geïntegreerd, heeft u de mogelijkheid om uw vrienden bijvoorbeeld meteen te laten weten waar u op dat moment bent.

Navigatie, entertainment, connectiviteit. Anders gezegd: altijd op de hoogte zijn, gepersonaliseerd en flexibel.

* Google en het Google-logo zijn geregistreerde handelsmerken van Google Inc.

Meer informatie over Audi connect staat vanaf pagina's 52 en 105. U kunt ook op www.audi.nl/connect kijken of uw Audi dealer om uitleg vragen.

Het brandstofverbruik en de CO₂-emissie staan op pagina 114 en verder.



Achterin is het comfortabel en ruim zitten. De achterbank is 40:60 gedeeld neerklapbaar om de bagageruimte uit te breiden. Met volledig neergeklapte achterbank kan er 1.100 liter bagage in de A3 en in de A3 Sportback zelfs 1.220 liter. De in hoogte verstelbare bagagevloer levert nog meer ruimte op, want eronder passen extra spullen. Dankzij de vrijwel vlakke laadrand is in- en uitladen zeer gemakkelijk.

Het brandstofverbruik en de CO₂-emissie staan op pagina 114 en verder.









Boordevol efficiency

De A3 en A3 Sportback zijn gebouwd met Audi ultra, de technologie om lichtere auto's te maken. De doordachte materiaalmix brengt het totaalgewicht omlaag, ondanks dat de comforteisen en boordelektronica letterlijk en figuurlijk steeds zwaarder wegen. Verder zijn alle motoren standaard voorzien van een start-stopsysteem en recuperatie, waarmee tijdens remmen en uitrollen bewegingsenergie wordt omgezet in bruikbare elektrische energie. Dat kan brandstof besparen.

Andere slimme componenten die de auto's nog efficiënter maken zijn de eco-stand van de comfortairconditioning, het efficiencyprogramma in de boordcomputer en de efficiencystand van Audi drive select. Ook het innovatieve thermomanagement levert een bijdrage aan de hogere efficiency. Dit netwerksysteem verdeelt de warmte naar behoefte over motor, transmissie en interieur.

Het brandstofverbruik en de CO₂-emissie staan op pagina 114 en verder.



Boordevol power

Voor de A3 en A3 Sportback heeft u keuze uit diverse TFSI- en TDI-motoren, waarmee u dynamisch en efficiënt rijdt. Ook het comfort komt niets tekort: de optionele S tronic transmissie met dubbele koppeling schakelt vrijwel zonder trekkraftonderbreking. De auto's zijn er met voorwielaandrijving en optioneel met quattro permanente vierwielaandrijving. Die zorgt voor betere tractie en een uiterst soeverein rij karakter.

Het brandstofverbruik en de CO₂-emissie staan op pagina 114 en verder.





Boordevol intelligentie



Diverse optionele assistentiesystemen zorgen voor extra comfort. adaptive cruise control houdt met behulp van een radarsensor een veilige afstand aan tot het voertuig voor u, terwijl Audi side assist en Audi active lane assist helpen om veilig van rijstrook te veranderen of juist op uw eigen rijstrook te blijven. Diverse optionele parkeerhulpen geven u meer overzicht en vergemakkelijken inparkeren.

Met Audi drive select, standaard op de Ambition en een optie op de andere uitvoeringen, geeft u uw auto een sportief of comfortabel karakter. Er zijn vijf standen beschikbaar. Via het optionele Audi magnetic ride is bovendien de onderstelafstemming te beïnvloeden.

Het brandstofverbruik en de CO₂-emissie staan op pagina 114 en verder.



Zo wordt een exclusieve auto een gepersonaliseerd exemplaar. Als Attraction, Ambition of Ambiente heeft uw A3 of A3 Sportback al vanuit de fabriek een bijzonder karakter. De Attraction benadrukt de functionele eigenschappen van de auto, de Ambition zijn sportiviteit en de Ambiente legt de focus op comfort. Een groot glazen panoramadak is leverbaar als meeruitvoering. Dit kantelt of schuift open en maakt het interieur extra licht.

Het brandstofverbruik en de CO₂-emissie staan op pagina 114 en verder.









Boordevol veelzijdigheid

De Audi A3 en A3 Sportback zijn heel veel: intuïtief, efficiënt, dynamisch, connected. Maar ze zitten vooral boordevol innovaties. Geniet van de voorsprong.

Het brandstofverbruik en de CO₂-emissie staan op pagina 114 en verder.

Boordevol dynamiek

De Audi S3 en Audi S3 Sportback: krachtiger en sportiever voor meer rijplezier. Stap in en ontdek de wereld opnieuw.

Het brandstofverbruik en de CO₂-emissie staan op pagina 117.

S3

Audi S3 | S3 Sportback





IN S 3003

IN S 3103



D IN S 3003

Audi ultra, de technologie om lichtere auto's te bouwen, houdt het gewicht van de Audi S3 en S3 Sportback indrukwekkend laag. Dankzij de sterke 2,0-liter TFSI-motor met Audi valvelift system geniet u van een buitengewoon agiel rij karakter en hoge efficiency. Zo heeft de S3 een gemiddelde CO₂-uitstoot vanaf slechts 159 g/km. 221 kW laten hem in combinatie met de S tronic versnellingsbak met dubbele koppeling en quattro permanente vierwielaandrijving in slechts 4,8 seconden van 0 naar 100 km/h sprinten. De S3 Sportback heeft slechts eentiende seconde langer nodig. Het koppel van 380 Nm zorgt daarbij voor een spontane krachtsontplooiing.

Dynamiek met een druk op de knop: via het standaard Audi drive select past u het karakter van uw auto aan uw wensen aan. De quattro-aandrijving verdeelt de power over alle vier de wielen en zorgt zo voor een goede koersvastheid en meer tractie. Het optionele Audi magnetic ride past zich aan de actuele rijomstandigheden aan, voor nog meer dynamiek of comfortgerichte sportiviteit.

Het brandstofverbruik en de CO₂-emissie en de energielabels staan op pagina 117.











Boordevol fascinatie

De buitenspiegels schitteren in aluminiumoptiek en in de Singleframe in S-geometrie blinkt het S-logo tussen de verchromde dubbele spijlen. De optionele full-LED-koplampen, het S-design van de luchtopeningen onderin de bumper en de zwart of naar wens rood gespoten remklauwen op de inwendig geventileerde 17-inch remschijven onderstrepen de pure sportiviteit van de S-modellen.

Het brandstofverbruik en de CO₂-emissie staan op pagina 117.



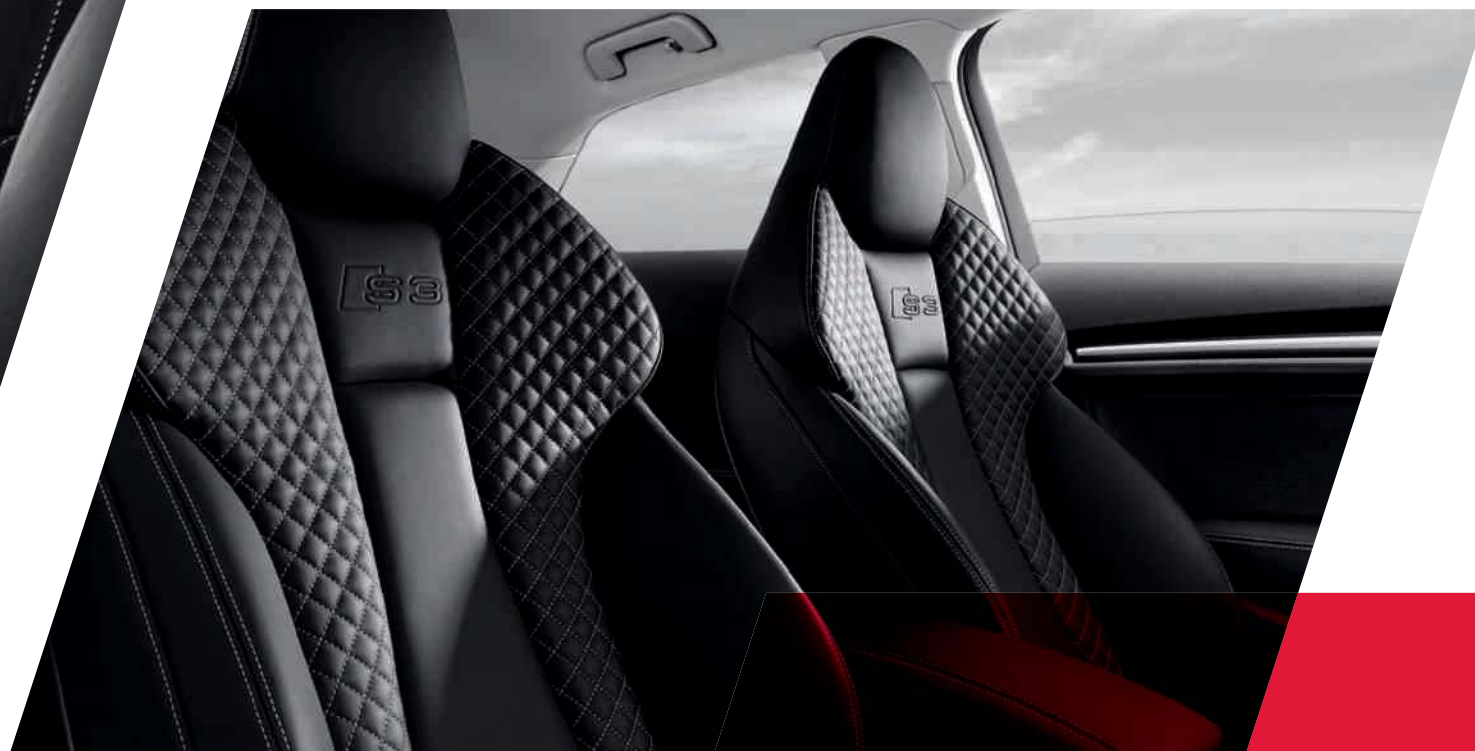

De kracht van sportiviteit kenmerkt ook het interieur. Het optionele, aan de onderzijde afgevlakte multifunctionele lederen sportstuurwiel is voorzien van een S-logo en gekleurde stiksels. Verder zijn er de S-versnellingspookknop, de S-specifieke start-stopknop en de pedalen van geborsteld roestvrijstaal. In het instrumentenpaneel met grijze achtergronden is ook de laaddrukmeter van de turbo opgenomen. Zo kunt u, met name in combinatie met de aluminium schakelpaddels van de S tronic, maximale prestaties uit de motor halen. Naar wens zijn supersportstoelen leverbaar die een uitstekende zijdelingse steun geven. Deze stoelen zijn bekleed met fraai leder fijnnappa en voorzien van schouderdelen met ruitvormig stikselpatroon en geïntegreerde hoofdsteunen.

Het brandstofverbruik en de CO₂-emissie staan op pagina 117.





Ook in de S3 Sportback blinkt het interieur uit door een strak design en sportieve details. Aan de puristische ambiance dragen de standaard sportstoelen bij met S-logo's in de rugleuning. Verder mogen de optionele decoratielijsten in zwarte 3D-optiek er zijn. De S3 Sportback combineert zijn consequente sportiviteit met een royaal ruimteaanbod.

Het brandstofverbruik en de CO₂-emissie staan op pagina 117.



Het design van de side skirts borduurt voort op de lijnen van de voorspoiler en achterbumper. Dit benadrukt de sportieve uitstraling van de auto. De achterdiffusor met het voor de S specifieke dubbele uitlaatsysteem met aan elke kant twee ovale sierstukken maakt de auto voor het oog indrukwekkend breed. De markante dakspoiler laat deze bolide nog beter aan de weg kleven en completeert de achterkant.

Het brandstofverbruik en de CO₂-emissie staan op pagina 117.



Als u de Audi S3 in actie wilt zien, scan dan deze QR-code met uw smartphone. Of gebruik de volgende link in uw browser: www.audi.com/s3film





Boordevol suprematie

Fascinerende dynamiek en een indrukwekkend design – en altijd in contact met de rest van de wereld. Een nieuwe definitie van individuele, connected sportiviteit. De Audi S3. De Audi S3 Sportback.

Het brandstofverbruik en de CO₂-emissie staan op pagina 117.





Audi connect



Boordevol innovaties

Altijd contact houden via telefoon of tablet en de WiFi-hotspot in de auto, stilstaand of onder het rijden vanaf de achterbank. Geen nieuwtjes meer missen, want de toegang tot Facebook en Twitter en een voorleesfunctie zorgen ervoor dat u ook onderweg altijd op de hoogte bent. Nog een keer naar een favoriete plek rijden? Met Picturebook Navigation gaat dat nog eenvoudiger. Lees op de volgende pagina's meer over de boeiende functies van de optionele diensten die Audi connect ondersteunt.



NEWS

City Events
Aktuelle Vera

Nachrichte
Immer aktue

Wetter
Her We

Connectiviteit onderweg met Audi connect: ervaar autorijden als nooit eerder.

Meer informatie over Audi connect staat in deze brochure op pagina 52 en verder en op pagina 105. U kunt ook op www.audi.nl/connect kijken of uw Audi dealer om een toelichting vragen.



S
nstellungen
en online
ll, immer in

tterüb



Het brandstofverbruik en de CO₂-emissie staan op pagina 114 en verder.

V



>>> Audi connect
Moderne connectiviteit onderweg.

r



>>> quattro®
Moderne vierwielaandrijving.

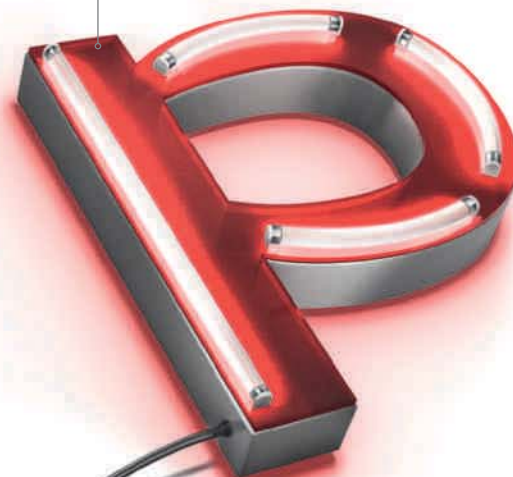

>>> Audi tron
Moderne mobiliteit met minder CO₂.



r u n n g

>>> Audi ultra
Moderne efficiënte technologieën.

>>> Design
Moderne vormgeving.

... durch Technik.

De wereld verandert voortdurend. Technologische ontwikkelingen gaan steeds sneller. Daardoor is steeds meer mogelijk, ook als het uw mobiliteit betreft. Dankzij onze voorsprong door techniek zijn wij medeverantwoordelijk voor nieuwe ontwikkelingen. U gaat op weg met technologie die uw leven verrijkt, in de wetenschap dat we niet alleen aan uw huidige en toekomstige mobiliteitswensen voldoen, maar deze zelfs proberen te overtreffen.

>>> Excelleren in transmissies

Een hogere efficiency dankzij verbeterde overbrengingsverhoudingen. Door het hogere koppel dat over een breed toerenbereik beschikbaar is, kunnen met name de hogere versnellingen langer zijn. Dankzij het forse koppel trekt de auto ook bij lagere toerentallen goed door, zodat het verbruik gunstig blijft en de sportieve rijprestaties behouden blijven.

>>> Aerodynamica

Een lagere luchtweerstand, hogere efficiency. Door de carrosserielijnen, onderkant van de auto en spoilers zo aerodynamisch mogelijk te maken, is winst geboekt op het verbruiksvlak. Ook de banden met een lagere rolweerstand dragen bij aan de efficiency. Tests met snelheden tot 300 km/h in de Audi windtunnel hebben dat bewezen.

>>> Uitblinken door een lager gewicht

Minder kilo's leiden tot extra besparingen, meer power en een grotere actieradius. Audi heeft veel ervaring met lichte constructies. Het begon met de carrosserie, maar inmiddels is het effect uitgebreid tot vrijwel alle andere delen van de auto. Innovatieve materialen zoals aluminium en magnesium zijn gecombineerd met slimme bouwwijzes en fabricageprocessen met minder materiaalgebruik.

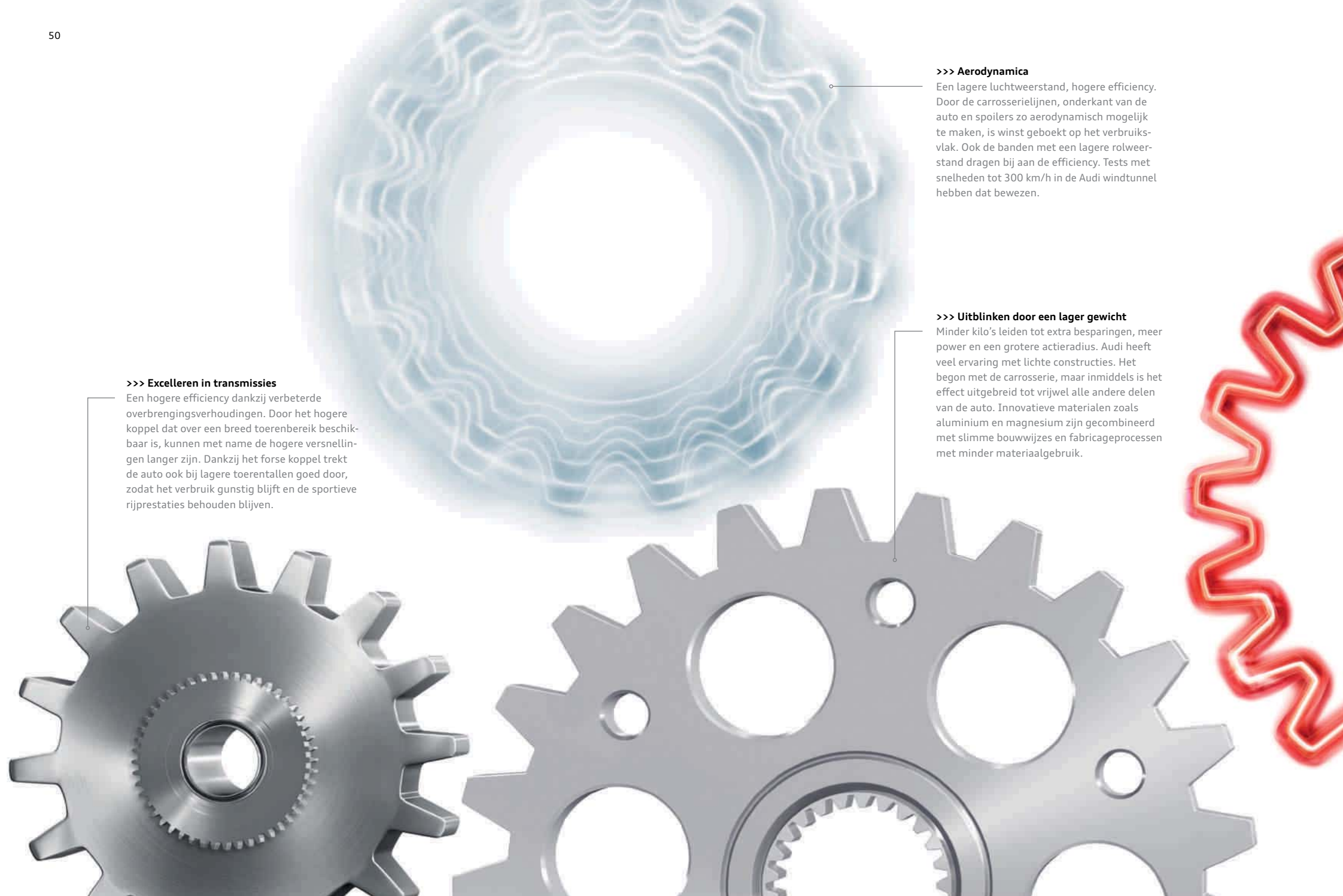

>>> Remenergierecuperatie

Remmen voor nog efficiënter rijden. Met het terugwinnen van remenergie (recuperatie). Een deel van de bewegingsenergie die vrijkomt tijdens remmen en uitrollen, wordt opgeslagen in de accu en vervolgens weer gebruikt tijdens accelereren. Afhankelijk van de rijdsituatie scheelt dat tot drie procent brandstof.

Audi ultra

Een optimale combi.

Toekomstgerichte efficiënte technologieën.

Audi volgt voor elk model hetzelfde principe: alle componenten zijn nauwkeurig op elkaar afgestemd om gezamenlijk bij te dragen aan een lagere uitstoot. De eerste aanzet hiertoe is eind jaren tachtig gegeven, toen Audi begon met lichtere constructies en het revolutionaire Audi Space Frame (ASF®). Tegenwoordig draait het om het doorbreken van de gewichtsspiraal: elk lichter onderdeel heeft een dominosteeneffect op andere componenten, omdat die dan ook lichter, compacter of kleiner zijn te maken. Met dit in het achterhoofd verbeteren wij voortdurend constructies en materialen, waarbij we op de functionaliteit, het gewicht en het productieproces letten. Daardoor worden onze auto's steeds zuiniger en zijn minder grondstoffen nodig. Ook verwerken we steeds meer efficiencytechnologieën in een Audi. Denk bijvoorbeeld aan de recuperatie- en start-stopsystemen. Ook vooruitstrevende en zuinige hightech motoren dragen bij aan onze doelstelling. Die krachtbronnen werken met een hogere compressie en een betere verbranding; goed voor minder CO₂ uit de uitlaat en extra rijdynamiek. Dit valt allemaal onder de vlag van Audi ultra. Voor mobiliteit die minder CO₂ oplevert, nu en in de toekomst.

>>> Motorencompetentie

Een krachtige en efficiënte aandrijving. De efficiencytechnologieën van Audi ultra zijn ook in de motoren terug te vinden. Voorbeelden zijn Audi cylinder on demand en het Audi valvelift system, die voor een lager verbruik zorgen. De clean diesel-technologie draagt bij aan een geringere emissie.



Mobiliteit & navigatie



Point-of-Interest-search (POI)

Via Google™¹, met behulp van spraakbediening.



Online verkeersinformatie

Dynamische routebegeleiding met realtime informatie over de verkeersdoorstroming.



myAudi - bijzondere bestemmingen²

Het navigatiesysteem als gepersonaliseerde wegenkaart: upload via myAudi individuele Point-of-Interest-lijsten naar de auto.



Landeninformatie²

Bij het passeren van een landsgrens weergave van specifieke informatie per land, zoals regels over veiligheidshesjes en vignetten en nationale snelheidslimieten.



Picturebook Navigation

Geotags van uw foto's leiden u naar de bestemming.



Brandstofprijzen

De goedkoopste tankstations op de bestemming of in uw buurt.



Parkeerinformatie

Hulp bij het zoeken naar parkeerplaatsen en -garages inclusief (indien beschikbaar) vermelding van tarieven en weergave van het aantal vrije plekken.



Navigeren met Google Earth™¹ en Google Street View™¹

Leidt u met hogeresolutie lucht- en satellietfoto's, situatiefoto's en adresvermeldingen nog eenvoudiger naar uw bestemming.



Kaartupdate²

De oorspronkelijke kaartversie is met vijf halfjaarlijkse navigatieupdates te actualiseren.



Een bestemming invoeren via myAudi of Google Maps™^{1, 3}

Met uw computer of smartphone alvast navigatiebestemmingen kiezen en die via myAudi en Google Maps™¹ of met de Audi MMI connect app naar de auto verzenden. Aan het begin van de rit zijn deze eenvoudig als reisdoel te selecteren.

Communicatie



WiFi-hotspot

Verbindt uw mobiele apparaten met internet.



E-mail²

Naar Audi MMI kopiëren en comfortabel laten voorlezen.



Berichten (sms)

Sms'jes comfortabel laten voorlezen of via spraakbediening nieuwe berichten dicteren.



Toegang tot Facebook

Integreert uw persoonlijke netwerk in de auto. Met voorleesfunctie en andere handige teksttoepassingen.



Toegang tot Twitter

Integreert Twitter in de auto. Met voorleesfunctie en andere handige teksttoepassingen.



audi connect.

myAudi is uw eigen mobiele knooppunt

Na eenmalige registratie op www.audi.nl/myaudi en beveiligd met een wachtwoord de door Audi connect ondersteunde diensten comfortabel vanuit huis selecteren, configureren en beheren.

Audi connect

Moderne connectiviteit op reis.

De wereld heeft veel te bieden. Met Audi connect haalt u diverse van deze mogelijkheden digitaal en rechtstreeks naar uw Audi. Het werkt met een druk op de knop, op veel plekken ter wereld. Intuïtief, eenvoudig en comfortabel. De diensten zijn te personaliseren via de website van myAudi.

Infotainment



Weer

Voorspellingen en kaarten van elke plaats.



Audi music stream

Met een smartphone-app en de WiFi-link toegang tot radiostations wereldwijd en tot de muziek op de smartphone.



Online nieuws (gepersonaliseerd)

Actueel nieuws in woord en beeld. Met voorleesfunctie. Individueel samen te stellen.



Reisinformatie

Informatie over bezienswaardigheden. Inclusief overname als navigatiedoel.



quattro[®]
**de Voel
de Weg.**

Met quattro[®].

Grip houden op de weg, omdat de aandrijfkrachten permanent over alle vier de wielen richting asfalt gaan. Via de hydraulische lamellenkoppeling wordt de achteras variabel aangestuurd, afhankelijk van de situatie en selectief. Met quattro rijstabiliteit, dynamiek en agiliteit op een nieuwe manier beleven en over- en onderstuur tegengaan. Voor meer tractie en betere voortstuwing. Elk traject de baas zijn. Het eigen doel steeds voor ogen hebben. In bochten. Op rechte stukken. Op elke ondergrond. Voor een fascinatie die blijft. Op de weg en in de herinnering.



Audi

Audi e-tron

Mobiliteit zal veranderen. Audi tron is het antwoord van Audi op de uitdagingen van vandaag en morgen. CO₂-neutrale mobiliteit is ons doel. Dat willen we bereiken met zuinige nieuwe aandrijftechnologieën, duurzame energiedragers en marktrijpe concepten waar onze klanten enthousiast over worden. Zo zorgt bijvoorbeeld in de Audi A3 Sportback e-tron de combinatie van moderne TFSI-technologie met een elektromotor voor een laag verbruik vanaf 1,6 l/100 km en een uitstoot vanaf slechts 37 g CO₂/km (gemiddeld). Tegelijkertijd is de totale actieradius 940 kilometer (puur elektrisch 50 kilometer).





Audi g-tron

Met Audi g-tron onbezwaard en relatief goedkoop gas geven. Dankzij Compressed Natural Gas, afgekort tot CNG, ontstaat minder CO₂. De Audi A3 Sportback g-tron beschikt als eerste Audi productiemodel over vooruitstrevende TFSI-technologie met CNG-modificatie. De actieradius puur op aardgas is circa 400 kilometer.

**Verandert de wereld.
Niet het dagelijks leven.**

Performance

Maximale kracht. Maximaal benut.

Elke bewegingsvorm kent een startpunt. Aan dat eerste moment ligt vaak een idee ten grondslag. Ook achter de motoren voor uw Audi A3 schuilt een gedachte: meer vermogen en een lager verbruik. Deze ogenschijnlijke tegenstellingen verenigen wij in twee revolutionaire aandrijftechnologieën: TDI en TFSI. Maak kennis met beide. En kies voor de aandrijving die u het meeste aanspreekt.





TDI®

Audi TDI-motoren zorgen met de combinatie van directe inspuiting en turbodruk voor buitengewone prestaties, dankzij het hoge koppel en de gelijkmatige vermogensopbouw over het gehele toerengebied. Met lagere emissies en een vertrouwd gunstig verbruik. Tegelijkertijd fascinerend dynamisch, zodat u uit elke weg het maximale kunt halen.



TFSI®

Audi TFSI-motoren hebben een bijzonder hoge compressieverhouding. Het resultaat: uitstekende efficiency en optimale prestaties. Door cilinderinhoud te vervangen door druklading zijn de motoren fors kleiner en lichter, terwijl de dynamiek als vanouds indrukwekkend is. De krachtopbouw zal u vanuit stilstand overtuigen.

Audi cylinder on demand

Ook cilinderkoppen kunnen slim zijn. Audi cylinder on demand bewijst het. In het deellastgebied schakelen cilinders twee en drie van de viercilinder TFSI-motor automatisch uit. Dat helpt om het brandstofverbruik te verlagen en de emissie te verminderen. Het omschakelen is niet merkbaar en beïnvloedt ook de rijdynamiek niet.

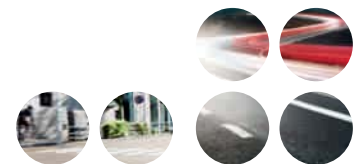

>>> Audi drive select

Met Audi drive select past u de rijeigenschappen van de Audi A3 aan uw persoonlijke wensen aan. Met een druk op de knop. Sportiever, comfortabeler, evenwichtiger, zuiniger of volgens eigen criteria. U beslist.

>>> S tronic®

De sportief-efficiënte versnellingsbak met dubbele koppeling maakt bliksemsnelle schakelacties mogelijk zonder voelbare trekkraftonderbreking.

>>> Elektromechanische stuurbekrachtiging

De stuurbekrachtiging geeft dankzij de snelheidsafhankelijke werking ook op hoge snelheid een precies stuurgevoel, ondersteunt u bij tegensturen en vergemakkelijkt inparkeren.

>>> Progressieve besturing

Toegenomen rijdynamiek door de directere stuur- overbrenging en onder gewone omstandigheden extra rijcomfort dankzij minder bedieningskracht. Met de variabele, van de stuuruitslag afhankelijke bekrachtiging biedt de progressieve besturing u indrukwekkende stureigenschappen.

>>> Audi magnetic ride

Regeling van de demping afhankelijk van de rijomstandigheden. Instelbaar van comfortabel tot sportief.

>>> quattro®

De permanente vierwielaandrijving verdeelt de aandrijfkraften afhankelijk van de rij-situatie over elk wiel, voor een betere tractie en meer dynamiek.



Dynamiek

Dynamiek

die u niet meer loslaat.

Instappen. Gordel om. Motor starten. Wat de bestemming ook is, laat u aansporen door de indrukwekkende dynamiek. U weet immers dat u in uw Audi alle kanten op kunt. Bepaal de richting, de rijstijl, de snelheid. En geniet van de vrijheid die de reserves u geven. Voldoende om het beste uit elke route te halen.



**>>> adaptive cruise control inclusief
Audi pre sense front**

Let op het verkeer voor u en remt of accelereert automatisch om afstand te houden. Waarschuwt vroegtijdig voor voertuigen.

>>> Audi side assist

Herkent achteropkomend verkeer en ondersteunt u daardoor bij het wisselen van rijstrook.

>>> Audi active lane assist

Ondersteunt bij herkende wegbelijning met zachte sturingrepen om de eigen rijstrook te volgen. In combinatie met MMI navigatie plus met MMI touch is verkeersbordherkenning met behulp van een camera geïntegreerd.

>>> Audi pre sense basic

Herkent de rijsituatie en neemt, indien nodig, preventieve maatregelen om u en uw medereizigers te beschermen.

Assistentiesystemen

Een geruststellend idee tijdens elke reis.

De assistentiesystemen in uw Audi.

Elke rit is anders. Eén ding is echter telkens hetzelfde: het beschermende gevoel dat elke Audi geeft. Diverse assistentiesystemen in uw Audi ondersteunen u onder het rijden en zorgen voor nog meer comfort onderweg. Maak kennis met de belangrijkste assistentiesystemen.

>>> LED-koplampen

Verlichten de weg precies en met daglichtachtige verlichting. Diverse lichtverdelingen verhogen de veiligheid en het comfort en zorgen voor een bijzonder goede waarneming door andere verkeersdeelnemers.

>>> Parkeerhulp plus

Geeft een beter overzicht tijdens parkeren en rangeren dankzij optische weergave van de situatie om de auto.

>>> Parkeerassistent

Ondersteunt u met vrijwel automatisch sturen bij het inparkeren in vakken langs en dwars op de weg alsmede bij het wegrijden uit vakken langs de weg.

Goed om te weten: de systemen werken alleen binnen de systeemgrenzen. Zij ondersteunen de bestuurder. Die blijft zelf verantwoordelijk, onder andere door goed op te letten in het verkeer.

>>> Audi connect

Maak via MMI navigatie plus met MMI touch snel en handig gebruik van alle door Audi connect ondersteunde optionele diensten. Door de intuïtieve bediening van MMI werken de webbased functies indrukwekkend eenvoudig.

>>> Navigatie

Laat u nog comfortabeler naar uw bestemmingen navigeren met de 3D-kaarten van MMI navigatie plus met MMI touch, inclusief 3D-weergave van bezienswaardigheden en bekende gebouwen.

>>> Car

Voor het gemakkelijk en in korte stappen instellen van de assistentiesystemen, auto-instellingen, klimaatfuncties en servicefuncties.

>>> Telefoon

Veilig en prettig telefoneren via de hands-free-installatie. Scroll in MMI door de lijst met contactpersonen of voer intuïtief een nummer in via de MMI touch.

>>> Media

Blader in alle aangesloten muziekbronnen door de albumcovers. Dat kan in de jukebox, op een SD-kaart, via de Audi music interface en op CD's. In combinatie met MMI navigatie plus met MMI touch werkt dit ook voor DVD's.

MMI

>>> MMI® touch

Met de MMI touch is de bediening van de afzonderlijke componenten van de Multi Media Interface nog eenvoudiger. Het in de draai-/drukknop geïntegreerde touchpad laat zich zelfs met slechts één vinger bedienen.



Simplexity

**MMI® is doordacht,
persoonlijk en intuïtief.**

Eenvoudig. Gemakkelijk. Logisch. De Multi Media Interface (MMI) is een nieuw ijkpunt in de wereld van mobiel infotainment. Telefoneren, navigeren of internetten via Audi connect: het werkt allemaal vanzelfsprekend, handig en praktisch. Spraakbediening maakt het u helemaal gemakkelijk. Dankzij MMI radio of MMI navigatie plus met MMI touch werken veelgebruikte functies in uw Audi uiterst eenvoudig.



LED-koplampen

Licht

Moderne LED-technologie. Uitmuntende verlichting van de weg. Kwestie van een natuurlijke basisregel volgen: overdag is het zicht het beste. Met een daglichtachtige kleurtemperatuur gaat het licht van de Audi LED-koplampen vermoeide ogen tegen. Met behulp van routegegevens past de lichtverdeling zich aan de situatie aan. Vooruitkijkend. Dankzij de koppeling met MMI navigatie plus met MMI touch. Zodat u vrijwel niets ontgaat en uw Audi alle blikken naar zich toetrekt.

punt



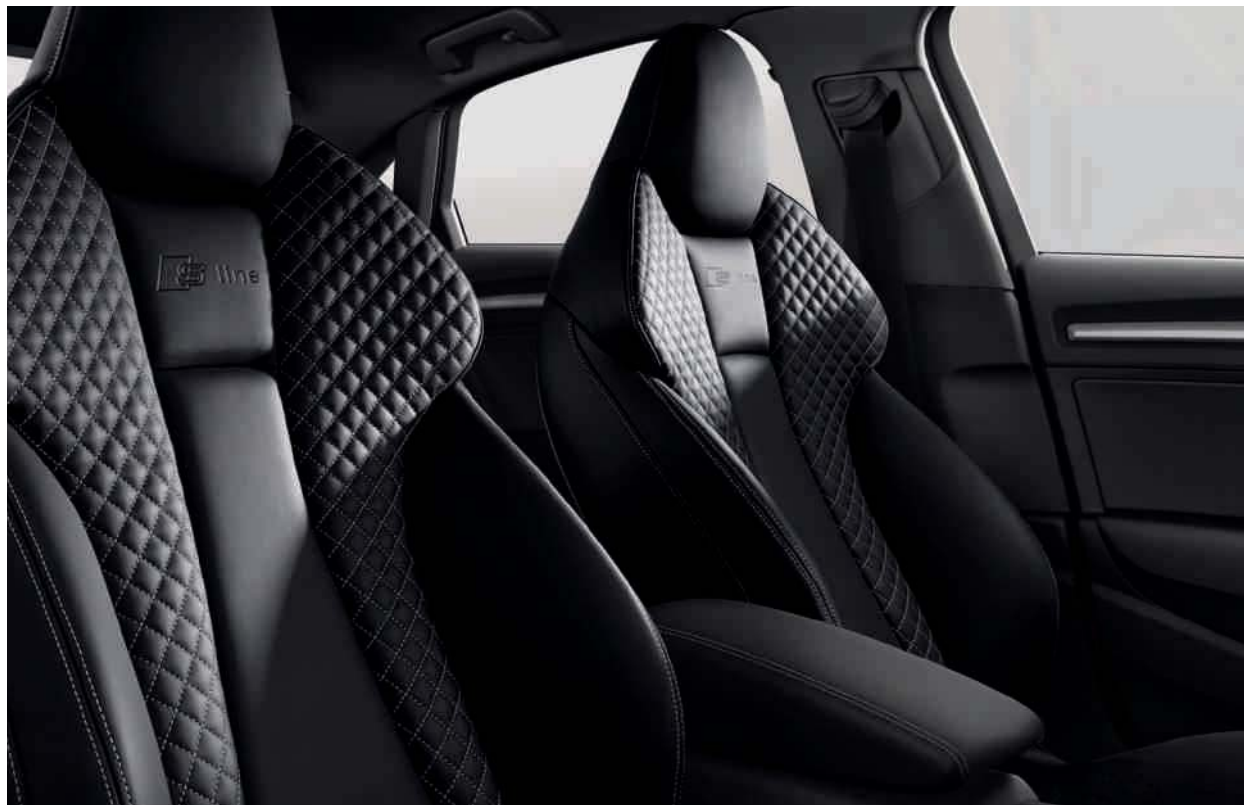



Voor een uniek karakter. De uitrusting van uw Audi.

Sportiviteit, comfort, design, functionaliteit: welke eisen u ook aan uw Audi stelt, hij biedt veel mogelijkheden tot personalisering. De uitrusting van een Audi is hoogwaardig en door u aan uw wensen aan te passen.

Karakter is er in vele vormen. Hier zijn er twee.

Wat maakt van een Audi uw Audi? Een volledig op uw wensen afgestemde uitrusting. Er zijn veel mogelijkheden om uw auto precies zo samen te stellen als u voor ogen heeft. Sportiever? Eleganter? Laat u inspireren.

Audi A3 Ambition in Scubablauw metallic

Gegoten lichtmetalen velgen in 5-arm kinetic design

Met titaangrijs leder Milano beklede sportstoelen

Decoratielijsten aluminium Mistral zilver

Aluminiumoptiek interieur



Het brandstofverbruik en de CO₂-emissie staan op pagina 114 en verder.



**Audi A3 Sportback Ambiente
in Belugabruin metallic**

Gegoten lichtmetalen velgen in 15-spaak Y-design

Standaardstoelen met pashminabeige leder Milano

Decoratielijsten 3D-optiek Luv

Uitgebreide interieurelementen mono.pur



Sportiviteit zien en voelen. Ook in stilstand.

S staat voor sportiviteit. Uw Audi S3 of Audi S3 Sportback bewijst dat op indrukwekkende wijze. Met een uitgebreide S-specifieke uitrusting. Voor een dynamische uitstraling. Sportief comfort. En soevereine prestaties. Bovendien kunt u de S-factor nog vergroten. Met optionele uitrusting, die eveneens enthousiast maakt.



Afgebeeld is de Audi S3. Het brandstofverbruik en de CO₂-emissie staan op pagina 117.

Highlights van de S3-standaarduitrusting

Gegoten lichtmetalen velgen in 5-parallelspaak design (S-design), gedeeltelijk gepolijst¹
Maat 7,5 J x 18, banden 225/40 R 18².

Zwart gespoten remklauwen
Voor met S3-logo's.

Audi Singleframe
Platinagrijsze grille met horizontale dubbele chroomspijlen en S3-logo.

Voorbumper
In een sportief-markant design met honingraat luchtinlaten met dubbele chroomspijlen.

Buitenspiegelbehuizingen
In aluminiumoptiek.

Side skirts
Gespoten in carrosseriekleur.

Diffusorgedeelte achter
Platinagrijs, met dubbele blade in aluminiumoptiek.

Uitlaatsierstukken
Dubbel uitlaatsysteem met links en rechts twee verchromde ovale eindstukken.

S-dakspoiler
In een sportief-markant design.

Type-/motoraanduiding
S3-logo in de Audi Singleframe en op de achterklep.
Naar wens geen type- en/of motoraanduiding achterop.

Instaplijsten met aluminium segmenten
Inclusief S3-logo's.

Aluminiumoptiek interieur

Pedalen en voetsteun van roestvrijstaal

Instrumentenpaneel
Met grijze wijzerplaten, witte naalden, S3-logo in de toerenteller, automatisch uitslaande naalden bij het starten van de motor en geïntegreerde turbodrukmeter.

Bestuurdersinformatiesysteem met kleurendisplay

Multifunctioneel driespaaks lederen sportstuurwiel, afgevlakt aan de onderzijde
Met S3-logo en specifieke S-stiksels.

Sportstoelen voor

Stoelbekleding van stof Trophy/leder
Met gekleurde stiksels en S3-logo's gepreegd in de voorstoelrugleuningen.

Middenarmsteun voor

Decoratielijsten
Geborsteld mat aluminium.

Hemelbekleding van zwarte stof

Comfortairconditioning

Make-up spiegels verlicht

Opberg- en bagageruimtepakket

Diefstalalarm

Xenon plus koplampen inclusief koplampreinigingsinstallatie

quattro® permanente vierwielaandrijving

S-sportonderstel
Dynamischere vering-/dempingafstemming en met 25 mm verlaagd.

Progressieve besturing

Audi drive select

S3-specifieke optionele uitrusting (enkele voorbeelden)

De speciale lakkleuren Sepangblauw pareleffect, Daytonagrijs pareleffect en Panterzwart kristaleffect

Andere 18-inch velgen en in combinatie met Audi magnetic ride ook 19-inch exemplaren

Rood gespoten remklauwen
Voor met S3-logo's.

Audi magnetic ride

Engine-start-stopknop
Met rode ring (in combinatie met de optionele comfortsleutel).

Audi exclusive aluminium versnellingspookknop³

Multifunctioneel driespaaks lederen sportstuurwiel, afgevlakt aan de onderzijde
Met S3-logo, specifieke S-stiksels en aluminiumkleurige schakelpaddels.

Supersportstoelen voor

Stoelbekledingen

- Zwart of maanzilver alcantara/leder
- Zwart of maanzilver leder fijnnappa
- Audi design selection corsorood

Altijd met gekleurde stiksels en S3-logo's gepreegd in de voorstoelrugleuningen.

Decoratielijsten
3D-optiek zwart.

Audi exclusive zwarte sierlijsten³
Zwarte exterieuraccenten op de Audi Singleframe, de bumpers en de sierlijsten om de zijramen. Deze zwarte details verschillen per model en uitrusting.

¹Kijk voor gebruikerstips over de velgen op pagina 119. ²Op het EU-bandenlabel staan de rolweerstand, geluidsproductie en grip op een natte weg. ³Van quattro GmbH.

Maximale efficiency heeft bij Audi een label. De Audi A3 TFSI ultra-modellen zijn de duurzaamste versies uit de reeks.

Audi ultra staat voor verbruiksverlagende en emissiebeperkende technologieën en maatregelen die het rijplezier intact laten. Standaard in elk model Audi. De langetermijndoelstelling is volledig emissievrije mobiliteit. Wij werken hier gestaag verder aan, bijvoorbeeld door steeds efficiëntere aandrijvingen te presenteren, zoals de g-tron en e-tron die de modernste TFSI- en TDI-motoren combineren met aardgas- of elektroaandrijving. Ook de zuinige benzinemotoren zijn een goed voorbeeld. De duurzaamste versies krijgen als eerbetoon een ultra-badge achterop. Dit label verraadt dat sprake is van maximale efficiency. Zo heeft de Audi A3 TFSI ultra met Audi cylinder on demand een gemiddelde CO₂-emissie vanaf 104 g/km. De typische Audi dynamiek blijft behouden. Ervaar zelf de auto's die een nieuwe betekenis geven aan zuinig rijden: de Audi A3 ultra-modellen.



ultra

The image shows a close-up of the Audi 'ultra' badge. The badge is a metallic, rectangular plate with rounded corners, featuring the word 'ultra' in a bold, sans-serif font. It is positioned in the center of the frame, with several thin, parallel lines in shades of grey and red extending across the background, creating a sense of motion and depth. The badge is slightly tilted, and its reflection is visible on the surface below it.



De **1,4-liter TFSI ultra-motor** met 110 kW en Audi cylinder on demand-technologie levert in de officiële meetcyclus de volgende gemiddelde CO₂-emissiewaarde op:
A3: vanaf 104 g/km
A3 Sportback: vanaf 106 g/km.

De 1.4 TFSI ultra-modellen beschikken over dezelfde standaarduitrusting als de andere motoriseringen.

Voor elke persoonlijkheid de juiste kracht.

Welke Audi motor u ook kiest, alle krachtbronnen werken met een hoge compressie, een zeer efficiënte verbranding en een hoge efficiency. Samengevat: meer power, een lager verbruik en een geringere emissie.





1.4 TFSI

TFSI®

De Audi TFSI-motoren: een uitstekende efficiency, toegenomen prestaties en vertrouwde dynamiek. Bijvoorbeeld de 1.4 TFSI ultra (110 kW) met Audi cylinder on demand-technologie in de Audi A3 en Audi A3 Sportback. Of de 1.8 TFSI quattro met 132 kW, die met S tronic in 6,7 resp. 6,8 seconden van 0 naar 100 km/h accelereert.

- A3/A3 Sportback 1.2 TFSI (81 kW)
- A3 Sportback g-tron 1.4 TFSI (81 kW)
- A3/A3 Sportback 1.4 TFSI (92 kW)
- A3/A3 Sportback 1.4 TFSI ultra (110 kW)
met Audi cylinder on demand-technologie
- A3/A3 Sportback 1.8 TFSI (132 kW)*
- S3/S3 Sportback 2.0 TFSI quattro (221 kW)



2.0 TDI

TDI®

De Audi TDI-motoren: veel trekkraft bij elk toerental. Er is altijd soepel vermogen voorhanden. Met een lagere uitstoot en zoals bekend een gunstig verbruik. Neem de 2.0 TDI met 110 kW. In de Audi A3 Sportback is deze goed voor een topsnelheid van 216 km/h en een acceleratie in 8,6 seconden van 0 naar 100 km/h.

- A3/A3 Sportback 1.6 TDI (81 kW)
- A3/A3 Sportback 2.0 TDI (110 kW)*
- A3/A3 Sportback 2.0 TDI (135 kW)*

Van sportief tot luxe. De keus is aan u.

U kunt uw Audi A3 volledig naar wens samenstellen op basis van drie interessante uitvoeringen. Geef uw auto als Attraction een eigen karakter. Benadruk met de Ambition de sportieve kant. Of geniet in de Ambiente van luxe en comfort. Wat uw wensen ook zijn, elke uitvoering maakt van een rit in een Audi een exclusieve belevenis.





Attraction – karakter en emotie

Modelspecifieke standaarduitrusting

Interieur:

Micrometallic zilver decoratielijsten op portieren en dashboard

Stof Marathon stoelbekleding

Exterieur:

Gegoten lichtmetalen velgen in 10-spaak design, maat 6,5 J x 16 met 205/55 R 16* banden

Functioneel:

Bestuurdersinformatiesysteem, inclusief digitale snelheidsweergave en boordcomputer met efficiency-programma

Vierspaaks lederen stuurwiel, inclusief lederen versnellingspook-/transmissiehendelknop





Ambition – sportiviteit en dynamiek

Modelspecifieke standaarduitrusting

Interieur:

Micrometallic zilver decoratielijsten op portieren en dashboard

Instaplijsten op de dorpels met aluminium segmenten

Stof Rallye stoelbekleding

Exterieur:

Gegoten lichtmetalen velgen in 10-spaak design, maat 6,5 J x 16 met 205/55 R 16* banden

Verchromde uitlaatsierstukken, afhankelijk van de motor enkel of dubbel

Functioneel:

Sportstoelen voor

Driespaaks lederen sportstuurwiel, inclusief lederen versnellingspook-/transmissiehendelknop

Bestuurdersinformatiesysteem met kleurenscherm, inclusief digitale snelheidsweergave en boordcomputer met efficiencyprogramma

Audi drive select

Halogeen mistlampen, geïntegreerd in de voorbumper

Sportonderstel (u kunt ook voor het standaard dynamisch onderstel kiezen)



Ambiente – luxe en comfort

Modelspecifieke standaarduitrusting

Interieur:

3D-optiek Luv decoratielijsten op portieren en dashboard

Zwarte instaplijsten op de dorpels

Stof Regatta/mono.pur stoelbekleding

Exterieur:

Gegoten lichtmetalen velgen in 15-spaak Y-design, maat 7 J x 16 met 205/55 R 16* banden

Blanke sierlijsten

Verchromde uitlaatsierstukken, afhankelijk van de motor enkel of dubbel

Functioneel:

Bestuurdersinformatiesysteem met kleurenscherm, inclusief digitale snelheidsweergave en boordcomputer met efficiencyprogramma

Vierspaaks lederen stuurwiel, inclusief lederen versnellingspook-/transmissiehendelknop

Middenarmsteun voor

Lichtpakket

Parkeerhulp achter



Trouw de sportieve lijn volgen: de S line-uitvoeringen.

Met de S line-uitvoeringen versterkt u de sportieve eigenschappen van uw Audi A3. Benadruk bijvoorbeeld het dynamische design, geef het interieur nog meer karakter of maak het onderstel nog sportiever voor nog meer rijndynamiek. Zo wordt uw Audi een echte topsporter.



Het brandstofverbruik en de CO₂-emissie staan op pagina 114 en verder.

S line exterieur

Bumpers, dorpellijsten en diffusorgedeelte

In een sportief-markant design.

Grille

Glanzend zwart.

Side skirts

Gespoten in carrosseriekleur.

Diffusorgedeelte

Platinagrijs gespoten, in honingraatstructuur.

S line-dakspoiler

Mistlampen

Mistlampbehuizingen

Glanzend zwart.

Verchroomde uitlaatsierstukken

Afhankelijk van de motor enkel of dubbel.

Instaplijsten met aluminium segmenten

Inclusief S line-logo's.

S line-logo's

Op de voorspatborden.



S line¹

S line bestaat uit de volgende uitrusting:

Gegoten lichtmetalen velgen in 5-parallelspaak design (S-design), gedeeltelijk gepolijst²
Maat 7,5 J x 18, banden 225/40 R 18³.

S line-sportonderstel

Dynamischere vering-/dempingafstemming en met 10 mm verlaagd ten opzichte van het sportonderstel resp. 25 mm ten opzichte van het dynamisch onderstel.

Instaplijsten met aluminium segmenten

Inclusief S line-logo's.

S line-logo's

Op de voorspatborden.

Interieur, dashboard en hemelbekleding

In het zwart. Met gekleurde stiksels op stoelbekleding, stoelzijwangen, lederen sportstuurwiel en versnellingspook-/transmissiehendelmanchet.

Sportstoelen voor

S line-stoelbekleding stof Biathlon/leder zwart

Met S line-logo's gepreegd in de voorstoelrugleuningen.

S line-driespaaks lederen sportstuurwiel

Zwart leder, gedeeltelijk geperforeerd, met S line-logo.

Versnellingspook-/transmissiehendelknop

Van geperforeerd zwart leder.

Decoratielijsten

Geborsteld mat aluminium.

Opberg- en bagageruimtepakket

Make-upspiegels met verlichting

Optioneel leverbaar:

Andere velgen in 18 inch en in combinatie met sportonderstel of Audi magnetic ride in 19 inch

Audi magnetic ride

Supersportstoelen voor

S line-stoelbekleding in geperforeerd alcantara/leder of leder fijnnappa

Sportstoelen met leder Velvet op schouderhoogte en supersportstoelen met leder fijnnappa met gekleurde stiksels in ruitvorm op schouderhoogte. Altijd in het zwart. Met S line-logo's gepreegd in de voorstoelrugleuningen.

S line-multifunctioneel driespaaks lederen sportstuurwiel, afgevlakt aan de onderzijde

Zwart leder, gedeeltelijk geperforeerd, met S line-logo. In combinatie met S tronic naar keuze met schakelpaddels.

Decoratielijsten

3D-optiek zwart.

Keuze uit alle standaard en optionele lakkleuren en de speciale kleur Daytonagrijs parel-effect

Net zo persoonlijk als uw wensen: de Audi design selection.

De Audi design selection biedt u een esthetische voorselectie van bijzondere interieurmaterialen en -kleuren. De topklasse lederen bekleding in het caprioranje of corsorood in combinatie met de gekleurde stiksels zorgt voor een exclusieve ambiance in het interieur.

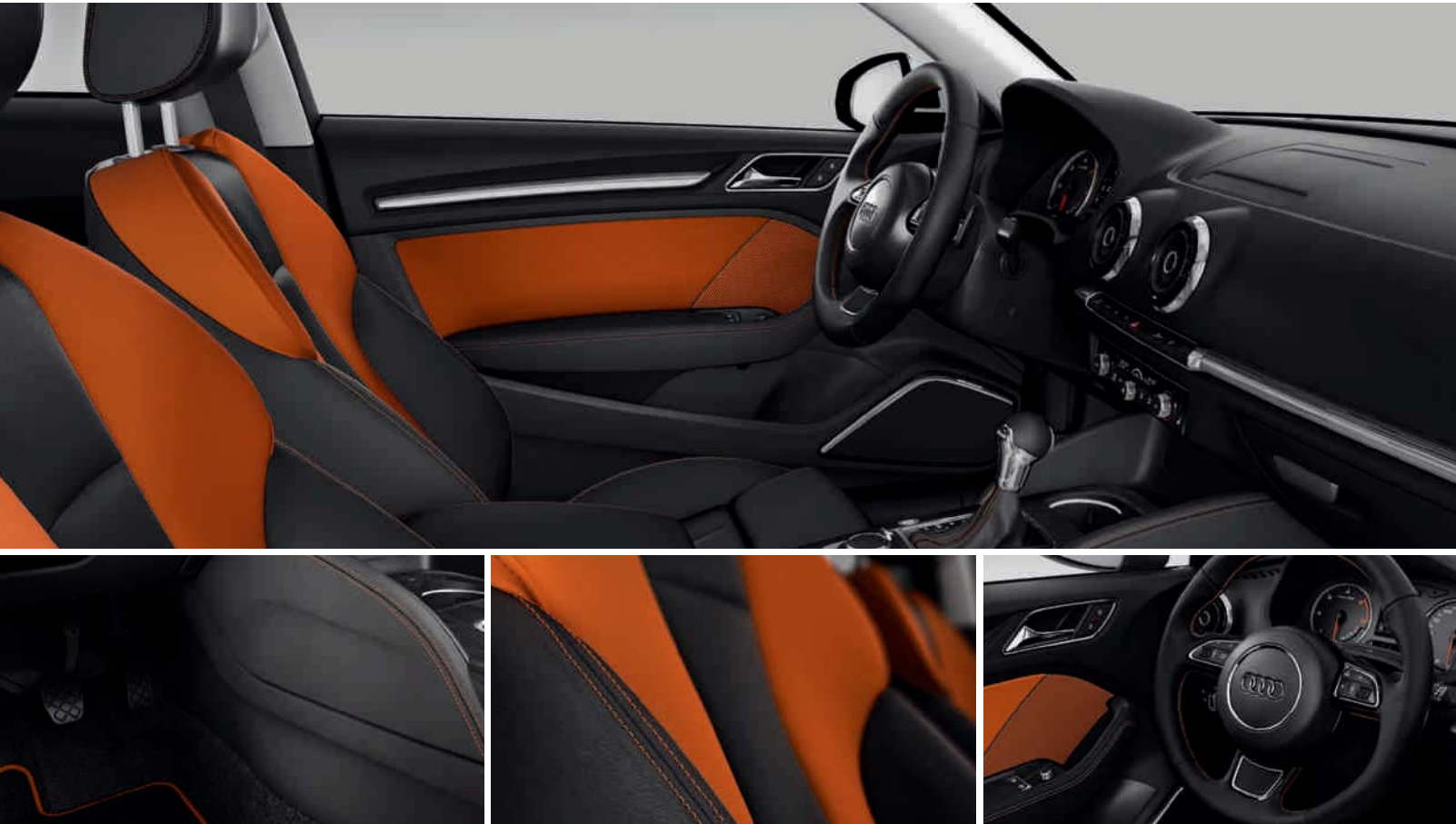

Audi design selection caprioranje¹

De Audi design selection caprioranje bestaat uit:

Sportstoelen voor

Stoelmiddenbanen, stoelzijwangen en hoofdsteunmiddenbanen bekleed met zwart leder Milano met caprioranje stiksels

Schoudergedeelte en portier-/zijpanelen bekleed met caprioranje leder Velvet

Middenarmsteun voor (indien meebesteld), kneepads en portierarmsteunen bekleed met zwart leder met caprioranje stiksels

Driespaaks lederen sportstuurwiel met zwart leder en caprioranje stiksels

Versnellingspook-/transmissiehendelknop van zwart leder

Versnellingspook-/transmissiehendelmanchet van zwart leder met caprioranje stiksels

Zwarte voetmatten, afgebidst in caprioranje



Audi design selection corsorood²

De Audi design selection corsorood bestaat uit:

Sportstoelen voor

Stoelmiddenbanen, stoelzijwangen en hoofdsteun-middenbanen bekleed met zwart leder fijnnappa met corsorode stiksels

Schoudergedeelte bekleed met corsorood leder Velvet, portierpanelen bekleed met zwart leder Velvet

S3-logo's gepreegd in de voorstoelrugleuningen

Middenarmsteun voor, kneepads en portierarmsteunen bekleed met zwart leder met corsorode stiksels

Driespaaks lederen sportstuurwiel met zwart leder en corsorode stiksels

Versnellingspook-/transmissiehendelknop van zwart leder

Versnellingspook-/transmissiehendelmanchet van zwart leder met corsorode stiksels

Zwarte voetmatten, afgebiesd in corsorood

Als u een exclusieve smaak heeft, past uw Audi daar goed bij.

Nomen est omen: Audi exclusive staat garant voor exclusiviteit. Mooie ledertinten en een individuele lakkleur uit het grote kleurenpalet van Audi exclusive: precies volgens uw wensen. Zo legt u nog meer nadruk op het buitengewone karakter van uw auto. Uw Audi dealer en de Audi exclusive studio in Audi Forum Neckarsulm (Duitsland) staan open voor uw wensen.



Als u meer wilt weten over de vele mogelijkheden met Audi exclusive en de kwaliteit ervan, scan dan deze QR-code met uw smartphone. Of gebruik de volgende link in uw browser:
www.audi.com/exclusivefilm





**Audi A3 in de individuele lakkleur
Audi exclusive cashmeregrijs pareleffect**

Audi Sport gegoten lichtmetalen velgen in
5-arm rotor design in zwart mat, glanzend gefreesd*

Lederuitrusting met Audi exclusive leder fijnnappa in het
alabasterwit/poederbeige met poederbeige stiksels

Audi exclusive uitgebreide lederuitrusting in het
alabasterwit met poederbeige stiksels

Audi exclusive lederen bedieningselementen: zwart
leder met poederbeige stiksels op stuurwielrand en
versnellingspookmanchet

Zwarte voetmatten met alabasterwitte biezen en
poederbeige stiksels

Audi exclusive aluminium versnellingspookknop



Uw Audi spuiten is niet eenvoudig, maar gebeurt viervoudig.

Kies de lakkleur die uw persoonlijkheid het beste reflecteert. Welke tint het ook wordt, u kunt erop vertrouwen dat in het spuitprocedé absolute topkwaliteit vooropstaat. De lak op een Audi is niet dikker dan een mensenhaar, maar bestaat toch uit vier lagen. Daarin weerspiegelt niet alleen uw karakter, maar uw Audi is er ook zo goed mogelijk mee beschermd tegen milieu-invloeden en slijtage. Een autoleven lang.



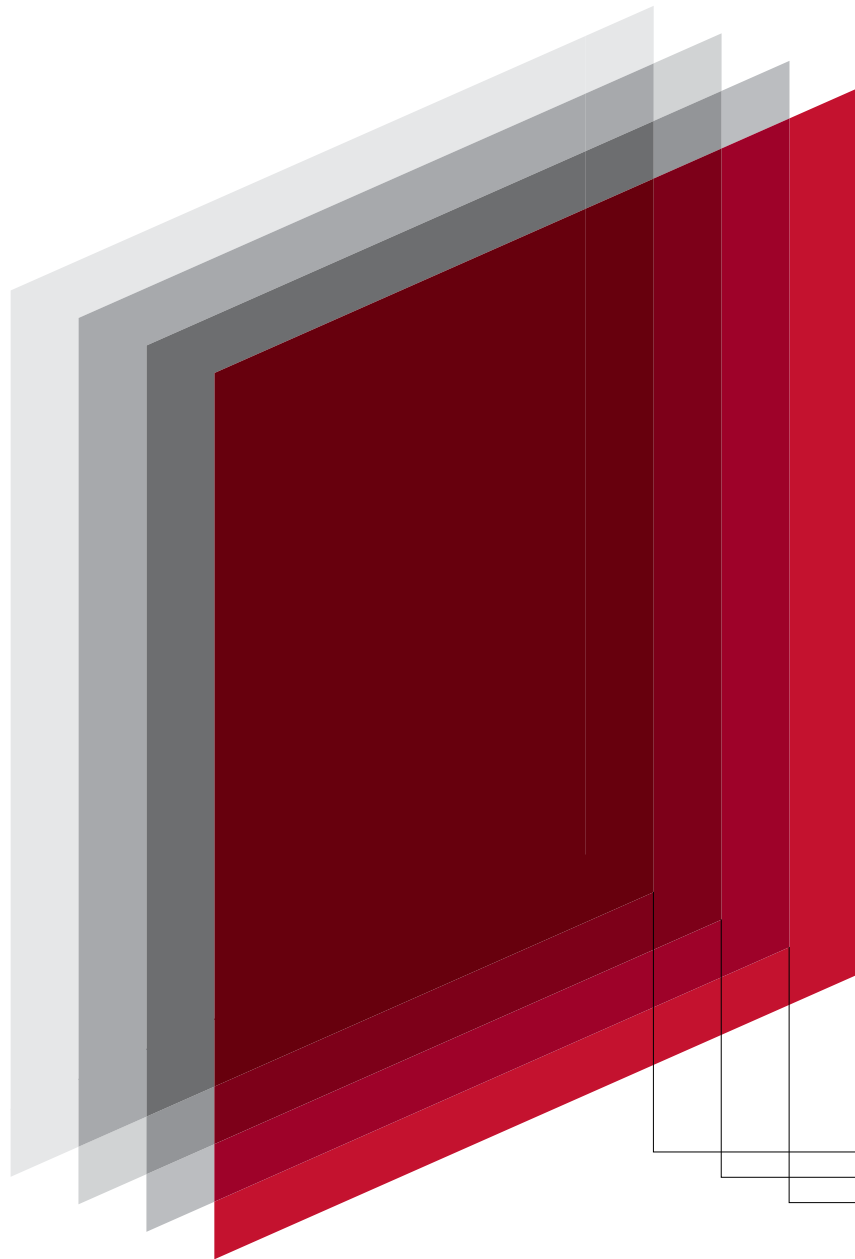

Om ervoor te zorgen dat uw Audi in uw favoriete kleur er ook na duizenden kilometers nog fraai bij staat, is het lakprocedé geen millimeterwerk, maar micrometerwerk. Die nauwkeurigheid begint al bij het aanbrengen van de grondverf. Deze eerste laag beschermt de carrosserie tegen roest en andere verouderingen. Een deklaag werkt daarna zelfs de kleinste oneffenheden weg. Deze verf is elastisch, waardoor de autolak beter bestand is tegen bijvoorbeeld steenslag. De derde laag zorgt pas voor de gewenste kleur. Tot slot komt er een vierde laag bovenop in de vorm van heldere lak. Die beschermt tegen UV-licht, geeft glans en creëert kleurdiepte. En dat indien mogelijk net zolang totdat u een nieuwe lievelingstint uitkiest.

Primer
Filler coat
Lakkleur
Heldere lak

| Uni lakkleuren



Ibiswit

| Metallic lakkleuren



Floretzilver metallic

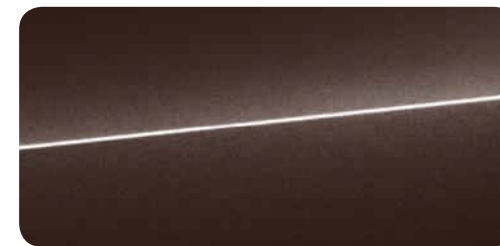

Belugabruin metallic



Briljantrood

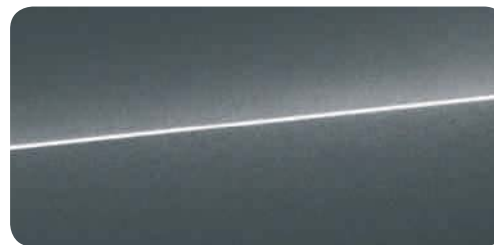

Monsoongrijs metallic



Gletsjerwit metallic

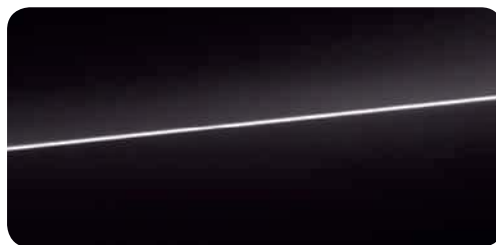

Briljantzwart

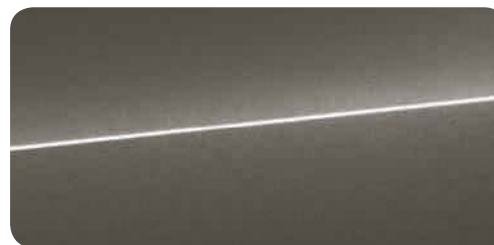

Dakotagrijs metallic

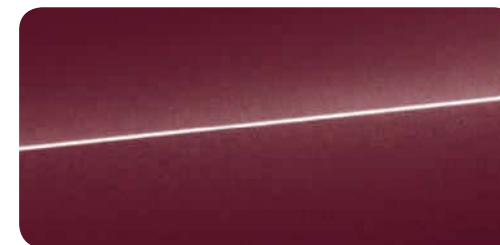

Shirazrood metallic

| Pareffect lakkleuren



Scubablauw metallic



Misanorood pareffect

| Kristaleffect lakkleur

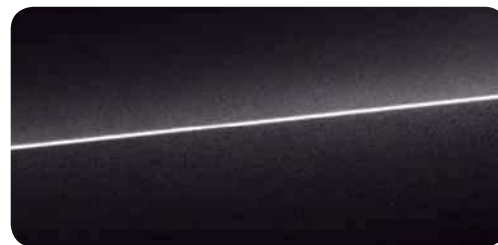

Panterzwart kristaleffect

| Kleur naar klantenwens



Audi exclusive individuele lakkleuren
Van quattro GmbH.

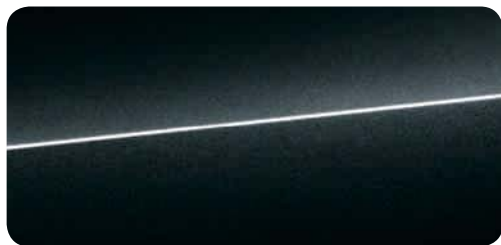

Mythoszwart metallic

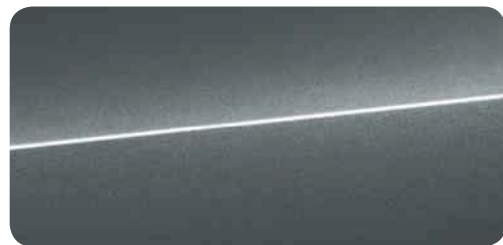

Daytonagrijs pareffect



Sepangblauw pareffect



**Kwaliteit in vorm gebracht
en glansrijk vervolmaakt.
Audi lichtmetalen velgen.**

Om u met een goed gevoel te laten rijden, moeten Audi velgen tijdens strenge tests hun kwaliteit bewijzen. Zo zijn er bijvoorbeeld hardheidstests om de materiaalstabiliteit te garanderen. De Copper Accelerated Salt Spray test, kortweg CASS, zorgt voor een zo goed mogelijke bescherming tegen corrosie. Dankzij deze en vele andere maatregelen zorgen wij dat de kwaliteit van elke Audi velg zo goed mogelijk is, ook na vele kilometers. Dat geldt voor al onze velgen, dus ook die met het design van uw voorkeur.



Het beste contact tussen een Audi en de weg.

Uiteenlopende designs en topkwaliteit afwerking – met ons grote assortiment aan velgen zet u de puntjes op de i van uw Audi. Alle velgen zijn afgestemd op een specifiek model Audi. Versterk het karakter van uw Audi volgens uw persoonlijke wensen. Mag uw auto bijvoorbeeld een dynamischere uitstraling hebben? Kies dan voor de speciale Audi Sport-velgen. Laat u inspireren. Welke keuze u ook maakt, uw smaak is bepalend.

| Zomervelgen



Gegoten lichtmetalen velgen in 10-spaak design
Maat 6,5 J x 16, banden 205/55 R 16¹.



Gegoten lichtmetalen velgen in 15-spaak Y-design
Maat 7 J x 16, banden 205/55 R 16¹.



Gegoten lichtmetalen velgen in 15-spaak design
Maat 7,5 J x 17, banden 225/45 R 17¹.



Gegoten lichtmetalen velgen in 5-parallelspaak design (S-design), gedeeltelijk gepolijst²
Maat 7,5 J x 18, banden 225/40 R 18¹.



Gegoten lichtmetalen velgen in 5-arm kinetic design
Maat 7,5 J x 17, banden 225/45 R 17¹.



Audi Sport gegoten lichtmetalen velgen in 5-dubbelspaak design
Maat 7,5 J x 17, banden 225/45 R 17¹.
Van quattro GmbH.



Gegoten lichtmetalen velgen in 5-dubbelspaak ster design (S-design), contrastgrijs, gedeeltelijk gepolijst²
Maat 7,5 J x 18, banden 225/40 R 18¹.



Gegoten lichtmetalen velgen in 5-arm dynamiek design, contrastgrijs, gedeeltelijk gepolijst²
Maat 7,5 J x 18, banden 225/40 R 18¹.



Audi Sport gegoten lichtmetalen velgen in 5-arm rotor design, mat zwart, glanzend gefreesd²
Maat 7,5 J x 18, banden 225/40 R 18¹.
Van quattro GmbH.



**Audi Sport gegoten lichtmetalen velgen
in 10-spaak design**

Maat 7,5 J x 18, banden 225/40 R 18¹.
Van quattro GmbH.



**Audi Sport gegoten lichtmetalen velgen
in 5-V-spaak design in titaanoptiek mat,
glanzend gefreesd^{2,3}**

Maat 8 J x 19, banden 235/35 R 19¹.
Van quattro GmbH.



**Audi Sport gegoten lichtmetalen velgen
in 10-spaak design in titaanoptiek mat,
glanzend gefreesd²**

Maat 7,5 J x 18, banden 225/40 R 18¹.
Van quattro GmbH.



**Audi Sport gegoten lichtmetalen velgen
in 5-arm wing design in titaanoptiek glanzend,
glanzend gefreesd^{2,3}**

Maat 8 J x 19, banden 235/35 R 19¹.
Van quattro GmbH.

¹ Op het EU-bandenlabel staan de rolweerstand, geluidsproductie en grip op een natte weg.

² Kijk voor gebruikerstips over de velgen op pagina 119.

³ Alleen leverbaar in combinatie met een motor vanaf 92 kW en alleen in combinatie met een sportonderstel resp. Audi magnetic ride (op de S3/S3 Sportback alleen in combinatie met Audi magnetic ride).

Gestoeld op premium kwaliteit.

In uw Audi neemt u een bijzondere plaats in. Op de voorstoelen en achterbank is het exclusieve comfort voelbaar aan de topklasse materialen en de premium afwerking. Ongeacht de stoelbekleding die u kiest en ongeacht het stoeltype, zoals bijvoorbeeld de standaardstoelen met stoffen of lederen bekleding of sportstoelen resp. supersportstoelen die heerlijk zitten tijdens een dynamische rit, weet u één ding zeker: u zit altijd goed.



Standaardstoelen voor 1

Afgebeeld is een standaardstoel met pashminabeige leder Milano.

De modelspecifieke standaarduitrusting en meeruitvoeringen staan in de index vanaf pagina 122.



Sportstoelen voor 2

Afgebeeld is een sportstoel met zwarte/zilveren stof Rallye.

Supersportstoelen voor 3

Afgebeeld is een supersportstoel met zwart leder fijnnappa.

| Stof



Stof Marathon zwart

1



Stof Regatta/mono.pur kastanjebruin

1



Stof Marathon titaangrijs

1



Stof Rallye zwart/zwart

2



Stof Regatta/mono.pur zwart

1



Stof Rallye zwart/zilver

2



Stof Regatta/mono.pur titaangrijs

1



Stof Rallye zwart/blauw

2



Stof Regatta/mono.pur pashminabeige

1



Stof Rallye zwart/geel

2

| Stof/leder

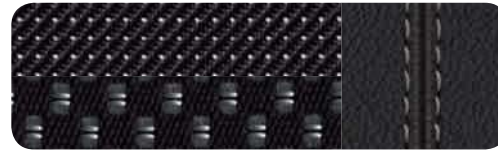

Stof Biathlon/leder zwart
Met gekleurde stiksels.

2



Stof Trophy/leder zwart
Met gekleurde stiksels.

2

| Alcantara/leder



Alcantara/leder zwart

2



Alcantara/leder zwart
Met gekleurde stiksels.

2



Alcantara/leder titaangrijs

2



Alcantara/leder maanzilver
Met gekleurde stiksels.

2



Geperforeerd alcantara/leder zwart
Met gekleurde stiksels.

2

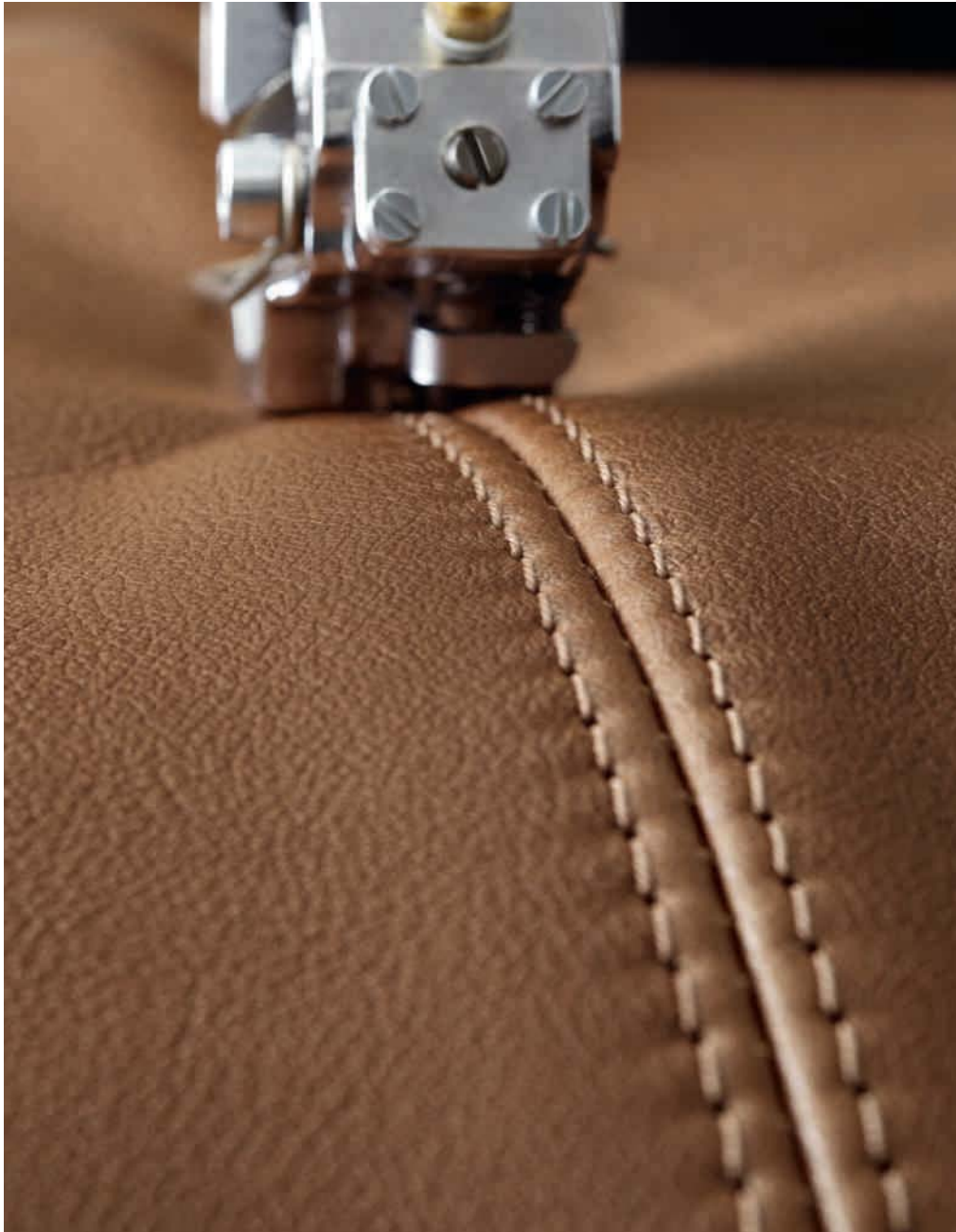

Gefixeerd op kwaliteit.

Voor Audi stoelen kunt u niet alleen op de fraaie materialen en hoge afwerkingskwaliteit vertrouwen, maar ook op de uitgebreide testprocedures. Zo controleert Audi bijvoorbeeld in het eigen laboratorium de kwaliteit van alle lederen bekledingen. Alleen om de duurzaamheid vast te stellen zijn er al 45 tests. Vastgemaakt in automatische installaties moeten de lederstalen tonen hoe gelijkmatig ze plooiën, waar ze beginnen te scheuren, wanneer vouwen ontstaan, hoe slijtvast ze zijn en of ze gemakkelijk ontvlammen. Op Audi stoelen wordt alleen leder gebruikt dat alle tests glansrijk doorstaat.

| Stoffen en lederen bekledingen

Stof Marathon

Voor standaardstoelen. Stoelmiddenbanen bekleed met stof Marathon. Zijwangen, hoofdsteunen, portier-/zijpanelen en middenarmsteun voor (indien meebesteld) bekleed met uni stof.

Stof Regatta/mono.pur

Voor standaardstoelen. Stoelmiddenbanen bekleed met stof Regatta. Zijwangen, hoofdsteunen, portier-/zijpanelen en middenarmsteun voor (indien meebesteld) bekleed met kunstleder mono.pur.

Stof Rallye

Voor sportstoelen. Stoelmiddenbanen bekleed met stof Rallye. Schoudergedeelte bekleed met stof in een bijpassende kleur. Zijwangen en in de A3 Sportback ook de hoofdsteunen en portier-/zijpanelen bekleed met uni stof.

Stof Trophy/Leder

Voor sportstoelen. Stoelmiddenbanen: stof Trophy zwart. Zijwangen en hoofdsteunmiddenbanen: zwart leder met gekleurde stiksels. Schoudergedeelte: stof Trophy zwart/corsorood. Middenarmsteun voor: kunstleder.

Alcantara/leder

Exclusieve en sportieve look voor sportstoelen. Dankzij de snelle temperatuurnivellering zorgt deze combinatie voor veel zitcomfort en een aangenaam stoelklimaat. De bekleding is slijtvast en gemakkelijk schoon te houden. De alcantara middenbanen geven veel grip, wat prettig is tijdens dynamisch rijden. Het leder op de zijwangen maakt de uitstraling compleet.

Voor sportstoelen. Stoelmiddenbanen en portier-/zijpanelen: alcantara. Stoelzijwangen en hoofdsteunmiddenbanen: leder. Middenarmsteun voor (indien meebesteld): kunstleder.

Leder Milano

Zeer slijtbestendig leder dat lang meegaat. Oogt hoogwaardig door de verfijnde structuur. Door en door geveerd chroomvrij geloid leder, dat dankzij een laklaag optimaal is beschermd.

Voor standaardstoelen:

stoelmiddenbanen en hoofdsteunmiddenbanen bekleed met leder Milano. Binnenzijde stoel- en leuningzijwangen bekleed met leder Velvet. Middenarmsteun voor (indien meebesteld) en portier-/zijpanelen bekleed met kunstleder.

Voor sportstoelen:

stoelmiddenbanen, stoelzijwangen en hoofdsteunmiddenbanen bekleed met leder Milano. Schoudergedeelte bekleed met leder Velvet. Middenarmsteun voor (indien meebesteld) en portier-/zijpanelen bekleed met kunstleder.

Leder fijnnappa

Hoogwaardig, soepel leder met uitgebalanceerde laklaag. Dankzij de natuurlijke bovenlaag kan het ademen, wat bijdraagt aan een prettig zitklimaat. Het leder is zeer slijtbestendig, duurzaam en kleurvast. De verfijnde structuur onderstreept het exclusieve karakter.

Voor sportstoelen:

stoelmiddenbanen, stoelzijwangen, hoofdsteunen en middenarmsteun voor (indien meebesteld) bekleed met leder fijnnappa. Schoudergedeelte bekleed met leder Velvet met gekleurde stiksels. Portier-/zijpanelen bekleed met kunstleder.

Voor supersportstoelen:

stoelmiddenbanen, stoelzijwangen, hoofdsteunmiddenbanen en middenarmsteun voor (indien meebesteld) bekleed met leder fijnnappa. Schoudergedeelte bekleed met leder fijnnappa met gekleurde stiksels in ruitpatroon. Portier-/zijpanelen bekleed met kunstleder.

| Lederpakketten**Audi exclusive lederuitrusting alcantara/leder fijnnappa***

Voor sportstoelen: stoelmiddenbanen, portier-/zijpanelen en schoudergedeelte voor bekleed met alcantara. Stoelzijwangen, hoofdsteunen en middenarmsteun voor (indien meebesteld) bekleed met leder fijnnappa. Optioneel met gekleurde stiksels. Zwarte voetmatten met gekleurde lederen biezen. Vrije kleurkeuze uit het Audi exclusive kleurenaanbod voor het alcantara, leder en de stiksels.

Audi exclusive lederuitrusting leder fijnnappa*

Stoelmiddenbanen, stoelzijwangen, hoofdsteunen en middenarmsteun voor (indien meebesteld) in combinatie met standaardstoelen en supersportstoelen bekleed met leder fijnnappa. Portier-/zijpanelen bekleed met leder fijnnappa. Schoudergedeelte van sportstoelen bekleed met leder Velvet. Schoudergedeelte van supersportstoelen bekleed met leder fijnnappa met ruitvormige stiksels. Optioneel met gekleurde stiksels. Zwarte voetmatten met gekleurde lederen biezen. Vrije kleurkeuze uit het Audi exclusive kleurenaanbod voor het leder en de stiksels.

Audi exclusive uitgebreide lederuitrusting*

Met leder beklede portierarmsteunen en kneepads op de middenconsole.

Uitgebreide interieurelementen mono.pur

Met kunstleder beklede portierarmsteunen en kneepads op de middenconsole.

| Zitcomfort**Middenarmsteun voor**

Hellingshoek instelbaar en in lengterichting verschuifbaar.

Passagiersstoel in hoogte verstelbaar

Handmatig in hoogte verstelbaar.

Elektrisch verstelbare bestuurdersstoel

Zithoogte, lengterichting, zithoek en rugleuning van de bestuurdersstoel zijn elektrisch instelbaar. Passagiersstoel handmatig verstelbaar.

Elektrisch verstelbare voorstoelen

Zithoogte, lengterichting, zithoek en rugleuning zijn elektrisch instelbaar.

4-voudig instelbare lendensteunen voor

Elektrisch instelbaar, horizontaal en verticaal.

Stoelverwarming voor

Verwarmt middenbanen van de zitting en rugleuning. Met lederen bekleding en van sportstoelen ook de zijwangen. Per zitplaats in diverse standen instelbaar.

Comfortinstap

De voorstoelen bewegen extra ver naar voren om de instap naar achteren te vergemakkelijken.

| Achterbank**Neerklapbare achterbankleuning**

Leuning 40:60 gedeeld of volledig neerklapbaar.

| Leder



Leder Milano pashminabeige

1



Leder fijnnappa zwart
Met stiksels in ruitpatroon.

1

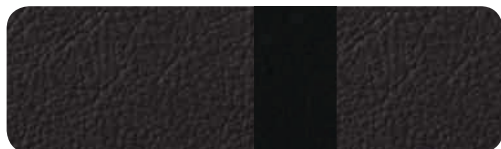

Leder Milano zwart

1 2



Leder fijnnappa maanzilver

1 2



Leder Milano titaangrijs

2



Leder Milano kastanjebruin

2



Leder fijnnappa zwart

2

| Audi design selection



Leder Milano zwart/leder Velvet caprioranje
Met gekleurde stiksels.

3



Leder fijnnappa zwart/leder Velvet corsorood
Met gekleurde stiksels.

2

| Audi exclusive



Audi exclusive lederen bekledingen*
Vrije kleurkeuze alcantara/leder/stiksels.

1 2 3

| Stoelvarianten

1 Standaardstoelen voor

2 Sportstoelen voor

3 Supersportstoelen voor

Beleef de fascinatie. In elk detail.

Een exclusieve ambiance is een kwestie van stijl. Uw stijl. Die u tot in detail kunt verfijnen. Zorg voor voelbare accenten met de hoogwaardige Audi decoratielijsten. Raak onder de indruk van de fraaie aluminium panelen op het dashboard en de portieren, gepreegd of geborsteld. Harmonieus in het interieur ingepast. Sportiviteit uitstralend. Een sfeer creërend die het dynamische optreden ook binnenin accentueert.



| Decoratielijsten



Micrometallic zilver



Geborsteld mat aluminium



Audi exclusive in kleur gelakte decoratielijsten
Van quattro GmbH.



3D-optiek Luv



3D-optiek zwart



Aluminium Mistral zilver¹



Aluminium Mistral brons²

¹ Niet in combinatie met stof Regatta/mono.pur pashminabeige of leder Milano pashminabeige. ² Alleen in combinatie met stof Regatta/mono.pur pashminabeige of leder Milano pashminabeige.

| Verlichting



Koplampen

Gelijkmatige verlichting van de rijbaan met multifacet halogeen koplampen achter helder glas. Elektrisch instelbare lichtbundelhoogte. Parkeerlicht. Geïntegreerde dagrijverlichting.



Xenon plus inclusief koplampreinigingsinstallatie

Intensieve verlichting van de rijbaan, een gelijkmatig lichtbeeld en goede reikwijdte dankzij koplampen met duurzame gasontladingstechniek voor dim- en grootlicht. Automatische-dynamische hoogteregeling tegen verblinding van tegemoetkomend verkeer. Geïntegreerde homogene LED-dagrijverlichting en koplampreinigingsinstallatie. Inclusief LED-achterlichten.

adaptive light

Draaibare xenon koplampen. Betere verlichting van het wegverloop met dynamische bochtverlichting (snelheidsbereik ca. 10–110 km/h) en statisch afbuiglicht. Dit laatste gaat op lagere snelheid automatisch aan vanaf een bepaalde stuurhoek en als de richtingaanwijzer langere tijd in gebruik is. De koplampen zorgen zo voor extra licht in de nieuwe rijrichting.

Traploze hoogteregeling

De reikwijdte van de koplampen wordt traploos glijdend tussen dimlicht en grootlicht aangepast aan de omgeving, zodat ze voor een goed zicht zorgen zonder andere verkeersdeelnemers te verblinden. Een camera achter de binnenspiegel herkent binnen de systeemgrenzen lichtbronnen van andere verkeersdeelnemers.



LED-koplampen

Daglichtachtige en precieze verlichting van de rijbaan. Gecombineerde LED-technologie voor dimlicht, grootlicht, dagrijverlichting, snelweglicht, richtingaanwijzers, statisch afbuiglicht en allweatherlicht. Snelweglicht vergroot vanaf een snelheid van circa 110 km/h automatisch de reikwijdte. Allweatherlicht kaatst minder terug als het zicht slecht is. Markant verlichtingspatroon met dag- en nachtdesign. LED-achterlichten. Een laag energieverbruik en een lange levensduur.

Koplampreinigingsinstallatie

Voor een beter lichtbeeld en goed zicht dankzij minder strooilicht. Werkt met water onder hoge druk.

Grootlichtassistent

Verbeterd het zicht en draagt ook bij aan ontspannen, comfortabel autorijden. Afhankelijk van de verkeerssituatie gaat het grootlicht automatisch aan of uit. Herkent binnen de systeemgrenzen automatisch koplampen van tegemoetkomend verkeer, achterlichten van andere verkeersdeelnemers en bebouwing.

Licht-/regensensor

Automatische regeling van de autoverlichting, ruitwissers en coming home-/leaving homefunctie. Vertraagd uitschakelen/automatisch inschakelen van koplampen resp. optionele mistlampen, achterlichten, kentekenverlichting en LED-dagrijverlichting (in combinatie met Xenon plus) bij het afsluiten/openen van de auto. Voorruit met grijze band aan de bovenzijde.

Adaptieve remlichten

Knipperende remlichten tijdens een noodstop, om achteropkomend verkeer te waarschuwen. Zodra de auto stilstaat, automatisch inschakelen van de alarmknipperlichten.

Achterlichten

Witte achteruitrijlampen. Mistachterlichten. Inclusief hoog gemonteerd derde remlicht en LED-kentekenverlichting.



LED-achterlichten

Rem- en achterlichten, richtingaanwijzers en kente-kenverlichting met energiezuinige LED-technologie. Achteruitrijlampen en mistachterlichten.



Mistlampen

Halogeen. Vloeiend in de voorbumper geïntegreerd.

| Interieurverlichting

Lichtpakket

Verblindingsvrije interieurverlichting met energiezuinige en duurzame LED-technologie, bestaande uit:

- verlichte make-upspiegels voor bestuurder en voorpassagier
- interieurverlichting voor en achter met leeslampjes
- instap- en voetenruimteverlichting voor (in de A3 Sportback/S3 Sportback ook achter) en verlichte portierhendels
- waarschuwingsverlichting in de portieren (gloeilampjes)
- uplights op de middenconsole
- verlichte bekerhouders
- bagageruimteverlichting

Make-up spiegels verlicht

Aan bestuurders- en passagierskant.

| Exterieurdesign



S line-dakspoiler

In carrosseriekleur. Met aerodynamische zijdelen in glanzend zwart. In een sportief en markant design.

Type-/motoraanduiding

A3-aanduiding, ultra-badge (op de A3/A3 Sportback 1.4 TFSI ultra 110 kW) en TDI- resp. TFSI-vermelding op de achterklep. Naar keuze zonder type- en/of motoraanduiding.

Uitlaatsierstukken

Enkelvoudig links op de 1.2 TFSI (81 kW) en 1.6 TDI (81 kW), dubbel links met alle overige benzine- en dieselmotoren. Verchromd op de Ambition en Ambiente en in combinatie met S line exterieur.

Dakreling

Geanodiseerd aluminium of zwart. Stabiel en aerodynamisch.

Blanke sierlijsten

Daksierlijsten, raamframes en raamomlijstingen van geanodiseerd aluminium.

Audi exclusive zwarte sierlijsten*

Zwarte exterieuraccenten op de Audi Singleframe, de voorbumper en de sierlijsten om de zijramen. Deze zwarte details verschillen per model en uitrusting.

| Interieurdesign

Aluminiumoptiek interieur

Elementen van de ventilatieroosters, het dashboardkastje, de spiegelverstelknop, de raambediening, de portierhendels, het muntenvakje, de knop van de elektromechanische parkeerrem en de wegrijassistant (indien aanwezig) in aluminiumoptiek.

| Stuurwielen/bedieningselementen



Vierspaaks lederen stuurwiel

In hoogte en diepte verstelbaar. Met fullsize airbag.



Driespaaks lederen sportstuurwiel

In hoogte en diepte verstelbaar. Met fullsize airbag.



Multifunctioneel vierspaaks lederen stuurwiel

Voor de bediening van de infotainmentsystemen. In hoogte en diepte verstelbaar. Met fullsize airbag. Naar keuze met schakelpaddels voor het handmatig schakelen met automatische transmissie.



Multifunctioneel driespaaks lederen sportstuurwiel afgevlakt aan de onderzijde

Voor de bediening van de infotainmentsystemen. In hoogte en diepte verstelbaar. Met fullsize airbag. Naar keuze met schakelpaddels voor het handmatig schakelen met automatische transmissie.

Multifunctioneel driespaaks lederen sportstuurwiel

Kenmerken zoals die van het multifunctionele driespaaks lederen sportstuurwiel, afgevlakt aan de onderzijde.

Audi exclusive lederen bedieningselementen*

Audi exclusive leder op stuurwiel, versnellingspook-/transmissiehendelknop en -manchet. Vrije kleurkeuze uit het Audi exclusive kleurenaanbod voor het leder en de stiksels. Het stikselpatroon op de stuurwielrand is specifiek voor Audi exclusive.

| Spiegels

Buitenspiegels met LED-richtingaanwijzers

Elektrisch verstel- en verwarmbaar. Links asferisch spiegelglas, rechts convex. Behuizingen in carrosseriekleur. Inclusief verwarmbare ruitensproeiers.

Naar keuze:

Elektrisch inklapbaar

Inclusief kantelfunctie van de rechter spiegel.

Elektrisch inklapbaar en aan bestuurderskant automatisch dimmend

Inclusief kantelfunctie van de rechter spiegel.

De kantelfunctie houdt in dat het glas automatisch richting de grond draait als de achteruitversnelling wordt ingeschakeld. Handig om bijvoorbeeld de stoerprand te zien.

Binnenspiegel

Handmatig dimbaar

Naar keuze:

Automatisch dimmend

Inclusief een licht-/regensensor en een voorruit met een grijze band bovenaan.



Audi exclusive aluminium versnellingspookknop*

| Daken**Glazen panoramadak**

Elektrisch te openen (kantelen/schuiven). Getint glas met traploos mechanisch bedienbare zonwering. Comfortsluiting/-opening met de autosleutel. Zorgt voor een interieur dat baadt in het licht. Een goede akoestiek en weinig windgeruis met het dak in de kantelstand en als het helemaal geopend is. Inclusief windgeleider.

| Ramen**Akoestische voorruit**

Met warmtewerend glas. Deze voorruit laat minder geluid van buitenaf door. Voorzien van een grijze band bovenaan.

Extra donker getinte ramen (privacy glass)

Donkere achterruit, portierramen achter en achterste zijramen.

| Klimaatregeling**Interieurvoorverwarming/-ventilatie**

De voorverwarming verwarmt het interieur en ontdooit de ramen, zonder dat de motor loopt. De voorventilatie voert verkoelende lucht aan en verlaagt de interieurtemperatuur. Met timer en programmeerbare vertrektijd. Het regelprogramma berekent zelf de beste en efficiëntste opwarmtijd. Separate radio-grafische afstandsbediening met verlicht display.

Verwarming en ventilatie

Ventileert en verwarmt het interieur. Vier ronde, afzonderlijk instelbare ventilatieroosters in het dashboard met een geconcentreerde of verspreide luchtstroom. Uitstroomopeningen in de voetenruimtes voor en achter. Uitstroomopeningen bij de voorruit en zijramen voor ontwasemen.

**Handbediende airconditioning**

Koelt en verwarmt het interieur. Handmatig instelbare luchtverdeling, handmatige recirculatiestand, traploze aanjager en partikelfilter. Vier ronde, afzonderlijk instelbare ventilatieroosters in het dashboard met een geconcentreerde of verspreide luchtstroom. Uitstroomopeningen in de voetenruimtes voor en achter. Uitstroomopeningen bij de voorruit en zijramen voor ontwasemen.

**Comfortairconditioning**

Regelt elektronisch de luchttemperatuur, -hoeveelheid en -verdeling. Gescheiden temperatuurregeling voor bestuurder en voorpassagier met indirecte ventilatie via ontwasemingsopeningen en zonlichtafhankelijke regeling. Automatische recirculatiestand met luchtsensor. Combifilter. Uitstroomopeningen achter. Met vochtsensor en sleutelherkenning.

| Openen en sluiten

Radiografische afstandsbediening

Voor het ont- en vergrendelen van portieren, achterklep en tankklep. Inclusief comfortsluiting/-opening van de ramen.

Comfortsleutel

Systeem voor toegang en opheffen startblokkering. De sleutel hoeft alleen te worden meegenomen. Starten/uitschakelen van de motor met de engine start-stop knop. Ont- en vergrendelen van de auto van buitenaf met sensoren in de portierhendels van het bestuurders- en bijrijdersportier. De achterklep is afzonderlijk van de portieren te ontgrendelen.

Diefstalalarm

Bewaakt portieren, motorkap en achterklep. Inclusief uitschakelbare interieurbeveiliging, wegsleepbeveiliging met hellingshoeksensor en sirene met eigen stroomvoorziening. Safelock voorkomt dat de portieren van binnenuit zijn te openen als de auto met de autosleutel op slot is gedaan.

| Opbergen/vervoer



Opberg- en bagageruimtepakket

Flexibeler meenemen van bagage ter bevordering van het reiscomfort. Het pakket bestaat uit netten aan de achterzijde van de voorstoelen, een opbergnet in de voetenruimte van de voorpassagier, een opbergvak onder de achterbank (inclusief twee veiligheidshesjes) en een 12V-aansluiting in de middenconsole achter. In de bagageruimte twee LED-bagagelampjes, een multifixeerpunt, een net aan de zijkant, een bagagenet en een 12V-aansluiting.

Opbergvakken

In de portieren/zijpanelen, in de middenconsole en onder de passagiersstoel.

Aansteker en asbak

Uitneembaar, voorzien van verchroomd deksel met Audi ringen. Een aansteker in de middenconsole.

Trekhaak

Afneem- en afsluitbaar. Van gesmeed staal. De 13-polige stekkerdoos is uit het zicht achter de bumper te draaien. Via deze stekkerdoos zijn onder het rijden elektrische apparaten in de aanhanger of caravan permanent van stroom te voorzien. De afgenomen trekhaak past in de reservewielruimte. Inclusief aanhangerstabilisering via de elektronische stabiliteitscontrole (ESC).



Doorlaadopening

Handig om lange voorwerpen veilig mee te nemen. Inclusief een middenarmsteun achter met bekerhouders en opbergvak.

Bagagevloer

In twee hoogtes instelbaar. Handig voor het vervoer van grote bagage. Niet in combinatie met quattro of een trekhaak in combinatie met Bang & Olufsen Sound System of Audi sound system.

Omkeerbare bagagemat

Groot genoeg om ook met neergeklapte achterbank te gebruiken. De ene kant is bekleed met velours en de andere met rubber.



Bagageruimteafdekking

Uitneembaar.



Telefoon-/sleutelhouder

Een beker met chroomrand in de middenconsole, met vakjes waarin een telefoon en sleutel passen.

MMI®/navigatie



Bestuurdersinformatiesysteem met kleurendisplay

Weergave van de informatie van het bestuurdersinformatiesysteem op een hogeresolutie kleurendisplay dat nog overzichtelijker is en beter afleesbaar. Ook weergave van optionele assistentiesystemen en diverse MMI-functies.

Bestuurdersinformatiesysteem

Weergave van veel nuttige informatie op een 3,5-inch monochroomdisplay in het directe blikveld van de bestuurder. Het rustpauze-advies waarschuwt de bestuurder met een geluidssignaal en pictogram als er aanwijzingen zijn voor beginnende onoplettendheid. Het systeem is van ongeveer 65 tot 200 km/h actief en deactiveerbaar. Het geïntegreerde efficiencyprogramma ondersteunt met verbruiksoverzichten.

Navigatiepakket

Dit omvat het connectivity-pakket, software-unlock van het navigatiesysteem en SD-navigatiekaarten¹. Kaartweergave op een elektrisch uitschuifbaar 6,5-inch kleurenscherm. Bedienbaar via MMI radio, multifunctioneel lederen stuurwiel of spraakherkenning.



MMI® navigatie plus met MMI touch

- Navigatiesysteem (Flash-geheugen)¹ incl. kaartenupdates²
- Elektrisch uitschuifbaar 7-inch hogeresolutie kleurenscherm met hoogwaardige 3D-kaartweergave met gebruik van topografiekleuren en 3D-weergave van o.a. stedelijke modellen. Keuze uit drie alternatieve routes. Route-informatie op splitscreen. Detailkaarten van kruisingen en rijstrookaanbeveling
- Contextuele invoer van letters en cijfers door middel van handschrijfterkenning op de in de draai-drukknop geïntegreerde touchpad MMI touch
- Contactpersoon, navigatiebestemming en telefoonnummer kiezen zonder de blik van de weg af te wenden
- Met MMI touch is de navigatiekaart eenvoudig te verschuiven
- Dynamische routebegeleiding met TMCpro en voorlezen van verkeersinformatie
- Op navigatiegegevens gebaseerde snelheidslimietweergave
- Bij grensoverschrijding weergave van specifieke landeninformatie, zoals geldende snelheidslimieten en vignetverplichting
- Bijzondere bestemmingen via myAudi: Point-of-Interest-lijsten via de myAudi-portal op een SD-kaart naar de auto kopiëren
- Spraakherkenning met adresopgave in hele woorden in een zin (alleen in combinatie met een multifunctioneel lederen stuurwiel)
- Aanvullende pijlweergave in het bestuurdersinformatiesysteem
- Radio met drievoudige tuner en phase diversity
- 10 GB Flash-geheugen voor muziek
- DVD-speler ondersteunt MP3, WMA, AAC en MPEG-4 muziek- en video-DVD's
- Twee SDXC-kaartlezers (maximaal 2 TB)
- Audi music interface
- Bluetooth-aansluiting met ondersteuning van Bluetooth audio streaming
- Acht passieve luidsprekers met een totaal vermogen van 80 watt
- Weergave in bepaalde talen van e-mails en sms'jes die op de telefoon binnenkomen, inclusief voorleesfunctie³
- Gebruik van door Audi connect ondersteunde functies en toepassingen⁴

¹ De navigatiegegevens voor de ondersteunde landen staan in het geïntegreerde geheugen (MMI navigatie plus met MMI touch) resp. op de SD-kaart (navigatiepakket). Uw Audi dealer geeft u graag meer informatie. ²Vijf halfjaarlijkse kaartupdates. Nieuwe kaarten zijn te downloaden vanaf de myAudi-site www.audi.nl/myaudi en daarna via een SD-kaart in de auto te installeren. Als alternatief is het mogelijk om de updates door de Audi dealer te laten installeren, bijvoorbeeld tegelijk met een onderhoudsbeurt. ³ Hiervoor is een telefoon vereist die Bluetooth MAP (Message Access Profile) ondersteunt. Kijk voor toestelcompatibiliteit op www.audi.nl/bluetooth of raadpleeg uw Audi dealer.

⁴ Hiervoor is de optionele uitrustings Audi connect nodig.

| Entertainment



MMI® radio

- MMI-bedieningsconcept, bestaande uit een elektrisch uitschuifbaar 6,5-inch kleurendisplay, separaat MMI-bedieningspaneel en car menu
- CD-speler en SDHC-kaartlezer (max. 32 GB), beide geschikt voor MP3 en WMA. AUX-IN
- Vijftig voorkeuzestations met dynamische zenderlijst. FM/AM-ontvangst. Weergave van actuele programma-informatie (zoals artiest en track, indien beschikbaar). Phase diversity. Snelheidsafhankelijke volumeaanpassing
- Acht luidsprekers voor en achter, totaal vermogen 80 watt

Digitale radio-ontvangst

Als aanvulling op het analoge zenderaanbod ook ontvangst van digitale radiozenders¹ volgens DAB-standaard. Inclusief DAB+ en DMB Audio. Weergave van aanvullende programmegegevens (zoals artiest en track, afhankelijk van de radiozender) en andere informatie in de vorm van een slideshow (bijvoorbeeld albumcovers en het weer). In combinatie met MMI navigatie plus met MMI touch zoekt een tweede DAB-tuner continu naar alternatieve ontvangstfrequenties van de gekozen zender en tegelijkertijd wordt de zenderlijst geactualiseerd.



Audi music interface

Om portable mediaspelers² aan te sluiten zoals een Apple iPod/iPhone (muziekweergave), USB-media en MP3-spelers. De Audi music interface zit in de middenconsole en is te bedienen via MMI, multifunctioneel lederen stuurwiel (indien meebesteld) en spraakbediening. De Audi music interface is inbegrepen in het connectivity-pakket, navigatiepakket en MMI navigatie plus met MMI touch. Voor het aansluiten van de portable mediaspelers en USB-media zijn speciale, per apparaat specifieke kabels nodig van Audi Originele Accessoires.



Audi sound system

Een overtuigend geluid dankzij de zeskanaals versterker met een totaal vermogen van 180 watt en tien luidsprekers, inclusief een centerspeaker en een subwoofer.



Bang & Olufsen Sound System

Een fascinerende surround soundweergave via veertien luidsprekers inclusief centerspeaker en subwoofer. De vijftienkanaals versterker heeft een totaal vermogen van 705 watt. In combinatie met MMI navigatie plus met MMI touch weergave van 5.1 surround sound. Exclusieve luidsprekerroosters met aluminium applicaties en LED-accentverlichting van de basspeakers. Dynamische rijgeruiscompensatie.

| Communicatie

Audi connect

Praktische koppeling van uw auto aan internet om via een geïntegreerde 4G-³/3G-datamodule Audi connect te gebruiken. De simkaart zit in een kaarthouder in het paneel van MMI navigatie plus met MMI touch.

De volgende door Audi connect ondersteunde diensten zijn momenteel in dit model beschikbaar:

Mobiliteit & navigatie

- Point-of-Interest-search (POI) met spraakbediening
- Online verkeersinformatie⁴
- Picturebook Navigation
- Brandstofprijzen
- Parkeerinformatie
- Navigeren met Google Earth™⁴ en Google Street View™⁴
- Een bestemming invoeren via myAudi of Google Maps™⁴

Communicatie

- WiFi-hotspot
- Berichten/sms
- Toegang tot Facebook
- Toegang tot Twitter

Infotainment

- Weer
- Audi music stream
- Online nieuws
- Reisinformatie

De door Audi connect ondersteunde diensten werken alleen in combinatie met de opties MMI navigatie plus met MMI touch en Audi connect. Ook is een simkaart nodig met databundel en voor gebruik van 4G met 4G-bundel³.

De diensten werken alleen met een mobiele dataverbinding en alleen binnen de dekking van het telefoonnetwerk. Een dataverbinding kan voor hoge telefoonkosten zorgen, met name bij gebruik in het buitenland. Daarom is een telefoonabonnement met een zo groot mogelijke databundel of onbeperkt internet aan te raden. Let daarbij ook op de fair use policy van de provider.

De beschikbaarheid van de door Audi connect ondersteunde diensten verschilt per land. De Audi connect diensten werken een jaar of langer vanaf de levering van de auto. Twee jaar na levering is het gebruik van de Audi connect diensten eenmalig gratis met één jaar te verlengen. De Audi dealer geeft graag informatie over het verlengen van Audi connect na deze periode.

Afhankelijk van het model auto geeft Audi connect direct toegang tot Facebook, Google en Twitter. Een permanente beschikbaarheid is niet gegarandeerd, want deze is afhankelijk van Facebook, Google en Twitter.

Kijk voor meer informatie over Audi connect op www.audi.nl/connect of vraag uw Audi dealer om een toelichting. Voor informatie over de gebruikskosten kunt u terecht bij uw telefoonprovider.



Audi phone box⁵

Met een betere ontvangstkwaliteit in de auto telefoneren door het toestel in de universele telefoonhouder bij de middenarmsteun te leggen. Handsfreefunctie en spraakbediening van de telefoonfuncties. Een lagere SAR-waarde in het auto-interieur dankzij de koppeling aan de autoantenne. Bedienbaar via radio/navigatiesysteem of een multifunctioneel lederen stuurwiel. Opladen via USB.

Connectivity-pakket

Hierin zijn gecombineerd:

- Audi music interface
- Bluetooth-connectiviteit inclusief Bluetooth audio streaming
- navigatievoorbereiding (de navigatiefunctie en bijbehorende kaarten zijn verkrijgbaar via Audi Originele Accessoires)
- extra SDXC-kaartlezer (max. 2 TB)

Vanwege de Audi music interface vervalt de separate AUX-IN.

Bluetooth-aansluiting

Handsfree bellen via de automicrofoon. Ondersteunt Bluetooth audio streaming (afhankelijk van het toestel⁶). Bluetooth-telefoons zijn via deze telefoonvoorbereiding met de auto te verbinden.

| Assistentiesystemen

Wegrijassistant⁷

Houdt de auto na het stoppen onbeperkt stil. Dit werkt op hellingen die in het internationale wegverkeer gebruikelijk zijn en op vlakke wegen. Het systeem functioneert met een druk op de knop en helpt de bestuurder om comfortabel weg te rijden.

Parkeerhulp achter⁷

Ondersteunt achteruit inparkeren door met een geluidssignaal de ruimte aan te geven tot aan een herkend object. Meting door ultrasone sensoren die onopvallend in de achterbumper zijn geïntegreerd; deze werken alleen met ingeschakelde achteruitversnelling.

Parkeerhulp plus⁷

Akoestische en optische parkeerhulp voor en achter helpt bij inparkeren en rangeren. Met selectieve, optische weergave op het MMI-display van de afstand tot herkende objecten, afhankelijk van de actuele stuurhoek en rijrichting. Een wit segment duidt op een herkende hindernis naast het af te leggen pad. Rode segmenten wijzen op herkende hindernissen op uw pad. Bij de virtuele weergave van de rijrichting in combinatie met MMI navigatie plus met MMI touch zijn ook zijwaartse geleidingslijnen te zien, die zijn berekend aan de hand van de actuele stuurhoek. Deze functie ondersteunt comfortabel in- en uitparkeren. Meting door ultrasone sensoren die onopvallend in de bumpers zijn geïntegreerd. Naar keuze met achteruitrijcamera. Wordt geactiveerd door het inschakelen van de achteruitversnelling of met een knop in de middenconsole.

¹ De ontvangst is afhankelijk van de beschikbaarheid van een digitaal ontvangstsignaal. ² Informatie over compatibele mediaspelers staat op www.audi.com/mp3 of raadpleeg de Audi dealer. ³ Kijk op de website van uw telefoonprovider voor de actuele 4G-dekking. ⁴ De Audi connect-toepassing 'online verkeersinformatie' werkt in veel landen. Uw Audi dealer geeft u graag meer informatie. ⁵ Google en het Google-logo zijn geregistreerde handelsmerken van Google Inc. ⁶ Kijk voor informatie over compatibele mobiele telefoons op www.audi.nl/bluetooth of raadpleeg de Audi dealer. ⁷ Goed om te weten: de systemen werken alleen binnen de systeemgrenzen. Zij ondersteunen de bestuurder. Die blijft zelf verantwoordelijk, onder andere door goed op te letten in het verkeer.

| Assistentiesystemen

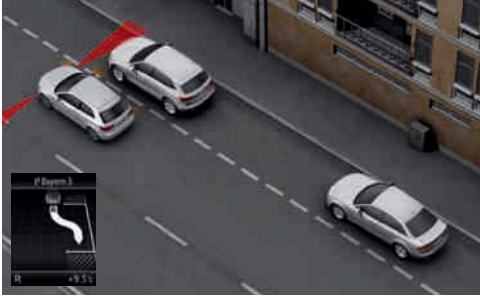

Parkeerassistent¹

Vrijwel automatisch sturen tijdens parkeren. Het systeem zoekt met ultrasone sensoren naar geschikte parkeerplekken dwars op en parallel aan de weg. Berekening van de ideale inparkeer manoeuvre voor vakken dwars op de weg en van de ideale in- en uitparkeer manoeuvre voor vakken parallel aan de weg. Het systeem stuurt volledig zelfstandig. De bestuurder moet gas geven, remmen en op de inparkeer manoeuvre letten. In combinatie met MMI navigatie plus met MMI touch kan de omgevingsweergave, afhankelijk van de stuurhoek, voor hindernissen naast de auto waarschuwen door het rijpad aan te duiden. Inparkeren met assistentie werkt nu ook in krappere parkeer- vakken en in bochten. Het systeem ondersteunt ook steken als de manoeuvre niet in één keer kan. Uit te breiden met een achteruitrijcamera. Inschakelen met een knop in de middenconsole.

Achteruitrijcamera¹

Beeldweergave op het MMI-display van de ruimte achter de auto. Met dynamische weergave-elementen van de berekende rijrichting, afhankelijk van de stuurhoek, inclusief hulp- en geleidingslijnen en de punten waarop bij fileparkeren het stuur de andere kant op gedraaid moet worden. De camera is onopvallend geïntegreerd bij de handgreep van de achterklep. Wordt geactiveerd door het inschakelen van de achteruitversnelling of met een knop in de middenconsole.

Automatische snelheidsregeling¹

Houdt de gewenste snelheid vanaf circa 30 km/h constant, zover de prestaties van de motor of de remmende werking op de motor dit toelaten. Bediening via eigen stuurhendel. Weergave van de ingestelde snelheid in het bestuurdersinformatiesysteem.

Audi pre sense basic¹

Komt, indien nodig, automatisch in actie om inzittenden preventief te beschermen. Dit gebeurt door voorin de gordels aan te spannen en de ramen en het glazen panoramadak (indien meebesteld) te sluiten. Beoordeelt rijsituaties dankzij het netwerk van diverse autosystemen.

Audi pre sense front¹

Waarschuwt de bestuurder dankzij een uitbreiding van de remassistent in het geval van een herkende dreigende botsing met een voorligger. De auto begint indien nodig alvast te remmen of versterkt de remkracht van de bestuurder. Bij een snelheid van minder dan 30 km/h is het systeem in staat een noodstop te maken. Als een botsing dreigt met een stilstaand of rijdend voertuig, is de botssnelheid verlaagd of valt een botsing zelfs helemaal te voorkomen. Audi pre sense front is uit te schakelen via het MMI car-menu.



adaptive cruise control inclusief Audi pre sense front¹

Radarsensoren herkennen vooruitrijdende voertuigen. Door remmen en accelereren blijft de afstand in het regelbereik vrijwel constant. Regelbereik met handgeschakelde versnellingsbak 30–150 km/h, met S tronic 0–150 km/h, met het optionele assistentiepakket en S tronic tot 200 km/h. In combinatie met S tronic inclusief remmen tot stilstand en naar wens vanzelf weer versnellen. Vier afstanden/rijmodi instelbaar (efficiency, comfort, dynamic en auto). Inclusief Audi pre sense front. Bediening van adaptive cruise control via eigen stuurhendel. Audi pre sense front is uit te schakelen via het MMI car-menu.



Audi side assist¹

Waarschuwt met een LED-weergave in de betreffende buitenspiegel als de omstandigheden voor inhalen kritiek zijn. Twee radarsensoren herkennen het naast de auto achteropkomende voertuig en meten de afstand en het snelheidsverschil. De inhaalassistent ondersteunt vanaf ongeveer 30 km/h. Eenmalige activering via het MMI car-menu.

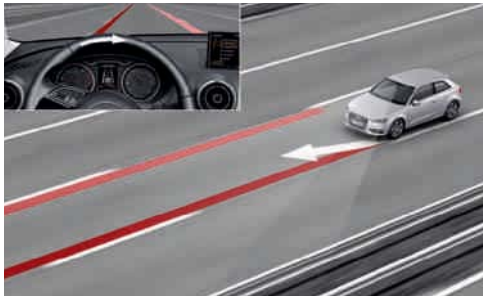

Audi active lane assist¹

Ondersteunt met milde, corrigerende sturingrepen bij het aanhouden van de eigen rijstrook. De rijstrook-assistent is actief als de bestuurder zonder gebruik van de richtingaanwijzer een herkende wegmarkering dreigt te overschrijden. Het systeem ondersteunt van ongeveer 60 tot 250 km/h. Apart instelbaar of het stuurwiel ook gaat trillen. In combinatie met MMI navigatie plus met MMI touch inclusief verkeersbordherkenning met behulp van een camera. Inclusief grootlichtassistent. Inschakelen met een knop op de richtingaanwijzerhendel.



Verkeersbordherkenning met behulp van camera^{1, 2}

Herkenning van verkeersborden (inhaalverboden en snelheidslimieten). Het systeem houdt rekening met regen, snelheidsbeperkingen die alleen op bepaalde momenten van de dag gelden en gebruik van een aanhanger of caravan³. De verkeersbordherkenning kan binnen de systeemgrenzen overweg met standaard snelheidsaanduidingen die in het zicht van de camera komen. Op basis van de navigatiegegevens in Audi connect worden de opgemerkte snelheidslimieten gecontroleerd en automatisch getoond in het bestuurdersinformatiesysteem. De weergave van de verkeersborden is in te stellen via het multifunctionele stuurwiel. Het systeem toont maximaal drie verkeersborden tegelijk. Het is ook mogelijk om een relevant bord te tonen als aanvulling op bijvoorbeeld de digitale snelheidsweergave. Het systeem is louter informatief, dat wil zeggen de auto grijpt niet in en waarschuwt niet bij het overschrijden van de getoonde snelheidslimiet.

Assistentiepakket¹

Hierin zijn de volgende assistentiesystemen gecombineerd:

- parkeerhulp plus of naar wens de parkeerassistent, al dan niet met achteruitrijcamera
- adaptive cruise control met vergroot regelbereik (handgeschakelde versnellingsbak vanaf circa 30 tot 200 km/h, S tronic 0 tot 200 km/h)
- Audi active lane assist

De systemen in het assistentiepakket vullen elkaar aan en ondersteunen elkaar. Aanwijzingen voor het activeren en instellen staan in de beschrijvingen van de diverse assistentiesystemen.



Audi magnetic ride

Verbetering van het rijcomfort en de rijdynamiek door de demping aan de rijdsituatie aan te passen. Adaptief dempingsysteem met drie individuele onderstelafstemmingen (auto/comfort/dynamic), instelbaar via Audi drive select (optie in combinatie met TFSI- en TDI-motoren vanaf 110 kW). Inclusief sportonderstel, 15 mm verlaagd ten opzichte van het dynamisch onderstel.

Audi drive select

Instellen van het autokarakter met behulp van de standen auto, comfort, dynamic, efficiency en individual door het aanpassen van de stuurbekrachtiging, gaspedaalrespons resp. schakelmomenten (met S tronic) en eventuele andere optionele componenten zoals Audi magnetic ride. De efficiencystand laat de motor, S tronic transmissie, klimaatregeling, adaptive cruise control (optie) en automatische snelheidsregeling met een zuinigere basissetting werken.

¹ Goed om te weten: de systemen werken alleen binnen de systeemgrenzen. Zij ondersteunen de bestuurder. Die blijft zelf verantwoordelijk, onder andere door goed op te letten in het verkeer. ² Alleen West-Europese verkeersborden. ³ Geldt alleen met een af fabriek gemonteerde trekhaak.

| Rijdynamiek/remmen

Dynamisch onderstel

- Sportieve, dynamische rijeigenschappen door een indrukwekkende rijdynamiek en levendige handling
- McPherson-voorwielophanging
- Multilink achterwielophanging met vier draagarmen en gescheiden veren en dempers
- Een lichte torsieachteras op de 1.2 TFSI (81 kW) en 1.6 TDI (81 kW)

Sportonderstel

Een directer wegcontact en sportievere handling door een onderstel dat met 15 mm is verlaagd ten opzichte van het dynamisch onderstel. Bovendien straffere vering en demping.

S line-sportonderstel

Dynamischere vering- en dempingafstelling en met 10 mm verlaagd ten opzichte van het sportonderstel en met 25 mm vergeleken met het dynamisch onderstel.

Remassistent vervolgongeval

Verhindert in bepaalde situaties na een ongeval ongecontroleerd doorrollen. Dit moet een vervolgongeval voorkomen.

Elektromechanische parkeerrem

Functioneert als parkeerrem bij stilstand en wegrij-assistent door automatisch uit te schakelen bij het wegrijden. Noodstopfunctie op alle vier de wielen onder het rijden.

Voorwielaandrijving

Rijsituatie-afhankelijke verdeling van de aandrijfkrachten over de voorwielen. Met elektronisch sperdifferentieel (EDS) en wielafhankelijke koppelverdeling via remingreep op beide aangedreven wielen, aandrijfslipregeling (ASR) en elektronische stabiliteitscontrole (ESC) met remassistent.

quattro®

Permanente vierwielaandrijving met elektronisch geregelde lamellenkoppeling in de achteras, wielafhankelijke koppelverdeling (torque vectoring) en elektronisch sperdifferentieel (EDS). De verdeling van de aandrijfkrachten over de wielen is afhankelijk van de rijdsituatie, voor een goede controle en sportief rij karakter. quattro-badge in de Audi Singleframe, op de achterklep en rechts op het dashboard.

S tronic®

6- of 7-traps transmissie met elektrohydraulisch bediende dubbele koppeling. Maakt kortere schakeltijden mogelijk en schakelt vrijwel zonder merkbare onderbreking van de trekkracht. Inclusief vrijlooppuntfunctie in de efficiencystand: bij gas loslaten wordt automatisch ontkoppeld en draait de motor met stationair toeren-tal. In de automaatstand is er keuze uit de programma's D (Drive) en S (Sport). Met de transmissiehandel of de optionele schakelpaddels achter het stuurwiel is de S tronic handmatig bedienbaar. Inclusief wegrijas-sistent.

Elektromechanische stuurbekrachtiging

Combineert exactheid en comfort met bijzonder energiezuinige techniek. De elektromechanische, snelheidsafhankelijke bekrachtiging zorgt bij hogere snelheden voor rijstabiliteit en werkt tijdens parkeren en rangeren licht en precies.

Progressieve besturing

Verhoogt de rijdynamiek en het rijcomfort door een directer stuurgedrag (bijvoorbeeld op bochtige wegen en tijdens afslaan) en minder benodigde stuurkracht (bijvoorbeeld tijdens parkeren en rangeren). Zeer goede rijeigenschappen door een van de stuurhoek afhankelijke stuuroverbrenging en snelheidsafhankelijke bekrachtiging, instelbaar via Audi drive select (auto/comfort/dynamic).

| Techniek/veiligheid

Recuperatie

Maakt brandstofbesparing mogelijk door het terugwinnen van remenergie. Omzetten van bewegings-energie in bruikbare elektrische energie door verhoging van de dynamospanning tijdens uitrollen en remmen. Dit ontlast de dynamo tijdens de daaropvolgende acceleratie.

Start-stopsysteem

Helpt het brandstofverbruik en de CO₂-emissie te verlagen door de motor bij stilstand automatisch uit te zetten, zoals voor een verkeerslicht. De herstart begint al bij het intrappen van de koppeling (handgeschakelde versnellingsbak) of loslaten van het rempedaal (S tronic). Uitschakelbaar met een druk op de knop.

Audi cilinder on demand

Deze technologie zorgt voor een duidelijk lager brandstofverbruik en minder CO₂-uitstoot. Als in het deellastgebied of tijdens uitrollen niet het volledige vermogen van de vier cilinders nodig is, sluiten automatisch de in- en uitlaatkleppen van twee cilinders en schakelen de ontsteking en inspuiting voor die cilinders uit. Weergave van de actieve cilinders in het bestuurdersinformatiesysteem.

Airbags

Fullsize airbags voor bestuurder en voorpassagier en een knieairbag voor de bestuurder. In verband met de ISOFIX kinderzitjebevestiging op de passagiersstoel is de passagiersairbag uitschakelbaar.

Zijairbags voor en hoofdairbagsysteem

Zijairbags voor geïntegreerd in de rugleuningen. Hoofdairbagsysteem: ontvouwt zich langs de zijramen en helpt zo de voorinzittenden en buitenste achterinzittenden te beschermen bij een aanrijding van opzij. In de A3 Sportback/S3 Sportback naar keuze met zijairbags achter.

Integraal hoofdsteunsysteem

Verbeterd de beschermende werking, waardoor er minder kans is op een whiplash. Dankzij hun vormgeving vangen de voorstoelen het bovenlichaam beter op en ondersteunen zij het hoofd beter dan met gebruikelijke systemen.

ISOFIX kinderzitjebevestigingen en top tethers op de buitenste zitplaatsen achter

Bevestigingsmethode volgens ISO-norm voor het op een gemakkelijke manier plaatsen van kinderzitjes. Inclusief extra bevestigingspunten (top tethers).

De Audi dealer levert passende zitjes uit de collectie van Audi Originele Accessoires.

ISOFIX kinderzitjebevestiging op de passagiersstoel

Met uitschakelbare passagiersairbag. In de A3 Sportback/S3 Sportback inclusief elektrische kindersloten in de achterportieren.

| Verlengde garantie

Audi Plus 2 Assurance

Om na afloop van de fabrieksgarantie toch verzekerd te zijn van een uitstekende dekking tegen onverwachte reparatiekosten is er de Audi Plus 2 Assurance. Deze extra garantie biedt u aansluitend op de fabrieksgarantie nog eens 2 jaar extra zekerheid tegen een zeer aantrekkelijke premie. De omvangrijke dekking is vrijwel gelijk aan die van de fabrieksgarantie en gaat van zijairbags en veiligheidsgordels tot centrale deurvergrendeling, aircosysteem en spiegelverwarming. Naast auto-onderdelen vallen ook elektronica als de radio en het navigatiesysteem van uw Audi onder de dekking.

Audi Originele Accessoires. Passend bij uw leefstijl.

Dynamisch van A naar B en dan enthousiast nog verder. In uw Audi A3 is dat vanzelfsprekend, niet in de laatste plaats omdat hij van A tot Z is aangepast aan uw persoonlijke wensen. De producten van Audi Originele Accessoires inspireren om nieuwe bestemmingen op te zoeken. Bovendien maken ze elke dag opnieuw hun kwaliteit waar. Geniet van oplossingen op maat, die uitblinken door hun design en functionaliteit. Voor Audi Originele Accessoires geldt hetzelfde als voor elke Audi: creativiteit tijdens de ontwikkeling, hoge productiestandaards en uitvoerige tests. Ontdek welk maatwerk van Audi Originele Accessoires bij u past.



Kijk voor meer informatie in de Audi A3-accessoire-brochure, op www.audi.nl en bij de Audi dealer.

Gegoten lichtmetalen velgen in 5-arm Velum design, mat zwart, glanzend gefreesd¹

Elegante dynamiek. In de maat 7,5J x 18 met 225/40 R 18 Continental zomerbanden.



USB-telefoonlaadsnoer

Om telefoons op te laden in de Audi phone box.



Carbon buitenspiegelkappen²

Dynamisch en sportief. Deze spiegelkappen van hoogwaardig koolstofvezel zijn echte blikvangers, die bovendien gewicht besparen.

¹ Kijk voor gebruikstips over de velgen op pagina 119. ² Geschikt voor alle carrosserievarianten van de A3.

Fietshouder

Gemaakt van een speciaal gevormd aluminium profiel en poedergecoat staal. De fiets is eenvoudig vast te zetten. Deze fietsdrager is afsluitbaar en kan maximaal 17 kg aan. Alleen te gebruiken in combinatie met Audi dakdragers.

**Ski- en bagagekoffers¹**

Een nieuw Audi design met verbeterde stroomlijn en een lage, sportieve uitstraling. Platinagrijs met briljantzwarte sideblades of glanzend briljantzwart, beide voorzien van verchroomde Audi ringen en met een hoogwaardige, naadloze look. Afsluitbaar en aan beide zijden te openen voor gemakkelijk in- en uitpakken. Met greep binnenin om de box dicht te trekken. Eenvoudig snelmontagesysteem inclusief aandraaibegrenzing. De naar voren gerichte plaatsing zorgt ervoor dat de bagageruimte beter toegankelijk is. Leverbaar in drie maten: 300 liter (afgebeeld), 360 liter en 405 liter. Alleen te gebruiken in combinatie met Audi dakdragers.





Kofferbakschaal

Voor alle spullen die tijdens het vervoer sporen achterlaten. De hoog uitgesneden kunststof kuip is stevig en gemakkelijk schoon te maken. Brede groeven beperken het glijden van bagage. Alleen voor de A3 Sportback. Ook bescherming bieden de kofferbakmatten voor de Audi A3 en A3 Sportback.



Gegoten lichtmetalen velgen in 5-arm Rotor design

Maat 6 J x 16 voor bandenmaat 205/55 R 16. Tevens als winterset verkrijgbaar, voorzien van Continental banden. De afgebeelde sneeuwkettingen zijn in Nederland niet leverbaar.

Audi wireless internet access (niet afgebeeld)

Om in de auto een WiFi-internetverbinding tot stand te brengen. Dient als hotspot voor maximaal acht apparaten zoals tablets, laptops en smartphones. Het bereik is maximaal 100 meter, dus het WiFi-sigitaal reikt tot buiten de auto. Onafhankelijk van het acculaadniveau dankzij de in de auto geïntegreerde router. Met roaming-functie, ook voor prepaidkaarten.

Audi kinderzitje

In de rijrichting of tegen de rijrichting in te gebruiken. Met verstelbare zitschaal, geïntegreerde gordels en instelbare hoofdsteun. Alleen te gebruiken in combinatie met de ISOFIX-basis. Voor kinderen van 9 tot 18 kg (ca. 12 maanden tot 4 jaar). Voor kinderen van 15 tot 36 kg (ca. 4 tot 12 jaar): de Audi stoelverhoger met rug- en hoofdsteun. Voor de allerkleinsten tot 13 kg (ca. 12 maanden): het Audi babyzitje. Alle autostoeltjes zijn er in de kleuren Misanorood/zwart en Titaangrijs/zwart.



¹ De glanzend zwarte ski- en bagagekoffers zijn leverbaar in de loop van het modeljaar.

² Op het EU-bandenlabel staan de rolweerstand, geluidsproductie en grip op een natte weg. Het brandstofverbruik en de CO₂-emissie staan op pagina 114 en verder.

Model	A3 Sportback g-tron 1.4 TFSI (81 kW)	
Motorbouwwijze	Viercilinder-in-lijn benzinemotor met directe inspuiting, turbo en CNG-modificatie	
Inhoud in cm ³ (kleppen per cilinder)	1.395 (4)	
Max. vermogen ³ in kW bij min ⁻¹	81/4.800-6.000	
Max. koppel in Nm bij min ⁻¹	200/1.500-3.500	
Krachtoverbrenging		
Aandrijving	Voorwielen	
Transmissie	6 versnellingen, handgeschakeld [7-traps S tronic]	
Gewichten/inhouden		
Leeggewicht ⁵ in kg	1.335	[1.355]
Max. totaalgewicht in kg	1.800	[1.820]
Max. daklast/kogeldruk in kg	75/50	[75/50]
Max. aanhangerlast ⁶ in kg		
ongeremd	660	[670]
geremd	1.300	[1.300]
Tankinhoud ca. in l	50	[50]
Tankinhoud ca. in kg (aardgas/CNG)	14,4	[14,4]

Model	A3 Sportback g-tron 1.4 TFSI (81 kW)	
Prestaties/verbruik¹		
Topsnelheid in km/h	197	[197]
Acceleratie 0-100 km/h in s	10,8	[10,8]
Brandstof	CNG/Euro 95 ²	
Brandstofverbruik ⁴ in l/100 km		
bebouwde kom	7,2-6,9	[6,6-6,3]
buitenweg	4,6-4,3	[4,7-4,4]
gemiddeld	5,5-5,2	[5,4-5,1]
Brandstofverbruik ⁴ aardgas (CNG) in kg/100km		
bebouwde kom	4,6-4,4	[4,4-4,2]
buitenweg	3,0-2,8	[2,9-2,7]
gemiddeld	3,6-3,4	[3,5-3,3]
CO ₂ -emissie ⁴ in g/km		
bebouwde kom	167-160	[154-145]
buitenweg	106-99	[108-101]
gemiddeld	128-121	[124-117]
CO ₂ -emissie ⁴ aardgas (CNG) in g/km		
bebouwde kom	127-121	[119-114]
buitenweg	82-76	[81-75]
gemiddeld	98-92	[95-89]
Emissienorm	EU6	[EU6]

Model	A3/A3 Sportback 1.2 TFSI (81 kW)				A3/A3 Sportback 1.4 TFSI (92 kW)				A3/A3 Sportback 1.8 TFSI (132 kW)				A3/A3 Sportback 1.8 TFSI quattro (132 kW)	
Motorbouwwijze	Viercilinder-in-lijn benzinemotor met directe inspuiting en turbo				Viercilinder-in-lijn benzinemotor met directe inspuiting en turbo				Viercilinder-in-lijn benzinemotor met directe inspuiting en turbo				Viercilinder-in-lijn benzinemotor met directe inspuiting en turbo	
Inhoud in cm ³ (kleppen per cilinder)	1.197 (4)				1.395 (4)				1.798 (4)				1.798 (4)	
Max. vermogen ³ in kW bij min ⁻¹	81/4.600-5.600				92/5.000-6.000				132/5.100-6.200				132/4.500-6.200	
Max. koppel in Nm bij min ⁻¹	175/1.400-4.000				200/1.400-4.000				250/1.250-5.000				280/1.350-4.500	
Krachtoverbrenging														
Aandrijving	Voorwielen				Voorwielen				Voorwielen				quattro®	
Transmissie	6 versnellingen, handgeschakeld [7-traps S tronic]				6 versnellingen, handgeschakeld [7-traps S tronic]				6 versnellingen, handgeschakeld [7-traps S tronic]				[6-traps S tronic]	
Gewichten/inhouden														
	A3		A3 Sportback		A3		A3 Sportback		A3		A3 Sportback		A3	A3 Sportback
Leeggewicht ⁵ in kg	1.225	[1.245]	1.255	[1.275]	1.250	[1.270]	1.280	[1.300]	1.305	[1.325]	1.335	[1.355]	[1.415]	[1.445]
Max. totaalgewicht in kg	1.710	[1.730]	1.740	[1.760]	1.735	[1.755]	1.765	[1.785]	1.790	[1.810]	1.820	[1.840]	[1.900]	[1.930]
Max. daklast/kogeldruk in kg	75/75	[75/75]	75/75	[75/75]	75/75	[75/75]	75/75	[75/75]	75/75	[75/75]	75/75	[75/75]	[75/75]	[75/75]
Max. aanhangerlast ⁶ in kg ongeremd	610	[620]	620	[630]	620	[630]	640	[650]	650	[660]	660	[670]	[700]	[720]
geremd	1.300	[1.300]	1.300	[1.300]	1.400	[1.400]	1.400	[1.400]	1.600	[1.600]	1.600	[1.600]	[1.600]	[1.600]
Tankinhoud ca. in l	50	[50]	50	[50]	50	[50]	50	[50]	50	[50]	50	[50]	[55]	[55]
Prestaties/verbruik¹														
Topsnelheid in km/h	198	[198]	198	[198]	206	[206]	206	[206]	235	[235]	235	[235]	[228]	[228]
Acceleratie 0-100 km/h in s	9,9	[9,9]	10,1	[10,1]	9,2	[9,1]	9,4	[9,3]	7,1	[7,2]	7,2	[7,3]	[6,7]	[6,8]
Brandstof	Euro 95 ²				Euro 95 ²				Euro 95 ²				Euro 95 ²	
Brandstofverbruik ⁴ in l/100 km bebouwde kom	6,4-6,2	[6,2-5,9]	6,4-6,2	[6,2-5,9]	7,1-6,7	[6,4-6,0]	7,1-6,7	[6,5-6,1]	7,7-7,4	[7,3-7,0]	7,7-7,4	[7,3-7,0]	[8,3-8,0]	[8,3-8,0]
buitenweg	4,4-4,2	[4,4-4,1]	4,4-4,2	[4,4-4,1]	4,5-4,1	[4,5-4,1]	4,5-4,1	[4,6-4,2]	5,2-4,9	[5,1-4,8]	5,2-4,9	[5,1-4,8]	[5,8-5,5]	[5,8-5,5]
gemiddeld	5,1-4,9	[5,1-4,8]	5,1-4,9	[5,1-4,8]	5,5-5,1	[5,2-4,8]	5,5-5,1	[5,3-4,9]	6,1-5,8	[5,9-5,6]	6,1-5,8	[5,9-5,6]	[6,7-6,4]	[6,7-6,4]
CO ₂ -emissie ⁴ in g/km bebouwde kom	148-143	[143-136]	148-143	[143-136]	162-154	[144-136]	162-154	[147-140]	175-171	[166-160]	175-171	[166-160]	[190-186]	[190-186]
buitenweg	102-97	[103-95]	102-97	[103-95]	104-96	[103-95]	104-96	[105-98]	118-113	[117-112]	118-113	[117-112]	[134-128]	[134-128]
gemiddeld	119-114	[118-110]	119-114	[118-110]	125-117	[118-110]	125-117	[120-113]	139-134	[134-129]	139-134	[134-129]	[154-149]	[154-149]
Emissienorm	EU6	[EU6]	EU6	[EU6]	EU6	[EU6]	EU6	[EU6]	EU6	[EU6]	EU6	[EU6]	[EU6]	[EU6]

Model	A3/A3 Sportback 1.6 TDI (81 kW)				A3 Sportback 1.6 TDI quattro (81 kW)				A3/A3 Sportback 2.0 TDI (110 kW)				A3/A3 Sportback 2.0 TDI quattro (110 kW)			
Motorbouwwijze	Viercilinder-in-lijn dieselmotor met common-railinspuiting en turbo				Viercilinder-in-lijn dieselmotor met common-railinspuiting en turbo				Viercilinder-in-lijn dieselmotor met common-railinspuiting en turbo				Viercilinder-in-lijn dieselmotor met common-railinspuiting en turbo			
Inhoud in cm ³ (kleppen per cilinder)	1.598 (4)				1.598 (4)				1.968 (4)				1.968 (4)			
Max. vermogen ³ in kW bij min ⁻¹	81/3.200-4.000				81/3.200-4.000				110/3.500-4.000				110/3.500-4.000			
Max. koppel in Nm bij min ⁻¹	250/1.500-3.000				250/1.500-3.000				340/1.750-3.000				340/1.750-3.000			
Krachtoverbrenging																
Aandrijving	Voorwielen				quattro®				Voorwielen				quattro®			
Transmissie	6 versnellingen, handgeschakeld [7-traps S tronic]				6 versnellingen, handgeschakeld				6 versnellingen, handgeschakeld [6-traps S tronic]				6 versnellingen, handgeschakeld			
Gewichten/inhouden	A3		A3 Sportback				A3		A3 Sportback		A3		A3 Sportback			
Leeggewicht ⁵ in kg	1.305	[1.325]	1.335	[1.355]	1.455		1.350	[1.370]	1.380	[1.395]	1.430	1.460				
Max. totaalgewicht in kg	1.790	[1.810]	1.820	[1.840]	1.940		1.835	[1.855]	1.865	[1.880]	1.915	1.945				
Max. daklast/kogeldruk in kg	75/75	[75/75]	75/75	[75/75]	75/75		75/75	[75/75]	75/75	[75/75]	75/75	75/75				
Max. aanhangerlast ⁶ in kg ongeremd	650	[660]	660	[670]	730		670	[680]	690	[690]	710	730				
geremd	1.500	[1.500]	1.500	[1.500]	1.500		1.600	[1.600]	1.600	[1.600]	1.800	1.800				
Tankinhoud ca. in l	50	[50]	50	[50]	55		50	[50]	50	[50]	55	55				
Prestaties/verbruik¹																
Topsnelheid in km/h	200	[200]	200	[200]	193		218	[218]	218	[218]	214	214				
Acceleratie 0-100 km/h in s	10,5	[10,5]	10,7	[10,7]	11,2		8,5	[8,2]	8,6	[8,3]	8,2	8,3				
Brandstof	Diesel ⁷				Diesel ⁷				Diesel ⁷				Diesel ⁷			
Brandstofverbruik ⁴ in l/100 km bebouwde kom	4,8-4,5	[4,6-4,3]	4,8-4,5	[4,6-4,3]	5,7-5,3		5,2-4,9	[5,5-5,2]	5,2-4,9	[5,5-5,2]	5,9-5,6	5,9-5,6				
buitenweg	3,7-3,4	[3,8-3,5]	3,7-3,4	[3,8-3,5]	4,5-4,1		3,8-3,5	[4,3-4,0]	3,8-3,5	[4,3-4,0]	4,4-4,1	4,4-4,1				
gemiddeld	4,1-3,8	[4,1-3,8]	4,1-3,8	[4,1-3,8]	4,9-4,5		4,3-4,0	[4,7-4,4]	4,3-4,0	[4,7-4,4]	5,0-4,7	5,0-4,7				
CO ₂ -emissie ⁴ in g/km bebouwde kom	125-117	[119-112]	125-117	[119-112]	150-139		131-127	[141-136]	131-127	[141-136]	152-147	152-147				
buitenweg	97-89	[100-92]	97-89	[100-92]	120-107		98-93	[111-105]	98-93	[111-105]	114-108	114-108				
gemiddeld	107-99	[107-99]	107-99	[107-99]	131-119		110-105	[122-116]	110-105	[122-116]	128-122	128-122				
Emissienorm	EU6	[EU6]	EU6	[EU6]	EU6				EU6	[EU6]	EU6	[EU6]	EU6	EU6		

Model	A3/A3 Sportback 2.0 TDI (135 kW)		A3/A3 Sportback 2.0 TDI quattro (135 kW)		S3/S3 Sportback 2.0 TFSI quattro (221 kW)			
Motorbouwwijze	Viercilinder-in-lijn dieselmotor met common-railinspuiting en turbo		Viercilinder-in-lijn dieselmotor met common-railinspuiting en turbo		Viercilinder-in-lijn benzinemotor met directe inspuiting en turbo			
Inhoud in cm ³ (kleppen per cilinder)	1.968 (4)		1.968 (4)		1.984 (4)			
Max. vermogen ³ in kW bij min ⁻¹	135/3.500-4.000		135/3.500-4.000		221/5.500-6.200			
Max. koppel in Nm bij min ⁻¹	380/1.750-3.250		380/1.750-3.250		380/1.800-5.500			
Krachtoverbrenging								
Aandrijving	Voorwielen		quattro®		quattro®			
Transmissie	6 versnellingen, handgeschakeld		[6-traps S tronic]		6 versnellingen, handgeschakeld [6-traps S tronic]			
Gewichten/inhouden								
	A3	A3 Sportback	A3	A3 Sportback	S3		S3 Sportback	
Leeggewicht ⁵ in kg	1.360	1.390	[1.465]	[1.495]	1.480	[1.500]	1.505	[1.530]
Max. totaalgewicht in kg	1.845	1.875	[1.950]	[1.980]	1.965	[1.985]	1.990	[2.015]
Max. daklast/kogeldruk in kg	75/75	75/75	[75/75]	[75/75]	75/-	[75/-]	75/-	[75/-]
Max. aanhangerlast ⁶ in kg ongeremd	680	690	[730]	[740]	-	[-]	-	[-]
geremd	1.600	1.600	[1.800]	[1.800]	-	[-]	-	[-]
Tankinhoud ca. in l	50	50	[55]	[55]	55	[55]	55	[55]
Prestaties/verbruik¹								
Topsnelheid in km/h	234	234	[230]	[230]	250 ⁸	[250] ⁸	250 ⁸	[250] ⁸
Acceleratie 0-100 km/h in s	7,3	7,4	[6,8]	[6,9]	5,2	[4,8]	5,3	[4,9]
Brandstof	Diesel ⁷		Diesel ⁷		Super 98 ⁹			
Brandstofverbruik ⁴ in l/100 km bebouwde kom	5,3-5,0	5,3-5,0	[5,7-5,4]	[5,7-5,4]	9,2-9,1	[8,5] ¹⁰	9,2-9,1	[8,6-8,5]
buitenweg	3,9-3,6	4,0-3,7	[4,6-4,3]	[4,6-4,3]	5,9-5,8	[5,9] ¹⁰	5,9-5,8	[6,0-5,9]
gemiddeld	4,4-4,1	4,4-4,1	[5,0-4,7]	[5,0-4,7]	7,1-7,0	[6,9] ¹⁰	7,1-7,0	[7,0-6,9]
CO ₂ -emissie ⁴ in g/km bebouwde kom	138-131	138-131	[148-142]	[148-142]	211-209	[196] ¹⁰	211-209	[197-196]
buitenweg	103-96	103-96	[119-113]	[119-113]	136-135	[138] ¹⁰	136-135	[139-138]
gemiddeld	116-109	116-109	[130-124]	[130-124]	164-162	[159] ¹⁰	164-162	[160-159]
Emissienorm	EU6	EU6	[EU6]	[EU6]	EU6	[EU6]	EU6	[EU6]

Model	A3/A3 Sportback 1.4 TFSI ultra (110 kW)			
Motorbouwwijze	Viercilinder-in-lijn benzinemotor met directe inspuiting, turbo en Audi cylinder on demand			
Inhoud in cm ³ (kleppen per cilinder)	1.395 (4)			
Max. vermogen ³ in kW bij min ⁻¹	110/5.000-6.000			
Max. koppel in Nm bij min ⁻¹	250/1.500-3.500			
Krachtoverbrenging				
Aandrijving	Voorwielen			
Transmissie	6 versnellingen, handgeschakeld [7-traps S tronic]			
Gewichten/inhouden	A3		A3 Sportback	
Leeggewicht ⁵ in kg	1.270	[1.280]	1.300	[1.310]
Max. totaalgewicht in kg	1.755	[1.765]	1.785	[1.795]
Max. daklast/kogeldruk in kg	75/75	[75/75]	75/75	[75/75]
Max. aanhangerlast ⁶ in kg				
ongeremd	630	[640]	650	[650]
geremd	1.500	[1.500]	1.500	[1.500]
Tankinhoud ca. in l	50	[50]	50	[50]
Prestaties/verbruik¹				
Topsnelheid in km/h	220	[220]	220	[220]
Acceleratie 0-100 km/h in s	8,1	[8,1]	8,2	[8,2]
Brandstof	Euro 95 ²			
Brandstofverbruik ⁴ in l/100 km				
bebouwde kom	6,0-5,6	[5,9-5,5]	6,1-5,7	[6,1-5,7]
buitenweg	4,3-3,9	[4,3-3,9]	4,4-4,0	[4,4-4,0]
gemiddeld	4,9-4,5	[4,9-4,5]	5,0-4,6	[5,0-4,6]
CO ₂ -emissie ⁴ in g/km				
bebouwde kom	137-129	[136-127]	139-132	[138-129]
buitenweg	98-90	[100-90]	100-93	[102-92]
gemiddeld	112-105	[113-104]	115-107	[115-106]
Emissienorm	EU6	[EU6]	EU6	[EU6]

Toelichting

- ¹ Het brandstofverbruik en de CO₂-emissie zijn mede afhankelijk van de velg- en bandenmaat.
- ² Wij raden het gebruik van lood- en zwavelvrije Euro 95 aan die voldoet aan DIN EN 228. Als deze niet verkrijgbaar is, mag u lood- en zwavelvrije Normaal 91 tanken die voldoet aan DIN EN 228. Dan neemt het vermogen iets af. De motor is ook geschikt voor E10. Dat is Euro 95 die voor 10% uit ethanol bestaat. De verbruikscijfers zijn berekend met Euro 95 in de tank, volgens verordening 692/2008/EG.
- ³ Deze waarde is bepaald met de voorgeschreven meetmethode volgens de actuele versie van richtlijn UN-R 85.
- ⁴ De waarden zijn bepaald met de voorgeschreven meetmethode. De waarden hebben geen betrekking op één bepaalde auto en zijn ook niet gekoppeld aan ons aanbod, maar dienen alleen om een vergelijking te kunnen maken tussen de verschillende uitvoeringen.
- ⁵ Leeggewicht met een bestuurder (75 kg) en de tank voor 90% gevuld, gemeten volgens de actuele versie van verordening (EU) 1230/2012. Door meeruitvoeringen kan zowel het leeggewicht als de luchtweerstandscoefficiënt worden verhoogd, waardoor het laadvermogen en de topsnelheid dienovereenkomstig afnemen.
- ⁶ Bij toenemende hoogte neemt het motorvermogen af. Vanaf 1.000 m boven de zeespiegel en iedere 1.000 m hoger dient men steeds 10% van de totale gewichtscombinatie (max. aanhangerlast + max. totaalgewicht) af te trekken. Max. aanhangerlast geldt met een originele Audi trekhaak.
- ⁷ Wij raden het gebruik van zwavelvrije diesel aan die voldoet aan DIN EN 590. Indien niet beschikbaar, is ook het gebruik van zwavelhoudende diesel mogelijk die voldoet aan DIN EN 590.
- ⁸ Begrensd.
- ⁹ Wij raden het gebruik van lood- en zwavelvrije Super 98 aan die voldoet aan DIN EN 228. Als deze niet verkrijgbaar is, mag u lood- en zwavelvrije Euro 95 tanken die voldoet aan DIN EN 228. Dan neemt het vermogen iets af. De motor is ook geschikt voor E10. Dat is Euro 95 die voor 10% uit ethanol bestaat. De verbruikscijfers zijn berekend met Euro 95 in de tank, volgens verordening 692/2008/E.
- ¹⁰ Het brandstofverbruik en de CO₂-emissie alsmede afwijkingen van de vermelde waarden zijn niet alleen afhankelijk van de efficiency waarmee de auto de brandstof benut, maar ook van de rijstijl en andere niet-technische factoren. CO₂ is het drijfgas dat hoofdzakelijk verantwoordelijk is voor de opwarming van de aarde.

Gebruikerstip over de velgen

Glanzend gefreesde, gepolijste en gedeeltelijk gepolijste velgen zijn niet winterbestendig. Door de behandeling van het velgoppervlak zijn de velgen niet goed beschermd tegen corrosie, waardoor bijvoorbeeld strooizout voor blijvende beschadigingen kan zorgen. Kies daarom in de winter voor speciale wintervelgen.

Audi A3

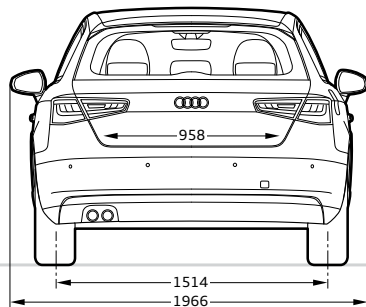
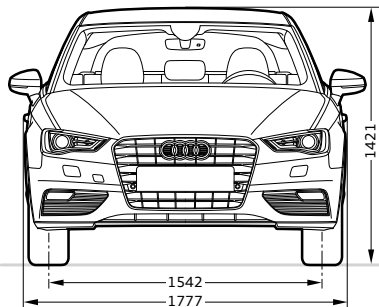
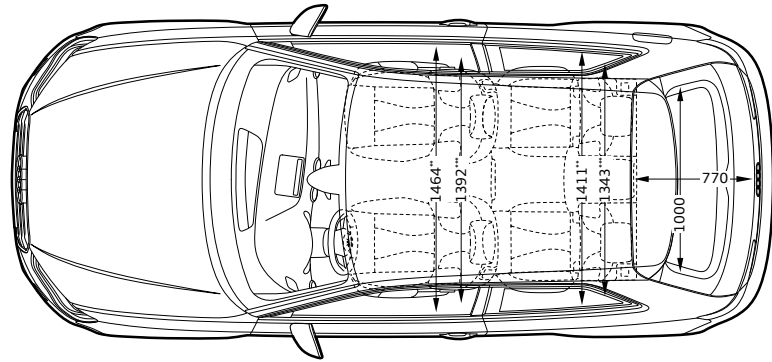
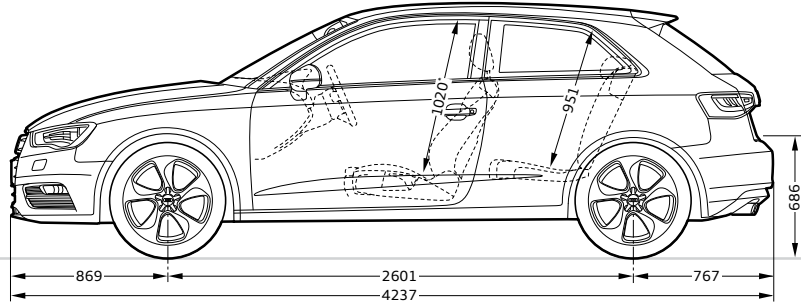

Audi A3 Sportback

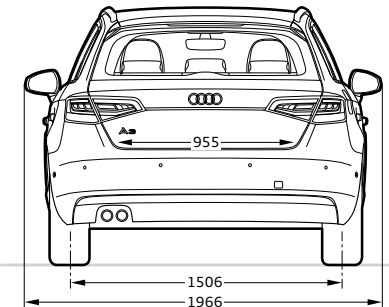
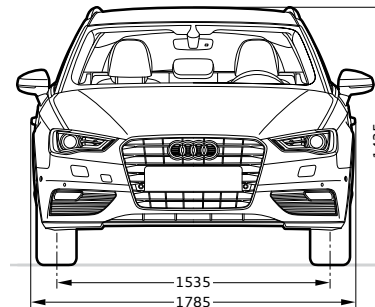
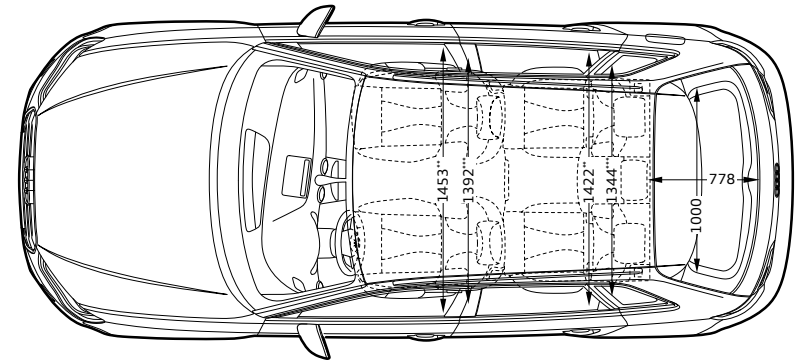
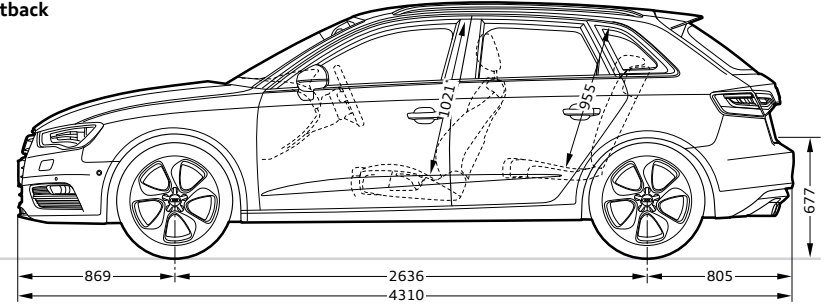
**Afmetingen in millimeter.**

Afmetingen gemeten van onbeladen auto.

Inhoud bagageruimte: voorwielaandrijving 365/1.100 l, quattro permanente vierwielaandrijving 325/1.060 l.

Tweede waarde: met neergeklapte achterbankleuning en beladen tot dakhoogte. Draaicirkel ca. 10,7 m.

*Maximale hoofdruimte. **Breedte op ellebooghoogte. ***Breedte op schouderhoogte.

Afmetingen in millimeter.

Afmetingen gemeten van onbeladen auto.

Inhoud bagageruimte: voorwielaandrijving 380/1.220 l, quattro permanente vierwielaandrijving 340/1.180 l.

Tweede waarde: met neergeklapte achterbankleuning en beladen tot dakhoogte. Draaicirkel ca. 10,9 m.

*Maximale hoofdruimte. **Breedte op ellebooghoogte. ***Breedte op schouderhoogte.

Audi S3

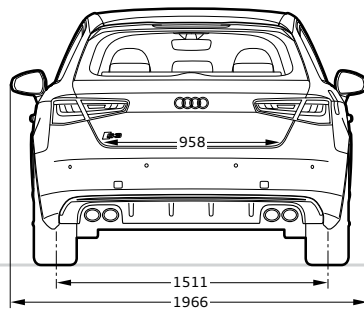
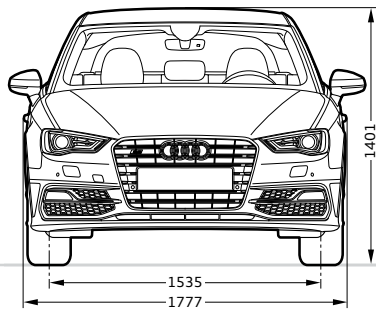
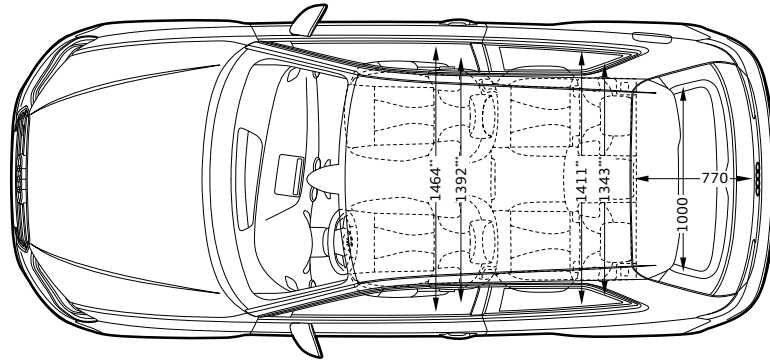
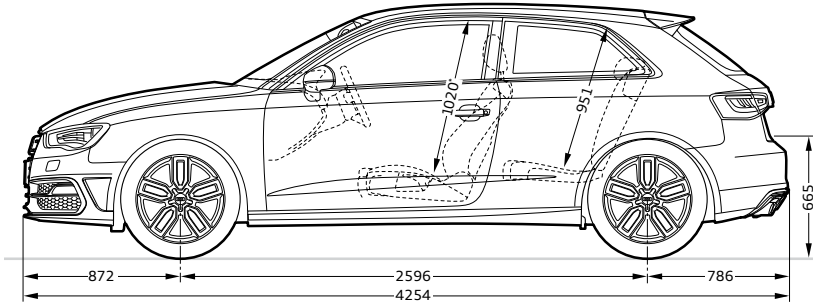

Afmetingen in millimeter.

Afmetingen gemeten van onbeladen auto.

Inhoud bagageruimte 325/1.060 l. Tweede waarde: met neergeklapte achterbankleuning, beladen tot dakhoogte.

Draaicirkel ca. 10,7 m.

* Maximale hoofdruimte. ** Breedte op ellebooghoogte. *** Breedte op schouderhoogte.

Audi S3 Sportback

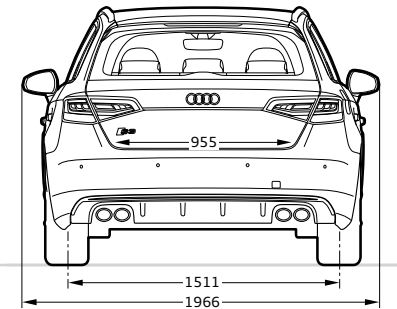
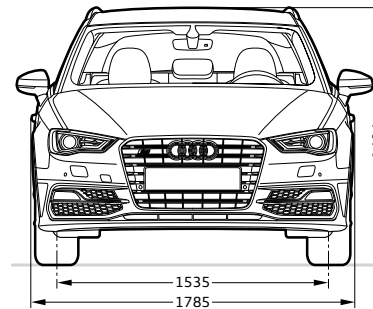
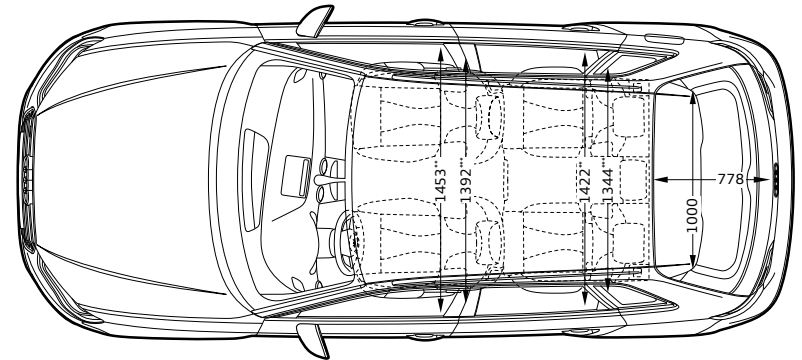
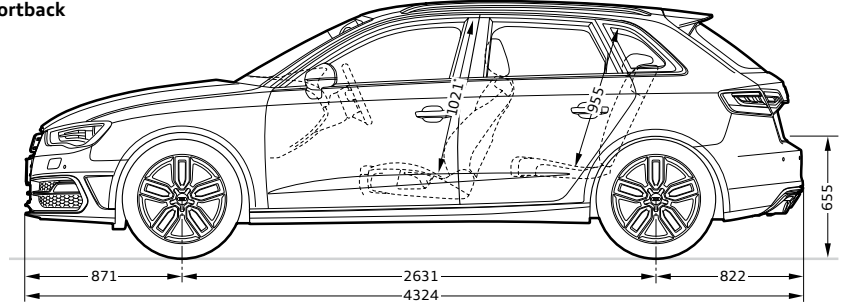

















Afmetingen in millimeter.

Afmetingen gemeten van onbeladen auto.





Inhoud bagageruimte 340/1.180 l. Tweede waarde: met neergeklapte achterbankleuning, beladen tot dakhoogte.

Draaicirkel ca. 10,9 m.









* Maximale hoofdruimte. ** Breedte op ellebooghoogte. *** Breedte op schouderhoogte.

	Pagina	A3/A3 Sportback Attraction	A3/A3 Sportback Ambition	A3/A3 Sportback Ambiente	S3/S3 Sportback
Uitvoeringen/pakketten	78				
S line exterieur		■	■	■	—
S line		—	■	—	—
Audi design selection caprioranje		—	■	—	—
Audi design selection corsorood		—	—	—	■
Uni lakkleuren	88				
 Ibiswit		□	□	□	□
 Brilljantrood		□	□	□	□
 Brilljantzwart		□	□	□	□
Metallic lakkleuren	88				
 Floretzilver metallic		■	■	■	■
 Monsoongrijs metallic		■	■	■	■
 Dakotagrijs metallic		■	■	■	—
 Belugabruin metallic		■	■	■	■
 Gletsjerwit metallic		■	■	■	■
 Shirazrood metallic		■	■	■	—
 Scubablauw metallic		■	■	■	—
 Mythoszwart metallic		■	■	■	■
Pareleffect lakkleuren	89				
 Misanorood pareleffect		■	■	■	■
 Daytonagrijs pareleffect		—	■ ¹	—	■
 Sepangblauw pareleffect		—	—	—	■
Kristaleffect lakkleur	89				
 Panterzwart kristaleffect		—	—	—	■
Kleur naar klantenwens	89				
 Audi exclusive individuele lakkleuren		■	■	■	■

□ Standaarduitrusting ■ Meeruitvoering □■ Standaarduitrusting/meeruitvoering modelafhankelijk
Een selectie van de standaarduitrusting en opties is nader beschreven vanaf pagina 68.

















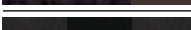

	Pagina	A3/A3 Sportback Attraction	A3/A3 Sportback Ambition	A3/A3 Sportback Ambiente	S3/S3 Sportback
Velgen/banden	90				
 16-inch gegoten lichtmetalen velgen in 10-spaak design		□	□	—	—
 16-inch gegoten lichtmetalen velgen in 15-spaak Y-design		—	—	□	—
 17-inch gegoten lichtmetalen velgen in 5-arm kinetic design		■	■	■	—
 17-inch gegoten lichtmetalen velgen in 15-spaak design		■	■	■	—
 17-inch Audi Sport gegoten lichtmetalen velgen in 5-dubbelspaak design		■	■	■	—

— Niet leverbaar



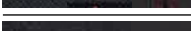
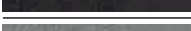
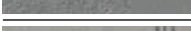
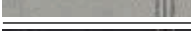





	Pagina	A3/A3 Sportback Attraction	A3/A3 Sportback Ambition	A3/A3 Sportback Ambiente	S3/S3 Sportback
 18-inch gegoten lichtmetalen velgen in 5-arm dynamiek design, contrastgrijs, gedeeltelijk gepolijst ²		■	■	■	–
 18-inch gegoten lichtmetalen velgen in 5-parallelspaak design (S-design), gedeeltelijk gepolijst ²		–	□ ³	–	□
 18-inch gegoten lichtmetalen velgen in 5-dubbelspaak ster design (S-design), contrastgrijs, gedeeltelijk gepolijst ²		–	–	–	■
 18-inch Audi Sport gegoten lichtmetalen velgen in 5-arm rotor design, mat zwart, glanzend gefreesd ²		■	■	■	■
 18-inch Audi Sport gegoten lichtmetalen velgen in 10-spaak design		■	■	■	■
 18-inch Audi Sport gegoten lichtmetalen velgen in 10-spaak design in matte titaanoptiek, glanzend gefreesd ²		■	■	■	■
 19-inch Audi Sport gegoten lichtmetalen velgen in 5-arm wing design in titaanoptiek glanzend, glanzend gefreesd ^{2,4}		■	■	■	■
 19-inch Audi Sport gegoten lichtmetalen velgen in 5-V-spaak design in titaanoptiek mat, glanzend gefreesd ^{2,4}		■	■	■	■

	Pagina	A3/A3 Sportback Attraction	A3/A3 Sportback Ambition	A3/A3 Sportback Ambiente	S3/S3 Sportback
Bandenreparatieset ⁵		□	□	□	–
Ruimtebesparend reservewiel ⁵		□	□	□	□
Bandenspanningscontrolesysteem		■	■	■	■
Wielbouten, diefstalbeveiligd		■	■	■	■
Boordgereedschap		□	□	□	□
Krik		□	□	□	□
Stoelen	92				
Standaardstoelen voor		□	–	□	–
Sportstoelen voor		■	□	■	□
Supersportstoelen voor		–	■ ¹	–	■







¹ Alleen in combinatie met S line. ² Kijk voor gebruikerstips over de velgen op pagina 119. ³ Standaard in combinatie met S line. ⁴ Alleen voor motoren vanaf 92 kW en alleen in combinatie met sportonderstel of Audi magnetic ride. Op de S3/S3 Sportback alleen in combinatie met Audi magnetic ride. ⁵ De A3 Sportback g-tron heeft een bandenreparatieset; de A3/A3 Sportback met TFSI- of TDI-motor heeft een ruimtebesparend reservewiel.

	Pagina	A3/A3 Sportback Attraction	A3/A3 Sportback Ambition	A3/A3 Sportback Ambiente	S3/S3 Sportback
Stoelbekledingen voor standaardstoelen voor	92				
 Stof Marathon zwart		<input type="checkbox"/>	-	-	-
 Stof Marathon titaangrijs		<input type="checkbox"/>	-	-	-
 Stof Regatta/mono.pur zwart		-	-	<input type="checkbox"/>	-
 Stof Regatta/mono.pur titaangrijs		-	-	<input type="checkbox"/>	-
 Stof Regatta/mono.pur pashminabeige		-	-	<input type="checkbox"/>	-
 Stof Regatta/mono.pur kastanjebruin		-	-	<input type="checkbox"/>	-
 Leder Milano zwart		<input checked="" type="checkbox"/>	-	<input checked="" type="checkbox"/>	-
 Leder Milano pashminabeige		<input checked="" type="checkbox"/>	-	<input checked="" type="checkbox"/>	-
 Audi exclusive lederen bekleding ¹		<input checked="" type="checkbox"/>	-	<input checked="" type="checkbox"/>	-
Stoelbekledingen voor sportstoelen voor	94				
 Stof Rallye zwart/zwart		-	<input type="checkbox"/>	-	-
 Stof Rallye zwart/zilver		-	<input type="checkbox"/>	-	-
 Stof Rallye zwart/blauw		-	<input type="checkbox"/>	-	-
 Stof Rallye zwart/geel		-	<input type="checkbox"/>	-	-
 Stof Biathlon/leder zwart met gekleurde stiksels		-	<input checked="" type="checkbox"/> ²	-	-
 Stof Trophy/leder zwart met gekleurde stiksels		-	-	-	<input type="checkbox"/>
 Alcantara/leder zwart		<input checked="" type="checkbox"/>	<input checked="" type="checkbox"/>	<input checked="" type="checkbox"/>	<input checked="" type="checkbox"/>
 Alcantara/leder titaangrijs		<input checked="" type="checkbox"/>	<input checked="" type="checkbox"/>	<input checked="" type="checkbox"/>	-
 Alcantara/leder maanzilver met gekleurde stiksels		-	-	-	<input checked="" type="checkbox"/>
 Alcantara/leder zwart met gekleurde stiksels		-	-	-	<input checked="" type="checkbox"/>
 Geperforeerd alcantara/leder zwart met gekleurde stiksels ³		-	<input checked="" type="checkbox"/>	-	-
 Leder Milano zwart		<input checked="" type="checkbox"/>	<input checked="" type="checkbox"/>	<input checked="" type="checkbox"/>	-
 Leder Milano titaangrijs		<input checked="" type="checkbox"/>	<input checked="" type="checkbox"/>	<input checked="" type="checkbox"/>	-

Standaarduitrusting Meeruitvoering Standaarduitrusting/meeruitvoering modelafhankelijk
Een selectie van de standaarduitrusting en opties is nader beschreven vanaf pagina 68.

	Pagina	A3/A3 Sportback Attraction	A3/A3 Sportback Ambition	A3/A3 Sportback Ambiente	S3/S3 Sportback
 Leder Milano kastanjebruin		<input checked="" type="checkbox"/>	<input checked="" type="checkbox"/>	<input checked="" type="checkbox"/>	-
 Leder fijnnappa zwart		-	<input checked="" type="checkbox"/> ³	-	<input checked="" type="checkbox"/>
 Leder fijnnappa maanzilver		-	-	-	<input checked="" type="checkbox"/>
 Leder Milano zwart/leder Velvet caprioranje met gekleurde stiksels ⁴		-	<input checked="" type="checkbox"/>	-	-
 Leder fijnnappa zwart/leder Velvet corsoroed met gekleurde stiksels ⁴		-	-	-	<input checked="" type="checkbox"/>
 Audi exclusive lederen bekleding ⁵		<input checked="" type="checkbox"/>	<input checked="" type="checkbox"/>	<input checked="" type="checkbox"/>	<input checked="" type="checkbox"/>
Stoelbekledingen voor supersportstoelen voor	94				
 Leder fijnnappa zwart met stiksels in ruitpatroon		-	<input checked="" type="checkbox"/> ³	-	<input checked="" type="checkbox"/>
 Audi exclusive lederen bekleding ¹		-	<input checked="" type="checkbox"/> ³	-	<input checked="" type="checkbox"/>
Lederuitrusting	94				
Lederuitrusting met Audi exclusive alcantara/leder fijnnappa		<input checked="" type="checkbox"/>	<input checked="" type="checkbox"/>	<input checked="" type="checkbox"/>	<input checked="" type="checkbox"/>
Lederuitrusting met Audi exclusive leder fijnnappa		<input checked="" type="checkbox"/>	<input checked="" type="checkbox"/>	<input checked="" type="checkbox"/>	<input checked="" type="checkbox"/>
Audi exclusive uitgebreide lederuitrusting		<input checked="" type="checkbox"/>	<input checked="" type="checkbox"/>	<input checked="" type="checkbox"/>	<input checked="" type="checkbox"/>
Uitgebreide interieurelementen mono.pur		<input checked="" type="checkbox"/>	<input checked="" type="checkbox"/>	<input checked="" type="checkbox"/>	<input checked="" type="checkbox"/>
Zitcomfort	94				
Passagiersstoel in hoogte verstelbaar		<input type="checkbox"/>	<input type="checkbox"/>	<input type="checkbox"/>	<input type="checkbox"/>
Elektrisch verstelbare bestuurdersstoel ⁶		<input checked="" type="checkbox"/>	<input checked="" type="checkbox"/>	<input checked="" type="checkbox"/>	<input checked="" type="checkbox"/>
Elektrisch verstelbare voorstoelen ⁶		<input checked="" type="checkbox"/>	<input checked="" type="checkbox"/>	<input checked="" type="checkbox"/>	<input checked="" type="checkbox"/>
4-voudig instelbare lendensteunen in de voorstoelen		<input checked="" type="checkbox"/>	<input checked="" type="checkbox"/>	<input checked="" type="checkbox"/>	<input checked="" type="checkbox"/>
Stoelverwarming voor		<input checked="" type="checkbox"/>	<input checked="" type="checkbox"/>	<input checked="" type="checkbox"/>	<input checked="" type="checkbox"/>
Middenarmsteun voor		<input checked="" type="checkbox"/>	<input checked="" type="checkbox"/>	<input type="checkbox"/>	<input type="checkbox"/>
Comfortinstap ⁷		<input type="checkbox"/>	<input type="checkbox"/>	<input type="checkbox"/>	<input type="checkbox"/>

- Niet leverbaar

	Pagina	A3/A3 Sportback Attraction	A3/A3 Sportback Ambition	A3/A3 Sportback Ambiente	S3/S3 Sportback
Achterbank	94				
Neerklapbare achterbankleuning		<input type="checkbox"/>	<input type="checkbox"/>	<input type="checkbox"/>	<input type="checkbox"/>
Hemelbekledingen					
Hemelbekleding van maanzilveren of pashminabeige stof		<input type="checkbox"/>	<input type="checkbox"/>	<input type="checkbox"/>	<input checked="" type="checkbox"/> ⁸
Hemelbekleding van zwarte stof		<input checked="" type="checkbox"/>	<input type="checkbox"/> ²	<input checked="" type="checkbox"/>	<input type="checkbox"/>
Decoratielijsten	96				
 Micrometallic zilver		<input type="checkbox"/>	<input type="checkbox"/>	-	-
 3D-optiek Luv		<input checked="" type="checkbox"/>	<input checked="" type="checkbox"/>	<input type="checkbox"/>	-
 Aluminium Mistral zilver		<input checked="" type="checkbox"/>	<input checked="" type="checkbox"/>	<input checked="" type="checkbox"/>	-
 Aluminium Mistral brons		<input checked="" type="checkbox"/>	<input checked="" type="checkbox"/>	<input checked="" type="checkbox"/>	-
 Geborsteld mat aluminium		-	<input type="checkbox"/> ²	-	<input type="checkbox"/>
 3D-optiek zwart		-	<input checked="" type="checkbox"/> ³	-	<input checked="" type="checkbox"/>
 Audi exclusive in kleur gelakte decoratielijsten		<input checked="" type="checkbox"/>	<input checked="" type="checkbox"/>	<input checked="" type="checkbox"/>	<input checked="" type="checkbox"/>
Verlichting	98				
Halogeen koplampen		<input type="checkbox"/>	<input type="checkbox"/>	<input type="checkbox"/>	-
Xenon plus inclusief koplampreinigingsinstallatie		<input checked="" type="checkbox"/>	<input checked="" type="checkbox"/>	<input checked="" type="checkbox"/>	<input type="checkbox"/>
adaptive light		<input checked="" type="checkbox"/>	<input checked="" type="checkbox"/>	<input checked="" type="checkbox"/>	<input checked="" type="checkbox"/>
Traploze hoogteregeling koplampen ⁹		<input checked="" type="checkbox"/>	<input checked="" type="checkbox"/>	<input checked="" type="checkbox"/>	<input checked="" type="checkbox"/>
LED-koplampen		<input checked="" type="checkbox"/>	<input checked="" type="checkbox"/>	<input checked="" type="checkbox"/>	<input checked="" type="checkbox"/>
Koplampreinigingsinstallatie ¹⁰		<input checked="" type="checkbox"/>	<input checked="" type="checkbox"/>	<input checked="" type="checkbox"/>	<input type="checkbox"/>
Grootlichtassistent		<input checked="" type="checkbox"/>	<input checked="" type="checkbox"/>	<input checked="" type="checkbox"/>	<input checked="" type="checkbox"/>
Licht-/regensensor		<input checked="" type="checkbox"/>	<input checked="" type="checkbox"/>	<input checked="" type="checkbox"/>	<input checked="" type="checkbox"/>
Achterlichten		<input type="checkbox"/>	<input type="checkbox"/>	<input type="checkbox"/>	-
LED-achterlichten ¹⁰		<input checked="" type="checkbox"/>	<input checked="" type="checkbox"/>	<input checked="" type="checkbox"/>	<input type="checkbox"/>

	Pagina	A3/A3 Sportback Attraction	A3/A3 Sportback Ambition	A3/A3 Sportback Ambiente	S3/S3 Sportback
Adaptieve remlichten		<input type="checkbox"/>	<input type="checkbox"/>	<input type="checkbox"/>	<input type="checkbox"/>
Mistlampen ¹¹		<input checked="" type="checkbox"/>	<input type="checkbox"/>	<input checked="" type="checkbox"/>	-
Interieurverlichting	99				
Interieurverlichting		<input type="checkbox"/>	<input type="checkbox"/>	<input type="checkbox"/>	<input type="checkbox"/>
Lichtpakket		<input checked="" type="checkbox"/>	<input checked="" type="checkbox"/>	<input type="checkbox"/>	<input checked="" type="checkbox"/>
Make-up spiegels verlicht		<input checked="" type="checkbox"/>	<input type="checkbox"/> ²	<input type="checkbox"/>	<input type="checkbox"/>
Exterieurdesign	99				
Type-/motoraanduiding		<input type="checkbox"/>	<input type="checkbox"/>	<input type="checkbox"/>	<input type="checkbox"/>
Audi Singleframe		<input type="checkbox"/>	<input type="checkbox"/>	<input type="checkbox"/>	<input type="checkbox"/>
Dorpellijsten		-	<input type="checkbox"/> ²	-	<input type="checkbox"/>
Bumpers		<input type="checkbox"/>	<input type="checkbox"/>	<input type="checkbox"/>	<input type="checkbox"/>
Diffusorgedeelte achter		<input type="checkbox"/>	<input type="checkbox"/>	<input type="checkbox"/>	<input type="checkbox"/>
Dakreling ⁵ blank of zwart		<input checked="" type="checkbox"/>	<input checked="" type="checkbox"/>	<input checked="" type="checkbox"/>	<input checked="" type="checkbox"/>
Dakspoiler		<input type="checkbox"/>	<input type="checkbox"/>	<input type="checkbox"/>	<input type="checkbox"/>
S-dakspoiler		<input checked="" type="checkbox"/>	<input checked="" type="checkbox"/>	<input checked="" type="checkbox"/>	-
Uitlaatsierstukken		<input type="checkbox"/>	<input type="checkbox"/>	<input type="checkbox"/>	<input type="checkbox"/>
Blanke sierlijsten		<input checked="" type="checkbox"/>	<input checked="" type="checkbox"/>	<input type="checkbox"/>	<input checked="" type="checkbox"/>
Audi exclusive zwarte sierlijsten		<input checked="" type="checkbox"/>	<input checked="" type="checkbox"/>	<input checked="" type="checkbox"/>	<input checked="" type="checkbox"/>
Interieurdesign	99				
Aluminiumoptiek interieur		<input checked="" type="checkbox"/>	<input checked="" type="checkbox"/>	<input checked="" type="checkbox"/>	<input type="checkbox"/>
Voetmatten voor		<input type="checkbox"/>	<input type="checkbox"/>	<input type="checkbox"/>	<input type="checkbox"/>
Voetmatten achter		<input type="checkbox"/>	<input type="checkbox"/>	<input type="checkbox"/>	<input type="checkbox"/>
Pedalen en voetsteun van roestvrijstaal		-	-	-	<input type="checkbox"/>
Instaplijsten met aluminium segmenten		-	<input type="checkbox"/>	<input type="checkbox"/>	<input type="checkbox"/>

¹ Leverbaar in leder fijnnappa. ² Standaard in combinatie met S line. ³ Alleen in combinatie met S line. ⁴ Alleen in combinatie met Audi design selection.

⁵ Leverbaar in leder fijnnappa en alcantara/leder fijnnappa. ⁶ Alleen voor de A3 Sportback/S3 Sportback. ⁷ Alleen voor de A3/S3. ⁸ Alleen met maanzilveren stof.

⁹ Alleen leverbaar in combinatie met adaptive light en Audi active lane assist. ¹⁰ Inbegrepen in Xenon plus inclusief koplampreinigingsinstallatie. ¹¹ Niet leverbaar in combinatie met LED-koplampen.

	Pagina	A3/A3 Sportback Attraction	A3/A3 Sportback Ambition	A3/A3 Sportback Ambiente	S3/S3 Sportback
Stuurwielen/bedieningselementen	100				
Vierspaaks lederen stuurwiel		<input type="checkbox"/>	–	<input type="checkbox"/>	–
Multifunctioneel vierspaaks lederen stuurwiel		■	–	■	–
Driespaaks lederen sportstuurwiel		–	<input type="checkbox"/>	–	<input type="checkbox"/>
Multifunctioneel driespaaks lederen sportstuurwiel		–	■	–	–
Multifunctioneel driespaaks lederen sportstuurwiel, afgevlakt aan onderzijde		–	■	–	■
Audi exclusieve aluminium versnellingspookknop		■	■	■	■ ¹
Audi exclusieve lederen bedieningselementen		■	■	■	■
Spiegels	100				
Buitenspiegels met geïntegreerde LED-richtingaanwijzers		<input type="checkbox"/>	<input type="checkbox"/>	<input type="checkbox"/>	<input type="checkbox"/>
Buitenspiegels verwarmbaar		<input type="checkbox"/>	<input type="checkbox"/>	<input type="checkbox"/>	<input type="checkbox"/>
Buitenspiegels elektrisch inklapbaar		■	■	■	■
Buitenspiegels elektrisch inklapbaar en aan bestuurderskant automatisch dimmend		■	■	■	■
Buitenspiegelbehuizingen in aluminiumoptiek		–	–	–	<input type="checkbox"/>
Binnenspiegel handmatig dimbaar		<input type="checkbox"/>	<input type="checkbox"/>	<input type="checkbox"/>	<input type="checkbox"/>
Binnenspiegel automatisch dimmend		■	■	■	■
Daken	101				
Glazen panoramadak		■	■	■	■
Ramen	101				
Warmtewerend glas, groen getint		<input type="checkbox"/>	<input type="checkbox"/>	<input type="checkbox"/>	<input type="checkbox"/>
Akoestische voorruit		<input type="checkbox"/>	<input type="checkbox"/>	<input type="checkbox"/>	<input type="checkbox"/>
Achterrautverwarming		<input type="checkbox"/>	<input type="checkbox"/>	<input type="checkbox"/>	<input type="checkbox"/>

Standaarduitrusting ■ Meeruitvoering Standaarduitrusting/meeruitvoering modelafhankelijk
Een selectie van de standaarduitrusting en opties is nader beschreven vanaf pagina 68.

	Pagina	A3/A3 Sportback Attraction	A3/A3 Sportback Ambition	A3/A3 Sportback Ambiente	S3/S3 Sportback
Extra donker getinte ramen (privacy glass)		■	■	■	■
Ruitenwissers		<input type="checkbox"/>	<input type="checkbox"/>	<input type="checkbox"/>	<input type="checkbox"/>
Zonnekleppen		<input type="checkbox"/>	<input type="checkbox"/>	<input type="checkbox"/>	<input type="checkbox"/>
Klimaatregeling	101				
Ventilatie en verwarming		<input type="checkbox"/>	<input type="checkbox"/>	<input type="checkbox"/>	<input type="checkbox"/>
Handbediende airconditioning		<input type="checkbox"/>	<input type="checkbox"/>	<input type="checkbox"/>	–
Comfortairconditioning		■	■	■	<input type="checkbox"/>
Interieurvoorverwarming/-ventilatie		■	■	■	–
Openen en sluiten	102				
Radiografische afstandsbediening		<input type="checkbox"/>	<input type="checkbox"/>	<input type="checkbox"/>	<input type="checkbox"/>
Elektronische startblokkering		<input type="checkbox"/>	<input type="checkbox"/>	<input type="checkbox"/>	<input type="checkbox"/>
Comfortsleutel		■	■	■	■
Diefstalalarm		■	■	■	<input type="checkbox"/>
Vorbereiding voor track & trace ²		<input type="checkbox"/>	<input type="checkbox"/>	<input type="checkbox"/>	<input type="checkbox"/>
Opbergen/vervoer	102				
Opbergvakken		<input type="checkbox"/>	<input type="checkbox"/>	<input type="checkbox"/>	<input type="checkbox"/>
Middenconsole		<input type="checkbox"/>	<input type="checkbox"/>	<input type="checkbox"/>	<input type="checkbox"/>
Opberg- en bagageruimtepakket		■	<input checked="" type="checkbox"/> ³	■	<input type="checkbox"/>
Bagageruimteafdekking		<input type="checkbox"/>	<input type="checkbox"/>	<input type="checkbox"/>	<input type="checkbox"/>
Doorlaadopening		■	■	■	■
Bagageogen		<input type="checkbox"/>	<input type="checkbox"/>	<input type="checkbox"/>	<input type="checkbox"/>
Bagagevloer met twee niveaus ⁴		<input type="checkbox"/>	<input type="checkbox"/>	<input type="checkbox"/>	–
Omkeerbare bagagemat		■	■	■	■
Telefoon-/sleutelhouder		■	■	■	■

– Niet leverbaar

	Pagina	A3/A3 Sportback Attraction	A3/A3 Sportback Ambition	A3/A3 Sportback Ambiente	S3/S3 Sportback
Aansteker en asbak		<input type="checkbox"/>	<input type="checkbox"/>	<input type="checkbox"/>	<input type="checkbox"/>
Trekhaakvoorbereiding ⁵		<input type="checkbox"/>	<input type="checkbox"/>	<input type="checkbox"/>	–
Trekhaak		<input checked="" type="checkbox"/>	<input checked="" type="checkbox"/>	<input checked="" type="checkbox"/>	–
MMI®/navigatie	103				
Instrumentenpaneel		<input type="checkbox"/>	<input type="checkbox"/>	<input type="checkbox"/>	<input type="checkbox"/>
Bestuurdersinformatiesysteem		<input type="checkbox"/>	–	–	–
Bestuurdersinformatiesysteem met kleurendisplay		<input checked="" type="checkbox"/>	<input type="checkbox"/>	<input type="checkbox"/>	<input type="checkbox"/>
Navigatiepakket		<input checked="" type="checkbox"/>	<input checked="" type="checkbox"/>	<input checked="" type="checkbox"/>	<input checked="" type="checkbox"/>
MMI® navigatie plus met MMI touch		<input checked="" type="checkbox"/>	<input checked="" type="checkbox"/>	<input checked="" type="checkbox"/>	<input checked="" type="checkbox"/>
Entertainment	103				
MMI® radio		<input type="checkbox"/>	<input type="checkbox"/>	<input type="checkbox"/>	<input type="checkbox"/>
Digitale radio-ontvangst		<input checked="" type="checkbox"/>	<input checked="" type="checkbox"/>	<input checked="" type="checkbox"/>	<input checked="" type="checkbox"/>
Audi music interface		<input checked="" type="checkbox"/>	<input checked="" type="checkbox"/>	<input checked="" type="checkbox"/>	<input checked="" type="checkbox"/>
Audi sound system		<input checked="" type="checkbox"/>	<input checked="" type="checkbox"/>	<input checked="" type="checkbox"/>	<input checked="" type="checkbox"/>
Bang & Olufsen Sound System		<input checked="" type="checkbox"/>	<input checked="" type="checkbox"/>	<input checked="" type="checkbox"/>	<input checked="" type="checkbox"/>
Communicatie	105				
Audi connect		<input checked="" type="checkbox"/>	<input checked="" type="checkbox"/>	<input checked="" type="checkbox"/>	<input checked="" type="checkbox"/>
Bluetooth-aansluiting		<input checked="" type="checkbox"/>	<input checked="" type="checkbox"/>	<input checked="" type="checkbox"/>	<input checked="" type="checkbox"/>
Audi phone box		<input checked="" type="checkbox"/>	<input checked="" type="checkbox"/>	<input checked="" type="checkbox"/>	<input checked="" type="checkbox"/>
Connectivity-pakket		<input checked="" type="checkbox"/>	<input checked="" type="checkbox"/>	<input checked="" type="checkbox"/>	<input checked="" type="checkbox"/>

	Pagina	A3/A3 Sportback Attraction	A3/A3 Sportback Ambition	A3/A3 Sportback Ambiente	S3/S3 Sportback
Assistentiesystemen	105				
Wegrijassistent		<input checked="" type="checkbox"/>	<input checked="" type="checkbox"/>	<input checked="" type="checkbox"/>	<input checked="" type="checkbox"/>
Parkeerhulp achter		<input checked="" type="checkbox"/>	<input checked="" type="checkbox"/>	<input type="checkbox"/>	<input checked="" type="checkbox"/>
Parkeerhulp plus		<input checked="" type="checkbox"/>	<input checked="" type="checkbox"/>	<input checked="" type="checkbox"/>	<input checked="" type="checkbox"/>
Parkeerassistent		<input checked="" type="checkbox"/>	<input checked="" type="checkbox"/>	<input checked="" type="checkbox"/>	<input checked="" type="checkbox"/>
Achteruitrijcamera		<input checked="" type="checkbox"/>	<input checked="" type="checkbox"/>	<input checked="" type="checkbox"/>	<input checked="" type="checkbox"/>
Automatische snelheidsregeling		<input type="checkbox"/>	<input type="checkbox"/>	<input type="checkbox"/>	<input type="checkbox"/>
Audi pre sense basic		<input checked="" type="checkbox"/>	<input checked="" type="checkbox"/>	<input checked="" type="checkbox"/>	<input checked="" type="checkbox"/>
Audi pre sense front		<input checked="" type="checkbox"/>	<input checked="" type="checkbox"/>	<input checked="" type="checkbox"/>	–
adaptive cruise control inclusief Audi pre sense front		<input checked="" type="checkbox"/>	<input checked="" type="checkbox"/>	<input checked="" type="checkbox"/>	<input checked="" type="checkbox"/>
Audi side assist		<input checked="" type="checkbox"/>	<input checked="" type="checkbox"/>	<input checked="" type="checkbox"/>	<input checked="" type="checkbox"/>
Audi active lane assist		<input checked="" type="checkbox"/>	<input checked="" type="checkbox"/>	<input checked="" type="checkbox"/>	<input checked="" type="checkbox"/>
Assistentiepakket		<input checked="" type="checkbox"/>	<input checked="" type="checkbox"/>	<input checked="" type="checkbox"/>	<input checked="" type="checkbox"/>
Verkeersbordherkenning met behulp van een camera ⁶		<input checked="" type="checkbox"/>	<input checked="" type="checkbox"/>	<input checked="" type="checkbox"/>	<input checked="" type="checkbox"/>
Rijdynamiek/remmen	107				
Audi drive select		<input checked="" type="checkbox"/>	<input type="checkbox"/>	<input checked="" type="checkbox"/>	<input type="checkbox"/>
Dynamisch onderstel		<input type="checkbox"/>	<input checked="" type="checkbox"/>	<input type="checkbox"/>	–
Sportonderstel		<input checked="" type="checkbox"/>	<input type="checkbox"/>	<input checked="" type="checkbox"/>	–
S line-sportonderstel		<input checked="" type="checkbox"/>	<input type="checkbox"/> ³	<input checked="" type="checkbox"/>	–
S-sportonderstel		–	–	–	<input type="checkbox"/>
Audi magnetic ride ⁷		<input checked="" type="checkbox"/>	<input checked="" type="checkbox"/>	<input checked="" type="checkbox"/>	<input checked="" type="checkbox"/>
Voorwielaandrijving ⁸		<input type="checkbox"/>	<input type="checkbox"/>	<input type="checkbox"/>	–
quattro ⁸		<input type="checkbox"/>	<input type="checkbox"/>	<input type="checkbox"/>	<input type="checkbox"/>
Handgeschakelde zesversnellingsbak ⁸		<input type="checkbox"/>	<input type="checkbox"/>	<input type="checkbox"/>	<input type="checkbox"/>

¹ Zonder S3-logo op de versnellingspookknop. ² Een voertuigvolgsysteem als accessoire leverbaar via de Audi dealer. ³ Standaard in combinatie met S line. ⁴ Niet leverbaar met quattro resp. trekhaak in combinatie met Bang & Olufsen Sound System of Audi sound system. ⁵ Een trekhaak is als accessoire leverbaar via de Audi dealer. ⁶ Alleen met Audi active lane assist in combinatie met MMI navigatie plus met MMI touch.

⁷ Alleen voor motoren vanaf 110 kW. ⁸ Alle combinatiemogelijkheden staan in de prijslijst.

	Pagina	A3/A3 Sportback Attraction	A3/A3 Sportback Ambition	A3/A3 Sportback Ambiente	S3/S3 Sportback
Rijdynamiek/remmen (vervolg)	108				
S tronic®¹		<input checked="" type="checkbox"/>	<input checked="" type="checkbox"/>	<input checked="" type="checkbox"/>	<input checked="" type="checkbox"/>
Elektromechanische stuurbeheersing		<input type="checkbox"/>	<input type="checkbox"/>	<input type="checkbox"/>	<input type="checkbox"/>
Progressieve besturing		<input checked="" type="checkbox"/> ²	<input checked="" type="checkbox"/> ²	<input checked="" type="checkbox"/> ²	<input type="checkbox"/>
Remassistent vervolgongeval		<input type="checkbox"/>	<input type="checkbox"/>	<input type="checkbox"/>	<input type="checkbox"/>
Remsysteem met schijfremmen voor en achter		<input type="checkbox"/>	<input type="checkbox"/>	<input type="checkbox"/>	<input type="checkbox"/>
Zwarte remzadels		–	–	–	<input type="checkbox"/>
Rode remzadels		–	–	–	<input checked="" type="checkbox"/>
Elektromechanische parkeerrem		<input type="checkbox"/>	<input type="checkbox"/>	<input type="checkbox"/>	<input type="checkbox"/>
Techniek/veiligheid	108				
Antiblokkeersysteem (ABS) met elektronische remkrachtverdeling (EBV)		<input type="checkbox"/>	<input type="checkbox"/>	<input type="checkbox"/>	<input type="checkbox"/>
Aandrijfslipregeling (ASR)		<input type="checkbox"/>	<input type="checkbox"/>	<input type="checkbox"/>	<input type="checkbox"/>
Elektronisch sperdifferentieel (EDS)		<input type="checkbox"/>	<input type="checkbox"/>	<input type="checkbox"/>	<input type="checkbox"/>
Elektronische stabiliteitscontrole (ESC)		<input type="checkbox"/>	<input type="checkbox"/>	<input type="checkbox"/>	<input type="checkbox"/>
Recuperatie		<input type="checkbox"/>	<input type="checkbox"/>	<input type="checkbox"/>	<input type="checkbox"/>
Start-stopsysteem		<input type="checkbox"/>	<input type="checkbox"/>	<input type="checkbox"/>	<input type="checkbox"/>
Audi cylinder on demand³		<input type="checkbox"/>	<input type="checkbox"/>	<input type="checkbox"/>	–
Roetfilter zonder additieven⁴		<input type="checkbox"/>	<input type="checkbox"/>	<input type="checkbox"/>	–
Audi TDI clean diesel (stikstofoxide-opslagkatalysator)¹		<input checked="" type="checkbox"/>	<input checked="" type="checkbox"/>	<input checked="" type="checkbox"/>	–
Airbags		<input type="checkbox"/>	<input type="checkbox"/>	<input type="checkbox"/>	<input type="checkbox"/>
Zijairbags voor en hoofdairbagsysteem		<input type="checkbox"/>	<input type="checkbox"/>	<input type="checkbox"/>	<input type="checkbox"/>
Zijairbags achter⁵		<input checked="" type="checkbox"/>	<input checked="" type="checkbox"/>	<input checked="" type="checkbox"/>	<input checked="" type="checkbox"/>
Flankbescherming		<input type="checkbox"/>	<input type="checkbox"/>	<input type="checkbox"/>	<input type="checkbox"/>
Integraal hoofdsteunsysteem		<input type="checkbox"/>	<input type="checkbox"/>	<input type="checkbox"/>	<input type="checkbox"/>

Standaarduitrusting Meeruitvoering Standaarduitrusting/meeruitvoering modelafhankelijk
Een selectie van de standaarduitrusting en opties is nader beschreven vanaf pagina 68.

	Pagina	A3/A3 Sportback Attraction	A3/A3 Sportback Ambition	A3/A3 Sportback Ambiente	S3/S3 Sportback
Veiligheidsstuurkolom		<input type="checkbox"/>	<input type="checkbox"/>	<input type="checkbox"/>	<input type="checkbox"/>
Veiligheids gordels		<input type="checkbox"/>	<input type="checkbox"/>	<input type="checkbox"/>	<input type="checkbox"/>
Gordelverklippers		<input type="checkbox"/>	<input type="checkbox"/>	<input type="checkbox"/>	<input type="checkbox"/>
ISOFIX kinderzitjebevestigingen en top tethers op buitenste achterzitplaatsen		<input type="checkbox"/>	<input type="checkbox"/>	<input type="checkbox"/>	<input type="checkbox"/>
ISOFIX kinderzitjebevestiging op de passagiersstoel		<input type="checkbox"/>	<input type="checkbox"/>	<input type="checkbox"/>	<input type="checkbox"/>
EHBO-set		<input type="checkbox"/>	<input type="checkbox"/>	<input type="checkbox"/>	<input type="checkbox"/>
Gevarendriehoek		<input type="checkbox"/>	<input type="checkbox"/>	<input type="checkbox"/>	<input type="checkbox"/>
Waarschuings- en controlelampjes		<input type="checkbox"/>	<input type="checkbox"/>	<input type="checkbox"/>	<input type="checkbox"/>
Verlengde garantie	109				
Audi Plus 2 Assurance		<input checked="" type="checkbox"/>	<input checked="" type="checkbox"/>	<input checked="" type="checkbox"/>	<input checked="" type="checkbox"/>

– Niet leverbaar

De uitrusting van de afgebeelde Audi A3 (pagina 4–29, 46–47):

Lakkleur: Floretzilver metallic

Velgen: gegoten lichtmetalen velgen in 5-arm dynamiek design, antraciet, gedeeltelijk gepolijst⁶

Stoelbekleding: kastanjebruin leder Milano

Decoratielijsten: aluminium Mistral zilver

De uitrusting van de afgebeelde Audi A3 Sportback (pagina 4–29, 46–47):

Lakkleur: Gletsjerwit metallic

Velgen: gegoten lichtmetalen velgen in 15-spaak design

Stoelbekleding: titaangrijs leder Milano

Decoratielijsten: aluminium Mistral zilver

De uitrusting van de afgebeelde Audi S3 (pagina 30–47):

Lakkleur: Misanorood pareleffect

Velgen: gegoten lichtmetalen velgen in 5-parallelspaak design (S-design), gedeeltelijk gepolijst⁶

Stoelbekleding: zwart leder fijnnappa (schoudergedeelte met leder fijnnappa en gekleurde stiksels in ruitpatroon)

Decoratielijsten: geborsteld mat aluminium

De uitrusting van de afgebeelde Audi S3 Sportback (pagina 30–47):

Lakkleur: Sepangblauw pareleffect

Velgen: gegoten lichtmetalen velgen in 5-dubbelspaak ster design (S-design), contrastgrijs, gedeeltelijk gepolijst⁶

Stoelbekleding: titaangrijs leder Milano

Decoratielijsten: 3D-optiek zwart

¹ Alle combinatiemogelijkheden staan in de prijslijst. ² Niet voor de 1.2 TFSI (81 kW), 1.4 TFSI (92 kW) en 1.6 TDI (81 kW). ³ Alleen voor de 1.4 TFSI ultra (110 kW).

⁴ Alleen voor de dieselvesies. ⁵ Alleen voor de A3 Sportback/S3 Sportback. ⁶ Kijk voor gebruikerstips over de velgen op pagina 119.

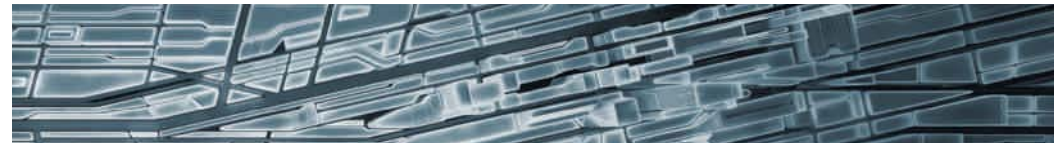

Ontdek de



Onderga de Audi beleving

Aan de fascinatie voor Audi is op veel manieren uiting te geven. In Audi City Berlijn, Audi City Londen en Audi City Beijing heeft u digitaal toegang tot alle modellen, op ware grootte en in realtime. Ook een bezoek aan een van de internationale autoshow's is de moeite waard. Daar toont Audi de nieuwste modellen en ook is er te zien wat de toekomst brengt op het gebied van 'Voorsprong door techniek'. Voor de huidige stand van zaken is er de online special 'Voorsprong door techniek' op www.audi.nl. Terugblikken is ook leuk. In Audi museum mobile in het Zuid-Duitse Ingolstadt gaan historie en hightech hand in hand. De levendige expositie combineert 130 historische voertuigen met moderne presentatievormen. Als het om

actief sturen gaat, is een Audi driving experience ideaal. Puur rijplezier in actuele Audi modellen en leerzame ervaringen zijn vanzelfsprekend. De begeleiding is in handen van speciaal opgeleide en uiterst deskundige instructeurs. Zij helpen met praktische tips uw rijvaardigheid op een nog hoger niveau te brengen. Nieuw is het Audi driving experience center in Neuburg, bij Ingolstadt (Duitsland), met een 3,4 kilometer lang circuit met uitdagende bochtencombinaties, een 30.000 m² groot gedeelte waarop onder realistische omstandigheden de rijlimieten zijn op te zoeken en een offroad-parcours voor Q-modellen.





Maatschappelijk verantwoord ondernemen

Verantwoord leven is een van de vaste waarden van het Audi beleid. We willen winst maken en internationale successen boeken, maar een verantwoorde werkgever zijn, het milieu ontzien en zuinig omgaan met grondstoffen zijn voor ons net zo belangrijk. Daarbij tellen de kleine dingen (deze brochure is gedrukt op papier met FSC-keurmerk) net zo zwaar als de grote. Audi ontwikkelt auto's die sportief zijn, die iets met je doen en die ook steeds efficiënter rijden. Op de langere termijn wil

Audi met zijn modellen CO₂-neutrale mobiliteit mogelijk maken. In het totaalbeeld past ook dat Audi zijn fabrieken stap voor stap CO₂-neutraal maakt. Audi heeft ook oog voor de maatschappij, met name voor onderwijs, techniek en sociale betrokkenheid. We denken daarbij uiterst toekomstgericht. Met het Audi Urban Future Initiative kijkt Audi samen met internationale experts uitvoerig naar toekomstige stedelijke uitdagingen en trends op het gebied van mobiliteit.

wereld van Audi

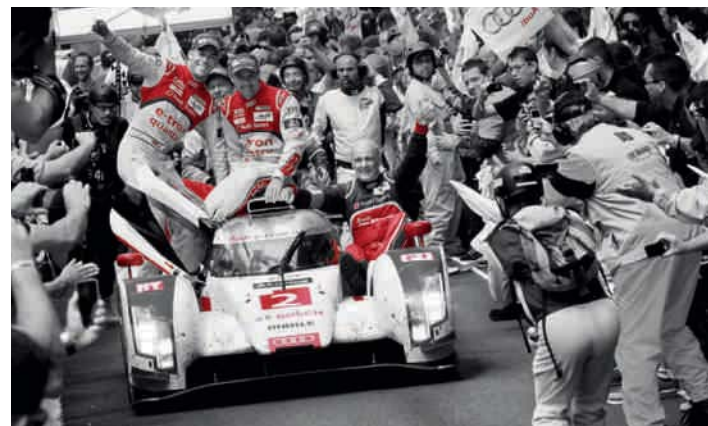

De keuze voor Audi is een keuze voor een merk dat meer biedt: individualiteit, exclusiviteit en passie voor techniek en auto's.

Teamgeest

Autosport is een van de drijfveren van ons merk. Audi boekt al jarenlang successen in diverse raceklassen, zoals de 24 uur van Le Mans en de DTM. In elke sport draait het om precisie, passie en techniek, net zoals bij Audi. Daarom is Audi niet alleen als deelnemer, maar ook als sponsor sinds jaar en dag betrokken bij sportactiviteiten. Ook in Nederland. Zo sponsort Audi de

Nederlandse Ski Vereniging en de golfers Joost Luiten en Anne van Dam. Ook steunt het merk de Johan Cruyff Foundation. Internationaal is Audi onder meer sponsor van diverse voetbalclubs, de Duitse skibond en zestien andere nationale wintersportploegen plus de Duitse olympische sportfederatie.

www.audi.nl

Kijk voor meer informatie over alle genoemde onderwerpen op onze website: www.audi.nl.



www.audi.nl



configurator.audi.nl



www.audi.nl/voorsprong-door-techniek



www.audi.nl/driving



www.audi.nl/cr



Pon's Automobielhandel B.V.
Leusden
www.audi.nl
Geldig vanaf april 2015

Printed in Germany
533/1130.32.33

De in deze brochure afgebeelde en beschreven modellen zijn voor een deel uitgerust met tegen meerprijs leverbare meeruitvoeringen. De gegevens over leveringsprogramma, uiterlijk, prestaties, afmetingen en gewichten, brandstofverbruik en bedrijfskosten komen overeen met de beschikbare gegevens op het moment van ter perse gaan van deze brochure. Afwijkingen in kleuren en vormen van de afbeeldingen, vergissingen en drukfouten voorbehouden. De informatie over uitrusting en technische gegevens heeft betrekking op auto's voor de Nederlandse markt. Wijzigingen voorbehouden. Zonder voorafgaande schriftelijke toestemming van AUDI AG is nadruk van deze brochure of delen ervan verboden.

Het papier van deze brochure is vervaardigd van chloorvrij gebleekte cellulose.

