



A4

Audi A4 Limousine | A4 Avant | A4 allroad quattro
Audi S4 Limousine | S4 Avant

Voorsprong door techniek **Audi** 



Extra informatie via Audi QR-codes

Beleef Audi nog intenser: installeer een QR-app op uw smartphone en scan dan de QR-code of gebruik de vermelde link in uw browser.



Pagina		
Fascinatie		
4	Audi A4 Limousine en A4 Avant	36 Audi S4 Limousine en S4 Avant
Techniek		
48	Innovaties	60 Assistentiesystemen
50	Audi ultra	62 Simplicity
52	Audi connect	58 Dynamiek
Uitrusting		
66	Styleguides	95 Stuurwielen/bedieningselementen
68	S-modellen	96 Comfort
70	Audi ultra	99 Infotainment
72	Motoren	102 Assistentiesystemen
74	S line	103 Techniek/veiligheid
78	Audi design selection	104 Audi Car Plus Assurance
80	Audi exclusive line	95 Design
Overig		
106	Audi Originele Accessoires	136 Fascinatie voor Audi
110	Technische gegevens	122 Afmetingen
		126 Index

De uitrusting van de auto's die in het Fascinatie-deel zijn afgebeeld, staat op pagina 135. Het brandstofverbruik, de CO₂-emissies en de energielabels staan op pagina 110 en verder.



Koploper in vooruitgang.

De Audi A4 biedt nog meer technisch raffinement, nog meer comfort, nog meer power. En meer intelligentie, want alle motoren zijn voorzien van een start-stopsysteem.

U ziet het: er is veel veranderd, maar er is ook iets hetzelfde gebleven. De Audi A4 blijft namelijk onmiskenbaar een Audi, met alle premium-kwaliteiten die u daarvan verwacht.

Het brandstofverbruik, de CO₂-emissies en de energielabels staan op pagina 110 en verder.

A4

Audi A4 Limousine | A4 Avant

Een eigen gezicht, met een motorkap waarvan de lijnen voor een 3D-effect zorgen en een steengrijze Audi singleframe grille. Het design van de optionele Xenon plus koplampen benadrukt dat deze verlichtingsunits een technisch hoogstandje zijn. Vanzelfsprekend mag de LED-dagrijverlichting daarin niet ontbreken. Onderin de voorbumper vallen de luchtinlaten op met de rechthoekige mistlampen.

Het brandstofverbruik, de CO₂-emissies en de energielabels staan op pagina 110 en verder.





Strakke lijnen bepalen het klassieke silhouet van deze Limousine met zijn harmonieuze proporties. De doorgetrokken lijn van de motorkap naar de achterklep maakt de auto optisch langer en brengt dynamiek in het spel. De gespierde vormtaal geeft deze sportieve bolide road presence, zonder dat de elegantie uit het oog is verloren. Kijk maar naar de sierlijke lange daklijn.

Het brandstofverbruik, de CO₂-emissies en de energielabels staan op pagina 110 en verder.





Een zeer geslaagde synthese van comfort en sportiviteit: de Audi A4 Avant. De fraaie proporties zorgen voor een krachtige uitstraling. De aflopende dak- en taillelijnen symboliseren snelheid en dynamiek. Ook de lengte van 4,7 meter komt het sportieve design ten goede. Bovendien maakt deze maat de Audi A4 Avant zeer elegant.

Het brandstofverbruik, de CO₂-emissies en de energielabels staan op pagina 110 en verder.



De motoren in de Audi A4 zijn vooruitstrevend, sterk en efficiënt. De benzineversies zijn voorzien van TFSI, dat wil zeggen directe inspuiting in combinatie met een turbo of mechanische compressor. De TDI-motoren werken met moderne common-rail-inspuiting en hebben een roetfilter. De 3.0 TDI is er ook als clean diesel. Alle motoren hebben een start-stopsysteem en hergebruik van remenergie is eveneens standaard, waardoor de krachtbronnen tot de zuinigste in hun segmenten behoren.

Het brandstofverbruik, de CO₂-emissies en de energielabels staan op pagina 110 en verder.



De Audi A4 is leverbaar met Audi drive select, een innovatie waarmee u met een druk op de knop de rijbeleving in uw Audi verandert. U heeft keuze uit de instellingen comfort, auto, dynamic en efficiency. In combinatie met een MMI navigatiesysteem is daar nog de stand individual aan toegevoegd.

Optionele assistentiesystemen ondersteunen u onder het rijden. Zo waarschuwt Audi active lane assist voor het onbedoeld verlaten van de rijstrook en kijkt Audi side assist mee of er een voertuig in de dode hoek zit. De adaptive cruise control zorgt ervoor dat uw auto voldoende afstand houdt tot de voorligger.

De elektromechanische stuurbekrachtiging werkt snelheidsafhankelijk, exact en comfortabel. Deze besturing verbruikt alleen energie als de bekraftiging actief is.

Het rustpauze-advies in het bestuurdersinformatiesysteem analyseert het rijgedrag, adviseert om pauzes in te lassen en ondersteunt zo de bestuurder tijdens langere ritten.

Het brandstofverbruik, de CO₂-emissies en de energielabels staan op pagina 110 en verder.

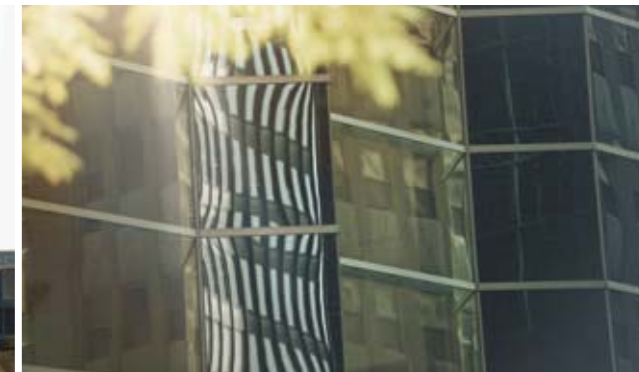



De quattro permanente vierwiel aandrijving verdeelt de aandrijfkrachten zo gunstig mogelijk over de vier wielen. Naar wens kan het nog dynamischer, door voor quattro met sportdifferential te kiezen. Het elektronisch gestuurde sportdifferential zorgt ervoor dat de auto zeer goed zijn kracht op de weg kan overbrengen als uit bochten wordt geaccelereerd. Ook draagt deze techniek bij aan een agiel rij karakter.

Het brandstofverbruik, de CO₂-emissies en de energielabels staan op pagina 110 en verder.





De bagageruimte van de Audi A4 Avant heeft een inhoud van 490 liter en met neergeklapte achterbank is dat zelfs 1.430 liter. Bagageoogen, bagagehaken, een opbergvak met opbergnet en een 12V-aansluiting vergroten de gebruiksmogelijkheden.

In de Audi A4 Avant krijgt u standaard een aan twee kanten bruikbare bagagevloer. Eén zijde is bekleed met hoogwaardig velours en aan de andere kant zit een eenvoudig schoon te maken laag. Deze vloer is gemakkelijk om te draaien. Optioneel is uw A4 Avant leverbaar met een achterklep die elektrisch opent en sluit. Ook een optie is de fixeerset met een telescoopstang en bagagebanden, waarmee u bagage eenvoudig klemzet.

Het brandstofverbruik, de CO₂-emissies en de energielabels staan op pagina 110 en verder.



Informatief en ruim: het interieur met slim ingedeeld dashboard. Diverse details dragen zichtbaar bij aan het premium-karakter. Zo prijken er chroomapplicaties op de lichtschakelaar, knoppen van de airconditioning, MMI draai-drukknop, ventilatieroosters, spiegelverstelknop, knoppen voor de raambediening en om de versnellingspook- of transmissiehendel-manchet. De interieurkleuren en decoratielijsten in staalgrijze reflexlak of aluminium Trigon ogen sportief, terwijl de houten uitvoeringen (bijvoorbeeld bruin natuurlijk gevlamd essenhout) juist elegant overkomen.

MMI navigatie plus (optie) is intuïtief te bedienen met de MMI draai-drukknop. Die fungeert ook als joystick. Daarnaast werkt het systeem met spraakherkenning. Bij MMI navigatie plus hoort onder andere een 7-inch kleurenscherm waarop 3D-kaarten verschijnen. Op de interne harddisk passen ook muziek- en mediafiles. In combinatie met het optionele Audi connect inclusief telefoonvoorbereiding online (Bluetooth) heeft u toegang tot vele door Audi connect ondersteunde diensten. Daartoe behoren onder meer een eigen WiFi-hotspot in de auto, navigeren met behulp van Google Earth™* en Google Street View™* alsmede online verkeersinformatie. Kijk voor meer details op pagina 101 en verder bij Audi connect.

*Google en het Google-logo zijn geregistreerde handelsmerken van Google Inc.

De als optie leverbare comfortstoelen voorin met klimaatregeling accentueren met hun zachte vering en grotere zijwangen de luxe en het comfort. Ze geven bovendien een goede zijdelingse steun. De zittingen en leuningen zijn voorzien van verwarming en ventilatie.

Met de als optie leverbare comfortairconditioning met drie zones zijn de ventilatiesnelheid, luchtstromen en temperatuur voor bestuurder, voorpassagier en achterinzittenden apart in te stellen. Het systeem houdt rekening met de kracht van het zonlicht. De automatische recirculatie-stand die op de informatie van een luchtsensor reageert en een combi-fijnstoffilter maken het interieurklimaat nog prettiger.





De Audi A4 Limousine en de Audi A4 Avant zijn niet zomaar auto's. Het zijn als het ware rijdende statements, die aan een niveau voldoen dat u eerder in een veel hoger segment zou verwachten. Ook prettig zijn de uitgebreide standaarduitrusting en de mogelijkheid om uw auto tot in detail naar wens aan te kleden. Kortom: uw eigen Audi A4.

Het brandstofverbruik, de CO₂-emissies en de energielabels staan op pagina 110 en verder.



De Audi A4 in actie zien? Scan de QR-code met uw smartphone of ga naar: www.audi.com/a4avantfilm





Voel het verschil.

Eén blik is voldoende. U ziet een heuse persoonlijkheid met een veelzijdig karakter. Een auto die indruk maakt met een krachtige uitstraling en die ook echt van wanten weet. In de Audi A4 allroad quattro kunt u op nagenoeg elke route de werking van quattro permanente vierwielaandrijving ervaren.

Het brandstofverbruik, de CO₂-emissies en de energielabels staan op pagina 118 en verder.

A4

Audi A4 allroad quattro



Natuurlijk overzicht openbaart zich snel. Daarom hoeft de Audi A4 allroad quattro ook niet zijn spierballen te laten rollen. De nieuwste generatie soepele motoren is maatstafgevend qua efficiency. De 2.0 TFSI benzinemotor met Audi valvelift system valt op door zijn sportieve dynamiek, het vermogen van 165 kW en een gering verbruik. De koppelrijke 3.0 TDI heeft als sterke punten zijn zes cilinders en een vermogen van 180 kW. Hij is er ook als clean diesel.

Het brandstofverbruik, de CO₂-emissies en de energielabels staan op pagina 118 en verder.





Aan de vele hoogwaardige details van de Audi A4 allroad quattro is direct te zien dat het een bijzondere auto is. Zijn forse wielbasis en de lange motorkap verbeelden kracht. De aan de allroad voorbehouden platinagrijze singleframe grille is een subtiel herkenningsteken voor zijn bijzondere positie in het premiumsegment. Deze auto is net even anders.

- ▶ Een met 37 mm verhoogd onderstel
- ▶ Opvallende allroad singleframe grille met verticale chroomspijlen
- ▶ Grotere spoorbreedte
- ▶ Roestvrijstalen bodembescherming voor en achter
- ▶ 17-inch lichtmetalen velgen in een specifiek allroad-design (optioneel 18 of 19 inch)
- ▶ Dakreling met twee tussenpootjes
- ▶ Wielkast- en dorpelverbredingen en bumpers in contrastkleur (in combinatie met enkele laktinten optioneel in matte carrosseriekleur)
- ▶ Aluminiumoptiek exterieur met onder andere een dakreling van geanodiseerd aluminium en dorpelverbredingen met roestvrijstalen segmenten
- ▶ Instaplijsten met allroad quattro-logo's
- ▶ Specifiek allroad-interieur met zwarte of titaangrijze stoffen Tundra bekleding

Het brandstofverbruik, de CO₂-emissies en de energielabels staan op pagina 118 en verder.



Standaard zitten er in de Audi A4 allroad quattro decoratielijsten in staalgrijze reflexlak. Naar wens maken deze plaats voor lijsten in aluminium Trigon (standaard in de 3.0 TDI 180 kW) of hout, bijvoorbeeld bruin naturel gevamd essenhout. Met het glazen panoramadak en het Bang & Olufsen Sound System geniet u van surround sound alsof u in een openluchttheater bent.

Via de optionele MMI navigatie plus heeft u snel toegang tot alle communicatie- en entertainmentelektronica. In combinatie met Audi connect inclusief telefoonvoorbereiding online (Bluetooth) heeft u naar wens toegang tot vele door Audi connect ondersteunde diensten. Daartoe behoren onder meer een eigen WiFi-hotspot in de auto, navigeren met behulp van Google Earth™* en Google Street View™* en online verkeersinformatie. Kijk voor meer details onder Audi connect op pagina 101 en verder.

Het brandstofverbruik, de CO₂-emissies en de energielabels staan op pagina 118 en verder.

*Google en het Google-logo zijn geregistreerde handelsmerken van Google Inc.



Het wegennet hoeft niet bepalend te zijn voor de route die u kiest. De quattro permanente vierwiel aandrijving verdeelt de aandrijfkraften afhankelijk van de rij situatie over de voor- en achteras. Het zelfsperrende middendifferentieel met wielafhankelijke koppelverdeling ondersteunt bij het exact en dynamisch ronden van bochten.

De efficiënte motoren en de grote spoorbreedte helpen om u daadkrachtig door het terrein te laten rijden. Daarbij krijgt quattro ondersteuning van de elektronische stabiliteitscontrole (ESC) met offroad detection. Offroad detection herkent de ondergrondcondities en past de werking van de elektronische hulpsystemen hierop aan. De grotere bodemspeling maakt de A4 allroad quattro bijzonder geschikt voor slechte wegen, waardoor deze vanzelf de leukste routes worden.

Het brandstofverbruik, de CO₂-emissies en de energielabels staan op pagina 118 en verder.



Dynamischer en efficiënter.

Kracht. Efficiency. Vernuft. Kwaliteiten die schuilgaan achter een sterk symbool: het S-logo. Een Audi met deze letter in de typeaanduiding behoort tot een indrukwekkende rij sportwagens van het merk. De Audi S4 dus ook. Dit is een auto met een adembenemend prestatiepotentieel en acceleratievermogen. Maar de toevoeging S staat voor méér: de Audi S4 blinkt niet alleen uit door zijn krachtige en efficiënte technologie, maar ook door zijn hoge mate van functionaliteit. Met andere woorden: de Audi S4 zet de S-traditie op gepaste wijze voort, omdat hij nieuwe maatstaven vormt.

Het brandstofverbruik, de CO₂-emissies en de energielabels staan op pagina 120.

S4

Audi S4 Limousine | S4 Avant

Het hart van de Audi S4 klopt sneller dankzij de racerij. De zescilinder motor met supercharger levert een forse 245 kW. Dat is mede te danken aan de slimme TFSI-technologie. Dankzij zijn vlotte gasaanneem en buitengewone souplesse over het gehele toerenbereik leent de zescilinder zich voor een dynamische rijstijl. Het S-sport-onderstel helpt daarbij.

Het brandstofverbruik, de CO₂-emissies en de energielabels staan op pagina 120.





Deze auto heeft veel details die de aandacht trekken. Dat begint bij de scherpe lijnen die de Audi S4 Limousine en S4 Avant nog eleganter maken en extra karakter geven. Dan zijn er de standaard Xenon plus-koplampen met de goed herkenbare homogene strips voor de LED-dagrijverlichting. De platinagrijze singleframe grille heeft verchromde horizontale louvres. In de voorbumper zitten aan de S4 voorbehouden inlaatopeningen met elegante dubbele chroomstrips. Aan de achterzijde valt de S-diffusor op met blade in aluminiumoptiek. Het dubbele uitlaatsysteem met vier ovale sierstukken draagt bij aan de gespierde looks van de S4 Limousine en S4 Avant. De pareleffect lakkleur geeft de carrosserie nog meer glans. Tot slot mogen we de herkenningstekens voor pure sportiviteit niet vergeten: de S4-logo's.

Het brandstofverbruik, de CO₂-emissies en de energielabels staan op pagina 120.





Een topsporter, van buiten en van binnen. Het sportieve design van de buitenkant wordt in het interieur van de Audi S4 naadloos voortgezet. Het instrumentenpaneel met grijze wijzerplaten, witte naalden en S4-logo in de toerenteller nodigt uit om de krachtige V6 uit zijn slaap te wekken. De ergonomisch gevormde supersportstoelen met S4-logo's bieden een zeer goede zijdelingse steun.

Het brandstofverbruik, de CO₂-emissies en de energielabels staan op pagina 120.

De quattro-aanduiding is onlosmakelijk aan Audi verbonden en aan alle autosportsuccessen van het merk. Vanzelfsprekend draagt deze beproefde techniek ook in de Audi S4 standaard bij aan de buitengewone rijdynamiek. Het zelfsperrend midden-differentieel zorgt voor een wielafhankelijke distributie van het aandrijfkoppel. Dit betekent dat quattro helpt om met zeer veel grip een bocht uit te accelereren en om de auto goed te kunnen plaatsen. Hij voelt lichtvoetig aan, is op de millimeter te sturen en goed onder controle te houden.

Er is ook een variant van quattro met een sportdifferentieel. Die biedt alle voordelen van quattro-technologie en voegt daar een elektronisch geregeld differentieel aan toe. Daarmee laten de aandrijfkrachten zich variabel over de achterwielen verdelen. Dat komt met name in bochten tot uiting, want daar danst de Audi S4 met extra plezier doorheen.

Anders gezegd: u profiteert op vrijwel elke ondergrond van een uitstekende tractie, u bent verzekerd van puur rijplezier en ook de veiligheid is ermee gebaat.

Het brandstofverbruik, de CO₂-emissies en de energielabels staan op pagina 120.



Een dynamische rijstijl duldt geen onderbreking, zeker niet tijdens het schakelen. Voor snel schakelen heeft Audi daarom de S tronic® ontwikkeld, een automatische 7-traps transmissie met dubbele koppeling. Deze combineert op uiterst efficiënte wijze het gebruiksgemak van een automaat met het sportieve karakter van een handgeschakelde transmissie. Met Audi drive select switcht u met een druk op de knop tussen de instellingen comfort, auto, dynamic en efficiency. In combinatie met een MMI navigatiesysteem is daar nog de stand individual aan toegevoegd. Het beste beleeft u Audi drive select zelf: u beschikt over maximaal vijf auto's ineen.

Het brandstofverbruik, de CO₂-emissies en de energielabels staan op pagina 120.



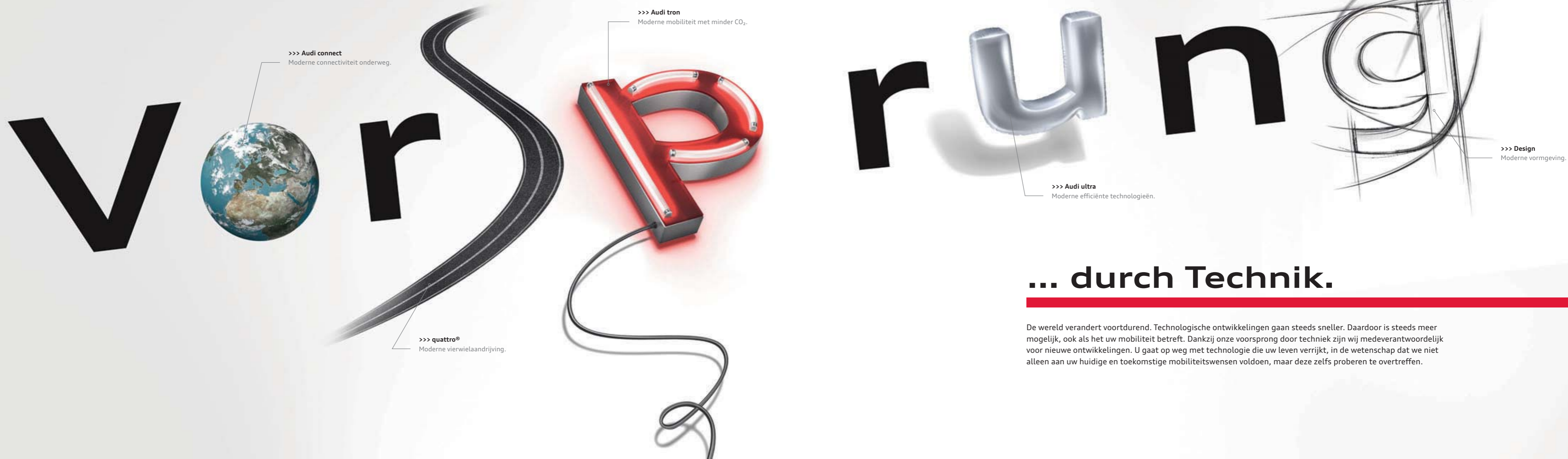

>>> **Audi connect**
Moderne connectiviteit onderweg.

>>> **Audi tron**
Moderne mobiliteit met minder CO₂.

>>> **quattro®**
Moderne vierwielaandrijving.

>>> **Audi ultra**
Moderne efficiënte technologieën.

>>> **Design**
Moderne vormgeving.

... durch Technik.

De wereld verandert voortdurend. Technologische ontwikkelingen gaan steeds sneller. Daardoor is steeds meer mogelijk, ook als het uw mobiliteit betreft. Dankzij onze voorsprong door techniek zijn wij medeverantwoordelijk voor nieuwe ontwikkelingen. U gaat op weg met technologie die uw leven verrijkt, in de wetenschap dat we niet alleen aan uw huidige en toekomstige mobiliteitswensen voldoen, maar deze zelfs proberen te overtreffen.

Audi ultra

Een optimale combi.

Toekomstgerichte efficiënte technologieën.

Audi volgt voor elk model hetzelfde principe: alle componenten zijn nauwkeurig op elkaar afgestemd om gezamenlijk bij te dragen aan een lagere uitstoot. De eerste aanzet hiertoe is eind jaren tachtig gegeven, toen Audi begon met lichtere constructies en het revolutionaire Audi Space Frame (ASF®). Tegenwoordig draait het om het doorbreken van de gewichtsspiraal: elk lichter onderdeel heeft een domino-effect op andere componenten, omdat die dan ook lichter, compacter of kleiner zijn te maken. Met dit in het achterhoofd verbeteren wij voortdurend constructies en materialen, waarbij we op de functionaliteit, het gewicht en het productieproces letten. Daardoor worden onze auto's steeds zuiniger en zijn minder grondstoffen nodig. Ook verwerken we steeds meer efficiencytechnologieën in een Audi. Denk bijvoorbeeld aan de recuperatie- en start-stopsystemen. Ook vooruitstrevende en zuinige hightech motoren dragen bij aan onze doelstelling. Die krachtbronnen werken met een hogere compressie en een betere verbranding; goed voor minder CO₂ uit de uitlaat en extra rijdynamiek. Dit valt allemaal onder de vlag van Audi ultra. Voor mobiliteit die minder CO₂ oplevert, nu en in de toekomst.

>>> Aerodynamica

Een lagere luchtweerstand, hogere efficiency. Door de carrosserielijnen, onderkant van de auto en spoilers zo aerodynamisch mogelijk te maken, is winst geboekt op het verbruiksvlak. Ook de banden met een lagere rolweerstand dragen bij aan de efficiency. Tests met snelheden tot 300 km/h in de Audi windtunnel hebben dat bewezen.

>>> Uitblinken door een lager gewicht

Minder kilo's leiden tot extra besparingen, meer power en een grotere actieradius. Audi heeft veel ervaring met lichte constructies. Het begon met de carrosserie, maar inmiddels is het effect uitgebreid tot vrijwel alle andere delen van de auto. Innovatieve materialen zoals aluminium, carbon en magnesium zijn gecombineerd met slimme bouwwijzes en fabricageprocessen met minder materiaalgebruik.

>>> Excelleren in transmissies

Een hogere efficiency dankzij verbeterde overbrengingsverhoudingen. Door het hogere koppel dat over een breed toerenbereik beschikbaar is, kunnen met name de hogere versnellingen langer zijn. Dankzij het forse koppel trekt de auto ook bij lagere toerentallen goed door, zodat het verbruik gunstig blijft en de sportieve rijprestaties behouden blijven.

>>> Remenergie recuperatie

Remmen voor nog efficiënter rijden. Met het terugwinnen van remenergie (recuperatie). Een deel van de bewegingsenergie die vrijkomt tijdens remmen en uitrollen, wordt opgeslagen in de accu en vervolgens weer gebruikt tijdens accelereren. Afhankelijk van de rij situatie scheelt dat tot drie procent brandstof.

>>> Motorencompetentie

Een krachtige en efficiënte aandrijving. De efficiencytechnologieën van Audi ultra zijn ook in de motoren terug te vinden. Voorbeelden zijn Audi cylinder on demand en het Audi valvelift system, die voor een lager verbruik zorgen. De clean diesel-technologie draagt bij aan geringere emissies.

Mobiliteit & navigatie

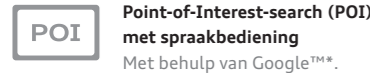

Point-of-Interest-search (POI) met spraakbediening
Met behulp van Google™*.



Online verkeersinformatie
Aanvulling op de dynamische routebegeleiding door realtime informatie over verkeersstromen op afzonderlijke weggedeeltes.



Brandstofprijzen
De goedkoopste tankstations op de bestemming of in de buurt.



Parkeerinformatie
Hulp bij het zoeken naar parkeerplaatsen en -garages inclusief (indien beschikbaar) vermelding van tarieven en weergave van het aantal vrije plekken.



Landeninformatie
Specifieke regels per land, bijvoorbeeld de verplichting om een veiligheidshesje bij u te hebben en de maximum snelheden, zijn met een druk op de knop in MMI te raadplegen.



Navigeren met Google Earth™* en Google Street View™*
Met hogeresolutie lucht- en satellietfoto's, situatiefoto's, bedrijfsvermeldingen, etc.



Een bestemming invoeren via myAudi of Google Maps™*
Thuis alvast navigatiebestemmingen kiezen en die via myAudi en Google Maps™* naar de auto verzenden. Aan het begin van de rit zijn deze eenvoudig als reisdoel te selecteren.

Communicatie



WiFi-hotspot
Verbindt uw mobiele apparaten met internet.



Als u de vele mogelijkheden van Audi connect wilt ervaren, scan dan deze QR-code met uw smartphone. Of gebruik de volgende link in uw browser: www.audi.com/audiconnecta4

myAudi is uw eigen mobiele knooppunt

Na eenmalige registratie op www.audi.nl/myaudi en beveiligd met een wachtwoord de door Audi connect ondersteunde diensten beheren en comfortabel vanuit huis configureren.

* Google en het Google-logo zijn geregistreerde handelsmerken van Google Inc.

De beschikbaarheid, schermweergave en kosten van de diensten variëren per land, auto, smartphone en tarief.

Kijk voor meer details op pagina 101 en op www.audi.nl/connect. Het brandstofverbruik, de CO₂-emissies en de energielabels staan op pagina 110 en verder.

Audi connect.

Audi connect

Moderne connectiviteit onderweg.

De wereld heeft veel te bieden. Met Audi connect haalt u diverse van deze mogelijkheden digitaal en rechtstreeks naar uw Audi A4. Het werkt met een druk op de knop, op veel plekken ter wereld. Intuïtief, eenvoudig en comfortabel. De diensten zijn te personaliseren via de website van myAudi.

Infotainment



Weer
Voorspellingen en kaarten van elke plaats.



Audi music stream
Met een smartphone-app en de WiFi-link toegang tot radiostations wereldwijd en tot de muziek op de smartphone.



Online nieuws
Actueel nieuws in woord en beeld.



City Events
Actuele uitgaanstips, bijvoorbeeld op de bestemming.



Reisinformatie
Informatie over bezienswaardigheden. Inclusief overname als navigatiedoel.

Grip houden op de weg, omdat de aandrijfkrachten permanent over alle vier de wielen richting asfalt gaan. Via het middendifferentieel variabel geregeld, afhankelijk van de situatie. Met quattro met optioneel sportdifferentieel rijstabiliteit, dynamiek en agiliteit op een nieuwe manier beleven en over- en onderstuur tegengaan. Voor meer tractie en betere voortstuwing. Elk traject de baas zijn. Het eigen doel steeds voor ogen hebben. In bochten. Op rechte stukken. Op elke ondergrond. Voor een fascinatie die blijft. Op de weg en in de herinnering.



quattro®
**Voel
de Weg.**

Met quattro®.

Maximale kracht. Maximaal benut.

Elke bewegingsvorm kent een startpunt. Aan dat eerste moment ligt vaak een idee ten grondslag. Ook achter de motoren voor uw Audi A4 schuilt een gedachte: meer vermogen en een lager verbruik. Deze ogenschijnlijke tegenstellingen verenigen wij in twee revolutionaire aandrijftechnologieën: TDI en TFSI. Maak kennis met beide. En kies voor de aandrijving die u het meeste aanspreekt.



TDI®

Audi TDI-motoren zorgen met de combinatie van directe insputing en turbodruk voor buitengewone prestaties, dankzij het hoge koppel en de gelijkmatige vermogensopbouw over het gehele toereengebied. Met lagere emissies en een vertrouwd gunstig verbruik. Tegelijkertijd fascinerend dynamisch, zodat u uit elke weg het maximale kunt halen.



TFSI®

Audi TFSI-motoren hebben een bijzonder hoge compressieverhouding. Het resultaat: uitmuntende efficiency en optimale prestaties. Door cilinderinhoud te vervangen door druklading zijn de motoren fors kleiner en lichter, terwijl de dynamiek als vanouds indrukwekkend is. De krachtopbouw zal u vanuit stilstand overtuigen.

>>> S tronic®

De sportief-efficiënte versnellingsbak met dubbele koppeling maakt bliksemsnelle schakelacties mogelijk zonder voelbare trekkrachtonderbreking.

>>> Audi drive select

Met Audi drive select past u de rijeigenschappen van uw Audi aan uw persoonlijke wensen aan. Met een druk op de knop. Sportiever, comfortabeler, evenwichtiger of zuiniger. U beslist.

>>> Dynamische besturing

De dynamische besturing verbetert de rijdynamiek en verhoogt het rijcomfort door de stuuroverbrenging snelheidsafhankelijk aan te passen.

>>> Elektromechanische stuurbekrachtiging

De stuurbekrachtiging geeft dankzij de snelheidsafhankelijke werking ook op hoge snelheid een precies stuurgevoel, ondersteunt u bij tegensturen en vergemakkelijkt inparkeren.

>>> quattro®

De permanente vierwielaandrijving verdeelt de aandrijfkracht afhankelijk van de rij situatie over elk wiel, voor een betere tractie en meer dynamiek.

>>> quattro® met sportdifferential

De quattro permanente vierwielaandrijving met elektronisch geregeld sportdifferential zorgt voor meer wendbaarheid en een enthousiasmerende rijdynamiek.

Dynamiek

Dynamiek

die u niet meer loslaat.

Instappen. Gordel om. Motor starten. Wat de bestemming ook is, laat u aansporen door de indrukwekkende dynamiek. U weet immers dat u in de Audi A4 alle kanten op kunt. Bepaal de richting, de rijstijl, de snelheid. En geniet van de vrijheid die de reserves u geven. Voldoende om het beste uit elke route te halen.

Assistentiesystemen

Een geruststellend idee tijdens elke reis.

De assistentiesystemen in de Audi A4.

Elke rit is anders. Eén ding is echter telkens hetzelfde: het beschermende gevoel dat elke Audi geeft. Diverse assistentiesystemen in de Audi A4 ondersteunen u onder het rijden en zorgen voor nog meer comfort onderweg. Maak kennis met de belangrijkste assistentiesystemen.

>>> adaptive cruise control inclusief

Audi pre sense front

Let op het verkeer voor u en remt of accelereert automatisch om afstand te houden. Waarschuwt vroegtijdig voor voertuigen.

>>> Audi side assist

Herkent achteropkomend verkeer en ondersteunt u daardoor bij het wisselen van rijstrook.

>>> Audi active lane assist

Ondersteunt bij herkende wegbelijning met zachte sturingrepen om de eigen rijstrook te volgen.

>>> Cruise control

Houdt de gewenste snelheid vanaf circa 30 km/h constant en remt onder meer heuvelaf zelfstandig.

>>> Parkeerhulp plus met achteruitrijcamera

Geeft een beter overzicht tijdens parkeren en rangeren dankzij beeldweergave van de ruimte achter de auto.

>>> Audi connect

Maak via MMI navigatie plus snel en handig gebruik van alle door Audi connect ondersteunde optionele diensten. Door de intuïtieve bediening van MMI werken de web-based functies indrukwekkend eenvoudig.

>>> Navigatie

Laat u nog comfortabeler naar uw bestemmingen navigeren met de 3D-kaarten van MMI navigatie plus, inclusief 3D-weergave van bezienswaardigheden en bekende gebouwen.

>>> Car

Voor het gemakkelijk en in korte stappen in MMI instellen van de assistentiesystemen, auto-instellingen, klimaatfuncties en servicefuncties.

>>> Media

Blader in alle aangesloten muziekbronnen door de albumcovers. Dat kan in de jukebox, op een SD-kaart, via de Audi music interface en op CD's. In combinatie met MMI navigatie plus werkt dit ook voor DVD's.

>>> Telefoon

Veilig en prettig telefoneren via de hands-free-installatie. Scroll in MMI door de lijst met contactpersonen of voer intuïtief een nummer in

y



MMI



Simplicity

MMI® is doordacht, persoonlijk en intuïtief.

Eenvoudig. Gemakkelijk. Logisch. De Multi Media Interface (MMI) is een nieuw ijkpunt in de wereld van mobiel infotainment. Telefoneren, navigeren of internetten via Audi connect: het werkt allemaal vanzelfsprekend, handig en praktisch. Spraakbediening maakt het u helemaal gemakkelijk. Dankzij MMI werken veelgebruikte functies in uw Audi A4 uiterst eenvoudig.



Net zo uniek als u. De uitrustingsmogelijkheden.

Sportiviteit, comfort, design, functionaliteit: welke eisen u ook aan uw Audi stelt, hij biedt veel mogelijkheden tot personalisering. De uitrustingsvarianten van Audi zijn hoogwaardig en door u aan uw wensen aan te passen.

Karakter is er in vele vormen. Hier zijn er twee.

Wat maakt van een Audi uw Audi? Een volledig op uw wensen afgestemde uitrusting. Er zijn veel mogelijkheden om uw auto precies zo samen te stellen als u voor ogen heeft. Sportiever? Eleganter? Laat u inspireren.

Audi A4 Limousine in Monsoongrijs metallic

Gegoten lichtmetalen velgen in 20-spaak dynamiek design

Sportstoelen met kastanjebruin leder fijnnappa

Aluminium Trigon decoratielijsten

Multifunctioneel driespaaks lederen sportstuurwiel



Audi A4 Avant in Scubablauw metallic

Gegoten lichtmetalen velgen in 10-spaak dynamiek design

Standaardstoelen met titaangrijze stof Cosinus

Decoratielijsten in staalgrijze reflexlak

Multifunctioneel vierspaaks lederen stuurwiel



Sportiviteit zien en voelen. Ook in stilstand.

S staat voor sportiviteit. Uw Audi S4 bewijst dat op indrukwekkende wijze. Met een uitgebreide S-specifieke uitrusting. Voor een dynamische uitstraling. Sportief comfort. En soevereine prestaties. Bovendien kunt u de S-factor nog vergroten. Met optionele uitrusting, die eveneens enthousiast maakt.



Het brandstofverbruik, de CO₂-emissies en de energielabels staan op pagina 120.

S4-specifieke standaarduitrusting

Gegoten lichtmetalen velgen in 5-parallelspaak design (S-design)
Maat 8 J x 18, banden 245/40 R 18¹.

Zwart gespoten remklauwen

Voor met S4-logo.

Audi singleframe

Platinagrijze grille met horizontale dubbele chroomspijlen en S4-logo.

Voorbumper

In een sportief-markant design met honingraat luchtinlaten met dubbele chroomspijlen.

Buitenspiegels met LED-richtingaanwijzers

Elektrisch verstel- en verwarmbaar. In Nederland standaard in elke A4/S4.

Buitenspiegelbehuizingen

In aluminiumoptiek.

Side skirts

In carrosseriekleur en in een sportief-markant design.

Diffusergedeelte achter

Platinagrijs, met dubbele blade in aluminiumoptiek.

Uitlaatsierstukken

Dubbel uitlaatsysteem met links en rechts twee verchromde ovale eindstukken.

Achterspoiler

Geïntegreerd in de achterklep.

Dakspoiler

Dakreling, geanodiseerd

Blanke sierlijsten

Type-/motoraanduiding

- S4-logo in de Audi singleframe, op de achterklep en op de autosleutel
- V6 T op de voorspatborden

Instaplijsten met aluminium segmenten

Inclusief S4-logo's.

Pedalen en voetsteun van geborsteld roestvrijstaal

Instrumentenpaneel

Met grijze wijzerplaten, witte naalden, S4-logo in de toerenteller en automatisch uitslaande naalden bij het starten van de motor.

Bestuursinformatiesysteem met kleurendisplay

Multifunctioneel driespaaks lederen sportstuurwiel met schakelpaddels in aluminiumoptiek
Met S4-logo en S-specifieke stiksels.

Sportstoelen voor

Stoelbekleding van zwart of maanzilver/zwart alcantara/leder

Met S4-logo's in de voorstoelrugleuningen.

4-voudig instelbare lendensteunen in de voorstoelen

Decoratielijsten

Geborsteld mat aluminium.

Hemelbekleding van zwarte stof

Middenarmsteun voor

Lichtpakket

Xenon plus koplampen inclusief koplampreinigingsinstallatie

LED-achterlichten

S tronic®

quattro® permanente vierwielaandrijving

S-sportonderstel

Dynamischere vering-dempingafstemming.

S4-specifieke optionele uitrusting (enkele voorbeelden)

De speciale lakkleur Sepangblauw pareleffect

Gegoten lichtmetalen velgen in 5-parallelspaak ster design (S-design)
Maat 8 J x 18, banden 245/40 R 18¹.

Wintervelgen met winterbanden

Niet leverbaar in Nederland.

Multifunctioneel driespaaks lederen sportstuurwiel, afgevlakt aan de onderzijde, met schakelpaddels in aluminiumoptiek

Met S4-logo en S-specifieke stiksels.

Engine-start-stopknop

Met rode ring. Alleen in combinatie met de optionele comfortsleutel.

Supersportstoelen voor

Stoelbekledingen

- Leder fijnnappa zwart
- Leder fijnnappa maanzilver/zwart
- Leder fijnnappa magmarood/zwart
- Leder fijnnappa kastanjebruin/zwart

Altijd met gekleurde stiksels en S4-logo's in de voorstoelrugleuningen.

Audi exclusieve zwarte sierlijsten²

Zwarte exterieuraccenten op de Audi singleframe, de voorbumper en de sierlijsten om de zijramen. Platina-grijs diffusergedeelte achter. Deze zwarte details verschillen per model en uitrusting.

¹ Een korte uitleg over het EU-bandenlabel staat bij punt 2 op pagina 121. ² Aangeboden door quattro GmbH.

Maximale efficiency heeft bij Audi een label. De Audi A4 ultra-modellen: de duurzaamste TDI®-modellen uit de reeks.

Audi ultra staat voor verbruiksverlagende en emissiebeperkende technologieën en maatregelen die het rijplezier intact laten. Standaard in elk model Audi. De langetermijndoelstelling is volledig emissievrije mobiliteit. Wij werken hier gestaag verder aan, bijvoorbeeld door steeds efficiëntere aandrijvingen te presenteren. De zuinige dieselmotoren zijn daar een goed voorbeeld van. De duurzaamste versies krijgen als eerbetoon een ultra-badge achterop. Dit label verraadt dat sprake is van maximale efficiency. Zo liggen de gemiddelde CO₂-emissiewaarden van de Audi A4 ultra-modellen tussen de 104 en 114 g/km. De typische Audi-dynamiek blijft behouden. Ervaar zelf de auto's die een nieuwe betekenis geven aan zuinig rijden: de Audi A4 ultra-modellen.



De **2,0-liter TDI ultra-motor** met 100 kW resp. 120 kW levert in de officiële meetcyclus de volgende gemiddelde CO₂-emissiewaarden op:
A4 Limousine: 104 g/km resp. 109 g/km,
A4 Avant: 109 g/km resp. 114 g/km.

De 2.0 TDI ultra-versies van de A4 beschikken standaard over de volgende uitrusting:

Handgeschakelde 6-versnellingsbak

Met verbeterde overbrengingsverhoudingen.

Bestuurdersinformatiesysteem

met schakelindicator en efficiencyprogramma

Ondersteunt zuinig rijden met schakelaanbevelingen en besparingstips. In Nederland standaard in elke A4/S4.

Banden met een lagere rolweerstand

Dragen bij aan brandstofbesparing.

Een verlaagd onderstel (door middel van een sportonderstel) en aangepaste carrosseriedelen

Voor een lagere cw-waarde.

Stalen velgen met wioldoppen

Niet leverbaar in Nederland.

Gesmede lichtmetalen velgen in 10-spaak design

Maat 7 J x 16, banden 205/60 R 16* (100 kW)

Gesmede lichtmetalen velgen in 10-spaak design

Maat 7,5 J x 16, banden 225/55 R 16* (120 kW)

Optioneel leverbaar op de TDI ultra 120 kW:

Gegoten lichtmetalen velgen in 5-spaak design

Maat 7,5 J x 16, banden 225/55 R 16*

Gegoten lichtmetalen velgen in 20-spaak dynamiek design

Maat 7,5 J x 17, banden 225/50 R 17*

Gegoten lichtmetalen velgen in 5-arm design

Maat 7,5 J x 17, banden 225/50 R 17*

Gegoten lichtmetalen velgen in 7-arm parabool design

Maat 7,5 J x 17, banden 225/50 R 17*

In Nederland niet leverbaar op de TDI ultra.

De modelspecifieke standaarduitrusting en meeruitvoeringen staan in de index vanaf pagina 126. Afgebeeld is de Audi A4 Limousine 2.0 TDI ultra. Het brandstofverbruik, de CO₂-emissies en de energielabels staan op pagina 116 en verder. *Een korte uitleg over het EU-bandenlabel staat bij punt 2 op pagina 121.

Voor elke persoonlijkheid de juiste kracht.

Welke Audi motor u ook kiest, alle krachtbronnen werken met een hoge compressie, een zeer efficiënte verbranding en een hoge efficiency. Samengevat: meer power, een lager verbruik en geringere emissies.



1.8 TFSI

TFSI®

De Audi TFSI-motoren: indrukwekkende efficiency, toegenomen prestaties en vertrouwde dynamiek. Bijvoorbeeld de 1.8 TFSI quattro met 125 kW. Die accelereert van 0 naar 100 km/h in 7,9 seconden (A4 Limousine) resp. 8,1 seconden (A4 Avant) en heeft een topsnelheid van 229 km/h (A4 Limousine) resp. 220 km/h (A4 Avant).

- A4 1.8 TFSI (88 kW)³
- A4 1.8 TFSI (125 kW)¹
- A4 2.0 TFSI (132 kW) flexible fuel¹
- A4 2.0 TFSI (165 kW)^{1,2}
- A4 3.0 TFSI quattro (200 kW)
- S4 3.0 TFSI quattro (245 kW)



2.0 TDI

TDI®

De Audi TDI-motoren: veel trekkracht bij elk toerental. Er is altijd soepel vermogen voorhanden. Met een lagere uitstoot en zoals bekend een gunstig verbruik. Neem de 2.0 TDI quattro: 140 kW, een topsnelheid van 235 km/h (A4 Limousine) resp. 229 km/h (A4 Avant) en een acceleratie in 7,4 seconden (A4 Limousine) resp. 7,6 seconden (A4 Avant) van 0 naar 100 km/h met handgeschakelde zesversnellingsbak.

- A4 2.0 TDI (88 kW)³
- A4 2.0 TDI (100 kW)³
- A4 2.0 TDI ultra (100 kW)³
- A4 2.0 TDI (110 kW)^{1,2}
- A4 2.0 TDI clean diesel (110 kW)¹
- A4 2.0 TDI ultra (120 kW)
- A4 allroad quattro 2.0 TDI clean diesel (120 kW)³
- A4 2.0 TDI (130 kW)³
- A4 2.0 TDI clean diesel (140 kW)
- A4 3.0 TDI (150 kW)
- A4 3.0 TDI quattro (180 kW)²
- A4 3.0 TDI clean diesel quattro (180 kW)²

¹Ook leverbaar met quattro permanente vierwielaandrijving. ²Ook leverbaar in de A4 allroad quattro. ³Niet leverbaar in Nederland. Het brandstofverbruik, de CO₂-emissies en de energielabels staan op pagina 110 en verder.

Trouw de sportieve lijn volgen: S line.

Met de S line-uitvoeringen versterkt u de sportieve eigenschappen van uw Audi A4. Benadruk bijvoorbeeld het dynamische design, geef het interieur nog meer karakter of maak het onderstel nog sportiever voor nog meer rijdynamic. Zo wordt uw Audi een echte topsporter.



Het brandstofverbruik, de CO₂-emissies en de energielabels staan op pagina 110 en verder.

S line exterieur

Voor- en achterbumper, luchtinlaten in de voorbumper en diffusergedeelte

In een sportief-markant design.

Grille

In hoogglans zwart.

Diffusergedeelte

Platinagrijs gespoten.

Dorpellijsten

In carrosseriekleur.

S line-dakspoiler

Op de A4 Avant.

Instaplijsten

Met aluminium segmenten en S line-logo's.

S line-logo's

Op de voorspatborden.



S line

S line bestaat uit de volgende uitrusting:

Audi Sport gegoten lichtmetalen velgen in 5-dubbelspaak design

Maat 8 J x 18, banden 245/40 R 18¹

S line-sportonderstel

Dynamische afstemming en met 10 millimeter verlaagd vergeleken met het sportonderstel resp. 30 mm ten opzichte van het dynamisch onderstel.

S line-logo's

Op de instaplijsten.

S line-logo's

Op de voorspatborden.

Interieur, dashboard en hemelbekleding

In het zwart. Met gekleurde stiksels op de bekleding, het lederen sportstuurwiel, de versnellingspook-/transmissiehendelmanchet en voetmatten (in combinatie met stof Sprint/leder en geperforeerd alcantara/leder).

Sportstoelen voor

Met elektrisch verstelbare lendensteunen.

S line-stoelbekleding stof Sprint/leder

Zwart met S line-reliëflogo's op de leuning van de voorstoelen.

S line-driespaaks lederen sportstuurwiel

Zwart leder, gedeeltelijk geperforeerd, met S line-logo.

Versnellingspook-/transmissiehendelknop

Van geperforeerd zwart leder.

Decoratielijsten

Geborsteld mat aluminium.

Optioneel leverbaar:

Andere velgen in 18 inch (of groter)

Supersportstoelen voor

Bekleed met zwart leder fijnnappa met S line-logo's op de leuning van de voorstoelen.

Stoelbekleding van geperforeerd alcantara/leder of leder fijnnappa, zwart of rotorgrijs²

Met S line-logo's op de leuning van de voorstoelen. In combinatie met Audi exclusive line zijn ook andere kleuren mogelijk, maar dan zitten er geen S line-logo's op de rugleuningen en het sportstuurwiel en zijn de stiksels in een tint van Audi exclusive line.

S line-multifunctioneel driespaaks lederen sportstuurwiel of S line-multifunctioneel driespaaks lederen sportstuurwiel, afgevlakt aan de onderzijde

Alle stuurwielen zijn voorzien van zwart leder, gedeeltelijk geperforeerd, en S line-logo. In combinatie met automatische transmissie zijn schakelpaddels mogelijk.

Decoratielijsten

Zwarte pianolak, roestvrijstaalstructuur (middenconsole in zwarte pianolak), aluminium/zwart Beauforthout of grijs gevlamd berkenhout. In combinatie met zwarte pianolak, aluminium/zwart Beauforthout of roestvrijstaalstructuur is het instrumentenpaneel afgewerkt in zwarte pianolakoptiek.

Keuze uit alle standaard en optionele lakkleuren en de speciale kleuren Misanorood pareleffect en Daytona-grijs pareleffect

¹ Een korte uitleg over het EU-bandenlabel staat bij punt 2 op pagina 121. ² Leverbaar in de loop van het modeljaar.

De sportuitrusting met nog meer aantrekkingskracht: S line competition.

Benadruk het sportieve karakter van uw Audi niet alleen, maar versterk het. Dat kan met de S line competition. Breng dynamische accenten aan op de buitenkant en binnenin en voel wat echte sportiviteit betekent. Op elk moment, aan ieder detail.



S line competition¹

Lakkleur Ibiswit, Gletsjerwit metallic,
Daytonagrijs pareleffect of Misanorood pareleffect

Accenten in zwart hoogglans

Buitenspiegelbehuizingen, grillerooster en grille-
omlijsting, raamomlijsting en raamstijlen, dorpellijsten
en diffuseromtrek.

Zwarte dakreling²

Omlijsting instrumentenpaneel in zwarte pianolak-
optiek

Roestvrijstalen pedalen

S line competition

Alleen leverbaar in combinatie met S line exterieur en
een driespaaks lederen sportstuurwiel. In combinatie
met automaat optioneel met schakelpaddels in
aluminiumoptiek achter het stuurwiel.



¹ Leverbaar in de loop van het modeljaar.

² Alleen op de Audi A4 Avant.

S line competition wordt aangeboden door quattro GmbH. Het brandstofverbruik, de CO₂-emissies en de energielabels staan op pagina 110 en verder.

Afgebeeld zijn de Audi A4 Limousine en Audi A4 Avant met S line.

Net zo persoonlijk als uw wensen: de Audi design selection.

De Audi design selection biedt u een esthetische voorselectie van bijzondere interieurmaterialen en -kleuren. De topklasse alcantara/lederen bekleding in het titaangrijs in combinatie met de gekleurde stiksels zorgt voor een exclusieve ambiance in het interieur.



Audi design selection titaangrijs*

In de Audi design selection titaangrijs is de volgende uitrusting inbegrepen:

- Sportstoelen met titaangrijs alcantara/leder met Utopiablauwe stiksels
- Hemelbekleding in maanzilver
- Dashboard, portierpanelen en middenconsole in staalgrijs
- Middenarmsteun met titaangrijs leder met Utopiablauwe stiksels
- Portierarmsteunen met titaangrijs leder met Utopiablauwe stiksels
- Titaangrijs alcantara op de portierpanelen
- Hoedenplank, vloerbekleding en voetmatten in staalgrijs
- Decoratielijsten aluminium Ellipse antraciet



* Leverbaar in de loop van het modeljaar.

Uw persoonlijkheid. Uw Audi. Audi exclusive line.

Een Audi die speciaal voor u is gebouwd. Audi exclusive line is een ideale manier om kennis te maken met het personaliseren van uw auto. Fraaie interieurpanelen en materialen dragen bij aan de prettige interieurambiance. Daarmee benadrukt u op elegante wijze uw eigen stijl.



Audi exclusive line

Sportstoelen voor

Elektrisch verstelbare lendensteunen voor

Twotone stoelbekleding met gekleurde biezen/stiksels

Zwarte zijwangen en hoofdsteunen. Middenbanen, biezen en stiksels in het cognacbruin, alabasterwit of wolkengrijs. Leder fijnnappa.

Portierpanelen

Deel van portierpanelen bekleed met leder fijnnappa in de kleur van de stoelmiddenbanen. Met zwart leder beklede portierarmsteunen met stiksels in de kleur van de stoelmiddenbanen.

Driespaaks lederen sportstuurwiel

Met stiksels in de kleur van de stoelmiddenbanen. Optie: multifunctioneel driespaaks lederen sportstuurwiel met of zonder schakelpaddels, met stiksels in de kleur van de stoelmiddenbanen.

Versnellingspook-/transmissiehendelmanchet

Met stiksels in de kleur van de stoelmiddenbanen.

Decoratielijsten

Geborsteld mat aluminium. Optie: zwarte pianolak of aluminium/zwart Beauforthout (inclusief instrumentenpaneel in zwarte pianolakoptiek), donkerbruin wortelnotenhouw.

Zwart interieur

Hemelbekleding van zwarte stof.

Voetmatten

Met biezen in de kleur van de stoelmiddenbanen.

Audi exclusive instaplijsten



Sportstoelen voor bekleed met cognacbruin/zwart leder fijnnappa met cognacbruine biezen en stiksels. Decoratielijsten zwarte pianolak.

U heeft een exclusieve smaak. Daar past uw Audi goed bij.

Nomen est omen: Audi exclusive staat garant voor exclusiviteit. Fraaie decoratielijsten, mooie leder-tinten en een individuele lakkleur uit het grote kleurenpalet van Audi exclusive: precies volgens uw wensen. Zo legt u nog meer nadruk op het buitengewone karakter van uw auto. Uw Audi-dealer en de Audi exclusive studio in het Audi Forum Neckarsulm (Duitsland) staan open voor uw wensen.



Audi exclusive wordt aangeboden door quattro GmbH.



Audi A4 Avant in de individuele lakkleur Audi exclusive Suzukagrijs metallic

Lederuitrusting (pakket 2) met Audi exclusive leder Valcona in het nachtblauw/alabasterwit/wolkengrijs

Sportstoelen met nachtblauw/alabasterwit/wolkengrijs leder Valcona met wolkengrijze stiksels

Decoratielijsten aluminium/zwart Beauforthout

Audi exclusive lederen bedieningselementen in nachtblauw/alabasterwit met wolkengrijze stiksels

Audi exclusive nachtblauwe vloerbekleding en voetmatten met wolkengrijze lederen biezen en nachtblauwe stiksels



Het brandstofverbruik, de CO₂-emissies en de energielabels staan op pagina 110 en verder.

Uw Audi spuiten is niet eenvoudig, maar gebeurt viervoudig.

Kies de lakkleur die uw persoonlijkheid het beste reflecteert. Welke tint het ook wordt, u kunt erop vertrouwen dat in het spuitprocedé absolute topkwaliteit vooropstaat.

De lak op een Audi is niet dikker dan een mensenhaar, maar bestaat toch uit vier lagen. Daarin weerspiegelt niet alleen uw karakter, maar uw Audi is er ook zo goed mogelijk mee beschermd tegen milieu-invloeden en slijtage. Een autoleven lang.



| Pareffect lakkleuren



Misano rood pareffect

Alleen voor de A4 Limousine en A4 Avant met S line of S line competition.

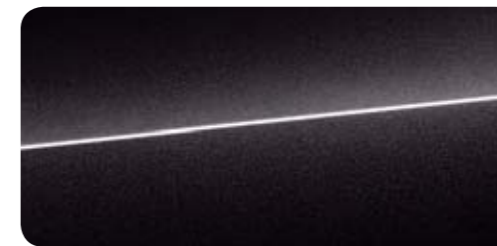

Lavagrijs pareffect

| Contrastkleuren/volledig in kleur



Mat platinagrijs

Te combineren met:
Brijantzwart, Teakbruin metallic, Cuvéezilver metallic, Moonlightblauw metallic, Utopiablauw metallic, Mythoszwart metallic, Lavagrijs pareffect.

Contrastkleur

Afhankelijk van de carrosseriekleur in mat zwart of mat platinagrijs. Dorpels, bumpers, spatbordverbredingen en dorpelverbredingen in mat platinagrijs of mat zwart. In combinatie met een individuele lakkleur van Audi exclusive: contrastkleur in mat zwart.

Volledig in carrosseriekleur

Dorpels, bumpers en spatbordverbredingen in een matte versie van de lakkleur. In combinatie met een individuele lakkleur van Audi exclusive zijn de dorpels, bumpers en spatbordverbredingen in carrosseriekleur.



Sepangblauw pareffect

Alleen voor de S4 Limousine en S4 Avant.



Audi exclusive individuele lakkleuren

Aangeboden door quattro GmbH.



Mat zwart

Te combineren met:
Ibiswit, Floretzilver metallic, Gletsjerwit metallic, Dakotagrijs metallic, Scubablauw metallic, Vulkanrood metallic, Monsoongrijs metallic, Tornadogrijs metallic en met alle Audi exclusive-lakkleuren.

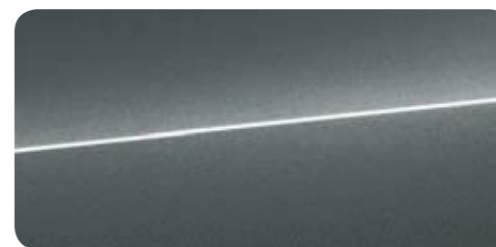

Daytonagrijs pareffect

Alleen voor de A4 Limousine en A4 Avant met S line of S line competition.

¹ A4 allroad quattro optioneel ook volledig in carrosseriekleur.

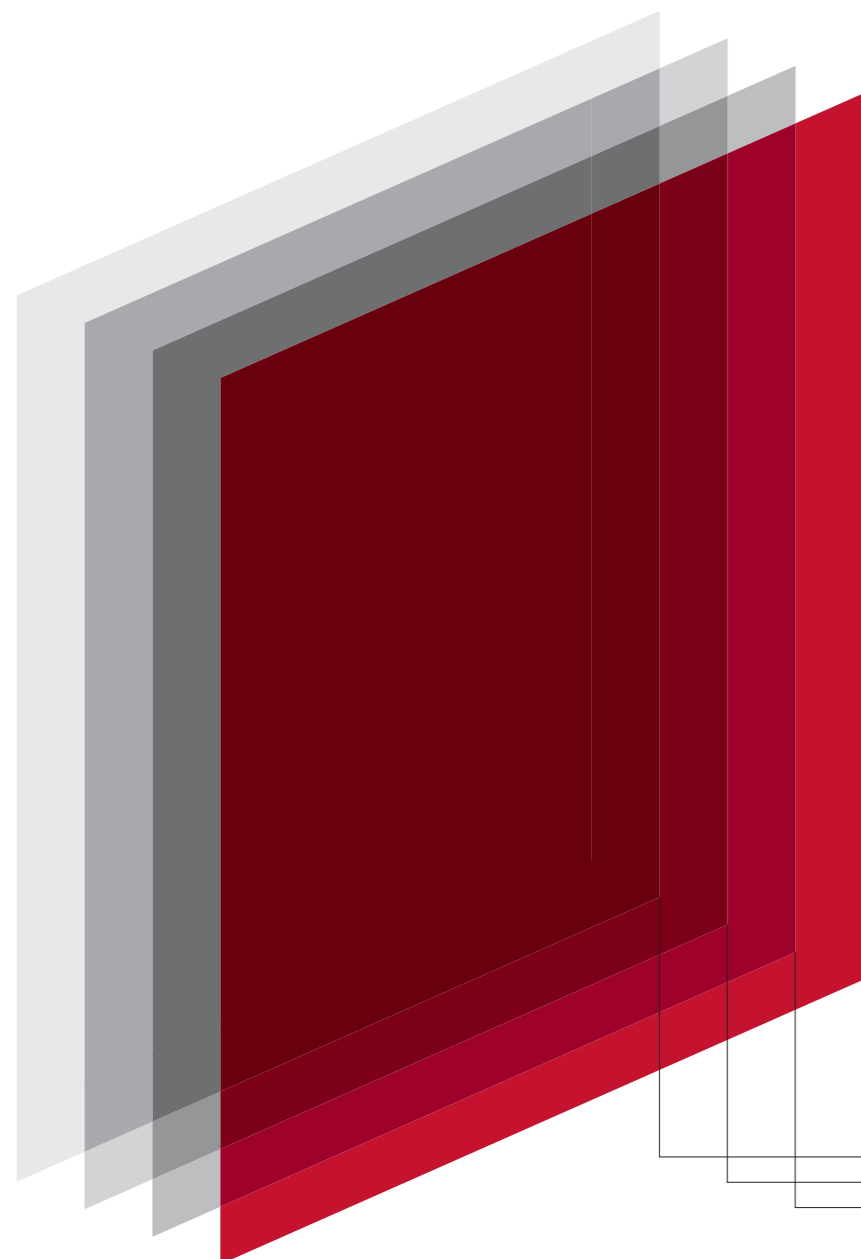

Om ervoor te zorgen dat uw Audi in uw favoriete kleur er ook na duizenden kilometers nog fraai bij staat, is het lakprocedé geen millimeterwerk, maar micrometerwerk. Die nauwkeurigheid begint al bij het aanbrengen van de grondverf. Deze eerste laag beschermt de carrosserie tegen roest en andere verouderingen. Een deklaag werkt daarna zelfs de kleinste oneffenheden weg. Deze verf is elastisch, waardoor de autolak beter bestand is tegen bijvoorbeeld steenslag. De derde laag zorgt pas voor de gewenste kleur. Tot slot komt er een vierde laag bovenop in de vorm van heldere lak. Die beschermt tegen UV-licht, geeft glans en creëert kleurdiepte. En dat indien mogelijk net zolang totdat u een nieuwe lievelingstint uitkiest.

- Primer
- Filler coat
- Lakkleur
- Heldere lak

| Uni lakkleuren



Ibiswit



Briljantrood

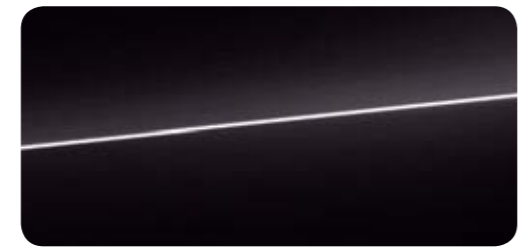

Briljantzwart

| Metallic lakkleuren

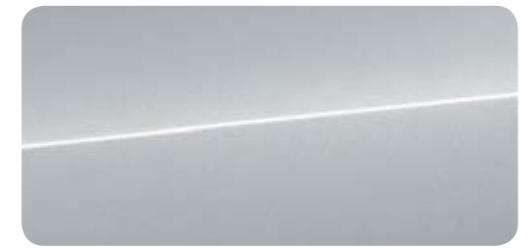

Floretzilver metallic¹

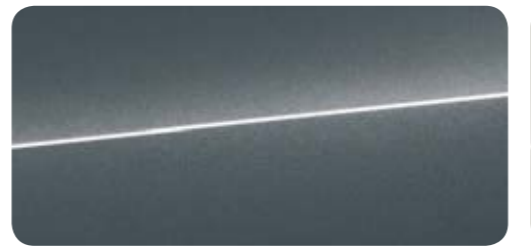

Monsoongrijs metallic

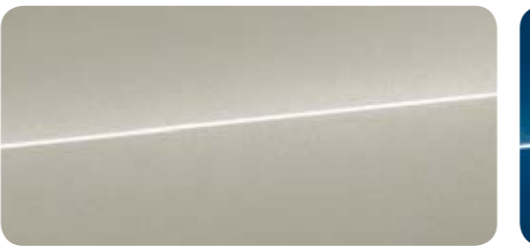

Cuvéezilver metallic

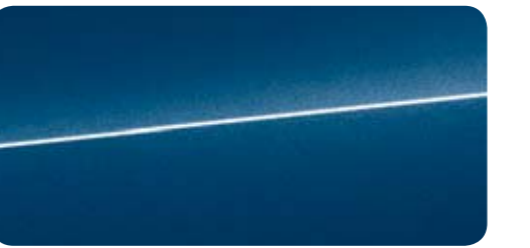

Scubablauw metallic

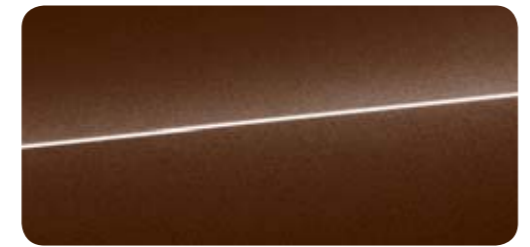

Teakbruin metallic¹

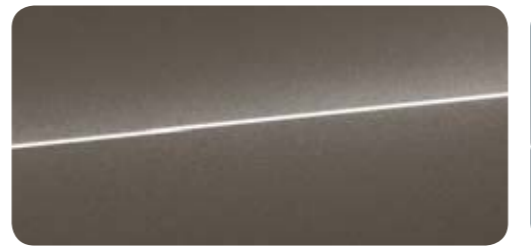

Dakotagrijs metallic

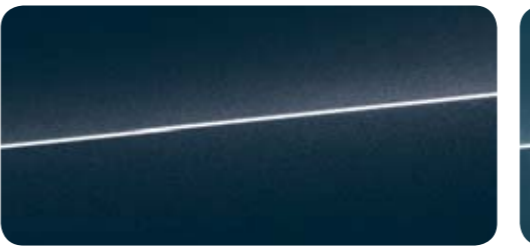

Moonlightblauw metallic

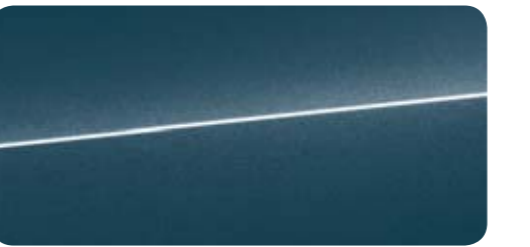

Utopiablauw metallic



Gletsjerwit metallic¹



Tornadogrijs metallic

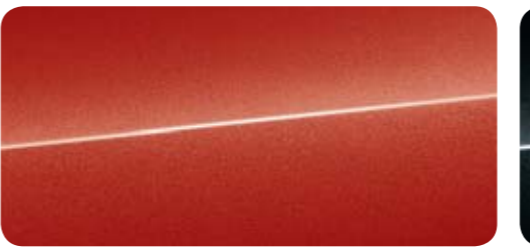

Vulkaanrood metallic

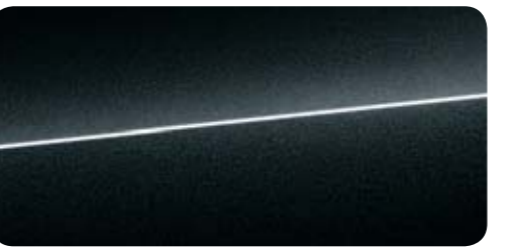

Mythoszwart metallic¹

| Pareleffect lakkleuren



Misanorood pareleffect
Alleen voor de A4 Limousine en A4 Avant met S line of S line competition.

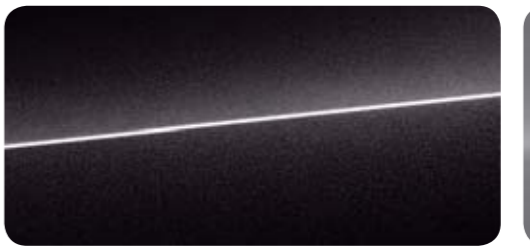

Lavagrijs pareleffect



Sepangblauw pareleffect
Alleen voor de S4 Limousine en S4 Avant.

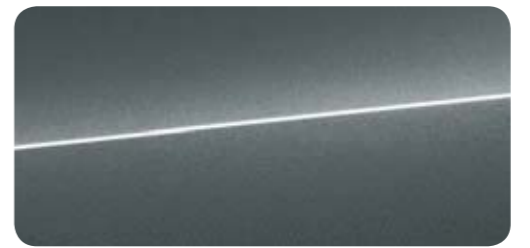

Daytonagrijs pareleffect
Alleen voor de A4 Limousine en A4 Avant met S line of S line competition.

| Audi exclusive



Audi exclusive individuele lakkleuren
Aangeboden door quattro GmbH.

| Contrastkleuren/volledig in kleur



Mat platinagrijs
Te combineren met:
Briljantzwart, Teakbruin metallic, Cuvéezilver metallic, Moonlightblauw metallic, Utopiablauw metallic, Mythoszwart metallic, Lavagrijs pareleffect.

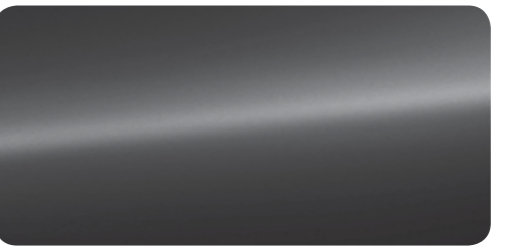

Mat zwart
Te combineren met:
Ibiswit, Floretzilver metallic, Gletsjerwit metallic, Dakotagrijs metallic, Scubablauw metallic, Vulkanrood metallic, Monsoongrijs metallic, Tornadogrijs metallic en met alle Audi exclusive-lakkleuren.

Contrastkleur
Afhankelijk van de carrosseriekleur in mat zwart of mat platinagrijs. Dorpels, bumpers, spatbordverbreidingen en dorpelverbreidingen in mat platinagrijs of mat zwart. In combinatie met een individuele lakkleur van Audi exclusive: contrastkleur in mat zwart.

Volledig in carrosseriekleur
Dorpels, bumpers en spatbordverbreidingen in een matte versie van de lakkleur. In combinatie met een individuele lakkleur van Audi exclusive zijn de dorpels, bumpers en spatbordverbreidingen in carrosseriekleur.

¹ A4 allroad quattro optioneel ook volledig in carrosseriekleur.

¹ A4 allroad quattro optioneel ook volledig in carrosseriekleur.



Kwaliteit in vorm gebracht en glansrijk vervolmaakt. Audi lichtmetalen velgen.

Om u met een goed gevoel te laten rijden, moeten Audi velgen tijdens strenge tests hun kwaliteit bewijzen. Zo zijn er bijvoorbeeld hardheidstests om de materiaalstabiliteit te garanderen. De Copper Accelerated Salt Spray test, kortweg CASS, zorgt voor een zo goed mogelijke bescherming tegen corrosie. Dankzij deze en vele andere maatregelen zorgen wij dat de kwaliteit van elke Audi-velg zo goed mogelijk is, ook na vele kilometers. Dat geldt voor al onze velgen, dus ook die met het design van uw voorkeur.

| Wintervelgen



Audi Sport gegoten lichtmetalen velgen in 5-arm rotor design in titaanoptiek mat, glanzend gefreesd²
Maat 8,5 J x 19, banden 255/35 R 19¹.
Aangeboden door quattro GmbH.



In Nederland niet als meeruitvoering af fabriek leverbaar. Uw Audi dealer levert wel wintervelgen met winterbanden uit de collectie van Audi Originele Accessoires.



In Nederland niet als meeruitvoering af fabriek leverbaar. Uw Audi dealer levert wel wintervelgen met winterbanden uit de collectie van Audi Originele Accessoires.



In Nederland niet als meeruitvoering af fabriek leverbaar. Uw Audi dealer levert wel wintervelgen met winterbanden uit de collectie van Audi Originele Accessoires.



Audi Sport gegoten lichtmetalen velgen in 5-V-spak design in titaanoptiek mat, glanzend gefreesd²
Maat 8,5 J x 19, banden 255/35 R 19¹.
Aangeboden door quattro GmbH.



In Nederland niet als meeruitvoering af fabriek leverbaar. Uw Audi dealer levert wel wintervelgen met winterbanden uit de collectie van Audi Originele Accessoires.



In Nederland niet als meeruitvoering af fabriek leverbaar. Uw Audi dealer levert wel wintervelgen met winterbanden uit de collectie van Audi Originele Accessoires.



In Nederland niet als meeruitvoering af fabriek leverbaar. Uw Audi dealer levert wel wintervelgen met winterbanden uit de collectie van Audi Originele Accessoires.



In Nederland niet als meeruitvoering af fabriek leverbaar. Uw Audi dealer levert wel wintervelgen met winterbanden uit de collectie van Audi Originele Accessoires.

¹ Een korte uitleg over het EU-bandenlabel staat bij punt 2 op pagina 121. ² Kijk voor gebruikstips over de velgen op pagina 121.

| Zomervelgen



Stalen velgen met wioldoppen
Maat 7 J x 16. Niet leverbaar in Nederland.



Gegoten lichtmetalen velgen in 5-arm design
Maat 7,5 J x 17, banden 225/50 R 17¹



Gegoten lichtmetalen velgen in 20-spaak dynamiek design
Maat 7,5 J x 17, banden 225/50 R 17¹



Gegoten lichtmetalen velgen in 5-spaak design
Maat 7,5 J x 16, banden 225/55 R 16¹



Gegoten lichtmetalen velgen in 5-arm design, contrastgrijs, gedeeltelijk gepolijst²
Maat 7,5 J x 17, banden 225/50 R 17¹



Gegoten lichtmetalen velgen in 10-spaak ster design
Maat 8 J x 17, banden 245/45 R 17¹



Gesmede lichtmetalen velgen in 10-spaak design
Maat 7,5 J x 16, banden 225/55 R 16¹.
Op de A4 Limousine en A4 Avant 2.0 TDI ultra 100 kW: maat 7 J x 16, banden 205/60 R 16¹



Gegoten lichtmetalen velgen in 7-arm parabool design
Maat 7,5 J x 17, banden 225/50 R 17¹



Gegoten lichtmetalen velgen in 7-arm V-design
Maat 8 J x 17, banden 225/55 R 17¹.
Alleen voor de A4 allroad quattro.



Gegoten lichtmetalen velgen in 5-spaak ster design
Maat 8 J x 18, banden 245/40 R 18¹



Gegoten lichtmetalen velgen in 5-parallelspaak ster design (S-design)
Maat 8 J x 18, banden 245/40 R 18¹.
Alleen voor de S4 Limousine en S4 Avant.



Audi Sport gegoten lichtmetalen velgen in 5-dubbelspaak design
Maat 8 J x 18, banden 245/40 R 18¹.
Aangeboden door quattro GmbH.



Audi Sport gegoten lichtmetalen velgen in 10-Y-spaak design
Maat 8 J x 18, banden 245/40 R 18¹.
Aangeboden door quattro GmbH.



Gegoten lichtmetalen velgen in 10-spaak dynamiek design
Maat 8 J x 18, banden 245/40 R 18¹



Gegoten lichtmetalen velgen in 5-arm rotor design
Maat 8 J x 18, banden 245/45 R 18¹.
Alleen voor de A4 allroad quattro.



Audi Sport gegoten lichtmetalen velgen in 10-spaak design
Maat 8 J x 18, banden 245/40 R 18¹.
Aangeboden door quattro GmbH.



Audi Sport gegoten lichtmetalen velgen in 5-arm structuur design
Maat 8 J x 19, banden 245/40 R 19¹.
Alleen voor de A4 allroad quattro.
Aangeboden door quattro GmbH.



Gegoten lichtmetalen velgen in 5-parallelspaak design (S-design)
Maat 8 J x 18, banden 245/40 R 18¹.
Alleen voor de S4 Limousine en S4 Avant.



Gegoten lichtmetalen velgen in 10-arm design
Maat 8 J x 18, banden 245/45 R 18¹.
Alleen voor de A4 allroad quattro.



Audi Sport gegoten lichtmetalen velgen in 10-spaak design
Maat 8 J x 18, banden 245/40 R 18¹.
Aangeboden door quattro GmbH.



Audi Sport gegoten lichtmetalen velgen in 5-segmentspaak design
Maat 8,5 J x 19, banden 255/35 R 19¹.
Aangeboden door quattro GmbH.

| Wintervelgen



Audi Sport gegoten lichtmetalen velgen in 5-arm rotor design in titaanoptiek mat, glanzend gefreesd²
Maat 8,5 J x 19, banden 255/35 R 19¹.
Aangeboden door quattro GmbH.



In Nederland niet als meeruitvoering af fabriek leverbaar. Uw Audi dealer levert wel wintervelgen met winterbanden uit de collectie van Audi Originele Accessoires.



In Nederland niet als meeruitvoering af fabriek leverbaar. Uw Audi dealer levert wel wintervelgen met winterbanden uit de collectie van Audi Originele Accessoires.



In Nederland niet als meeruitvoering af fabriek leverbaar. Uw Audi dealer levert wel wintervelgen met winterbanden uit de collectie van Audi Originele Accessoires.



Audi Sport gegoten lichtmetalen velgen in 5-V-spaak design in titaanoptiek mat, glanzend gefreesd²
Maat 8,5 J x 19, banden 255/35 R 19¹.
Aangeboden door quattro GmbH.



In Nederland niet als meeruitvoering af fabriek leverbaar. Uw Audi dealer levert wel wintervelgen met winterbanden uit de collectie van Audi Originele Accessoires.



In Nederland niet als meeruitvoering af fabriek leverbaar. Uw Audi dealer levert wel wintervelgen met winterbanden uit de collectie van Audi Originele Accessoires.



In Nederland niet als meeruitvoering af fabriek leverbaar. Uw Audi dealer levert wel wintervelgen met winterbanden uit de collectie van Audi Originele Accessoires.



In Nederland niet als meeruitvoering af fabriek leverbaar. Uw Audi dealer levert wel wintervelgen met winterbanden uit de collectie van Audi Originele Accessoires.

¹ De modelspecifieke standaarduitrusting en meeruitvoeringen staan in de index vanaf pagina 126.

² Een korte uitleg over het EU-bandenlabel staat bij punt 2 op pagina 121. ³ Kijk voor gebruikerstips over de velgen op pagina 121.

Gestoeld op premiumkwaliteit.

In uw Audi neemt u een bijzondere plaats in. Op de voorstoelen en achterbank is het exclusieve comfort voelbaar aan de topklasse materialen en de premium afwerking. Ongeacht de stoelbekleding die u kiest en ongeacht het stoeltype, zoals bijvoorbeeld de comfortstoelen met klimaatregeling of sportstoelen die heerlijk zitten tijdens een dynamische rit, weet u één ding zeker: u zit altijd goed.

handmatig verstelbare
hoofdsteunhoogtehandmatig verstelbare
gordelhoogtehandmatig verstelbare
rugleuninghandmatig verstelbare
zithoogtehandmatig verstelbaar
in lengterichtingelektrisch verstelbare
rugleuning*elektrisch 4-voudig
instelbare
lendensteunenelektrisch verstelbare
zithoogte*elektrisch verstelbare
zithoek*elektrisch verstelbaar
in lengterichting*handmatig verstelbare
hoofdsteunhoogtehandmatig verstelbare
gordelhoogte

forsere zijwangen

handmatig verstelbare
bovenbeensteun

optioneel opbergvak

geïntegreerde
hoofdsteunhandmatig verstelbare
gordelhoogteforsche zijwangen voor
meer zijdelingse steun
in bochtenhandmatig verstelbare
bovenbeensteun

optioneel opbergvak

elektrisch verstelbare
rugleuningelektrisch 4-voudig
instelbare
lendensteunenelektrisch verstelbare
zithoogteelektrisch verstelbare
zithoekelektrisch verstelbaar
in lengterichtinghandmatig
verstelbare
hoofdsteunhoogtehandmatig verstel-
bare gordelhoogte

forsere zijwangen

geventileerd
en verwarmbaar

optioneel opbergvak

Standaardstoelen voor 1

Afgebeeld is een standaardstoel met zwart leder fijnnappa.

Sportstoelen voor 2

Afgebeeld is een elektrisch verstelbare sportstoel met zwart alcantara/leder.

Supersportstoelen voor 3

Afgebeeld is een supersportstoel met magmarood/zwart leder fijnnappa met gekleurde stiksels.

Comfortstoelen voor met klimaatregeling 4

Afgebeeld is een comfortstoel met klimaatregeling met geperforeerd fluweelbeige leder Milano.

| Stof



Stof Cosinus zwart



Stof Tundra zwart
Alleen voor de A4 allroad quattro.



Stof Sprint/leder zwart
Met gekleurde stiksels.
Alleen in combinatie met S line.



Halfleder zwart



Stof Cosinus titaangrijs



Stof Tundra titaangrijs
Alleen voor de A4 allroad quattro.



Stof Atrium zwart

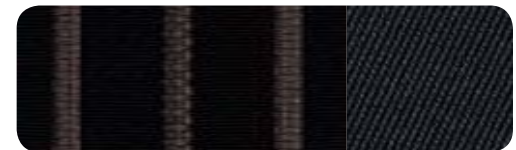

Stof Silhouette zwart



Stof Atrium titaangrijs



Stof Silhouette titaangrijs

| Stof/leder

| Halfleder

| Audi design selection

| Audi exclusive line

| Audi exclusive



Audi exclusive lederen bekledingen¹
Kleur leder/stiksels naar keuze.

| Stoelvarianten

- 1 Standaardstoelen voor
- 2 Sportstoelen voor
- 3 Supersportstoelen voor
- 4 Comfortstoelen voor met klimaatregeling



Leder fijnnappa titaangrijs



Alcantara/leder titaangrijs²
Met gekleurde stiksels.



Leder fijnnappa cognacbruin/zwart¹



Leder fijnnappa wolken grijs/zwart¹

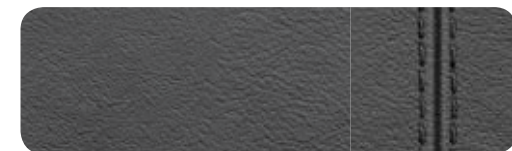

Leder fijnnappa rotorgrijs²
Met gekleurde stiksels.
Alleen in combinatie met S line.

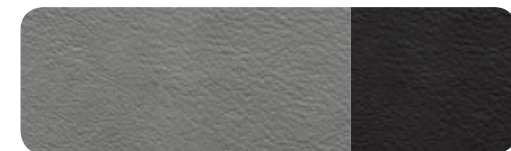

Leder fijnnappa maanzilver/zwart³
Met gekleurde stiksels.
Alleen voor de S4 Limousine en S4 Avant.

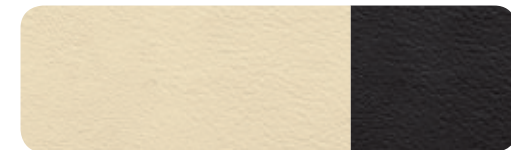

Leder fijnnappa alabasterwit/zwart¹

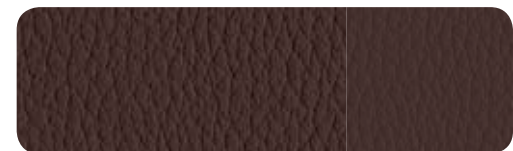

Halfleder kastanjebruin



Halfleder titaangrijs



Halfleder fluweelbeige

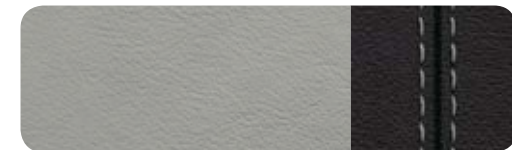

Leder fijnnappa fluweelbeige

| Stoffen en lederen bekledingen

Stof Cosinus

Voor standaardstoelen. Stoelmiddenbanen bekleed met stof Cosinus. Zijwangen, hoofdsteunen, middenarmsteun voor (indien meebesteld) en deel van portierpanelen bekleed met uni stof.

Stof Atrium

Voor sportstoelen. Stoelmiddenbanen bekleed met stof Atrium. Zijwangen, hoofdsteunen, middenarmsteun voor (indien meebesteld), deel van portierpanelen en bovenbeensteun bekleed met uni stof.

Stof Silhouette

Voor standaardstoelen. Stoelmiddenbanen bekleed met stof Silhouette. Zijwangen, hoofdsteunen, middenarmsteun voor (indien meebesteld) en deel van portierpanelen bekleed met uni stof.

Stof Tundra

Voor standaardstoelen. Stoelmiddenbanen bekleed met stof Tundra. Zijwangen, hoofdsteunen, middenarmsteun voor (indien meebesteld) en deel van portierpanelen bekleed met uni stof.

Voor sportstoelen. Stoelmiddenbanen bekleed met stof Tundra. Zijwangen, hoofdsteunen, middenarmsteun voor (indien meebesteld), deel van portierpanelen en bovenbeensteun bekleed met uni stof.

Stof Sprint/leder

Voor sportstoelen. Stoelmiddenbanen bekleed met stof Sprint. Zijwangen en hoofdsteunmiddenbanen bekleed met leder met gekleurde stiksels.

Halfleder

Voor standaard- en sportstoelen. Stoelmiddenbanen van de voorstoelen en buitenste achterzitplaatsen bekleed met leder. Zijwangen, hoofdsteunen, middenarmsteun voor (indien meebesteld), deel van portierpanelen en middelste achterzitplaats bekleed met kunstleder.

Alcantara/leder

Oogt exclusief en sportief. Dankzij de snelle temperatuurnivellering zorgt deze combinatie voor veel zitcomfort en een aangenaam stoelklimaat. De bekleding kan tegen een stootje en is gemakkelijk schoon te houden. De alcantara middenbanen geven veel grip, wat prettig is tijdens dynamisch rijden. Het leder op de zijwangen maakt de uitstraling compleet.

Voor sportstoelen. Stoelmiddenbanen en deel van portierpanelen bekleed met alcantara. Zijwangen, hoofdsteunmiddenbanen en middenarmsteun voor (indien meebesteld) bekleed met leder.

Leder Milano

Leder Milano is door en door geverfd. Het leder is dankzij een laklaag optimaal beschermd, kan tegen een stootje en gaat lang mee. Ook is het chroomvrij geloid en oogt het hoogwaardig door de verfijnde structuur.

Voor standaard- en sportstoelen. Stoelmiddenbanen, stoelzijwangen, hoofdsteunmiddenbanen en middenarmsteun voor (indien meebesteld) bekleed met leder Milano.

Voor comfortstoelen met klimaatregeling. Geperforeerd leder Milano op de geventileerde zitgedeeltes van de voorstoelen en op de niet-geventileerde buitenste zitplaatsen achter. Stoelzijwangen, middelste zitplaats achterin, hoofdsteunmiddenbanen en middenarmsteun voor (indien meebesteld) bekleed met leder Milano.

Leder fijnnappa

Leder fijnnappa is een hoogwaardig, soepel leder met uitgebalanceerde laklaag. Dankzij de natuurlijke bovenlaag kan het ademen, wat bijdraagt aan een prettig zitklimaat. Het leder is zeer slijtbestendig, duurzaam en kleurvast. De verfijnde structuur onderstreept het exclusieve karakter.

Voor standaard-, sport- en supersportstoelen. Stoelmiddenbanen, stoelzijwangen, hoofdsteunen, middenarmsteun voor (indien meebesteld), deel van portierpanelen en portierarmsteunen bekleed met leder fijnnappa.

| Lederuitrusting

Met leder beklede portierarmsteunen

Leder fijnnappa.

Audi exclusive lederuitrusting (pakket 1) met leder Valcona¹

Stoelen, hoofdsteunen, deel van portierpanelen, portierarmsteunen en middenarmsteun voor (indien meebesteld) bekleed met leder Valcona. De kleuren van het leder en de stiksels zijn vrij te kiezen uit het aanbod van Audi exclusive.

Audi exclusive lederuitrusting (pakket 2) met leder Valcona¹

Als aanvulling op pakket 1 zijn ook de achterkanten van de stoelen met leder bekleed. De kleuren van het leder en de stiksels zijn vrij te kiezen uit het aanbod van Audi exclusive. Aanbouwdelen in een kleur die past bij het leder.

Audi exclusive lederuitrusting (pakket 1) met alcantara/leder Valcona¹

Voor sportstoelen en supersportstoelen. Stoelmiddenbanen en deel van portierpanelen bekleed met alcantara. Stoelzijwangen, hoofdsteunen, portierarmsteunen en middenarmsteun voor (indien meebesteld) bekleed met leder Valcona. De kleuren van het leder, alcantara en de stiksels zijn vrij te kiezen uit het aanbod van Audi exclusive.

| Zitcomfort

Elektrisch verstelbare bestuurdersstoel

Lengterichting, rugleuning, zithoogte en zithoek elektrisch verstelbaar. Passagiersstoel handmatig verstelbaar. Inclusief elektrisch 4-voudig instelbare lendensteunen.

Elektrisch verstelbare voorstoelen

Dezelfde functies als van de elektrisch verstelbare bestuurdersstoel ook voor de passagiersstoel.

Elektrisch verstelbare voorstoelen inclusief geheugenfunctie voor de bestuurdersstoel

Dezelfde functies als van de elektrisch verstelbare voorstoelen en bovendien twee geheugeninstellingen voor de elektrisch verstelbare bestuurdersstoel en de buitenspiegels.

4-voudig instelbare lendensteunen in de voorstoelen

Elektrisch, horizontaal en verticaal instelbaar.

Stoelverwarming voor

Verwarmt middenbanen van de zitting en rugleuning. Met lederen bekleding en van sportstoelen ook de zijwangen. Per zitplaats in diverse standen instelbaar.

Stoelverwarming voor en achter

Zoals de stoelverwarming voor, maar uitgebreid voor de buitenste zitplaatsen achter. Gescheiden regelbaar.

Middenarmsteun voor

Hellingshoek instelbaar en in lengterichting verschuifbaar. Met opbergvak en twee 12V-aansluitingen in de middenconsole.

| Achterbank

Neerklapbare achterbankleuning

Leuning 40 : 60 gedeeld of volledig neerklapbaar.

| Alcantara/leder



Alcantara/leder zwart 2

| Leder



Leder Milano zwart 1 2



Leder Milano fluweelbeige 1 2

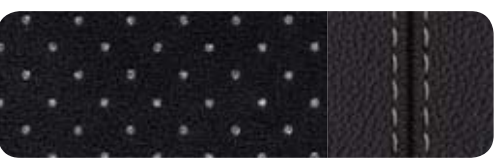

Geperforeerd alcantara/leder zwart Met gekleurde stiksels. Alleen in combinatie met S line. 2

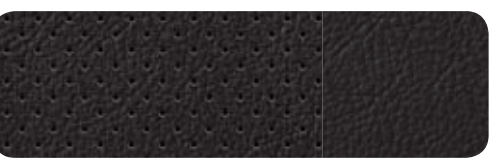

Geperforeerd leder Milano zwart 4

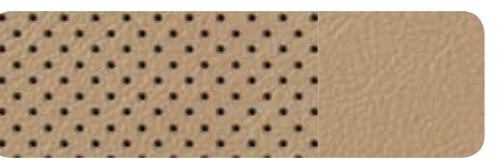

Geperforeerd leder Milano fluweelbeige 4

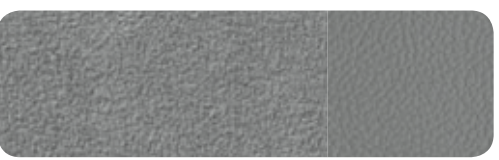

Alcantara/leder titaangrijs 2

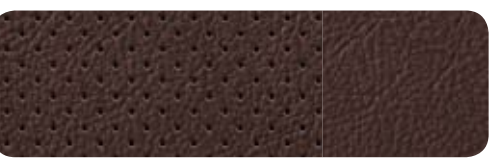

Geperforeerd leder Milano kastanjebruin 4



Alcantara/leder maanzilver/zwart Alleen voor de S4 Limousine en S4 Avant. 2



Leder Milano titaangrijs 1 2

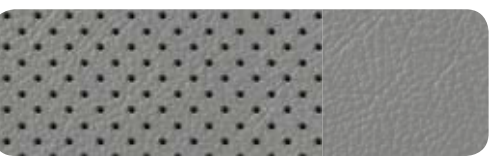

Geperforeerd leder Milano titaangrijs 4



Leder fijnnappa zwart Alleen voor de A4 Limousine en A4 Avant met S line en supersportstoelen. 1 2 3



Leder fijnnappa zwart Met gekleurde stiksels. Alleen voor de S4 Limousine en S4 Avant. 3

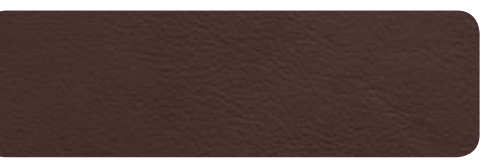

Leder fijnnappa kastanjebruin 1 2

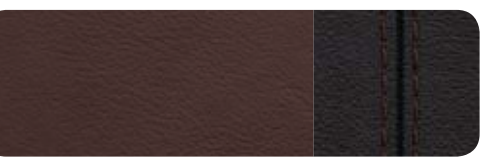

Leder fijnnappa kastanjebruin/zwart Met gekleurde stiksels. Alleen voor de S4 Limousine en S4 Avant. 3

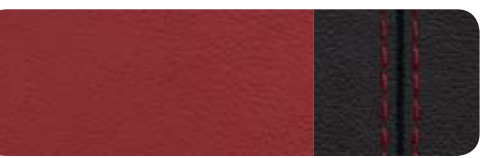

Leder fijnnappa magmarood/zwart Met gekleurde stiksels. Alleen voor de S4 Limousine en S4 Avant. 3



Leder fijnnappa titaangrijs 1 2



Leder fijnnappa rotorgrijs² Met gekleurde stiksels. Alleen in combinatie met S line. 2



Leder fijnnappa maanzilver/zwart Met gekleurde stiksels. Alleen voor de S4 Limousine en S4 Avant. 3



Leder fijnnappa fluweelbeige 2

| Audi design selection

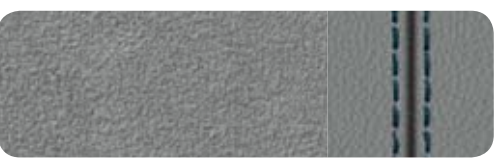

Alcantara/leder titaangrijs² Met gekleurde stiksels. 2

| Audi exclusive line

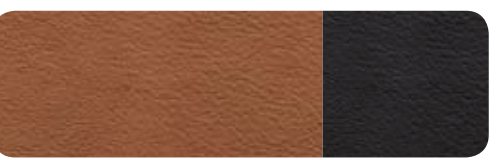

Leder fijnnappa cognacbruin/zwart¹ 2

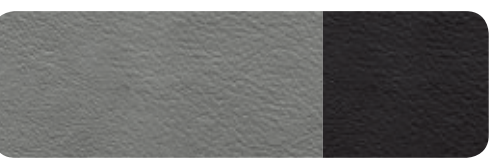

Leder fijnnappa wolkengrijs/zwart¹ 2

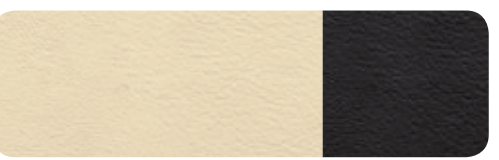

Leder fijnnappa alabasterwit/zwart¹ 2

| Audi exclusive



Audi exclusive lederen bekledingen¹ Kleur leder/stiksels naar keuze. 1 2 3 4

| Stoelvarianten

1 Standaardstoelen voor

2 Sportstoelen voor

3 Supersportstoelen voor

4 Comfortstoelen voor met klimaatregeling

¹ Aangeboden door quattro GmbH. ² Leverbaar in de loop van het modeljaar.

Beleef de fascinatie. In elk detail.

Een exclusieve ambiance is een kwestie van stijl. Uw stijl. Die u tot in detail kunt verfijnen. Zorg voor voelbare accenten met de hoogwaardige Audi decoratielijsten. Raak onder de indruk van glad hout met een natuurlijke, warme uitstraling. Bewonder hout met open poriën, waar de exclusiviteit van afstraalt. Of maak een persoonlijk statement met een combinatie van verfijnd hout en aluminium. Uw eigen smaak bepaalt het karakter.



| Decoratielijsten



Staalgrijze reflexlak



Aluminium Trigon



Geborsteld mat aluminium
Alleen voor de A4 Limousine en A4 Avant met S line.

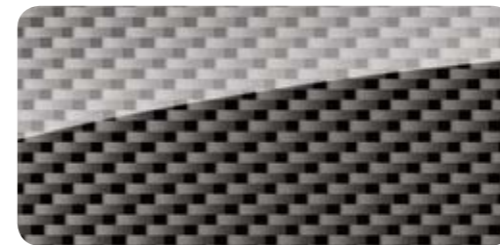

Carbon Atlas
Alleen voor de S4 Limousine en S4 Avant.



Grijs gevlamd berkenhout
Alleen voor de A4 Limousine en A4 Avant met S line.



Lichtbruin Beaufort eikenhout



Audi exclusieve houten decoratielijsten²



Roestvrijstaalstructuur
Zwarte pianolak op de middenconsole en het instrumentenpaneel in zwarte pianolakoptiek.
Alleen voor de A4 Limousine en A4 Avant met S line.



Donkerbruin wortelnotenhout

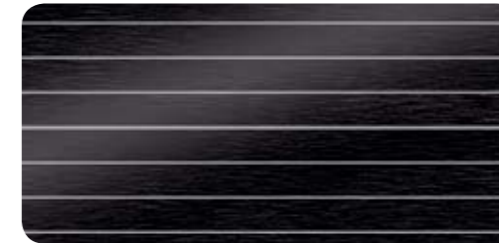

Aluminium/zwart Beauforthout²
Instrumentenpaneel in zwarte pianolakoptiek.

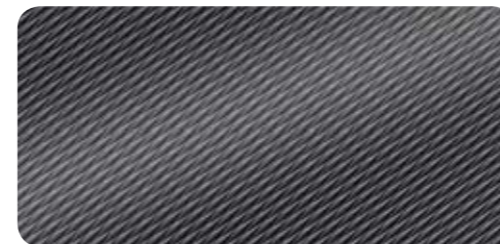

Aluminium Ellipse antraciet¹
Alleen met Audi design selection.



Bruin naturel gevlamd essenhout



Zwarte pianolak²
Instrumentenpaneel in zwarte pianolakoptiek.

Decoratielijsten

Op het dashboard en de portieren. In combinatie met een middenarmsteun voor ook op de middenconsole.

Audi exclusieve houten decoratielijsten²

Keuze uit nougat gevlamd essenhout, sepia eikenhout en nootmuskaatbruin gevlamd mirtenhout.

Decoratielijsten aluminium/zwart Beauforthout²

Aluminium/Beauforthout wordt op een innovatieve manier samengesteld uit aluminium met laagjes zwart gemaakt hout. Deze buitengewone combinatie van materialen verenigt natuurlijke elementen met dynamiek.

| Verlichting

**Koplampen**

Gelijkmatige verlichting van de rijbaan met multifacet halogeen koplampen achter helder glas. Elektrisch instelbare lichtbundelhoogte. Parkeerlicht. Geïntegreerde dagrijverlichting.

**Xenon plus inclusief koplampreinigingsinstallatie**

Intensieve verlichting van de rijbaan, een gelijkmatig lichtbeeld en goede reikwijdte dankzij koplampen met duurzame gasontladingstechniek voor dim- en grootlicht. Automatische-dynamische hoogteregeling tegen verblinding van tegemoetkomend verkeer. Geïntegreerde homogene LED-dagrijverlichting en koplampreinigingsinstallatie. Inclusief LED-achterlichten.

adaptive light

Draaibare xenon koplampen. Betere verlichting van het wegverloop met dynamische bochtverlichting (snelheidsbereik ca. 10–110 km/h) en statisch afbuiglicht, dat op lagere snelheid automatisch aan gaat als de richtingaanwijzer langere tijd aan staat en zorgt zo voor extra licht in de nieuwe rijrichting.

Grootlichtassistent

Verbeterd het zicht en draagt ook bij aan ontspannen, comfortabel autorijden. Afhankelijk van de verkeerssituatie gaat het grootlicht automatisch aan of uit. Herkent binnen de systeemgrenzen automatisch koplampen van tegemoetkomend verkeer, achterlichten van andere verkeersdeelnemers en bebouwing. Inclusief licht-/regensensor.

Licht-/regensensor

Automatische regeling van de autoverlichting, ruitwissers en coming home-/leaving homefunctie. Vertraagd uitschakelen/automatisch inschakelen van achterlichten, kentekenverlichting, mistlampen en LED-dagrijverlichting (in combinatie met Xenon plus) bij het afsluiten/openen van de auto. Voorruit met grijze band aan de bovenzijde.

**Achterlichten**

Witte achteruitrijlampen. Mistachterlichten. Inclusief hoog gemonteerd derde remlicht en LED-kentekenverlichting.

**LED-achterlichten**

Rem- en achterlichten, mistachterlichten, kentekenverlichting en richtingaanwijzers met energiezuinige LED-technologie. Met achteruitrijlampen.

Mistlampen

In de voorbumper. Voor een betere verlichting van de rijbaan bij slecht zicht.

| Interieurverlichting

Lichtpakket

Verblindingsvrije interieurverlichting, bestaande uit:

- verlichte make-upspiegels
- leeslampjes achter
- verlichting in het dashboardkastje
- instapverlichting
- waarschuwingsverlichting in de portieren

Met energiezuinige en duurzame LED-technologie

- voetenruimteverlichting voor en achter
- verlichte bedieningswielletjes van de ventilatieroosters
- verlichte portierhendels

Verlichting Design Stuurwielen/bedieningselementen Comfort Infotainment Assistentiesystemen Techniek/veiligheid Audi Car Plus Assurance

| Exterieurdesign

Zwarte dakreling

Stabiel en aerodynamisch, van aluminium. Op de A4 allroad quattro met twee extra pootjes. Op de A4 Avant naar keuze blanke dakreling.

Uitlaatuiteinden

A4 Limousine:
Dubbel links, verchromd op de 1.8 TFSI, 2.0 TFSI (niet op de 2.0 TFSI quattro 132 kW flexible fuel), 2.0 TDI en 3.0 TDI clean diesel.
Enkel links en rechts, verchromd op de 2.0 TFSI quattro (132 kW) flexible fuel, 3.0 TFSI (200 kW) en 3.0 TDI.

A4 Avant:

Dubbel links, verchromd op de 1.8 TFSI (88 kW), 2.0 TDI en 3.0 TDI clean diesel.
Enkel links en rechts, verchromd op de 1.8 TFSI (125 kW), 2.0 TFSI, 3.0 TFSI (200 kW) en 3.0 TDI.

A4 allroad quattro:

Dubbel links, verchromd op de 2.0 TDI en 3.0 TDI clean diesel.
Enkel links en rechts, verchromd op de 2.0 TFSI en 3.0 TDI.

Aluminiumoptiek exterieur

Dakreling, daksierlijsten, raamframes en raamomlijstingen van geanodiseerd aluminium. B-stijlen (middenstijlen) en driehoekje in de achterportieren in hoogglans zwart. Dorpelverbredingen met roestvrijstalen segmenten.

Blanke sierlijsten

Daksierlijsten, raamframes en raamomlijstingen van geanodiseerd aluminium. B-stijlen (middenstijlen) en driehoekje in de achterportieren in hoogglans zwart.

Audi exclusive zwarte sierlijsten*

Zwarte exterieuraccenten op de Audi singleframe, de voorbumper en de sierlijsten om de zijramen. Deze zwarte details verschillen per model en uitrusting.

| Interieurdesign

**Audi exclusive vloerbekleding en voetmatten***

De vloerbekleding, matten, biezen en stiksels zijn er in alle kleuren van Audi exclusive.

Audi exclusive voetmatten*

De matten, biezen en stiksels zijn er in alle kleuren van Audi exclusive.

Instaplijsten met aluminium segmenten

In de A4 allroad quattro met allroad quattro opschrift.

Aluminiumoptiek interieur

Elementen van de lichtschakelaar, het bedieningspaneel van de airconditioning, de MMI draai-drukknop, de ventilatieroosters, de spiegelverstelknop, de raambediening en de versnellingspook-/transmissiehandelmanchet in aluminiumoptiek.

| Stuurwielen/bedieningselementen

**Multifunctioneel vierspaaks lederen stuurwiel**

Voor de bediening van de infotainmentsystemen. In hoogte en diepte verstelbaar. Met fullsize airbag. Kleur afgestemd op de dashboardbovenzijde. Naar keuze met schakelpaddels voor het handmatig schakelen met automatische transmissie.

Vierspaaks stuurwiel

Niet leverbaar in Nederland, waar een vierspaaks lederen stuurwiel standaard is.

Vierspaaks lederen stuurwiel

In hoogte en diepte verstelbaar. Met fullsize airbag. Kleur afgestemd op de dashboardbovenzijde.

Driespaaks lederen sportstuurwiel

In hoogte en diepte verstelbaar. Met fullsize airbag. Kleur afgestemd op de dashboardbovenzijde.

| Stuurwielen/bedieningselementen

**Multifunctioneel driespaaks lederen sportstuurwiel**

Voor de bediening van de infotainmentsystemen. In hoogte en diepte verstelbaar. Met fullsize airbag. Kleur afgestemd op de dashboardbovenzijde. Naar keuze met schakelpaddels voor het handmatig schakelen met automatische transmissie.

**Audi exclusive aluminium versnellingspookknop*****Audi exclusive lederen stuurwielrand***

Het leder en de stiksels zijn er in alle Audi exclusive-kleuren. Het stikselpatroon is specifiek voor Audi exclusive.

Stuurwielrand met houtsegmenten*

Leverbaar als multifunctioneel vierspaaks lederen stuurwiel, naar keuze met schakelpaddels. Voorzien van donkerbruin wortelnotenhout.

Audi exclusive stuurwielrand met houtsegmenten*

Voor het multifunctionele vierspaaks lederen stuurwiel, naar keuze met schakelpaddels. Gepersonaliseerd met Audi exclusive hout en leder. De stiksels zijn er in diverse Audi exclusive-kleuren. Het stikselpatroon is specifiek voor Audi exclusive.

Audi exclusive lederen bedieningselementen*

Met Audi exclusive leder beklede stuurwielrand, versnellingspook-/transmissiehandknop en -manchet. Keuze uit alle Audi exclusive-kleuren. De stiksels zijn er in diverse Audi exclusive-kleuren. Het stikselpatroon op de stuurwielrand is specifiek voor Audi exclusive.

**Multifunctioneel driespaaks lederen sportstuurwiel afgevlakt aan de onderzijde**

Zoals het multifunctionele driespaaks lederen sportstuurwiel en bovendien afgevlakt aan de onderzijde.

| Spiegels

**Buitenspiegels met LED-richtingaanwijzers**

Elektrisch verstelbaar. Convex, vlak of asferisch spiegelglas. Behuizingen in carrosseriekleur.

Naar keuze:

Verwarmbaar

Inclusief verwarmbare ruitensproeiers. Standaard in Nederland.

Verwarmbaar en elektrisch inklapbaar

Inclusief verwarmbare ruitensproeiers en kantelfunctie van de rechter spiegel.

Verwarmbaar, elektrisch inklapbaar en automatisch dimmend

Inclusief verwarmbare ruitensproeiers en kantelfunctie van de rechter spiegel.

Verwarmbaar, elektrisch inklapbaar en automatisch dimmend met geheugenfunctie

Inclusief verwarmbare ruitensproeiers en kantelfunctie van de rechter spiegel.

De kantelfunctie houdt in dat het glas automatisch richting de grond draait als de achterruit wordt ingeschakeld. Handig om bijvoorbeeld de stoerprand te zien.

Binnenspiegel**Handmatig dimbaar**

Naar keuze:

Automatisch dimmend

Inclusief een licht-/regensensor en een voorruit van akoestisch glas met een grijze band bovenaan, die beter isoleert en minder geluiden van buitenaf doorlaat.

| Daken

**Glazen schuif-/kanteldak**

Elektrisch bedienbaar. Met getint enkellaags veiligheidsglas en traploos instelbare zonwering. Geïntegreerde windgeleider. Comfortsluiting/-opening van buitenaf met de autosleutel.

**Glazen panoramadak**

Tweedelig. Het voorste glasdeel schuift of kantelt elektrisch open. Getint glas. Elektrisch bedienbare zonwering. Comfortsluiting/-opening via de autosleutel. Een aangename, ruime lichtinval en een prettiger interieurklimaat door de efficiënte ontluftung.

| Ramen

**Zonweringen**

Naar keuze:

Mechanisch voor de achterportierruit**Elektrisch voor de achterruit****Elektrisch voor de achterruit en mechanisch voor de achterportierruit****Extra donker getinte ramen (privacy glass)**

Donkere achterruit, portierramen achter en achterste zijramen.

Verschuifbare zonnekleppen

Voor bestuurder en voorpassagier. Neerklap- en draaibaar en aan de zijkant naar achteren verschuifbaar. Inclusief make-upspiegels.

| Klimaatregeling

Comfortairconditioning

Regelt elektronisch de luchttemperatuur, -hoeveelheid en -verdeling. Uitstroomopeningen naar de voorruit en zijramen. Handmatige recirculatiestand. Snelheidsafhankelijke regeling van de binnenstromende lucht. Zonlichtafhankelijke werking. Stof- en pollenfilter. Vochtsensor. Sleutelherkenning.

Interieurvoorverwarming/-ventilatie

De voorverwarming verwarmt het interieur en ontdoet de ramen, zonder dat de motor loopt. De voorventilatie voert verkoelende lucht aan en verlaagt de interieurtemperatuur. Met timer en separate radiografische afstandsbediening met terugkoppeling.

**Comfortairconditioning met drie zones**

Dezelfde functies als de comfortairconditioning en bovendien met gescheiden temperatuurverdeling voor bestuurder en voorpassagier alsmede achter. Temperatuurstelling en luchtverdeling voor links/rechts gescheiden regelbaar. Bedieningspaneel met digitale weergave voor, bedieningspaneel in de middenconsole achter om daar de temperatuur in te stellen. Automatische recirculatiestand met luchtsensor. Indirecte ventilatie. Combi-fijnstof-filter. Licht-/regensensor.

| Openen en sluiten

Radiografische afstandsbediening

Voor het ont- en vergrendelen van portieren, achterklep en tankklep. Inclusief comfortsluiting/-opening van de ramen.

Comfortsleutel

Systeem voor toegang en opheffen startblokkering. De sleutel hoeft alleen te worden meegenomen. Starten/uitschakelen van de motor met de engine start-stop-knop in de middenconsole. Ont- en vergrendelen van de auto van buitenaf met sensoren in de portierhendels van alle portieren. Ook van een vergrendelde auto is de achterklep te openen.

Achterklep elektrisch openend

Bij het ontgrendelen van de achterklep met de autosleutel, schakelaar in het linker voorportier of softtouchknop in de achterklepgreep zwaait deze automatisch omhoog.

Achterklep elektrisch openend en sluitend

Openen met de afstandsbediening, schakelaar in het linker voorportier of softtouchknop in de achterklepgreep. Sluiten met een knop aan de binnenzijde van de achterklep. De auto trekt zelf een niet goed gesloten klep in het slot. Instelbare openingshoek.

Garagedeuropener (HomeLink)

Programmeerbare radiografische afstandsbediening voor het openen van veel garagedeuren en toegangshekken. Bedieningstoetsen in de module van de interieurverlichting. Ook geschikt voor beveiligings- en verlichtingsystemen. Programmeerondersteuning en instelassistent via de optionele MMI navigatie plus. Uw Audi-dealer geeft u graag meer informatie. Kijk ook op www.eurohomelink.com.

Diefstalalarm

Bewaakt portieren, motorkap en achterklep. Inclusief uitschakelbare interieurbeveiliging, wegsleepbeveiliging met hellingshoeksensor en sirene met eigen stroomvoorziening. Safelock voorkomt dat de portieren van binnenuit zijn te openen als de auto met de radiografische afstandsbediening op slot is gedaan.

Vorbereiding voor track & trace

Om een autovolgsysteem aan te sluiten waarmee uw auto is te lokaliseren als deze bijvoorbeeld gestolen is. Track & trace is verkrijgbaar via de Audi-dealer.

| Opbergen/vervoer



Bagageruimtepakket

Flexibeler meenemen van bagage ter bevordering van het reiscomfort. Het pakket bestaat uit een net aan de rechter zijwand, een bagagenet dat aan de vier bagageogen op de bagagevloer is vast te maken en een 12V-aansluiting.

Opbergvakken

In de voor- en achterportieren, met ruimte voor flessen. Brillenvak in de module van de interieurverlichting. Twee bekerhouders in de middenconsole.

Opbergpakket

Opbergnetten aan de achterzijde van de voorstoelen, vakken onder de voorstoelen (in combinatie met geheugenfunctie voor de bestuurdersstoel alleen onder de passagiersstoel), bekerhouder in de middenarmsteun achter en een afsluitbaar dashboardkastje.

Doorlaadopening met uitneembaar ski-/snowboardfoedraal

Handig om lange voorwerpen mee te nemen, zoals maximaal vier paar ski's of twee snowboards. Het ski-/snowboardfoedraal is uitneembaar en met een riempje vast te zetten.

Scheidingsnet

Uitneembaar. Te bevestigen aan de zijkanten van de bagageruimte of aan de neergeklapte achterbankleuning. Zeer handig met een rechtop geplaatste, deels neergeklapte of volledig neergeklapte achterbankleuning.



Railsysteem met fixeerset

In de bagageruimte. Met telescoopstang om de bagageruimte in te delen en bevestigingsriem om bagage vast te zetten.



Omkeerbare bagagevloer

De ene kant is bekleed met hoogwaardig velours en aan de andere kant zit een robuuste, waterdichte bak.

Omkeerbare bagagemat

Bedekt de volledige bagageruimte, ook met neergeklapte achterbank. Met uitvouwbare beschermingsfolie voor over de laadrand en bumper. De ene kant is bekleed met velours en de andere met rubber.

Aansteker en asbakken

Asbakken in de middenconsole voor en achter. Ansteker in de asbak voor.

12V-aansluiting

Rechtsachter in de bagageruimte.

230V-aansluiting

Om elektrische apparaten rechtstreeks op aan te sluiten, zoals adapters van laptops, telefoons, game consoles en andere apparaten die wisselstroom gebruiken. Werkt alleen met ingeschakelde ontsteking. Vervangt de 12V-aansluiting in de middenconsole achter.

Trekhaakvoorbereiding

Vorbereiding van de regelunits en een krachtigere motorkoeling. Een trekhaak is als accessoire leverbaar via de Audi-dealer.

Trekhaak

Afneem- en afsluitbaar. Van gesmeed staal. De 13-polige stekkerdoos is uit het zicht achter de bumper te draaien. De afgenomen trekhaak past in de reservewielruimte. Inclusief aanhangerstabilisering via de elektronische stabiliteitscontrole (ESC).

| MMI®/navigatie



Bestuurdersinformatiesysteem met kleurendisplay

Weergave van de informatie van het bestuurdersinformatiesysteem op een hogeresolutie kleurendisplay dat nog overzichtelijker is en beter afleesbaar. Weergavemogelijkheid van de assistentiesystemen (indien meebesteld).

Bestuurdersinformatiesysteem

Weergave van veel nuttige informatie op een 3,5-inch monochroomdisplay in het directe blikveld van de bestuurder. Het rustpauze-advies waarschuwt de bestuurder met een geluidssignaal en pictogram als er aanwijzingen zijn voor beginnende onoplettendheid. Het systeem is van ongeveer 65 tot 200 km/h actief en deactiveerbaar. Het geïntegreerde efficiencyprogramma ondersteunt met verbruiksoverzichten.



MMI® navigatie

- DVD-navigatie*
- 6,5-inch kleurenscherm voor hoogwaardige kaartweergave en met talloze gedetailleerde weergaven
- Dynamische routebegeleiding met TMC (indien beschikbaar)
- Spraakbediening met bestemmingsinvoer per letter (alleen in combinatie met een multifunctioneel stuurwiel)
- Aanvullende pijlweergave in het bestuurdersinformatiesysteem
- Radio met driefvoudige tuner en phase diversity
- DVD-speler ook geschikt voor MP3, WMA en muziek-CD's
- Twee SDHC-kaartlezers (maximaal 32 GB)
- AUX-IN
- Acht passieve luidsprekers voor en achter, totaal vermogen 80 watt

| MMI®/navigatie

**MMI® navigatie plus**

- Harddisk-navigatie¹
- 7-inch hogeresolutie kleurenscherm, hoogwaardige kaartweergave met gebruik van topografiekleuren, weergave van o.a. stedelijke modellen, keuze uit drie alternatieve routes, route-informatie op splitscreen, detailkaarten van kruisingen en rijstrookaanbeveling, door de route scrollen
- Draai-drukknop met geïntegreerde joystickfunctie om op de kaart te zoeken
- Op navigatiegegevens gebaseerde snelheidslimietweergave
- Spraakbediening met bestemmingsinvoer in hele woorden (alleen in combinatie met multifunctioneel stuurwiel)
- Dynamische routebegeleiding met TMCpro en voorlezen van verkeersinformatie
- Aanvullende pijlweergave in het bestuurdersinformatiesysteem met kleurendisplay
- Radio met drievoudige tuner en phase diversity
- Harddisk met 20 GB ruimte voor muziek
- DVD-speler voor MP3, WMA, AAC, MPEG-4, muziek- en video-DVD's
- Twee SDHC-kaartlezers (maximaal 32 GB)
- AUX-IN
- Acht passieve luidsprekers voor en achter, totaal vermogen 80 watt
- Gebruik van door Audi connect ondersteunde diensten²

| Entertainment

**Radio chorus**

- MMI-bedieningsconcept met monochroom 6,5-inch display
- CD-speler
- Dertig voorkeuzestations met dynamische zenderlijst, FM en AM (MW/LW) ontvangst
- Phase diversity en snelheidsafhankelijke volumeregeling
- Acht passieve luidsprekers voor en achter, totaal vermogen 80 watt

Goed om te weten: met deze radio zijn bepaalde car menu-instellingen niet mogelijk.

**Radio concert**

- Dezelfde eigenschappen als radio chorus, maar met 6,5-inch kleurendisplay en bovendien:
- CD-speler met MP3-, WMA- en AAC-compatibiliteit, SDHC-kaartlezer (maximaal 32 GB) en AUX-IN
 - TP-memofunctie (automatisch opslaan van verkeersinformatie tijdens het rijden)

**Radio symphony**

Dezelfde eigenschappen als radio concert en bovendien een 6-CD-wisselaar.

Digitale radio-ontvangst

Als aanvulling op het analoge zenderaanbod ook ontvangst van digitale radiozenders³ volgens DAB-standaard. Inclusief DAB+ en in combinatie met MMI navigatie of MMI navigatie plus bovendien DMB Audio. Weergave van aanvullende programmagegevens (zoals artiest en track, afhankelijk van de radiozender) en andere informatie in de vorm van een slide-show (bijvoorbeeld albumcovers en het weer).

Digitale TV-ontvangst

Ontvangst van digitale (DVB-T) ongecodeerde TV-zenders³ (MPEG-2 of -4), DVB-T radio, teletekst en Electronic Program Guide (EPG). AV-IN voor externe bronnen via een adapterkabel. Geen beeldweergave onder het rijden.

Audi music interface

Met speciale adapterkabels uit de collectie van Audi Originele Accessoires zijn portable mediaspelers⁴ aan te sluiten zoals een iPod, iPhone (muziekweergave), USB-media en MP3-spelers. De Audi music interface zit in het dashboardkastje en is te bedienen via MMI/radio of een multifunctioneel stuurwiel (indien meebesteld). De separate AUX-IN vervalt.

Adapterkabelset voor de Audi music interface

Twee verbindingkabels voor de koppeling van een iPod/iPhone met dock-aansluiting (zoals iPhone 4) en opslagmedia/mediaspelers⁴ met USB-aansluiting (type A). Deze en andere adapterkabels zijn verkrijgbaar via Audi Originele Accessoires.

Adapterkabelset plus voor de Audi music interface

Als aanvulling op de functies van de adapterkabels voor de Audi music interface ondersteunen de 'adapterkabels plus' in combinatie met een iPhone en de nieuwere iPod-generaties⁴ – afhankelijk van het gebruikte apparaat – de weergave van cover arts en videofuncties.

CD-wisselaar

Voor zes CD's (ook met MP3- en WMA-bestanden). Het is niet mogelijk om muziekbestanden af te spelen die via DRM tegen kopiëren zijn beveiligd. Schokbestendig ondergebracht in het dashboardkastje.

Audi sound system

Een overtuigend geluid dankzij een zeskanaals versterker met een totaal vermogen van 180 watt en tien luidsprekers inclusief centerspeaker en subwoofer.

Bang & Olufsen Sound System

Een fascinerende surround soundweergave via veertien luidsprekers inclusief centerspeaker en subwoofer. De tienkanaals versterker heeft een totaal vermogen van 505 watt. In combinatie met MMI navigatie plus is de weergave van 5.1 surround sound mogelijk. Exclusieve, aluminiumkleurige luidsprekerroosters. Dynamische rijgeruiscompensatie.

Vorbereiding voor Rear Seat Entertainment

Bestaande uit bekabeling en montagepunten voor de beeldschermhouders in de rugleuningen van de voorstoelen. Audi Entertainment mobile (9-inch beeldscherm met geïntegreerde DVD-spelers) en de houder resp. Apple iPad™-adapter zijn als plug-and-play-set leverbaar via Audi Originele Accessoires.

| Communicatie

Audi connect inclusief telefoonvoorbereiding

Gebruik van Audi connect en prettig telefoneren dankzij de geïntegreerde Bluetooth-verbinding. Via een geïntegreerde datamodule een praktische koppeling van de auto met internet. Overname van contactpersonen en oproeplijsten.

De volgende door Audi connect ondersteunde diensten zijn momenteel in dit model beschikbaar:

Mobiliteit & navigatie

- Point-of-Interest-search (POI) met spraakbediening
- Online verkeersinformatie
- Navigeren met Google Earth™⁵ en Google Street View™⁵
- Een bestemming invoeren via myAudi of Google Maps™⁵
- Brandstofprijzen
- Parkeerinformatie
- Landeninformatie

Communicatie

- WiFi-hotspot

Infotainment

- Weer
- Audi music stream
- Online nieuws
- City Events
- Reisinformatie

De door Audi connect ondersteunde diensten werken alleen in combinatie met de opties MMI navigatie plus en Audi connect incl. telefoonvoorbereiding online.

Ook is een simkaart nodig met databundel; in combinatie met telefoonvoorbereiding een simkaart met spraak- en databundel of een Bluetooth-smartphone⁶ met remote SIM Access Profile (rSAP). De simkaart past in een kaartlezer in het paneel van MMI navigatie plus.

De diensten werken alleen met een mobiele dataverbinding en alleen binnen de dekking van het telefoonnetwerk. Een dataverbinding kan voor hoge telefoonkosten zorgen, met name bij gebruik in het buitenland. Daarom is een telefoonabonnement met een zo groot mogelijke databundel of onbeperkt internet aan te raden. Let daarbij ook op de fair use policy van de provider.

De beschikbaarheid van de door Audi connect ondersteunde diensten verschilt per land. De Audi connect diensten werken een jaar of langer vanaf de levering van de auto. Twee jaar na levering is het gebruik van de Audi connect diensten eenmalig gratis met één jaar te verlengen. De Audi-dealer geeft graag informatie over het verlengen van Audi connect na deze periode.

Kijk voor meer informatie over Audi connect op www.audi.nl/connect of vraag uw Audi-dealer om een toelichting. Voor informatie over de gebruikskosten kunt u terecht bij uw telefoonprovider.

¹ Europa-kaarten. ² Hiervoor is Audi connect inclusief telefoonvoorbereiding nodig. ³ De ontvangst is afhankelijk van de plaatselijke beschikbaarheid van een digitaal ontvangstsignaal. ⁴ Informatie over compatibiliteit staat op www.audi.com/mp3 of raadpleeg de Audi dealer. ⁵ Google en het Google-logo zijn geregistreerde handelsmerken van Google Inc. ⁶ Kijk voor informatie over adapters en toestelcompatibiliteit op www.audi.nl/bluetooth of raadpleeg de Audi dealer.

| Communicatie

Telefoonvoorbereiding basis (Bluetooth)

Handsfree bellen via de automicrofoon. Om Bluetooth telefoons¹ met de auto te verbinden.

Telefoonvoorbereiding (Bluetooth)

Door de koppeling van compatibele mobiele telefoons¹ aan de auto-antenne is de SAR-waarde in het autointerieur lager en de ontvangstkwaliteit beter. Bedienbaar via radio concert of symphony, de navigatiesystemen of een multifunctioneel stuurwiel (indien aanwezig). Met handsfreefunctie en spraakbediening van de telefoonfuncties. Voorbereid op een optionele toestel specifieke houder/lader van Audi Originele Accessoires.

Telefoonvoorbereiding online (Bluetooth)

Praktische koppeling van uw Bluetooth-toestel¹ aan de datamodule van de auto (uw toestel moet SIM Access Profile ondersteunen). Bovendien een simkaartlezer in het paneel van de MMI navigatie. Overname van telefoonboekgegevens in de auto en gebruik van oproeplijsten. Eenvoudig te bedienen via het navigatiesysteem of een multifunctioneel stuurwiel (indien aanwezig).

| Assistentiesystemen



Parkeerhulp plus met achteruitrijcamera²

Akoestische en optische parkeerhulp voor en achter. Camerabeeld op het MMI-display van de ruimte achter de auto. Met dynamische weergave-elementen voor de berekende rijrichting (stuurhoekafhankelijk), inclusief beeldoptie met hulp- en geleidingslijnen voor inparkeren dwars op de weg en herkenning van de punten waarop bij fileparkeren het stuur de andere kant op gedraaid moet worden. De camera is onopvallend geïntegreerd bij de handgreep van de achterklep. Wordt geactiveerd door het inschakelen van de achteruitversnelling of met een knop in de middenconsole.

Parkeerhulp plus²

Akoestische en grafische parkeerhulp voor en achter die helpt bij inparkeren en rangeren. Weergave op het MMI-display. Meting door ultrasone sensoren die onopvallend in de bumpers zijn geïntegreerd. Wordt geactiveerd door het inschakelen van de achteruitversnelling of met een knop in de middenconsole.

Parkeerhulp achter²

Ondersteunt achteruit inparkeren door met een geluidssignaal de ruimte aan te geven tot aan een herkend object. Meting door ultrasone sensoren die onopvallend in de achterbumper zijn geïntegreerd; deze werken alleen met ingeschakelde achteruitversnelling.



adaptive cruise control²

Radarsensoren herkennen vooruitrijdende voertuigen. Door remmen en accelereren blijft de afstand in het regelbereik van ongeveer 30 tot 200 km/h vrijwel constant. Vier afstanden en diverse rijmodi instelbaar. Inclusief Audi pre sense front: de uitgebreide rem-assistent waarschuwt als een botsing dreigt met een voorligger. De auto kan alvast beginnen te remmen of de remkracht van de bestuurder versterken. Bij een snelheid van minder dan 30 km/h is het systeem in staat een noodstop te maken. Als een botsing dreigt met een stilstaand of rijdend voertuig, is de botsnelheid verlaagd of valt een botsing zelfs helemaal te voorkomen. Bediening via eigen stuurhendel.



Audi side assist²

Waarschuwt met een LED-weergave in de betreffende buitenspiegel als de omstandigheden voor inhalen kritiek zijn. Radarsensoren herkennen het naast de auto achteropkomende voertuig en meten de afstand en het snelheidsverschil. De inhaalassistent ondersteunt van ongeveer 30 tot 250 km/h. Inschakelen met een knop in de spiegeldriehoek.

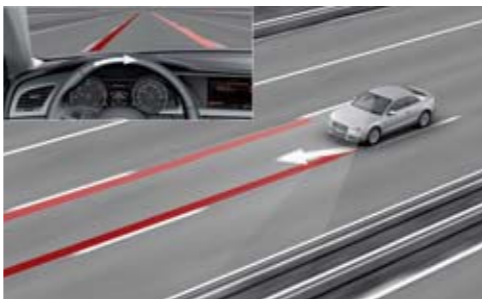

Audi active lane assist²

Ondersteunt met milde, corrigerende sturingrepen bij het aanhouden van de eigen rijstrook. De rijstrook-assistent is actief als de bestuurder zonder gebruik van de richtingaanwijzer een herkende wegmarkering dreigt te overschrijden. Het systeem ondersteunt van ongeveer 60 tot 250 km/h. Apart instelbaar of het stuurwiel ook gaat trillen. Inschakelen met een knop op de richtingaanwijzerhendel.

Assistentiepakket²

Hierin zijn de volgende assistentiesystemen gecombineerd:

- parkeerhulp plus of parkeerhulp plus met achteruitrijcamera
- adaptive cruise control
- Audi active lane assist

De systemen in het assistentiepakket vullen elkaar aan en ondersteunen elkaar. Aanwijzingen voor het activeren en instellen staan in de beschrijvingen van de diverse assistentiesystemen.

Cruise control²

Houdt de gewenste snelheid vanaf circa 30 km/h constant, zover de prestaties van de motor of de remmende werking op de motor dit toelaten. Automatische remingreep tijdens bijvoorbeeld bergafrijden. Bediening via eigen stuurhendel. Weergave van de ingestelde snelheid in het bestuurdersinformatiesysteem.

Wegrijassistent²

Houdt de auto na het stoppen onbeperkt stil. Dit werkt op hellingen die in het internationale wegverkeer gebruikelijk zijn en op vlakke wegen. Het systeem functioneert met een druk op de knop en helpt de bestuurder om comfortabel weg te rijden.

| Rijdynamiek/remmen

Audi drive select

Instellen van de auto-eigenschappen aan de hand van deze modi: auto, comfort, dynamic, efficiency en – in combinatie met een MMI-navigatiesysteem – individual door het aanpassen van de stuurbekrachting, gaspedaalrespons resp. schakelmomenten (van automatische transmissie) en andere, optionele uitrusting. De efficiëncystand laat gericht uitgekozen systemen volgens een zuinigere basissetting werken.

Dynamisch onderstel

Sportieve, dynamische rijeigenschappen door een indrukwekkende rijdynamiek en lichtvoetige handling. Multilink vijfarms lichtgewicht voorwielophanging en onafhankelijke trapezium achterwielophanging.

Sportonderstel

Een directer wegcontact en sportievere handling door een onderstel dat met 20 mm is verlaagd ten opzichte van het dynamisch onderstel. Bovendien straffere vering en demping.

S line-sportonderstel

Met dynamischere afstelling en met 10 mm verlaagden opzichte van het sportonderstel en met 30 mm vergeleken met het dynamisch onderstel.

Onderstel met demperregeling

Elektronisch geregelde aanpassing aan diverse rij situaties. Via Audi drive select is de demperwerking instelbaar van dynamisch tot comfortgericht.

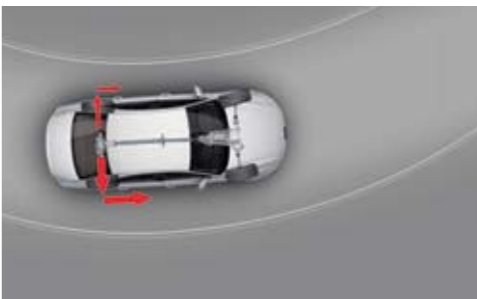

quattro® met sportdifferentieel

Het elektronisch gestuurde sportdifferentieel verdeelt de aandrijfkrachten variabel over de achterwielen. Dit zorgt voor een uitstekende acceleratie uit bochten en stabiliseert de auto als lastwisselreacties optreden. Andere voordelen zijn toegenomen wendbaarheid en directer insturen met minder stuurkracht.

quattro®

Permanente vierwielaandrijving met zelfsperrend middendifferentieel, asymmetrisch-dynamische koppelverdeling, wielafhankelijke koppelverdeling (torque vectoring) en elektronisch sperdifferentieel (EDS) over alle aangedreven wielen. De verdeling van de aandrijfkrachten over de wielen is afhankelijk van de rij situatie, voor een goede controle en sportief rij karakter. quattro-badge op de Audi singleframe, op de achterklep en rechts op het dashboard.

multitronic®

Traploze transmissie met dynamisch regelprogramma en sportstand. 8-traps handmatige bediening. Hydraulisch geregelde lamellenkoppeling.

S tronic®

7-traps transmissie met elektrohydraulisch bediende dubbele koppeling. Maakt kortere schakeltijden mogelijk en schakelt vrijwel zonder merkbare onderbreking van de trekkracht. In de automaatstand kan de bestuurder kiezen uit de programma's D (normaal) en S (sport). Met de transmissiehendel of de optionele schakelpaddels achter het stuurwiel is de S tronic handmatig bedienbaar.

Elektromechanische stuurbekrachting

Een nauwkeurige werking, comfort en energiebesparende techniek. De elektromechanische besturing met snelheidsafhankelijke bekrachting zorgt bij hogere snelheden voor rijstabiliteit en werkt tijdens parkeren en rangeren licht en precies.

Dynamische besturing

Verbetert de rijdynamiek en verhoogt het comfort met een dynamische regeling van de besturing, afhankelijk van de rijomstandigheden. Dat merkt u in bochten, tijdens inhaalmanoeuvres en bij inparkeren. Aangepast worden de zwaarte van de besturing en de stuurhoek (stuuroverbrenging). Ondersteunt ook de stabiliteit via ESC.

Remsysteem

Tweekrings, diagonaal gescheiden. Antiblokkeersysteem (ABS) met elektronische remkrachtverdeling (EBV). Elektronische stabiliteitscontrole (ESC) met remassistent. Tandemrembekrachtiging. Schijfremmen rondom, voor geventileerd.

Elektromechanische parkeerrem

Functioneert als parkeerrem bij stilstand en wegrijassistent door automatisch uit te schakelen bij het wegrijden. Bovendien noodremfunctie op alle vier de wielen tijdens het rijden.

¹ Kijk voor informatie over compatibele mobiele telefoons op www.audi.nl/bluetooth of raadpleeg de Audi dealer. ² Goed om te weten: de systemen werken alleen binnen de systeemgrenzen. Zij ondersteunen de bestuurder tijdens het rijden. De bestuurder blijft zelf verantwoordelijk voor een correcte verkeersdeelname, onder andere door goed op te letten.

| **Techniek/veiligheid**

Aandrijfslipregeling (ASR)

Voorkomt het doorslippen van de aangedreven wielen, zorgt voor extra stabiliteit en verbeterde tractie op de weg.

Elektronisch sperdifferentieel (EDS)
Deze weghulp remt op een wegdek met gripverschil automatisch tot een snelheid van circa 100 km/h doorslippende aangedreven wielen af en zorgt zo voor maximale tractie.

Elektronische stabiliteitscontrole (ESC)
Zorgt bij elke snelheid door gericht afremmen van de afzonderlijke wielen en ingrepen in het motormanagement voor meer stabiliteit. Gebruikt informatie van ABS, EBV, ASR, EDS en die van eigen sensoren en vergelijkt deze met referentiewaarden.

Elektronische stabiliteitscontrole (ESC) met elektronische sperfunctie
Modificeert de aandrijfkrachten, afhankelijk van de rij-situatie, door gerichte remingrepen. In bochten zorgt het elektronische sperdifferentieel voor een exacter en neutraler rijgedrag zonder onderstuur. Verbetert tractie en dynamiek in bochten.

Recuperatie
Maakt brandstofbesparing mogelijk door het terugwinnen van remenergie. Omzetten van bewegings-energie in bruikbare elektrische energie door verhoging van de dynamospanning tijdens uitrollen en remmen. Dit ontlast de dynamo tijdens de daaropvolgende acceleratie.

Start-stopsysteem
Helpt het brandstofverbruik en de CO₂-emissie te verlagen door de motor bij stilstand automatisch uit te zetten, zoals voor een verkeerslicht. De herstart begint al bij het intrappen van de koppeling (handgeschakelde versnellingsbak) of loslaten van het rempedaal (automaat). Uitschakelbaar met een druk op de knop.

Audi TDI clean diesel
Als aanvulling op de katalysator en het roetfilter zorgt een nabehandelingsstysteem voor de uitlaatgassen voor minder emissies. Daardoor voldoet een TDI clean diesel aan de Euro 6-emissienorm die vanaf september 2014 geldt. Deze technologie reduceert duidelijk de stikstofoxide in het uitlaatgas door minieme hoeveelheden van de biologisch afbreekbare toevoeging AdBlue®* in het uitlaatgas te injecteren. In de stikstofoxidekatalysator (DeNOx-katalysator) valt de stikstofoxide uiteen in stikstof en water. Op het display op het instrumentenpaneel verschijnt een melding als het nodig is om de separate AdBlue-tank bij te vullen. Het is aan te raden om dit aan de Audi-dealer over te laten.

flexible fuel
De flexible fuel-uitvoeringen kunnen op benzine (Euro 95) en bio-ethanol (E85) rijden, in elke onderlinge mengverhouding. De naam E85 wijst op de mengverhouding van die brandstof, namelijk 85 % bio-ethanol en 15 % benzine.

Airbags
Fullsize airbags voor bestuurder en voorpassagier. In combinatie met ISOFIX kinderzitjesbevestiging op de passagiersstoel inclusief uitschakelbare passagiers-airbag.

Zijairbags voor en hoofdairbagsysteem
Zijairbags voor geïntegreerd in de rugleuningen. Hoofdairbagsysteem: ontvouwt zich langs de zijramen en beschermt de voor- en achterinzittenden bij een aanrijding van opzij.

Zijairbags achter
Als aanvulling op de zijairbags voor en het hoofd-airbagsysteem.

Integraal hoofdsteunsysteem
Verbetert de beschermende werking, waardoor er minder kans is op een whiplash. Dankzij hun vormgeving vangen de voorstoelen het bovenlichaam beter op en ondersteunen zij het hoofd beter dan met gebruikelijke systemen.

Veiligheidsgordels
Driepunts rolgordels voor alle zitplaatsen. Met gordelspanners, spankrachtbegrenzers en gordeldraagherkenning voor. De gordelkleur is afgestemd op de interieurkleur.

ISOFIX kinderzitjebevestiging op de passagiersstoel
Inclusief uitschakelbare passagiersairbag.

ISOFIX kinderzitjesbevestiging en top tether op de buitenste zitplaatsen achter
Bevestigingsmethode volgens ISO-norm voor het op een gemakkelijke manier plaatsen van kinderzitjes. Inclusief extra bevestigingspunt (top tether).

De Audi-dealer levert passende zitjes uit de collectie van Audi Originele Accessoires.

| **Audi Car Plus Assurance**

Audi Car Plus Assurance

Om ook na afloop van de fabrieksgarantie verzekerd te zijn van een uitstekende dekking tegen onverwachte reparatiekosten is er de Audi Car Plus Assurance. Deze biedt u nog eens één of twee jaar extra zekerheid. De premie is afhankelijk van het motorvermogen van uw Audi, de looptijd en de maximale kilometergrens. Kijk voor meer informatie op www.audibank.nl of vraag de Audi-dealer om meer informatie.

Verlichting
Design
Stuurwielen/bedieningselementen
Comfort
Infotainment
Assistentiesystemen
Techniek/veiligheid
Audi Car Plus Assurance
Uitrusting

Audi Originele Accessoires. Net zo uniek als uw leven.

De Audi A4 is een bijzondere auto, zowel als Limousine als Avant. Audi Originele Accessoires biedt u vele mogelijkheden om de veelzijdigheid van deze auto te vergroten. Dat kan met producten die elke dag opnieuw hun kwaliteit waarmaken. Geniet van oplossingen op maat, die uitblinken door hun design en functionaliteit. Voor Audi Originele Accessoires geldt hetzelfde als voor elke Audi: creativiteit tijdens de ontwikkeling, hoge productiestandaards en uitvoerige tests. Ontdek welk maatwerk van Audi Originele Accessoires bij uw manier van leven past. Hier vindt u alvast enkele hoogtepunten uit het assortiment. Uw Audi dealer geeft u graag meer informatie over de volledige collectie.



Kijk voor meer informatie in de Audi A4 accessoirebrochure, op www.audi.nl en bij de Audi dealer.

Gegoten lichtmetalen velgen in 5-arm rotor design
Voor een bijzonder dynamische presentatie. In de maat 8 J x 18 voor bandenmaat 245/40 R 18*.
(linker foto)



Gegoten lichtmetalen wintervelgen in 5-arm design

Wintervelgen voor winterbanden en bovendien geschikt voor sneeuwkettingen. Velgmaat 7 J x 16 voor bandenmaat 225/55 R 16* of velgmaat 7 J x 17 voor bandenmaat 225/50 R 17*. De afgebeelde sneeuwkettingen zijn niet leverbaar in Nederland.



Ski- en bagagekoffer (450 l)

Afsluitbaar en aan beide zijden te openen. Geschikt voor ski's tot 2,10 m. Alleen te gebruiken in combinatie met de Audi dakdragers. Maximale belading 50 kg. Ook leverbaar zijn een ski- en bagagekoffer met een inhoud van 480 liter en een compacte dakkoffer van 370 liter.

Ski- en snowboardhouder

Voor het gemakkelijk vervoeren van maximaal zes paar ski's of vier snowboards. Afsluitbaar. Alleen te gebruiken in combinatie met de Audi dakdragers.



*Een korte uitleg over het EU-bandenlabel staat bij punt 2 op pagina 121. Het brandstofverbruik, de CO₂-emissies en de energielabels staan op pagina 110 en verder.

Audi Entertainment mobile

Deze set bestaat uit twee 9-inch schermen met geïntegreerde DVD-spelers voor plaatsing achterop de voorstoelen. De spelers bieden een zeer goede beeldkwaliteit dankzij digitale hogeresolutie displays. Er zijn talloze aansluitmogelijkheden, onder andere voor Bluetooth-koptelefoons. De set is gemakkelijk te bevestigen aan de houders en is ook buiten de auto te gebruiken. Audi Entertainment mobile werkt alleen als uw auto af fabriek is voorbereid op de montage van Rear Seat Entertainment.

**Audi stoelverhoger met rug- en hoofdsteun**

Biedt veel comfort dankzij de uitgekiende gordelgeleiding. De rugleuning is verstelbaar in hoogte en breedte. De stoffen zijn ademend, huidvriendelijk, kleurbestendig en wasbaar en gecertificeerd volgens Oeko-Tex® Standard 100. Geschikt voor kinderen van 15 tot 36 kg (ca. 4 tot 12 jaar). Ook leverbaar: Audi kinderzitje voor kinderen van 9 tot 18 kg (ca. 12 maanden tot 4 jaar) en Audi babyzitje voor kinderen tot 13 kg (ca. 12 maanden). Alle kinderstoeltjes zijn er in de combinatie Misanorood/zwart en Titaangrijs/zwart.

**Vollederen interieur (niet afgebeeld)**

Keuze uit meer dan vijftien kleuren, drie kleuren nappaleder en drie kleuren alcantara. Daarnaast zijn er verschillende afwerkingsmogelijkheden zoals contrastrende stiknaden en middenbanen, perforaties en piping. Ook stoelverwarming voor de voorstoelen is achteraf in te bouwen.

Rubberen mattenset met A4-opschrift (niet afgebeeld)

De nauwsluitende rubberen matten beschermen de vloer tegen modderschoenen en dergelijke. Door de standaard bevestigingspunten liggen de matten vast op de vloer.

Navigatie-update (niet afgebeeld)

Nieuw, bijgewerkt kaartmateriaal met onder meer nieuwe wegen en Points of Interest zoals restaurants. Voor meer comfort en ontspannen rijden. Tip: laat deze update uitvoeren als uw auto voor onderhoud bij de Audi dealer is. De dealer geeft u graag meer informatie.

Kofferbakschaal

De op maat gemaakte bagageruimtebescherming is stevig en afwasbaar. De opstaande randen beschermen de bagagevloer beter tegen gemorste vloeistoffen.

**Universele telefoonhouder**

Stralingsarm telefoneren en de telefoon ligt onder het rijden op een veilige plek. Geschikt voor veel populaire telefoons. Leg de telefoon in de houder en het toestel maakt draadloos contact met de buitenantenne van de auto. Met een nieuwe telefoon hoeft u geen nieuwe houder te kopen. Werkt alleen als uw auto af fabriek is geleverd met telefoonvoorbereiding (Bluetooth). Als aanvulling op de houder is voor diverse telefoons een toestel-specifieke USB-laadadapter leverbaar.



	Technische gegevens				Afmetingen		Uitrusting	
Model	A4 2.0 TDI (88 kW) ^{1,3}		A4 2.0 TDI (110 kW)		A4 2.0 TDI quattro (110 kW) ^{1,3}		A4 2.0 TDI clean diesel (110 kW) ^{1,1}	
Motorbouwwijze	4-cilinder-in-lijn dieselmotor met common-railinspuiting en turbo		4-cilinder-in-lijn dieselmotor met common-railinspuiting en turbo		4-cilinder-in-lijn dieselmotor met common-railinspuiting en turbo		4-cilinder-in-lijn dieselmotor met common-railinspuiting en turbo	
Cilinderinhoud in cm³ (kleppen/cilinder)	1.968 (4)		1.968 (4)		1.968 (4)		1.968 (4)	
Max. vermogen ¹ in kW bij min ⁻¹	88/4.000		110/4.200		110/4.200		110/3.250–4.200	
Max. koppel in Nm bij min ⁻¹	290/1.750–2.500		320/1.750–2.500		320/1.750–2.500		320/1.500–3.250	
Aandrijving/wielen								
Aandrijving	Voorwielen		Voorwielen		quattro®		Voorwielen	
Transmissie	6 versnellingen, handgeschakeld		6 versnellingen, handgeschakeld [multitronic]		6 versnellingen, handgeschakeld		6 versnellingen, handgeschakeld [multitronic]	
Velgen	Gesmeed lichtmetaal, 7,5] x 16		Gesmeed lichtmetaal, 7,5] x 16		Gesmeed lichtmetaal, 7,5] x 16		Gesmeed lichtmetaal, 7,5] x 16	
Banden	225/55 R 16²		225/55 R 16²		225/55 R 16²		225/55 R 16²	
Gewichten/inhouden	Limousine	Avant	Limousine	Avant	Limousine	Avant	Limousine	Avant
Leeggewicht ³ in kg	1.560	1.615	1.555 [1.590]	1.610 [1.650]	1.635	1.675	1.615 [1.650]	1.670 [1.705]
Max. totaalgewicht in kg	2.035	2.110	2.030 [2.065]	2.105 [2.145]	2.110	2.170	2.090 [2.125]	2.165 [2.200]
Max. daklast/kogeldruk in kg	90/80	90/80	90/80 [90/80]	90/80 [90/80]	90/80	90/80	90/80 [90/80]	90/80 [90/80]
Max. aanhangerlast ⁴ in kg ongeremd	750	750	750 [750]	750 [750]	750	750	750 [750]	750 [750]
geremd	1.300	1.300	1.600 [1.700]	1.600 [1.700]	1.600	1.600	1.600 [1.700]	1.600 [1.700]
Tankinhoud ca. in l	63	63	63 [63]	63 [63]	61	61	63/SCR-tank: 20	63/SCR-tank: 20
Prestaties/verbruik ⁵								
Topsnelheid in km/h	205	197	216 [210]	208 [200]	215	207	216 [210]	208 [200]
Acceleratie 0–100 km/h in s	10,5	10,9	9,2 [9,1]	9,5 [9,5]	9,3	9,6	9,2 [9,1]	9,5 [9,5]
Brandstof	Diesel ¹⁰		Diesel ¹⁰		Diesel ¹⁰		Diesel ¹⁰	
Brandstofverbruik ⁶ in l/100 km								
bebouwde kom	5,4	5,6	5,4 [5,7]	5,6 [5,6]	6,1	6,1	5,3 [5,3]	5,4 [5,4]
buitenweg	3,9	4,2	4,0 [4,4]	4,2 [4,5]	4,5	4,7	3,8 [4,1]	4,1 [4,3]
gemiddeld	4,5	4,7	4,5 [4,8]	4,7 [4,9]	5,1	5,3	4,4 [4,6]	4,6 [4,7]
CO ₂ -emissie ⁸ in g/km								
bebouwde kom	141	145	142 [148]	146 [146]	158	162	137 [140]	141 [142]
buitenweg	103	110	106 [114]	111 [118]	119	124	101 [107]	107 [113]
gemiddeld	117	123	119 [127]	124 [129]	133	138	114 [119]	119 [124]
Energie ­ label/emissienorm	–/EU5	–/EU5	C/EU5 [D/EU5]	D/EU5 [D/EU5]	–/EU5	–/EU5	C/EU6 [C/EU6]	C/EU6 [D/EU6]

[] Waarden met multitronic/S tronic. Toelichting ¹ tot en met ¹³ op pagina 121.

Model	A4 2.0 TDI clean diesel quattro (110 kW) ^{1,1}		A4 2.0 TDI (130 kW) ^{1,3}		A4 2.0 TDI quattro (130 kW) ^{1,3}		A4 2.0 TDI clean diesel (140 kW) ^{1,1}	
Motorbouwwijze	4-cilinder-in-lijn dieselmotor met common-railinspuiting en turbo		4-cilinder-in-lijn dieselmotor met common-railinspuiting en turbo		4-cilinder-in-lijn dieselmotor met common-railinspuiting en turbo		4-cilinder-in-lijn dieselmotor met common-railinspuiting en turbo	
Cilinderinhoud in cm³ (kleppen/cilinder)	1.968 (4)		1.968 (4)		1.968 (4)		1.968 (4)	
Max. vermogen ¹ in kW bij min ⁻¹	110/3.250–4.200		130/4.200		130/4.200		140/3.800–4.200	
Max. koppel in Nm bij min ⁻¹	320/1.500–3.250		380/1.750–2.500		380/1.750–2.500		400/1.750–3.000	
Aandrijving/wielen								
Aandrijving	quattro®		Voorwielen		quattro®		Voorwielen	
Transmissie	6 versnellingen, handgeschakeld		6 versnellingen, handgeschakeld [multitronic]		6 versnellingen, handgeschakeld [7-traps S tronic]		6 versnellingen, handgeschakeld [multitronic]	
Velgen	Gesmeed lichtmetaal, 7,5] x 16		Gesmeed lichtmetaal, 7,5] x 16		Gesmeed lichtmetaal, 7,5] x 16		Gesmeed lichtmetaal, 7,5] x 16	
Banden	225/55 R 16²		225/55 R 16²		225/55 R 16²		225/55 R 16²	
Gewichten/inhouden	Limousine	Avant	Limousine	Avant	Limousine	Avant	Limousine	Avant
Leeggewicht ³ in kg	1.690	1.730	1.555 [1.595]	1.610 [1.650]	1.635 [1.670]	1.675 [1.715]	1.615 [1.650]	1.670 [1.705]
Max. totaalgewicht in kg	2.165	2.225	2.030 [2.070]	2.105 [2.145]	2.110 [2.145]	2.170 [2.210]	2.090 [2.125]	2.165 [2.200]
Max. daklast/kogeldruk in kg	90/80	90/80	90/80 [90/80]	90/80 [90/80]	90/80 [90/80]	90/80 [90/80]	90/80 [90/80]	90/80 [90/80]
Max. aanhangerlast ⁴ in kg ongeremd	750	750	750 [750]	750 [750]	750 [750]	750 [750]	750 [750]	750 [750]
geremd	1.600	1.600	1.600 [1.700]	1.600 [1.700]	1.600 [1.700]	1.600 [1.700]	1.600 [1.700]	1.600 [1.700]
Tankinhoud ca. in l	61/SCR-tank: 20	61/SCR-tank: 20	63 [63]	63 [63]	61 [61]	61 [61]	63/SCR-tank: 20	63/SCR-tank: 20
Prestaties/verbruik ⁵								
Topsnelheid in km/h	215	207	230 [222]	222 [211]	228 [225]	222 [218]	240 [230]	232 [222]
Acceleratie 0–100 km/h in s	9,3	9,6	8,2 [7,9]	8,4 [8,4]	7,8 [7,9]	7,9 [8,0]	7,7 [7,8]	7,9 [8,3]
Brandstof	Diesel ¹⁰		Diesel ¹⁰		Diesel ¹⁰		Diesel ¹⁰	
Brandstofverbruik ⁶ in l/100 km								
bebouwde kom	5,6	5,7	5,5 [5,7]	5,7 [5,6]	6,1 [6,4]	6,3 [6,5]	5,4 [5,3]	5,6 [5,4]
buitenweg	4,2	4,3	4,1 [4,4]	4,3 [4,5]	4,5 [4,7]	4,7 [4,9]	3,9 [4,1]	4,2 [4,3]
gemiddeld	4,7	4,8	4,6 [4,8]	4,8 [4,9]	5,1 [5,3]	5,3 [5,5]	4,5 [4,5]	4,7 [4,7]
CO ₂ -emissie ⁸ in g/km								
bebouwde kom	147	148	144 [148]	149 [146]	161 [169]	164 [170]	140 [140]	146 [142]
buitenweg	109	114	106 [114]	113 [118]	119 [122]	124 [129]	103 [107]	110 [113]
gemiddeld	124	127	120 [127]	126 [129]	134 [139]	139 [144]	117 [119]	123 [124]
Energie ­ label/emissienorm	D/EU6	E/EU6	C/EU5 [D/EU5]	D/EU5 [D/EU5]	D/EU5 [E/EU5]	E/EU5 [E/EU5]	C/EU6 [C/EU6]	C/EU6 [D/EU6]

Model	A4 2.0 TDI clean diesel quattro (140 kW) ^{1,1}				A4 3.0 TDI (150 kW)				A4 3.0 TDI quattro (180 kW)				A4 3.0 TDI clean diesel quattro (180 kW) ^{1,1}							
Motorbouwwijze	4-cilinder-in-lijn dieselmotor met common-railinspuiting en turbo				V6-dieselmotor met common-railinspuiting en turbo				V6-dieselmotor met common-railinspuiting en turbo				V6-dieselmotor met common-railinspuiting en turbo							
Cilinderinhoud in cm³ (kleppen/cilinder)	1.968 (4)				2.967 (4)				2.967 (4)				2.967 (4)							
Max. vermogen ¹ in kW bij min ⁻¹	140/3.800–4.200				150/3.750–4.500				180/4.000–4.500				180/4.000–4.500							
Max. koppel in Nm bij min ⁻¹	400/1.750–3.000				400/1.250–3.500				500/1.400–3.250				580/1.750–2.500							
Aandrijving/wielen																				
Aandrijving	quattro®				Voorwielen				quattro®				quattro®							
Transmissie	6 versnellingen, handgeschakeld [7-traps S tronic]				6 versnellingen, handgeschakeld [multitronic]				6 versnellingen, handgeschakeld [7-traps S tronic]				[7-traps S tronic]							
Velgen	Gesmeed lichtmetaal, 7,5] x 16				Gesmeed lichtmetaal, 7,5] x 16				Gesmeed lichtmetaal, 7,5] x 16				Gegoten lichtmetaal, 8] x 18							
Banden	225/55 R 16²				225/55 R 16²				225/55 R 16²				245/40 R 18²							
Gewichten/inhouden	Limousine	Avant		Limousine	Avant		Limousine	Avant		Limousine	Avant		Limousine	Avant						
Leeggewicht³ in kg	1.690	[1.730]	1.730	[1.775]	1.650	[1.665]	1.695	[1.715]	1.715	[1.755]	1.755	[1.800]	[1.805]	[1.855]						
Max. totaalgewicht in kg	2.165	[2.205]	2.225	[2.270]	2.125	[2.140]	2.190	[2.210]	2.190	[2.230]	2.250	[2.295]	[2.280]	[2.350]						
Max. daklast/kogeldruk in kg	90/80	[90/80]	90/80	[90/80]	90/80	[90/80]	90/80	[90/80]	90/80	[90/80]	90/80	[90/80]	[90/80]	[90/80]						
Max. aanhangerlast ⁴ in kg ongeremd	750	[750]	750	[750]	750	[750]	750	[750]	750	[750]	750	[750]	[750]	[750]						
geremd	1.600	[1.700]	1.600	[1.700]	1.600	[1.700]	1.600	[1.700]	1.900	[1.900]	1.900	[1.900]	[1.900]	[1.900]						
Tankinhoud ca. in l	61/SCR-tank: 20		61/SCR-tank: 20		63	[63]	63	[63]	61	[61]	61	[61]	[61/SCR-tank: 20]	[61/SCR-tank: 20]						
Prestaties/verbruik ⁵																				
Topsnelheid in km/h	235	[235]	229	[230]	244	[235]	235	[230]	250 ⁹	[250] ⁹	250 ⁹	[250] ⁹	[250] ⁹	[250] ⁹						
Acceleratie 0–100 km/h in s	7,4	[7,3]	7,6	[7,4]	7,7	[7,1]	7,9	[7,3]	6,1	[5,9]	6,3	[6,1]	[5,9]	[6,1]						
Brandstof	Diesel ¹⁰				Diesel ¹⁰				Diesel ¹⁰				Diesel ¹⁰							
Brandstofverbruik ⁶ in l/100 km bebouwde kom	5,9	[5,9]	6,0	[6,1]	6,4	[5,5]	6,4	[5,7]	7,2	[6,8]	7,3	[7,0]	[6,8]	[6,9]						
buitenweg	4,4	[4,5]	4,5	[4,7]	4,3	[4,6]	4,4	[4,8]	4,9	[5,1]	5,1	[5,2]	[5,0]	[5,2]						
gemiddeld	4,9	[5,0]	5,1	[5,2]	5,1	[4,9]	5,2	[5,1]	5,8	[5,7]	5,9	[5,9]	[5,7]	[5,9]						
CO ₂ -emissie ⁸ in g/km bebouwde kom	153	[155]	155	[159]	169	[145]	167	[150]	189	[176]	191	[184]	[179]	[182]						
buitenweg	114	[118]	119	[124]	113	[121]	116	[126]	130	[133]	133	[137]	[132]	[137]						
gemiddeld	128	[132]	132	[137]	133	[129]	135	[135]	152	[149]	154	[154]	[149]	[154]						
Energie ­ label/emissienorm	D/EU6	[D/EU6]	D/EU6	[E/EU6]	D/EU5	[D/EU5]	D/EU5	[D/EU5]	F/EU5	[F/EU5]	F/EU5	[F/EU5]	[F/EU6]	[F/EU6]						

[] Waarden met multitronic/S tronic. Toelichting ¹ tot en met ¹³ op pagina 121.

Model	A4 2.0 TDI (100 kW) ^{1,3}	
Motorbouwwijze	4-cilinder-in-lijn dieselmotor met common-railinspuiting en turbo	
Cilinderinhoud in cm³ (kleppen/cilinder)	1.968 (4)	
Max. vermogen ¹ in kW bij min ⁻¹	100/4.200	
Max. koppel in Nm bij min ⁻¹	320/1.750–2.500	
Aandrijving/wielen		
Aandrijving	Voorwielen	
Transmissie	6 versnellingen, handgeschakeld	
Velgen	Gesmeed lichtmetaal, 7] x 16	
Banden	205/60 R 16²	
Gewichten/inhouden	Limousine	Avant
Leeggewicht³ in kg	1.550	1.610
Max. totaalgewicht in kg	2.025	2.105
Max. daklast/kogeldruk in kg	90/80	90/80
Max. aanhangerlast ⁴ in kg ongeremd	750	750
geremd	1.300	1.300
Tankinhoud ca. in l	63	63
Prestaties/verbruik ⁵		
Topsnelheid in km/h	215	208
Acceleratie 0–100 km/h in s	9,3	9,6
Brandstof	Diesel ¹⁰	
Brandstofverbruik ⁶ in l/100 km bebouwde kom	5,2	5,3
buitenweg	3,7	3,9
gemiddeld	4,3	4,4
CO ₂ -emissie ⁸ in g/km bebouwde kom	137	138
buitenweg	97	103
gemiddeld	112	116
Energie ­ label/emissienorm	–/EU5	–/EU5

Audi A4 Limousine en A4 Avant 2.0 TDI (100 kW 112 g CO₂/km resp. 116 g CO₂/km)

Niet leverbaar in Nederland.

Wel leverbaar in Nederland zijn de A4 Limousine en A4 Avant met 2.0 TDI ultra-motor. Deze levert eveneens een vermogen van 100 kW, maar heeft een lagere uitstoot en past daardoor beter bij het Nederlandse fiscale klimaat.

De Audi A4 Limousine en A4 Avant 2.0 TDI ultra (100 kW) staan beschreven op de volgende pagina.

Model	A4 2.0 TDI ultra (100 kW) ^{1,2}	
Motorbouwwijze	4-cilinder-in-lijn dieselmotor met common-railinspuiting en turbo	
Cilinderinhoud in cm³ (kleppen/cilinder)	1.968 (4)	
Max. vermogen ¹ in kW bij min ^{−1}	100/3.000–4.400	
Max. koppel in Nm bij min ^{−1}	320/1.500–3.000	
Aandrijving/wielen		
Aandrijving	Voorwielen	
Transmissie	6 versnellingen, handgeschakeld	
Velgen	Gesmeed lichtmetaal, 7 J x 16	
Banden	205/60 R 16²	
Gewichten/inhouden	Limousine	Avant
Leeggewicht³ in kg	1.615	1.670
Max. totaalgewicht in kg	2.090	2.165
Max. daklast/kogeldruk in kg	90/80	90/80
Max. aanhangerlast⁴ in kg ongeremd geremd	750 1.300	750 1.300
Tankinhoud ca. in l	63/SCR-tank: 20	63/SCR-tank: 20
Prestaties/verbruik⁵		
Topsnelheid in km/h	215	208
Acceleratie 0–100 km/h in s	9,3	9,6
Brandstof	Diesel ¹⁰	
Brandstofverbruik⁶ in l/100 km bebouwde kom buitenweg gemiddeld	4,8 3,5 4,0	4,9 3,8 4,2
CO₂-emissie⁸ in g/km bebouwde kom buitenweg gemiddeld	125 92 104	129 98 109
Energie ­ label/emissienorm	B/EU6	B/EU6

De Audi A4 Limousine en Avant 2.0 TDI ultra (100 kW 104 g resp. 109 g CO₂/km) zijn de meest efficiënte uitvoeringen van de A4.

Toelichting ¹ tot en met ¹³ op pagina 121.

De Audi A4 Limousine en Avant 2.0 TDI ultra (100 kW 104 g resp. 109 g CO₂/km) zijn de meest efficiënte uitvoeringen van de A4.

Audi A4 Limousine en A4 Avant 2.0 TDI ultra (100 kW 104 g resp. 109 g CO₂/km) Dit zijn extra efficiënte uitvoeringen, waarvan de balans tussen prestaties en verbruik verder is verbeterd. Deze auto's onderscheiden zich van de standaardversies door een lager brandstofverbruik en een geringere CO₂-uitstoot. Om dit voor elkaar te krijgen, zijn diverse aanpassingen doorgevoerd.

De Audi A4 Limousine en Avant 2.0 TDI ultra (100 kW 104 g resp. 109 g CO₂/km) zijn de meest efficiënte uitvoeringen van de A4.

De A4 Limousine en A4 Avant 2.0 TDI ultra (100 kW 104 g resp. 109 g CO₂/km) beschikken standaard over:

- Handgeschakelde zesversnellingsbak met verbeterde overbrengingsverhoudingen
- Bestuurdersinformatiesysteem met schakelindicator en efficiencyprogramma. Ondersteunt zuinig rijden met schakelaanbevelingen en besparingstips. In Nederland standaard in elke A4
- Brandstofbesparende banden met verbeterde rolweerstand
- Een verlaagd onderstel (door middel van een sportonderstel) en aangepaste carrosseriedelen voor een lagere cw-waarde

De Audi A4 Limousine en Avant 2.0 TDI ultra (100 kW 104 g resp. 109 g CO₂/km) zijn de meest efficiënte uitvoeringen van de A4.

De A4 Limousine en A4 Avant 2.0 TDI ultra (100 kW 104 g resp. 109 g CO₂/km) hebben standaard gesmede lichtmetalen velgen in 10-spaak design, maat 7 J x 16, banden 205/60 R 16². Er zijn geen andere velgen optioneel leverbaar.

De Audi A4 Limousine en Avant 2.0 TDI ultra (100 kW 104 g resp. 109 g CO₂/km) zijn de meest efficiënte uitvoeringen van de A4.

De volgende opties zijn niet leverbaar op de A4 Limousine en A4 Avant 2.0 TDI ultra (100 kW 104 g resp. 109 g CO₂/km):

- S line
- Onderstel met demperregeling

Model	A4 2.0 TDI ultra (120 kW) ^{1,2}	
Motorbouwwijze	4-cilinder-in-lijn dieselmotor met common-railinspuiting en turbo	
Cilinderinhoud in cm³ (kleppen/cilinder)	1.968 (4)	
Max. vermogen ¹ in kW bij min ^{−1}	120/3.000–4.200	
Max. koppel in Nm bij min ^{−1}	400/1.750–2.750	
Aandrijving/wielen		
Aandrijving	Voorwielen	
Transmissie	6 versnellingen, handgeschakeld	
Velgen	Gesmeed lichtmetaal, 7,5 J x 16	
Banden	225/55 R 16²	
Gewichten/inhouden	Limousine	Avant
Leeggewicht³ in kg	1.615	1.675
Max. totaalgewicht in kg	2.090	2.170
Max. daklast/kogeldruk in kg	90/80	90/80
Max. aanhangerlast⁴ in kg ongeremd geremd	750 1.300	750 1.300
Tankinhoud ca. in l	63/SCR-tank: 20	63/SCR-tank: 20
Prestaties/verbruik⁵		
Topsnelheid in km/h	225	216
Acceleratie 0–100 km/h in s	8,3	8,6
Brandstof	Diesel ¹⁰	
Brandstofverbruik⁶ in l/100 km bebouwde kom buitenweg gemiddeld	5,0 3,8 4,2	5,1 4,0 4,4
CO₂-emissie⁸ in g/km bebouwde kom buitenweg gemiddeld	129 98 109	132 104 114
Energie ­ label/emissienorm	B/EU6	C/EU6

De Audi A4 Limousine en Avant 2.0 TDI ultra (120 kW 109 g resp. 114 g CO₂/km) zijn de meest efficiënte uitvoeringen van de A4.

De Audi A4 Limousine en Avant 2.0 TDI ultra (120 kW 109 g resp. 114 g CO₂/km) zijn de meest efficiënte uitvoeringen van de A4.

Audi A4 Limousine en A4 Avant 2.0 TDI ultra (120 kW 109 g resp. 114 g CO₂/km)

Dit zijn extra efficiënte uitvoeringen, waarvan de balans tussen prestaties en verbruik verder is verbeterd. Deze auto's onderscheiden zich van de standaardversies door een lager brandstofverbruik en een geringere CO₂-uitstoot. Om dit voor elkaar te krijgen, zijn diverse aanpassingen doorgevoerd.

De Audi A4 Limousine en Avant 2.0 TDI ultra (120 kW 109 g resp. 114 g CO₂/km) zijn de meest efficiënte uitvoeringen van de A4.

De A4 Limousine en A4 Avant 2.0 TDI ultra (120 kW 109 g resp. 114 g CO₂/km) beschikken standaard over:

- Handgeschakelde zesversnellingsbak met verbeterde overbrengingsverhoudingen
- Bestuurdersinformatiesysteem met schakelindicator en efficiencyprogramma. Ondersteunt zuinig rijden met schakelaanbevelingen en besparingstips. In Nederland standaard in elke A4
- Brandstofbesparende banden met verbeterde rolweerstand
- Een verlaagd onderstel (door middel van een sportonderstel) en aangepaste carrosseriedelen voor een lagere cw-waarde

De Audi A4 Limousine en Avant 2.0 TDI ultra (120 kW 109 g resp. 114 g CO₂/km) zijn de meest efficiënte uitvoeringen van de A4.

De A4 Limousine en A4 Avant 2.0 TDI ultra (120 kW 109 g resp. 114 g CO₂/km) hebben standaard gesmede lichtmetalen velgen in 10-spaak design, maat 7,5 J x 16, banden 225/55 R 16². Optioneel zijn leverbaar:

- Gegoten lichtmetalen velgen in 5-spaak design, maat 7,5 J x 16, banden 225/55 R 16²
- Gegoten lichtmetalen velgen in 20-spaak dynamiek design, maat 7,5 J x 17, banden 225/50 R 17²
- Gegoten lichtmetalen velgen in 5-arm design, maat 7,5 J x 17, banden 225/50 R 17²

De Audi A4 Limousine en Avant 2.0 TDI ultra (120 kW 109 g resp. 114 g CO₂/km) zijn de meest efficiënte uitvoeringen van de A4.

De volgende opties zijn niet leverbaar op de A4 Limousine en A4 Avant 2.0 TDI ultra (120 kW 109 g resp. 114 g CO₂/km):

- S line
- Onderstel met demperregeling

Model	A4 allroad quattro 2.0 TFSI (165 kW)	A4 allroad quattro 2.0 TDI (110 kW)	A4 allroad quattro 2.0 TDI clean diesel (120 kW) ¹¹	A4 allroad quattro 2.0 TDI (130 kW) ¹³
Motorbouwwijze	4-cilinder-in-lijn benzinemotor met directe inspuiting, turbo en Audi valvelift system	4-cilinder-in-lijn dieselmotor met common-railinspuiting en turbo	4-cilinder-in-lijn dieselmotor met common-railinspuiting en turbo	4-cilinder-in-lijn dieselmotor met common-railinspuiting en turbo
Cilinderinhoud in cm³ (kleppen/cilinder)	1.984 (4)	1.968 (4)	1.968 (4)	1.968 (4)
Max. vermogen ¹ in kW bij min ⁻¹	165/4.500–6.250	110/4.200	120/3.000–4.200	130/4.200
Max. koppel in Nm bij min ⁻¹	350/1.500–4.500	320/1.750–2.500	400/1.750–2.750	380/1.750–2.500
Aandrijving/wielen				
Aandrijving	quattro®	quattro®	quattro®	quattro®
Transmissie	6 versnellingen, handgeschakeld [7-traps S tronic]	6 versnellingen, handgeschakeld	[7-traps S tronic]	6 versnellingen, handgeschakeld [7-traps S tronic]
Velgen	Gegoten lichtmetaal, 8] x 17	Gegoten lichtmetaal, 8] x 17	Gegoten lichtmetaal, 8] x 17	Gegoten lichtmetaal, 8] x 17
Banden	225/55 R 17²	225/55 R 17²	225/55 R 17²	225/55 R 17²
Gewichten/inhouden				
Leeggewicht ³ in kg	1.685 [1.725]	1.705	[1.805]	1.705 [1.745]
Max. totaalgewicht in kg	2.180 [2.220]	2.200	[2.300]	2.200 [2.240]
Max. daklast/kogeldruk in kg	90/80 [90/80]	90/80	[90/80]	90/80 [90/80]
Max. aanhangerlast ⁴ in kg ongeremd	750 [750]	750	[750]	750 [750]
geremd	1.700 [1.700]	1.700	[1.900]	1.700 [1.900]
Tankinhoud ca. in l	61 [61]	61	[61/SCR-tank: 20]	61 [61]
Prestaties/verbruik ⁵				
Topsnelheid in km/h	234 [234]	200	[210]	215 [210]
Acceleratie 0–100 km/h in s	6,7 [6,7]	9,7	[8,3]	8,2 [8,1]
Brandstof	Euro 95 ⁶	Diesel ¹⁰	Diesel ¹⁰	Diesel ¹⁰
Brandstofverbruik ⁸ in l/100 km bebouwde kom	9,0 [8,6]	6,9	[6,5]	6,9 [7,0]
buitenweg	5,9 [6,1]	5,2	[5,1]	5,3 [5,4]
gemiddeld	7,0 [7,1]	5,8	[5,6]	5,8 [6,0]
CO ₂ -emissie ⁸ in g/km bebouwde kom	209 [200]	179	[170]	179 [182]
buitenweg	138 [143]	136	[135]	138 [141]
gemiddeld	164 [164]	152	[149]	153 [156]
Energie label/emissienorm	D/EU6 [D/EU6]	F/EU5	[E/EU6]	F/EU5 [F/EU5]

[] Waarden met S tronic. Toelichting ¹ tot en met ¹³ op pagina 121.

Model	A4 allroad quattro 2.0 TDI clean diesel (140 kW) ¹¹	A4 allroad quattro 3.0 TDI (180 kW)	A4 allroad quattro 3.0 TDI clean diesel (180 kW) ¹¹
Motorbouwwijze	4-cilinder-in-lijn dieselmotor met common-railinspuiting en turbo	V6-dieselmotor met common-railinspuiting en turbo	V6-dieselmotor met common-railinspuiting en turbo
Cilinderinhoud in cm³ (kleppen/cilinder)	1.968 (4)	2.967 (4)	2.967 (4)
Max. vermogen ¹ in kW bij min ⁻¹	140/3.800–4.200	180/4.000–4.500	180/4.000–4.500
Max. koppel in Nm bij min ⁻¹	400/1.750–3.000	500/1.400–3.250	580/1.750–2.500
Aandrijving/wielen			
Aandrijving	quattro®	quattro®	quattro®
Transmissie	6 versnellingen, handgeschakeld [7-traps S tronic]	[7-traps S tronic]	[7-traps S tronic]
Velgen	Gegoten lichtmetaal, 8] x 17	Gegoten lichtmetaal, 8] x 17	Gegoten lichtmetaal, 8] x 17
Banden	225/55 R 17²	225/55 R 17²	225/55 R 17²
Gewichten/inhouden			
Leeggewicht ³ in kg	1.765 [1.805]	[1.825]	[1.870]
Max. totaalgewicht in kg	2.260 [2.300]	[2.320]	[2.365]
Max. daklast/kogeldruk in kg	90/80 [90/80]	[90/80]	[90/80]
Max. aanhangerlast ⁴ in kg ongeremd	750 [750]	[750]	[750]
geremd	1.700 [1.900]	[1.900]	[1.900]
Tankinhoud ca. in l	61/SCR-tank: 20	[61]	[61/SCR-tank: 20]
Prestaties/verbruik ⁵			
Topsnelheid in km/h	223 [215]	[237]	[237]
Acceleratie 0–100 km/h in s	7,6 [7,8]	[6,2]	[6,2]
Brandstof	Diesel ¹⁰	Diesel ¹⁰	Diesel ¹⁰
Brandstofverbruik ⁸ in l/100 km bebouwde kom	6,5 [6,5]	[7,2]	[7,1]
buitenweg	5,0 [5,1]	[5,5]	[5,4]
gemiddeld	5,6 [5,6]	[6,2]	[6,0]
CO ₂ -emissie ⁸ in g/km bebouwde kom	170 [170]	[188]	[188]
buitenweg	131 [135]	[145]	[142]
gemiddeld	145 [149]	[161]	[159]
Energie label/emissienorm	E/EU6 [E/EU6]	[F/EU5]	[F/EU6]

Model	S4 3.0 TFSI quattro (245 kW)	
Motorbouwwijze	V6-benzinemotor met directe inspuiting en mechanische compressor	
Cilinderinhoud in cm³ (kleppen/cilinder)	2.995 (4)	
Max. vermogen ¹ in kW bij min ⁻¹	245/5.500–6.500	
Max. koppel in Nm bij min ⁻¹	440/2.900–5.300	
Aandrijving/wielen		
Aandrijving	quattro®	
Transmissie	[7-traps S tronic]	
Velgen	Gegoten lichtmetaal, 8 J x 18	
Banden	245/40 R 18²	
Gewichten/inhouden	Limousine	Avant
Leeggewicht³ in kg	[1.780]	[1.825]
Max. totaalgewicht in kg	[2.255]	[2.320]
Max. daklast/kogeldruk in kg	[90/80]	[90/80]
Max. aanhangerlast⁴ in kg ongeremd	[750]	[750]
geremd	[1.900]	[1.900]
Tankinhoud ca. in l	[61]	[61]
Prestaties/verbruik⁵		
Topsnelheid in km/h	[250]⁹	[250]⁹
Acceleratie 0–100 km/h in s	[5,0]	[5,1]
Brandstof	Euro 95⁶	
Brandstofverbruik⁸ in l/100 km		
bebouwde kom	[10,1]	[10,1]
buitenweg	[6,2]	[6,4]
gemiddeld	[7,7]	[7,8]
CO₂-emissie⁸ in g/km		
bebouwde kom	[234]	[234]
buitenweg	[146]	[149]
gemiddeld	[178]	[180]
Energielabel/emissienorm	[F/EU6]	[F/EU6]

[] Waarden met S tronic.

Goed om te weten

Gebruikerstip over de velgen: glanzend gefreesde, gepolijste en gedeeltelijk gepolijste velgen zijn niet winterbestendig. Door de behandeling van het velgoppervlak zijn de velgen niet goed beschermd tegen corrosie, waardoor bijvoorbeeld strooizout voor blijvende beschadigingen kan zorgen. Kies daarom in de winter voor speciale wintervelgen.

Toelichting

¹ Deze waarde is bepaald met de voorgeschreven meetmethode volgens de actuele versie van richtlijn 80/1269/EEG.

² Bij alle banden hoort een EU-bandenlabel. Dit vermeldt volgens een standaardnorm drie belangrijke bandeigenschappen: de rolweerstand, geluidsproductie en grip op een natte weg. Vraag de Audi-dealer om meer informatie.

³ Leeggewicht met een bestuurder (68 kg), bagage (7 kg) en de tank voor 90 % gevuld, gemeten volgens de actuele versie van richtlijn 92/21/EEG. Door meeruitvoeringen kan zowel het leeggewicht als de luchtweerstandscoefficiënt worden verhoogd, waardoor het laadvermogen en de topsnelheid dienovereenkomstig afnemen.

⁴ Bij toenemende hoogte neemt het motorvermogen af. Vanaf 1.000 m boven de zeespiegel en iedere 1.000 m hoger dient men steeds 10 % van de totale gewichtscombinatie (max. aanhangerlast + max. totaalgewicht) af te trekken. Max. aanhangerlast geldt met een originele Audi-trekhaak.

⁵ Het brandstofverbruik en de CO₂-emissie zijn niet alleen afhankelijk van de efficiency waarmee de auto de brandstof benut, maar ook van de rijstijl van de bestuurder en andere niet-technische factoren. CO₂ is het drijfgas dat hoofdzakelijk verantwoordelijk is voor de opwarming van de aarde.

⁶ Wij raden het gebruik van lood- en zwavelvrije Euro 95 aan die voldoet aan DIN EN 228. Als deze niet verkrijgbaar is, mag u lood- en zwavelvrije Normaal 91 tanken die voldoet aan DIN EN 228. Dan neemt het vermogen iets af. De motor is ook geschikt voor E10. Dat is Euro 95 die voor 10 % uit ethanol bestaat. De verbruikscijfers zijn berekend met Euro 95 in de tank, volgens verordening 692/2008/EG.

⁷ Wij raden het gebruik van bio-ethanol E85 of zwavelvrije Euro 95 aan die voldoen aan DIN EN 228. Als deze niet verkrijgbaar zijn, mag u zwavelvrije Normaal 91 tanken die voldoet aan DIN EN 228. Dan neemt het vermogen iets af. De motor is ook geschikt voor E10. Dat is Euro 95 die voor 10 % uit ethanol bestaat. De verbruikscijfers zijn berekend met bio-ethanol E85 resp. Euro 95 in de tank, volgens verordening 692/2008/EG.

⁸ De waarden zijn bepaald met de voorgeschreven meetmethode. De waarden hebben geen betrekking op één bepaalde auto en zijn ook niet gekoppeld aan ons aanbod, maar dienen alleen om een vergelijking te kunnen maken tussen de verschillende uitvoeringen.

⁹ Begrensd.

¹⁰ Wij raden het gebruik van zwavelvrije diesel aan die voldoet aan DIN EN 590. Indien niet beschikbaar, is ook het gebruik van zwavelhoudende diesel mogelijk die voldoet aan DIN EN 590.

¹¹ Op het display op het instrumentenpaneel verschijnt een melding als het nodig is om de AdBlue®-tank bij te vullen. Wij raden aan om dit over te laten aan uw Audi dealer.

¹² Bepaalde meeruitvoeringen zijn niet leverbaar op deze versie.

¹³ Deze motor is niet leverbaar in Nederland of leverbaar zolang de voorraad strekt. Vraag uw Audi dealer om meer informatie.

Audi A4 Limousine

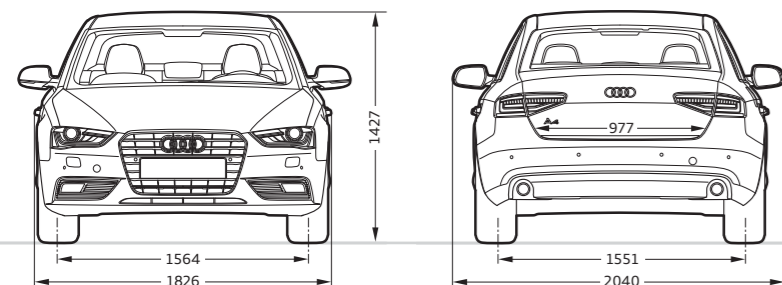
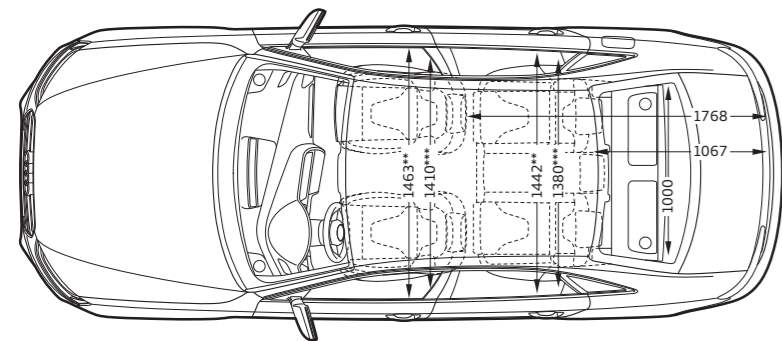
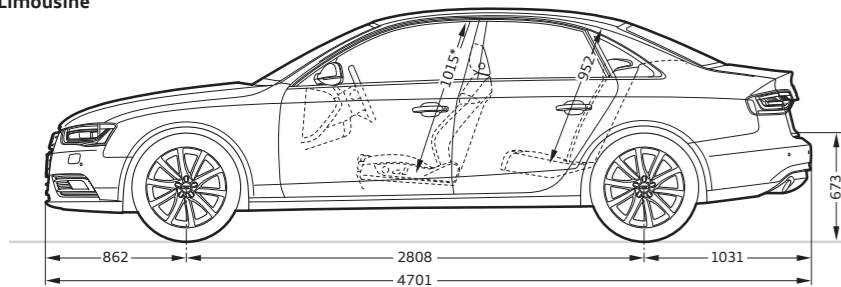
**Afmetingen in millimeter.**

Afmetingen gemeten van onbeladen auto.

Inhoud bagageruimte 480/962 l, gemeten volgens de VDA-methode met blokken van 200 x 100 x 50 mm.

Tweede waarde: met neergeklapte achterbankleuning en beladen tot aan de hoedenplank. Draaicirkel ca. 11,5 m.

*Maximale hoofdruimte. **Breedte op ellebooghoogte. ***Breedte op schouderhoogte.

Audi A4 Avant

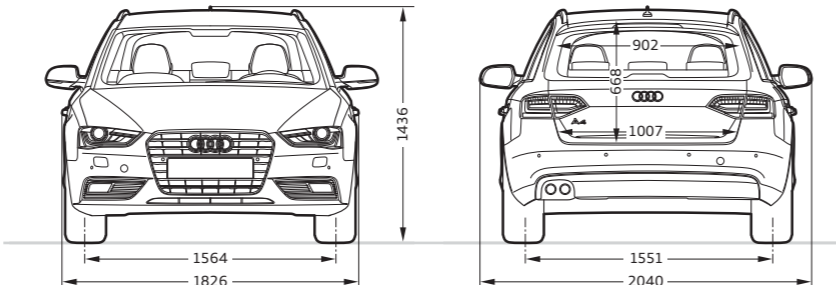
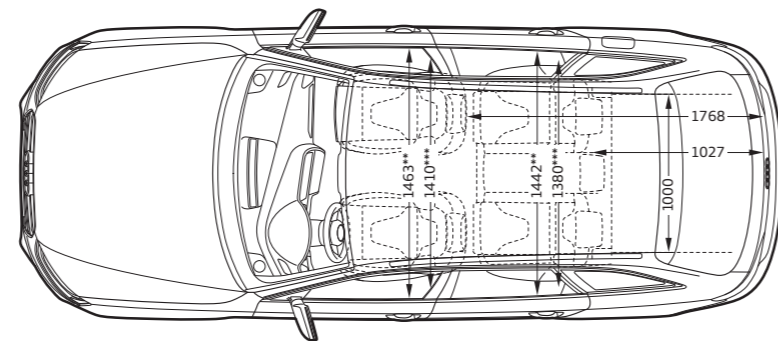
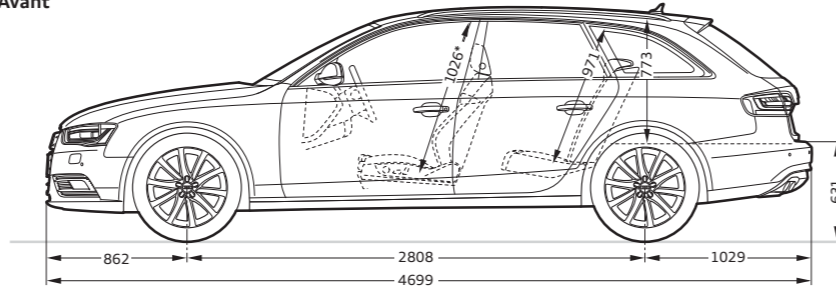
**Afmetingen in millimeter.**

Afmetingen gemeten van onbeladen auto.

Inhoud bagageruimte 490/1.430 l, gemeten volgens de VDA-methode met blokken van 200 x 100 x 50 mm.

Tweede waarde: met neergeklapte achterbankleuning en beladen tot dakhoogte. Draaicirkel ca. 11,5 m.

*Maximale hoofdruimte. **Breedte op ellebooghoogte. ***Breedte op schouderhoogte.

Audi S4 Limousine

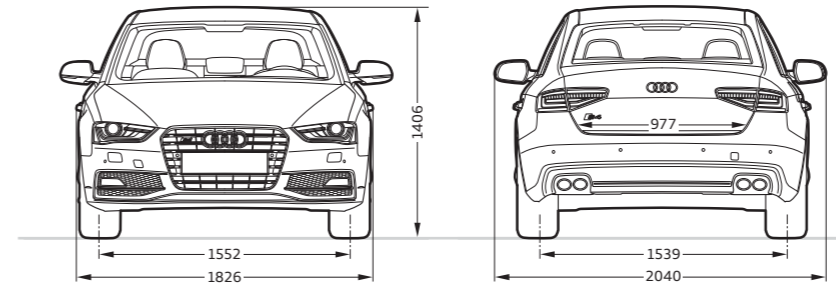
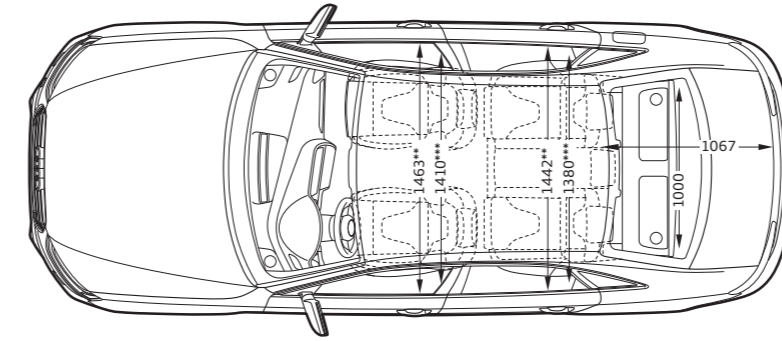
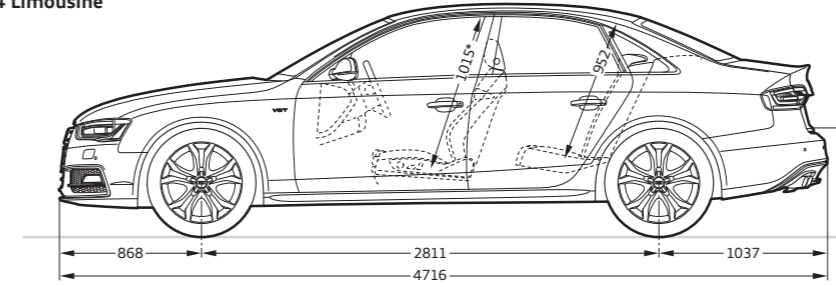
**Afmetingen in millimeter.**

Afmetingen gemeten van onbeladen auto.

Inhoud bagageruimte 480/962 l, gemeten volgens de VDA-methode met blokken van 200 x 100 x 50 mm.

Tweede waarde: met neergeklapte achterbankleuning en beladen tot aan de hoedenplank. Draaicirkel ca. 11,5 m.

*Maximale hoofdruimte. **Breedte op ellebooghoogte. ***Breedte op schouderhoogte.

Audi S4 Avant

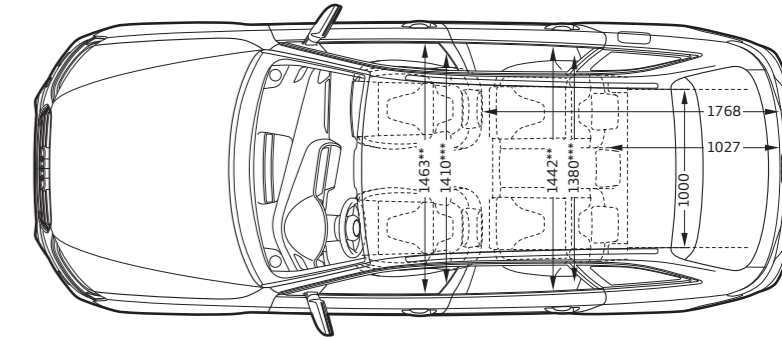
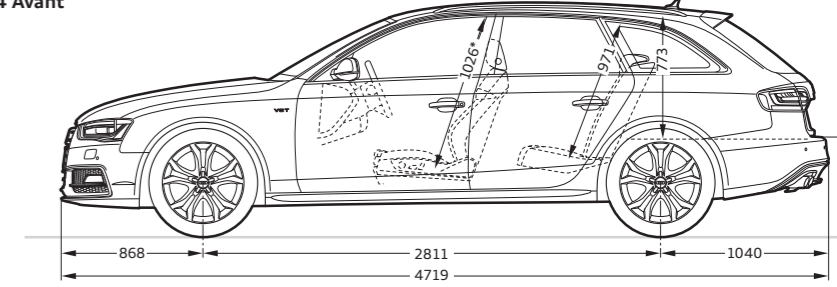
**Afmetingen in millimeter.**

Afmetingen gemeten van onbeladen auto.

Inhoud bagageruimte 490/1.430 l, gemeten volgens de VDA-methode met blokken van 200 x 100 x 50 mm.

Tweede waarde: met neergeklapte achterbankleuning en beladen tot dakhoogte. Draaicirkel ca. 11,5 m.

*Maximale hoofdruimte. **Breedte op ellebooghoogte. ***Breedte op schouderhoogte.

Audi A4 allroad quattro

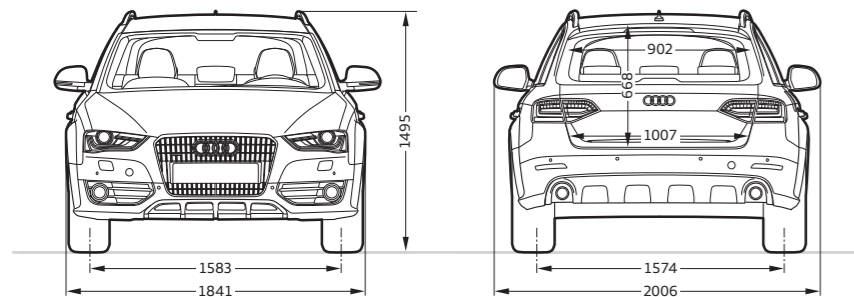
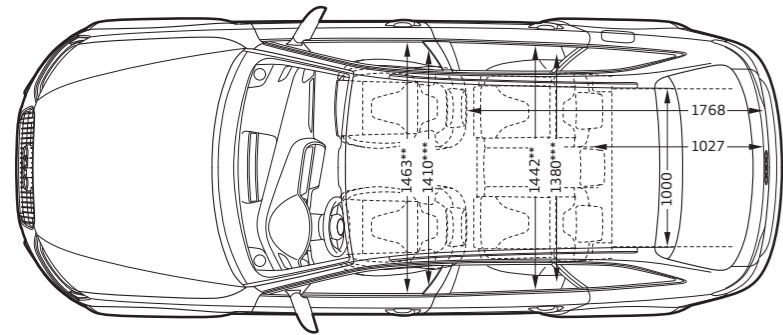
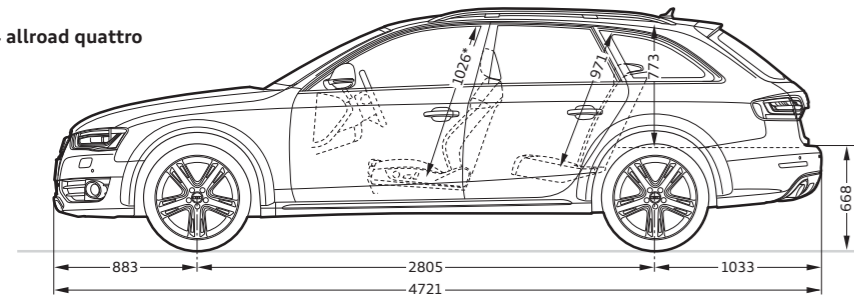











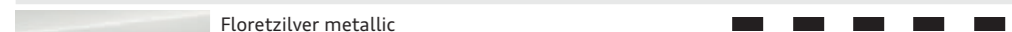

**Afmetingen in millimeter.**

Afmetingen gemeten van onbeladen auto.











Inhoud bagageruimte 490/1.430 l, gemeten volgens de VDA-methode met blokken van 200 x 100 x 50 mm.

Tweede waarde: met neergeklapte achterbankleuning en beladen tot dakhoogte. Draaicirkel ca. 11,5 m.

















*Maximale hoofdruimte. **Breedte op ellebooghoogte. ***Breedte op schouderhoogte.

	Pagina	A4 Limousine	A4 Avant	A4 allroad quattro	S4 Limousine	S4 Avant
Uitvoeringen/pakketten	74					
S line exterieur		■	■	–	–	–
S line		■	■	–	–	–
S line competition ¹		■	■	–	–	–
Audi design selection titaangrijs ¹		■	■	–	–	–
Audi exclusive	80					
Audi exclusive line		■	■	–	–	–
Audi exclusive line voor S line		■	■	–	–	–
Uni lakkleuren	84					
 Ibiswit		□	□	□	□	□
 Brijlantrood		□	□	–	–	–
 Brijlantzwart		□	□	□	□	□
Metallic lakkleuren	84					
 Floretzilver metallic		■	■	■	■	■
 Teakbruin metallic		■	■	■	–	–
 Gletsjerwit metallic		■	■	■	■	■
 Monsoongrijs metallic		■	■	■	■	■
 Dakotagrijs metallic		■	■	■	–	–
 Tornadogrijs metallic		■	■	■	■	■
 Cuvéezilver metallic		■	■	■	–	–
 Moonlightblauw metallic		■	■	■	■	■
 Vulkaanrood metallic		■	■	■	■	■
 Scubablauw metallic		■	■	■	–	–
 Utopiablauw metallic		■	■	■	■	■
 Mythoszwart metallic		■	■	■	■	■

□ Standaarduitrusting ■ Meeruitvoering □■ Standaarduitrusting/meeruitvoering (modelafhankelijk)
 Een selectie van de standaarduitrusting en opties is nader beschreven vanaf pagina 64.







	Pagina	A4 Limousine	A4 Avant	A4 allroad quattro	S4 Limousine	S4 Avant
Pareleffect lakkleuren	85					
 Misanorood pareleffect		■ ²	■ ²	–	■	■
 Sepangblauw pareleffect		–	–	–	■	■
 Daytonagrijs pareleffect		■ ²	■ ²	–	■	■
 Lavagrijs pareleffect		■	■	■	■	■
Audi exclusive	85					
 Audi exclusive individuele lakkleuren		■	■	■	■	■
Contrastkleuren/volledig in carrosseriekleur	85					
 Mat platinagrijs		–	–	□	–	–
 Mat zwart		–	–	□	–	–
Volledig in carrosseriekleur		–	–	■	–	–
Velgen/banden	86					
 16-inch stalen velgen met wioldoppen		–	–	–	–	–
 16-inch gegoten lichtmetalen velgen in 5-spaak design		■	■	–	–	–
 16-inch gesmede lichtmetalen velgen in 10-spaak design		□ ⁴	□ ⁴	–	–	–
 17-inch gegoten lichtmetalen velgen in 5-arm design		■	■	–	–	–



– Niet leverbaar













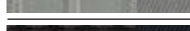

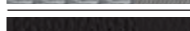

	A4 Limousine	A4 Avant	A4 allroad quattro	S4 Limousine	S4 Avant		A4 Limousine	A4 Avant	A4 allroad quattro	S4 Limousine	S4 Avant
 17-inch gegoten lichtmetalen velgen in 5-arm design, contrastgrijs, gedeeltelijk gepolijst ⁵	■	■	–	–	–		–	–	–	■	■
 17-inch gegoten lichtmetalen velgen in 7-arm parabool design	■	■	–	–	–		–	–	■	–	–
 17-inch gegoten lichtmetalen velgen in 20-spaak dynamiek design	■	■	–	–	–		–	–	■	–	–
 17-inch gegoten lichtmetalen velgen in 10-spaak ster design	■	■	–	–	–		■	■	–	–	–
 17-inch gegoten lichtmetalen velgen in 7-arm V-design	–	–	□	–	–		■	■	–	–	–
 18-inch gegoten lichtmetalen velgen in 5-spaak ster design	□ ⁶	□ ⁶	–	–	–		■	■	–	–	–
 18-inch gegoten lichtmetalen velgen in 10-spaak dynamiek design	■	■	–	–	–		■	■	–	■	■
 18-inch gegoten lichtmetalen velgen in 5-parallelspaak design (S-design)	–	–	–	□	□		–	–	■	–	–
 18-inch gegoten lichtmetalen velgen in 5-parallelspaak ster design (S-design)	–	–	–	■	■		–	–	–	■	■
 18-inch gegoten lichtmetalen velgen in 5-arm rotor design	–	–	■	–	–		–	–	■	–	–
 18-inch gegoten lichtmetalen velgen in 10-arm design	–	–	■	–	–		–	–	■	–	–
 18-inch Audi Sport gegoten lichtmetalen velgen in 5-dubbelspaak design	■	■	–	–	–		■	■	–	–	–
 18-inch Audi Sport gegoten lichtmetalen velgen in 10-spaak design	■	■	–	–	–		■	■	–	–	–
 18-inch Audi Sport gegoten lichtmetalen velgen in 10-spaak design	■	■	–	–	–		■	■	–	■	■
 18-inch Audi Sport gegoten lichtmetalen velgen in 10-Y-spaak design	■	■	–	■	■		■	■	–	■	■
 19-inch Audi Sport gegoten lichtmetalen velgen in 5-arm structuur design	–	–	■	–	–		–	–	■	–	–

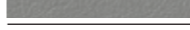
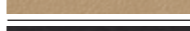
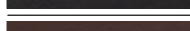
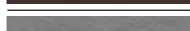





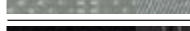
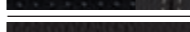

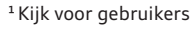

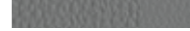
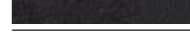

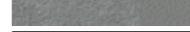

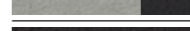
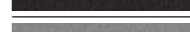
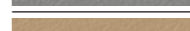

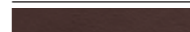
¹ Leverbaar in de loop van het modeljaar. ² Alleen leverbaar in combinatie met S line of S line competition. ³ Niet voor de 3.0 TDI. ⁴ Niet op de 3.0 TFSI (200 kW) en 3.0 TDI clean diesel quattro (180 kW).

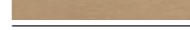
⁵ Kijk voor gebruikerstips over de velgen op pagina 121. ⁶ Standaard op de 3.0 TFSI (200 kW) en 3.0 TDI clean diesel quattro (180 kW).

	Pagina	A4 Limousine	A4 Avant	A4 allroad quattro	S4 Limousine	S4 Avant
Velgen/banden (vervolg)	86					
 19-inch Audi Sport gegoten lichtmetalen velgen in 5-segmentspaak design		■	■	—	■	■
 19-inch Audi Sport gegoten lichtmetalen velgen in 5-arm rotor design, in matte titaanoptiek, glanzend gefreesd ¹		■	■	—	■	■
 19-inch Audi Sport gegoten lichtmetalen velgen in 5-V-spaaak design, in matte titaanoptiek, glanzend gefreesd ¹		■	■	—	■	■
 16-inch wintercombinatie ²		—	—	—	—	—
 16-inch wintercombinatie		—	—	—	—	—
 17-inch wintercombinatie		—	—	—	—	—
 17-inch wintercombinatie		—	—	—	—	—





	Pagina	A4 Limousine	A4 Avant	A4 allroad quattro	S4 Limousine	S4 Avant
 18-inch wintercombinatie		—	—	—	—	—
 18-inch wintercombinatie ³		—	—	—	—	—
 18-inch wintercombinatie ³		—	—	—	—	—
Bandenreparatieset		■	■	■	■	■
Ruimtebesparend reservewiel		□	□	—	□	□
Opvouwbare reserveband		—	—	□	—	—
Bandenspanningscontrolesysteem		■	■	□	■	■
Wielbouten, diefstalbeveiligd		■	■	■	□	□
Boordgereedschap		□	□	□	□	□
Krik		□	□	□	□	□
Stoelen	88					
Standaardstoelen voor		□	□	□	—	—
Sportstoelen voor		■	■	■	□	□
Supersportstoelen voor		■ ⁴	■ ⁴	—	■	■
Comfortstoelen voor met klimaatregeling		■	■	■	■	■

	Pagina	A4 Limousine	A4 Avant	A4 allroad quattro	S4 Limousine	S4 Avant
Stoelbekledingen voor standaardstoelen voor	90					
 Stof Cosinus zwart		□	□	—	—	—
 Stof Cosinus titaangrijs		□	□	—	—	—
 Stof Silhouette zwart		■	■	—	—	—
 Stof Silhouette titaangrijs		■	■	—	—	—
 Stof Tundra zwart		—	—	□	—	—
 Stof Tundra titaangrijs		—	—	□	—	—
 Halfleder zwart		■	■	■	—	—
 Halfleder kastanjebruin		■	■	■	—	—
 Halfleder titaangrijs		■	■	■	—	—
 Halfleder fluweelbeige		■	■	■	—	—
 Leder Milano zwart		■	■	■	—	—
 Leder Milano titaangrijs		■	■	■	—	—
 Leder Milano fluweelbeige		■	■	■	—	—
 Leder fijnnappa zwart		■	■	■	—	—
 Leder fijnnappa kastanjebruin		■	■	■	—	—
 Leder fijnnappa titaangrijs		■	■	■	—	—
 Audi exclusive lederen bekledingen ⁵		■	■	■	—	—
Stoelbekledingen voor sportstoelen voor	90					
 Stof Tundra zwart		—	—	□	—	—
 Stof Tundra titaangrijs		—	—	□	—	—
 Stof Atrium zwart		■	■	—	—	—
 Stof Atrium titaangrijs		■	■	—	—	—
 Stof Sprint/leder zwart met gekleurde stiksels		■ ⁴	■ ⁴	—	—	—
 Halfleder zwart		■	■	■	—	—



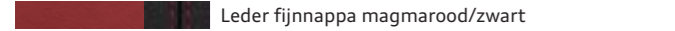
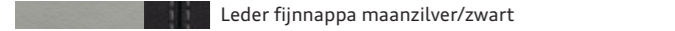
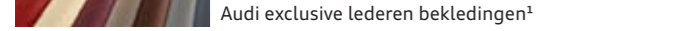
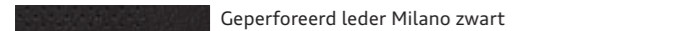

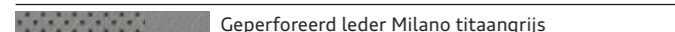

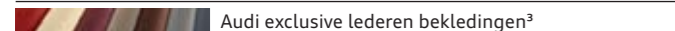



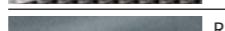

	Pagina	A4 Limousine	A4 Avant	A4 allroad quattro	S4 Limousine	S4 Avant
 Halfleder kastanjebruin		■	■	■	—	—
 Halfleder titaangrijs		■	■	■	—	—
 Alcantara/leder zwart		■	■	■	□	□
 Geperforeerd alcantara/leder zwart met gekleurde stiksels		■ ⁴	■ ⁴	—	—	—
 Alcantara/leder titaangrijs		■	■	■	—	—
 Alcantara/leder titaangrijs met gekleurde stiksels ⁶		■ ⁷	■ ⁷	—	—	—
 Alcantara/leder maanzilver/zwart		—	—	—	□	□
 Leder Milano zwart		■	■	■	—	—
 Leder Milano titaangrijs		■	■	■	—	—
 Leder Milano fluweelbeige		■	■	■	—	—
 Leder fijnnappa zwart		■	■	■	—	—
 Leder fijnnappa kastanjebruin		■	■	■	—	—
 Leder fijnnappa titaangrijs		■	■	■	—	—
 Leder fijnnappa rotorgrijs met gekleurde stiksels ⁶		■ ⁴	■ ⁴	—	—	—
 Leder fijnnappa fluweelbeige		■	■	■	—	—
 Leder fijnnappa cognacbruin/zwart		■ ⁸	■ ⁸	—	—	—
 Leder fijnnappa wolkengrijs/zwart		■ ⁸	■ ⁸	—	—	—
 Leder fijnnappa alabasterwit/zwart		■ ⁸	■ ⁸	—	—	—
 Audi exclusive lederen bekledingen ⁹		■	■	■	■	■
Stoelbekledingen voor supersportstoelen voor	90					
 Leder fijnnappa zwart		■ ⁴	■ ⁴	—	—	—
 Leder fijnnappa zwart met gekleurde stiksels		—	—	—	■	■
 Leder fijnnappa kastanjebruin/zwart met gekleurde stiksels		—	—	—	■	■

□ Standaarduitrusting ■ Meeruitvoering — Niet leverbaar
Een selectie van de standaarduitrusting en opties is nader beschreven vanaf pagina 64.

¹ Kijk voor gebruikerstips over de velgen op pagina 121. ² Niet voor de 3.0 TDI. ³ Een korte uitleg over het EU-bandenlabel staat bij punt 2 op pagina 121. ⁴ Alleen leverbaar in combinatie met S line. ⁵ Alleen in leder Valcona. ⁶ Leverbaar in de loop van het modeljaar. ⁷ Alleen leverbaar in combinatie met Audi design selection. ⁸ Alleen leverbaar in combinatie met Audi exclusive line. ⁹ Leverbaar in leder Valcona en alcantara/leder Valcona.

	Pagina	A4 Limousine	A4 Avant	A4 allroad quattro	S4 Limousine	S4 Avant
Stoelbekledingen voor supersportstoelen voor (vervolg)	90					
 Leder fijnnappa magmarood/zwart met gekleurde stiksels		–	–	–	■	■
 Leder fijnnappa maanzilver/zwart met gekleurde stiksels		–	–	–	■	■
 Audi exclusieve lederen bekledingen¹		■²	■²	–	■	■
Stoelbekledingen voor comfortstoelen voor met klimaatregeling	90					
 Geperforeerd leder Milano zwart		■	■	■	■	■
 Geperforeerd leder Milano kastanjebruin		■	■	■	■	■
 Geperforeerd leder Milano titaangrijs		■	■	■	–	–
 Geperforeerd leder Milano fluweelbeige		■	■	■	–	–
 Audi exclusieve lederen bekledingen³		■	■	■	■	■
Lederuitrusting	90					
Met leder beklede portierarmsteunen		■	■	■	■	■
Audi exclusieve lederuitrusting (pakket 1) met leder Valcona		■	■	■	■	■
Audi exclusieve lederuitrusting (pakket 2) met leder Valcona		■	■	■	■	■
Audi exclusieve lederuitrusting (pakket 1) met alcantara/leder Valcona		■	■	■	■	■
Zitcomfort	90					
Elektrisch verstelbare bestuurdersstoel		■	■	■	–	–
Elektrisch verstelbare voorstoelen		■	■	■	□	□
Elektrisch verstelbare voorstoelen inclusief geheugenfunctie voor de bestuurdersstoel		■	■	■	■	■
Hoofdsteunen		□	□	□	□	□
4-voudig instelbare lendensteunen in de voorstoelen		■	■	■	□	□
Stoelverwarming voor		■	■	■	■	■

□ Standaarduitrusting ■ Meeruitvoering □■ Standaarduitrusting/meeruitvoering (modelafhankelijk)
 Een selectie van de standaarduitrusting en opties is nader beschreven vanaf pagina 64.

	Pagina	A4 Limousine	A4 Avant	A4 allroad quattro	S4 Limousine	S4 Avant
Stoelverwarming voor en achter		■	■	■	■	■
Middenarmsteun voor		■	■	■	□	□
Middenarmsteun achter		□	□	□	□	□
Dakhandgrepen		□	□	□	□	□
Achterbank	90					
Neerklapbare achterbankleuning inclusief bagageogen		□⁴	□	□	□	□
Hemelbekledingen						
Stoffen hemelbekleding maanzilver (passend bij interieurkleur)		□	□	□	□	□
Stoffen hemelbekleding pashminabeige (passend bij interieurkleur)		□	□	□	–	–
Stoffen hemelbekleding zwart		■	■	■	□	□
Decoratielijsten	92					
 Staalgrijze reflexlak		□	□	□	–	–
 Aluminium Trigon		■	■	■	–	–
 Geborsteld mat aluminium		■⁵	■⁵	–	□	□
 Carbon Atlas		–	–	–	■	■
 Roestvrijstaalstructuur		■²	■²	–	■	■
 Aluminium Ellipse antraciet⁶		■⁷	■⁷	–	–	–
 Grijs gevamd berkenhout		■²	■²	–	■	■
 Donkerbruin wortelnoten hout		■	■	■	–	–
 Bruin naturel gevamd essen hout		■	■	■	–	–
 Lichtbruin Beaufort eikenhout		■	■	■	–	–
 Aluminium/zwart Beauforthout		■	■	■	■	■
 Zwarte pianolak		■	■	■	■	■
 Audi exclusieve houten decoratielijsten		■	■	■	■	■

– Niet leverbaar

	Pagina	A4 Limousine	A4 Avant	A4 allroad quattro	S4 Limousine	S4 Avant
Verlichting	94					
Koplampen		□	□	□	–	–
Xenon plus inclusief koplampreinigingsinstallatie		■	■	■	□	□
adaptive light		■	■	■	■	■
Koplampreinigingsinstallatie		■	■	■	□	□
Grootlichtassistent		■	■	■	■	■
Licht-/regensensor		■	■	□	□	□
Achterlichten		□	□	□	–	–
LED-achterlichten		■	■	■	□	□
Mistlampen		□	□	□	□	□
Interieurverlichting	94					
Interieurverlichting		□	□	□	□	□
Lichtpakket		■	■	■	□	□
Exterieurdesign	95					
Type-/motoraanduiding		□	□	□	□	□
Audi singleframe		□	□	□	□	□
Voorbumper		□	□	□	□	□
Dorpellijsten in carrosseriekleur		■⁸	■⁸	–	□	□
Dorpellijsten in contrastkleur		–	–	□	–	–
Blanke dakreling		–	■	□	–	□
Zwarte dakreling		–	□	–	–	■
Bodembescherming		–	–	□	–	–
Platinagrijs diffusergedeelte achter		■⁸	■⁸	–	□	□
Uitlaatuiteinden		□	□	□	□	□
Achterspoiler		–	–	–	□	–

¹ Leverbaar in leder Valcona en alcantara/leder Valcona. ² Alleen leverbaar in combinatie met S line. ³ Leverbaar in leder Valcona. ⁴ Standaard in combinatie met quattro.

⁵ Alleen leverbaar in combinatie met S line of Audi exclusieve line. ⁶ Leverbaar in de loop van het modeljaar. ⁷ Alleen leverbaar in combinatie met Audi design selection.

⁸ Alleen leverbaar in combinatie met S line exterieur.

	Pagina	A4 Limousine	A4 Avant	A4 allroad quattro	S4 Limousine	S4 Avant
Dakspoiler		–	□	□	–	□
Aluminiumoptiek exterieur		–	–	□	–	–
Blanke sierlijsten		■	■	–	□	□
Audi exclusieve zwarte sierlijsten		■	■	–	■	■
Interieurdesign	95					
Voetmatten voor		□	□	□	□	□
Voetmatten achter		□	□	□	□	□
Audi exclusieve voetmatten		■	■	■	■	■
Audi exclusieve vloerbekleding en voetmatten		■	■	■	■	■
Pedalen en voetsteun van roestvrijstaal		–	–	–	□	□
Instaplijsten met aluminium segmenten		□	□	□	□	□
Aluminiumoptiek interieur		□	□	□	□	□
Stuurwielen/bedieningselementen	95					
Vierspaaks stuurwiel		–	–	–	–	–
Vierspaaks lederen stuurwiel		□	□	–	–	–
Multifunctioneel vierspaaks lederen stuurwiel		■	■	□	–	–
Driespaaks lederen sportstuurwiel		■	■	■	–	–
Multifunctioneel driespaaks lederen sportstuurwiel		■	■	■	□	□
Multifunctioneel driespaaks lederen sportstuurwiel afgevlakt aan de onderzijde		■	■	■	■	■
Audi exclusieve aluminium versnellingspookknop		■	■	■	–	–
Audi exclusieve lederen stuurwielrand		■	■	■	■	■
Stuurwielrand met houtsegmenten		■	■	■	–	–
Audi exclusieve stuurwielrand met houtsegmenten		■	■	■	–	–
Audi exclusieve lederen bedieningselementen		■	■	■	■	■

	Pagina	A4 Limousine	A4 Avant	A4 allroad quattro	S4 Limousine	S4 Avant
Spiegels	96					
Buitenspiegels met geïntegreerde LED-richtingaanwijzers		<input type="checkbox"/>	<input type="checkbox"/>	<input type="checkbox"/>	<input type="checkbox"/>	<input type="checkbox"/>
Buitenspiegels verwarmbaar		<input type="checkbox"/>	<input type="checkbox"/>	<input type="checkbox"/>	<input type="checkbox"/>	<input type="checkbox"/>
Buitenspiegels verwarmbaar en elektrisch inklapbaar		<input checked="" type="checkbox"/>	<input checked="" type="checkbox"/>	<input checked="" type="checkbox"/>	<input checked="" type="checkbox"/>	<input checked="" type="checkbox"/>
Buitenspiegels verwarmbaar, elektrisch inklapbaar, automatisch dimmend		<input checked="" type="checkbox"/>	<input checked="" type="checkbox"/>	<input checked="" type="checkbox"/>	<input checked="" type="checkbox"/>	<input checked="" type="checkbox"/>
Buitenspiegels verwarmbaar, elektrisch inklapbaar, automatisch dimmend met geheugenfunctie		<input checked="" type="checkbox"/>	<input checked="" type="checkbox"/>	<input checked="" type="checkbox"/>	<input checked="" type="checkbox"/>	<input checked="" type="checkbox"/>
Buitenspiegelbehuizingen in aluminiumoptiek		–	–	–	<input type="checkbox"/>	<input type="checkbox"/>
Binnenspiegel handmatig dimbaar		<input type="checkbox"/>	<input type="checkbox"/>	<input type="checkbox"/>	<input type="checkbox"/>	<input type="checkbox"/>
Binnenspiegel automatisch dimmend		<input checked="" type="checkbox"/>	<input checked="" type="checkbox"/>	<input checked="" type="checkbox"/>	<input checked="" type="checkbox"/>	<input checked="" type="checkbox"/>
Daken	96					
Glazen schuif-/kanteldak		<input checked="" type="checkbox"/>	–	–	<input checked="" type="checkbox"/>	–
Glazen panoramadak		–	<input checked="" type="checkbox"/>	<input checked="" type="checkbox"/>	–	<input checked="" type="checkbox"/>
Ramen	97					
Warmtewerend glas groen getint		<input type="checkbox"/>	<input type="checkbox"/>	<input type="checkbox"/>	<input type="checkbox"/>	<input type="checkbox"/>
Extra donker getinte ramen (privacy glass)		–	<input checked="" type="checkbox"/>	<input checked="" type="checkbox"/>	–	<input checked="" type="checkbox"/>
Ruitenwissers		<input type="checkbox"/>	<input type="checkbox"/>	<input type="checkbox"/>	<input type="checkbox"/>	<input type="checkbox"/>
Zonnekleppen		<input type="checkbox"/>	<input type="checkbox"/>	<input type="checkbox"/>	<input type="checkbox"/>	<input type="checkbox"/>
Verschuifbare zonnekleppen		<input checked="" type="checkbox"/>	<input checked="" type="checkbox"/>	<input checked="" type="checkbox"/>	<input checked="" type="checkbox"/>	<input checked="" type="checkbox"/>
Mechanisch bedienbare zonweringen voor de achterportierruiten		<input checked="" type="checkbox"/>	<input checked="" type="checkbox"/>	<input checked="" type="checkbox"/>	<input checked="" type="checkbox"/>	<input checked="" type="checkbox"/>
Elektrisch bedienbare zonwering voor de achterraut		<input checked="" type="checkbox"/>	–	–	<input checked="" type="checkbox"/>	–
Elektrisch bedienbare zonwering voor de achterraut, mechanisch bedienbare zonweringen voor de achterportierruiten		<input checked="" type="checkbox"/>	–	–	<input checked="" type="checkbox"/>	–

	Pagina	A4 Limousine	A4 Avant	A4 allroad quattro	S4 Limousine	S4 Avant
Klimaatregeling	97					
Comfortairconditioning		<input type="checkbox"/>	<input type="checkbox"/>	<input type="checkbox"/>	<input type="checkbox"/>	<input type="checkbox"/>
Comfortairconditioning met drie zones		<input checked="" type="checkbox"/>	<input checked="" type="checkbox"/>	<input checked="" type="checkbox"/>	<input checked="" type="checkbox"/>	<input checked="" type="checkbox"/>
Interieurvoorverwarming/-ventilatie		<input checked="" type="checkbox"/>	<input checked="" type="checkbox"/>	<input checked="" type="checkbox"/>	<input checked="" type="checkbox"/>	<input checked="" type="checkbox"/>
Openen en sluiten	98					
Contactslot		<input type="checkbox"/>	<input type="checkbox"/>	<input type="checkbox"/>	<input type="checkbox"/>	<input type="checkbox"/>
Radiografische afstandsbediening		<input type="checkbox"/>	<input type="checkbox"/>	<input type="checkbox"/>	<input type="checkbox"/>	<input type="checkbox"/>
Elektronische startblokkering		<input type="checkbox"/>	<input type="checkbox"/>	<input type="checkbox"/>	<input type="checkbox"/>	<input type="checkbox"/>
Engine-start-stopknop		<input checked="" type="checkbox"/>	<input checked="" type="checkbox"/>	<input checked="" type="checkbox"/>	<input checked="" type="checkbox"/>	<input checked="" type="checkbox"/>
Comfortsleutel		<input checked="" type="checkbox"/>	<input checked="" type="checkbox"/>	<input checked="" type="checkbox"/>	<input checked="" type="checkbox"/>	<input checked="" type="checkbox"/>
Achterklep elektrisch openend		<input type="checkbox"/>	–	–	<input type="checkbox"/>	–
Achterklep elektrisch openend en sluitend		–	<input checked="" type="checkbox"/>	<input checked="" type="checkbox"/>	–	<input checked="" type="checkbox"/>
Garagedeuropener (HomeLink)		<input checked="" type="checkbox"/>	<input checked="" type="checkbox"/>	<input checked="" type="checkbox"/>	<input checked="" type="checkbox"/>	<input checked="" type="checkbox"/>
Diefstalalarm		<input checked="" type="checkbox"/>	<input checked="" type="checkbox"/>	<input checked="" type="checkbox"/>	<input checked="" type="checkbox"/>	<input checked="" type="checkbox"/>
Voorbereiding voor track & trace		<input checked="" type="checkbox"/>	<input checked="" type="checkbox"/>	<input checked="" type="checkbox"/>	<input checked="" type="checkbox"/>	<input checked="" type="checkbox"/>
Opbergen/vervoer	98					
Opbergvakken		<input type="checkbox"/>	<input type="checkbox"/>	<input type="checkbox"/>	<input type="checkbox"/>	<input type="checkbox"/>
Opbergpakket		<input checked="" type="checkbox"/>	<input checked="" type="checkbox"/>	<input checked="" type="checkbox"/>	<input checked="" type="checkbox"/>	<input checked="" type="checkbox"/>
Bagageruimtepakket		<input checked="" type="checkbox"/>	–	–	<input checked="" type="checkbox"/>	–
Bagageruimteafdekking		–	<input type="checkbox"/>	<input type="checkbox"/>	–	<input type="checkbox"/>
Doorlaadopening met uitneembaar ski-/snowboardfoedraal		<input checked="" type="checkbox"/>	<input checked="" type="checkbox"/>	<input checked="" type="checkbox"/>	<input checked="" type="checkbox"/>	<input checked="" type="checkbox"/>
Railsysteem met fixeerset		–	<input checked="" type="checkbox"/>	<input checked="" type="checkbox"/>	–	<input checked="" type="checkbox"/>
Scheidingsnet		–	<input type="checkbox"/>	<input type="checkbox"/>	–	<input type="checkbox"/>

	Pagina	A4 Limousine	A4 Avant	A4 allroad quattro	S4 Limousine	S4 Avant
Omkeerbare bagagevloer		–	<input type="checkbox"/>	<input type="checkbox"/>	–	<input type="checkbox"/>
Omkeerbare bagagemat		–	<input checked="" type="checkbox"/>	<input checked="" type="checkbox"/>	–	<input checked="" type="checkbox"/>
Bekerhouders		<input type="checkbox"/>	<input type="checkbox"/>	<input type="checkbox"/>	<input type="checkbox"/>	<input type="checkbox"/>
Aansteker en asbakken		<input type="checkbox"/>	<input type="checkbox"/>	<input type="checkbox"/>	<input type="checkbox"/>	<input type="checkbox"/>
12V-aansluiting		–	<input type="checkbox"/>	<input type="checkbox"/>	–	<input type="checkbox"/>
230V-aansluiting		<input checked="" type="checkbox"/>	<input checked="" type="checkbox"/>	<input checked="" type="checkbox"/>	<input checked="" type="checkbox"/>	<input checked="" type="checkbox"/>
Trekhaakvoorbereiding		<input type="checkbox"/>	<input type="checkbox"/>	<input type="checkbox"/>	<input type="checkbox"/>	<input type="checkbox"/>
Trekhaak		<input checked="" type="checkbox"/>	<input checked="" type="checkbox"/>	<input checked="" type="checkbox"/>	<input checked="" type="checkbox"/>	<input checked="" type="checkbox"/>
MMI®/navigatie	99					
Instrumentenpaneel		<input type="checkbox"/>	<input type="checkbox"/>	<input type="checkbox"/>	<input type="checkbox"/>	<input type="checkbox"/>
Bestuurdersinformatiesysteem		<input type="checkbox"/>	<input type="checkbox"/>	<input type="checkbox"/>	–	–
Rustpauze-advies		<input type="checkbox"/>	<input type="checkbox"/>	<input type="checkbox"/>	<input type="checkbox"/>	<input type="checkbox"/>
Bestuurdersinformatiesysteem met kleurendisplay		<input checked="" type="checkbox"/>	<input checked="" type="checkbox"/>	<input checked="" type="checkbox"/>	<input type="checkbox"/>	<input type="checkbox"/>
MMI® navigatie		<input checked="" type="checkbox"/>	<input checked="" type="checkbox"/>	<input checked="" type="checkbox"/>	<input checked="" type="checkbox"/>	<input checked="" type="checkbox"/>
MMI® navigatie plus		<input checked="" type="checkbox"/>	<input checked="" type="checkbox"/>	<input checked="" type="checkbox"/>	<input checked="" type="checkbox"/>	<input checked="" type="checkbox"/>
Entertainment	100					
Radio chorus		<input type="checkbox"/>	<input type="checkbox"/>	<input type="checkbox"/>	–	–
Radio concert		<input checked="" type="checkbox"/>	<input checked="" type="checkbox"/>	<input checked="" type="checkbox"/>	<input type="checkbox"/>	<input type="checkbox"/>
Radio symphony		<input checked="" type="checkbox"/>	<input checked="" type="checkbox"/>	<input checked="" type="checkbox"/>	<input checked="" type="checkbox"/>	<input checked="" type="checkbox"/>
Digitale radio-ontvangst		<input checked="" type="checkbox"/>	<input checked="" type="checkbox"/>	<input checked="" type="checkbox"/>	<input checked="" type="checkbox"/>	<input checked="" type="checkbox"/>
Digitale TV-ontvangst		<input checked="" type="checkbox"/>	<input checked="" type="checkbox"/>	<input checked="" type="checkbox"/>	<input checked="" type="checkbox"/>	<input checked="" type="checkbox"/>
Audi music interface		<input checked="" type="checkbox"/>	<input checked="" type="checkbox"/>	<input checked="" type="checkbox"/>	<input checked="" type="checkbox"/>	<input checked="" type="checkbox"/>
Adapterkabelset voor de Audi music interface		<input checked="" type="checkbox"/>	<input checked="" type="checkbox"/>	<input checked="" type="checkbox"/>	<input checked="" type="checkbox"/>	<input checked="" type="checkbox"/>
Adapterkabelset plus voor de Audi music interface		<input checked="" type="checkbox"/>	<input checked="" type="checkbox"/>	<input checked="" type="checkbox"/>	<input checked="" type="checkbox"/>	<input checked="" type="checkbox"/>
CD-wisselaar		<input checked="" type="checkbox"/>	<input checked="" type="checkbox"/>	<input checked="" type="checkbox"/>	<input checked="" type="checkbox"/>	<input checked="" type="checkbox"/>

	Pagina	A4 Limousine	A4 Avant	A4 allroad quattro	S4 Limousine	S4 Avant
Audi sound system		<input checked="" type="checkbox"/>	<input checked="" type="checkbox"/>	<input checked="" type="checkbox"/>	<input checked="" type="checkbox"/>	<input checked="" type="checkbox"/>
Bang & Olufsen Sound System		<input checked="" type="checkbox"/>	<input checked="" type="checkbox"/>	<input checked="" type="checkbox"/>	<input checked="" type="checkbox"/>	<input checked="" type="checkbox"/>
Vorbereiding voor Rear Seat Entertainment		<input checked="" type="checkbox"/>	<input checked="" type="checkbox"/>	<input checked="" type="checkbox"/>	<input checked="" type="checkbox"/>	<input checked="" type="checkbox"/>
Communicatie	101					
Audi connect inclusief telefoonvoorbereiding		<input checked="" type="checkbox"/>	<input checked="" type="checkbox"/>	<input checked="" type="checkbox"/>	<input checked="" type="checkbox"/>	<input checked="" type="checkbox"/>
Telefoonvoorbereiding basis (Bluetooth)		<input checked="" type="checkbox"/>	<input checked="" type="checkbox"/>	<input checked="" type="checkbox"/>	<input checked="" type="checkbox"/>	<input checked="" type="checkbox"/>
Telefoonvoorbereiding (Bluetooth)		<input checked="" type="checkbox"/>	<input checked="" type="checkbox"/>	<input checked="" type="checkbox"/>	<input checked="" type="checkbox"/>	<input checked="" type="checkbox"/>
Telefoonvoorbereiding online (Bluetooth)		<input checked="" type="checkbox"/>	<input checked="" type="checkbox"/>	<input checked="" type="checkbox"/>	<input checked="" type="checkbox"/>	<input checked="" type="checkbox"/>
Assistentiesystemen	102					
Wegrijassistent		<input checked="" type="checkbox"/>	<input checked="" type="checkbox"/>	<input checked="" type="checkbox"/>	<input checked="" type="checkbox"/>	<input checked="" type="checkbox"/>
Parkeerhulp achter		<input checked="" type="checkbox"/>	<input checked="" type="checkbox"/>	<input checked="" type="checkbox"/>	<input checked="" type="checkbox"/>	<input checked="" type="checkbox"/>
Parkeerhulp plus		<input checked="" type="checkbox"/>	<input checked="" type="checkbox"/>	<input checked="" type="checkbox"/>	<input checked="" type="checkbox"/>	<input checked="" type="checkbox"/>
Parkeerhulp plus met achteruitrijcamera		<input checked="" type="checkbox"/>	<input checked="" type="checkbox"/>	<input checked="" type="checkbox"/>	<input checked="" type="checkbox"/>	<input checked="" type="checkbox"/>
Cruise control		<input type="checkbox"/>	<input type="checkbox"/>	<input type="checkbox"/>	<input type="checkbox"/>	<input type="checkbox"/>
adaptive cruise control		<input checked="" type="checkbox"/>	<input checked="" type="checkbox"/>	<input checked="" type="checkbox"/>	<input checked="" type="checkbox"/>	<input checked="" type="checkbox"/>
Audi side assist		<input checked="" type="checkbox"/>	<input checked="" type="checkbox"/>	<input checked="" type="checkbox"/>	<input checked="" type="checkbox"/>	<input checked="" type="checkbox"/>
Audi active lane assist		<input checked="" type="checkbox"/>	<input checked="" type="checkbox"/>	<input checked="" type="checkbox"/>	<input checked="" type="checkbox"/>	<input checked="" type="checkbox"/>
Assistentiepakket		<input checked="" type="checkbox"/>	<input checked="" type="checkbox"/>	<input checked="" type="checkbox"/>	<input checked="" type="checkbox"/>	<input checked="" type="checkbox"/>
Rijdynamiek/remmen	103					
Audi drive select		<input checked="" type="checkbox"/>	<input checked="" type="checkbox"/>	<input checked="" type="checkbox"/>	<input checked="" type="checkbox"/>	<input checked="" type="checkbox"/>
Dynamisch onderstel		<input type="checkbox"/>	<input type="checkbox"/>	<input type="checkbox"/>	–	–
Sportonderstel		<input checked="" type="checkbox"/>	<input checked="" type="checkbox"/>	–	–	–
S line-sportonderstel		<input checked="" type="checkbox"/>	<input checked="" type="checkbox"/>	–	–	–
S-sportonderstel		–	–	–	<input type="checkbox"/>	<input type="checkbox"/>

Standaarduitrusting Meeruitvoering – Niet leverbaar

Een selectie van de standaarduitrusting en opties is nader beschreven vanaf pagina 64.

	Pagina	A4 Limousine	A4 Avant	A4 allroad quattro	S4 Limousine	S4 Avant
Rijdynamiek/remmen (vervolg)	103					
Onderstel met demperregeling		■	■	–	■	■
Voorwielaandrijving		□	□	–	–	–
quattro®		■	■	□	□	□
quattro® met sportdifferentieel		■	■	–	■	■
Handgeschakelde 6-versnellingsbak		□	□	□	–	–
multitronic®		■ ¹	■ ¹	–	–	–
S tronic®		■ ²	■ ²	■	□	□
Elektromechanische stuurbechrchtiging		□	□	□	□	□
Dynamische besturing		■	■	■	■	■
Remsysteem		□	□	□	□	□
Remklauwen zwart gespoten, voor met S4-logo		–	–	–	□	□
Elektromechanische parkeerrem		□	□	□	□	□
Techniek/veiligheid	104					
Antiblokkeersysteem (ABS) met elektronische remkrachtverdeling (EBV)		□	□	□	□	□
Aandrijfslipregeling (ASR)		□	□	□	□	□
Elektronisch sperdifferentieel (EDS)		□	□	□	□	□
Elektronische stabiliteitscontrole (ESC)		□	□	□	□	□
Elektronische stabiliteitscontrole (ESC) met elektronische sperfunctie		□ ³	□ ³	–	–	–
Recuperatie		□	□	□	□	□
Start-stopsysteem		□	□	□	□	□
Audi TDI clean diesel		■ ⁴	■ ⁴	■ ⁴	–	–
Tankbescherming		■ ⁵	■ ⁵	■ ⁵	–	–

□ Standaarduitrusting ■ Meeruitvoering – Niet leverbaar

Een selectie van de standaarduitrusting en opties is nader beschreven vanaf pagina 64.

	Pagina	A4 Limousine	A4 Avant	A4 allroad quattro	S4 Limousine	S4 Avant
flexible fuel		■	■	–	–	–
Airbags		□	□	□	□	□
Zijairbags voor en hoofdairbagsysteem		□	□	□	□	□
Zijairbags achter		■	■	■	■	■
Integraal hoofsteunsysteem		□	□	□	□	□
Veiligheidsstuurkolom		□	□	□	□	□
Veiligheidsgordels		□	□	□	□	□
ISOFIX kinderzitjebevestiging op de passagiersstoel		■	■	■	□	□
ISOFIX kinderzitjesbevestiging en top tether op de buitenste zitplaatsen achter		■	■	■	□	□
EHBO-set		□	□	□	□	□
Gevarendriehoek		□	□	□	□	□
Audi Car Plus Assurance	104					
Audi Car Plus Assurance		■	■	■	■	■

De uitrusting van de afgebeelde Audi A4 Limousine (pagina 4–25):

Lakkleur: Floretzilver metallic

Velgen: gegoten lichtmetalen velgen in 10-spaak dynamiek design

Stoelbekleding: fluweelbeige geperforeerd leder Milano

Decoratielijsten: bruin naturel gevlamd essenhout

De uitrusting van de afgebeelde Audi A4 Avant (pagina 4–25):

Lakkleur: Floretzilver metallic

Velgen: Audi Sport gegoten lichtmetalen velgen in 5-dubbelspaak design

De uitrusting van de afgebeelde Audi A4 allroad quattro (pagina 26–35):

Lakkleur: Gletsjerwit metallic met contrastkleur mat zwart

Velgen: gegoten lichtmetalen velgen in 5-arm rotor design

Stoelbekleding: titaangrijs geperforeerd leder Milano

Decoratielijsten: bruin naturel gevlamd essenhout

De uitrusting van de afgebeelde Audi S4 Limousine (pagina 36–47):

Lakkleur: Misanorood pareleffect

Velgen: gegoten lichtmetalen velgen in 5-parallelspaak design (S-design)

De uitrusting van de afgebeelde Audi S4 Avant (pagina 36–45):

Lakkleur: Floretzilver metallic

Velgen: gegoten lichtmetalen velgen in 5-parallelspaak ster design (S-design)

Stoelbekleding: magmarood/zwart leder fijnnappa met gekleurde stiksels

Decoratielijsten: roestvrijstaalstructuur

¹Alleen met voorwielaandrijving. ²Alleen met quattro permanente vierwielaandrijving. ³Standaard met voorwielaandrijving. ⁴Alleen voor clean diesel- en TDI ultra-modellen.

⁵Alleen leverbaar voor dieselmodellen.

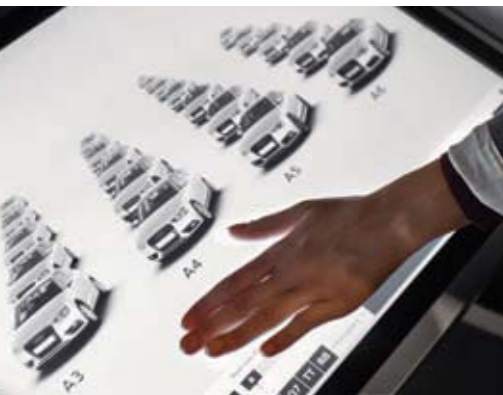

Ontdek de wereld van Audi.



Verantwoordelijkheid

Verantwoord leven is een van de vaste waarden van het Audi beleid. We willen winst maken en internationale successen boeken, maar een verantwoorde werkgever zijn, het milieu ontzien en zuinig omgaan met grondstoffen zijn voor ons net zo belangrijk. Daarbij tellen de kleine dingen (deze brochure is gedrukt op papier met FSC-keurmerk) net zo zwaar als de grote. Audi ontwikkelt auto's die sportief zijn, die iets met je doen en die ook steeds efficiënter rijden. Op de langere termijn wil

Audi met zijn modellen CO₂-neutrale mobiliteit mogelijk maken. In het totaalbeeld past ook dat Audi zijn fabrieken stap voor stap CO₂-neutraal maakt. Audi heeft ook oog voor de maatschappij, met name voor onderwijs, techniek en sociale betrokkenheid. We denken daarbij uiterst toekomstgericht. Met het Audi Urban Future Initiative kijkt Audi samen met internationale experts uitvoerig naar toekomstige stedelijke uitdagingen en trends op het gebied van mobiliteit.



Audi beleven

Aan de fascinatie voor Audi is op veel manieren uiting te geven. In Audi City London heeft u digitaal toegang tot alle modellen, op ware grootte en in realtime. Ook een bezoek aan een van de internationale autoshow's is de moeite waard. Daar toont Audi de nieuwste modellen en ook is er te zien wat de toekomst brengt op het gebied van 'Voorsprong door techniek'. Voor de huidige stand van zaken is er de online special 'Voorsprong door techniek' op www.audi.nl. Terugblikken is ook leuk. In Audi museum mobile in het Zuid-Duitse Ingolstadt gaan historie en hightech hand in hand. De levendige expositie combineert 130 historische voertuigen met moderne



presentatievormen. Als het om actief sturen gaat, is een Audi driving experience ideaal. Puur rijplezier in actuele Audi modellen en leerzame ervaringen zijn vanzelfsprekend. De begeleiding is in handen van speciaal opgeleide en uiterst deskundige instructeurs. Zij helpen met praktische tips uw rijvaardigheid op een nog hoger niveau te brengen. Nieuw is het Audi driving experience center in Neuburg, bij Ingolstadt (Duitsland), met een 3,4 kilometer lang circuit met uitdagende bochtencombinaties, een 30.000 m² groot gedeelte waarop onder realistische omstandigheden de rijlimieten zijn op te zoeken en een offroad-parcours voor Q-modellen.



Teamgeest

Autosport is een van de drijfveren van ons merk. Audi boekt al jarenlang successen in diverse raceklassen, zoals de 24 uur van Le Mans en de DTM. In elke sport draait het om precisie, passie en techniek, net zoals bij Audi. Daarom is Audi niet alleen als deelnemer, maar ook als sponsor sinds jaar en dag betrokken bij sport-

activiteiten. Ook in Nederland. Zo sponsort Audi de Nederlandse Ski Vereniging en snowboardkampioen Nicolien Sauerbreij. Ook steunt het merk de Johan Cruyff Foundation. Internationaal is Audi onder meer sponsor van diverse voetbalclubs, de Duitse skibond en de Duitse olympische sportfederatie.



De keuze voor Audi is een keuze voor een merk dat meer biedt: individualiteit, exclusiviteit en passie voor techniek en auto's.

www.audi.nl

Kijk voor meer informatie over alle genoemde onderwerpen op onze website: www.audi.nl.



www.audi.nl



configurator.audi.nl



www.audi.nl/voorsprong-door-techniek



www.audi.nl/driving



www.audi.nl/cr



Pon's Automobielhandel B.V.

Leusden

www.audi.nl

Geldig vanaf april 2014

Printed in Germany

433/1130.42.33

De in deze brochure afgebeelde en beschreven modellen zijn voor een deel uitgerust met tegen meerprijs leverbare meeruitvoeringen. De gegevens over leveringsprogramma, uiterlijk, prestaties, afmetingen en gewichten, brandstofverbruik en bedrijfskosten komen overeen met de beschikbare gegevens op het moment van ter perse gaan van deze brochure. Afwijkingen in kleuren en vormen van de afbeeldingen, vergissingen en drukfouten voorbehouden. De informatie over uitrusting en technische gegevens heeft betrekking op auto's voor de Nederlandse markt. Wijzigingen voorbehouden. Zonder voorafgaande schriftelijke toestemming van AUDI AG is nadruk van deze brochure of delen ervan verboden.

Het papier van deze brochure is vervaardigd van chloorvrij gebleekte cellulose.

