



Audi A5





De eerste coupé,
die uw kijk op auto's
verandert.

**De eerste coupé,
die klassieke stijl combineert met
modern design.**

De nieuwe Audi A5 toont de fraaie proporties van een klassieke coupé. De markante lijnen van de voorzijde en het lage dak met de elegante boogvorm accentueren de stijlvolle dynamiek. De achterzijde met brede bumpers en de scherpe afsnede werkt stoer en gedecideerd.



Waar u ook naartoe rijdt in uw Audi A5 – elke kilometer is een exclusief genot. Dat is mede te danken aan de comfortabele stoelen, die helemaal naar uw smaak kunnen worden bekleed: met exclusieve stoffen, fijn leder of een hoogwaardige combinatie van alcantara en leder. Een ruim gedimensioneerd, elektrisch panorama-kanteldak met handmatig verstelbaar zonnescherm is naar wens leverbaar. Daarmee geniet u optimaal van de aangename ambiance aan boord van de Audi A5.

De eerste coupé,
die ook binnenin
overtuigt.

De instrumenten zijn ergonomisch en overzichtelijk aangebracht. Het bestuurdersinformatiesysteem geeft informatie van boordcomputer en Auto-Check-Control weer. De aanduiding van de ideale versnelling in het bestuurdersinformatiesysteem ondersteunt u bij de keuze van de juiste versnelling. Het standaard beeldscherm voor de weergave van diverse functies bevindt zich goed zichtbaar bovenin de middenconsole. Het optionele Multi Media Interface toont hierop informatie van car-menu, audio- of navigatiesysteem. Voor een briljante surround-sound zorgt het naar wens leverbare Bang & Olufsen Soundsystem met zijn 14 luidsprekers. Bluetooth-techniek maakt telefoneren in de Audi A5 uiterst comfortabel en veilig.



De eerste coupé, die meer is dan alleen evolutie.

Audi introduceerde al vele revolutionaire technieken in de automobielbouw. Bijvoorbeeld de quattro® permanente vierwielaandrijving. Of het gebruik van aluminium in de serieproductie, zoals bij de Audi A8 met zijn Audi Space Frame ASF®.

Al deze ideeën maken van onze automobielen steeds een bijzondere prestatie. Bij de Audi A5 is dat niet anders. Zijn carrosserie bestaat uit diverse materialen, die op intelligente wijze met elkaar worden gecombineerd. Zo is de passagierskooi grotendeels opgetrokken uit extreem sterke staalsoorten voor optimale bescherming van de inzittenden bij een aanrijding. De spatborden vóór zijn juist uitgevoerd in licht aluminium; daarmee reduceren ze het wagengewicht en dragen bij aan de sportieve wegligging van de Audi A5.



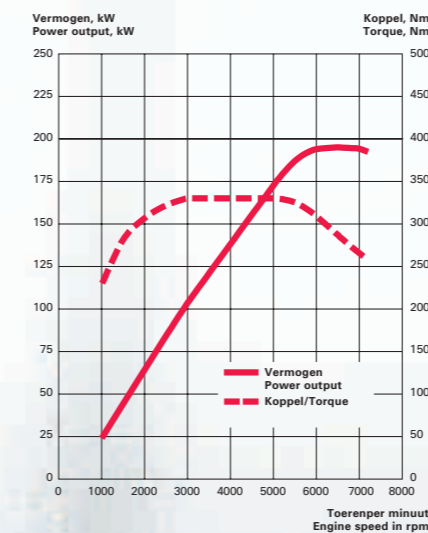

Audi zet sinds de 24-Uursrace van Le Mans in 2001 met succes FSI®-technologie in. Ook de 3,2-liter FSI®-motor¹ in de Audi A5 maakt gebruik van deze techniek. De V6-kraftbron levert 195 kW / 265 pk vermogen en een koppel van 330 Nm.

Hier komen de voordelen van FSI®-technologie bijzonder goed tot hun recht. Door de directe benzine-inspuiting wordt de benzine sneller en efficiënter verbrand. In combinatie met het Audi valvelift system, dat voor minder interne wrijving zorgt, zet de motor daardoor uitmuntende prestaties neer. We noemen hier slechts de acceleratie van 0 naar 100 km/h in luttele 6,1 seconden...

¹ Het brandstofverbruik en de CO₂-emissie vindt u in de technische gegevens op pagina 58.

De eerste coupé, die direct reageert.

Wanneer u voor het eerst gas geeft in de Audi A5 merkt u al snel, waaraan de auto zijn fraaie vormgeving dankt: de lange wielbasis en grote spoorbreedte zorgen voor stabiele rijeigenschappen en veel gevoel met de weg.

De directe besturing reageert meteen op uw commando's. De transmissie reageert al even vlot. Ongeacht of u heeft gekozen voor de sportieve handgeschakelde 6-versnellingsbak of de dynamische en comfortabele multitronic®. Deze wisselt traploos van verzet, voor een snelle acceleratie en ononderbroken trekkraft.

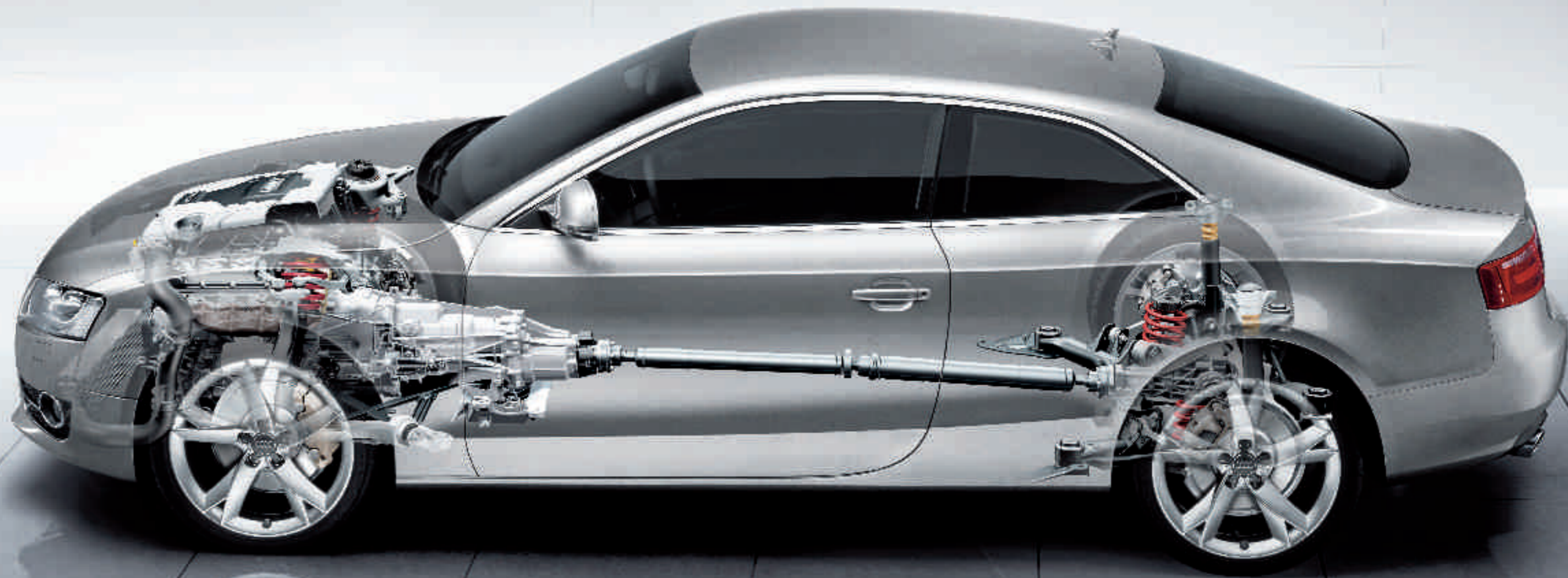

De eerste coupé,
die van bekende trajecten
een nieuwe ervaring maakt.



Decoratielijsten

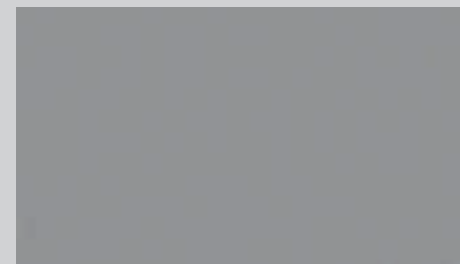

Micrometallic platina 5MA

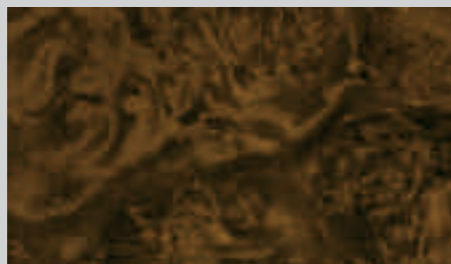

Laurel nootmuskaatbruin 7TD

Audi exclusive

Decoratielijsten Audi exclusive.
Van quattro GmbH.¹

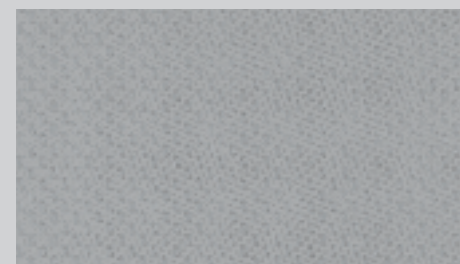

Aluminium hologram 5TE

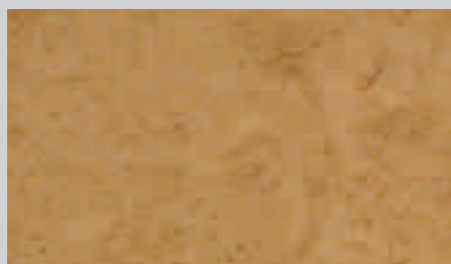

Gevlamd esenhout amandelbeige 5TK

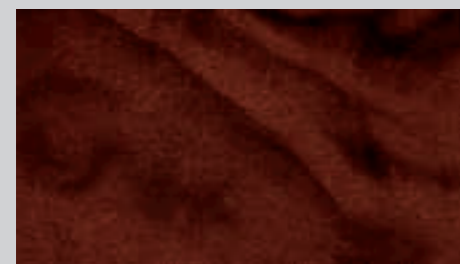

Wortelnotenhout bruin 5MG

■ Standaarduitrusting ■ Meeruitvoering

Velgen/banden



Gesmede lichtmetalen velgen in 6-arm design,
7,5 J x 17 met banden 225/50 R 17



Gegoten lichtmetalen velgen in 10-spaak
V design, 8,5 J x 18 met banden 245/40 R 18



Gesmede lichtmetalen wintervelgen in 6-arm
design, 7,5 J x 17 met banden 225/50 R 17,
geschikt voor sneeuwkettingen



Gegoten lichtmetalen velgen in 5-spaak design¹,
8,5 J x 18 met banden 245/40 R 18



Gegoten lichtmetalen velgen in 7-arm design,
7,5 J x 17 met banden 225/50 R 17



Gegoten lichtmetalen velgen in 5-arm Y design,
8,5 J x 19 met banden 255/35 R 19



Gegoten lichtmetalen wintervelgen in 10-spaak
V design, 8,5 J x 18 met banden 245/40 R 18,
niet geschikt voor sneeuwkettingen



Gegoten lichtmetalen velgen in 20-spaak design¹,
tweedelig, 9 J x 19 met banden 255/35 R 19



Gegoten lichtmetalen velgen in 6-spaak
Parabool design,
8 J x 17 met banden 245/45 R 17

Velgen/banden Audi exclusive
van quattro GmbH

¹ Informeer bij uw Audi dealer naar de leveringstermijn.

Model	A5 3.2 FSI*	A5 3.2 FSI quattro*	A5 2.7 TDI* met dieselpartikelfilter	A5 3.0 TDI quattro met dieselpartikelfilter
Motorbouwwijze	V6-benzinemotor met directe inspuiting en Audi valvelift system	V6-benzinemotor met directe inspuiting en Audi valvelift system	V6-dieselmotor met common rail-inspuiting en uitlaatgasturbo	V6-dieselmotor met common rail-inspuiting en uitlaatgasturbo
Cilinderinhoud in cm³ (kleppen per cilinder)	3197 (4)	3197 (4)	2698 (4)	2967 (4)
Max. vermogen¹ kW/pk bij t/min	195/265 bij 6500	195/265 bij 6500	140/190 bij 3500–4000	176/239 bij 4000–4400
Max. koppel⁴ in Nm bij t/min	330 bij 3000–5000	330 bij 3000–5000	400 bij 1400–3500	500 bij 1500–3000

Aandrijving/wielen

Aandrijfsort	Voorwielaandrijving	Permanente vierwielaandrijving quattro®	Voorwielaandrijving	Permanente vierwielaandrijving quattro®
Versnellingsbak	multitronic	Handgeschakelde 6-versnellingsbak	multitronic	Handgeschakelde 6-versnellingsbak
Velgen	Gegoten lichtmetaal, 7,5 J x 17	Gegoten lichtmetaal, 7,5 J x 17	Gegoten lichtmetaal, 7,5 J x 17	Gegoten lichtmetaal, 7,5 J x 17
Banden	225/50 R 17	225/50 R 17	225/50 R 17	225/50 R 17

Gewichten/inhouden

Leeggewicht² in kg⁴	1495	1535	1575	1610
Max. toelaatb. totaalgewicht in kg⁴	1995	2035	2075	2110
Max. toelaatb. daklast/kogeldruk in kg	75/80	75/80	75/80	75/80
Max. aanhangergewicht³ in kg ongeremd	750	750	750	750
geremd	1700	1900	1700	1900
Tankinhoud ca. in l	65	64	65	64

Prestaties/verbruik⁵

Topsnelheid in km/h	250 ⁶	250 ⁶	232	250 ⁶
Acceleratie 0–100 km/h in s	6,6	6,1	7,6	5,9
Brandstof	Euro ongelood 95 RON ⁷	Euro ongelood 95 RON ⁷	Diesel volgens EN 590	Diesel volgens EN 590
Brandstofverbruik⁸ in l/100 km				
bebouwde kom⁴	13,5	14,4	9,2	9,9
buiten bebouwde kom⁴	6,2	7,3	5,3	5,7
gemiddeld⁴	8,9	9,9	6,7	7,2
CO₂-emissie⁹ in g/km				
bebouwde kom⁴	324	346	248	262
buiten bebouwde kom⁴	149	175	143	151
gemiddeld⁴	214	238	178	191
Emissienorm	EU4	EU4	EU4	EU4

Audi A5

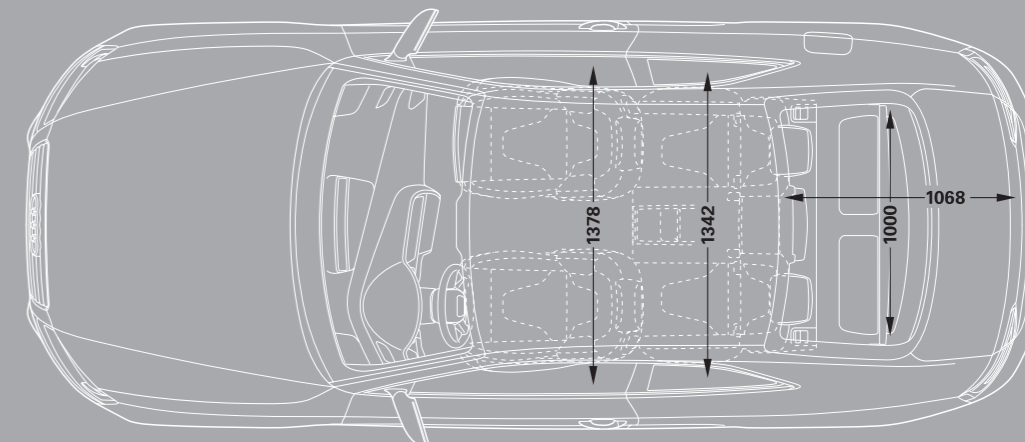
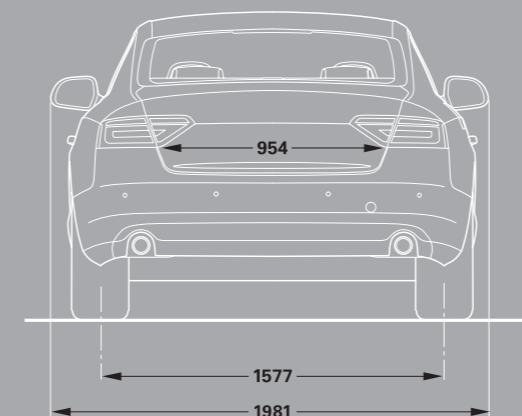
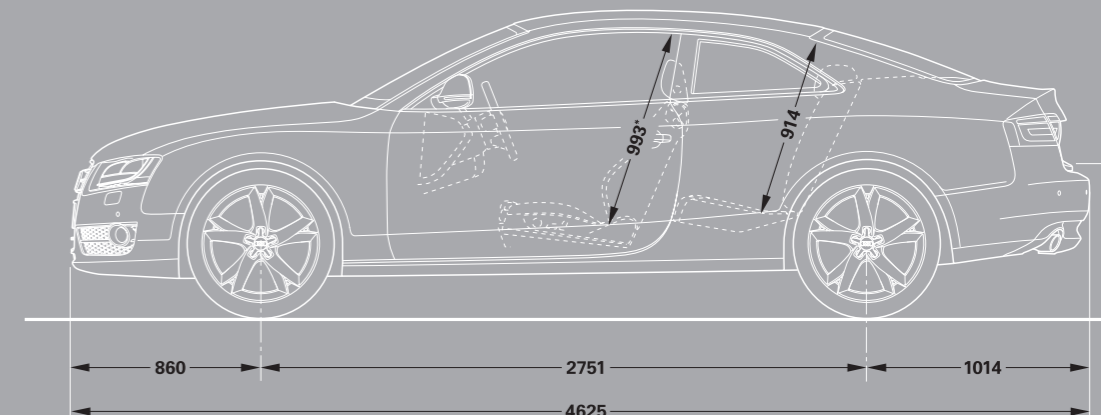
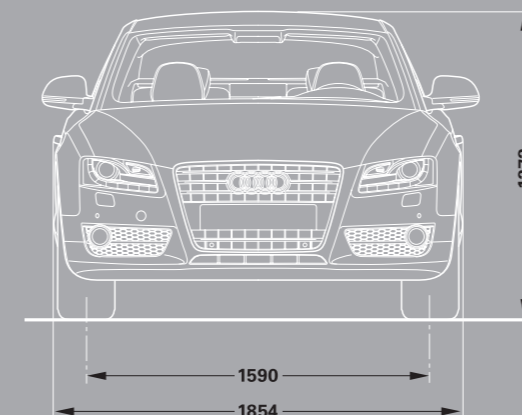

Afmetingen in millimeters.

Afmetingen gemeten bij onbeladen auto, bodemvrijheid gemeten met maximale belading. Inhoud bagageruimte 455 l (gemeten volgens de VDA-methode met blokken van 200 x 100 x 50 mm). Draaicirkel ca. 11,4 m. *Maximale hoofdruimte.

*Raadpleeg uw Audi dealer over de leveringstermijn.

Voorsprong door techniek www.audi.nl

De in deze brochure getoonde en beschreven modelvarianten en uitrustingsdetails, alsmede enkele van de genoemde diensten, zijn niet in alle landen verkrijgbaar. De in deze brochure afgebeelde en beschreven modellen zijn voor een deel uitgerust met tegen meerprijs leverbare meeruitvoeringen. De gegevens over leveringsprogramma, uiterlijk, prestaties, afmetingen en gewichten, brandstofverbruik en bedrijfskosten komen overeen met de beschikbare gegevens op het moment van ter perse gaan van deze brochure. Afwijkingen in kleuren en vormen van de afbeeldingen, vergissingen en drukfouten voorbehouden. De informatie over uitrusting en technische gegevens heeft betrekking op auto's voor de Nederlandse markt. Wijzigingen voorbehouden. Zonder voorafgaande schriftelijke toestemming van AUDI AG is nadruk van deze brochure of delen ervan verboden.

Het papier van deze brochure is vervaardigd van chloorvrij gebleekte cellulose.

Pon's Automobielhandel B.V.

Leusden

www.audi.nl

Geldig vanaf maart 2007

Printed in Germany

733/1100.55.33