



Audi A5 Sportback



Een uitstraling die meteen indruk maakt

De eerste indruk is belangrijk, want dan vormt iemand een mening. Wie de Audi A5 Sportback bekijkt, ziet meteen dat het een bijzondere auto is. Dit is een coupé, maar dan anders. Met een unieke uitstraling, die ook na verloop van tijd niet aan kracht inboet.

Brandstofverbruik en CO₂-emissie staan achterin deze brochure bij 'Technische gegevens'.





De horizontale lijnen van de achterbumper passen uitstekend bij de vastberaden uitstraling. Het in een afwijkende tint uitgevoerde diffusorgedeelte onderstreept de dynamiek. De slanke koplampen en de grote luchtinlaten zijn kenmerkend voor de voorzijde van de Audi A5.

Brandstofverbruik en CO₂-emissie staan achterin deze brochure bij 'Technische gegevens'.





Wat is de Audi A5 Sportback eigenlijk? Een coupé? Een Avant? Deze auto is niet in een hokje te plaatsen. Hij vormt als het ware zijn eigen segment.

Enerzijds zijn er de coupé-eigenschappen. Van de lange motorkap tot aan de achterzijde is het design de blauwdruk van een tweedeurs bolide. Het vlakke dak zweeft elegant boven de raamstijlloze portieren en de sportieve schouderlijn accentueert de grote wielen. De korte voor- en achteroverhang en de langere wielbasis versterken het dynamische design.

Anderzijds zijn er typische Avant-kenmerken. Zo duiden de vier portieren op de praktische gebruiksmogelijkheden van het interieur van de Audi A5 Sportback. Daarin is ruim plaats voor vier inzittenden en zij kunnen in alle comfort grotere afstanden afleggen.

Dit is duidelijk een auto die voor een frisse kijk op bestaande indelingen zorgt. Op welke manier u er ook naar kijkt.

Brandstofverbruik en CO₂-emissie staan achterin deze brochure bij 'Technische gegevens'.





Een rij karakter dat meteen goed voelt



quattro® met sportdifferential: daarmee stuurt de Audi A5 Sportback nog directer en exacter.

De Audi A5 Sportback geeft u een goed gevoel en past zich zelfs aan u aan. Met behulp van het optionele Audi drive select en de drie instellingen auto, comfort en dynamic kunt u het rij karakter bepalen. Via het onderstel en de zeer nauwkeurige besturing weet u precies wat er zich onder de wielen afspeelt. Dankzij de grote spoorbreedte, de gunstige gewichtsverdeling over voor- en achteras en de lange wielbasis volgt de auto nauwkeurig de hem opgelegde koers. De rijbeleving is dan ook van een hoog niveau.

Als het om wendbaarheid gaat, vormt de quattro®-aandrijving de maatstaf. Deze permanente vierwielaandrijving is leverbaar in combinatie met diverse motoren. Dit systeem verdeelt de aandrijfkraft asymmetrisch-dynamisch over de vier wielen, afhankelijk van de omstandigheden. Naar wens is zelfs een nog sportiever weggedrag mogelijk, door voor quattro met sportdifferential te kiezen. Het elektronisch geregeld differentieel kan de achterwielen afzonderlijk van koppel voorzien. Dan rijdt u als op rails door bochten, met een uitstekende tractie.

Brandstofverbruik en CO₂-emissie staan achterin deze brochure bij 'Technische gegevens'.





Oog voor detail dat meteen zichtbaar is



Het dashboard heeft een extraverte en sportieve uitstraling. Het driespaaks lederen sportstuurwiel ligt lekker in de hand. Ook de doordachte details zijn de moeite waard. Zo zijn het dashboard en de middenconsole, afhankelijk van de interieurkleur, één- of tweekleurig uitgevoerd. Aan passagierszijde is het dashboard rustig vormgegeven, zodat het accent optisch aan bestuurderszijde ligt.

Om het interieur volledig naar eigen wens samen te stellen, kunt u kiezen uit fraaie ledersoorten en hoogwaardige stoffen bekledingen in diverse tinten. De afwerking is altijd van een zeer hoog niveau.

Achterin is het aangenaam ruim. Twee passagiers kunnen er comfortabel plaatsnemen. Ook na een langere reis stappen zij nog ontspannen uit.



U stapt in een coupé, maar de grote interieurruimte in de Audi A5 Sportback zal u aangenaam verrassen, net zoals de hoogwaardige afwerking en doordachte details dat zullen doen. De vier comfortabele zitplaatsen geven een goede zijdelingse steun. Complexe lijnen en strakke oppervlakken zorgen voor een sportieve en exclusieve uitstraling. Het dashboard is op de bestuurder gericht en de bedieningselementen zijn ergonomisch geplaatst. De optionele MMI navigatie plus betreft een doorontwikkelde versie. De bediening daarvan werkt intuïtief met een nieuwe MMI-knop met geïntegreerde joystick. Met MMI navigatie plus beschikt u over 3D-kaartweergave en een jukebox: een harde schijf om uw eigen muziekbestanden op te slaan. U kunt ook kiezen voor MMI navigatie met dvd.

De grote bagageruimte met 1 meter brede inlaadopening is eenvoudig aan uw wensen aan te passen. Met behulp van de gedeeld neerklapbare achterbank is de inhoud snel te vergroten van 480 liter tot 980 liter. Met de doorlaadopening in de leuning kunt u gemakkelijk langere voorwerpen meenemen. U hoeft zich dus geen zorgen te maken of alle bagage wel meekan.

Brandstofverbruik en CO₂-emissie staan achterin deze brochure bij 'Technische gegevens'.



Velgen/banden



Gesmede lichtmetalen velgen in 6-arm design
Maat 7,5 J x 17, banden 225/50 R 17



Gegoten lichtmetalen velgen in 10-spaak V-design
Maat 8,5 J x 18, banden 245/40 R 18

Velgen met winterbanden



Niet voor Nederland
(velgen met winterbanden zijn niet als meeruitvoering af fabriek leverbaar, wel als dealeroptie)



Gegoten lichtmetalen velgen in 7-arm design
Maat 7,5 J x 17, banden 225/50 R 17



Gegoten lichtmetalen velgen in 5-arm dynamiek design
Maat 8,5 J x 18, banden 245/40 R 18



Niet voor Nederland
(velgen met winterbanden zijn niet als meeruitvoering af fabriek leverbaar, wel als dealeroptie)



Gegoten lichtmetalen velgen in 6-spaak parabool design
Maat 8 J x 17, banden 245/45 R 17



Gegoten lichtmetalen velgen in 5-arm Y-design
Maat 8,5 J x 19, banden 255/35 R 19

Velgen/banden Audi exclusive



Gegoten lichtmetalen velgen Audi exclusive in 5-spaak design
Maat 8,5 J x 18, banden 245/40 R 18.
Van quattro GmbH



Gegoten lichtmetalen velgen Audi exclusive in 20-spaak design
Tweedelig, maat 9 J x 19, banden 255/35 R 19.
Van quattro GmbH



Gegoten lichtmetalen velgen Audi exclusive in 10-spaak design
Maat 8,5 J x 18, banden 245/40 R 18.
Van quattro GmbH



Gegoten lichtmetalen velgen Audi exclusive in 7-dubbelspaak design
Maat 9 J x 20, banden 265/30 R 20.
Van quattro GmbH



Gegoten lichtmetalen velgen Audi exclusive in 5-segmentspaak design
Maat 9 J x 19, banden 255/35 R 19.
Van quattro GmbH

Type	A5 Sportback 2.0 TFSI quattro	A5 Sportback 3.2 FSI quattro	A5 Sportback 2.0 TDI met roetfilter	A5 Sportback 2.7 TDI met roetfilter
Motorbouwwijze	Viercilinder-in-lijn benzinemotor met directe inspuiting, turbo en Audi valvelift system	V6-benzinemotor met directe inspuiting en Audi valvelift system	Viercilinder-in-lijn dieselmotor met commonrail-inspuiting en turbo	V6-dieselmotor met commonrail-inspuiting en turbo
Cilinderinhoud in cm³ (kleppen per cilinder)	1984 (4)	3197 (4)	1968 (4)	2698 (4)
Max. vermogen¹ in kW bij min⁻¹	155/4300–6000	195/6500	125/4200	140/3500–4400
Max. koppel in Nm bij min⁻¹	350/1500–4200	330/3000–5000	350/1750–2500	400/1400–3250

Aandrijving/wielen

Aandrijving	quattro®	quattro®	Voorwielen	Voorwielen
Transmissie	[S tronic]	[S tronic]	Handgeschakelde 6-versnellingsbak	Handgeschakelde 6-versnellingsbak
Velgen	Gesmeed lichtmetaal, 7,5 J x 17	Gesmeed lichtmetaal, 7,5 J x 17	Gesmeed lichtmetaal, 7,5 J x 17	Gesmeed lichtmetaal, 7,5 J x 17
Banden	225/50 R 17	225/50 R 17	225/50 R 17	225/50 R 17

Gewichten/inhouden

Leeggewicht² in kg	[1615]	[1650]	1530	1620
Max. toelaatbaar totaalgewicht in kg	[2145]	[2180]	2060	2150
Max. daklast/kogeldruk in kg	90/80	90/80	90/80	90/80
Max. aanhangerlast³ in kg	ongeremd [750] geremd [1700]	[750] [1900]	750 1600	750 1600
Tankinhoud ca. in l	64	64	65	65

Prestaties/verbruik⁴

Topsnelheid in km/h	[241]	[250] ⁷	228	235
Acceleratie 0–100 km/h in s	[6,6]	[6,6]	8,7	8,2
Brandstof	Euro 95 ⁵	Euro 95 ⁵	Diesel	Diesel
Brandstofverbruik⁶ in l/100 km	in bebouwde kom [9,3] buiten bebouwde kom [6,3] gemiddeld [7,4]	[13,5] [6,8] [9,3]	6,5 4,5 5,2	8,1 4,8 6,0
CO₂-emissie⁶ in g/km	in bebouwde kom [216] buiten bebouwde kom [146] gemiddeld [172]	[313] [159] [216]	170 117 137	211 128 159
Emissienorm	Euro 5	Euro 5	Euro 5	Euro 5

[] Waarden met S tronic.

Type	A5 Sportback 3.0 TDI quattro met roetfilter
Motorbouwwijze	V6-dieselmotor met commonrail-inspuiting en turbo
Cilinderinhoud in cm³ (kleppen per cilinder)	2967 (4)
Max. vermogen¹ in kW bij min⁻¹	176/4000–4400
Max. koppel in Nm bij min⁻¹	500/1500–3000

Aandrijving/wielen

Aandrijving	quattro®
Transmissie	[S tronic]
Velgen	Gesmeed lichtmetaal, 7,5 J x 17
Banden	225/50 R 17

Gewichten/inhouden

Leeggewicht² in kg	[1720]
Max. toelaatbaar totaalgewicht in kg	[2250]
Max. daklast/kogeldruk in kg	90/80
Max. aanhangerlast³ in kg	ongeremd [750] geremd [1900]
Tankinhoud ca. in l	64

Prestaties/verbruik⁴

Topsnelheid in km/h	[250] ⁷
Acceleratie 0–100 km/h in s	[6,1]
Brandstof	Diesel
Brandstofverbruik⁶ in l/100 km	in bebouwde kom [8,3] buiten bebouwde kom [5,7] gemiddeld [6,6]
CO₂-emissie⁶ in g/km	in bebouwde kom [216] buiten bebouwde kom [149] gemiddeld [174]
Emissienorm	Euro 5

[] Waarden met S tronic.

Toelichting

¹ Deze waarde is bepaald met de voorgeschreven meetmethode (Richtlijn 80/1269/EEG) in de actuele versie.

² Leeggewicht met voor 90% gevulde brandstoftank, zonder bestuurder (75 kg), gemeten volgens Richtlijn 92/21/EEG. Door meeruitvoeringen kan zowel het rij-klaar gewicht als de luchtweerstandscoefficiënt worden verhoogd, waardoor het laadvermogen en de topsnelheid dienovereenkomstig afnemen. De gewichten zijn gebaseerd op de Europese typegoedkeuring. Gewichten voor Nederland kunnen hiervan afwijken.

³ Bij toenemende hoogte neemt het motorvermogen af. Vanaf 1.000 m boven de zeespiegel en iedere 1.000 m hoger dient men steeds 10 % van de totale gewichtscombinatie (max. toelaatbare aanhangerlast + max. toelaatbaar totaalgewicht) af te trekken.

⁴ Het brandstofverbruik en de CO₂-emissie zijn niet alleen afhankelijk van de doelmatigheid waarmee de auto de brandstof benut, maar ook van de rijstijl van de bestuurder en andere niet-technische factoren. CO₂ is het drijfgas dat hoofdzakelijk verantwoordelijk is voor de opwarming van de aarde.

⁵ Wij raden het gebruik van Euro 95 aan. Indien niet beschikbaar, is ook het gebruik van Normaal 91 mogelijk. Gevolg is dat het vermogen iets afneemt.

⁶ De waarden zijn bepaald met de voorgeschreven meetmethode. De waarden hebben geen betrekking op één bepaalde auto, maar dienen alleen om een vergelijking te kunnen maken tussen de verschillende typen.

⁷ Begrensd.

Belangrijke aanwijzing

Onderhoudsinspectie aan de hand van de service-intervalmelding.

Audi A5 Sportback

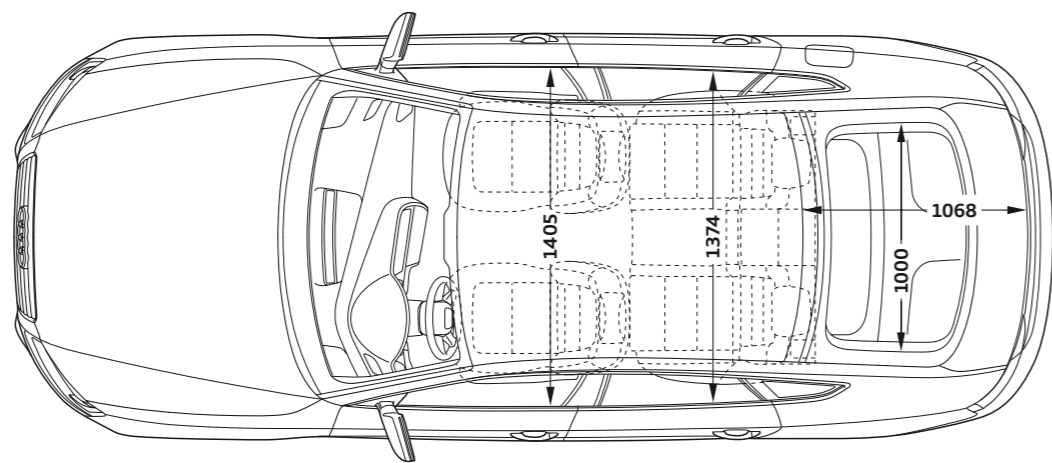
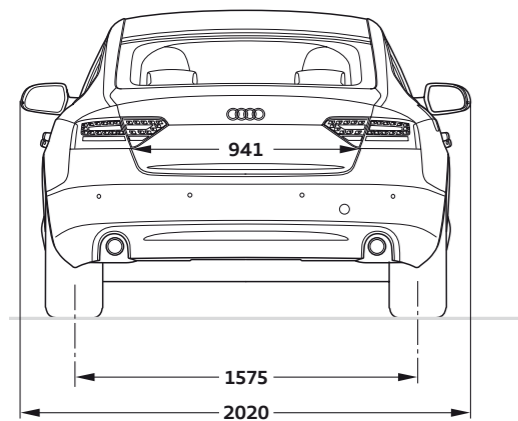
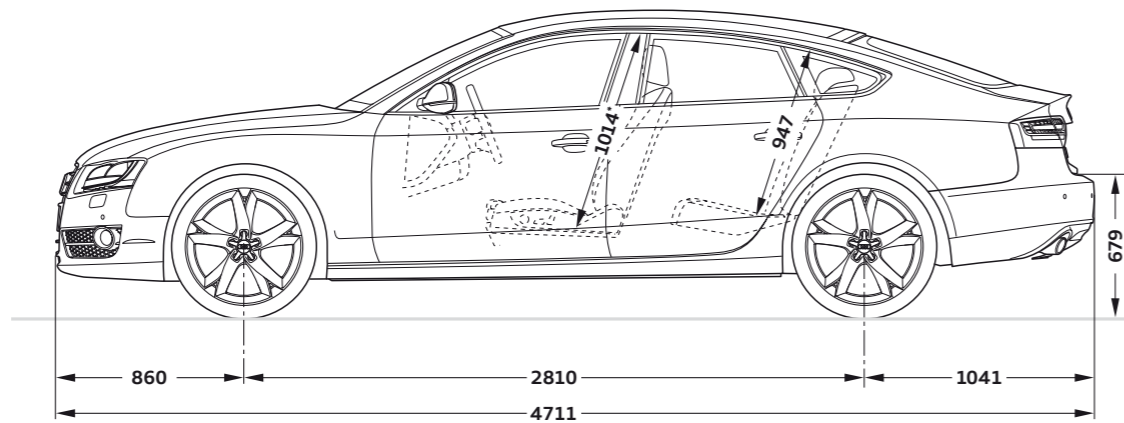
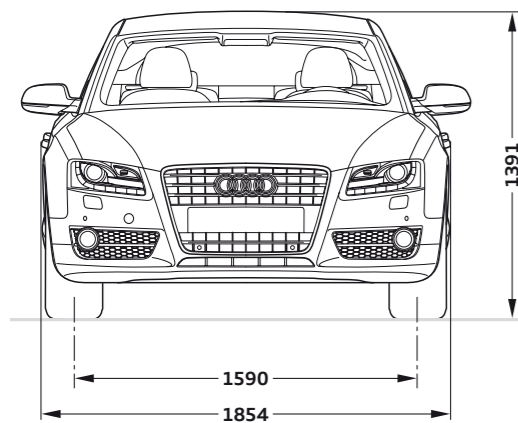

Afmetingen in millimeters.

Afmetingen gemeten van onbeladen auto, bodemspeling gemeten met maximale belading.
 Inhoud bagageruimte 480/980 l (gemeten volgens de VDA-methode met blokken van 200 x 100 x 50 mm;
 tweede waarde: met neergeklapte achterbankleuning en belading tot aan het dak).
 Draaicirkel ca. 11,5 m.

* Maximale hoofdruimte.

Voorsprong door techniek www.audi.nl

De in deze brochure getoonde en beschreven modelvarianten en uitrustingsdetails, alsmede enkele van de benoemde diensten, zijn niet in alle landen verkrijgbaar. De in deze brochure afgebeelde en beschreven modellen zijn voor een deel uitgerust met tegen meerprijs leverbare meeruitvoeringen. De gegevens over leveringsprogramma, uiterlijk, prestaties, afmetingen en gewichten, brandstofverbruik en bedrijfskosten komen overeen met de beschikbare gegevens op het moment van ter perse gaan van deze brochure. Afwijkingen in kleuren en vormen van de afbeeldingen, vergissingen en drukfouten voorbehouden. De informatie over uitrusting en technische gegevens heeft betrekking op auto's voor de Nederlandse markt. Wijzigingen voorbehouden. Zonder voorafgaande schriftelijke toestemming van AUDI AG is nadruk van deze brochure of delen ervan verboden.

Het papier van deze brochure is vervaardigd van chloorvrij gebleekte cellulose.

Pon's Automobielhandel B.V.

Leusden

www.audi.nl

Geldig vanaf mei 2009

Printed in Germany

933/1100.59.33