



Audi

Audi Q7



Die verwondering is er nog steeds.

In 1986 reed Harald Demuth 78 meter in een Audi 100 quattro. Da's niet veel. Het was echter genoeg om heel veel mensen het voordeel van quattro®-aandrijving te tonen. Het waren dan ook geen gewone 78 meters. Demuth reed een skischans op met een stijgingspercentage van zo'n 80%. Onder de wielen kraakte sneeuw. De Duitse kampioen rallyrijden uit 1982 en 1984 wist niet wat hij meemaakte. Nog nooit eerder had iemand dit met een auto gedaan. De ervaren rijder bleef er echter kalm onder. En de quattro ook. Op indrukwekkende wijze beklom de Audi in het Finse Kaipola de schans die een hellingshoek heeft van 37 graden. De rit duurde maar kort, maar het reclamespotje dat ervan werd gemaakt bleef lang in het geheugen van automobilisten hangen. Niet alleen quattro®-aandrijving, maar ook het motto van Audi werd bij iedereen bekend: Voorsprong door techniek.

Ook de Audi Q7 is een voorbeeld van waar technologische voorsprong toe kan leiden. Het is een indrukwekkende auto om de voordelen van quattro®-aandrijving in te ervaren. Het design is zo sportief mogelijk gehouden en de krachtige motoren passen daar goed bij. Net zoals elke andere Audi biedt de Q7 veel rijplezier en is hij krachtig en dynamisch. Bovendien is deze auto zeer comfortabel en is het interieur bijzonder ruim. Nog een pluspunt: de Q7 voelt zich overal thuis, zowel op asfalt als op onverharde ondergrond.





Ook aan de achterzijde is de Audi Q7 indrukwekkend. De achterklep is nog net een beetje aan de zijkant te zien. Schuin van achteren is een S-vormige achterklepnaad zichtbaar, daar waar de klepopening langs de achterraut om de achterlichten heenloopt. Die achterlichten zijn volledig in de achterklep geïntegreerd. Het zijn zulke details die voor een dynamisch beeld zorgen. Tot slot de forse achterbumper: deze past goed bij de robuuste en krachtige uitstraling die een SUV als de Audi Q7 behoort te hebben.



Die gave heeft hij doorgegeven.

Er zijn weinig betere manieren denkbaar om de betrouwbaarheid en het uithoudingsvermogen van een motor aan te tonen, dan door deze in een raceauto te plaatsen en vervolgens mee te doen aan de 24 Uur van Le Mans. Audi deed dat met de Audi R8 met FSI®-motor. In de zwaarste autorace ter wereld finishten de drie Audi's in 2002 als eerste drie. Bovendien was dat het derde opeenvolgende jaar dat de Audi op Le Mans de snelste was. Van start tot finish lag de Audi R8 aan de leiding: 375 ronden en 5.119 kilometer lang. In 2004 waren opnieuw alle drie podiumplaatsen voor Audi en in 2005 eindigde de R8 als eerste, derde en vierde. De bekroning van deze zegereeks volgde in 2006, met de eerste overwinning van de Audi R10 met TDI-technologie. Ook in 2007 en 2008 kwam de dieselmotor als eerste over de finish. Tot en met 2008 heeft Audi daarmee in een van de belangrijkste autoraces ter wereld acht overwinningen in tien races behaald.

Al deze racesuccessen waren voor een belangrijk deel mogelijk dankzij de zeer duurzame V8-motoren met FSI®-technologie. De innovatieve directe benzine-inspuiting zorgt voor een beter verbrandingsproces in de motor. Hierdoor wordt de motor niet alleen krachtiger, maar naar verhouding ook nog eens zuiniger. Ook de Audi Q7 profiteert van de FSI®-technologie.

Vanzelfsprekend hebben we ook aan de dieselrijders gedacht. Tot de vernieuwende TDI-technologie behoren ook piëzo-injectie en een roetfilter. Belangrijkste kenmerk is de enorme trekkracht, die helpt bij een snelle en soepele rijstijl. Voordelen, die Audi in 2006 in de racerij ten volle benutte. Meteen tijdens zijn debuutrace zegevierde de Audi R10 met V12 TDI-kraftbron. Voor het eerst in de autosporthistorie won een raceauto met dieselmotor de legendarische 24 Uur van Le Mans. Voor de TDI-technologie was dit het begin van nog altijd voortdurende autosportsuccessen.

De Audi Q7 is een prestatiegerichte SUV. Als we dat beweren, moeten de motoren daarmee in samenhang zijn. Zowel op de geasfalteerde weg als in het terrein komen de benzine- en dieselmotoren goed voor de dag. Dankzij het forse motorvermogen en de hoge toerentallen die de motoren aankunnen, is inhalen op een provinciale weg of flink doorrijden op de Duitse Autobahn kinderspel. Omdat bij lage toerentallen al veel trekkracht voorhanden is, kunt u ook in ruwer terrein goed uit de voeten. Kortom, dankzij FSI®- en TDI-technologie heeft de Audi Q7 kracht paraat bij elk toeren-tal. Hierdoor voelt de auto zeer dynamisch aan, wat het rijplezier ten goede komt.



De Audi Q7 kan doorrijden als de weg ophoudt. Met de optionele luchtvering adaptive air suspension (standaard op de 4.2 TDI) kan de Q7 nog meer aan. Deze vering regelt per wiel de demping, waardoor de carrosserie minder bewegingen maakt. Bovendien reduceert adaptive air suspension in bochten, tijdens remmen en accelereren kantel- en duikbewegingen van de carrosserie. U rijdt comfortabeler en de auto volgt nauwkeurig uw aanwijzingen op.

Met adaptive air suspension beschikt de Audi Q7 over een variabele bodemspeling. Dat is ideaal in het terrein en een pré op de weg, waar de Q7 uitblinkt door zijn sportieve rijeigenschappen en goede veercomfort. Demping en carrosseriehoogte zijn variabel instelbaar. In vijf stappen kunt u de demperwerking en de wagenhoogte beïnvloeden en daarmee ook de rijdynamic. Het werkt via MMI en de instellingen heten Automatic, Comfort, Dynamic, Offroad en Lift.

In de stand 'comfort' staan het rij- en veercomfort centraal. Kiest u voor 'dynamic', dan profiteert de rijdynamic daarvan. In beide standen verlaagt de adaptieve luchtvering automatisch en snelheidsafhankelijk de carrosseriehoogte en past de demping hierop aan. Het lagere zwaartepunt op hogere snelheden verbetert de rijstabiliteit. 'Offroad' betekent dat de auto 25 mm hoger op de wielen komt te staan. In deze stand kunt u maximaal 100 km/h rijden. In echt moeilijk begaanbaar terrein komt de stand 'lift' van pas. De bodemspeling wordt dan namelijk met 60 mm vergroot, waardoor de auto makkelijker over allerlei obstakels klimt. Tot slot is bij adaptive air suspension ook nog een klassieke niveauregeling inbegrepen. Deze houdt de carrosseriehoogte constant, onafhankelijk van de belading.





Multifunctionele functies hoeven niet gecompliceerd te zijn. Hierin speelt de Multi Media Interface (MMI) van Audi een belangrijke rol. Via dit centrale bedieningssysteem in de Audi Q7 heeft u toegang tot belangrijke autofuncties en informatie. Afhankelijk van de uitrusting kunt u er de radio, cd-speler, Audi music interface, tv, telefoon en het navigatiesysteem mee bedienen. Het werkt met een MMI-terminal (bedieningseenheid) met functietoetsen en centrale draaiknop. Het MMI-display zit middenin het dashboard.

Met de standaard MMI-versie in de Audi Q7 kunt u de radio en cd-speler bedienen alsmede de belangrijkste auto-instellingen. Het tegenmeerprijs leverbare MMI plus kan ook verkeersinformatie automatisch opslaan en is gekoppeld aan een DSP Soundsystem met elf luidsprekers. De topuitvoering MMI high voegt daar nog een 7-inch kleurenbeeldscherm en een voor MP3 en WMA geschikte cd-wisselaar aan toe. MMI high is onder meer te combineren met een dvd-navigatiesysteem.

Voor het gebruik in de auto van portable MP3-spelers zoals een iPod (vanaf de vierde generatie) is er de Audi music interface. Deze aansluiting maakt het mogelijk om de functies van de MP3-speler te bedienen via MMI en het multifunctionele stuurwiel. Informeer bij uw Audi-dealer welke modellen MP3-spelers geschikt zijn.

In de Audi Q7 is ernaar gestreefd om de bediening zo eenvoudig mogelijk te maken. Dat begint al bij het instappen. Met de optionele comfortsleutel hoeft u de autosleutel alleen bij u te dragen. Zodra u de portiergrepen of de achterklepgreep aanraakt, gaan de sloten open. Het starten en uitschakelen van de motor is al net zo eenvoudig: u hoeft slechts op de start-/stopknop in de middenconsole te drukken.

Ook bij het inparkeren is uw Audi Q7 u graag van dienst. Het standaard Audi parking system waarschuwt met geluidssignalen voor obstakels achter de auto. Het optionele Audi parking system plus houdt ook de ruimte voor de auto in de gaten. Dat gebeurt niet alleen akoestisch, maar ook optisch. Op het MMI-scherm kunt u zien hoeveel parkeer ruimte u heeft. Topuitvoering is het Audi parking system advanced met achteruitrijcamera. Het beeld daarvan, inclusief hulplijnen, is op het MMI-scherm te zien. Zo worden parkeren en het aankoppelen van een aanhanger bijzonder gemakkelijk gemaakt.

In de Audi Q7 zijn 28 stoelconfiguraties mogelijk. Dat biedt perspectieven als u veel bagage wenst mee te nemen. De inhoud van de bagageruimte bedraagt achter de tweede zitrij maar liefst 775 liter. Achter de derde zitrij past nog altijd 330 liter bagage. De grootste ruimte ontstaat als u de banken neerklapt en van de Q7 een tweezitter maakt: dan kan er zelfs 2.035 liter mee. Ook uniek in zijn segment is de brede inlaadopening van 1,22 meter. Dit betekent dat u bijvoorbeeld vier golfassen dwars achter de tweede zitrij kunt leggen. In de leuning van de tweede zitrij, achter de neerklapbare middenarmsteun, zit standaard een doorlaadopening. Handig om bijvoorbeeld snowboards, ski's of andere lange voorwerpen mee te nemen. Nog meer mogelijkheden biedt het beproefde optionele Audi railsysteem. Met behulp van een telescoopstang en variabel vast te zetten bevestigingsogen kunt u de bagageruimte handig onderverdelen en bagage vastzetten.

Bij het beladen van de auto en het weer uitladen van bagage kan ook de optionele luchtvering adaptive air suspension van pas komen.

In de bagageruimte zit dan namelijk een bedieningsknop om de achterzijde van de auto te laten zakken. Eveneens handig is de optionele elektrische achterklep waarvan u de openingshoek kunt inprogrammeren.

Maar u bent waarschijnlijk niet voortdurend met grote spullen onderweg. Daarom hebben de Audi-ontwerpers ook gedacht aan plek voor kleine dingen. In diverse opbergvakken, in de lade onder de passagiersstoel en in de portiervakken is ruimte voor cd's, literatuur, snoepgoed en dergelijke. De flessenhouders in alle portieren zijn groot genoeg voor 1,5-liter flessen. Ook bekerhouders zijn aanwezig. Zelfs voor de zonnebril is er een apart vakje. Voor natte of vuile spullen komt de opbergruimte onder de bagageruimtevloer van pas.





Stoelen met bicolor-bekleding zwart/magnoliawit van leder fijnnappa.

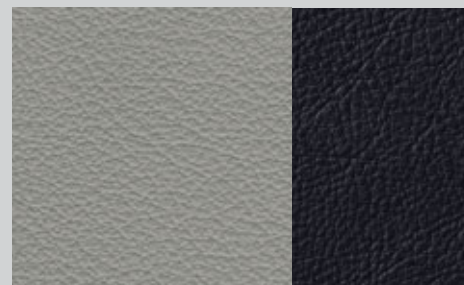

Leder fijnnappa zilver/zwart

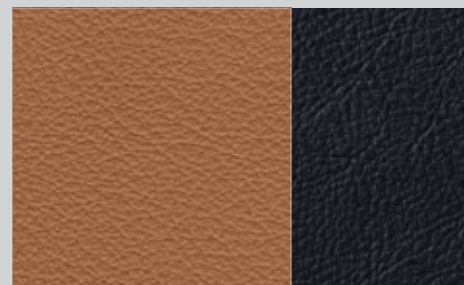

Leder fijnnappa cognacbruin/zwart



Stuurwielkrans met gekleurd stiksel.



Pookmanchet met gekleurd stiksel.



Interieurlijsten van donkerbruin Tamohout.

Audi exclusive line

Zwart interieur

Hemelbekleding van zwarte stof

Stoelbekleding tweekleurig (zijwangen zwart/middenbanen naar keuze magnoliawit, zilver of cognacbruin) van leder fijnnappa (standaard stoelen); optioneel: sportstoelen

Portierpanelen bekleed zoals de stoelmiddenbanen

Instaplijsten Audi exclusive

Interieurlijsten van geborsteld mat aluminium; optioneel: donkerbruin Tamohout of zwart pianolakdesign

Vloermatten met gekleurde bies (passend bij de stoelmiddenbanen)

Comfortmiddenarmsteun met leder bekleed

Multifunctioneel met leder bekleed vierspaaks stuurwiel met gekleurd stiksel (passend bij stoelmiddenbanen); optioneel: multifunctioneel met leder bekleed driepaaks sportstuur met gekleurd stiksel (passend bij stoelmiddenbanen) en schakelpaddles

Stoelzijwangen, hoofdsteunen, stuurwielkrans en versnellingspookmanchet met gekleurd stiksel (passend bij stoelmiddenbanen)



Geborsteld mat aluminium

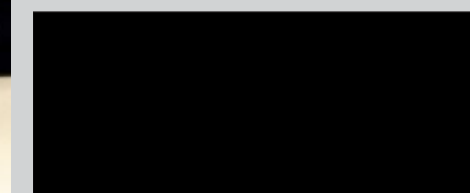

Zwart pianolakdesign (optioneel)



S line – de nieuwe definitie van sportiviteit.

Door in een Audi Q7 te rijden maakt u duidelijk dat u van sportieve auto's houdt. Met de S line uitvoeringen kunt u de dynamische uitstraling van uw Audi Q7 versterken. De uitrusting omvat items om het fraaie design te vervolmaken, het interieur een sportief tintje te geven en de wegligging aan te passen. Kies ook voor extra sportiviteit – met de S line uitvoeringen van quattro GmbH.





Audi Q7 in ijszilver metallic met contrastkleur platinagrijs mat; met gegoten lichtmetalen velgen in 5-dubbelspaak design, gepolijst, tweekleurig, maat 9 J x 20 met banden 275/45 R 20. Designuitvoering Sport: sportstoelen met zwart alcantara/leder; interieurlijsten aluminium Marlin zilver; zwart dashboard; multifunctioneel met leder bekleed driespaaks sportstuur.



Audi Q7 in lavagrijs pareffect met contrastkleur platinagrijs mat; met gegoten lichtmetalen velgen in 5-arm design, maat 8,5 J x 19 met banden 265/50 R 19. Designuitvoering 'leder plus': standaard stoelen met leder Verano kardamombeige; interieurlijsten Tamo donkerbruin; zwart/borneogroen dashboard; multifunctioneel met leder bekleed driespaaks sportstuur.



Type	Audi Q7 3.0 TDI quattro met roetfilter	Audi Q7 4.2 TDI quattro met roetfilter
Motorbouwwijze	V6-dieselmotor met commonrail-inspuiting en uitlaatgasturbo	V8-dieselmotor met commonrail-inspuiting en uitlaatgasturbo
Cilinderinhoud in cm³ (kleppen per cilinder)	2967 (4)	4134 (4)
Max. vermogen¹ in kW bij min⁻¹	176/4000–4400	240/3750
Max. koppel in Nm bij min⁻¹	550/2000–2250	760/1800–2500

Aandrijving/wielen

Aandrijving	quattro®	quattro®
Transmissie	6-traps tiptronic	6-traps tiptronic
Velgen	Gesmeed lichtmetaal, 7,5 J x 18	Gesmeed lichtmetaal, 8 J x 18
Banden	235/60 R 18	255/55 R 18

Gewichten/inhouden

Leeggewicht² in kg	2295	[2325]	2420	[2450]	
Max. toelaatbaar totaalgewicht³ in kg	2990	[3120]	3115	[3245]	
Max. daklast/kogeldruk in kg	100/140	[100/130]	100/140	[100/130]	
Max. aanhangerlast⁴ in kg	ongeremd	750	750		
	geremd	3500	[3200]	3500	[3200]
Tankinhoud ca. in l	100		100		

Prestaties/verbruik⁵

Topsnelheid⁶ in km/h	210/216 ⁷	236 ⁷	
Acceleratie 0–100 km/h in s	8,5	6,4	
Brandstof	Diesel	Diesel	
Brandstofverbruik⁹ in l/100 km	in bebouwde kom	14,9	
	buiten bebouwde kom	7,8	
	gemiddeld	9,1	11,1
CO₂-emissie⁹ in g/km	in bebouwde kom	298	393
	buiten bebouwde kom	206	236
	gemiddeld	239	294
Emissienorm	Euro 4	Euro 4	

Offroad-eigenschappen

Klimvermogen in %	60	60
Bodemspeling in mm	204,8/239,8 ⁷	239,8 ⁷
Aanloop-/afloophoek in °	voor	max. 24,0 ⁷
	achter	23,4/max. 25,4 ⁷
Hindernishoek in °	21,1/23,8 ⁷	23,8 ⁷
Doorwaadhoogte in mm	500/535 ⁷	535 ⁷

[] Waarden voor 4+2- en 5+2-persoons uitvoering.

Type	Audi Q7 3.6 FSI quattro	Audi Q7 4.2 FSI quattro
Motorbouwwijze	V6-benzinemotor met directe inspuiting	V8-benzinemotor met directe inspuiting
Cilinderinhoud in cm³ (kleppen per cilinder)	3597 (4)	4163 (4)
Max. vermogen¹ in kW bij min⁻¹	206/6200	257/6800
Max. koppel in Nm bij min⁻¹	360/2500–5000	440/3500

Aandrijving/wielen

Aandrijving	quattro®	quattro®
Transmissie	6-traps tiptronic	6-traps tiptronic
Velgen	Gesmeed lichtmetaal, 7,5 J x 18	Gesmeed lichtmetaal, 8 J x 18
Banden	235/60 R 18	255/55 R 18

Gewichten/inhouden

Leeggewicht² in kg	2205	[2235]	2240	[2270]	
Max. toelaatbaar totaalgewicht³ in kg	2900	[3030]	2935	[3065]	
Max. daklast/kogeldruk in kg	100/140	[100/130]	100/140	[100/130]	
Max. aanhangerlast⁴ in kg	ongeremd	750	750		
	geremd	3500	[3200]	3500	[3200]
Tankinhoud ca. in l	100		100		

Prestaties/verbruik⁵

Topsnelheid⁶ in km/h	225/230 ⁷	244/248 ⁷	
Acceleratie 0–100 km/h in s	8,6	7,4	
Brandstof	Super 98 ⁸	Super 98 ⁸	
Brandstofverbruik⁹ in l/100 km	in bebouwde kom	17,8	19,1
	buiten bebouwde kom	9,8	10,0
	gemiddeld	12,7	13,3
CO₂-emissie⁹ in g/km	in bebouwde kom	425	255
	buiten bebouwde kom	235	238
	gemiddeld	304	317
Emissienorm	Euro 4	Euro 4	

Offroad-eigenschappen

Klimvermogen in %	60	60
Bodemspeling in mm	204,8/239,8 ⁷	204,8/239,8 ⁷
Aanloop-/afloophoek in °	voor	21,9/max. 24,0 ⁷
	achter	23,4/max. 25,4 ⁷
Hindernishoek in °	21,1/23,8 ⁷	21,1/23,8 ⁷
Doorwaadhoogte in mm	500/535 ⁷	500/535 ⁷

[] Waarden voor 4+2- en 5+2-persoons uitvoering.

Toelichting

¹ Deze waarde is bepaald met de voorgeschreven meetmethode (Richtlijn 80/1269/EEG) in de actuele versie.

² Leeggewicht zonder bestuurder (gemeten volgens de actuele versie van Richtlijn 92/21/EEG). Door meeruitvoeringen kan zowel het rijklaar gewicht als de luchtweerstandscoefficiënt worden vergroot, waardoor het laadvermogen en de topsnelheid dienovereenkomstig afnemen. De gewichten zijn gebaseerd op de Europese typegoedkeuring. Gewichten voor Nederland kunnen hiervan afwijken.

³ Het max. toelaatbaar totaalgewicht is voor de 4+2- en 5+2-persoons uitvoeringen 100 kg hoger.

⁴ Bij toenemende hoogte neemt het motorvermogen af. Vanaf 1.000 m boven de nach rechts schiebenzeespiegel en iedere 1.000 m hoger dient men steeds 10 % van de totale gewichtscombinatie (max. toelaatbaar aanhangergewicht + max. toelaatbaar totaalgewicht) af te trekken. Waarde toelaatbaar aanhangergewicht geldt voor af fabriek gemonteerde trekhaak.

⁵ Het brandstofverbruik en de CO₂emissie zijn niet alleen afhankelijk van de doelmatigheid waarmee de auto de brandstof benut, maar ook van de rijstijl van de bestuurder en andere niet-technische factoren. CO₂ is het drijfgas dat grotendeels verantwoordelijk is voor de opwarming van de aarde.

⁶ De topsnelheid wordt gehaald in de zesde versnelling.

⁷ Met luchtvering.

⁸ Wij raden het gebruik van Super 98 aan. Indien niet beschikbaar, is ook het gebruik van Euro 95 mogelijk. Gevolg is dat het vermogen iets afneemt.

⁹ De waarden zijn bepaald met de voorgeschreven meetmethode. De waarden hebben geen betrekking op één bepaalde auto, maar dienen alleen om een vergelijking te kunnen maken tussen de verschillende typen.

Belangrijke aanwijzing

Onderhoudsinspectie aan de hand van de service-intervalmelding.

Audi Q7 5-persoons uitvoering

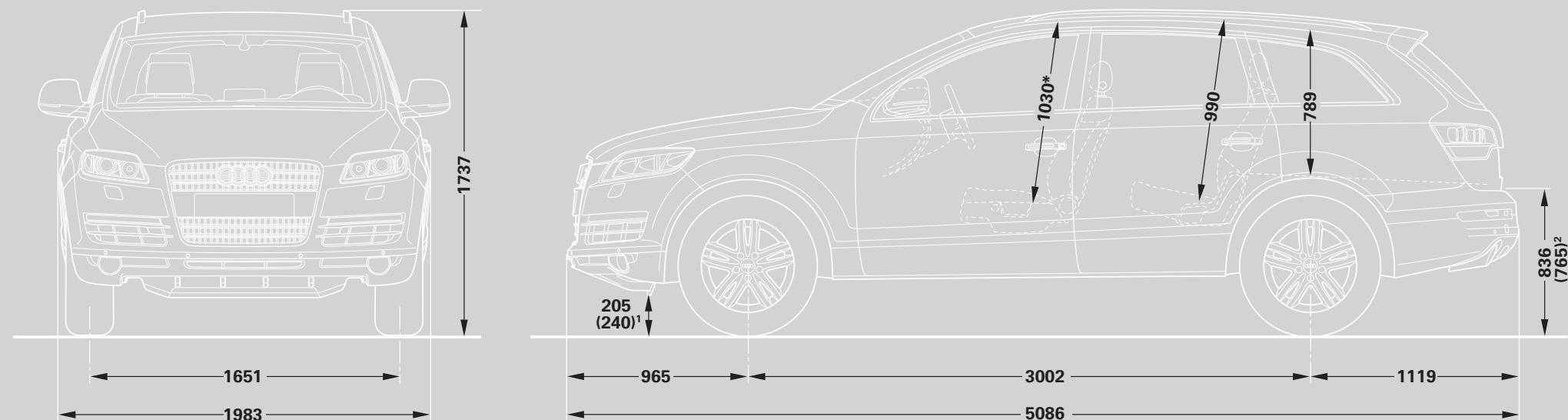

Afmetingen in millimeters.

Afmetingen gemeten van onbeladen auto, bodempeling gemeten met maximale belading.
 Inhoud bagageruimte 775/2035 l (gemeten volgens de VDA-methode met blokken van 200 x 100 x 50 mm;
 tweede waarde: met neergeklapte achterbankleuning en belading tot aan het dak). Draaicirkel ca. 12 m.

* Maximale hoofdruimte.

¹ Met de optionele luchtvering in de stand 'lift'.

² Met de optionele luchtvering in de stand om gemakkelijk te kunnen in- en uitladen.

Audi Q7 5+2-persoons uitvoering

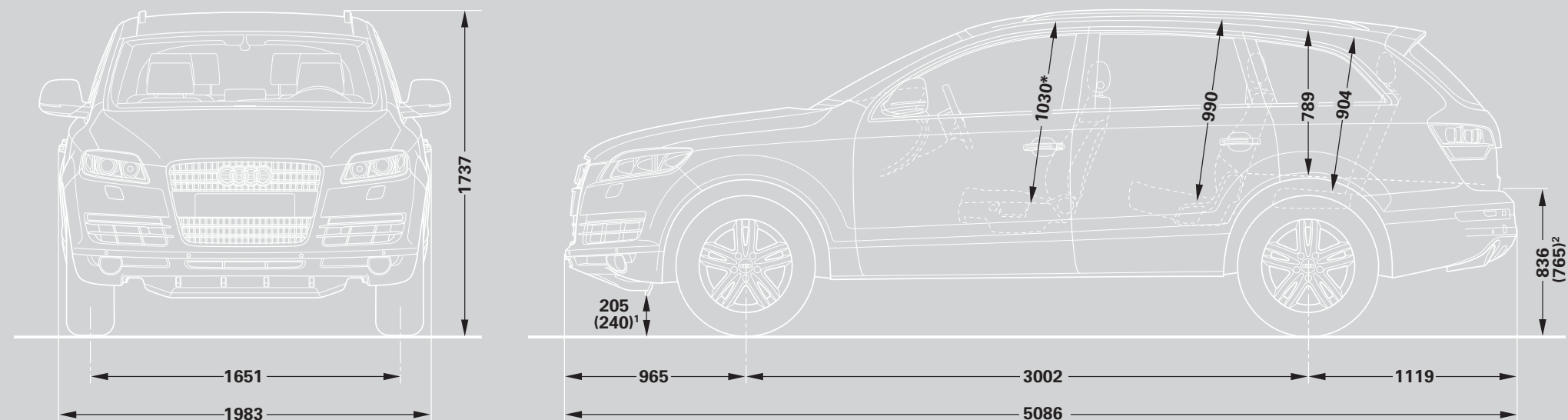

Afmetingen in millimeters.

Afmetingen gemeten van onbeladen auto, bodempeling gemeten met maximale belading.
 Inhoud bagageruimte 775/2035 l (gemeten volgens de VDA-methode met blokken van 200 x 100 x 50 mm;
 tweede waarde: met neergeklapte achterbankleuning en belading tot aan het dak). Draaicirkel ca. 12 m.

* Maximale hoofdruimte.

¹ Met de optionele luchtvering in de stand 'lift'.

² Met de optionele luchtvering in de stand om gemakkelijk te kunnen in- en uitladen.