



BMW maakt  
rijden geweldig



DE BMW 1 SERIE.  
3-DEURS EN 5-DEURS.

**BMW EFFICIENT DYNAMICS.**  
MINDER EMISSIE. MEER VERMOGEN.

## ONTDEK DE BMW 1 SERIE 3-DEURS EN 5-DEURS.



## MEER OVER DE BMW 1 SERIE 3-DEURS EN 5-DEURS.

**3 JAAR**  
BMW GARANTIE



Voor meer informatie over de BMW 1 Serie kunt u ons uiteraard ook bezoeken op onze internetsite [www.bmw.nl](http://www.bmw.nl). Of raadpleeg uw BMW dealer, hij is u graag van dienst en arrangeert met plezier een proefrit voor u. Daarnaast is er de nieuwe BMW Brochures app. Download de app op uw smartphone of tablet en ontdek de BMW 1 Serie in al zijn facetten.

## INNOVATIES EN TECHNIEK.



18 BMW EfficientDynamics



20 BMW Personal CoPilot  
21 BMW ConnectedDrive



22 Onderstel en veiligheid

## UITRUSTINGSMOGELIJKHEDEN.



24 Standaarduitvoering, Lines en Editions



32 Uitrustings-highlights



36 Carrosseriekleuren

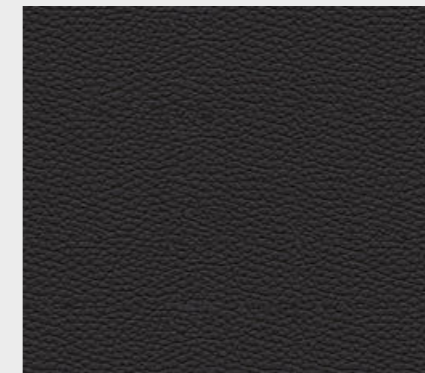

38 Bekledingen, interieurlijsten/-kleuren  
en hemelbekledingen



40 Wielen en banden



41 Originele BMW accessoires

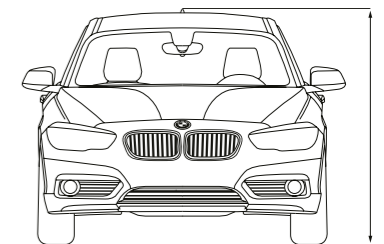

42 Technische gegevens



**POWER PLAY.**

VERBONDEN OM TE PRESTEREN.





## UNIEKE PERFORMANCE.

ULTIEME RIJDYNAMIEK MET ADAPTIEF M ONDERSTEL\*  
EN BMW xDRIVE II VARIABLE SPORT STEERING\* VOOR  
UITERST PRECIEZE BESTURING II KORTE SCHAKELTIJDEN  
MET GEOPTIMALISEERDE 8-TRAPS STEPTRONIC SPORT  
TRANSMISSIE\* II VERHOOGDE EFFICIENCY DANKZIJ  
BMW TWIN TURBO TECHNOLOGIE EN ECO PRO MODUS II  
DRIVING ASSISTANT\* VOOR NOG MEER VEILIGHEID





## IN TOPVORM.

INTERIEURDESIGN MET OPTIMALE LAYOUT VOOR MIDDENCONSOLE EN INSTRUMENTENPANEEL II INTERIEURLIJSTEN IN ALUMINIUM HEXAGON MET ACCENTLIJST IN SCHWARZ HOOGGLANS\* II ADAPTIEVE LED-KOPLAMPEN\* II NIEUWSTE GENERATIE iDRIVE

\* Uitrusting als optie leverbaar.



## OVERAL MIDDENIN.

INNOVATIEF: PERSONALISEERBARE USER INTERFACE MET TOUCHSCREEN EN LIVE-TEGELS\* II INTUÏTIEF: INTELLIGENT BEDIENINGSCONCEPT II COÖPERATIEF: STANDAARD MET CONNECTED DRIVE SERVICES EN BMW CONNECTED II INTERACTIEF: UITGEBREIDE ONLINE- EN ENTERTAINMENT-FUNCTIES\*

\* Uitrusting als optie leverbaar.



## MEER ADRENALINE PER KILOMETER.

BMW M140i xDRIVE MET M PERFORMANCE TWIN POWER  
TURBO 6-CILINDER-IN-LIJN BENZINEMOTOR II SPECIAAL  
AFGESTEMD ONDERSTEL II IN 4,4 SECONDEN VAN 0 TOT  
100 KM/H II 250 KW (340 PK) II 500 NM KOPPEL



## FAST FORWARD.

OPWINDEND DESIGN II FASCINEREND VANUIT ELK PERSPECTIEF II  
LANGE WIELBASIS II KORTE OVERHANGEN II GROTE LUCHTINLATEN II  
BREED EN LAAG II SPECIAL EDITIONS MET ZWARTE DESIGNACCENTEN\*



## DE NIEUWE MAATSTAF IN RIJPLEZIER.

DE BMW 1 SERIE MAAKT INDRUK, ZORGT VOOR PLEZIER EN VALT DIRECT OP. MET ZIJN SPORTIEVE DESIGN, FASCINERENDE RIJDYNAMIEK EN PERFECTE CONNECTIVITEIT VEROVERT DEZE URBAN HERO UW HART STORMENDERHAND. HIJ IS NIET ALLEEN VLOT ONDERWEG, OOK OP HET WEB BEWEEGT HIJ ZICH MET HOGE SNELHEDEN. DE VERREGAANDE VERBINDING VAN BESTUURDER, AUTO EN DE BUITENWERELD ZORGT SAMEN MET DE INTELLIGENTE BESTUURDERSASSISTENTIESYSTEMEN VOOR EEN UNIEK RIJCOMFORT, DE GROOTST MOGELIJKE VEILIGHEID EN VOORAL VOOR ÉÉN DING: NOG MEER RIJPLEZIER.

www.bmw.nl/efficientdynamics

**MEER KRACHT,  
MINDER DORST.**

Meer vermogen uit 3 tot 12 cilinders. Weinig verbruik, veel beleving. De **BMW TwinPower Turbo motoren** bieden maximale dynamiek bij uitmuntende efficiency dankzij de nieuwste injectiesystemen, variabele vermogensregeling en doordachte turbotechnologie. Ongeacht of het een dieselmotor of benzinemotor betreft, ongeacht het aantal cilinders, de krachtbronnen van het BMW EfficientDynamics motorengamma zorgen voor een bijzonder temperamentvolle krachtontplooiing en een directe respons al vanaf lage toerentallen. Tegelijkertijd springen ze zuinig om met brandstof en houden ze de emissie beperkt. Dat is efficiënte dynamiek.

**MEER RIJPLEZIER,  
MINDER EMISSIE.**

het technologiepakket **BMW EfficientDynamics** omvat niet alleen de aandrijving, maar ook het autoconcept als geheel en intelligent energimanagement. Het is standaard op iedere BMW en draagt er met een hele reeks innovatieve technologieën aan bij dat de efficiëntie steeds verder toeneemt. Middels aerodynamica- en motorefficiëncymaatregelen, de toepassing van een lichtgewicht constructie, alsmede elektrische en hybride modellen is BMW erin geslaagd om de CO<sub>2</sub>-emissie van het modelprogramma significant te reduceren.

**MINDER GEWICHT,  
MEER DYNAMIEK.**

BMW EfficientLightweight staat voor minder gewicht dankzij een intelligente lichtgewicht constructie. Deze is doordacht tot in het kleinste detail: zo is de keuze van het materiaal mede afhankelijk van de plaats waarop het wordt toegepast. Voor elk onderdeel wordt het meest geschikte materiaal gebruikt. Met bijzonder lichte hightech-materialen zoals aluminium en carbon (met koolstofvezel versterkte kunststof) streeft **BMW EfficientLightweight** ernaar, zoveel mogelijk gewicht te besparen. Dat zorgt voor nog dynamischer rijeigenschappen, bij nog meer stabiliteit, veiligheid en comfort.



**DRIVING EXPERIENCE  
CONTROL.**

De Driving Experience Control biedt keuze uit het standaard rijprogramma COMFORT, de op efficiëntie gerichte ECO PRO Modus en de rijprogramma's SPORT en (uitrustingsafhankelijk) SPORT<sup>1</sup>, die een nog dynamischer rijstijl mogelijk maken. De ECO PRO Modus past de karakteristiek van het gaspedaal, de Steptronic transmissie (uitrustingsafhankelijk) en de verwarmings-laircostrategie aan om het brandstofverbruik bij een bepaalde rijstijl zo efficiënt mogelijk te maken.

**BMW EFFICIENT LIGHTWEIGHT.**

Bij de intelligente lichtgewicht constructie van BMW is alles gericht op het toepassen van het juiste materiaal op de juiste plek in de auto. Daarbij wordt voor elke afzonderlijke component het meest geschikte materiaal gebruikt. Deze filosofie, BMW EfficientLightweight genoemd, is tegenwoordig een integrale component van BMW EfficientDynamics en een belangrijk constructieprincipe van elke BMW.

**AUTO START STOP FUNCTIE.**

De Auto Start Stop functie schakelt de motor van de BMW bij korte stops, bijvoorbeeld voor een rood verkeerslicht of in de file, automatisch uit en kan zo het brandstofverbruik reduceren. Zodra u de koppeling weer intrapt (handgeschakelde versnellingsbak) of uw voet van het rempedaal neemt (Steptronic transmissie), wordt de motor in een fractie van een seconde automatisch weer gestart.

**DE BMW 1 SERIE: EFFICIËNT EN DYNAMISCH.**



**BMW 116i**

- BMW TwinPower Turbo 3-cilinder benzinemotor met 80 kW (109 pk) en een koppel van 180 Nm
- Acceleratie 0-100 km/h: 10,9 s; topsnelheid: 195 km/h
- Brandstofverbruik gemiddeld: 5,9 l/100 km
- CO<sub>2</sub>-emissie gemiddeld: 135-134 g/km

**BMW 118i**

- BMW TwinPower Turbo 3-cilinder benzinemotor met 100 kW (136 pk) en een koppel van 220 Nm
- Acceleratie 0-100 km/h: 8,5 [8,7] s; topsnelheid: 210 [210] km/h
- Brandstofverbruik gemiddeld: 6,0-5,9 [5,8-5,6] l/100 km
- CO<sub>2</sub>-emissie gemiddeld: 137-134 [131-128] g/km

**BMW 120i**

- BMW TwinPower Turbo 4-cilinder benzinemotor met 135 kW (184 pk) en een koppel van 270 Nm
- Acceleratie 0-100 km/h: [7,1] s; topsnelheid: [225] km/h
- Brandstofverbruik gemiddeld: [6,0-5,9] l/100 km
- CO<sub>2</sub>-emissie gemiddeld: [137-134] g/km

**BMW 125i**

- BMW TwinPower Turbo 4-cilinder benzinemotor met 165 kW (224 pk) en een koppel van 310 Nm
- Acceleratie 0-100 km/h: [6,1] s; topsnelheid: [243] km/h
- Brandstofverbruik gemiddeld: [6,2-6,0] l/100 km
- CO<sub>2</sub>-emissie gemiddeld: [140-136] g/km

**BMW 140i/M140i xDrive**

- M Performance TwinPower Turbo 6-cilinder benzinemotor met 250 kW (340 pk) en een koppel van 500 Nm
- Acceleratie 0-100 km/h: [4,6] s (xDrive: [4,4] s); topsnelheid: [250]<sup>2</sup> km/h (xDrive: [250]<sup>2</sup> km/h)
- Brandstofverbruik gemiddeld: [7,4] l/100 km (xDrive: [7,9] l/100 km)
- CO<sub>2</sub>-emissie gemiddeld: [168] g/km (xDrive [180] g/km)

**BMW 114d**

- BMW TwinPower Turbo 3-cilinder dieselmotor met 70 kW (95 pk) en een koppel van 235 Nm
- Acceleratie 0-100 km/h: 12,4 s; topsnelheid: 185 km/h
- Brandstofverbruik gemiddeld: 4,2-4,1 l/100 km
- CO<sub>2</sub>-emissie gemiddeld: 111-107 g/km

**BMW 116d**

- BMW TwinPower Turbo 3-cilinder dieselmotor met 85 kW (116 pk) en een koppel van 270 Nm
- Acceleratie 0-100 km/h: 10,5 [10,5] s; topsnelheid: 200 [200] km/h
- Brandstofverbruik gemiddeld: 4,3-4,2 [4,5-4,4] l/100 km
- CO<sub>2</sub>-emissie gemiddeld: 114-111 [118-116] g/km

**BMW 118d/118d xDrive**

- BMW TwinPower Turbo 4-cilinder dieselmotor met 110 kW (150 pk) en een koppel van 320 Nm
- Acceleratie 0-100 km/h: 8,4 [8,2] s (xDrive: 8,5 s); topsnelheid: 212 [212] km/h (xDrive: 210 km/h)
- Brandstofverbruik gemiddeld: 4,6-4,4 [4,5-4,4] l/100 km (xDrive: 5,2-5,1 l/100 km)
- CO<sub>2</sub>-emissie gemiddeld: 120-115 [118-115] g/km (xDrive: 138-135 g/km)

**BMW 120d/120d xDrive**

- BMW TwinPower Turbo 4-cilinder dieselmotor met 140 kW (190 pk) en een koppel van 400 Nm
- Acceleratie 0-100 km/h: 7,2 [7,1] s (xDrive: [6,9] s); topsnelheid: 228 [228] km/h (xDrive: [222] km/h)
- Brandstofverbruik gemiddeld: 4,7-4,6 [4,6-4,5] l/100 km (xDrive: [5,2-5,1] l/100 km)
- CO<sub>2</sub>-emissie gemiddeld: 124-121 [121-120] g/km (xDrive: [138-135] g/km)

**BMW 125d**

- BMW TwinPower Turbo 4-cilinder benzinemotor met 165 kW (224 pk) en een koppel van 450 Nm
- Acceleratie 0-100 km/h: [6,4] s; topsnelheid: [240] km/h
- Brandstofverbruik gemiddeld: [4,8-4,7] l/100 km
- CO<sub>2</sub>-emissie gemiddeld: [126-123] g/km

De hier vermelde waarden voor brandstofverbruik, stroomverbruik en CO<sub>2</sub>-emissie zijn vastgesteld op basis van de voorgeschreven meetprocedure VO (EU) 2007/715 in de versie die geldt voor typegoedkeuring van de auto. De waarden gelden voor modellen in standaarduitvoering en zijn afhankelijk van de gekozen wiel-/bandenmaat (de laagste waarde geldt telkens in combinatie met de standaard geleverde wielen, de hoogste voor optionele wielen). Andere extra-uitrustingen en de persoonlijke rijstijl kunnen deze waarden eveneens beïnvloeden. De waarden zijn reeds op basis van de nieuwe WLTP-testcyclus vastgesteld en voor een betere vergelijkbaarheid omgerekend naar NEDC. Bij het berekenen van belastingen en andere voertuiggerelateerde heffingen die (ook) rekening houden met de CO<sub>2</sub>-emissie kunnen andere dan de hier vermelde waarden gelden.

Waarden tussen [ ] gelden voor uitvoeringen met Steptronic transmissie.

<sup>1</sup> Uitsluitend leverbaar in combinatie met andere extra-uitrustingen.  
<sup>2</sup> Elektronisch begrensd.

**DE INNOVATIEVE  
ASSISTENTIESYSTEMEN  
VAN BMW.**

Met BMW Personal CoPilot geniet u van optimaal comfort bij maximale veiligheid. Of het nu gaat om rijden, parkeren of zicht: de BMW Personal CoPilot bestuurdersassistentiesystemen zorgen in elke situatie voor betrouwbare ondersteuning. De modernste systemen zoals radar, ultrasoon geluid en camera's registreren de omgeving van de BMW op betrouwbare wijze en vormen de basis van intelligente bestuurdersassistentiesystemen. Naar wens geactiveerd of als hulp op de achtergrond – de BMW Personal CoPilot bestuurdersassistentiesystemen maken elke rit met uw BMW nog aangenamer en veiliger.

**AUTONOOM RIJDEN  
DICHTERBIJ DAN OOI.**

Autonoom rijden is geen utopie meer, het is de toekomst. Over de hele wereld rijden al BMW Personal CoPilot testvoertuigen volledig onafhankelijk zonder tussenkomst van de bestuurder. Deze laten niet alleen op indrukwekkende wijze zien hoe onze mobiliteit in de nabije toekomst zal veranderen – ze zijn ook de volgende stap van BMW maakt rijden geweldig. Momenteel biedt BMW Personal CoPilot al een veelvoud aan intelligente deels-autonome assistenten, die de bestuurder naar wens in nagenoeg elke rijdsituatie actief ondersteunen en ontzorgen.

**EENVOUDIG PARKEREN.**

Met de intelligente parkeerhulpsystemen van BMW Personal CoPilot wordt parkeren met uw BMW net zo'n groot plezier als ermee rijden. De Parking Assistant kijkt al tijdens het rijden of er geschikte parkeerplaatsen zijn en voert de parkeer manoeuvre vervolgens geheel of gedeeltelijk autonoom uit, afhankelijk van het BMW model. Deze autonomie gaat in de toekomst nog veel verder. Dan kan een BMW zelfs zonder chauffeur een parkeerplaats zoeken en zichzelf parkeren.



**ACTIVE CRUISE CONTROL  
MET STOP & GO-FUNCTIE.**

De Active Cruise Control met Stop & Go-functie<sup>1,3</sup> inclusief Collision Warning met remfunctie houdt de door de bestuurder gewenste snelheid en afstand tot de voorligger aan. De BMW neemt het optrekken en afremmen over, waarbij de gekozen afstand zowel bij langzaam rijdend als bij stilstaand verkeer wordt aangehouden.

**PARKING ASSISTANT.**

De Parking Assistant<sup>1,3</sup> assisteert bij het inparkeren parallel aan en haaks op de rijbaan. Daarvoor meet het systeem ook krappe parkeerplekken in parallelrichting op als u er met lage snelheid voorbij rijdt. Is een passende parkeerplek gevonden, dan neemt de Parking Assistant het sturen desgewenst van u over. U hoeft alleen nog maar te schakelen, gas te geven en te remmen.

**DRIVING ASSISTANT.**

De Driving Assistant<sup>1,3</sup> combineert de systemen Lane Departure Warning en Collision Warning. De systemen Collision Warning en Pedestrian Warning met City-remfunctie waarschuwen tussen 10 en 60 km/h voor dreigende aanrijdingen met voertuigen of voetgangers en grijpen bij acuut gevaar zelfs in door automatisch te remmen. Vanaf ca. 70 km/h waarschuwt de Lane Departure Warning bij ongewild verlaten van de rijstrook met een licht trillen van het stuur.

**DE BMW 1 SERIE: VERBONDEN MET DE HELE WERELD.**

**MEER DAN 20 DIENSTEN IN DE  
BMW CONNECTED DRIVE STORE.**

De uitrusting ConnectedDrive Services vormt de toegang tot de digitale wereld van BMW. Maak onderweg gebruik van apps in de auto zoals nieuws, weerbericht, Office of online zoeken, en blijf zo op elk moment optimaal geïnformeerd. ConnectedDrive Services vormt het basispakket om andere digitale diensten zoals de Personal Assistant Service of Online Entertainment via de ConnectedDrive Store te kunnen bestellen – altijd, overal, eenvoudig en flexibel.

**MEER DAN 20 JAAR  
VERBONDEN.**

Altijd op weg naar de toekomst: al in de jaren negentig van de vorige eeuw begon BMW met verbonden mobiliteit. In 2004 volgde met de vast in de BMW geïntegreerde SIM-kaart een volgende mijlpaal op weg naar de digitale toekomst. De eerste online-diensten en Google Services volgden, evenals innovatieve weergavesystemen zoals het BMW Head-Up Display. Daarbij staan steeds de wensen van de BMW rijder centraal: als eerste premium autofabrikant maakt BMW het mogelijk om diensten heel flexibel zowel in de auto als op de computer thuis via de BMW ConnectedDrive Store te bestellen en te betalen. En met de introductie van BMW Connected en de Open Mobility Cloud zet BMW een volgende stap in de richting van mobiliteit van de toekomst.



**CONNECTED DRIVE SERVICES.**

ConnectedDrive Services opent de poort naar de digitale wereld van BMW. Blijf op elk moment optimaal geïnformeerd, door onderweg gebruik te maken van apps in de auto zoals nieuws, weerbericht, Office of online zoeken. ConnectedDrive Services dient als basispakket om andere digitale diensten te kunnen boeken. De looptijd bedraagt drie jaar.

**BMW CONNECTED.**

Maak verbinding met uw BMW. De BMW Connected App<sup>2</sup> is uw digitale mobiliteitsassistent die zich voor en tijdens de rit bekommert om uw behoeften. Met smartphone of compatible smartwatch<sup>4</sup> heeft u toegang tot uw BMW, stuurt u bestemmingen naar het navigatiesysteem, of laat u zich herinneren aan afspraken, om stipt op tijd te zijn.

**MET BMW CONNECTED 24/7  
ZONDER OMWEGEN VERBONDEN.**

Zijn de portieren van mijn BMW daadwerkelijk vergrendeld, wanneer moet ik van kantoor vertrekken om op tijd te zijn voor het diner bij dat uitstekende Italiaanse restaurant en hoe kom ik daar? De BMW Connected App kan u als uw persoonlijke mobiliteitsassistent bij al deze vragen heel eenvoudig helpen. Hiermee bent u direct met uw BMW verbonden en heeft u voor en tijdens de rit toegang tot talrijke functies die uw reis eenvoudiger en comfortabeler maken.

**MELDING VAN  
OPTIMALE VERTREKTIJD.**

Kom altijd op tijd voor uw volgende afspraak. De Time to Leave-notificatie van de BMW Connected App<sup>2</sup> laat u tijdig middels uw smartphone of een hiervoor geschikte smartwatch weten wanneer u op weg moet. Aan de hand van verkeersinformatie in real time wordt het optimale tijdstip berekend om weg te rijden en op tijd uw bestemming te bereiken.

<sup>1</sup> Uitrusting als optie leverbaar.

<sup>2</sup> Voorwaarde voor gebruik is de uitrusting ConnectedDrive Services (standaard voor Nederland), in combinatie met een geschikte smartphone. De functie-omvang is afhankelijk van de op de smartphone geïnstalleerde apps.

<sup>3</sup> Uitsluitend leverbaar in combinatie met andere extra-uitrustingen.

<sup>4</sup> Smartphone en smartwatch zijn geen onderdeel van BMW Connected.



Een ideale **gewichtverdeling van 50:50** over voor- en achteras is een van de garanties voor hoge spoorstabiliteit, dynamische handling en nauwkeurige stureigenschappen. Daarnaast zorgen een lager zwaartepunt van de auto evenals korte overhangen van de carrosserie voor een verdere verbetering van de rij-eigenschappen.

De intelligente BMW **xDrive** vierwielaandrijving verdeelt de aandrijfkracht traploos en variabel optimaal over voor- en achterwielen – voor extra tractie, rijdynamiek en rijveiligheid in elke situatie op de weg. Voor nog betere wendbaarheid voorkomt de elektronisch geregelde krachtverdeling ook een onder- en oversturen in bochten.

De **Variable Sport Steering<sup>1</sup>** inclusief Servotronic zorgt voor een direct en dynamisch rijgedrag met minder stuurbewegingen en minder krachtinspanning. Dit systeem reageert met een variabele stuuroverbrenging op de stuuruitslag. Dit verbetert de handling bij een sportieve rijstijl, en reduceert de noodzakelijke stuurbewegingen bij inparkeren en afslaan.

De **8-traps Steptronic transmissie<sup>2,3</sup>** biedt bijzonder hoog schakel- en rijcomfort door zeer fijn op elkaar afgestemde overbrengingsverhoudingen met geminimaliseerde toerentalsprongen. Zo wordt aangenaam comfort gecombineerd met indrukwekkende dynamiek en een laag brandstofverbruik.

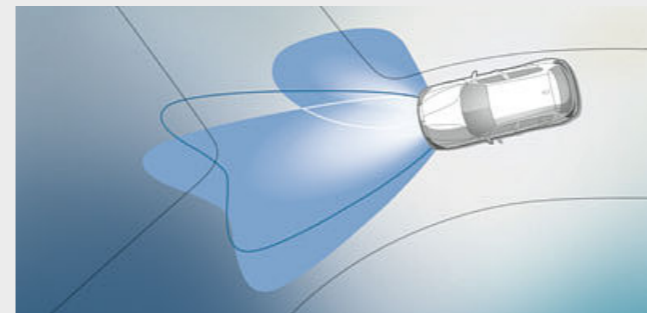

□ De **adaptieve LED-koplampen** in full-LED-technologie zorgen met geïntegreerde richtingaanwijzers, dim- en grootlicht, alsmede dagrijverlichting voor veiligheid en optimale verlichting van de rijbaan. De grootlichtassistent<sup>4</sup> en de adaptieve bochtverlichting met variabele lichtverdeling verbeteren het zicht in het donker aanzienlijk, zodat u vrijwel net zo ontspannen kunt rijden als overdag.

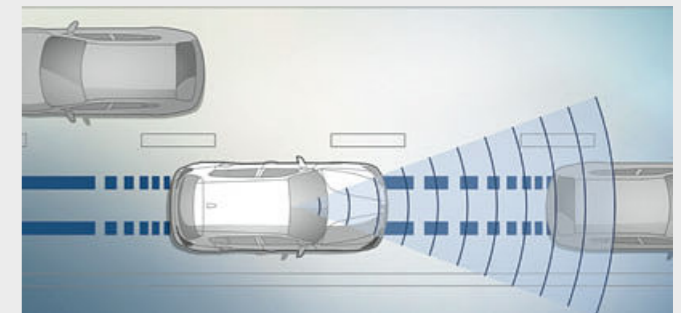

□ De **Driving Assistant<sup>4</sup>** combineert de systemen Lane Departure Warning en Collision Warning. De systemen Collision Warning en Pedestrian Warning met City-remfunctie waarschuwen tussen 10 en 60 km/h voor dreigende aanrijdingen met voertuigen of voetgangers en grijpen bij acuut gevaar zelfs in door automatisch te remmen. Vanaf ca. 70 km/h waarschuwt de Lane Departure Warning bij ongewild verlaten van de rijstrook met een licht trillen van het stuur.

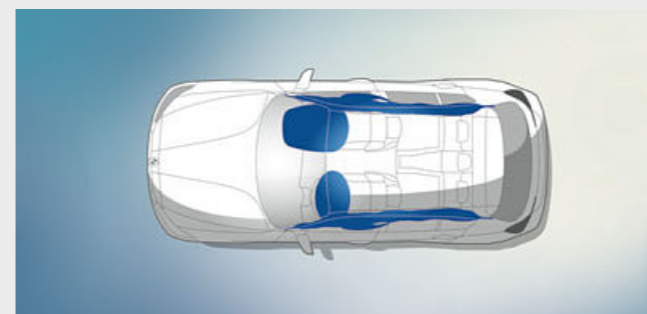

■ **Airbags** voor bestuurder, voorpassagier en de achterinzittenden vormen een bestanddeel van de optimaal op elkaar afgestemde veiligheidscomponenten in een BMW. In totaal zes airbags bieden gerichte bescherming: frontairbags voor bestuurder en voorpassagier, hoofdairbags langs het volledige oppervlak van de zijruiten en in de rugleuning van de voorstoelen geïntegreerde zij-airbags.

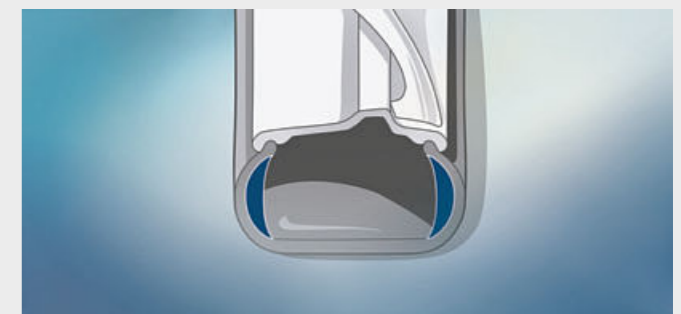

□ **Banden met noodloopeigenschappen** lopen dankzij de versterkte wangen bij bandenpech niet van het wiel en maken het mogelijk om door te rijden naar de dichtstbijzijnde garage.

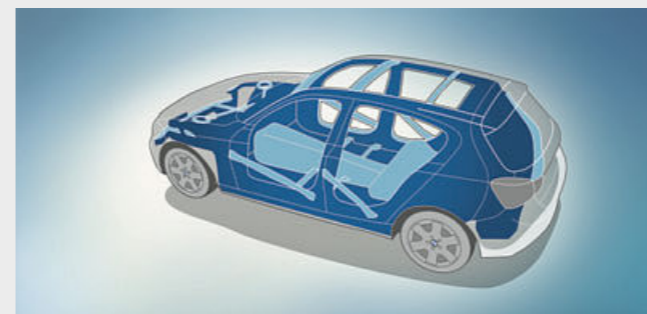

■ Het **inzittendencompartment** biedt door de functionele constructie met specifiek verlopende draagbalken en verbindingen evenals gerichte toepassing van zeer sterke materialen optimale passieve veiligheid in geval van een aanrijding tegen de voorzijde, de achterzijde of de flank.

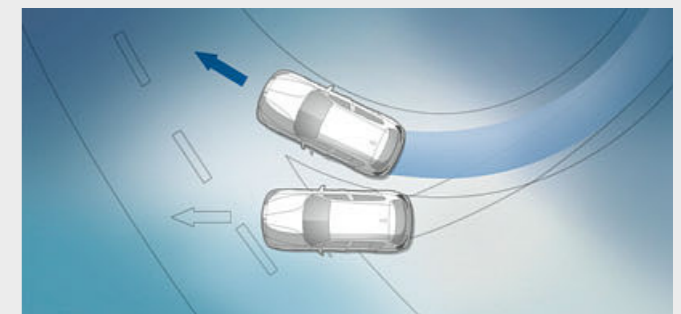

■ De **Dynamische Stabiliteits Controle (DSC)** met uitgebreide omvang herkent een neiging tot slippen of blokkeren van de wielen evenals een neiging tot onder- of oversturen en stabiliseert de auto direct. Tot de uitgebreide omvang behoren Cornering Brake Control (CBC), Hill Start Assist en Dynamic Brake Control, droogremmen en Brake Stand-by. Voor nog sportiever rijden staat de subfunctie Dynamische Tractie Controle (DTC) een verhoogde wielslip van de aangedreven wielen toe.

<sup>1</sup> Uitrusting als optie leverbaar.

<sup>2</sup> Standaard op 120i, 125i, 120d xDrive en 125d.

<sup>3</sup> Optioneel leverbaar voor 118i, 116d, 118d en 120d.

<sup>4</sup> De werking van het systeem kan in het donker, bij mist en bij sterk tegenlicht beperkt zijn.

# BMW 1 SERIE.

De BMW 1 Serie 3-deurs en 5-deurs hebben standaard al vele praktische en comfortabele uitrustingen aan boord. Op deze pagina ziet u een selectie. Zie voor de volledige standaard- en extra-uitrusting de officiële prijslijst.



■ De overzichtelijke cockpit met lederen stuurwiel, airconditioning met 1-zone regeling en BMW radio Professional overtuigt al bij de eerste aanblik.<sup>1</sup>

## De BMW 1 Serie is standaard uitgerust met onder meer:

- stoelen in stof Move Anthrazit
- interieurlijsten in Satinsilber matt
- Driving Experience Control inclusief ECO PRO Modus
- met leder bekleed stuur, multifunctioneel
- airconditioning met 1-zoneregeling
- BMW radio Professional met 6,5-inch Control Display en iDrive Controller
- handsfree systeem met USB-aansluiting
- ConnectedDrive Services



■ Lichtmetalen BMW wielen in V-spaak styling 378, 7 J x 16 inch met bandenmaat 205/55 R 16.



■ De standaardstoelen in stof Move met interieurlijsten in Satinsilber matt zorgen voor een sportief-comfortabel interieur.

<sup>1</sup> Hier afgebeeld in combinatie met optionele chrono-kalibrering.

Zie voor de volledige standaard- en extra-uitrusting de officiële prijslijst.

# SPORT LINE EDITION.

Uitrusting 26 | 27

■ Standaarduitrusting □ Extra-uitrusting



■ Het met leder beklede multifunctionele sportstuur versterkt samen met de interieurlijsten in Schwarz hoogglans met accentlijst in Korallrot matt de sportieve ambiance.



■ Lichtmetalen BMW wielen in sterspaak styling 376, 7 J x 16 inch met bandenmaat 205/55 R 16.



□ Lichtmetalen BMW wielen in sterspaak styling 379, uitgevoerd in Orbitgrau, hoogglans gepolijst, 7,5 J x 17 inch met bandenmaat 225/45 R 17.



## De exterieuruitrusting van de Sport Line Edition:

- niervormige BMW grille met negen exclusief vormgegeven verticale spijlen met voorzijde in hoogglans zwart, omlijsting in hoogglans chroom
- voorbumper met specifieke designelementen in hoogglans zwart
- 16-inch lichtmetalen BMW wielen in sterspaak styling 376
- 17-inch lichtmetalen BMW wielen in sterspaak styling 379 Bicolor (vraag uw BMW dealer naar de andere mogelijkheden)
- buitenspiegelkappen in zwart; naar keuze in carrosseriekleur
- achterbumper met specifieke accentlijst in hoogglans zwart
- sierstuk uitlaateindpijp zwart verchromd

## De interieuruitrusting van de Sport Line Edition:

- dorpellijsten in aluminium met BMW opschrift
- sportstoelen met bekleding in stof Corner Anthrazit met accent in Rot
- sportstoelen met bekleding in leder Dakota Schwarz met accent in Rot; meer bekledingen leverbaar
- met leder bekleed sportstuur met rood contraststiksel
- middenarmsteun voor, verschuifbaar
- autosleutel met rode applicatie
- instrumentencombinatie met snelheidsmeter en toerenteller voorzien van chronokalibrering
- stiknaad over bovenste deel van het dashboard
- interieurlijsten in Schwarz hoogglans met accentlijst in Korallrot matt
- interieurlijsten in Aluminium Längsschliff fein met accentlijst in hoogglans zwart (vraag uw BMW dealer naar de andere mogelijkheden)
- ambienceverlichting in kleur varieerbaar (oranje of wit)
- Driving Experience Control met aanvullend rijprogramma SPORT+



□ De sportstoelen met de optionele lederen bekleding Dakota Schwarz met accent in Rot onderstrepen de sportieve ambiance en bieden perfecte zijdelingse steun.

# M SPORT EDITION.

powered by 

Uitrusting 28 | 29

■ Standaarduitrusting □ Extra-uitrusting



■ Het met leder beklede M stuur zorgt samen met de interieurlijsten in Aluminium Hexagon met accentlijst in Blau matt voor de dynamische performance in het interieur.



□ Lichtmetalen M wielen in dubbelspaak styling 461 M, uitgevoerd in Ferricgrau metallic met bredere achterbanden, voor 7,5 J x 18 inch met bandenmaat 225/40 R 18, achter 8 J x 18 inch met bandenmaat 245/35 R 18.

## De exterieuruitrusting van de M Sport Edition:

- M Aerodynamicapakket met specifieke voorbumper, dorpelverbreeders en achterbumper met diffusorinzet in Dark Shadow metallic
- BMW nierengrille met twee keer negen exclusief vormgegeven verticale spijlen met voorzijde in hoogglans zwart, omlijsting in hoogglans chroom
- LED-koplampen
- LED-mistlampen voor
- 17-inch lichtmetalen M wielen in dubbelspaak styling 460 M met bredere achterbanden (vraag uw BMW dealer naar de andere mogelijkheden)
- M sportonderstel, naar keuze standaardonderstel of (optioneel) adaptief M onderstel
- BMW Individual hoogglans Shadow Line
- M logo op de flanken
- sierstuk uitlaateindpijp hoogglans verchromd
- exclusieve carrosseriekleur Estoril Blau metallic (vraag uw BMW dealer naar de andere mogelijkheden)

## De interieuruitrusting van de M Sport Edition:

- M dorpellijsten, M voetsteun, kneepad rechts in de voetenruimte aan bestuurderszijde
- sportstoelen voor bestuurder en voorpassagier
- bekleding in stof Corner Anthrazit met accent in Grau (vraag uw BMW dealer naar de andere mogelijkheden)
- met leder bekleed M stuur
- autosleutel met applicatie in Estoril Blau
- middenarmsteun voor, verschuifbaar
- BMW Individual hemelbekleding in Anthrazit
- instrumentencombinatie met snelheidsmeter en toerenteller voorzien van chrono-kalibrering
- stiknaad over bovenste deel van het dashboard
- interieurlijsten in Aluminium Hexagon met accentlijst in Blau (vraag uw BMW dealer naar de andere mogelijkheden)
- verkorte schakelpook met M logo (in combinatie met handgeschakelde versnellingsbak)
- Driving Experience Control met aanvullend rijprogramma SPORT+
- ambianceverlichting in kleur varieerbaar (oranjerood of wit)



□ De 8-traps Steptronic Sport transmissie maakt bijzonder sportief schakelen mogelijk. Zowel automatisch als handmatig met de schakel-paddles of transmissiehendel.

# DE BMW M140i.

De M Performance TwinPower Turbo 6-cilinder-in-lijn benzinemotor wordt gekenmerkt door een superieure krachtontplooiing, zijdezachte draai-eigenschappen en een hoog prestatiepotentieel. Daarbij brengt de krachtige 3,0-liter motor via een geluid-geoptimaliseerd uitlaatsysteem met een innovatief kleppenconcept een inspirerend sportieve sound ten gehore. De motor combineert de volledig variabele klepregeling Valvetronic, dubbele VANOS, High Precision Injection en een TwinScroll turbocompressor voor optimale drukvulling van de cilinders. Het resultaat: een topvermogen van 250 kW (340 pk) en een maximum koppel van 500 Nm. Daarmee brengt de turbobenzinemotor de BMW in een adembenemende 4,8 seconden van 0 naar 100 km/h en naar een elektronisch begrensde topsnelheid van 250 km/h.

De BMW M140i als Edition Shadow in de optionele carrosseriekleur Black Sapphire metallic met donkere LED-koplampen en -achterlichten, zwarte nierengrille en optionele 18-inch lichtmetalen M wielen in dubbel-spaak styling 719 M Jetblack.

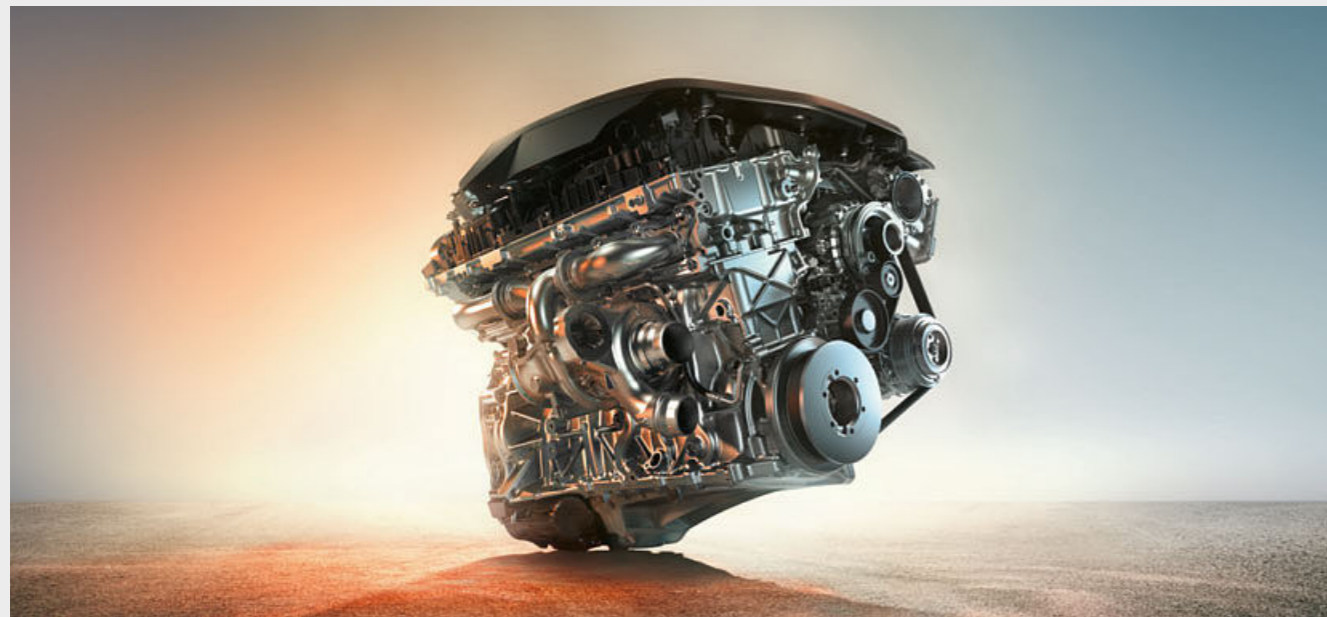

Het met leder beklede M stuur zorgt samen met de interieurlijsten in Aluminium Längsschliff fein met accentlijst in Perlglanz Chrom voor een dynamische look.



Spiegelkappen in Ferricgrau voor de BMW M140i.



Krachtige typeaanduiding: het opschrift M140i zegt alles.

Zie voor de volledige standaard- en extra-uitrusting de officiële prijslijst.

■ Standaarduitrusting □ Extra-uitrusting



□ De adaptieve LED-koplampen in full-LED-technologie zorgen met geïntegreerde richtingaanwijzers, dim- en grootlicht, alsmede dagrijverlichting voor veiligheid en optimale verlichting van de rijbaan. De grootlichtassistent en de adaptieve bochtverlichting met variabele lichtverdeling verbeteren het zicht in het donker aanzienlijk, zodat u vrijwel net zo ontspannen kunt rijden als overdag.



□ Het elektrisch bediende glazen dak met schuif- en kantelfunctie, zonnescerm, inklemb beveiliging en comfortopening en -sluiting via afstandsbediening en aanpompfunctie laat veel licht binnen in het interieur en maakt een individueel regelbare luchtstroom en daarmee een aangenaam klimaat in het interieur mogelijk. De geïntegreerde, automatisch uitschuivende windgeleider voorkomt daarbij tocht en storend windgeruis en biedt zo meer comfort.



■ De 2-delige achterlichten in BMW typerend L-vormig design maken gebruik van LED-techniek. Zij beschikken elk over één lichtunit in het carrosserie- en in het bagageklepdeel van het achterlicht. Bij krachtig remmen wordt achteropkomend verkeer bijzonder duidelijk gewaarschuwd door de dynamische remlichtfunctie met knipperende remlichten.



□ De uitrusting Comfort Access biedt toegang tot uw BMW via de portieren en de bagageklep, zonder dat u de sleutel ter hand hoeft te nemen.



□ Binnenspiegel en linker buitenspiegel automatisch dimmend, met elektrische inklapfunctie voor buitenspiegels en stoeprandfunctie voor rechter buitenspiegel.



□ Het M sportremsysteem met vierzuiger vaste remkluwen voor en tweezuiger vaste remkluwen achter in blauw met M logo beschikt over grote remschijven en daarmee over bijzonder hoge remkracht.



□ Dankzij de afneembare kogelkop verandert er niets aan het sportieve design van de achterzijde als de trekhaak niet in gebruik is. Tot de omvang van de uitrusting die de montage van een fietsdrager mogelijk maakt, behoort naast sturing van de functies voor de aanhangerverlichting ook de aanhangerstabiliteitscontrole. Het toelaatbare aanhangergewicht bedraagt afhankelijk van de motorisering maximaal 1.500 kg.<sup>1</sup>



□ De 8-traps Steptronic transmissie biedt bijzonder hoog schakel- en rijcomfort door zeer fijn op elkaar afgestemde overbrengingsverhoudingen met geminimaliseerde toerentalsprongen. Zo wordt aangenaam comfort gecombineerd met indrukwekkende dynamiek en een laag brandstofverbruik.

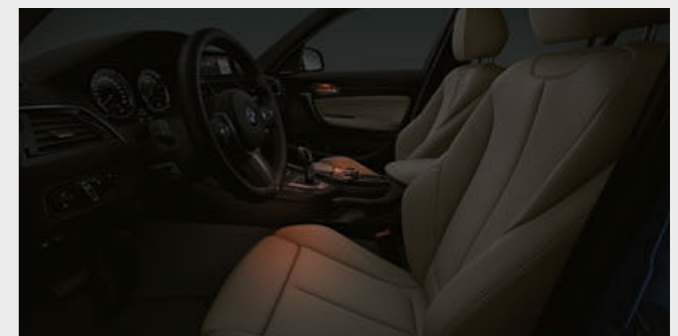

□ Het lichtpakket verleent het interieur een bijzonder stijlvolle uitstraling. Het omvat diverse extra LED-lichtbronnen: leeslampjes voor- en achterin, make-up-spiegelverlichting voor bestuurder en voorpassagier, voetenruimteverlichting voorin, ambienceverlichting voor- en achterin, verlichte portieropeners binnen alsmede uitstapverlichting in de portieren en instapverlichting in de portiergrepen buiten.

<sup>1</sup> Geremd aanhangergewicht bij een maximale hellingshoek van 12 %.

Zie voor de volledige standaard- en extra-uitrusting de officiële prijslijst.

■ Standaarduitrusting □ Extra-uitrusting



□ Het BMW navigatiesysteem Professional inclusief 8,8-inch LCD-kleurendisplay en BMW radio Professional met DVD-speler beschikt onder andere over een USB-interface, driedimensionale kaartweergave en 20 GB geheugen. Alle functies zijn intuïtief te bedienen met de iDrive Touch Controller of via het touchscreen. Kaarten-updates voor Nederland zijn drie jaar lang kosteloos verkrijgbaar.<sup>1</sup>



□ Het BMW navigatiesysteem Business is voorzien van een vast 6,5-inch LCD-kleurenscherm. Routebegeleiding geschiedt aan de hand van pijl-symbolen of kaartweergave en gesproken aanwijzingen. Het navigatiesysteem wordt intuïtief bediend via de iDrive Controller met Direct Access-toetsen of de voorkeuzetoetsen of, afhankelijk van de uitrusting, via spraaksturing. Kaarten-updates zijn drie jaar lang kosteloos verkrijgbaar.<sup>1</sup>



■ Met de Remote Services van de BMW Connected App kunnen diverse functies van uw BMW op afstand worden bediend, zoals het ver- en ontgrendelen van de portieren of weergave van de locatie van uw auto. Voor gebruik is een eenmalige activering van de Remote Services in de BMW ConnectedDrive portal vereist op [www.bmw-connecteddrive.nl](http://www.bmw-connecteddrive.nl).



□ De Active Cruise Control met Stop & Go-functie<sup>5,6</sup> houdt de ingestelde snelheid en afstand tot de voorligger aan.  
□ De stuurverwarming zorgt met een druk op de knop binnen de kortste tijd voor een comfortabel verwarmde stuurwielrand – met name in de winter bijzonder aangenaam.



□ De automatische airconditioning met 2-zoneregeling omvat de automatische recirculatieregeling (AUC) en de condens- en zonnensensor.  
□ De stoelverwarming voor bestuurder en voorpassagier verwarmt naar wens zitting en middendeel van de rugleuning in drie standen.



□ De Speed Limit Info<sup>2,8</sup> inclusief weergave van inhaalverboden registreert de maximumsnelheid en geeft deze informatie weer in het Info Display.



■ Het multifunctionele stuur maakt het mogelijk om functies van (uitrustingsafhankelijk) telefoon, spraaksturing, audio en de handmatige Speed Limiter te bedienen.



□ Neem via uw tablet deel aan videoconferenties of stream de laatste aflevering van uw favoriete serie op uw smartphone. De Hotspot<sup>6</sup> brengt u met LTE-snelheid (beschikbaarheid netwerkafhankelijk) online via de in de BMW ingebouwde SIM-kaart. Zo kunnen u en uw medereizigers tegelijk surfen op maximaal tien eindapparaten.

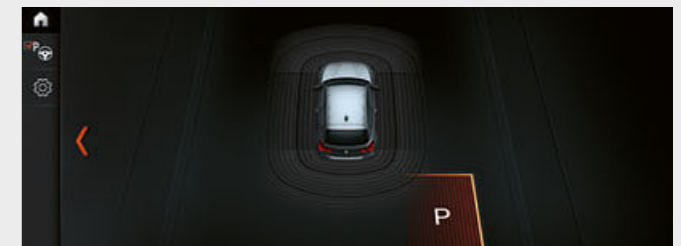

□ De Parking Assistant<sup>8</sup> assisteert bij het inparkeren parallel aan en haaks op de rijbaan. Daarvoor meet het systeem ook krappe parkeerplekken in parallelrichting op als u er met lage snelheid voorbij rijdt. Is een passende parkeerplek gevonden, dan neemt de Parking Assistant het sturen desgewenst van u over. U hoeft alleen nog maar te schakelen, gas te geven en te remmen.



□ De Comfort telefoonvoorbereiding<sup>3</sup> met draadloze oplaadmogelijkheid omvat een dock met draadloze oplaadfunctie en extra USB-aansluitingen. Aansluiting op de dakantenne zorgt voor optimale ontvangst van het mobiele telefoonverkeer. Via Bluetooth kunnen twee mobiele telefoons en een audiospeler tegelijk worden aangesloten. De uitrusting kan worden gecombineerd met Bluetooth Office en een WLAN Hotspot-voorbereiding.

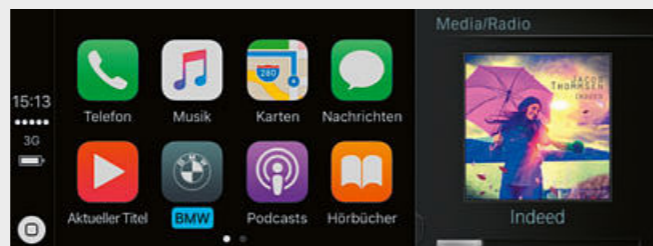

□ U wilt in uw BMW de functies van uw iPhone niet missen en hem bedienen zoals u gewend bent? Met de Apple CarPlay<sup>2,4,9</sup> voorbereiding heeft u draadloos toegang tot telefonie, iMessage, WhatsApp, TuneIn, Spotify of Apple Music via het Control Display, middels de gebruikelijke iOS-bediening. Via de spraaksturingstoets op het stuur kunt u de Apple spraakassistent Siri gebruiken.



□ De Driving Assistant<sup>7,8</sup> combineert de systemen Lane Departure Warning en Collision Warning. De systemen Collision Warning en Pedestrian Warning met City-remfunctie<sup>7</sup> waarschuwen tussen 10 en 60 km/h voor dreigende aanrijdingen met voertuigen of voetgangers en grijpen bij acuut gevaar zelfs in door automatisch te remmen. Vanaf ca. 70 km/h waarschuwt de Lane Departure Warning bij ongewild verlaten van de rijstrook met een licht trillen van het stuur.

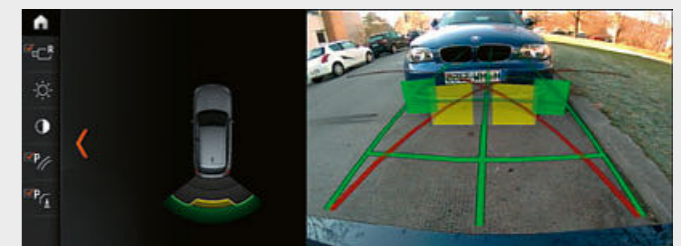

□ De achteruitrijcamera<sup>9</sup> maakt betere oriëntatie mogelijk bij het achteruitrijden in parkeersituaties en bij een snelheid van minder dan 15 km/h. Hiermee wordt het gebied achter de BMW overzichtelijk op het Control Display weergegeven voor de bestuurder. Interactieve koerslijnen voor afstand en draaicirkel ondersteunen de bestuurder bij het manoeuvreren, obstakels worden met gekleurde vlakken weergegeven.

<sup>1</sup> In het kader van BMW ConnectedDrive actualiseert het systeem automatisch gedurende drie jaar tot vier keer per jaar het in uw navigatiesysteem aanwezige kaartenmateriaal voor Nederland.

<sup>2</sup> Uitsluitend leverbaar in combinatie met een BMW navigatiesysteem.

<sup>3</sup> Inductief opladen volgens Qi-standaard mogelijk voor geschikte mobiele telefoons. Voor bepaalde smartphones zonder inductieve oplaadfunctie volgens Qi-standaard zijn speciale oplaadhoeken verkrijgbaar als origineel BMW accessoire.

<sup>4</sup> Compatibiliteit en functie-omvang van de Apple CarPlay<sup>®</sup> voorbereiding zijn afhankelijk van het modeljaar van de iPhone<sup>®</sup> en de daarop geïnstalleerde software. Wanneer de

Apple CarPlay<sup>®</sup> voorbereiding wordt gebruikt, worden bepaalde gegevens van de auto doorgezonden. De verdere verwerking van deze gegevens valt onder de verantwoordelijkheid van de fabrikant van de mobiele telefoon.

<sup>5</sup> Niet verkrijgbaar voor 116i, M140i, M140i xDrive, 114d en 118d xDrive.

<sup>6</sup> De WLAN-hotspot vormt de voorwaarde voor gebruik van internet in de auto met maximale LTE-standaard. Voor het gebruik ervan worden kosten in rekening gebracht.

<sup>7</sup> De werking van het systeem kan in het donker, bij mist en bij sterk tegenlicht beperkt zijn.

<sup>8</sup> Uitsluitend leverbaar in combinatie met andere extra-uitrustingen.

# CARROSSERIEKLEUREN.

Uitrusting 36 | 37

Raadpleeg voor alle mogelijke combinaties uw BMW dealer of de officiële prijslijst van de BMW 1 Serie 3-deurs en 5-deurs.

■ Standaarduitrusting □ Extra-uitrusting



■ Uni 668 Schwarz



■ Uni 300 Alpinweiß

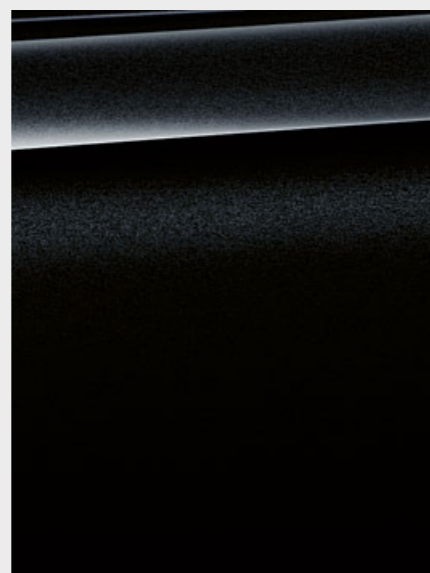

□ Metallic 475 Black Sapphire<sup>1</sup>



□ Metallic A96 Mineralweiß



□ Metallic A83 Glaciersilber

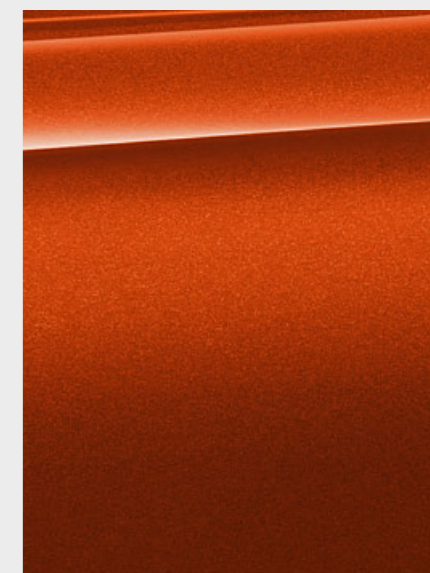

□ Metallic C1X Sunset Orange<sup>1</sup>

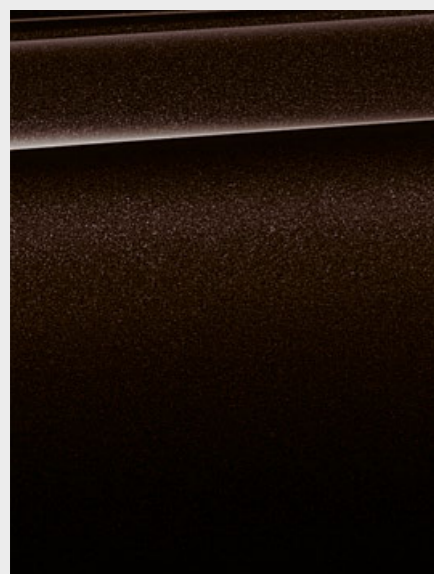

□ Metallic B53 Sparkling Brown

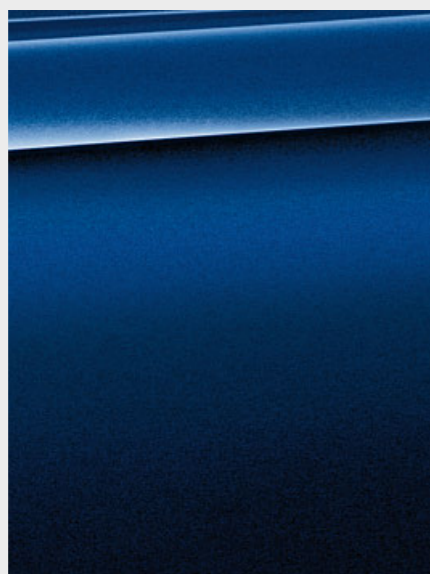

□ Metallic C10 Mediterranblau

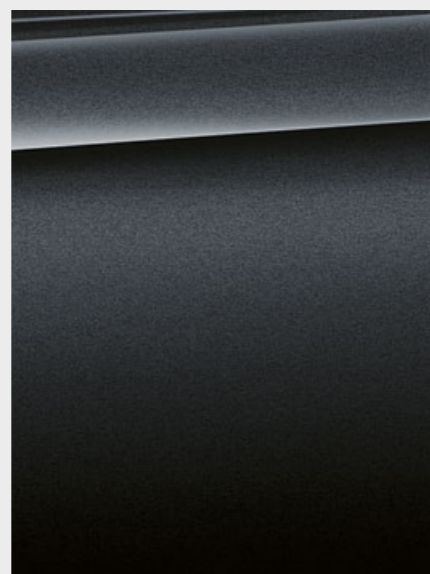

□ Metallic B39 Mineralgrau<sup>1</sup>



□ Metallic A75 Melbourne Rot<sup>1</sup>

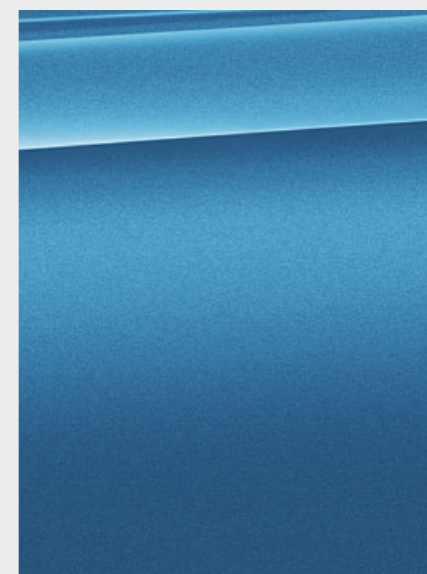

□ Metallic C1R Seaside Blue

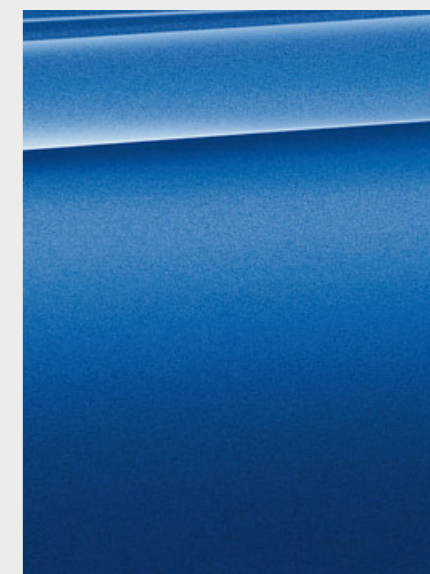

□ Metallic B45 Estoril Blau<sup>2</sup>

## MODEL M SPORT / M140i

**[ Kleurkaarten ]** Op deze en volgende pagina's vindt u de kleuren en materialen voor de BMW 1 Serie 3-deurs en 5-deurs. Laat de combinaties van uw voorkeur op u inwerken of vergelijk de diverse mogelijkheden. De kleurkaarten geven u een eerste indruk. De ervaring leert dat kleuren en materialen in druk niet altijd natuurgetrouw kunnen worden weergegeven. Wij adviseren u dan ook om uw keuze te bespreken met uw BMW dealer. Hij toont u graag de originele kleurstenen, adviseert u met plezier over de combinatiemogelijkheden en heeft een actuele prijslijst voor u klaarliggen.

**[ BMW Configurator ]** Alvast een voorproefje? U kunt uw eigen BMW 1 Serie 3-deurs en 5-deurs, met alle actuele motoren, kleuren en uitrustingen, ook samenstellen met de BMW Configurator op [www.bmw.nl](http://www.bmw.nl).

<sup>1</sup> Ook als optie leverbaar voor Model M Sport.

<sup>2</sup> De hier getoonde carrosseriekleur is exclusief leverbaar voor Model M Sport en de BMW M140i/M140i xDrive.

# BEKLEDINGEN, INTERIEURLIJSTEN/-KLEUREN EN HEMELBEKLEDINGEN.

Zie voor de volledige standaard- en extra-uitrusting de officiële prijslijst.

■ Standaarduitrusting □ Extra-uitrusting

## STOF

Leverbaar voor



■ Basis

**Stof Move**  
BDAT Anthrazit<sup>1</sup>



□ Basis  
■ Sport Edition

**Stof Corner**  
CCL1 Anthrazit met  
accent Grau

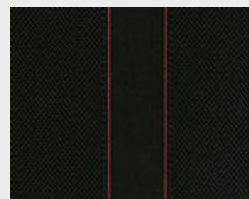

■ Sport Edition

**Stof Corner**  
CCL2 Anthrazit met  
accent Rot

## STOF- LEDERCOMBINATIE

Leverbaar voor



□ Basis

**Stof-leder-  
combinatie Path**  
CPH6 Silber/  
Schwarz<sup>2</sup>

## LEDER

Leverbaar voor



□ Basis  
□ Sport Edition  
□ M Sport Edition

**Leder Dakota**  
LCCX Oyster



□ Sport Edition

**Leder Dakota**  
LCL3 Schwarz met  
accent Rot

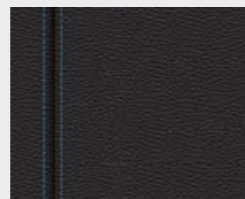

■ M Sport Edition

**Leder Dakota**  
LCNL Schwarz,  
contraststiksel Blau

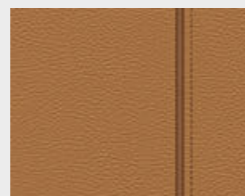

□ Basis  
□ Sport Edition  
□ M Sport Edition

**Leder Dakota**  
LCRY Cognac,  
accent Braun



□ Basis  
□ Sport Edition  
□ M Sport Edition

**Leder Dakota**  
LCSW Schwarz

## INTERIEURLIJSTEN

Leverbaar voor



■ Basis

**4CG Satinsilber**  
matt



□ Basis  
■ Sport Edition  
■ M Sport Edition

**4LU Schwarz** hoog-  
glans met accent-  
lijst Perlglanz Chrom

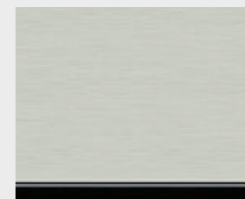

□ Basis  
□ Sport Edition  
■ M Sport Edition

**4FT Aluminium**  
Längsschliff fein met  
accentlijst Schwarz  
hoogglans

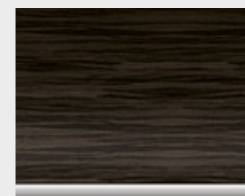

□ Basis  
□ Sport Edition  
□ M Sport Edition

**4LR Edelhoutuit-  
voering Fineline**  
Stream, accentlijst  
Perlglanz Chrom

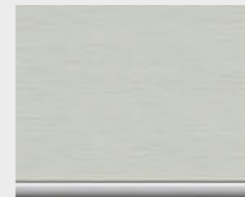

□ Basis  
□ Sport Edition  
■ M Sport Edition

**4LS Aluminium**  
Längsschliff fein,  
accentlijst Perlglanz  
Chrom

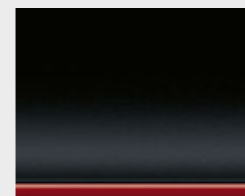

■ Sport Edition

**4LV Schwarz** hoog-  
glans met accentlijst  
Korallrot matt

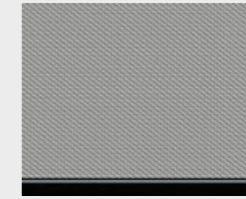

■ M Sport Edition

**4WG Aluminium**  
Hexagon met  
accentlijst Schwarz  
hoogglans

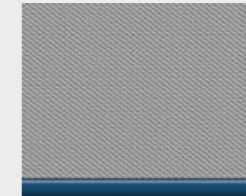

■ M Sport Edition

**4WF Aluminium**  
Hexagon met  
accentlijst Blau matt

## INTERIEURKLEUREN

Leverbaar voor

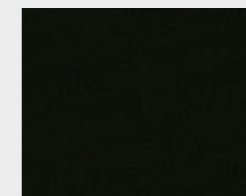

■ Basis  
■ Sport Edition  
■ M Sport Edition

**Schwarz**

## BMW INDIVIDUAL HEMELBEKLEDING

Leverbaar voor

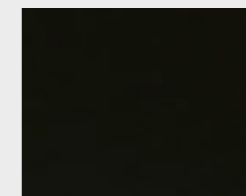

□ Basis  
□ Sport Edition  
■ M Sport Edition

**BMW Individual**  
hemelbekleding  
775 Anthrazit

<sup>1</sup> Uitsluitend leverbaar in combinatie met standaardstoelen.

<sup>2</sup> Niet leverbaar in combinatie met sportstoelen.

De interieurkleur is afhankelijk van de gekozen bekledingskleur.

# WIELEN EN BANDEN.

Zie voor de volledige standaard- en extra-uitrusting de officiële prijslijst.



□ Lichtmetalen BMW wielen in dubbelspaak styling 655, 7,5 J x 17 inch met bandenmaat 225/45 R 17.



□ Lichtmetalen BMW wielen in turbine styling 406, BMW EfficientDynamics, aerodynamisch geoptimaliseerd, uitgevoerd in Bicolor Orbitgrau en hoogglans gepolijst, 7 J x 16 inch met bandenmaat 205/55 R 16.



□ Lichtmetalen BMW wielen in Y-spak styling 380, 7 J x 17 inch met bandenmaat 205/50 R 17.



□ Lichtmetalen BMW wielen in dubbelspaak styling 385, met bredere achterbanden, voor 7,5 J x 18 inch met bandenmaat 225/40 R 18, achter 8 J x 18 inch met bandenmaat 245/35 R 18.



□ Lichtmetalen BMW wielen in sterspaak styling 654, 7 J x 16 inch met bandenmaat 205/55 R 16.



□ Lichtmetalen M wielen in dubbelspaak styling 460 M, met bredere achterbanden, voor 7,5 J x 20 inch met bandenmaat 225/45 R 17, achter 8 J x 20 inch met bandenmaat 245/40 R 17.<sup>1</sup>



□ Lichtmetalen M wielen in dubbelspaak styling 719 M, uitgevoerd in Bicolor Jetblack, met bredere achterbanden, voor 7,5 J x 18 inch met bandenmaat 225/40 R 18, achter 8 J x 18 inch met bandenmaat 245/35 R 18.<sup>1</sup>



□ Lichtmetalen M wielen in dubbelspaak styling 436 M, met bredere achterbanden, voor 7,5 J x 18 inch met bandenmaat 225/40 R 18, achter 8 J x 18 inch met bandenmaat 245/35 R 18.<sup>2</sup>



□ Lichtmetalen M wielen in dubbelspaak styling 436 M, uitgevoerd in Orbitgrau metallic, met bredere achterbanden, voor 7,5 J x 18 inch met bandenmaat 225/40 R 18, achter 8 J x 18 inch met bandenmaat 245/35 R 18.<sup>3</sup>



□ Lichtmetalen BMW wielen in sterspaak styling 660, uitgevoerd in Bicolor Orbitgrau, hoogglans gepolijst, met bredere achterbanden en noodloopeigenschappen, voor 7,5 J x 19 inch met bandenmaat 225/35 R 19 88Y XL, achter 8 J x 19 inch met bandenmaat 245/30 R 19 89Y XL.

# ORIGINELE BMW ACCESSOIRES.

Uitrusting 40 | 41

■ Standaarduitrusting □ Extra-uitrusting ○ Origineel BMW accessoire



○ Dakbox 320, voor maximaal 5 paar ski's en passend op alle BMW dakdraagsystemen. Te openen van beide kanten, met 3-voudige centrale vergrendeling per zijde.

○ 19-Inch lichtmetalen BMW wielen in dubbelspaak styling 624, uitgevoerd in Bicolor Schwarz matt, aan de buitenkant hoogglans gepolijst, met M logo. Complete RDC-zomerwielenset met bredere achterbanden en noodloopeigenschappen, voor 7,5 J x 19 inch met bandenmaat 225/35 R 19 88Y XL, achter 8 J x 19 inch met bandenmaat 245/30 R 19 89Y XL.



○ De fietsachterdrager Pro 2.0 is licht en toch stabiel. Hij kan 60 kg aan. De drager is gemakkelijk in het gebruik. Er passen twee fietsen op (ook elektrische) en uitbreiding voor een derde fiets is mogelijk. De kantelfunctie maakt het gemakkelijk om bij de bagageruimte te komen.



○ Het transparante BMW Head-Up Display geeft navigatie-aanwijzingen en auto-informatie weer in het directe gezichtsveld van de bestuurder.



○ Het sleuteletui van hoogwaardig leder is met een stijlvolle metalen pin aan de sleutel bevestigd.

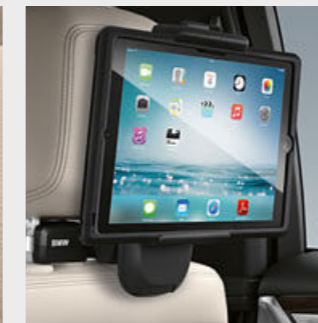

○ Veilig houvast voor de 9,7" Apple iPad™ 2, 3 of 4. De houder wordt in de basisdrager vastgeklikt, kan 360° worden gedraaid en in de gewenste hoek worden vastgezet.



○ Voorgevormde mat voor de bagageruimte. De robuuste, waterafstotende antislipmat beschermt de bagageruimte tegen vuil en nattigheid. In Schwarz/Hellgrau, passend bij het sportieve interieur.



○ Een bescherming op maat tegen vocht en vuil in de voetenruimtes voorin. De uitvoering in Schwarz/Hellgrau past perfect bij het interieur.

<sup>1</sup> Uitsluitend leverbaar in combinatie met M Sport Edition.

<sup>2</sup> Uitsluitend leverbaar voor M140i en M140i xDrive.

<sup>3</sup> Uitsluitend leverbaar voor Edition Shadow.

BMW 1 SERIE 3-DEURS EN 5-DEURS		116i	118i	120i	125i	M140i M140i xDrive	114d	116d	118d 118d xDrive	120d 120d xDrive	125d
-----------------------------------	--	------	------	------	------	-----------------------	------	------	---------------------	---------------------	------

Gewicht en inhoud											
Ledig gewicht <sup>1</sup> BMW 1 Serie 3-deurs	kg	1375	1375 [1390]	[1450]	[1475]	[1545]	1440	1440 [1470]	1470 [1495]	1490 [1505]	[1555]
Ledig gewicht <sup>1</sup> BMW 1 Serie 5-deurs	kg	1380	1380 [1395]	[1455]	[1475]	[1550]	1440	1440 [1470]	1470 [1495]	1495 [1505]	[1550]
Ledig gewicht <sup>1</sup> BMW 1 Serie 3-deurs / 1 Serie 5-deurs (xDrive)	kg	-	-	-	-	[1615/1615]	-	-	1545/1550	[1570/1575]	-
Toelaatbaar totaalgewicht BMW 1 Serie 3-deurs	kg	1865	1865 [1890]	[1940]	[1965]	[2035]	1930	1930 [1960]	1960 [1985]	1975 [1985]	[2025]
Toelaatbaar totaalgewicht BMW 1 Serie 5-deurs	kg	1870	1870 [1900]	[1945]	[1965]	[2040]	1930	1930 [1960]	1960 [1985]	1975 [1985]	[2020]
Toelaatbaar totaalgewicht BMW 1 Serie 3-deurs / 5-deurs (xDrive)	kg	-	-	-	-	[2090/2090]	-	-	2015/2020	[2045/2050]	-
Laadvermogen	kg	565	565 [580] <sup>6</sup>	[565]	[565]	[565]	565	565 [565]	565 [565]	555 <sup>9</sup> [555]	[545]
Laadvermogen (xDrive)	kg	-	-	-	-	[550]	-	-	545	[550]	-
Toelaatbaar aanhangergewicht ongeremd	kg	650	650 [650]	[670] <sup>8</sup>	[680]	-	-	690 [690]	690 [690]	710 [710]	[710] <sup>7</sup>
Toelaatbaar aanhangergewicht ongeremd (xDrive)	kg	-	-	-	-	-	-	-	710	[750]	-
Toelaatbaar aanhangergewicht geremd bij een maximale hellingshoek van 12% / 8%	kg	1200/1200	1300/1500 [1300/1500]	[1500/1500]	[1500/1500]	-	-	1500/1500 [1500/1500]	1300/1500 [1300/1500]	1300/1500 [1300/1500]	[1500/1500]
Toelaatbaar aanhangergewicht geremd bij een maximale hellingshoek van 12% / 8% (xDrive)	kg	-	-	-	-	-	-	-	1500/1500	[1500/1500]	-
Inhoud bagageruimte	l	360-1200	360-1200	360-1200	360-1200	360-1200	360-1200	360-1200	360-1200	360-1200	360-1200

Motor <sup>2,3</sup>											
Cilinders/kleppen per cilinder		3/4	3/4	4/4	4/4	6/4	3/4	3/4	4/4	4/4	4/4
Cilinderinhoud	cm <sup>3</sup>	1499	1499	1998	1998	2998	1496	1496	1995	1995	1995
Max. vermogen/toerental	kW (pk)/ 1/min	80 (109)/ 4250	100 (136)/ 4400	135 (184)/ 5000	165 (224)/ 5200-6500	250 (340)/ 5500	70 (95)/ 4000	85 (116)/ 4000	110 (150)/ 4000	140 (190)/ 4000	165 (224)/ 4400
Max. koppel/toerental	Nm/ 1/min	180/ 1250-4250	220/ 1250-4300	270/ 1350-4600	310/ 1400-5000	500/ 1520-4500	235/ 1750-2250	270/ 1750-2250	320/ 1500-3000	400/ 1750-2500	450/ 1500-3000

Krachtoverbrenging											
Aandrijfwijze		achterwielen	achterwielen	achterwielen	achterwielen	achterwielen/ voor- en achterwielen	achterwielen	achterwielen	achterwielen/ voor- en achterwielen	achterwielen/ voor- en achterwielen	achterwielen
Standaardtransmissie		6-versnellingsbak handgeschakeld	6-versnellingsbak handgeschakeld	8-traps Steptronic	8-traps Steptronic	8-traps Steptronic Sport	6-versnellingsbak handgeschakeld	6-versnellingsbak handgeschakeld	6-versnellingsbak handgeschakeld	6-versnellingsbak handgeschakeld	8-traps Steptronic
Standaardtransmissie (xDrive)		-	-	-	-	8-traps Steptronic Sport	-	-	6-versnellingsbak handgeschakeld	8-traps Steptronic	-

Rijprestaties <sup>2</sup>											
Topsnelheid	km/h	195	210 [210]	[225]	[243]	[250] <sup>4</sup>	185	200 [200]	212 [212]	228 [228]	[240]
Topsnelheid (xDrive)	km/h	-	-	-	-	[250] <sup>4</sup>	-	-	210	[222]	-
Acceleratie 0-100 km/h	s	10,9	8,5 [8,7]	[7,1]	[6,1]	[4,6]	12,4	10,5 [10,5]	8,4 [8,2]	7,2 [7,1]	[6,4]
Acceleratie 0-100 km/h (xDrive)	s	-	-	-	-	[4,4]	-	-	8,5	[6,9]	-

Verbruik en emissie <sup>2,3</sup>											
Verbruik binnen bebouwde kom	l/100 km	7,5-7,1	7,4 [7,2-6,8]	[7,3-7,2]	[7,5-7,4]	[9,5-9,3]	4,8-4,6	4,9-4,8 [5,0]	5,3-5,1 [5,2-5,1]	5,4-5,3 <sup>10</sup> [5,2]	[5,5-5,4]
Verbruik binnen bebouwde kom (xDrive)	l/100 km	-	-	-	-	[10,1-9,9]	-	-	6,2-6,1	[6,0-5,8]	-
Verbruik buiten bebouwde kom	l/100 km	5,3-4,9	5,5-5,0 [5,2-4,9]	[5,5-5,1]	[5,7-5,1]	[6,2]	3,9-3,8	4,0-3,9 [4,2-4,1]	4,1-3,9 [4,2-4,1]	4,3-4,2 [4,2]	[4,3-4,2]
Verbruik buiten bebouwde kom (xDrive)	l/100 km	-	-	-	-	[6,8-6,7]	-	-	4,7-4,6	[4,8-4,7]	-
Verbruik gemiddeld	l/100 km	5,9	6,0-5,9 [5,8-5,6]	[6,0-5,9]	[6,2-6,0]	[7,4]	4,2-4,1	4,3-4,2 [4,5-4,4]	4,6-4,4 [4,5-4,4]	4,7-4,6 [4,6-4,5]	[4,8-4,7]
Verbruik gemiddeld (xDrive)	l/100 km	-	-	-	-	[7,9]	-	-	5,2-5,1	[5,2-5,1]	-
Emissienorm (typegoedkeuring)		EU6d-temp	EU6d-temp [EU6d-temp]	[EU6d-temp]	[EU6d-temp]	[EU6d-temp]	EU6c	EU6c [EU6c]	EU6c [EU6d-temp] <sup>11</sup>	EU6c [EU6d-temp]	[EU6c]
CO <sub>2</sub> -emissie gemiddeld	g/km	135-134	137-134 [131-128]	[137-134]	[140-136]	[168]	111-107	114-111 [118-116]	120-115 [118-115]	124-121 [121-120]	[126-123]
CO <sub>2</sub> -emissie gemiddeld (xDrive)	g/km	-	-	-	-	[180]	-	-	138-135	[138-135]	-
Tankinhoud, ca.	l	52	52	52	52	52	52	52	52	52	52

Wielen en banden											
Bandenmaat		195/55 R 16 H	195/55 R 16 H	195/55 R 16 W	205/50 R 17 Y	225/40 R 18 Y / 245/35 R 18 Y	205/55 R 16 91 V	205/55 R 16 91 V	205/55 R 16 91 V	205/55 R 16 91 V	205/50 R 17 89 Y
Wielmaat		6,5 J x 16	6,5 J x 16	6,5 J x 16	7 J x 17	7,5 J x 18 / 8 J x 18	7 J x 16	7 J x 16	7 J x 16	7 J x 16	7 J x 17
Materiaal		staal	staal	staal	lichtmetaal	lichtmetaal	staal	staal	staal	staal	lichtmetaal

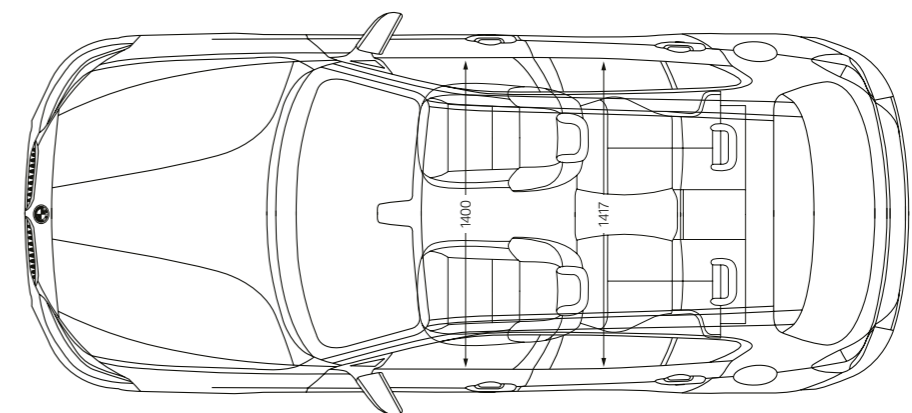
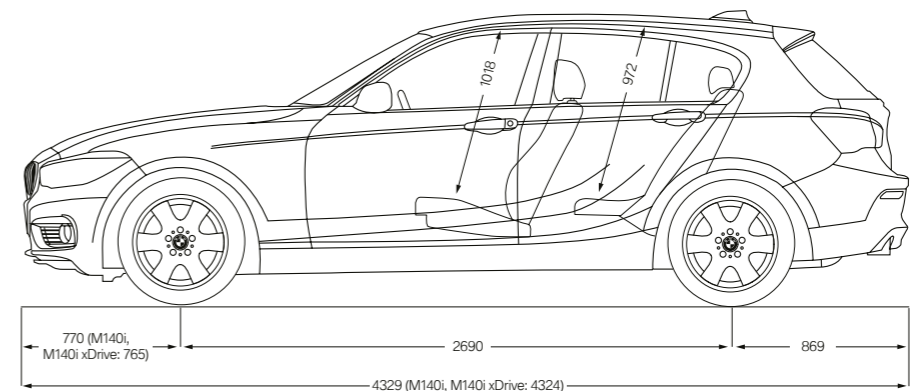
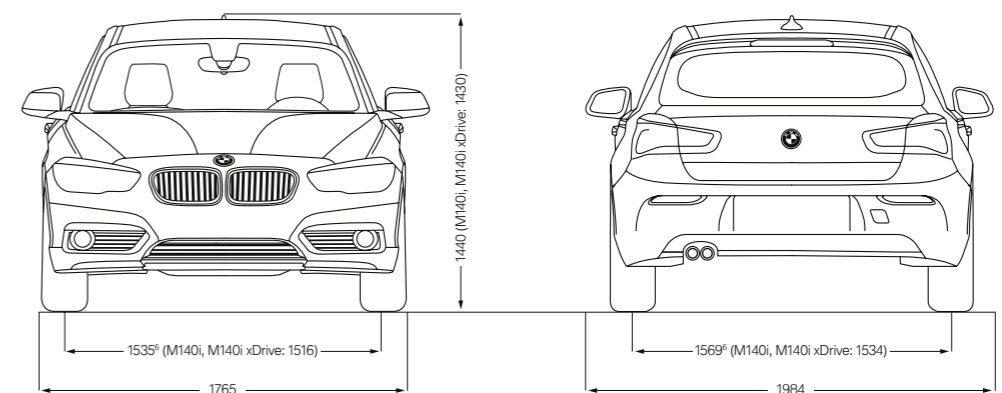

Alle afmetingen in de technische tekeningen in millimeter (hier afgebeeld voor de BMW 1 Serie 5-deurs). De interieurmaten van de BMW 1 Serie 3-deurs wijken hier ten dele van af.

- Fabrieksopgave. De RDW-gewichten liggen 100 kg lager. Ledig gewicht geldt voor modellen in standaarduitvoering. In het leeggewicht is rekening gehouden met een voor 90% volle tank en 75 kg voor de bestuurder. Extra-uitrustingen en accessoires kunnen dit gewicht verhogen, het laadvermogen en, bij invloed op de aerodynamica, de topsnelheid veranderen.
- De benzinemotoren zijn geschikt voor een brandstofkwaliteit van RON 91 en hoger, met een maximaal ethanolaandeel van 10 % (E10). Het gebruik van een brandstofkwaliteit van RON 95 wordt aangeraden. De hier vermelde waarden voor vermogen, rijprestaties en verbruik gelden bij gebruik van een brandstofkwaliteit van RON 98.
- De hier vermelde waarden voor brandstofverbruik en CO<sub>2</sub>-emissie zijn vastgesteld op basis van de voorgeschreven meetprocedure VO (EU) 2007/715 in de versie die geldt voor typegoedkeuring van de auto. De waarden gelden voor modellen in standaarduitvoering en zijn afhankelijk van de gekozen wiel-/bandenmaat (de laagste waarde geldt telkens in combinatie met de standaard geleverde wielen, de hoogste voor optionele wielen). Andere extra-uitrustingen en de persoonlijke rijstijl kunnen deze waarden eveneens beïnvloeden. De waarden zijn reeds op basis van de nieuwe WLTP-testcyclus vastgesteld en voor een betere vergelijkbaarheid omgerekend naar NEDC. Bij het berekenen van belastingen en andere voertuiggerelateerde heffingen die (ook) rekening houden met de CO<sub>2</sub>-emissie kunnen andere dan de hier vermelde waarden gelden.
- Elektronisch begrensd.
- Afwijkende waarde voor 118i 3-deurs: 565 [575] kg.
- Afwijkende spoorbreedte voor bij 125i, 114d, 116d, 118d, 120d en 125d: 1521 mm; bij 118d xDrive, 120d xDrive: 1522 mm. Afwijkende spoorbreedte achter bij 125i, 120d, 125d, 118d xDrive en 120d xDrive: 1556 mm.
- Afwijkende waarde voor 125d 3-deurs: [740] kg.
- Afwijkende waarde voor 120i 3-deurs: [680] kg.
- Afwijkende waarde voor 120d 3-deurs: 560 kg.
- Afwijkende waarde voor 120d 3-deurs: 5,4 - 5,2 l
- Afwijkende emissienorm voor 118d xDrive: EU6c
- Waarden tussen [ ] gelden voor uitvoeringen met Steptronic transmissie.

**BMW M140i xDRIVE 5-DEURS ALS EDITION SHADOW:**

M Performance TwinPower Turbo 6-cilinder benzinemotor met 250 kW (340 pk), 18-inch lichtmetalen M wielen in dubbelspaak 719 M Jetblack, carrosseriekleur Estoril Blau metallic, bekleding in leder Dakota Schwarz met accent Blau, interieurlijsten in Aluminium Hexagon met accentlijst in Schwarz hoogglans.

**BMW 125i 3-DEURS ALS EDITION SPORT LINE SHADOW:**

BMW TwinPower Turbo 4-cilinder benzinemotor met 165 kW (224 pk), 17-inch lichtmetalen BMW wielen in dubbelspaak styling 725, uitgevoerd in Orbitgrau, hoogglans gepolijst, carrosseriekleur Melbourne Rot metallic, bekleding in leder Dakota Schwarz met accent Rot, interieurlijsten in Schwarz hoogglans met accentlijst in Korallrot matt.

Deze brochure behandelt de Nederlandse versies. De afgebeelde uitvoeringen bevatten deels opties die niet tot de standaarduitrusting behoren. In andere lidstaten van de Europese Unie zijn, op grond van onder meer wettelijke bepalingen, afwijkingen mogelijk van de hier beschreven uitvoeringen en uitrustingen, in standaard- en/of optionele specificaties. Sommige uitvoeringen kunnen achteraf niet in dezelfde mate als andere uitvoeringen worden aangepast of worden voorzien van accessoires. Raadpleeg altijd uw BMW dealer over de door hem aangeboden uitvoeringsconfiguraties en de aanpassings- en uitbreidingsmogelijkheden daarvan. Wijzigingen in constructie en/of uitrusting en/of mogelijkheden, alsmede drukfouten, voorbehouden. Stand: maart 2019.

© BMW AG, München/Duitsland. Nadruk, geheel of gedeeltelijk, uitsluitend met schriftelijke toestemming van BMW AG, München.

411 001 044 65 1 2019 CB. Gedrukt in Duitsland 2019.

