

De BMW 5-serie touring

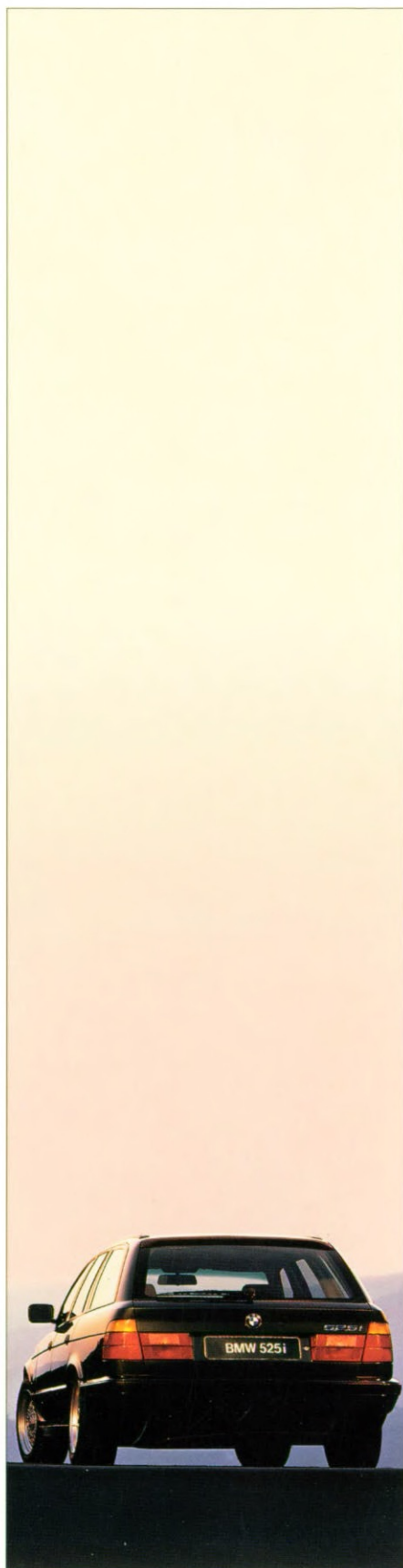

De weg naar succes wordt gemarkeerd door talrijke uiteenlopende voorwaarden. Een vereiste voor ons is bijvoorbeeld om de moed te tonen eigen ideeën te realiseren. Een tweede is, de balans te vinden tussen vorm en functie. Wij hebben dat hele traject afgelegd met als einddoel de BMW 5-serie touring. U mag zelf de conclusie trekken: zijn



concept, zijn ruimte-aanbod, zijn rijeigenschappen en zijn veiligheidsniveau zetten overtuigende maatstaven – steeds weer.

Inhoud

Views 3-11	Interieur 16-17	Tabellen:	Extra-uitrusting 21	Kleuren en bekledingen 24-25
Aandrijving 12-15	BMW service en BMW Lease 18	Standaard- uitrusting 19-20	Technische gegevens 22-23	



De bijzondere limousine. De BMW 5-serie touring inspireert door zijn veelzijdigheid, herkenbaar in tal van functionele details, zoals de separaat openende achterrait. Bovendien laat het uitrustingscomfort nauwelijks te wensen over.



Karaktervol design en overtuigend van formaat: de BMW 5-serie touring heeft een onmiskenbare identiteit. Hij voldoet aan de hoogste eisen als het gaat om comfort en kwaliteit. De keuze voor deze automobiel kan zowel rationeel als emotioneel zijn. Van rijplezier bent u in elk geval verzekerd.





Individualiteit op het hoogste niveau, ofwel de uitstraling van de BMW 5-serie touring. De eerste aanblik van deze automobiel laat geen twijfel over de beweegredenen van de BMW ingenieurs. Zij hebben op verbluffende wijze vorm en functie gecombineerd.



Kwaliteit spreekt uit details. De achterklep opent hoog en de til-drempel ligt laag.

Daardoor is in- en uitladen van bagage heel gemakkelijk.



De straffe, maar toch comfortabele vering is een kenmerk van BMW. De gunstige gewichtsverdeling van 50 % op de voor- en 50 % op

de achteras combineert op ideale wijze maximale veiligheid met zeer hoog rijcomfort.





De BMW touring beschikt over een groot koppel. Deze 5-serie kan hoge aanhangergewichten trekken.



Het veelzijdige alternatief. De BMW 5-serie touring overtuigt door zijn handige details. Het gevoel van individuele

bewegingsvrijheid wordt nog geaccentueerd door het royale en variabele ruimte-aanbod.

Kwaliteit en functie zijn in het oog springende kenmerken in het interieur van de BMW 5-serie touring. De royale binnenruimte, het exclusieve comfort, de voorbeeldige ergonomie en de hoogwaardige materialen scheppen een atmosfeer van aangename ontspanning. En dat is vooral op de lange afstand belangrijk.



Kwaliteit in afwerking. Bij de BMW 5-serie touring is ook de gehele bagageruimte bekleed met een even fraai als sterk tapijt. De vlakke laadruimte

laat zich nog eens aanzienlijk vergroten door de deelbare rugleuning van de achterbank naar voren te klappen.



Vooruitstrevende techniek is een van de kenmerken waardoor BMW zich reeds lange tijd onderscheidt. Zoals altijd ligt het accent daarbij op onze krachtige motoren en het sportieve, veilige onderstel. De perfecte samenwerking tussen aandrijving en wielophanging garandeert het hoge BMW niveau van sublieme handling en actieve veiligheid.

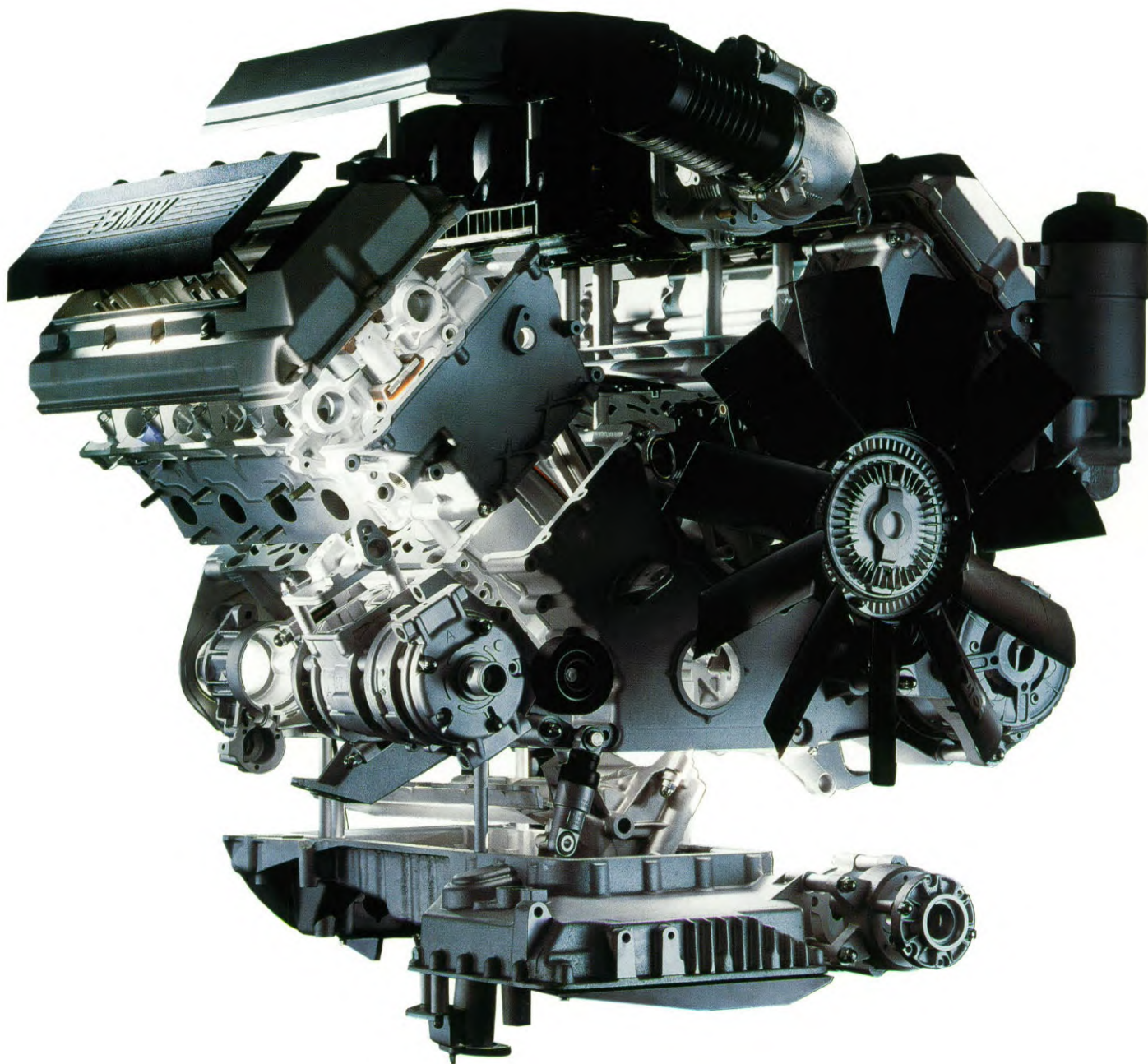

Voor werkelijk indrukwekkende rijprestaties zorgen de robuuste achtcilinders waarmee

de 530i en 540i touring modellen zijn uitgerust. Typisch BMW zijn hun soevereine

draaieigenschappen: elastisch en soepel, krachtig en geruisarm, en met een voor deze

klasse verrassend gunstig verbruik.

De Digitale Motor Elektronica (DME) en Digitale Diesel Elektronica (DDE) zijn beproefde managementsystemen van BMW, die mede zorgen voor de hoge prestatiecijfers en gunstige verbruikswaarden van de moderne krachtbronnen.



De door BMW ontwikkelde **Digitale Motor Elektronica (DME)** is een voorbeeld van toonaangevend, innovatief motormanagement. Met uiterste precisie regelt de DME alle motorfuncties, zoals ontsteking, inspuiting en lambda-regeling. Hij zorgt daarbij onder alle bedrijfsomstandigheden voor een optimaal vermogen in combinatie met een laag verbruik en gunstige emissies.

De **variabele nokkenassturing (VANOS)** verstelt, op commando van de DME – via hydraulisch-mechanische weg en afhankelijk van motortoerental en stand van het gaspedaal – de nokkenas van de inlaatkleppen over 12,5°. In het onderste toerengebied openen de kleppen laat ter verbetering van het stationair draaien. In het middelste toerenbereik worden de inlaatkleppen vroeg geopend, voor een aanzienlijk hoger koppel en een interne uitlaatgasrecirculatie, waardoor het brandstofverbruik daalt en het emissiegedrag verbetert. Bij hoge toeren worden de inlaatkleppen weer later geopend, voor benutting van het volle vermogen.

De **Digitale Diesel Elektronica (DDE)** regelt elektronisch het inspuitmoment en de hoeveelheid brandstof alsmede de turbodruk. Hierdoor wordt onder alle bedrijfsomstandigheden een ongekennde mate van precisie in de motorregeling bereikt. Het rendement neemt toe, de motor loopt soepeler en stiller en de hoeveelheid schadelijke uitlaatgassen neemt af. De ideale combinatie voor een diesel is een turbocompressor samen met robuuste 2-kleppentechniek. Het resultaat: een betere verbranding, meer vermogen, een hoger koppel. Zo behoren de BMW tds-motoren met hun vermogen van 105 kW bij 4800/min tot de absolute top in de klasse tot 2,5 liter cilinderinhoud.

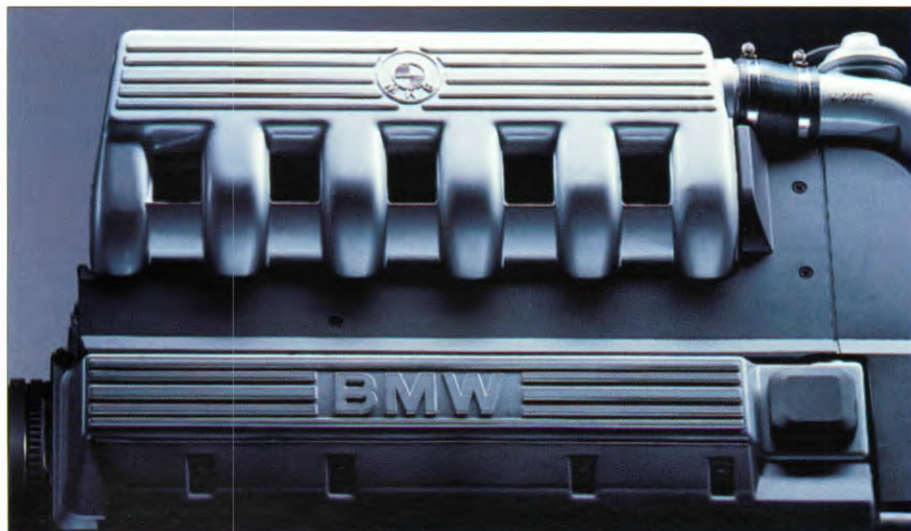

De gecultiveerde zescilinder turbodiesels in de 525td en 525tds (met intercooler) worden gekenmerkt door hun buitengewoon rustige draai-

eigenschappen. Een speciaal door BMW ontwikkelde wervelkamermethode zorgt in combinatie met de DDE, de uitlaatgas-recirculatie en de diesel-

katalysator voor een verantwoorde vorm van dynamiek.

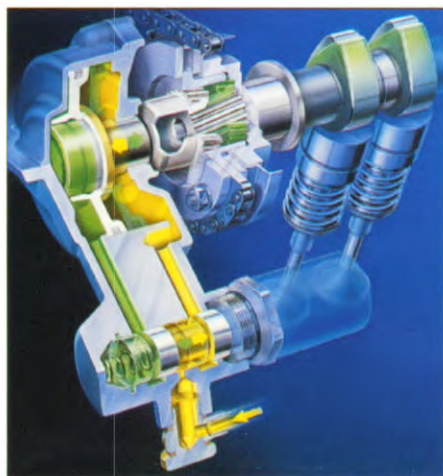

De moderne zescilinder BMW benzinemotoren in de 520i en 525i overtuigen door hun elasticiteit en souplesse. Daarbij waarborgt de variabele nokkenassturing (VANOS) grotere trekkracht, minder brandstofverbruik en gunstiger uitlaatgasemissies.

In het BMW veiligheidssysteem **F.I.R.S.T.** (Fully Integrated Road Safety Technology) zijn alle belangrijke elementen voor de omvangrijke bescherming bij het autorijden op elkaar afgestemd: actieve en passieve veiligheid, zowel voor inzittenden en mede-weggebruikers als voor de auto zelf.

Actieve veiligheid biedt onder meer het onderstel, dat is ontwikkeld met het oog op subliem weggedrag. Dit wordt ondersteund door het uitstekende remsysteem en het standaard ABS, dat continu verder wordt verfijnd. Ook de exacte, bekrachtigde besturing met zijn gevoelige, precieze terugmelding helpt kritieke situaties te vermijden.

De **Automatische Stabiliteits- en Tractie Controle (ASC + T)** verhindert doordraaien van de aangedreven wielen en waarborgt de best mogelijke stabiliteit. Tot een snelheid van 40 km/h bouwt de Tractie Controle (T) een remmoment op. Omdat het linker- en het rechterwiel onafhankelijk van elkaar worden afgeremd, is de ASC + T vergelijkbaar met een sperddifferentieel, waarbij de werking variabel is van 0 tot bijna 100 %. Dreigt tractieverlies op te treden bij hogere snelheid, dan vermindert de DME het aandrijfkoppel navenant. De ASC + T kan, indien gewenst, worden uitgeschakeld.

De hydraulische **niveauregeling op de achteras** is een zinnvolle standaardvoorziening op de BMW 5-serie touring (m.u.v. 518i), wanneer deze zwaarder wordt belast of bijvoorbeeld een aanhanger moet trekken. Dit systeem houdt de auto aan de achteras op gelijke hoogte, waardoor comfort en bodemvrijheid gelijk blijven.

De **veiligheidschassis** van de BMW 5-serie touring biedt u een veelomvattende passieve veiligheid op BMW niveau. Voorbeelden zijn de bumpers met regeneratieve schokdempers, gemakkelijk verwisselbare vervormingselementen, geïntegreerde flankbescherming, een stabiele dragerstructuur, verstevigde dorpels en vormvaste zetel-bevestigingselementen.

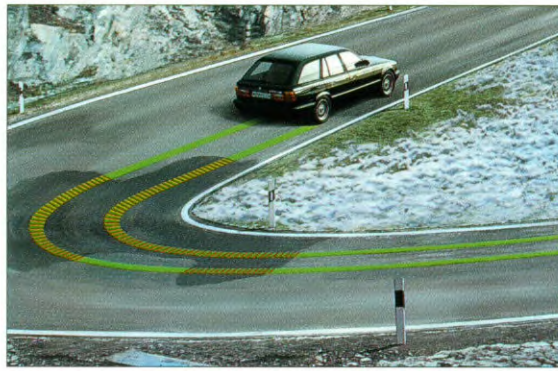

De BMW 5-serie biedt een veelomvattende actieve veiligheid: bijvoorbeeld dankzij **ASC + T** (optie). Dit verhindert een

doordraaien van de aangedreven wielen en biedt daardoor meer stabiliteit en tractie op slecht of glad wegdek.



De extreem torsiestijve veiligheidschassis met flankbescherming biedt de hoogste mate van passieve veiligheid. Via geprogrammeerde vervorming wordt bij een aanrijding

de energie gericht over de auto verdeeld en geabsorbeerd. Daarbij blijft het passagierscompartiment verregaand intact.



De **airbags** voor bestuurder en (m.u.v. 518i) voorpassagier beschermen bij een frontale aanrijding hoofd en bovenlichaam. Bij een aanrijding met een vooraf gedefinieerde minimale botskracht activeren crashsensoren de ontsteking van de drijfstof, waarna de airbags in milliseconden worden opgeblazen. Uiteraard dient ook de voorpassagier de veiligheidsgordel te dragen. Neemt u tevens de gebruiksvoorschriften in acht met betrekking tot de plaatsing van een kinderzitje op de rechtervoorzetel.

De **bescherming van de auto** wordt vooral verzorgd door regeneratieve schokdempers en veringselementen. Zo wordt bij kleinere aanrijdingen schade geheel vermeden of tot een minimum beperkt.

Toonaangevend voor de **bescherming van andere verkeersdeelnemers** en ter vermindering van hun letselrisico, zijn behalve de botsenergie absorberende kreukelzones ook de deels verzonken ruitewissers en de afgeronde carrosserievorm.

Voor de **passieve veiligheid** tellen onder meer de extreem torsiestijve veiligheidschassis, de geprogrammeerd vervormbare deukzones, de geïntegreerde flankbescherming en de vormvaste passagierskooi.

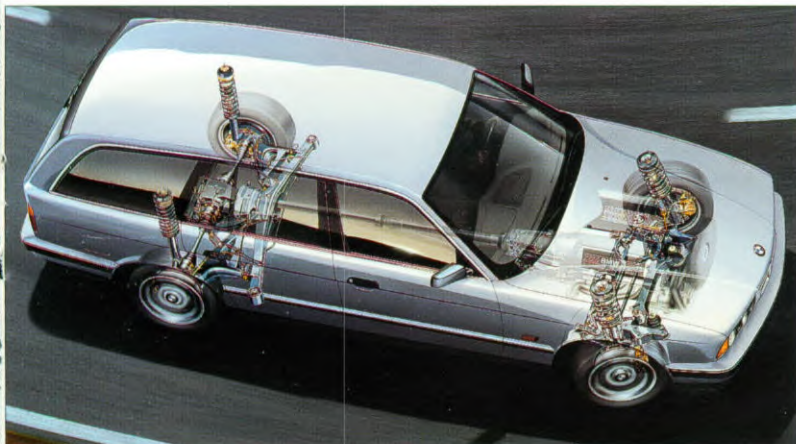

De voorbeeldige rijddynamiek wordt in aanzienlijke mate bepaald door het krachtige onderstel. De straf-comfortabele afstemming zorgt in elke situatie voor een neutraal rijgedrag en voor een toonaangevende actieve veiligheid op BMW niveau.

Hoge BMW kwaliteit. Het interieur van de 5-serie touring is tot in details doordacht. De cockpit is uitgevoerd in het klassieke BMW boogdesign. De hoogwaardige materialen zijn perfect afgewerkt. De toonaangevende ergonomie zorgt voor een aangename atmosfeer en voor ontspannen rijplezier.



De asymmetrisch omklapbare leuning van de achterbank (2/3e links, 1/3e rechts) maakt een grote variatie van de bagageruimte mogelijk. In een handomdraai worden de leuningen ontgrendeld en naar voren op de zitting geklapt. Hierdoor ontstaat een royale ruimte tot aan de rugleuning van de voorzetels.

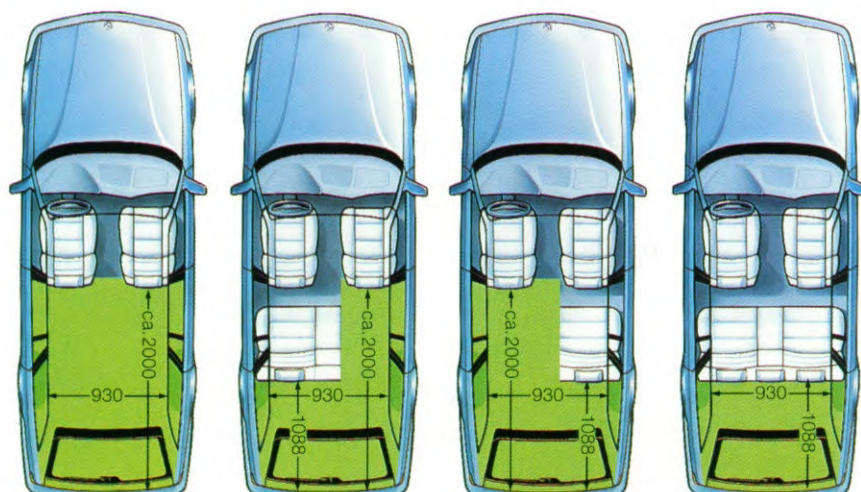



De naar de bestuurder gerichte middenconsole kunt u volgens uw eigen wensen laten uitrusten. Bijvoorbeeld met een buitentemperatuurmeter, een multifunctionele boordcomputer of een airconditioning, eventueel aangevuld met de automatische re-

circulatieregeling (AUC). Uiteraard kunt u ook het interieur volgens uw persoonlijke smaak vormgeven: bijvoorbeeld met de exclusieve edelhoutuitrusting in gepolitoerd wortelnotenhout.

De comfortabele standaardvoorzetsels van BMW bieden uitstekend comfort voor de lange afstand. De speciale schaalbouwmethode draagt bij aan de veilige ondersteuning van het lichaam, waardoor lange ritten aanzienlijk minder vermoeien. De als optie verkrijgbare sportzetsels voor bestuurder en



voorpassagier bieden perfecte zijdelingse steun. Bovendien kunt u bij deze zetels de lengte van de zitting verstellen.

De **CFK-vrije airconditioning** met gescheiden temperatuurregeling voor bestuurder en voorpassagier zorgt altijd voor een individueel en aangenaam klimaat, onafhankelijk van de rijsnelheid en de aanjagerstand. Bovendien kan met de aanjagerdraaiknop de automatische defrost-functie worden ingesteld. Het geïntegreerde microfilter zuivert de ventilatielucht van microdeeltjes zoals stuifmeel, stof en roet.

De **Automatische Recirculatieregeling (AUC)** zorgt ervoor dat schadelijke stoffen uit de buitenlucht niet in het interieur kunnen doordringen. Het systeem herkent bijvoorbeeld koolmonoxyde, stikstof en ethanol. Het schakelt bij een te hoge concentratie van schadelijke stoffen voor een beperkte tijdsduur over op recirculatie.

Het uitwisselbare **microfilter** zorgt voor een nog beter interieurklimaat. De van buiten toegevoerde lucht wordt zorgvuldig gefilterd, waardoor deeltjes met een afmeting groter dan 5 micrometer (stuifmeel, stof, roet, asbest en schadelijke kiemen) volledig worden verwijderd. Zelfs kleinere deeltjes worden nog gefilterd.

Bij de individuele BMW bescherming werken de in hoogte **verstelbare veiligheids gordel**, de gordel-slotspanner, het zetel-steunelement en de airbag als een eenheid. De gordel-slotspanner zorgt ervoor dat bij een aanrijding de gordel het lichaam strakker omspannt. Het wigvormige steunelement voorin de zetel vult de werking van de gordel-slotspanner aan. Het helpt voorkomen dat de bestuurder en de voorpassagier bij een aanrijding onder de heupgordel doorschuiven (submerging-effect).

Wat wij verlangen van onze automobielen, geldt ook voor onze service aan de klanten. Kwaliteit alom. De aanschaf van een BMW als begin van een partnership. Uw BMW dealer staat u vakkundig en vriendelijk ter zijde. Tot onze omvangrijke dienstverlening behoren ook de BMW Service Card, de BMW Klanten Informatie Service en BMW Lease.

Hooggekwalificeerd personeel en modern uitgeruste werkplaatsen waarborgen voorbeeldige servicekwaliteit. Bijvoorbeeld door toepassing van elektronica voor een betrouwbare diagnose van uw BMW. Zodoende kunnen alleen al met behulp van de DME, DDE en de On-Board-diagnose eventuele foutmeldingen worden opgeslagen. Het BMW Diagnose Informatie Systeem in de BMW werkplaats lokaliseert en analyseert een fout precies. Zo wordt tijd en geld bespaard. Vanzelfsprekend gebruikt uw BMW dealer bij reparaties originele BMW onderdelen. Want alleen die zorgen voor kwaliteit, betrouwbaarheid en precisie op BMW niveau. Op deze onderde-

len en het onderhoud geven wij dan ook 12 maanden garantie. Maar voor ons betekent service meer dan uitsluitend werkplaatsprestaties. Bij BMW staat de mens centraal.

Met de BMW Service Card komt u ook dan verder, als u eigenlijk niet meer voort kunt. Noodreparatie, wegslepen, hotelovernachting en huurauto-service maken deel uit van deze dienstverlening. Iedere koper van een nieuwe BMW of van een BMW uit de Huisselectie ontvangt de Service Card ongeveer vier tot zes weken na aflevering van de auto. In noodgevallen onderweg staat de 24-uurs assistentie voor u klaar. Deze service is dag en nacht tele-

fonisch bereikbaar onder nummer 06-0357. Vanuit het buitenland 31-(0)6-0220357. Bovendien zijn in Nederland en vele andere landen de BMW service-automobielen paraat.

Tevens hebben wij een afzonderlijke dienstverlening ingesteld: de BMW Klanten Informatie Service. Hier kunt u terecht met vragen en suggesties van algemene aard over ons merk. Deze service is van maandag t/m vrijdag tussen 09.00 en 17.00 uur telefonisch bereikbaar via het gratis nummer 06-0992234. Schriftelijke vragen en opmerkingen zijn uiteraard eveneens welkom: BMW Klanten Informatie Service, Antwoordnummer 6101, 1380 VB Weesp.



Op maat gesneden is ook de service van BMW Lease. Of het nou één automobiel betreft of een omvangrijk wagenpark. Zaken als financiering, onderhoud en schadeafhandeling zijn bij BMW Lease voortreffelijk verzorgd. En dat geldt evenzeer voor de complete verzekering. Elke leasemaatschappij zal u een scherp gecalculeerd contract aanbieden en haar best doen om aan uw persoonlijke verlangens te voldoen. BMW Lease doet meer. U

merkt dat niet alleen aan de uitmuntende service, maar ook aan het door BMW Lease gehanteerde, gesloten calculatiesysteem. U komt nooit voor verrassingen te staan en u bent verzekerd van een maximale beheersing van de autokosten.

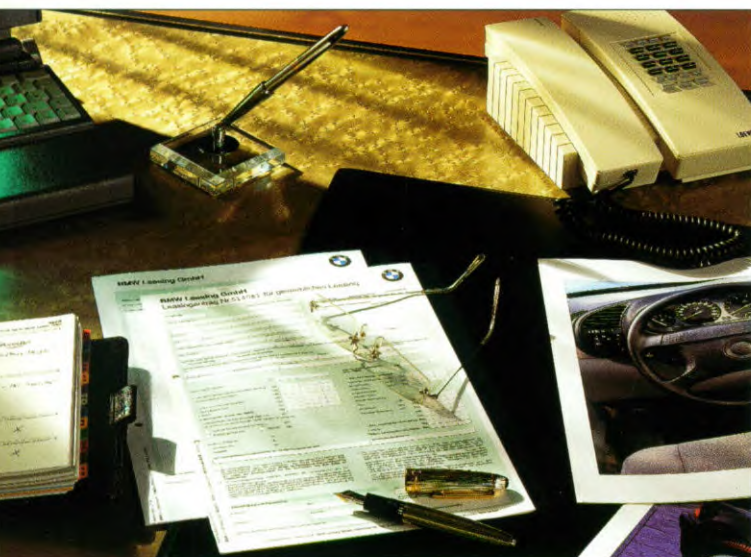

De standaarduitrusting.

Veiligheid	518i	520i	525i	530i	540i	525td	525tds
Airbags voor de bestuurder en (m.u.v. 518i) de voorpassagier	●	●	●	●	●	●	●
Anti-Blokkeersysteem (ABS)	●	●	●	●	●	●	●
Asbestvrije koppelingsplaat en remblokken	●	●	●	●	●	●	●
Automatische gordelhoogteverstelling vóór	●	●	●	●	●	●	●
Automatische veiligheids gordels vóór met gordelslotspanners	●	●	●	●	●	●	●
Centrale portiervergrendeling met ontgrendelingsblokkade en elektronische wegrijbeveiliging (EWS II)	●	●	●	●	●	●	●
Derde remlicht	●	●	●	●	●	●	●
Extreem torsiestijve, geheel stalen carrosserie, tot een geheel samengelast met de bodemgroep	●	●	●	●	●	●	●
Geïntegreerde flankbescherming en rolbeugel in het dak	●	●	●	●	●	●	●
Geprogrammeerd vervormbare kreukelzones	●	●	●	●	●	●	●
In hoogte verstelbare voorzetels in gelaagd-schuimtechniek, met stalen basisvering, zithoekverstelling op bestuurderszetel	●	●	●	●	●	●	●
Parkeerbescherming rondom	●	●	●	●	●	●	●
Remmen:							
- schijfremmen voor/achter	●	●	●	●	●	●	●
- schijven vóór geventileerd		●	●	●	●	●	●
Stuurbekrachtiging	●	●	●	●	●	●	●
Veiligheids-stuurkolom	●	●	●	●	●	●	●
Vervormingselementen vóór, kunststof bumpers voor/achter tot 4 km/h botssnelheid regeneratief	●	●	●	●	●	●	●

Motor

Achtcilinder in V met 4-kleppentechniek				●	●		
Cilinderselectieve anti-pingelregeling	●	●	●	●	●		
Digitale Diesel Elektronica (DDE)						●	●
Digitale Motor Elektronica (DME)	●	●	●	●	●		
Directe ontsteking	●	●	●	●	●		
Drieweg katalysator met verwarmde lambdasonde, actief koolstoffilter, geregelde tankontluchting	●	●	●	●	●		
Intercooling							●
Lichtmetalen cilinderkop(pen)	●	●	●	●	●		
Motorblok en cilinderkoppen uit aluminium, kleppendeckels uit magnesium				●	●		
On-Board-diagnose	●	●	●	●	●	●	●
Referentieveldgestuurde ontsteking	●	●	●	●	●		
Stereo lambda-regeling				●	●		
Turbocompressor						●	●
Variabel inlaatsysteem (DISA)	●						
Variabele nokkenassturing (VANOS)		●	●				
Viercilinder-in-lijn benzinemotor	●						
Volledig sequentiële brandstofinspuiting met koude-startsturing	●	●	●	●	●		
Zescilinder-in-lijn benzinemotor met 4-kleppentechniek		●	●				
Zescilinder-in-lijn dieselmotor						●	●

Aandrijving/onderstel

5-Versnellingsbak	●	●	●	●		●	●
Achteras met langsdraagarmen en extra draagarmen voor een ruimtelijk exacte geleiding van de achterwielen, stabilisatoren		●	●	●	●	●	●
Automatische transmissie: 5-traps EH					●		
Dubbel vlieg wiel (bij handgeschakelde versnellingsbak)			●	●	●	●	●
Dubbel-elastische montage van het differentieel			●	●	●		
Niveauregeling op de achteras		●	●	●	●	●	●
Voorwielophanging met veerbenen met dubbele onderste draaipunten	●	●	●	●	●	●	●

De standaarduitrusting (vervolg).

Carrosserie	518i	520i	525i	530i	540i	525td	525tds
Basis-corrosiebescherming door gedeeltelijk gebruik van verzinkte staalplaat, fosfatering en kathodisch dompellakken	●	●	●	●	●	●	●
Bumpers en dorpels in carrosseriekleur				●	●		
Dubbele halogeen koplampen met dimlicht in ellipsoïde-techniek	●	●	●	●	●	●	●
Elektrisch verstelbare buitenspiegels	●	●	●	●	●	●	●
Groen warmtewerend glas rondom	●	●	●	●	●	●	●
Mistlampen in ellipsoïde-techniek				●	●		
Motorkap, achterklep en achterraut door gasdrukveren ondersteund	●	●	●	●	●	●	●
Ruitewissers met snelheidsafhankelijke aanlegdruk					●		
Verwarme buitenspiegels, ruitesproeiers en linkerportierslot		●	●	●	●	●	●

Binnenuitvoering	518i	520i	525i	530i	540i	525td	525tds
'LICHT-AAN?'-waarschuwing	●	●	●	●	●	●	●
Achterbankleuning asymmetrisch omklapbaar: 1/3e rechts, 2/3e links	●	●	●	●	●	●	●
Achterrautwisser met uitschuifbare ruitesproeierkop	●	●	●	●	●	●	●
Afdekrol over bagageruimte met uitneembare cassette	●	●	●	●	●	●	●
Antenne geïntegreerd in achterraut	●	●	●	●	●	●	●
Bagageruimte compleet met tapijt bekleed	●	●	●	●	●	●	●
Bodembekleding met velourstapijt	●	●	●	●	●	●	●
Boordcomputer					●		
Bovenzijde dashboard voorzien van zachte bekleding	●	●	●	●	●	●	●
Buitentemperatuurmeter met digitale klok en geluidssignaal		●	●	●	●	●	●
Check-Control			●	●	●		
Elektrische ontsluiting van achterklep en achterraut	●	●	●	●	●	●	●
Elektrische raambediening achter				●	●		
Elektrische raambediening voor, met tolautomaat voor het bestuurdersportier	●	●	●	●	●	●	●
Hoofddeunen vóór verstelbaar in hoogte en neiging	●	●	●	●	●	●	●
Hoofddeunen achter, mechanisch verstelbaar	●	●	●	●	●	●	●
Houtpanelen in wortelnotenhout				●	●		
Inhoud bagageruimte: 460-1450 liter (VDA)	●	●	●	●	●	●	●
Interieurverlichtingsschakeling	●	●	●	●	●	●	●
Interieurverlichtingspakket				●	●		
Lederen stuurwiel	●	●	●	●	●	●	●
Lederen pookknop	●	●	●	●	●	●	●
Make-up spiegels (met afdekschuif) in de zonnekleppen voor bestuurder en voorpassagier	●	●	●	●	●	●	●
Microfilter	●	●	●	●	●	●	●
Middenarmsteun op achterbank	●	●	●	●	●	●	●
Opbergvak onder de bodem van de bagageruimte	●	●	●	●	●	●	●
Opbergvak in bagageruimte	●	●	●	●	●	●	●
Service-Intervalmelding	●	●	●	●	●	●	●
Verwarming met elektronische temperatuurregeling, voor bestuurder en voorpassagier apart instelbaar	●	●	●	●	●	●	●

De BMW 5-serie touring kunt u ook in **Edition-uitvoering** bestellen. De bijzonder hoogwaardige uitrusting van deze modellen omvat dan onder meer middenarmsteunen vóór, airconditioning, elektrische raambediening achter, mistlampen vóór en een bagagevangnet. Uw persoonlijke wensen kunnen bij deze uitvoeringen nog verder worden vervuld: u hebt bijvoorbeeld de keuze uit tien metallic-kleuren en drie exclusieve materialen voor het interieur. Uw BMW dealer zal u hierover graag informeren.

De extra-uitrusting.

	518i	520i	525i	530i	540i	525td	525tds
Afdekking bagageruimte (verstevigd)	●	●	●	●	●	●	●
Afstandsbediening voor centrale portiervergrendeling	●	●	●	●	●	●	●
Airconditioning	●	●	●	●	●	●	●
Automatische recirculatieregeling (AUC)	●	●	●	●	●	●	●
Automatische Stabiliteits- en Tractie Controle (ASC + T)			●	●	●		
Automatische airconditioning		●	●	●	●	●	●
Automatische transmissie: 5-traps EH		●	●	●			●
Automatische transmissie: 4-traps EH						●	
Automatische snelheidsregeling	●	●	●	●	●	●	●
Binnenspiegel, automatisch dimmend (elektrochrom)	●	●	●			●	●
Boordcomputer		●	●	●		●	●
Buitenspiegels, ruitesproeierkoppen en linkerportierslot verwarmd	●						
Buitentemperatuurmeter	●						
Dubbel schuif-/kanteldak, elektrisch	●	●	●	●	●	●	●
Edelhoutuitvoering in wortelnotenhout	●	●	●			●	●
Elektrische raambediening achter	●	●	●			●	●
HiFi-luidsprekersysteem	●	●	●	●	●	●	●
Interieurverlichtingspakket	●	●	●			●	●
Interieurvoorverwarming incl. -ventilatie		●	●	●	●	●	●
Koplampreinigingsinstallatie met intensief reinigingssysteem	●	●	●	●	●	●	●
Lederen bekleding	●	●	●	●	●	●	●
Lendesteun voor bestuurder en voorpassagier	●	●	●	●	●	●	●
Metallic-lak	●	●	●	●	●	●	●
Middenarmsteunen vóór	●	●	●	●	●	●	●
Mistlampen	●	●	●			●	●
Park Distance Control (PDC)	●	●	●	●	●	●	●
Scheidingsnet bagageruimte	●	●	●	●	●	●	●
Servotronic		●	●	●	●	●	●
Skifoedraal	●	●	●	●	●	●	●
Sportieve afstemming van het onderstel, met niveauregeling		●	●	●	●	●	●
Sportzetels	●	●	●	●	●	●	●
Stuurkolomverstelling, elektrisch		●	●	●	●	●	●
Stuurwiel: lederen M stuurwiel met airbag	●	●	●	●	●	●	●
Trekhaak met afneembare kogelkop	●	●	●	●	●	●	●
Wielen: lichtmetaal in kruisspaak design	●	●	●	●		●	●
Wielen: lichtmetaal in BMW styling, 7 J x 15	●	●	●			●	●
Zelfblokkerend differentieel (25 %)	●	●	●	●	●	●	●
Zetelverstelling, elektrisch		●	●	●	●	●	●
Zetelverstelling, elektrisch, met geheugen voor bestuurder			●	●	●		
Zetelverwarming voor bestuurder en voorpassagier	●	●	●	●	●	●	●

Alle hierboven beschreven extra-uitrusting is af fabriek. Andere uitrusting vindt u in ons uitgebreide accessoires-programma; ontwikkeld door BMW in BMW kwaliteit. Op de vakkundige inbouw verlenen wij, net als op de extra-uitrusting zelf, volledige fabrieksgarantie. Raadpleeg a.u.b. uw BMW dealer. Hij geeft u graag advies en heeft een speciale accessoires-brochure voor u gereed.

De technische gegevens.

Gewicht		518i	520i	525i	530i	540i
Ledig gewicht ¹⁾	kg	1445	1530 [1565]	1575 [1610]	1630 [1660]	1680 [1725]
Toelaatbaar totaalgewicht	kg	2015	2100 [2135]	2125 [2160]	2180 [2210]	2230 [2275]
Laadvermogen	kg	570	570	550	550	560
Toelaatbare asbelasting voor/achter	kg	910/1225	950/1260	970/1270	1030/1300	1050/1280
Toelaatbare dakbelasting	kg	100	100	100	100	100
Toelaatbaar aanhangergewicht, ongeremd/geremd ²⁾	kg	750/1500	750/1600	750/1800	750/1900	750/1900

Motor

Cilinders/kleppen per cilinder		4/2	6/4	6/4	8/4	8/4
Cilinderinhoud	cm ³	1796	1991	2494	2997	3982
Slag/boring	mm	81,0/84,0	66,0/80,0	75,0/84,0	67,6/84,0	80,0/89,0
Max. vermogen/toerental	kW/1/min	85/5500	110/5900	141/5900	160/5800	210/5800
Max. koppel/toerental	Nm/1/min	168/3900	190/4200	250/4200	290/4500	400/4500
Specifiek vermogen/koppel	kW/l/Nm/l	47,3/93,5	55,2/95,4	56,5/100,2	53,4/96,8	52,7/100,5
Compressieverhouding/brandstofssoort ³⁾	:1/RON	9,7/91-98	11,0/91-98	10,5/91-98	10,5/91-98	10,0/91-98

Versnellingsbak

Standaard versnellingsbak I/II/III	:1	5,10/2,77/1,72	4,23/2,52/1,66	4,20/2,49/1,66	4,20/2,49/1,66	4,23/2,51/1,67
IV/V	:1	1,22/1,00	1,22/1,00	1,24/1,00	1,24/1,00	1,23/1,00
VI/R	:1	-/4,45	-/4,04	-/3,89	-/3,89	0,83/3,75
Eindreductie	:1	3,46	3,64 [3,64]	3,23 [3,38]	3,23 [3,23]	2,93 [2,93]

Rijprestaties

Topsnelheid	km/h	192	205 [202]	221 [218]	227 [225]	250 [250] ⁴⁾
Acceleratie 0-100 km/h	s	13,2	11,3 [12,4]	9,2 [9,9]	8,3 [9,0]	6,4 [7,0]
0-1000 m	s	34,3	32,3 [33,7]	29,9 [31,0]	28,8 [29,8]	26,4 [27,2]
Elasticiteit 80-120 km/h in de IVe versnelling (standaard transmissie)	s	13,2	11,6	10,0	8,8	7,2

Verbruik ⁵⁾

binnen bebouwde kom	l/100 km	12,0	14,0 [15,8]	15,0 [17,0]	18,6 [18,5]	19,0 [21,9]
buiten bebouwde kom	l/100 km	6,3	7,1 [7,9]	7,4 [7,8]	9,0 [9,1]	8,7 [10,2]
gemiddeld	l/100 km	8,4	9,7 [10,8]	10,2 [11,2]	12,5 [12,5]	12,5 [14,5]
Tankinhoud, ca.	l	80	80	80	80	80

Wielen

Bandenmaat		205/65	225/60	225/60	225/60	225/60
		R 15 94 H	R 15 95 V	R 15 95 V	R 15 96 W	R 15 96 W
Wielmaat		7 J x 15	7 J x 15	7 J x 15	7 J x 15	7 J x 15
Materiaal		staal	staal	staal	lichtmetaal	lichtmetaal

Elektrische installatie

Accu	Ah	50	65	65	85	85
Dynamo	A/W	80/1120	80/1120	80 [140]/ 1120 [1960]	100 [140]/ 1400 [1960]	100 [140]/ 1400 [1960]

¹⁾ Fabrieksopgave. De RDW-gewichten liggen 100 kg leger. Ledig gewicht geldt voor auto's in standaarduitvoering. Speciale uitrusting en accessoires kunnen dit gewicht verhogen.

²⁾ Geremd aanhangergewicht bij een maximale hellingshoek van 12 %.

³⁾ Motoren met anti-pingelregeling zijn afgestemd op een brandstofkwaliteit van RON 95. Wordt RON 98 getankt, dan vermindert normaliter het verbruik, terwijl het vermogen iets toeneemt. Bij RON 91 wordt juist het vermogen iets minder, terwijl het brandstofverbruik stijgt.

⁴⁾ Begrensd.

⁵⁾ Als basis voor de verbruiksgegevens geldt vanaf 1996 de ECE-rijcyclus. De metingen worden voor tweederde binnen de bebouwde kom en voor een-

derde buiten de bebouwde kom verricht. De waarden bij constante snelheid komen te vervallen; de acceleratiefasen tellen zwaarder mee. Bovendien begint de meting met koude motor. Door deze wijze van meten vallen de verbruikswaarden hoger uit dan bij de DIN-meting volgens de norm 70030, deel 1. Behalve het verbruik wordt ook de CO₂-emissie gemeten. Alle BMW motoren voldoen reeds aan de nieuwe EU II-norm.

Getallen tussen () gelden voor 4-traps automaat.

Getallen tussen [] gelden voor 5-traps automaat.

525td	525tds
1545 (1580)	1560 [1595]
2095 (2130)	2110 [2145]
550	550
960/1265	970/1270
100	100

6/2	6/2
2498	2498
82,8/80,0	82,8/80,0
85/4800	105/4800
222/1900	260/2200
34,0/88,9	42,0/104,1

5,09/2,80/1,76	5,09/2,80/1,76
1,25/1,00	1,25/1,00
-/4,71	-/4,71
2,79 (3,46)	2,65 [2,65]

188 (183)	202 [200]
13,7 (14,7)	11,6 [12,2]
34,9 (36,0)	32,8 [33,7]

11,3 [12,9]	11,3 [12,7]
6,3 [6,3]	6,1 [6,8]
8,1 [9,1]	8,0 [9,0]
80	80

225/60	225/60
R 15 95 H	R 15 95 V
7 J x 15	7 J x 15
staal	staal

85	85
95/1330	95/1330

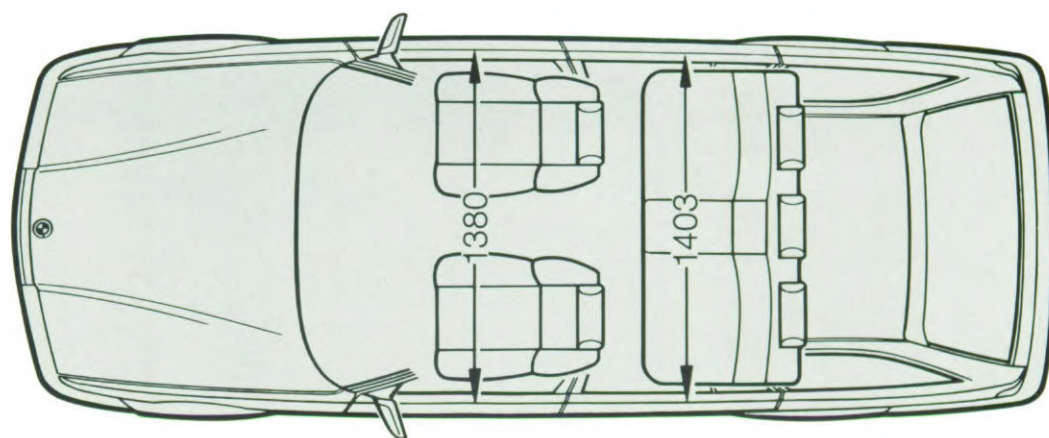
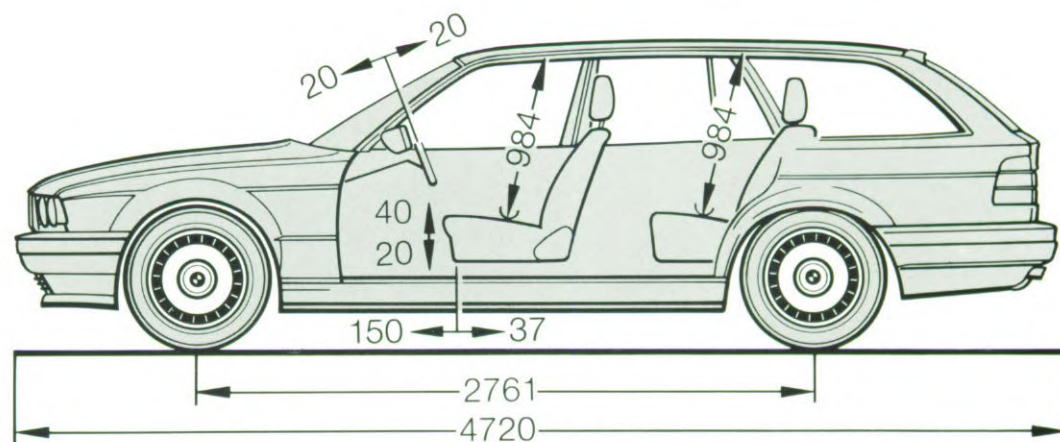
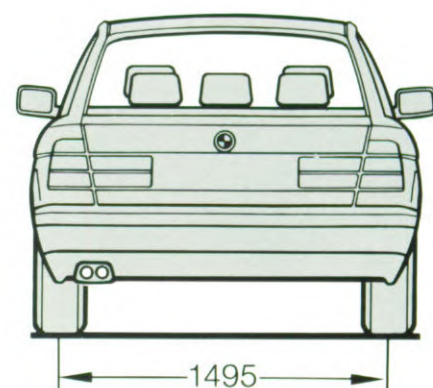
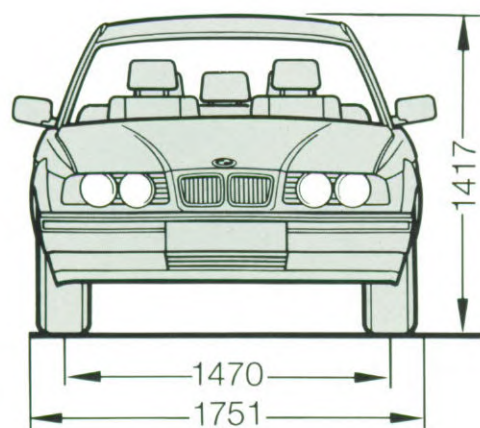

Alle afmetingen in millimeters.











De combinatiemogelijkheden van buiten- en interieurkleuren.

- zeer aanbevelenswaardige kleurencombinatie.
- aanbevelenswaardige kleurencombinatie.

Buitenkleuren	Interieurkleuren	Stof				Mill-point ¹⁾	Leder				
		Anthrazit	Silbergrau	Pergament	Ultramarin		Grau/Schwarz	Silbergrau	Silbergrau hell	Pergament	Ultramarin
Uni	 300 Alpinweiss	○	○	○	●		○	○	○	●	○
	 668 Schwarz	●	●	○			●	●	○		●
	 263 Dunkelblau	○	●	○	○		●	●	○	○	○
Metallic ²⁾	 309 Arktissilber	●	●		●	●	●	○		●	●
	 339 Aspensilber	●	●		○		●	●		○	●
	 310 Fjordgrau	●		○	○	●			○	○	●
	 360 Sorrentblau ³⁾	●	○	○		●	○	○	○		●
	 317 Orientblau	●	●		○	●	●	●		○	●
	 305 Petrol-Mica ³⁾	●	○	○		●	○	○	○		●
	 297 Montrealblau	●	○				○	●			●
	 324 Oxfordgrün	●	○	○		○	○	○	○		●
	 353 Ascotgrün ³⁾	●	○	○		●	○	●	○		●
	 299 Techno-Violett ³⁾	●	○			●	○	○			●
	 252 Calypsorot	●	●	○		●	●	●	○		●
	 303 Cosmoschwarz	● ³⁾	●	○		●	●	●	○		●

We stellen u hierbij de verschillende kleuren en bekledingen voor die in de BMW 5-serie touring leverbaar zijn. De ervaring leert dat in drukwerk de lak- en bekledingskleuren niet natuurgetrouw kunnen worden weergegeven. Daarom raden wij u aan bij uw BMW dealer de originele kleurstenen te bekijken. Wijzigingen voorbehouden. ¹⁾ Uitsluitend voor Edition-uitvoeringen. ²⁾ Standaard voor Edition-uitvoeringen/als optie leverbaar voor andere uitvoeringen. ³⁾ Speciale kleuren voor 530i, 540i en Edition-uitvoeringen.

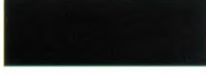
Interieurkleuren en materialen.

Model	Stof		Leder	
	518i, 520i, 525i, 525td, 525tds	530i, 540i Alle Edition-uitvoeringen ¹⁾	Alle Edition-uitvoeringen ¹⁾	Alle uitvoeringen
Materiaal	Stof Flock 	Stof Flockvelours 	Stof-leder-combinatie Millpoint 	Leder Bisonnerf 
Interieurkleuren				
Anthrazit 	A2AT	A1AT		
Silbergrau 	A2SL	A1SL		L2SL
Silbergrau hell 				L2SH
Pergament 	A2PE	A1PE		L1PE
Ultramarin 	A2UL	A1UL		L2UL
Schwarz 				L2SW
Grau/Schwarz 			D2GR	

¹⁾ Alle Edition-uitvoeringen zijn naar keuze ook leverbaar met Vogelaugenahorn of wortelnotehout (Pergament uitsluitend in combinatie met wortelnotehout).



BMW maakt rijden geweldig.