



BMW maakt  
rijden geweldig



# DE BMW 6 SERIE GRAN TURISMO.

**BMW EFFICIENT DYNAMICS.**  
MINDER EMISSIE. MEER VERMOGEN.

## ONTDEK DE BMW 6 SERIE GRAN TURISMO.



## MEER OVER DE BMW 6 SERIE GRAN TURISMO.

**3 JAAR**  
BMW GARANTIE

**NIEUW**



Voor meer informatie over de BMW 6 Serie Gran Turismo kunt u ons uiteraard ook bezoeken op onze internetsite [www.bmw.nl](http://www.bmw.nl). Of raadpleeg uw BMW dealer, hij is u graag van dienst en arrangeert met plezier een proefrit voor u. Daarnaast is er de nieuwe BMW Brochures app. Download de app op uw smartphone of tablet en ontdek de BMW 6 Serie Gran Turismo in al zijn facetten.

## INNOVATIES EN TECHNIEK.



18 BMW EfficientDynamics



20 BMW Personal CoPilot  
21 BMW ConnectedDrive



22 Onderstel en veiligheid

## UITRUSTINGSMOGELIJKHEDEN.



24 Standaarduitvoering, Lines en M Sportpakket



32 Uitrustings-highlights



36 Carrosseriekleuren

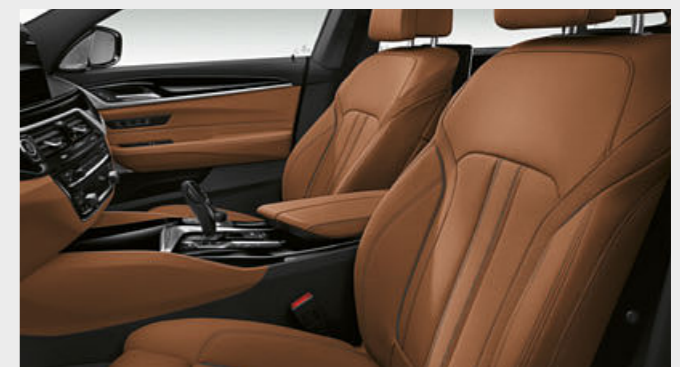

38 Bekledingen, interieurlijsten/-kleuren en hemelbekledingen



40 Wielen en banden



41 Originele BMW Accessoires

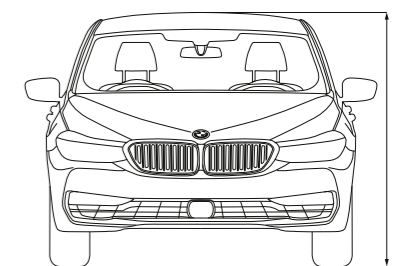

42 Technische gegevens



ZELDEN WAREN VERSTAND  
EN GEVOEL HET ZO MET  
ELKAAR EENS.



## ONZE DEFINITIE VAN LIJNVOERING: LIJNEN DIE IN VERVOERING BRENGEN.

COUPÉ-ACHTIGE DAKLIJN EN ELEGANT LIJNENSPEL II GROTE WIELBASIS  
EN VER NAAR ACHTEREN GEPLAATSTE PASSAGIERSRUIMTE II  
SPONNINGLOZE PORTIERRUITEN





## GROTE AFSTAND, KLEINE MOEITE.

ROYALE BEEN- EN HOOFDRUIMTE VOOR MAXIMAAL COMFORT TIJDENS  
LANGE RITTEN II EXECUTIVE DRIVE\* II GLAZEN PANORAMADAK\* II  
AMBIANCEVERLICHTING\* II AMBIENT AIR PAKKET\* II BOWERS & WILKINS  
DIAMOND SURROUND SOUND SYSTEM\*

\* Uitrusting als optie leverbaar.



**RIJDEN. EN ALLES IN  
DE HAND EN IN HET  
OOG HOUDEN.**

CONNECTED DRIVE SERVICES II BMW GESTURE CONTROL\* II INTELLIGENT VOICE CONTROL\* II 10,25-INCH TOUCH CONTROL DISPLAY II BMW HEAD-UP DISPLAY\*

\* Uitrustings als optie leverbaar.



# FUNCTIONALITEIT, SPORTIEF OPGEVAT.

VANAF 110KM/H AUTOMATISCH UITSCHUIVENDE ACHTERSPOILER II  
LED-ACHTERLICHTEN MET 3-DIMENSIONALE GLAZEN AFDEKKING II  
GROTE BAGAGERUIMTE MET DOORLAADSYSTEEM





## **EVENZO DYNAMISCH ALS INNOVATIEF.**

ACTIVE AIR STREAM NIERENGRILLE MET BREDE OMLIJSTING II DRIVING ASSISTANT PLUS MET STEERING & LANE CONTROL ASSISTANT\* II REMOTE PARKING\* II ADAPTIEVE LED-KOPLAMPEN\*

\* Uitrustings als optie leverbaar.



**DE NIEUWE BMW 6 SERIE GRAN TURISMO DOET ZIJN NAAM EER AAN –** HIJ COMBINEERT EEN UITERST ROYAAL RUIMTEAANBOD MET EEN MAXIMUM AAN COMFORT, ZONDER DAARBIJ HET VOOR BMW ZO KENMERKENDE RIJPLEZIER UIT HET OOG TE VERLIEZEN. DEZE EIGENSCHAPPEN COMBINEERT HIJ MET EEN DESIGN DAT EEN PERFECT EVENWICHT BIEDT TUSSEN DYNAMIEK EN ESTHETIEK. MET ZIJN ZELFBEWUSTE ELEGANTIE EN SUPERIEURE RIJEIGENSCHAPPEN MAAKT HIJ VAN ELKE KILOMETER EEN GENOT – EN WEL VOOR ALLE ZINTUIGEN. **ZELFS DE LANGSTE REIS DUURT VOOR UW GEVOEL BIJNA TE KORT: IN DE NIEUWE BMW 6 SERIE GRAN TURISMO.**

**ALLE RUIMTE VOOR  
DE HOOGSTE EISEN.**

www.bmw.nl/efficientdynamics

**MEER KRACHT,  
MINDER DORST.**

Meer vermogen uit 3 tot 12 cilinders. Weinig verbruik, veel beleving. De BMW TwinPower Turbo motoren bieden maximale dynamiek bij uitmuntende efficiency dankzij de nieuwste injectiesystemen, variabele vermogensregeling en doordachte turbotechnologie. Ongeacht of het een dieselmotor of benzinemotor betreft, ongeacht het aantal cilinders, de krachtbronnen van het BMW EfficientDynamics motorengamma zorgen voor een bijzonder temperamentvolle krachtontplooiing en een directe respons al vanaf lage toerentallen. Tegelijkertijd springen ze zuinig om met brandstof en houden ze de emissie beperkt. Dat is efficiënte dynamiek.



**MEER RIJPLEZIER,  
MINDER EMISSIE.**

BMW EfficientDynamics omvat niet alleen de aandrijving, maar ook het autoconcept als geheel en intelligent energiemangement. Het is standaard op iedere BMW en draagt er met een hele reeks innovatieve technologieën aan bij dat de efficiëntie steeds verder toeneemt. Middels aerodynamica- en motorefficiëncymaatregelen, de toepassing van een lichtgewicht constructie, alsmede elektrische en hybride modellen is BMW erin geslaagd om de CO<sub>2</sub>-emissie van het modelprogramma significant te reduceren.

**MINDER GEWICHT,  
MEER DYNAMIEK.**

BMW EfficientLightweight staat voor minder gewicht dankzij een intelligente lichtgewicht constructie. Deze is doordacht tot in het kleinste detail: zo is de keuze van het materiaal mede afhankelijk van de plaats waarop het wordt toegepast. Voor elk onderdeel wordt het meest geschikte materiaal gebruikt. Met bijzonder lichte hightech-materialen zoals aluminium en carbon (met koolstofvezel versterkte kunststof) streeft BMW EfficientLightweight ernaar, zoveel mogelijk gewicht te besparen. Dat zorgt voor nog dynamischer rijeigenschappen, bij nog meer stabiliteit, veiligheid en comfort.

**INTELLIGENT  
START STOP FUNCTIE.**

De Intelligent Start Stop functie<sup>1</sup> verhoogt het rijcomfort dankzij de koppeling van navigatie-, camera- en radargegevens. De motor wordt alleen uitgeschakeld als een langere stilstandtijd te verwachten is en daarmee het energieverbruik voor het starten van de motor lager is dan de energie die wordt bespaard door de motor uit te schakelen.

**AERODYNAMICA.**

Door gerichte aerodynamische maatregelen optimaliseert BMW de luchtweerstandscoefficiënt en de efficiëntie van de BMW, evenals de akoestiek in het interieur. Bovendien wordt het brandstofverbruik verlaagd. Details zoals de Active Air Stream nierengrille, de Air Curtains en Air Breathers bij de voorste wielkappen, alsmede de aerowielen vormen gerichte maatregelen voor het verder verlagen van de luchtweerstand.

**DRIVING EXPERIENCE  
CONTROL INCLUSIEF  
ADAPTIVE MODE.**

De Driving Experience Control biedt u keuze uit het standaard geactiveerde rijprogramma COMFORT, de op efficiëntie gerichte ECO PRO Modus en het rijprogramma SPORT, dat nog dynamischer rijden mogelijk maakt. Het nieuwe, interactieve rijprogramma ADAPTIVE past bijvoorbeeld de besturing en de Steptronic transmissie voortdurend aan de actuele rij situatie aan.

**DE BMW 6 SERIE GRAN TURISMO:  
EFFICIËNT EN DYNAMISCH.**

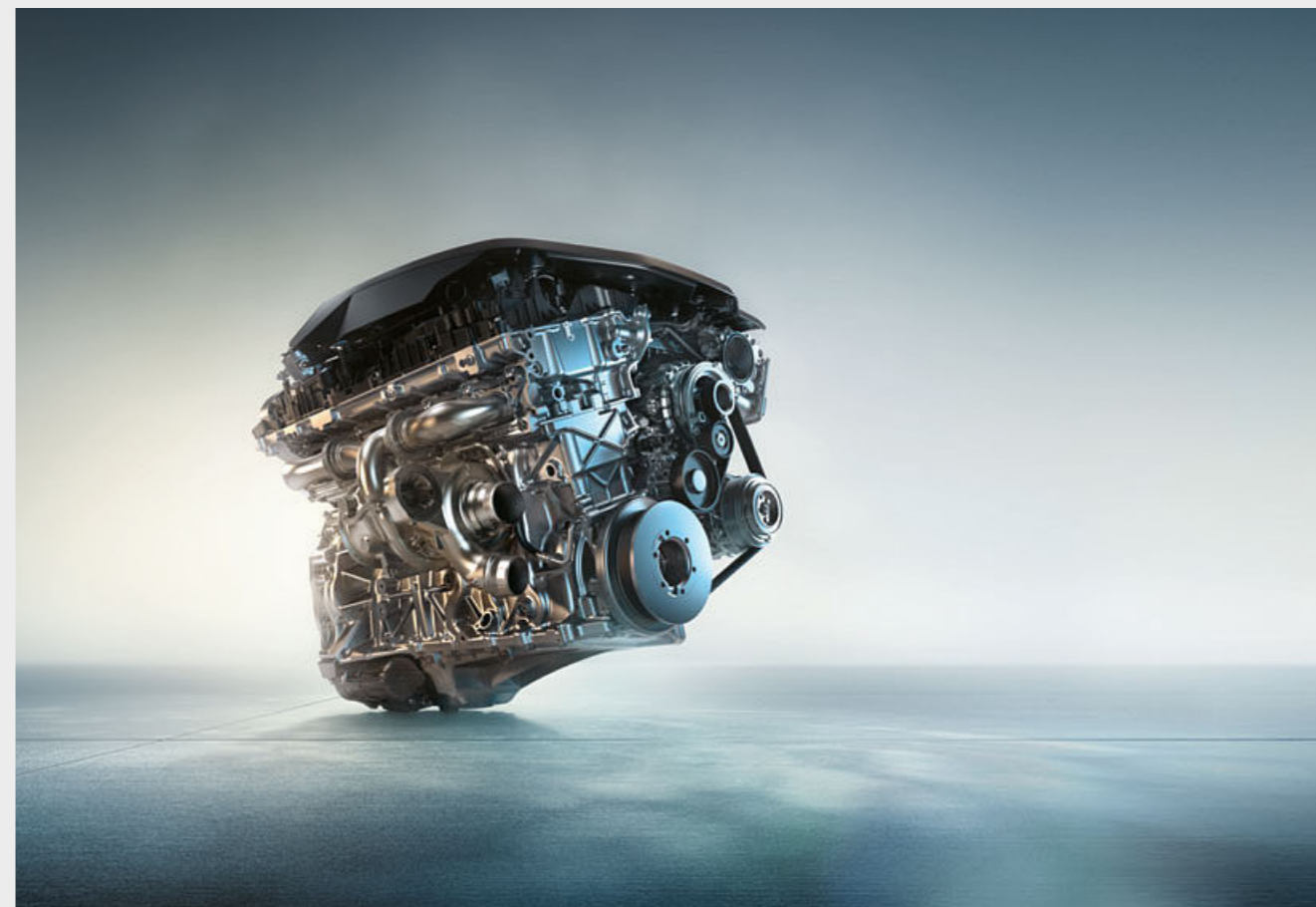

**BMW 630i**

- BMW TwinPower Turbo 4-cilinder benzinemotor met een vermogen van 190 kW (258 pk) en een koppel van 400 Nm
- Acceleratie 0-100 km/h: 6,3 s
- Topsnelheid: 250 km/h<sup>2</sup>
- Brandstofverbruik gemiddeld: 6,7-6,5 l/100 km
- CO<sub>2</sub>-emissie gemiddeld: 153-148 g/km

**BMW 640i / 640i xDrive**

- BMW TwinPower Turbo 6-cilinder benzinemotor met een vermogen van 250 kW (340 pk) en een koppel van 450 Nm
- Acceleratie 0-100 km/h: 5,4 s (xDrive: 5,3 s)
- Topsnelheid: 250 km/h<sup>2</sup>
- Brandstofverbruik gemiddeld: 7,7-7,6 l/100 km (xDrive: 8,2-8,1 l/100 km)
- CO<sub>2</sub>-emissie gemiddeld: 176-173 g/km (xDrive: 187-184 g/km)

**BMW 620d / 620d xDrive**

- BMW TwinPower Turbo 4-cilinder dieselmotor met een vermogen van 140 kW (190 pk) en een koppel van 400 Nm
- Acceleratie 0-100 km/h: 7,9 s (xDrive: 8,0 s)
- Topsnelheid: 220 km/h (xDrive: 218 km/h)
- Brandstofverbruik gemiddeld: 4,9-4,8 l/100 km (xDrive: 5,3-5,2 l/100 km)
- CO<sub>2</sub>-emissie gemiddeld: 129-127 g/km (xDrive: 139-136 g/km)

**BMW 630d / 630d xDrive**

- BMW TwinPower Turbo 6-cilinder dieselmotor met een vermogen van 195 kW (265 pk) en een koppel van 620 Nm
- Acceleratie 0-100 km/h: 6,1 s (xDrive: 6,0 s)
- Topsnelheid: 250 km/h<sup>2</sup>
- Brandstofverbruik gemiddeld: 5,5-5,3 l/100 km (xDrive: 5,9-5,6 l/100 km)
- CO<sub>2</sub>-emissie gemiddeld: 145-139 g/km (xDrive: 155-148 g/km)

**BMW 640d xDrive**

- BMW TwinPower Turbo 6-cilinder dieselmotor met een vermogen van 235 kW (320 pk) en een koppel van 680 Nm
- Acceleratie 0-100 km/h: 5,3 s
- Topsnelheid: 250 km/h<sup>2</sup>
- Brandstofverbruik gemiddeld: 6,2-5,9 l/100 km
- CO<sub>2</sub>-emissie gemiddeld: 162-157 g/km

De bij de benzinemotoren vermelde waarden voor vermogen, rijprestaties en verbruik gelden bij gebruik van een brandstofkwaliteit van RON 98. Gegevens over het verbruik hebben betrekking op gebruik met referentiebrandstof volgens VO (EU) 2007/715. De benzinemotoren zijn geschikt voor een brandstofkwaliteit van RON 91 en hoger, met een maximaal ethanolandaal van 10% (E10). Het gebruik van een brandstofkwaliteit van RON 95 wordt aangeraden. De hier vermelde waarden voor brandstofverbruik, stroomverbruik en CO<sub>2</sub>-emissie zijn vastgesteld op basis van de voorgeschreven meetprocedure VO (EU) 2007/715 in de versie die geldt voor typegoedkeuring van de auto. De waarden gelden voor modellen in standaarduitvoering en zijn afhankelijk van de gekozen wiel-/bandenmaat (de laagste waarde geldt telkens in combinatie met de standaard geleverde wielen, de hoogste voor optionele wielen). Andere extra-uitrustingen en de persoonlijke rijstijl kunnen deze waarden eveneens beïnvloeden. De waarden zijn reeds op basis van de nieuwe WLTP-testcyclus vastgesteld en voor een betere vergelijkbaarheid omgerekend naar NEDC. Bij het berekenen van belastingen en andere voertuiggerelateerde heffingen die (ook) rekening houden met de CO<sub>2</sub>-emissie kunnen andere dan de hier vermelde waarden gelden.

<sup>1</sup> Uitsluitend leverbaar in combinatie met andere extra-uitrustingen.  
<sup>2</sup> Elektronisch begrensd.

## BMW Personal CoPilot. By your side, when you decide.

### DE INNOVATIEVE ASSISTENTIESYSTEMEN VAN BMW.

Met BMW Personal CoPilot geniet u van optimaal comfort bij maximale veiligheid. Of het nu gaat om rijden, parkeren of zicht: de BMW Personal CoPilot bestuurdersassistentiesystemen zorgen in elke situatie voor betrouwbare ondersteuning. De modernste systemen zoals radar, ultrasoon geluid en camera's registreren de omgeving van de BMW op betrouwbare wijze en vormen de basis van intelligente bestuurdersassistentiesystemen. Naar wens geactiveerd of als hulp op de achtergrond – de BMW Personal CoPilot bestuurdersassistentiesystemen maken elke rit met uw BMW nog aangenamer en veiliger.

### AUTONOOM RIJDEN DICHTERBIJ DAN OOI.

Autonoom rijden is geen utopie meer, het is de toekomst. Over de hele wereld rijden al BMW Personal CoPilot testvoertuigen volledig onafhankelijk zonder tussenkomst van de bestuurder. Deze laten niet alleen op indrukwekkende wijze zien hoe onze mobiliteit in de nabije toekomst zal veranderen – ze zijn ook de volgende stap van BMW maakt rijden geweldig. Momenteel biedt BMW Personal CoPilot al een veelvoud aan intelligente deels-autonome assistenten, die de bestuurder naar wens in nagenoeg elke rij situatie actief ondersteunen en ontzorgen.

### EENVOUDIG PARKEREN.

Met de intelligente parkeerhulpsystemen van BMW Personal CoPilot wordt parkeren met uw BMW net zo'n groot plezier als er mee rijden. De Parking Assistant 'kijkt' al tijdens het rijden of er geschikte parkeerplaatsen zijn en voert de parkeer manoeuvre vervolgens geheel of gedeeltelijk autonoom uit, afhankelijk van het BMW model. Deze autonomie gaat in de toekomst nog veel verder. Dan kan een BMW zelfs zonder chauffeur een parkeerplaats zoeken en zichzelf parkeren.

### ACTIVE CRUISE CONTROL MET STOP & GO-FUNCTIE.

De Active Cruise Control met Stop & Go-functie<sup>1</sup>, inclusief Speed Limit Info met weergave van inhaalverboden<sup>3</sup> alsmede Collision Warning met remfunctie, reageert op stilstaande voertuigen, houdt zelfstandig een door u gekozen afstand tot de voorligger, regelt automatisch de snelheid tot aan stilstand en accelereert ook weer automatisch zodra het verkeer dit toelaat.

### DRIVING ASSISTANT PLUS.

De uitrusting Driving Assistant Plus<sup>1,2</sup> biedt meer comfort en veiligheid in eentonige of onoverzichtelijke verkeerssituaties zoals files, langzaam rijdend verkeer of lange ritten in de stad, op provinciale wegen of snelwegen, en bij kruisingen of wisselen van rijstrook.

### REMOTE PARKING.

Met de functie Remote Parking<sup>1,2</sup> heeft u de mogelijkheid om eerst comfortabel uit te stappen en daarna uw BMW voorwaarts te laten inparkeren in een smalle parkeerplek of garage. Ook kunt u de BMW via deze functie achterwaarts laten uitparkeren. U activeert de op afstand bediende parkeerfunctie buiten uw BMW met behulp van de BMW Display Key.

## DE BMW 6 SERIE GRAN TURISMO: VERBONDEN MET DE HELE WERELD.

## BMW ConnectedDrive. Uw intelligente netwerk onderweg.

Innovaties en techniek 20 | 21

### MEER DAN 40 JAAR VERBONDEN.

Altijd op weg naar de toekomst: al in de jaren negentig van de vorige eeuw begon BMW met verbonden mobiliteit. In 2004 volgde met de vast in de BMW geïntegreerde SIM-kaart een volgende mijlpaal op weg naar de digitale toekomst. De eerste online-diensten en Google Services volgden, evenals innovatieve weergavesystemen zoals het BMW Head-Up Display. Daarbij staan steeds de wensen van de BMW rijder centraal: als eerste premium autofabrikant maakt BMW het mogelijk om diensten heel flexibel zowel in de auto als op de computer thuis via de BMW ConnectedDrive Store te bestellen en te betalen. En met de introductie van BMW Connected en de Open Mobility Cloud zet BMW een volgende stap in de richting van mobiliteit van de toekomst.

### ON-STREET PARKING INFORMATION.

On-Street Parking Information<sup>1,4</sup> maakt het zoeken naar een parkeerplaats eenvoudiger door in grote steden een vrije parkeerplaats op de openbare weg te vinden. De verschillende kleuren van de straten op de navigatiekaart geven de waarschijnlijke beschikbaarheid van parkeerplaatsen weer. Daarbij staat donkerblauw voor een hoge, en lichtblauw voor een gemiddelde waarschijnlijkheid om een vrije parkeerplek op de openbare weg te vinden.

### MEER DAN 20 DIENSTEN IN DE BMW CONNECTED DRIVE STORE.

De uitrusting ConnectedDrive Services vormt de toegang tot de digitale wereld van BMW. Maak onderweg gebruik van apps in de auto zoals nieuws, weerbericht, Office of online zoeken, en blijf zo op elk moment optimaal geïnformeerd. ConnectedDrive Services vormt het basispakket om andere digitale diensten zoals de Personal Assistant Service of Online Entertainment via de ConnectedDrive Store te kunnen bestellen – altijd, overal, eenvoudig en flexibel.



### REMOTE 3D VIEW.

Met Remote 3D View<sup>1,5</sup> kunt u via uw smartphone op afstand de omgeving van uw geparkeerde BMW bekijken. De functie is oproepbaar via de BMW Connected App (voor iOS). Hiermee is het ook mogelijk om de 3D-opnames op de smartphone op te slaan.

### MET BMW CONNECTED 24/7 ZONDER OMWEGEN VERBONDEN.

Hoe zou het zijn om nooit meer te laat te komen? En een auto te rijden die uw favoriete bestemmingen al kent? Wat dacht u van betrouwbare navigatie, of u nu in uw auto zit of niet? BMW Connected verschaft u de informatie die u wenst, wanneer en waar u maar wilt. BMW Connected is een persoonlijke mobiliteitsassistent, die uw dagelijkse ritten gemakkelijker maakt en u helpt om tijdig en ontspannen op uw bestemmingen aan te komen. Via de BMW Connected App is relevante informatie met betrekking tot mobiliteit, zoals aanbevelingen voor de optimale vertrektijd, te allen tijde beschikbaar op de smartphone of smartwatch en kan deze zonder omwegen naar de BMW worden overgebracht.

### REMOTE SERVICES.

Heb ik mijn auto afgesloten, en waar sta ik ook al weer precies geparkeerd? Met de Remote Services<sup>1,6</sup> heeft u via de BMW Connected App op afstand direct toegang tot uw BMW. Middels uw smartphone bedient u lichtsignalen, regelt u de interieurtemperatuur of vergrendelt u uw BMW, waar u ook bent.

<sup>1</sup> Uitrusting als optie leverbaar.

<sup>2</sup> Uitsluitend leverbaar in combinatie met andere extra-uitrustingen.

<sup>3</sup> Uitsluitend in combinatie met een BMW navigatiesysteem.

<sup>4</sup> On-Street Parking Information is uitsluitend beschikbaar in bepaalde landen en voor bepaalde modellen. Voorwaarde voor gebruik zijn de uitrustingen ConnectedDrive Services en een BMW navigatiesysteem. Uitsluitend leverbaar in combinatie met Real Time Traffic Information.

<sup>5</sup> Voorwaarde voor gebruik van Remote 3D View is de uitrusting Parking Assistant Plus.

<sup>6</sup> De looptijd bedraagt drie jaar.

■ Standaarduitrusting □ Extra-uitrusting



De intelligente **BMW xDrive vierwielaandrijving** verdeelt de aandrijfkraft traploos en variabel optimaal over voor- en achterwielen – voor extra tractie, rijdynamiek en rijveiligheid in elke situatie op de weg. Voor nog betere wendbaarheid voorkomt de elektronisch geregelde krachtverdeling ook een onder- en oversturen in bochten.

De **Integral Active Steering**<sup>1</sup> combineert een variabele stuuroverbrenging op de vooras met meesturende achterwielen. Doordat de achterwielen bij lagere snelheden tegengesteld sturen aan de voorwielen biedt dit systeem extra wendbaarheid en dynamiek. Vanaf circa 60 km/h sturen de achterwielen in dezelfde richting als de voorwielen, om de stabiliteit en het comfort te verhogen.

De **adaptieve luchtvering op voor- en achteras**<sup>1</sup> maakt zeer comfortabel rijden mogelijk bij hoge rijdynamiek. In tegenstelling tot stalen veren bestaat de luchtvering uit met perslucht gevulde rubberen luchtbalgen, die de carrosserie van de BMW ook bij zware belading, afhankelijk van het rijprogramma, door permanente drukvereffening op een constante hoogte houden.

Het onderstelregelsysteem **Executive Drive**<sup>1, 2, 3</sup> maakt bijzonder hoogstaand rijcomfort mogelijk bij uitstekende, dynamische rijeigenschappen. Het systeem is gebaseerd op actieve stabilisatoren die tijdens het rijden voortdurend de ophanging elektromechanisch regelen en zo de bewegingen van de carrosserie tot een minimum reduceren.

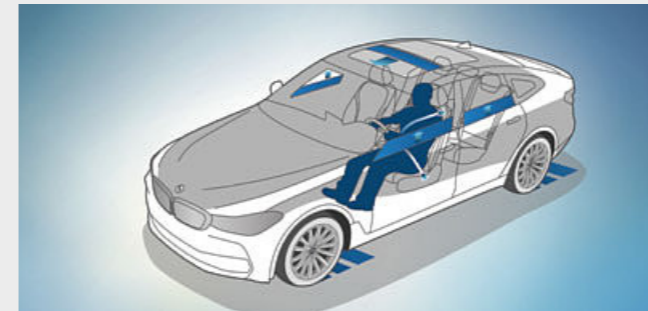

□ **Active Protection** is de preventieve inzittendenbescherming van BMW ConnectedDrive. Dit systeem waarschuwt bij vermoeidheid, terwijl in kritieke rij situaties de veiligheidsgordels voorin worden voorgespannen, de voorpassagiersstoel (indien elektrisch verstelbaar) rechtop wordt gezet en de zijruiten en het eventueel aanwezige schuifdak worden gesloten. Na een ongeval wordt de BMW automatisch tot stilstand afgeremd.

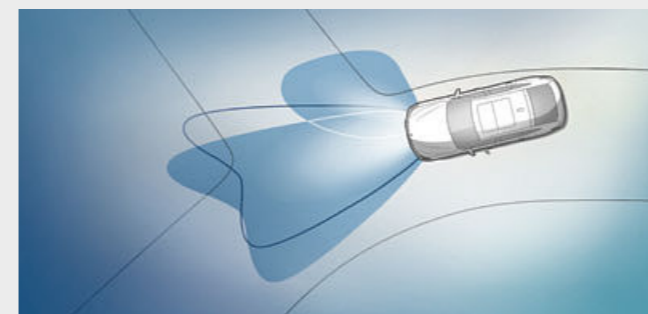

□ De **adaptieve bochtverlichting** met variabele lichtverdeling voor stad en autosnelweg en BMW Selective Beam zorgen in het donker voor optimale verlichting van de rijbaan. De geïntegreerde hoekverlichting wordt al in stilstand automatisch geactiveerd bij het inschakelen van de richtingaanwijzer of het verdraaien van het stuur en blijft tot een snelheid van 35 km/h actief.

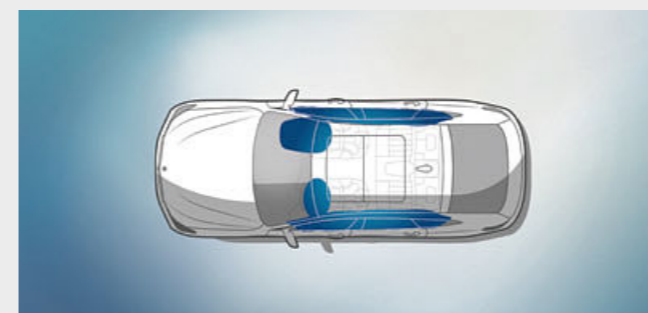

■ **Airbags voor bestuurder, voorpassagier en de achterinzittenden** vormen een bestanddeel van de optimaal op elkaar afgestemde veiligheidscomponenten in een BMW. In totaal zes airbags bieden gerichte bescherming: frontairbags voor bestuurder en voorpassagier, hoofdairbags langs het volledige oppervlak van de zijruiten en in de rugleuning van de voorstoelen geïntegreerde zij-airbags.

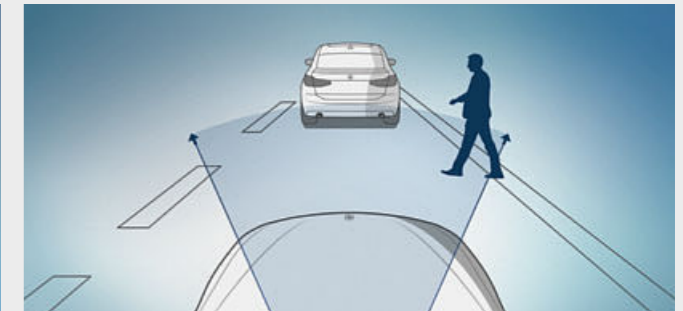

□ Het **veiligheidspakket Driving Assistant** omvat de met camera werkende systemen Collision & Pedestrian Warning met City-remfunctie<sup>4</sup>, Speed Limit Info met weergave van inhaalverboden<sup>5</sup> en Lane Departure Warning, alsmede de met radarsensoren werkende uitrustingen Crossing Traffic Warning Rear, Lane Change Warning en Rear Collision Prevention.

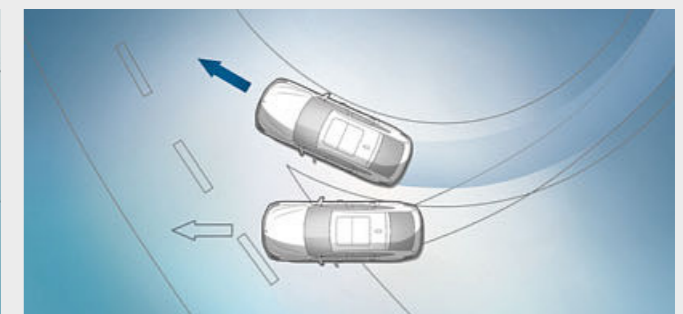

■ De **Dynamische Stabiliteits Controle (DSC)** registreert permanent de rijtoestand en stabiliseert de BMW via motor- en remmanagement als zich een instabiele rij situatie voordoet. Andere functies van de DSC zijn bijvoorbeeld droogremmen, Brake Stand-by en Hill Start Assist, die voorkomt dat uw BMW bij het wegrijden op een helling achteruit rolt.

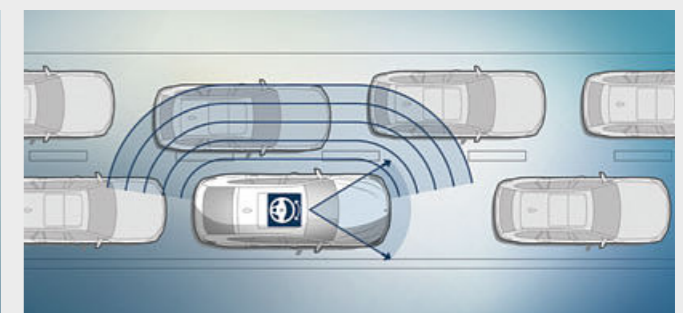

□ De **Lane Control Assistant met actieve bescherming tegen zijdelingse aanrijdingen**<sup>6</sup> helpt de bestuurder bij snelheden tussen 70 km/h en 210 km/h door comfortabele corrigerende sturingrepen zijn rijstrook aan te houden en potentiële zijdelingse aanrijdingen actief te vermijden.

<sup>1</sup> Uitrusting als optie leverbaar.  
<sup>2</sup> Niet leverbaar voor BMW 630i.

<sup>3</sup> Uitsluitend leverbaar in combinatie met Integral Active Steering.  
<sup>4</sup> De werking van het systeem kan in het donker, bij mist en bij sterk tegenlicht beperkt zijn.

<sup>5</sup> Uitsluitend leverbaar in combinatie met een BMW navigatiesysteem.  
<sup>6</sup> Deze functie maakt deel uit van de uitrusting Driving Assistant Plus.

# BMW 6 SERIE GRAN TURISMO.

Uitrusting 24 | 25

De BMW 5 Serie Touring heeft standaard al vele praktische en comfortabele uitrustingen aan boord. Op deze pagina ziet u een selectie. Zie voor de volledige standaard- en extra-uitrusting de officiële prijslijst.

■ Standaarduitrusting □ Extra-uitrusting



■ Het met leder beklede multifunctionele sportstuur met drie spaken verleent de cockpit een stijlvolle en tegelijk sportieve look. Het afdepaneel voor de airbag is uitgevoerd in leder en voorzien van sierstiknaden. Het sportstuur heeft een kleinere diameter en extra profilering voor de duimen, en ligt daarvoor bijzonder prettig in de handen.



■ Voorstoelen en achterbank bieden comfortabel plaats aan maximaal vijf personen. Alle zitplaatsen zijn uitgerust met hoofdsteunen en automatische driepuntsgordels. Op de achterbank zijn drie kindersitjes veilig te bevestigen, en de passagiers achterin genieten van royale ruimte voor benen en voeten.

## De interieuruitrusting van de BMW 6 Serie Gran Turismo omvat standaard onder meer:

- met leder bekleed multifunctioneel sportstuur
- bekleding in leder Dakota
- deels elektrische stoelverstelling voor bestuurder en voorpassagier
- interieurlijsten in Oxid Silber dunkel matt met accentlijst in Perglanz Chrom
- BMW radio Professional met zes luidsprekers
- automatische airconditioning met 2-zoneregeling en uitgebreide functie-omvang
- Basis Bluetooth telefoonvoorbereiding en USB-aansluiting
- Cruise Control met remfunctie
- 8-traps Steptronic transmissie
- doorlaadsysteem met neerklapbare en in de verhouding 40:20:40 gedeeld neerklapbare achterbankleuning
- BMW Display Key
- BMW navigatiesysteem Professional met 10,25-inch LCD-kleurenscherm
- Emergency Call (geavanceerde noodoproep-functie)
- Remote Services

## De exterieuruitrusting van de BMW 6 Serie Gran Turismo omvat standaard onder meer:

- LED-koplampen
- achterlichten in LED-techniek
- 17-inch lichtmetalen BMW wielen in V-spaak styling 618
- actieve achterspoiler
- automatische bagageklepbediening
- Park Distance Control (PDC) voor en achter
- Parking Assistant
- achterasniveauregeling met luchtvering



■ Lichtmetalen BMW wielen in V-spaak styling 618, 7,5 J x 17 inch, bandenmaat 225/60 R 17.



□ Lichtmetalen BMW wielen in V-spaak styling 628, uitgevoerd in Ferricgrau, met bredere achterbanden, voor 8,5 J x 20 inch met bandenmaat 245/40 R 20, achter 10 J x 20 inch met bandenmaat 275/35 R 20.

Zie voor de volledige standaard- en extra-uitrusting de officiële prijslijst.

■ Standaarduitrusting □ Extra-uitrusting



■ De interieurlijsten in edelhoutuitvoering Finition Cove met open structuur en accentlijst in Perlglanz Chrom vormen een karaktervol detail van de cockpit.



□ De comfortstoelen met bekleding in Exklusivleder Nappa Elfenbeinweiß met contrasterende bias versterken de luxe uitstraling van het interieur en kunnen ergonomisch optimaal worden ingesteld.

## De interieuruitrusting van de Luxury Line:

- dorpellijsten in aluminium, verlicht en met opschrift Luxury Line
- bekleding in leder Dakota met exclusieve stiknaad en bias in contrastkleur (vraag uw BMW dealer naar de andere mogelijkheden)
- autosleutel met toetsen en applicatie in hoogglans chroom
- dashboard afhankelijk van de gekozen bekledingskleur in Sensatec Schwarz of Sensatec Dark Coffee
- interieurlijsten in edelhoutuitvoering Finition Ridge met accentlijst in Perlglanz Chrom (vraag uw BMW dealer naar de andere mogelijkheden)
- ambienteverlichting, in zes kleuren varieerbaar, inclusief Welcome Light Carpet als welkomstverlichting
- elektrisch verstelbare rugleuning van de achterbank inclusief op comfort gerichte stoelbekleding

## De exterieuruitrusting van de Luxury Line:

- specifieke BMW nierengrille met verticale spijlen in hoogglans chroom, tussenspieren in hoogglans chroom en omlijsting in hoogglans chroom
- voorbumper met specifieke designelementen in hoogglans chroom
- 19-inch lichtmetalen BMW wielen in multispak styling 644, uitgevoerd in Ferricgrau, gepolijst
- 20-inch lichtmetalen BMW wielen in W-spaak styling 646, gesmeed en hoogglans gepolijst (vraag uw BMW dealer naar de andere mogelijkheden)
- zijuitomlijsting in hoogglans chroom, raamschachtafdekking, details van de buitenspiegel en afdekking B-stijl in hoogglans zwart
- achterbumper met specifiek horizontaal designelement in hoogglans chroom
- sierstuk uitlaateindpijpen in hoogglans chroom



■ Dorpellijsten in aluminium met verlicht opschrift Luxury Line.



■ Lichtmetalen BMW wielen in multispak styling 644, uitgevoerd in Ferricgrau, gepolijst, 8,5 J x 19 inch, bandenmaat 245/45 R 19.



□ Lichtmetalen BMW wielen in W-spaak styling 646, hoogglans gepolijst, voor 8,5 J x 20 inch met bandenmaat 245/40 R 20, achter 10 J x 20 inch met bandenmaat 275/35 R 20.

Zie voor de volledige standaard- en extra-uitrusting de officiële prijslijst.

■ Standaarduitrusting □ Extra-uitrusting



□ De interieurlijsten in Aluminium Feinschliff met accentlijst in Perlglanz Chrom vestigen sportieve accenten in het interieur.



■ De sportstoelen met bekleding in leder Dakota Schwarz met exclusieve stiknaad brengen de dynamiek van het exterieurdesign ook tot uitdrukking in het interieur.

#### De interieuruitrusting van de Sport Line:

- dorpellijsten in aluminium, verlicht en met opschrift Sport Line
- sportstoelen voor bestuurder en voorpassagier
- bekleding in leder Dakota met exclusieve stiknaad en bies in contrastkleur
- bekleding in Exklusivleder Nappa (vraag uw BMW dealer naar de andere mogelijkheden)
- autosleutel met toetsen en applicatie in hoogglans chroom
- interieurlijsten in Schwarz hoogglans met accentlijst in Perlglanz Chrom (vraag uw BMW dealer naar de andere mogelijkheden)
- ambienceverlichting, in zes kleuren varieerbaar, inclusief Welcome Light Carpet als welkomstverlichting

#### De exterieuruitrusting van de Sport Line:

- specifieke BMW nierengrille met verticale spijlen in hoogglans zwart, tussenspijlen in hoogglans zwart en omlijsting in hoogglans chroom
- voorbumper met specifieke designelementen in hoogglans zwart
- 19-inch lichtmetalen BMW wielen in V-spaak styling 685, uitgevoerd in Orbitgrau, gepolijst
- 20-inch lichtmetalen BMW wielen in V-spaak styling 686, uitgevoerd in Jetblack, gepolijst (vraag uw BMW dealer naar de andere mogelijkheden)
- zijruitomlijsting, raamschachtafdekking, details van de buitenspiegel en afdekking B-stijl in hoogglans zwart
- achterbumper met specifiek horizontaal designelement in hoogglans zwart
- sierstuk uitlaateindpijpen in zwart chroom



■ Lichtmetalen BMW wielen in V-spaak styling 685, uitgevoerd in Orbitgrau, hoogglans gepolijst, 8,5 J x 19 inch, bandenmaat 245/45 R 19.



□ Lichtmetalen BMW wielen in V-spaak styling 686, uitgevoerd in Jetblack uni, hoogglans gepolijst, met bredere achterbanden en noodloopeigenschappen, voor 8,5 J x 20 inch met bandenmaat 245/40 R 20, achter 10 J x 20 inch met bandenmaat 275/35 R 20.

Zie voor de volledige standaard- en extra-uitrusting de officiële prijslijst.

■ Standaarduitrusting □ Extra-uitrusting



□ Het met leder beklede M stuur maakt een nauwkeurige besturing van de auto mogelijk en de optionele BMW Individual interieurlijsten in Pianolack Schwarz met accentlijst in Perlglanz Chrom onderstrepen het sportieve interieurdesign.



■ De deels elektrisch verstelbare sportstoelen met bekleding in leder Dakota Cognac met exclusieve stiknaad fascineren met een krachtige uitstraling en zorgen mede dankzij de hoge zijwangen voor een comfortabele zitpositie.

## De interieuruitrusting van het M Sportpakket:

- M dorpellijsten, verlicht
- sportstoelen voor bestuurder en voorpassagier
- bekleding in leder Dakota Schwarz met exclusief M design en contrasterende stiknaad in Blau (vraag uw BMW dealer naar de andere mogelijkheden)
- met leder bekleed multifunctioneel M stuur
- BMW Individual hemelbekleding Anthrazit
- instrumentencombinatie met specifiek M karakter in rijprogramma SPORT
- interieurlijsten in Aluminium Rhombic met accentlijst in Perlglanz Chrom (vraag uw BMW dealer naar de andere mogelijkheden)
- M voetsteun en specifieke pedalen
- autosleutel met exclusief M detail

## De exterieuruitrusting van het M Sportpakket:

- M Aerodynamicapakket met specifieke voorbumper, dorpelverbreeders en achterbumper met diffusorinzet in Dark Shadow metallic
- specifieke BMW nierengrille met verticale spijlen in hoogglans zwart, tussenspijlen in hoogglans zwart en omlijsting in hoogglans chroom
- 19-inch lichtmetalen M wielen in dubbelspaak styling 647 M met bredere achterbanden (vraag uw BMW dealer naar de andere mogelijkheden)
- M sportremsysteem<sup>1</sup> met remklauwen in donkerblauw metallic en M logo
- BMW Individual hoogglans Shadow Line
- M logo op de flanken
- sierstuk uitlaateindpijpen in hoogglans chroom
- exclusieve carrosseriekleur Carbonschwarz (vraag uw BMW dealer naar de andere mogelijkheden)



■ Lichtmetalen M wielen in dubbelspaak styling 647 M, uitgevoerd in Ferricgrau, met bredere achterbanden, voor 8,5 J x 19 inch met bandenmaat 245/45 R 19, achter 9,5 J x 19 inch met bandenmaat 275/40 R 19.



□ Lichtmetalen M wielen in dubbelspaak styling 648 M, uitgevoerd in Bicolor Orbitgrau, met bredere achterbanden, voor 8,5 J x 20 inch met bandenmaat 245/40 R 20, achter 10 J x 20 inch met bandenmaat 275/35 R 20.

■ Het krachtige M sportremsysteem wordt gekenmerkt door de exclusieve, donkerblauw gelakte remklauwen met M logo en de bijzonder krachtige remwerking.

<sup>1</sup> Niet voor BMW 620d en 620d xDrive.

Zie voor de volledige standaard- en extra-uitrusting de officiële prijslijst.

■ Standaarduitrusting □ Extra-uitrusting



■ De actieve achterspoiler schuift ter verbetering van de rijstabiliteit vanaf 110 km/h automatisch uit en zodra de snelheid tot onder 70 km/h zakt weer in. Middels een toets in de cockpit kan het in- en uitschuiven ook handmatig worden geregeld.



□ Het glazen panoramadak biedt veel frisse lucht en zorgt ook gesloten voor een aangenaam licht interieur. Met een druk op de knop of via de afstandsbediening van de BMW kunt u het panoramadak volautomatisch openen en sluiten. Het is uitgerust met een schuif- en een kantelfunctie, alsmede met zonwering en windgeleider.



□ De adaptieve LED-koplampen omvatten BMW Selective Beam (antiverblindings-grootlichtassistent), hoekverlichting en bochtverlichting. De kleur van het licht lijkt op die van daglicht. Samen met de optimale, homogene verlichting van de rijbaan biedt dit beter zicht en zorgt het ervoor dat rijden in het donker minder vermoeiend is. Dankzij het voor deze uitrusting specifiek uitgevoerde Iconic Light Design met vier lichtringen is de auto ook in het donker meteen te herkennen als een BMW.



□ Met Comfort Access is het mogelijk om alle vier portieren en de bagageklep van uw BMW te ont- en vergrendelen zonder de sleutel in de hand te nemen. Daarnaast omvat de uitrusting (model-/uitrustingsafhankelijk) het zonder aanraking openen en sluiten van de bagageklep met een gerichte beweging van de voet onder de achterbumper.



■ De automatische bagageklepbediening maakt comfortabel openen en sluiten van de bagageklep mogelijk met één druk op de voor de bestuurder goed bereikbare knop in de portierbekleding of de toets op de autosleutel. De bagageklep is bovendien ook via de greep aan de buitenzijde te openen en met één druk op de knop in de bagageklepbekleding te sluiten.



■ Bij nevel of neerslag zorgen de LED-mistlampen voor beter zicht dichtbij en verhogen zo de veiligheid. Ze worden gekenmerkt door een lichtkleur die sterk overeenkomt met die van daglicht, hebben een zeer lange levensduur met een laag energieverbruik en verlenen de voorzijde van de BMW een technische en moderne uitstraling.



■ De achterlichten in LED-techniek bestaan uit afzonderlijke high-performance LED-lampen, zijn uitgevoerd in de voor BMW typerende, markante L-vorm en zorgen ervoor dat de auto ook in het donker direct als een BMW te herkennen is.



□ Met de functie Remote Parking<sup>1</sup> heeft u de mogelijkheid om eerst comfortabel uit te stappen en daarna uw BMW voorwaarts te laten inparkeren in een smalle parkeerplek of garage. Ook kunt u de BMW via deze functie achterwaarts laten uitparkeren. U activeert de op afstand bediende parkeerfunctie buiten uw BMW met behulp van de BMW Display Key.



■ Het krachtige M sportremsysteem<sup>2,3</sup> wordt gekenmerkt door de exclusieve, donkerblauw gelakte remklauwen met M logo en de bijzonder krachtige remwerking.

<sup>1</sup> Uitsluitend leverbaar in combinatie met andere extra-uitrustingen.

<sup>2</sup> Niet leverbaar voor BMW 620d en 620d xDrive.

<sup>3</sup> Uitsluitend leverbaar in combinatie met M Sportpakket.

Zie voor de volledige standaard- en extra-uitrusting de officiële prijslijst.

■ Standaarduitrusting □ Extra-uitrusting



□ Het Bowers & Wilkins Diamond Surround Sound System<sup>1,5</sup> met 1.400W versterker en twee diamond-tweeters biedt op elke zitplaats in uw BMW een geluidskwaliteit van topklasse. Zestien gericht geïnstalleerde luidsprekers zorgen voor een fascinerende geluidservaring. De luidsprekers zijn verlicht, waardoor de voortreffelijke geluidskwaliteit van het systeem ook visueel wordt ondersteund.



□ De ambientverlichting creëert een ontspannende, behaaglijke licht sfeer in het interieur en biedt instapverlichting in de portiergrepen aan de buitenzijde. U kunt kiezen uit elf vooraf gedefinieerde lichtdesigns in zes verschillende kleuren, met contour- en ambientverlichting in het dashboard, de portierbekledingen en de middenconsole.



□ De uitrusting Entertainment System Professional<sup>1,5</sup> achterin omvat twee onafhankelijke 10,2-inch kleurenschermen (in hoek verstelbaar) en een Blu-ray-speler. Dit maakt tijdens het rijden navigatie en internetgebruik mogelijk (mobiele-telefooncontract vereist); bediening via een afstandsbediening, USB-poort en aansluitingen voor mp3-speler, spelconsoles en koptelefoon (ook draadloos).



■ Het doorlaadsysteem bestaat uit een achterbankleuning die in de verhouding 40:20:40 gedeeld neerklapbaar is en zorgt voor meer flexibiliteit bij het vervoeren van personen en bagage. Zo is er bijvoorbeeld achterin royaal ruimte voor twee passagiers, terwijl tegelijkertijd lange voorwerpen zoals ski- en snowboardtassen kunnen worden vervoerd.



□ Het met Sensatec beklede dashboard verleent het interieur van de BMW een hoogwaardig karakter. Het kunstleder overtuigt met zijn zachte oppervlak. De slijtvaste bekleding is afgewerkt met aantrekkelijke dubbele kapnaden.



□ De automatische airconditioning met 4-zoneregeling beschikt over alle functionaliteiten van de automatische airconditioning met 2-zoneregeling en uitgebreide omvang, evenals over twee luchtuitstroomopeningen in de B-stijlen. Bovendien is achterin via een apart bedieningselement met display de temperatuur individueel regelbaar, en kan het dashboardkastje worden gekoeld.



■ Met de BMW Display Key kunt u via het geïntegreerde touch display de actuele status van uw BMW bekijken en diverse functies bedienen.

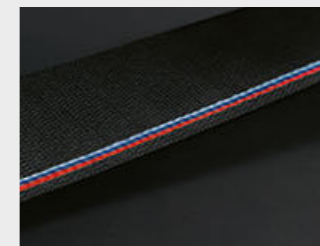

□ De M veiligheidsgordels<sup>5</sup> met gordelspanners en spankrachtbegrenzers zijn voorzien van een verfijnd, ingeweven accent in de kenmerkende BMW M kleuren.



■ De achteruitrijcamera maakt betere oriëntatie mogelijk bij het achteruitrijden in parkeersituaties en bij een snelheid van minder dan 15 km/h. Hiermee wordt het gebied achter de BMW overzichtelijk op het Control Display weergegeven voor de bestuurder. Interactieve koerslijnen voor afstand en draaicirkel ondersteunen de bestuurder bij het manoeuvreren, obstakels worden met gekleurde vlakken weergegeven.



□ De Comfort telefoonvoorbereiding<sup>2</sup> met draadloze oplaadmogelijkheid omvat een dock met draadloze oplaadfunctie en extra USB-aansluitingen. Aansluiting op de dakantenne zorgt voor optimale ontvangst van het mobiele telefoonverkeer. Via Bluetooth kunnen twee mobiele telefoons en een audiospeler tegelijk worden aangesloten. De uitrusting wordt geïmplementeerd met Bluetooth Office en een WLAN Hotspot-voorbereiding.<sup>3</sup>

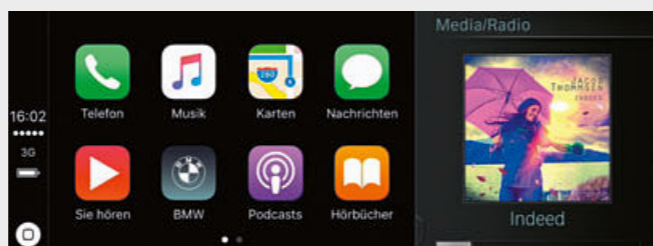

□ De Apple CarPlay<sup>®1,4</sup> voorbereiding maakt het mogelijk om draadloos en comfortabel geselecteerde functies van de iPhone<sup>®</sup> te gebruiken in de BMW. Daarmee kunnen smartphone-content en functies zoals muziek, iMessages/SMS, telefonie, Siri, navigatie en geselecteerde apps via de bedieningselementen van de BMW en spraaksturing bediend en weergegeven worden.



□ Het systeem Surround View<sup>6</sup> biedt ondersteuning bij het inparkeren door weergave van de Top View, een Panorama View met automatische activering evenals een 3D View.



□ Het uitrustingspakket Parking Assistant Plus maakt het eenvoudiger om de BMW te parkeren en ermee te manoeuvreren. Het omvat Surround View inclusief Top View, Remote 3D View, alsmede een zijdelingse parkeerhulp, de noodremfunctie Active PDC en de Parking Assistant met geleiding in lengterichting, die de BMW volledig automatisch parallel aan of haaks op de rijbaan parkeert.

<sup>1</sup> Uitsluitend leverbaar in combinatie met BMW navigatiesysteem Professional.  
<sup>2</sup> Inductief opladen volgens Qi-standaard mogelijk voor geschikte mobiele telefoons. Voor bepaalde smartphones zonder inductieve oplaadfunctie volgens Qi-standaard zijn speciale oplaadhoeken verkrijgbaar als origineel BMW accessoire.

<sup>3</sup> De WLAN Hotspot vormt de voorwaarde voor gebruik van internet in de auto met maximale LTE-standaard. Voor het gebruik ervan worden kosten in rekening gebracht.

<sup>4</sup> Compatibiliteit en functie-omvang van de Apple CarPlay<sup>®</sup> voorbereiding zijn afhankelijk van het modeljaar en de geïnstalleerde softwareversie van de iPhone<sup>®</sup>. Wanneer de Apple CarPlay<sup>®</sup> voorbereiding wordt gebruikt, worden bepaalde gegevens van de auto doorgezonden. De verdere verwerking van deze gegevens valt onder de verantwoordelijkheid van de fabrikant van de mobiele telefoon.

<sup>5</sup> Uitsluitend leverbaar in combinatie met andere extra-uitrustingen.  
<sup>6</sup> Onderdeel van de extra-uitrusting Parking Assistant Plus.

# CARROSSERIEKLEUREN.

Zie voor de volledige standaard- en extra-uitrusting de officiële prijslijst.

■ Standaarduitrusting □ Extra-uitrusting



■ Uni 668 Schwarz



■ Uni 300 Alpinweiß<sup>1</sup>



□ Metallic A96 Mineralweiß<sup>2</sup>

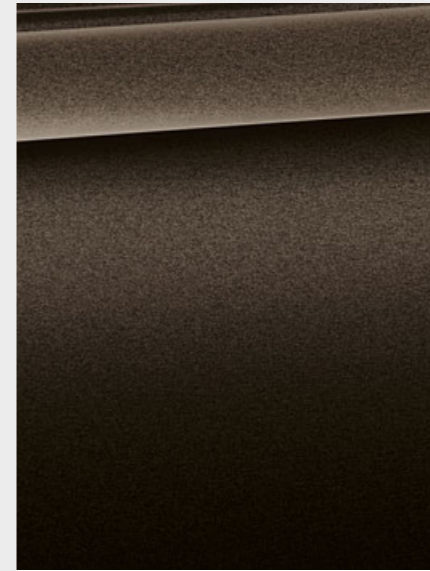

□ Metallic B65 Jatoba

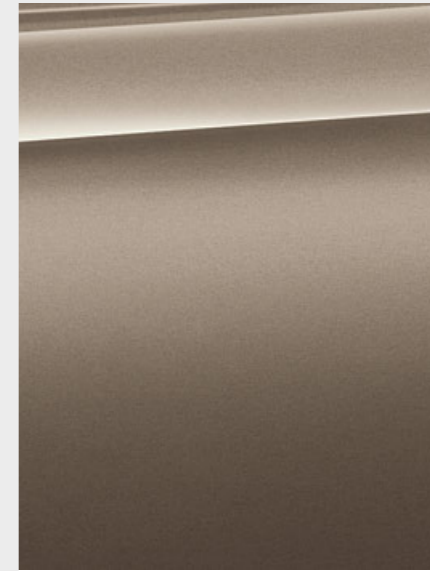

□ Metallic WC2S Jucarobeige

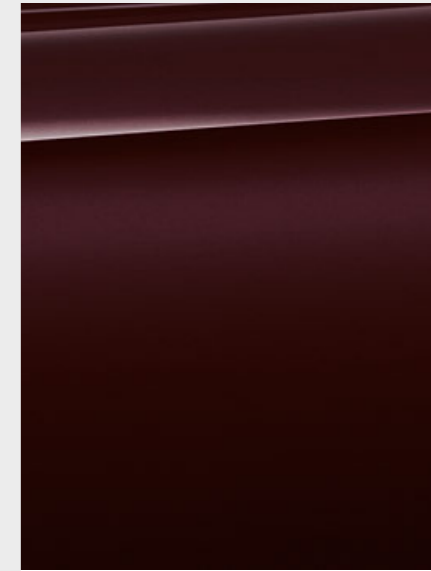

□ Metallic C25 Royal Burgundy Red Brillanteffekt<sup>2</sup>



□ Metallic A83 Glaciersilber

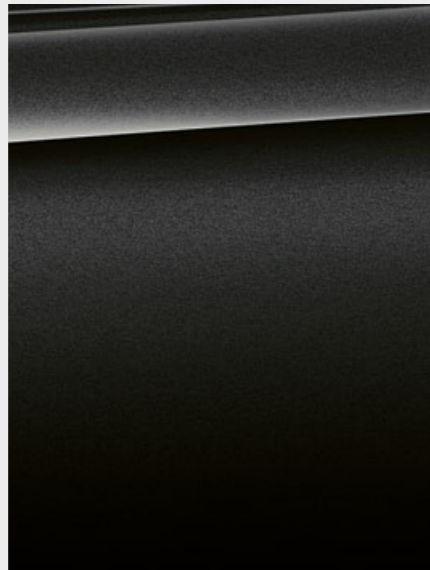

□ Metallic A90 Sophistograu Brillanteffekt<sup>2</sup>

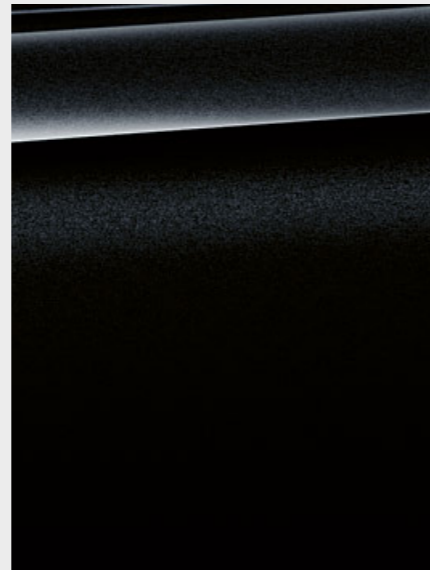

□ Metallic 475 Black Sapphire



□ Metallic C10 Mediterranblau

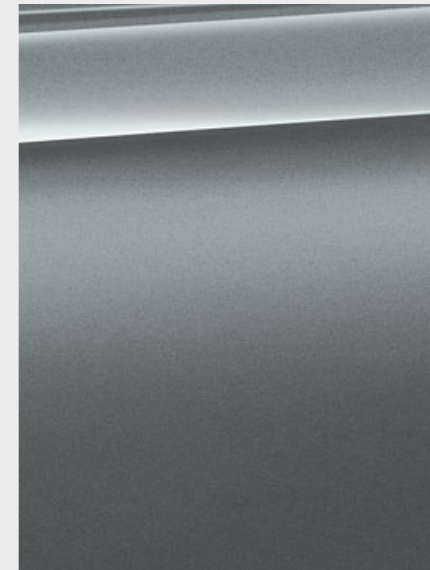

□ Metallic C2Y Bluestone<sup>2</sup>

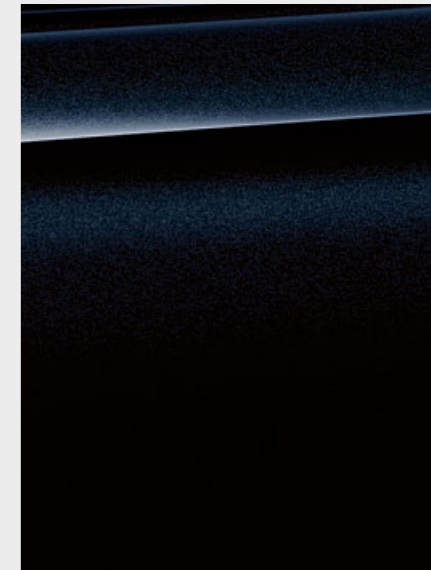

□ Metallic M416 Carbonschwarz<sup>3</sup>

## M SPORTPAKKET

**[ Kleurkaarten ]** Op deze en volgende pagina's vindt u de kleuren en materialen voor de BMW 6 Serie Gran Turismo. Laat de combinaties van uw voorkeur op u inwerken of vergelijk de diverse mogelijkheden. De kleurkaarten geven u een eerste indruk. De ervaring leert dat kleuren en materialen in druk niet altijd natuurgetrouw kunnen worden weergegeven. Wij adviseren u dan ook om uw keuze te bespreken met uw BMW dealer. Hij toont u graag de originele kleurstenen, adviseert u met plezier over de combinatiemogelijkheden en heeft een actuele prijslijst voor u klaarliggen.

**[ BMW Configurator ]** Alvast een voorproefje? U kunt uw eigen BMW 6 Serie Gran Turismo, met alle actuele motoren, kleuren en uitrustingen, ook samenstellen met de BMW Configurator op [www.bmw.nl](http://www.bmw.nl).









<sup>1</sup> Ook zonder meerprijs leverbaar voor M Sportpakket.  
<sup>2</sup> Ook als optie leverbaar voor M Sportpakket.

<sup>3</sup> Deze carrosseriekleur is exclusief voor het M Sportpakket. Naar wens is het M Sportpakket ook te combineren met andere kleuren. Raadpleeg voor alle mogelijke combinaties uw BMW dealer of de officiële prijslijst van de BMW 6 Serie Gran Turismo.





# BEKLEDINGEN, INTERIEURLIJSTEN/-KLEUREN EN HEMELBEKLEDINGEN.

Zie voor de volledige standaard- en extra-uitrusting de officiële prijslijst.

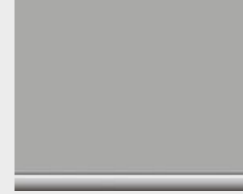
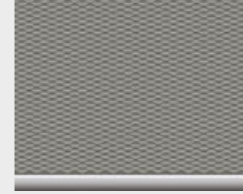

■ Standaarduitrusting □ Extra-uitrusting

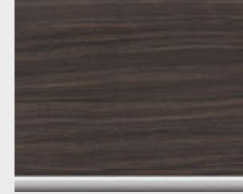
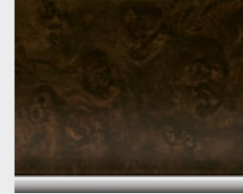
LEDER	Leverbaar voor	
	<ul style="list-style-type: none"> <li>■ Basis</li> <li>■ Luxury Line</li> <li>■ Sport Line</li> <li>■ M Sportpakket</li> </ul>	<b>Leder Dakota</b> LCSW Schwarz, interieurkleur Schwarz.
	<ul style="list-style-type: none"> <li>■ Basis</li> <li>■ Luxury Line</li> <li>■ Sport Line</li> <li>■ M Sportpakket</li> </ul>	<b>Leder Dakota</b> LCCY Canberrabeige, interieurkleur Canberrabeige.
	<ul style="list-style-type: none"> <li>■ Basis</li> <li>■ Luxury Line</li> <li>■ Sport Line</li> <li>■ M Sportpakket</li> </ul>	<b>Leder Dakota</b> LCRI Cognac, interieurkleur Schwarz.
	<ul style="list-style-type: none"> <li>■ Luxury Line</li> <li>■ Sport Line</li> <li>■ M Sportpakket</li> </ul>	<b>Leder Dakota</b> LCFK Schwarz met exclusieve stiknaad en bies in contrastkleur, interieurkleur Schwarz.
	<ul style="list-style-type: none"> <li>■ Luxury Line</li> <li>■ Sport Line</li> <li>■ M Sportpakket</li> </ul>	<b>Leder Dakota</b> LCDO Canberrabeige met exclusieve stiknaad/ bies in contrastkleur, interieurkleur Canberrabeige.
	<ul style="list-style-type: none"> <li>■ Luxury Line</li> <li>■ Sport Line</li> <li>■ M Sportpakket</li> </ul>	<b>Leder Dakota</b> LCFI Elfenbeinweiß met exclusieve stiknaad/ bies in contrastkleur, interieurkleur Schwarz.
	<ul style="list-style-type: none"> <li>■ Luxury Line</li> <li>■ Sport Line</li> <li>■ M Sportpakket</li> </ul>	<b>Leder Dakota</b> LCFF Elfenbeinweiß met exclusieve stiknaad/ bies in contrastkleur, interieurkleur Schwarz/Dark Coffee. <sup>1</sup>
	<ul style="list-style-type: none"> <li>■ Luxury Line</li> <li>■ Sport Line</li> <li>■ M Sportpakket</li> </ul>	<b>Leder Dakota</b> LCRO Cognac met exclusieve stiknaad/ bies in contrastkleur, interieurkleur Schwarz.

LEDER	Leverbaar voor	
	<ul style="list-style-type: none"> <li>■ Model M Sport</li> </ul>	<b>Leder Dakota</b> LCNL Schwarz, contraststiksel Blau, interieurkleur Schwarz.
	<ul style="list-style-type: none"> <li>□ Luxury Line</li> <li>□ Sport Line</li> <li>□ M Sportpakket</li> </ul>	<b>Exklusivleder Nappa</b> LZFK Schwarz met exclusieve stiknaad/ bies in contrastkleur, interieurkleur Schwarz. <sup>2</sup>
	<ul style="list-style-type: none"> <li>□ Luxury Line</li> <li>□ Sport Line</li> <li>□ M Sportpakket</li> </ul>	<b>Exklusivleder Nappa</b> LZFI Elfenbeinweiß met exclusieve stiknaad/ bies in contrastkleur, interieurkleur Schwarz. <sup>2</sup>
	<ul style="list-style-type: none"> <li>□ Luxury Line</li> <li>□ Sport Line</li> <li>□ M Sportpakket</li> </ul>	<b>Exklusivleder Nappa</b> LZFF Elfenbeinweiß met exclusieve stiknaad/ bies in contrastkleur, interieurkleur Schwarz/ Dark Coffee. <sup>1,2</sup>
	<ul style="list-style-type: none"> <li>□ Luxury Line</li> <li>□ Sport Line</li> <li>□ M Sportpakket</li> </ul>	<b>Exklusivleder Nappa</b> LZNI Mokka met exclusieve stiknaad/ bies in contrastkleur, interieurkleur Schwarz. <sup>2</sup>

INTERIEURLIJSTEN	Leverbaar voor	
	<ul style="list-style-type: none"> <li>■ Basis</li> <li>■ Luxury Line</li> <li>■ Sport Line</li> <li>■ M Sportpakket</li> </ul>	Interieurlijsten in Oxidsilber dunkel matt met accentlijst in Perlglanz Chrom.
	<ul style="list-style-type: none"> <li>■ Model M Sport</li> </ul>	Interieurlijsten in Aluminium Rhombic met accentlijst in Perlglanz Chrom.
	<ul style="list-style-type: none"> <li>□ Basis</li> <li>■ Luxury Line</li> <li>□ Sport Line</li> <li>■ M Sportpakket</li> </ul>	Interieurlijsten in Aluminium Feinschliff met accentlijst in Perlglanz Chrom.
	<ul style="list-style-type: none"> <li>□ Basis</li> <li>■ Luxury Line</li> <li>■ Sport Line</li> <li>■ M Sportpakket</li> </ul>	Interieurlijsten in Schwarz hoogglans met accentlijst in Perlglanz Chrom.
	<ul style="list-style-type: none"> <li>□ Basis</li> <li>■ Luxury Line</li> <li>□ Sport Line</li> <li>□ M Sportpakket</li> </ul>	Interieurlijsten in edelhoutuitvoering Fineline Cove met open poriën en accentlijst in Perlglanz Chrom.
	<ul style="list-style-type: none"> <li>□ Basis</li> <li>■ Luxury Line</li> <li>□ Sport Line</li> <li>□ M Sportpakket</li> </ul>	Interieurlijsten in edelhoutuitvoering Fineline Ridge met accentlijst in Perlglanz Chrom.
	<ul style="list-style-type: none"> <li>□ Basis</li> <li>■ Luxury Line</li> <li>□ Sport Line</li> <li>□ M Sportpakket</li> </ul>	Interieurlijsten in edelhoutuitvoering Nussbaumwurzel dunkel met accentlijst in Perlglanz Chrom.
	<ul style="list-style-type: none"> <li>□ Basis</li> <li>■ Luxury Line</li> <li>□ Sport Line</li> <li>□ M Sportpakket</li> </ul>	Interieurlijsten in edelhoutuitvoering Pappel Maser Grau met accentlijst in Perlglanz Chrom.

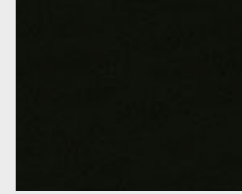
BMW INDIVIDUAL INTERIEURLIJSTEN	Leverbaar voor	
	<ul style="list-style-type: none"> <li>□ Basis</li> <li>□ Luxury Line</li> <li>□ Sport Line</li> <li>□ M Sportpakket</li> </ul>	BMW Individual interieurlijsten in Pianolack Schwarz met accentlijst in Perlglanz Chrom.
	<ul style="list-style-type: none"> <li>■ Basis</li> <li>■ Luxury Line</li> <li>■ Sport Line</li> <li>■ M Sportpakket</li> </ul>	Schwarz
	<ul style="list-style-type: none"> <li>■ Basis</li> <li>■ Luxury Line</li> <li>■ Sport Line</li> <li>■ M Sportpakket</li> </ul>	Canberrabeige

INTERIEURKLEUREN	Leverbaar voor	
	<ul style="list-style-type: none"> <li>■ Basis</li> <li>■ Luxury Line</li> <li>■ Sport Line</li> <li>■ M Sportpakket</li> </ul>	Schwarz
	<ul style="list-style-type: none"> <li>■ Basis</li> <li>■ Luxury Line</li> <li>■ Sport Line</li> <li>■ M Sportpakket</li> </ul>	Canberrabeige

<sup>1</sup> Uitsluitend leverbaar in combinatie met dashboard in Sensatec.

<sup>2</sup> Uitsluitend leverbaar in combinatie met comfortstoelen.

De interieurkleur is afhankelijk van de gekozen bekledingskleur.

# WIELEN EN BANDEN.

Zie voor de volledige standaard- en extra-uitrusting de officiële prijslijst.



Lichtmetalen BMW wielen in V-spaak styling 628, uitgevoerd in Ferricgrau, met bredere achterbanden, voor 8,5 J x 20 inch met bandenmaat 245/40 R 20, achter 10 J x 20 inch met bandenmaat 275/35 R 20.



Lichtmetalen BMW wielen in V-spaak styling 620, 8,5 J x 19 inch, bandenmaat 245/45 R 19.



Lichtmetalen BMW wielen in V-spaak styling 618, 7,5 J x 17 inch, bandenmaat 225/60 R 17.



Lichtmetalen BMW wielen in turbine styling 645, uitgevoerd in Bicolor Orbitgrau, hoogglans gepolijst, BMW EfficientDynamics, 7,5 J x 17 inch, bandenmaat 225/60 R 17. Niet leverbaar voor Nederland.



Lichtmetalen BMW wielen in multispaak styling 619, 8 J x 18 inch, bandenmaat 245/50 R 18.



Lichtmetalen BMW wielen in V-spaak styling 684, uitgevoerd in Ferricgrau, hoogglans gepolijst, 8 J x 18 inch, bandenmaat 245/50 R 18.

# ORIGINELE BMW ACCESSOIRES.

Uitrusting 40 | 41

Standaarduitrusting  Extra-uitrusting  Origineel BMW accessoire



De fietsdrager Pro 2.0 is licht en toch stabiel. Hij kan 60 kg aan. De drager is gemakkelijk in het gebruik. Er passen twee fietsen op (ook elektrische), en uitbreiding voor een derde fiets is mogelijk. De kantelfunctie maakt het gemakkelijk om bij de bagageruimte te komen.



De slijtvaste BMW all-weather-automatten met precieze pasvorm, verhoogde rand en aantrekkelijk design beschermen de voetenruimtes voorin tegen vocht en vuil. De matten zijn uitgevoerd in zwart en voorzien van een roestrijtalen accent.



De moderne dakbox in Schwarz met zijpanelen in Titansilber heeft een inhoud van 520 liter en past op alle BMW dakdraagsystemen. Door het tweezijdige openingssysteem met drievoudige centrale vergrendeling aan beide kanten kan hij eenvoudig worden beladen en diefstalremmend worden afgesloten.

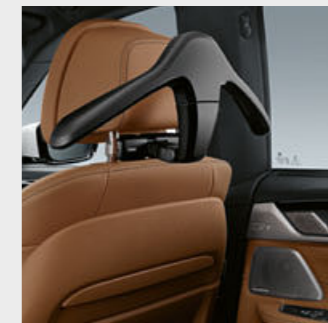

De kledingbeugel is eenvoudig aan de apart verkrijgbare basisdrager vast te klikken. Bovendien is de hanger ook buiten de BMW te gebruiken, zodat kleding gemakkelijk naar bijvoorbeeld kantoor of hotelkamer is mee te nemen.



Stevige houder voor de Apple iPad® 2, 3 of 4. De houder wordt bevestigd aan de basisdrager, kan 360° worden gedraaid en in de gewenste hoek worden vastgezet.



De hoogwaardige 21-inch lichtmetalen BMW wielen in V-spaak styling 687 zijn uitgevoerd in Bicolor Schwarz, aan de zichtbare zijde hoogglans gepolijst en voorzien van een lichtgewicht, gewalst velgbed. Complete zomerwielset met runflat banden (achter breder), voor 8,5 J x 21 inch met bandenmaat 245/35 R 21 96Y XL RSC, achter 10 J x 21 inch met bandenmaat 275/30 R 21 98Y XL RSC.



De exact passende, gevormde bagageruimtemat met hoge rand rondom en geïntegreerde vakken beschermt de bagageruimte tegen vuil en vocht. Deze zwarte mat is optimaal afgestemd op het interieur.

Ook de ontwikkeling van op maat gesneden accessoires hebben wij zelf ter hand genomen. Originele BMW Accessoires onderscheiden zich door hun design, innovatie, functionaliteit en kwaliteit. Het aanbod kenmerkt zich door zijn diversiteit – voor exterieur, interieur, communicatie & informatie en transport & bagage. Uw BMW dealer of BMW Erkend Service Partner geeft u graag meer informatie over het complete aanbod van originele BMW accessoires en heeft een speciale brochure voor u klaarliggen. Voor meer informatie kunt u ook kijken op onze internetsite [www.bmw.nl](http://www.bmw.nl).

BMW 6 SERIE GRAN TURISMO	630i	640i 640i xDrive	620d 620d xDrive	630d 630d xDrive	640d xDrive
--------------------------	------	---------------------	---------------------	---------------------	-------------

Gewicht en inhoud						
Ledig gewicht <sup>1</sup>	kg	1795	1845	1840	1900	-
Ledig gewicht (xDrive) <sup>1</sup>	kg	-	1910	1905	1955	2010
Toelaatbaar totaalgewicht	kg	2380	2450	2440	2510	-
Toelaatbaar totaalgewicht (xDrive)	kg	-	2515	2500	2580	2615
Laadvermogen	kg	660	660	675	680	-
Laadvermogen (xDrive)	kg	-	660	670	680	680
Toelaatbaar aanhangergewicht ongeremd	kg	750	750	750	750	-
Toelaatbaar aanhangergewicht ongeremd (xDrive)	kg	-	750	750	750	750
Toelaatbaar aanhangergewicht geremd bij een maximale hellingshoek van 12%/ 8%	kg	2100/2100	2100/2100	2100/2100	2100/2100	-
Toelaatbaar aanhangergewicht geremd bij een maximale hellingshoek van 12%/ 8% (xDrive)	kg	-	2100/2100	2100/2100	2100/2100	2100/2100
Inhoud bagageruimte	l	610-1800	610-1800	610-1800	610-1800	610-1800

Motor <sup>2</sup>						
Cilinders/kleppen per cilinder		4/4	6/4	4/4	6/4	6/4
Cilinderinhoud	cm <sup>3</sup>	1998	2998	1995	2993	2993
Max. vermogen/toerental	kW (pk)/1/min	190 (258)/5000-6500	250 (340)/5500-6500	140 (190)/4000	195 (265)/4000	235(320)/4400
Max. koppel/toerental	Nm/1/min	400/1550-4400	450/1500-5200	400/1750-2500	620/2000-2500	680/1750-2250

Krachtoverbrenging						
Aandrijfwijze		achterwielen	achterwielen/ voor- en achterwielen	achterwielen/ voor- en achterwielen	achterwielen/ voor- en achterwielen	voor- en achterwielen
Standaardtransmissie		8-traps Steptronic	8-traps Steptronic	8-traps Steptronic	8-traps Steptronic	-
Standaardtransmissie (xDrive)		-	8-traps Steptronic	8-traps Steptronic	8-traps Steptronic	8-traps Steptronic

Rijprestaties <sup>3</sup>						
Topsnelheid	km/h	250 <sup>2</sup>	250 <sup>2</sup>	220	250 <sup>2</sup>	-
Topsnelheid (xDrive)	km/h	-	250 <sup>2</sup>	218	250 <sup>2</sup>	250 <sup>2</sup>
Acceleratie 0-100 km/h	s	6,3	5,4	7,9	6,1	-
Acceleratie 0-100 km/h (xDrive)	s	-	5,3	7,8	6,0	5,3

Verbruik en emissie <sup>3,4</sup>						
Verbruik binnen bebouwde kom	l/100km	8,0-7,9	10,2-10,1	5,4	6,7-6,2	-
Verbruik binnen bebouwde kom (xDrive)	l/100km	-	10,9-10,8	5,9	7,3-6,9	7,3-7,1
Verbruik buiten bebouwde kom	l/100km	5,9-5,7	6,4-6,1	4,6-4,5	4,9-4,8	-
Verbruik buiten bebouwde kom (xDrive)	l/100km	-	6,7-6,5	4,9-4,8	5,1-4,9	5,5-5,3
Verbruik gemiddeld	l/100km	6,7-6,5	7,7-7,6	4,9-4,8	5,5-5,3	-
Verbruik gemiddeld (xDrive)	l/100km	-	8,2-8,1	5,3-5,2	5,9-5,6	6,2-5,9
Emissienorm (typegoedkeuring)		EU6d-temp	EU6d-temp	EU6d-temp	EU6d-temp	EU6c
CO <sub>2</sub> -emissie gemiddeld	g/km	153-148	176-173	129-127	145-139	-
CO <sub>2</sub> -emissie gemiddeld (xDrive)	g/km	-	187-184	139-136	155-148	162-157
Tankinhoud, ca.	l	68	68	66	66	66

Wielen en banden						
Bandenmaat		225/60 R 17 Y	225/60 R 17 Y	225/60 R 17 Y	225/60 R 17 Y	225/60 R 17 Y
Wielmaat		7,5 J x 17	7,5 J x 17	7,5 J x 17	7,5 J x 17	7,5 J x 17
Materiaal		lichtmetaal	lichtmetaal	lichtmetaal	lichtmetaal	lichtmetaal

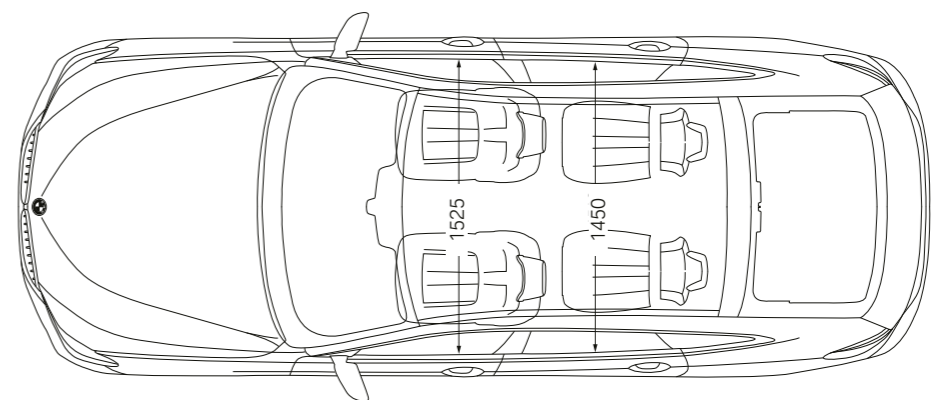
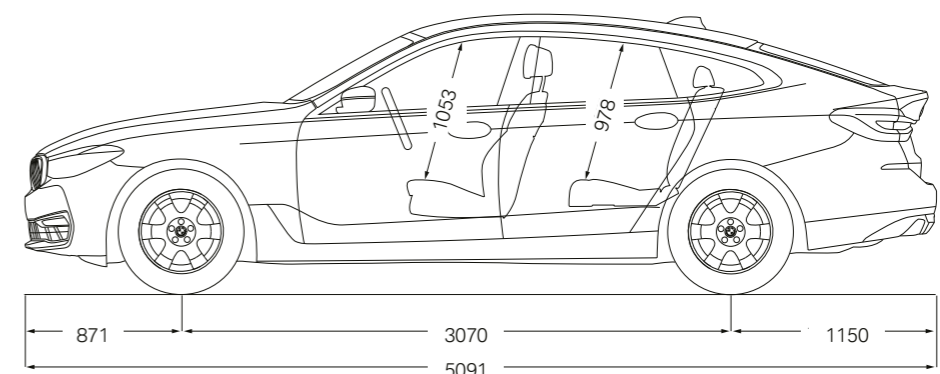
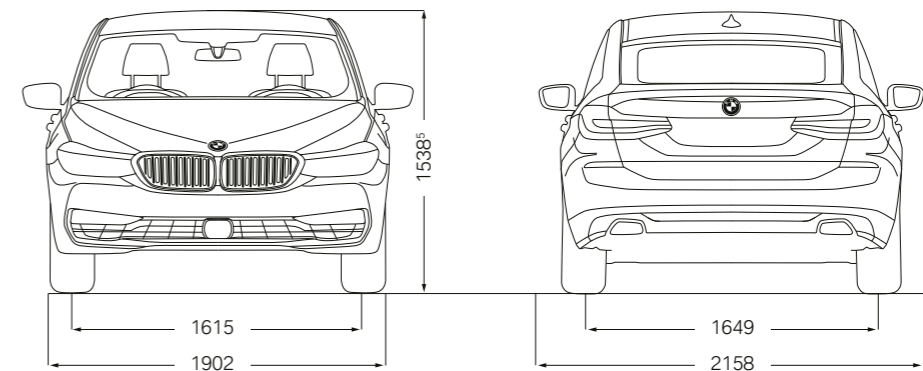

Alle afmetingen in de technische tekeningen in millimeter.

De waarden voor rijprestaties, verbruik en CO<sub>2</sub>-emissie gelden voor uitvoeringen met standaardtransmissie (zie hiervoor de officiële prijslijst van de BMW 6 Serie Gran Turismo). Waarden tussen [ ] gelden voor uitvoeringen met Steptronic transmissie.

<sup>1</sup> Fabrieksopgave. De RDW-gewichten liggen 100 kg lager. Ledig gewicht geldt voor modellen in standaarduitvoering. In het leeggewicht is rekening gehouden met een voor 90% volle tank en 75 kg voor de bestuurder. Extra-uitrustingen en accessoires kunnen dit gewicht verhogen, het laadvermogen en, bij invloed op de aerodynamica, de topsnelheid veranderen.

<sup>2</sup> Elektronisch begrensd.

<sup>3</sup> De bij de benzinemotoren vermelde waarden voor vermogen, rijprestaties en verbruik gelden bij gebruik van een brandstofkwaliteit van RON 98. Gegevens over het verbruik hebben betrekking op gebruik met referentiebrandstof volgens VO (EU) 2007/715. De benzinemotoren zijn geschikt voor een brandstofkwaliteit van RON 91 en hoger, met een maximaal ethanolaandeel van 10% (E10). Het gebruik van een brandstofkwaliteit van RON 95 wordt aanbevolen.

<sup>4</sup> De hier vermelde waarden voor brandstofverbruik, stroomverbruik en CO<sub>2</sub>-emissie zijn vastgesteld op basis van de voorgeschreven meetprocedure VO (EU) 2007/715 in de versie die geldt voor typegoedkeuring van de auto. De waarden gelden voor modellen in standaarduitvoering en zijn afhankelijk van de gekozen wiel-/bandenmaat (de laagste waarde geldt telkens in combinatie met de standaard geleverde wielen, de hoogste voor optionele wielen). Andere extra-uitrustingen en de persoonlijke rijstijl kunnen deze waarden eveneens beïnvloeden. De waarden zijn reeds op basis van de nieuwe WLTP-testcyclus vastgesteld en voor een betere vergelijkbaarheid omgerekend naar NEDC. Voor het berekenen van belastingen en andere voertuigerelateerde heffingen die (ook) rekening houden met de CO<sub>2</sub>-emissie kunnen andere dan de hier vermelde waarden gelden.

<sup>5</sup> BMW 640i xDrive en BMW 630d xDrive: 1540 mm.

**BMW 640i xDRIVE GRAN TURISMO MET M SPORTPAKKET:**

BMW TwinPower Turbo 6-cilinder-in-lijn benzinemotor met 250 kW (340 pk), 20-inch lichtmetalen M wielen in dubbelspaak styling 648 M Bicolor met bredere achterbanden, carrosseriekleur Mineralweiß metallic, comfortstoelen, bekleding in leder Dakota Cognac met exclusieve stiknaad en bies in contrastkleur, BMW Individual interieurlijsten in Pianolack Schwarz met accentlijst in Perlglanz Chrom, dashboard in Sensatec Schwarz.

Deze brochure behandelt de Nederlandse versies. De afgebeelde uitvoeringen bevatten deels opties die niet tot de standaarduitrusting behoren. In andere lidstaten van de Europese Unie zijn, op grond van onder meer wettelijke bepalingen, afwijkingen mogelijk van de hier beschreven uitvoeringen en uitrustingen, in standaard- en/of optionele specificaties. Sommige uitvoeringen kunnen achteraf niet in dezelfde mate als andere uitvoeringen worden aangepast of worden voorzien van accessoires. Raadpleeg altijd uw BMW dealer over de door hem aangeboden uitvoeringsconfiguraties en de aanpassings- en uitbreidingsmogelijkheden daarvan. Wijzigingen in constructie en/of uitrusting en/of mogelijkheden, alsmede drukfouten, voorbehouden. Stand: maart 2019.

© BMW AG, München/Duitsland. Nadruk, geheel of gedeeltelijk, uitsluitend met schriftelijke toestemming van BMW AG, München.

411 006 105 65 1 2019 BC. Gedrukt in Duitsland 2019.