



1

ONTDEK DE
NIEUWE BMW 8 SERIE COUPÉ

2

DESIGN EN
HIGHLIGHTS

- 22 De visie
- 24 Exterieurdesign
- 26 Interieurdesign
- 28 De dynamiek van de BMW M8 GTE
- 30 De dynamiek van de BMW M850i xDrive

3

INNOVATIES
EN TECHNIEK

- De visie 34
- Bestuurdersassistentiesystemen 36
- Connectiviteit en infotainment 38
- Comfort en functionaliteit 40

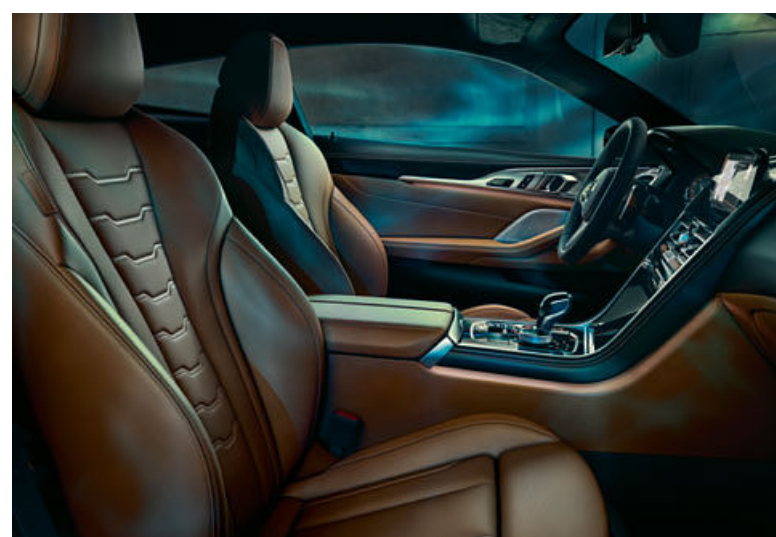

4

UITRUSTINGS-
MOGELIJKHEDEN

- 44 De visie
- 46 BMW Individual
- 48 Carrosseriekleuren
- 50 Bekledingen, interieurlijsten/-kleuren
en hemelbekledingen
- 54 Technische gegevens

MEER OVER DE
NIEUWE BMW 8 SERIE COUPÉ

Voor meer informatie over de nieuwe BMW 8 Serie Coupé kunt u ons uiteraard ook bezoeken op onze internetsite www.bmw.nl. Of raadpleeg uw BMW dealer, hij is u graag van dienst en arrangeert met plezier een proefrit voor u. Daarnaast is er de nieuwe BMW Brochures app. Download de app op uw smartphone of tablet en ontdek de nieuwe BMW 8 Serie Coupé in al zijn facetten.

Let's talk about courage,
and why we need it more than ever.

Courage is independent and disruptive.
Courage questions, shatters and awakens.

We need bold, courageous voices.
All of us.

We need fresh thinkers with optimism.
Daring dreamers who don't accept
"No" for an answer.

We believe in the frontrunners.
The intellectual elite, the avantgarde.
Those who fight stagnation and backwardness.

Well, courage only knows forward.
Driving the pioneers of our culture
to inspire tomorrow.
To create a sublime kind of new.
Reaching a superior level of excellence.

This is where a
new kind of luxury is born,
in brave ideas, in the confidence
to speak out loud.
Even if nobody asks for it.



BAYERISCHE MOTOREN WERKE

WE ERVAREN ELKE DAG VOORUITGANG.
DE TOEKOMST. EN TOCH BLIJFT HET GEVOEL,
ALLES AL EENS GEZIEN TE HEBBEN. MAAR
ZO NU EN DAN IS ER IETS DAT ONS VERRAST.
EN IMPONEERT.







KRACHT IS IN DE EERSTE PLAATS EEN FYSIEKE FACTOR. PAS ALS DEZE WORDT GECULTEVEERD, ERVAART U EEN EXTRA DIMENSIE.





GELUK NASTREVEN, LIEFDE ZOEKEN,
SUCCESSEN VIEREN, TEGENSLAGEN VERWERKEN,
HET BETERE WILLEN, OPTIMALISEREN,
PERFECTIONEREN - LATEN VALLEN.

WIJ LEVEN IN EEN TIJD WAARIN HET OM
SNELHEID GAAT, WAAR MILLISECONDEN
BESLISSEN. EEN TIJD DIE VLIEGT ALS U NIET
BIJ BLIJFT. MET DE BMW 8 SERIE COUPÉ
BENT U DE TIJD VOORUIT.





WIE SPOREN VOLGT, KOMT ALLEEN
WAAR AL VELE ANDEREN WAREN. TIJD OM
ZELF NIEUWE SPOREN ACHTER TE LATEN.

HET DOEL KAN EEN PLAATS ZIJN,
EEN MENS, OF DE WEG OP ZICH.
EN SOMS WEET U HET PAS WANNEER
U GEARRIVEERD BENT.



2

“LUXE MOET EMOTIES OPWEKKEN.”

Eigentijdse perfectie zoeken en vinden: Adrian van Hooydonk, hoofd Design van BMW Group, over de nieuwe uitdager in het segment van de meest exclusieve automodellen.

DE MODELLEN ONDER DE NAAM BAYERISCHE MOTOREN WERKE VORMEN EEN NIEUWE DIMENSIE BINNEN HET BMW MODELPROGRAMMA. WAT VERSTAAT U ONDER EIGENTJIDSE LUXE?

We willen onze klanten niet voor-schrijven hoe ze luxe voor zichzelf definiëren, maar willen hen een aantrekkelijk, divers aanbod aanreiken. Luxe wordt over de hele wereld zeer verschillend ervaren. Maar een centraal aspect dat overal zichtbaar is, is het toenemende belang van de persoonlijke, vrije tijd. Die ontwikkelt zich in de geglobaliseerde wereld tot het meest waardevolle goed.

HOE KOMT HET STREVEN NAAR PERFECTIE EN VERFIJNING IN MOBILITEIT TOT UITING?

In de mobiliteit van vandaag brengen we steeds meer tijd door in verschillende vervoermiddelen. Auto's zijn daarbij zoets als een persoonlijke ruimte op wielen. Je wilt je er abso-

luut goed in voelen. Het stuur dat je vasthoudt en de materialen die je omgeven moeten perfect aanvoelen – en het oog mag niet door onzuivere lijnen of afzonderlijke componenten worden gestoord. Vooral het interieur van een auto wordt als leefruimte beschouwd. Het is belangrijk om door maximale zintuiglijke kwaliteit te zijn omringd.

WAT IS DE GROOTSTE UITDAGING BIJ HET EXTERIEUR-DESIGN?

Luxe moet een vanzelfsprekendheid uitstralen. In het Engels bestaat daar het mooie begrip 'sophistication' voor. Voor designers – ons team bestaat uit meer dan 700 medewerkers in vier vestigingen wereldwijd, die elkaar voortdurend met ideeën concurreren – betekent dit dat elk detail, hoe klein ook, belangrijk is. Het design moet krachtige emoties opwekken en tegelijkertijd de hoogste kwaliteit en een lange levensduur uitstralen. Om elk ogenblik intensief met zinvolle en mooie dingen te kunnen doorbrengen. Daarom bouwen we een luxe-ecosysteem op, een modelfamilie. In verschillende vormen – eigentijdse sedans, elegante en zeer sportieve coupés, maar ook modellen met een uitgesproken luxueus ruimteaangebod.

BIJ DE NIEUWE DESIGNTAAL VAN BMW VALT EEN GEMEENSCHAPPELIJK KENMERK OP: MINDER LIJNEN. WILT U LUXE STERKER TOT UITING BRENGEN DOOR LUXE JUIST MINDER OPVALLEND IN HET DESIGN TE VERWERKEN?

Het maakt het design helderder, moderner en aangrijpender. Een expressief spel van vlakken staat voorop, de dynamiek wordt sterker dan ooit door de carrosserie benadrukt. De weinige, maar zeer precieze carrosserielijnen onderstrepen de grafische vormgeving van de vlakken. Zonder de voor BMW typerende sportiviteit te verliezen, ogen de carrosserieën door hun royale vlakken krachtiger, hoogwaardiger en zintuiglijker. Dat kan alleen omdat we het karakter van elk BMW model individueel uitwerken. Bij een BMW moet altijd op het eerste gezicht duidelijk zijn wat u met hem kunt beleven. Vooral bij onze grote en bijzonder luxueuze modellen hechten we veel waarde aan een prominente verschijning en een zo aangenaam mogelijke ambiance in het interieur. Het draait om vrijheid – en het gevoel om zich in een BMW thuis te voelen.





HELDERE LIJNEN.

De grote gewelfde en gespierde vlakken verlenen de nieuwe BMW 8 Serie Coupé een uiterst sportieve uitstraling. De designers van BMW zijn erin geslaagd het aantal lijnen langs de carrosserie tot een radicaal minimum te beperken en zo de uitdrukingskracht van de vlakken maximaal te benadrukken – de basis voor een silhouet dat in het huidige autodesign volkomen nieuw is. Vele vlakken, zoals de geleidelijk oplopende, gestrekte flanken achter de luchtopeningen in de voorste wielkappen, zijn in deze expressieve vorm tot nu toe ongekend in autodesign.



BREDE ACHTERLICHTEN IN DE VOOR BMW KENMERKENDE L-VORM ACCENTUEREN DE KRACHTIGE SCHOUDERS VAN DE NIEUWE BMW 8 SERIE COUPÉ.

GEPERFECTIEERDE DETAILS.

Andere subtiele details, zoals de minimalistische buitenspiegels die bijna lijken te zweven of het dubbel gewelfde dak in de stijl van klassieke raceauto's, vervolmaken de harmonieuze totaalindruk van de nieuwe BMW 8 Serie Coupé, die ondanks zijn ingetogen vorm en niet-opdringerige luxe bij de toeschouwer de emoties opwekt die kenmerkend zijn bij een sportauto van BMW.

IN DE VORM VAN HET LEVEN.

De BMW 8 Serie Coupé legt het fundament voor een volkomen nieuwe designtaal voor luxueuze sportauto's – een overzicht van de belangrijkste design-innovaties.

KRACHTIGE PROPORTIES.

Perfect passend bij een BMW sportcoupé van de hoogste vermogensklasse: de sportieve, krachtige proporties. Laag, breed en als het ware klaar voor de sprong beweegt de carrosserie zich over het asfalt. Volumineus gevormde achterste wielkappen leggen de nadruk op het lage zwaartepunt en de traditionele aandrijving op de achterwielen. Het vloeiende silhouet in combinatie met de licht gewelfde vlakken brengt de moeiteloze en vanzelfsprekende prestatiedrang van de BMW 8 Serie Coupé tot uiting.

DOORONTWIKKELDE KENMERKEN VAN HET MERK.

Bekende BMW designelementen zoals de BMW nierengrille, de achterlichten in L-vorm of de typerende tegenkromming in de achterste zijruiten werden door de ontwerpers van BMW op een heel eigentijdse wijze geïnterpreteerd. Zo verwijst de licht voorover hellende BMW nierengrille in de vorm van een haaien-neus naar iconische BMW sportauto's zoals de BMW 507 en de BMW 3.0 CSL. De bij de BMW 8 Serie Coupé ragfijn en breed gevormde achterlichten accentueren de krachtige schouders, evenals de krachtige achterzijde.



DE LUXE OM SPORTIEF TE ZIJN.

Ook het interieur van de nieuwe BMW 8 Serie Coupé ziet er onweerstaanbaar luxueus uit – en tegelijkertijd onnavolgbaar sportief. Hoogwaardige materialen en een nauwkeurige afwerking zorgen voor een uitermate exclusieve ambiance. Tegelijkertijd is het design van de nieuwe BMW 8 Serie Coupé net als zijn karakter uiterst dynamisch: de bewuste nadruk op de lengterichting van het interieur laat alle lijnen naar voren bewegen, en de voor BMW typerende afstemming op de bestuurder draagt ertoe bij dat de bestuurder steeds alles binnen handbereik en alles in het oog heeft. Stap in en beleef het gevoel van een sportauto in een elegante interpretatie.

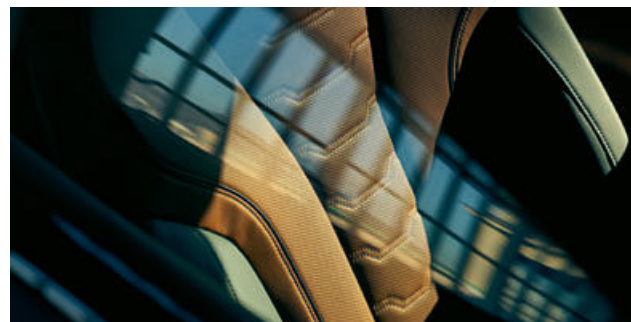

IN DE BMW INDIVIDUAL UITGEBREIDE LEDERUITRUSTING MERINO TARTUFO MET MARKANT CONTRASTSTIKSEL WORDEN ZELFS DE STOELN WARE BLIKVANGERS.

TWEE WERLDEN, NUL COMPROMISSEN: IN DE NIEUWE BMW 8 SERIE COUPÉ WORDT SPORTIVITEIT MET ABSOLUTE LUXE VERENIGD.

Van klassiek-sportief tot modern-elegant: het interieur biedt een unieke, luxueuze ambiance. Zo zijn het dashboard en de bovenste portierpanelen standaard met leder bekleed en van contraststiksel voorzien. Stoelen bekleed met leder Vernasca¹, BMW Individual leder Merino met uitgebreide omvang² of zelfs BMW Individual volleder Merino³ accentueren de individuele uitstraling van het interieur. Designkenmerken zoals de vloeiende overgangen tussen dashboard en portieren creëren een exclusieve designbeleving voor bestuurder en passagiers. Een streling voor hand en oog vormen de met de hand vervaardigde glasapplicaties⁴: ze vestigen exclusieve accenten aan diverse bedieningselementen zoals de transmissiehendel, de start-/stopknop, de iDrive Controller en de volumeregelaar, en versterken de toch al elegante ambiance nog eens.

¹ Standaard voor de BMW 840d xDrive.

² Standaard voor de BMW M850i xDrive.

³ Uitrusting als optie leverbaar vanaf 03/2019.

⁴ Uitrusting als optie leverbaar.



INTERIEURLIJSTEN IN EDELSTAHLGEWEBE VESTIGEN DYNAMISCHE ACCENTEN MET EEN TECHNISCHE NOOT IN HET INTERIEUR.

GEÏNSPIREERD DOOR HET RACECIRCUIT – HET INTERIEUR VAN DE NIEUWE BMW 8 SERIE COUPÉ ADEMT TOT IN HET KLEINSTE DETAIL DYNAMIEK.

In de BMW 8 Serie Coupé bewegen alle lijnen vanuit het gezichtspunt van de bestuurder naar voren en geven zo het gevoel van ongebreidelde voorwaartse drang. Kenmerkend voor een sportauto is de brede en steil oplopende middenconsole. Hier vindt u alle belangrijke functies overzichtelijk gebundeld, zodat u in elke rijdsituatie volledige controle heeft. Ook biedt de duidelijk gestructureerde indeling ruimte voor het luxueuze effect van hoogwaardige materialen en royaal bemeten vlakken.

ONWEERSTAANBAAR LUXUEUS – EN TEGELIJKERTIJD ONNAVOLGBAAR SPORTIEF.



FONKELENDE EXCLUSIVITEIT: DE GLASAPPLICATIES 'CRAFTED CLARITY' ZIJN MET DE HAND VERVAARDIGD EN MAKEN DIVERSE ELEMENTEN IN HET INTERIEUR NOG HOOGWAARDIGER.





GEEN COMPROMISSEN.

Respect. Dat voel ik wanneer ik de BMW M8 GTE zie. De nieuwe BMW nierengrille, de achterzijde met grote spoorbreedte, de wielkappen met luchtuitlaten en de gehele aerodynamica stralen een intensiteit uit die bij elke concurrent afdwingt waar het op het racecircuit om gaat: respect.

Eigenlijk zijn de afstelling en het vermogen van de motor voor een professionele autocoureur de belangrijkste kenmerken van een auto. Maar deze kwaliteiten moeten ook op het eerste gezicht al te zien zijn. In dit opzicht is de BMW M8 GTE de meest evenwichtige raceauto die BMW ooit heeft gebouwd. Ook bij de straatversie herken ik aan de buitenzijde meteen zijn kwaliteiten. De langgerekte motorkap en de proporties rond de achterwielen verraden meteen het DNA van een sportauto – de flanken van de straatversie zijn maar 100 millimeter smaller dan die van de BMW M8 GTE.

De ontwikkeling van een nieuwe raceauto duurt meerdere jaren. Als coureur ben je betrokken, test en geeft feedback. En de specialisten vijlen de details bij, zoals de vorm van de buitenspiegels, die voortbordduurt op de beroemde M haak van de BMW M modellen en de luchtstroom aan de zijkanten van de

auto verbeterd. Ik had de eer om na de ontwikkeling als eerste met de BMW M8 GTE op het circuit te rijden. Een emotioneel moment – en van meet af aan al een volmaakte eenheid.

Dit wow-effect was er ook meteen in de straatversie, je voelt je meteen door de auto omhuld. Het is niet alleen zitten en rijden, je versmelt tot een eenheid met de auto. Alles voelt ergonomisch aan. De opbouw van de cockpit, de instellingen aan het stuur – dat alles laat zien dat op het gebied van afstemming op de bestuurder geen enkel compromis werd gesloten. Ik voel hetzelfde absolute vertrouwen dat op het circuit zo belangrijk is. Als niets je mag afleiden, vooral bij een 24-uursrace zoals Le Mans, wanneer je onverstoort je programma moet uitvoeren. Uur na uur, ronde na ronde, om er in de finale volledig te staan. Kracht tonen wanneer alles op het spel staat – en concurrenten een heel bijzonder nieuw designdetail van de BMW 8 Serie tonen: de kenmerkende slanke lijn van de achterlichten.



Martin Tomczyk.
De autocoureur en langeafstandsspecialist was nauw betrokken bij de ontwikkeling van de BMW M8 GTE. Geen enkele rijder heeft zo veel kilometers in de nieuwe BMW M8 GTE afgelegd als hij.



**DE 19-INCH M SPORTREMMEN
OVERTUIGEN MET HUN EXACTE
DOSEERBAARHEID EN OPTIMALE
REMPRESTATIES – ZELFS BIJ DE
ZWAARSTE BELASTING.**

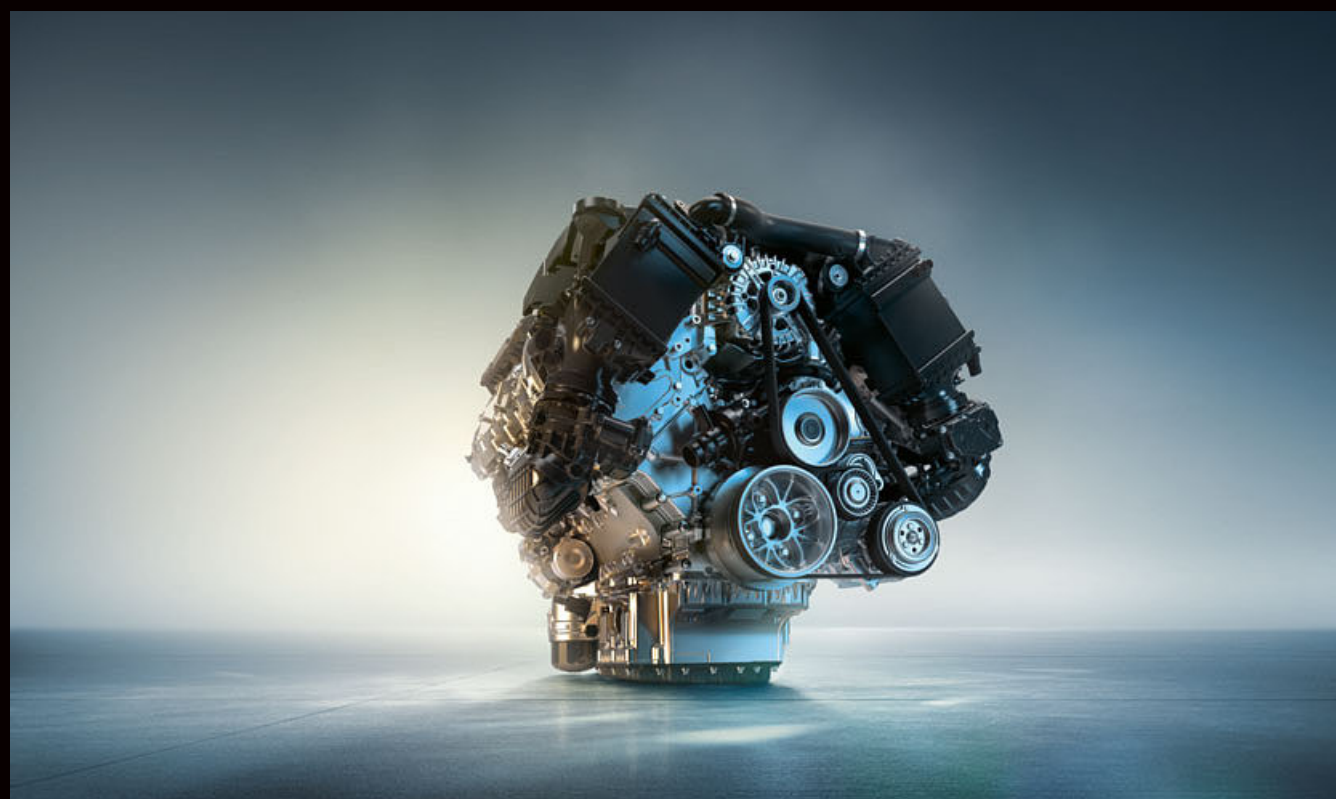

HIGH PRECISION INJECTION MET TOT WEL 350 BAR INSPUITDRUK, DOBBELE VANOS EN VALVETRONIC, RESULTEREN IN NIEUWE MAATSTAVEN VOOR VERMOGEN EN EFFICIËNTIE.

THUIS IN HET GRENSBEREIK: DE NIEUWE BMW M850i xDRIVE COUPÉ.

Een druk op het gaspedaal – en de M Performance TwinPower Turbo V8-benzinemotor met een cilinderinhoud van 4,4 liter verovert resoluut elke meter asfalt. Daarbij jaagt zijn fascinerende soepelheid de hartslag van de bestuurder de hoogte in, wanneer hij met precieze doseerbaarheid het voelbare grensbereik nadert: twee TwinScroll uitlaatgasturbo's, cilinderloopvlakken met speciale coating en een op topprestaties gericht koelpakket met drie koelers, waaronder een 'upstream' koeler, en een 1.000 watt sterke ventilator vindt u anders alleen in raceauto's. Naar wens benadrukt het sportuitlaatsysteem de lastwisseling van de V8-motor met een karakteristieke sound, maar beheerst met een druk op de knop ook zacht gedempte tonen – afhankelijk van het geselecteerde rijprogramma.

SUPERIEURE INGENIEURSKUNST: DE M PERFORMANCE TWIN POWER TURBO V8-BENZINEMOTOR VORMT HET KRACHTIGE HART VAN DE BMW M850i xDRIVE.



**EEN DRUK OP HET
GASPEDAAL – EN DE
M PERFORMANCE
TWIN POWER TURBO
V8-BENZINEMOTOR MET
EEN CILINDERINHOUD
VAN 4,4 LITER
VEROVERT RESOLUUT
ELKE METER ASFALT.**

INNOVATIES UIT DE AUTOSPORT, VOOR HIGH PERFORMANCE OP DE WEG.

De autosportgenen van de nieuwe BMW M850i xDrive Coupé zijn in elke rij situatie, hoe alledaags ook, merkbaar. De hoge stijfheid van de carrosserie en de versterkte onderstelcomponenten zorgen voor een directe uitvoering van elk stuurcommando. De specifiek afgestemde BMW xDrive vierwielaandrijving en het geregelde M sportdifferentieel bieden maximale tractie bij het accelereren uit bochten – met een wendbaarheid die tot nu toe alleen auto's met achterwielaandrijving konden bieden. De 19-inch M sportremmen overtuigen met hun exacte doseerbaarheid en optimale remprestaties – zelfs bij de zwaarste belasting. De wielen met standaard sportbanden (achter breder) zetten zich schrap tegen bijzonder hoge dwarskrachten. De Integral Active Steering stuurt perfect in bij elke snelheid en garandeert een onverstoord stabiel rijgedrag op topsnelheid. De nieuwe BMW 8 Serie Coupé is standaard uitgerust met het adaptieve sportonderstel. Dit zorgt op elke ondergrond voor een optimaal wegcontact en biedt de bestuurder keuze uit een bijzonder sportieve of juist comfortabele afstelling van het onderstel. Ontdek een nieuwe dimensie van performance.

ONVERSTOORBAAR DOOR ELKE BOCHT – ONGEACHT DE SNELHEID: ADAPTIEF M ONDERSTEL PROFESSIONAL.

Uiterst wendbaar, verrassend comfortabel: het adaptieve M onderstel Professional¹ combineert M typerende dynamiek met rijcomfort en stabiliteit. De elektromechanische rolstabilisatie beperkt de rolneiging in bochten en maakt zo zeer hoge bochtsnelheden mogelijk. Afhankelijk van de rij situatie kiest het systeem voor een stabiel of extra wendbaar rijgedrag. Zo kunt u zelfs bij vlot genomen bochten of snelle veranderingen van richting genieten van volledige controle en een snel op uw commando's reagerende auto.

¹ Optionele uitrusting, exclusief leverbaar voor de BMW M850i xDrive.

MET HET ADAPTIEVE M ONDERSTEL PROFESSIONAL EN BMW xDRIVE VAN DE NIEUWSTE GENERATIE RIJDT DE BMW M850i xDRIVE COUPÉ ZOWEL UITGESPROKEN SPORTIEF ALS COMFORTABEL.



390 kW

(530 pk) vermogen

3,7 s

0 tot 100 km/h

4.395 cm³

cilinderinhoud

750 Nm

koppel



DE ELEKTRISCH VERSTELBARE BUITENSPIEGELS ZIEN ER MET SPIEGELKAPPEN VAN CARBON BIJZONDER SPORTIEF UIT. ZE ZIJN ZO GEVORMD DAT ZE DE AERODYNAMISCHE EIGENSCHAPPEN VAN DE NIEUWE BMW M850i xDRIVE OPTIMALISEREN.

EEN INDRUK DIE ONUITWISBAAR IS.

De nieuwe BMW M850i xDrive is niet alleen snel, hij ziet er ook snel uit. Zijn design straalt een compromisloze dynamiek uit en vormt een statement dat er geen twijfel over laat bestaan: in de metallic carrosseriekleur Sunset Orange en met carbonelementen uitgerust staat hier op 20-inch lichtmetalen M wielen een raszuivere sportauto, die niet stil wil staan, maar rijden – gentlemen, start your engines!



Dubbele welving 'Doppia Gobba' ook in het carbondak



Aerodynamische buitenspiegels



Dicht op het asfalt en extreem lage koplampen



Grote luchtinlaten in de neus



MEER CARBON VOOR MINDER GEWICHT. HET M CARBON EXTERIOR PACKAGE EN HET M CARBONDAK.

Carbon tot in de kleinste details: het exclusieve M Carbon Exterior Package^{1,2} voegt aan de standaard al ingebouwde Carbon Core componenten van de BMW 8 Serie Coupé talrijke designelementen van carbon toe – voor een nog puurdere sportauto-uitstraling, die niet onopgemerkt blijft. Met spiegelkappen, luchtinlaatelementen, een sierelement rond de uitlaatpijpen en een M achterspoiler van carbon, alsmede een verscherpte achterdiffusor, versterkt het M Carbon Exterior Package niet alleen visueel, maar ook substantieel het autosportkarakter van de BMW 8 Serie Coupé. Ook het M carbondak¹ vormt een niet mis te verstaan statement van een filosofie die uit alles het uiterste haalt – ideale omstandigheden voor wie maximale dynamiek uit elke rit wil halen.

¹ Uitrusting als optie leverbaar.

² Naar verwachting vanaf 10/2018 voor de BMW M850i xDrive en vanaf 11/2018 voor de BMW 840d xDrive leverbaar.

HET M CARBONDAK VAN ULTRALICHT, MAAR UITERST STERK CFRP TILT DE ADRENALINE-OPWEKKENDE UITSTRALING VAN DE BMW M850i xDRIVE NAAR EEN NIEUW NIVEAU.



EEN RASZUIVERE
SPORTAUTO, DIE
NIET STIL WIL STAAN,
MAAR RIJDEN –
GENTLEMEN,
START YOUR ENGINES!

3

INNOVATIE, OMGEZET IN EMOTIE.

Gedachten werden geboren, ideeën tot het einde doorgedacht en knowhow tot het uiterste gedreven. De meest innovatieve technologieën werden ontwikkeld, comfort en efficiëntie verhoogd en het prestatieniveau opgevoerd. Maar dat alles werd niet gedaan om kennis, kunnen en pioniersgeest te etaleren – maar om dat ene bijzondere gevoel nog voelbaarder te maken: rijplezier. Innovatie wordt emotie – de nieuwe BMW 8 Serie Coupé.



HET CONCEPT VAN RIJDEN TOT HET UITERSTE DOORGEDACHT.

BESTUURDERSASSISTENTIESYSTEMEN

Op weg naar autonoom rijden van de toekomst bieden de innovatieve BMW Personal CoPilot bestuurdersassistentiesystemen nu al talrijke intelligente, deels geautomatiseerde systemen die de bestuurder in eentonige, moeilijke of onoverzichtelijke rijdsituaties ondersteunen. Naar wens geactiveerd of als hulp op de achtergrond – de BMW Personal CoPilot technologieën maken rijden en parkeren met de nieuwe BMW 8 Serie Coupé veiliger, comfortabeler en relaxter.



DE AUTOMATISCHE SPEED LIMIT ASSIST¹ PAST DE ACTIVE CRUISE CONTROL DYNAMISCH AAN DE NADERENDE MAXIMUMSNELHEID AAN.

HET VEILIGHEIDSPAKKET DRIVING ASSISTANT ONDERSTEUNT U IN TAL VAN GEVAARLIJKE RIJSITUATIES EN REMT ZO NODIG AUTOMATISCH.



PERFECT OVERZICHT: PARKING ASSISTANT PLUS.

Het uitrustingspakket Parking Assistant Plus^{2,3} maakt het eenvoudiger om de BMW te parkeren en te manoeuvreren. Het omvat onder meer het systeem Surround View met Top View, Panorama View en Remote 3D View⁴, alsmede een zijdelingse parkeerhulp, de Parking Assistant met geleiding in lengterichting en de achteruitrijassistent.

PARAAT INDIEN NODIG: DRIVING ASSISTANT PROFESSIONAL.

De uitrusting Driving Assistant Professional³ assisteert de bestuurder met intelligente functies voor deels autonoom rijden, bijvoorbeeld op monotone trajecten, in de file of in onoverzichtelijke situaties. De Active Cruise Control met Stop & Go-functie inclusief botswaarschuwing voor met remfunctie houdt bij een snelheid tot 210 km/h de gewenste snelheid en afstand tot de voorligger aan. Eveneens tot 210 km/h helpt de Steering & Lane Control Assistant om de auto veilig in de rijbaan te houden. De Lane Keeping Assistant met actieve bescherming tegen zijdelingse botsingen kan middels een sturingreep voorkomen dat de auto onbedoeld zijn rijbaan verlaat.

¹ De functie maakt deel uit van de uitrusting Driving Assistant Professional.

² Naar verwachting volledig beschikbaar vanaf vierde kwartaal 2018.

³ Uitrusting als optie leverbaar.

⁴ Voorwaarde voor gebruik van Remote 3D View is de uitrusting Remote Services (standaard voor Nederland).





SCHEPT NIEUWE WERKELIJKHEDEN.

CONNECTIVITEIT EN INFOTAINMENT



HET BMW HEAD-UP DISPLAY PROJECTEERT VOOR HET RIDEN RELEVANTE INFORMATIE ZONDER AF TE LEIDEN IN HET DIRECTE GEZICHTSVELD VAN DE BESTUURDER.

INNOVATIEVE INFORMATIEVERSTREKKING:
BMW LIVE COCKPIT PROFESSIONAL MET
INNOVATIEF BEDIENINGSCONCEPT.

De innovatieve BMW Live Cockpit Professional inclusief BMW Head-Up Display en zelflerend navigatiesysteem is een nieuw hoogtepunt in de voor BMW kenmerkende centraalstelling van de bestuurder. Middels het weergaveconcept, bestaande uit Touch Control Display en multifunctioneel instrumentenpaneel, wordt alle informatie op aantrekkelijke wijze weergegeven. Dankzij het individueel configureerbare bedieningsconcept BMW Operating System 7.0 is een nog intuïtievare bediening mogelijk via BMW Gesture Control, spraaksturing, aanraakscherm en de iDrive Touch Controller. Dankzij de uitgebreide functionaliteit van de iDrive Touch Controller kunnen alle Digital Services zoals apps rechtstreeks worden geselecteerd en heel het systeem kan volgens de persoonlijke voorkeuren worden ingesteld. Daarnaast projecteert het BMW Head-Up Display met uitgebreide functies relevante informatie in het directe gezichtsveld van de bestuurder, zodat die niet van de weg en het verkeer afgeleid wordt.

DE NIEUWE USER INTERFACE IS INTUÏTIEF TE BEDIENEN
EN KAN MET VARIABELE WIDGETS GEHEEL NAAR EIGEN
WENSEN WORDEN GECONFIGUREERD.

De nieuwe BMW 8 Serie Coupé luidt ook op het gebied van connectiviteit een nieuw tijdperk in. Met de innovaties BMW Live Cockpit Professional en BMW Operating System 7.0 presenteert BMW een hoogwaardig weergave- en bedieningsconcept bestaande uit een 10,25 inch groot Touch Control Display met hoge resolutie en aanraakfunctie en een volledig digitaal 12,3 inch instrumentenpaneel, waarop het innovatieve en intuïtieve bedieningsconcept werkt met iDrive Touch Controller, BMW Gesture Control, spraaksturing en touch-bediening, alsmede talrijke opties om de weergaven te individualiseren.

COMFORTABEL VAN BESTEMMING NAAR BESTEMMING:
MET BMW NAVIGATIESYSTEEM PROFESSIONAL.

Dankzij de combinatie van een innovatief bedieningsconcept, hoogwaardige instrumenten en de modernste netwerkverbinding biedt ook het BMW navigatiesysteem Professional¹ een nieuwe ervaring: de dynamische kaartgegevens garanderen een unieke guiding-belevens. Adresgegevens kunnen eenvoudig in het eigen handschrift, via de iDrive Touch Controller, door aanraking van het Touch Control Display of met de stem worden ingevoerd. De navigatie zelf ziet er fascinerend uit: driedimensionaal, met satellietbeelden als achtergrond voor de kaarten en bepaalde bezienswaardigheden fotorealistisch weergegeven, wordt elke rit een leerrijke ervaring, die zich nu ook centraal in het multifunctionele instrumentenpaneel afspeelt, waarbij navigatiegegevens in een nieuwe vorm worden weergegeven.

¹ In het kader van BMW ConnectedDrive actualiseert het systeem automatisch gedurende drie jaar tot vier keer per jaar het in uw navigatiesysteem aanwezige kaartmateriaal voor Nederland.



VERRAST. EN IMPONEERT.

COMFORT EN FUNCTIONALITEIT



Het comfort in de nieuwe BMW 8 Serie Coupé begint niet pas bij het rijden, maar al bij het instappen met de Comfort Access. U hebt zelfs geen sleutel meer nodig om de auto te ontgrendelen, want met de BMW innovatie Digital Key neemt uw smartphone die functie over. Zodra u die bij de portiergreep houdt, worden de portieren ontgrendeld. In de auto begroet de dynamische interieurverlichting u met een verwelkomingsscenario, en het Bowers & Wilkins Diamond Surround Sound System omringt u met een kristalheldere klank. De ideale ambiance dus voor wat volgt: een opwindende rijervaring, die zelfs al begint voordat u de nieuwe BMW 8 Serie Coupé in beweging brengt.

DE HOOFDROL IN DEZE VOORSTELLING: U EN UW RIJPLEZIER.

EEN GENOT VOOR DE OGEN: DE DYNAMISCHE INTERIEURVERLICHTING.

De dynamische interieurverlichting zorgt voor een unieke ambiance, die het beste van een sfeervolle, indirecte verlichting combineert met accentuerende highlights. Talrijke LEDs en lichtgeleiders kunnen geheel naar wens in meerdere kleuren worden ingesteld. Bij het in- en uitstappen of bij gebeurtenissen zoals een telefoontoeroep creëren vooraf geconfigureerde dynamische lichtensceneringen een visuele beleving middels een harmonieus samenspel van alle lichtelementen.

COMFORTABELE HOUDING MET HOUVAST: MULTIFUNCTIONELE STOELLEN.

Sportiviteit in een luxueuze interpretatie: de multifunctionele stoelen¹ van de BMW 8 Serie Coupé overtreffen alle eisen die u aan een sportieve autostoel kunt stellen. De bijzonder lage zitpositie met een hoog opgetrokken schouderpartij en geïntegreerde hoofdsteun laten de bestuurder ontspannen in de commandocentrale van het krachtpakket plaatsnemen, terwijl de comfortabele instelling van de stoelen met uitgebreide elektrische verstelmogelijkheden maximale zijdelingse steun garandeert. De actieve stoelventilatie^{2,3} zorgt steeds voor optimaal zitcomfort, terwijl een markant naadbeeld en exclusief contraststiksels de zitbeleving ook visueel perfectioneren.

¹ Standaard voor de BMW M850i xDrive, als optie leverbaar voor de BMW 840d xDrive.

² Uitrusting als optie leverbaar.

³ Uitsluitend in combinatie met andere uitrustingen.





ALTIJD UP-TO-DATE, ZONDER GARAGEBEZOEK:
REMOTE SOFTWARE UPGRADE.

Met Remote Software Upgrade kan een update voor de auto-software heel eenvoudig 'over the air' direct vanuit de auto of middels de BMW Connected App en de smartphone worden gedownload. Zo is de software van uw BMW altijd up-to-date en dat zonder garagebezoek, heel comfortabel.

OPEN VOOR NIEUWE DINGEN: DE DIGITAL KEY.

Met de Digital Key¹ wordt de signatuur van de autosleutel heel eenvoudig in de BMW Connected App van uw smartphone opgenomen. De portiergreep van de BMW 8 Serie Coupé herkent deze signatuur en opent het portier – veilig, betrouwbaar en zonder dat een aparte sleutel nodig is. Er kunnen meerdere sleutelsignaturen tegelijkertijd worden aangemaakt², waardoor eenvoudig uitlenen van de BMW op afstand mogelijk is.

¹ Functie beschikbaar voor geselecteerde Samsung smartphones, als onderdeel van de uitrusting Comfort Access (standaard voor Nederland). Als alternatief kunt u uw BMW 8 Serie Coupé ook openen en starten middels een Key Card (naar verwachting vanaf vierde kwartaal 2018).

² Functie als optie leverbaar.



VERFIJND GELUID VOOR HET ZUIVERSTE LUISTER-
PLEZIER. HET BOWERS & WILKINS DIAMOND
SURROUND SOUND SYSTEM.

Zeven midrange-luidsprekers van aluminium-kevlar. Vier aluminium-tweeters. Drie diamant-tweeters. Twee centrale basluidsprekers met Rohacell-kern. Daarbij een 10-kanaalsversterker en een op de rijdynamiek afgestemde klankregeling met microfoonondersteuning, die door een subtiele aansturing van de luidsprekers in elke rijksituatie een uitmuntend geluid produceert: in het Bowers & Wilkins Diamond Surround Sound System^{1,2} zijn hoogwaardige materialen en high-end-technologie samengebracht tot een unieke geluidservaring in de luxeklasse.

¹ Uitrusting als optie leverbaar.

² Naar verwachting leverbaar vanaf 11/2018.

4

ALLEEN DE EIGEN WEG LEIDT NAAR EIGEN DOELEN.

Exclusieve materialen – zorgvuldig geselecteerd en met de hand afgewerkt. Kleuren, vlakken en vormen, zo persoonlijk als de ogen die ze bekijken. Wensen en verwachtingen worden zonder compromis vervuld – en overtroffen. Design, detail en dynamiek vormen facetten van een en hetzelfde idee – in de nieuwe BMW 8 Serie Coupé.

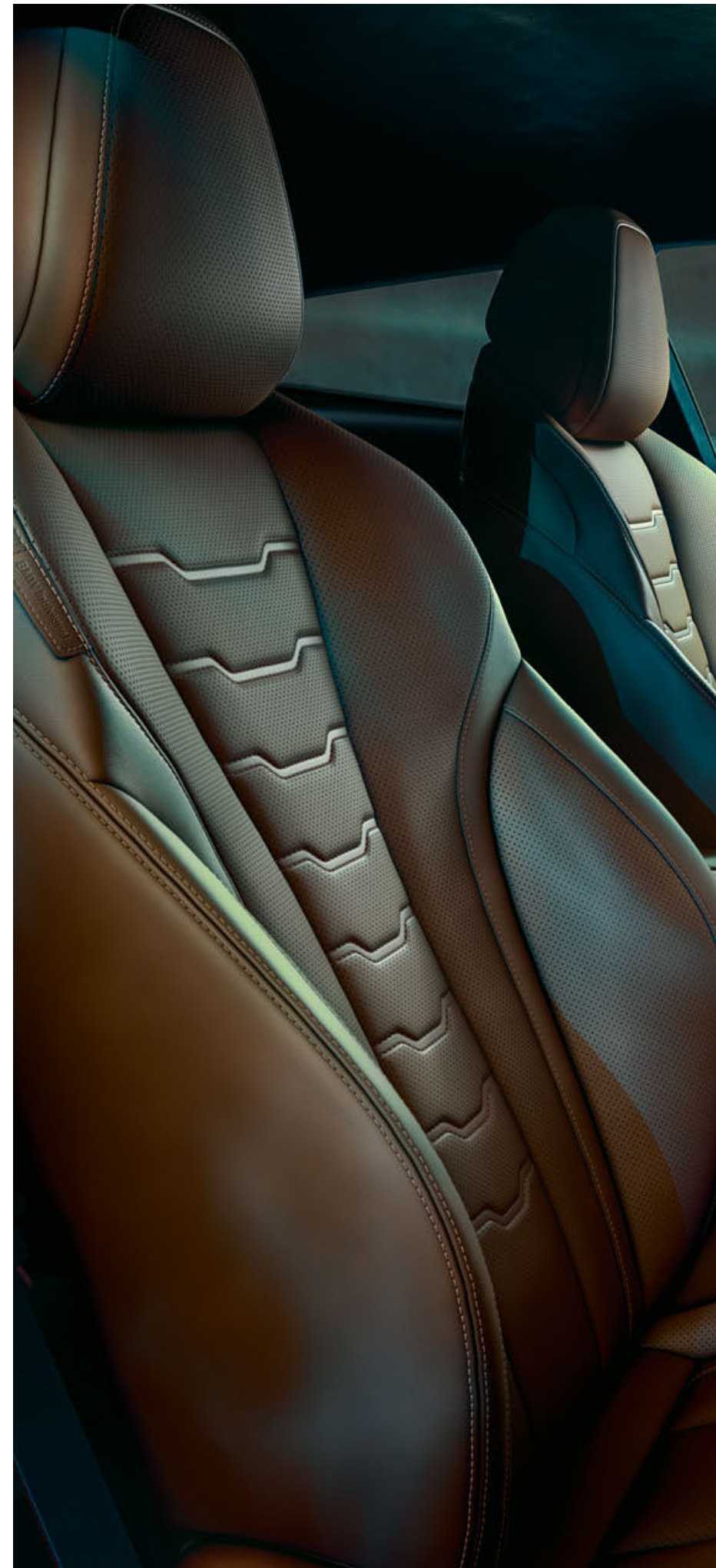

BMW INDIVIDUAL.

EXCLUSIVITEIT OP MAAT.



Laat u inspireren. Deze kunstzinnige ensenering vormt een selectie uit de vele exclusieve materialen van BMW Individual voor de nieuwe BMW 8 Serie Coupé.

ALS EEN FIJNGESLEPEN DIAMANT. DE NIEUWE BMW 8 SERIE COUPÉ – INSPIRED BY BMW INDIVIDUAL.

Met de nieuwe BMW 8 Serie Coupé rijden is automobiele dromen verwerkelijken – zonder daarbij compromissen te sluiten. Het exclusieve nog uitzonderlijker maken: het kan met BMW Individual. Neemt u even de tijd en kies uit bijzonder hoogwaardige uitrustingsmogelijkheden voor exterieur en interieur wat aan uw persoonlijke wensen voldoet. Of ga nog een stap verder en creëer uw eigen versie van de nieuwe BMW 8 Serie Coupé – in principe is alles mogelijk wat denkbaar is. Dat is BMW Individual.

In de BMW Individual lak Pure metal Silber¹ creëren licht-donkercontrasten de indruk van vloeibaar metaal. Daarvoor zorgen een basislak met de fijnste aluminium-nanopartikels, die met uiterste ambachtelijke precisie werd geslepen en gepolijst, en een tweede lakbeurt met finish. Het resultaat: een lak vol brijante kleuren en een diepe glans, die alle aandacht naar zich toe trekt.

¹ Naar verwachting leverbaar vanaf 03/2019.



Voor de BMW Individual interieurlijsten in Pianolack Schwarz worden eerst meerdere lagen houtfineer aangebracht, die in talrijke lagen met pianolak gelakt en zo lang gepolijst worden, dat een diep hoogglanseffect ontstaat. Ze zorgen voor een exclusieve, luxueuze ambiance in het interieur.



De BMW Individual uitgebreide lederuitrusting Merino in Cognac toont de excellente kwaliteit van de BMW Individual uitrustingen. Uitsluitend leder van premium kwaliteit, dat geen enkele onvolkomenheid mag vertonen, komt voor de BMW Individual lederuitrustingen in aanmerking. Bij de verwerking ervan worden geen kunstmatige bewerkingen of oppervlaktebehandelingen uitgevoerd.



ONTDEK HET EXCLUSIEVE EN VEELZIJDIGE AANBOD
VAN BMW INDIVIDUAL VOOR DE BMW 8 SERIE COUPÉ.
MET DE BMW BROCHURES APP VOOR IOS EN ANDROID.

WELKE KLEUR HEEFT UW RIJPLEZIER?

CARROSSERIEKLEUREN

Barcelona Blau of Sunset Orange? Sonic Speed Blau of Dravitgrau?
Het extraverte metallic-kleurenpalet voor de nieuwe BMW 8 Serie Coupé
biedt u ruime keuze. Welke carrosseriekleur het ook wordt: u kiest altijd
voor toonaangevend design met compromisloze dynamiek en u geeft blijk
van passie en karakter.

■ STANDAARDUITRUSTING □ EXTRA-UITRUSTING



□ **Metallic C38** Barcelona Blau – exclusief voor het M Sportpakket



■ **Uni 300** Alpinweiß



□ **Metallic A96** Mineralweiß



□ **Metallic 475** Saphirschwarz



□ **Metallic C2Y** Bluestone¹

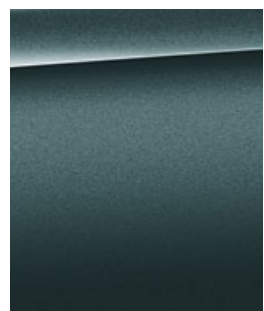

□ **Metallic C35** Blue Ridge Mountain²



□ **Metallic C1A** Sonic Speed Blau

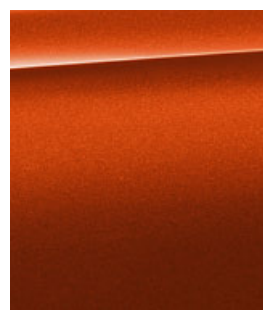

□ **Metallic C1X** Sunset Orange



□ **Metallic C1X** Sunset Orange

M SPORTPAKKET

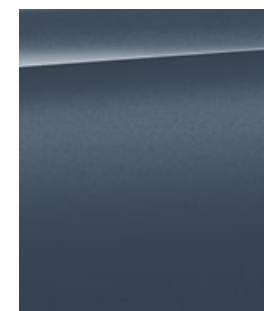

□ **Metallic C38** Barcelona Blau

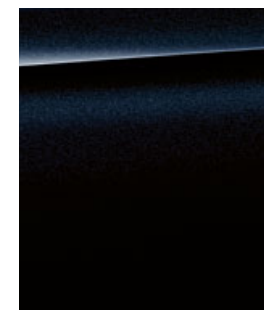

□ **Metallic 416** Carbonschwarz

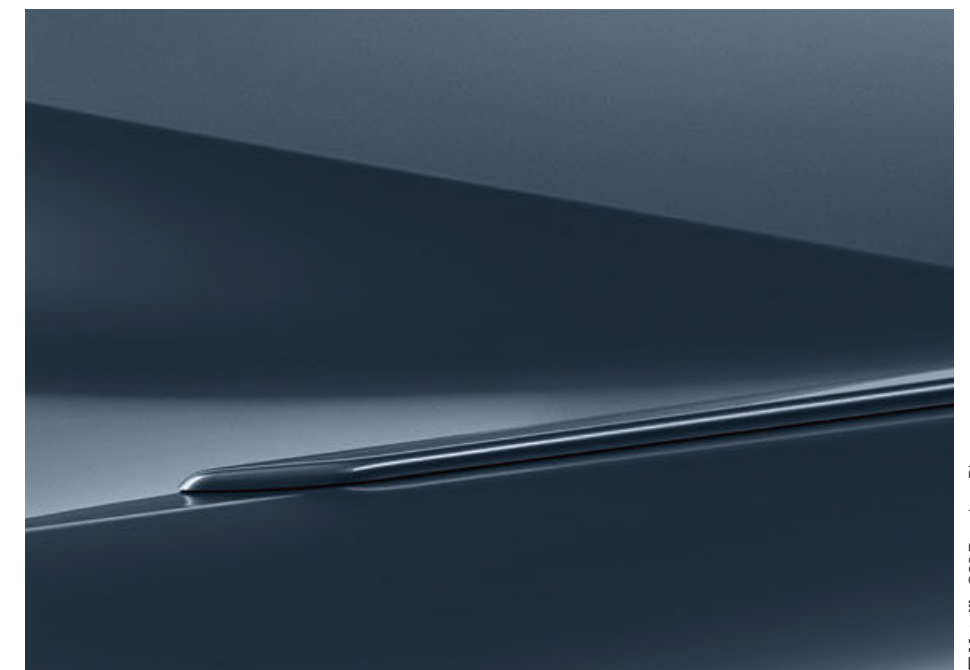

□ **Metallic C38** Barcelona Blau

BMW INDIVIDUAL



□ **BMW Individual C36** Dravitgrau metallic



□ **BMW Individual X1C** Aventurmotiv II metallic³



□ **BMW Individual C46** Almandinbraun metallic⁴

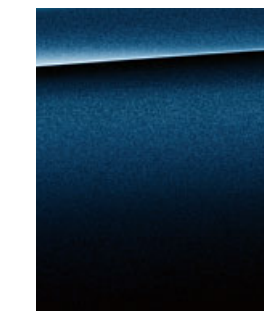

□ **BMW Individual C3Z** Tarsanitblau II metallic³

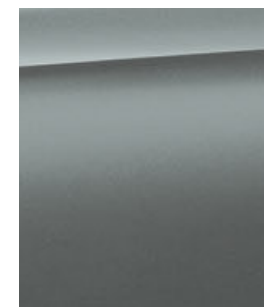

□ **BMW Individual X1D** Frozen Bluestone metallic



□ **BMW Individual 490** Brillantweiß metallic³



□ **BMW Individual 490** Pure metal Silber³



□ **BMW Individual 490** Frozen Dark Brown metallic³



Kleurenpalet zonder grenzen. Bent u op zoek naar een individuele carrosseriekleur? BMW Individual adviseert u graag bij uw keuze.



□ **BMW Individual 490** Frozen Arctic Grey metallic³



□ **BMW Individual 490** Frozen Cashmere Silver metallic³



□ **BMW Individual 490** Frozen Brilliant White metallic³



□ **BMW Individual 490** Frozen Dark Silver metallic³

[BMW Configurator] Alvast een voorproefje? U kunt uw eigen BMW 8 Serie Coupé, met alle actuele motoren, kleuren en uitrustingen, ook samenstellen met de BMW Configurator op www.bmw.nl. [Kleurkaarten] Op deze en volgende pagina's vindt u de kleuren en materialen voor de nieuwe BMW 8 Serie Coupé. Laat de combinaties van uw voorkeur op u inwerken of vergelijk de diverse mogelijkheden. De kleurkaarten geven u een eerste indruk. De ervaring leert dat kleuren en materialen in druk niet altijd natuurgetrouw kunnen worden weergegeven. Wij adviseren u dan ook om uw keuze te bespreken met uw BMW dealer. Hij toont u graag de originele kleurstenen, adviseert u met plezier over de combinatiemogelijkheden en heeft een actuele prijslijst voor u klaarliggen.

¹ Uitsluitend leverbaar voor de BMW 840d xDrive.

² Naar verwachting leverbaar vanaf 11/2018.

³ Naar verwachting leverbaar vanaf 03/2019.

⁴ Naar verwachting leverbaar vanaf 07/2019.



STIJL EN PERFECTIE.

UNIEK TWEEKLEURIG



DE BMW INDIVIDUAL INTERIEURLIJSTEN IN PIANOLACK SCHWARZ VERSTERKEN HET LUXUEUS-SPORTIEVE KARAKTER NOG EENS.

Als onmiskenbare stijl en de dynamiek van de autosport samenkomen, is het resultaat adembenemend: de BMW Individual uitgebreide lederuitrusting Merino in Bicolor Tartufo/Schwarz zorgt samen met de BMW Individual interieurlijsten in Pianolack Schwarz niet alleen voor een exclusieve uitstraling, maar creëert ook de opwindende ambiance van een sportauto.

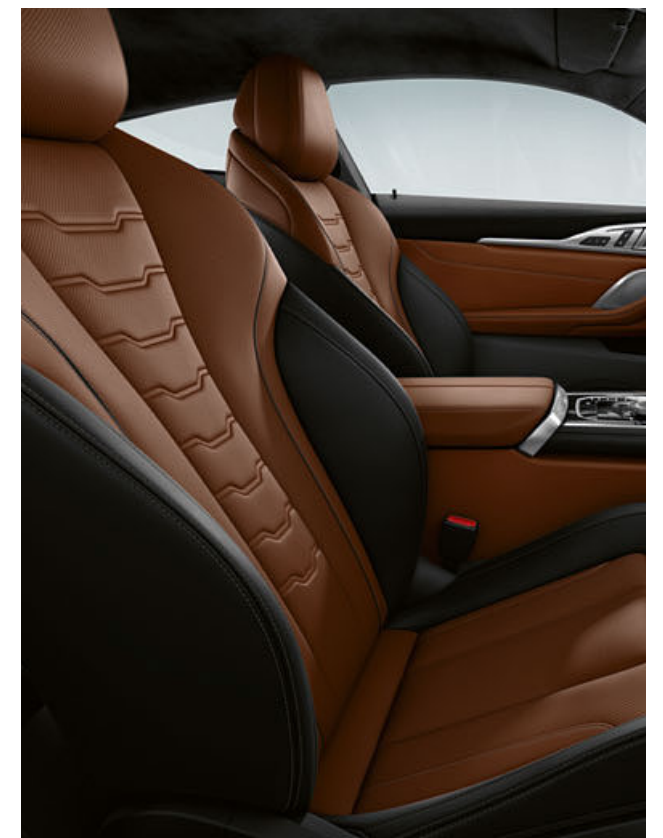

HET ZACHT LEDE VAN DE BMW INDIVIDUAL UITGEBREIDE LEDERUITRUSTING MERINO COMBINEERT DE KLEUREN TARTUFO EN SCHWARZ VOOR EEN KARAKTERISTIEK SAMENSPEL VAN LICHT EN DONKER.

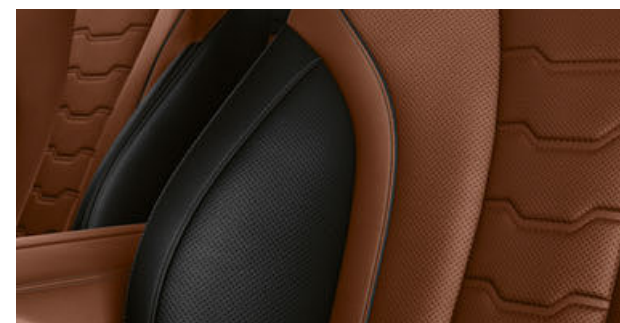

ADRENALINE, ONVERDUND.

VEEL CONTRASTEN, GEEN COMPROMISSEN



DE INTERIEURLIJSTEN IN PIANOLACK SCHWARZ MAKEN MET HUN GLANS EEN BIJZONDER HOOGWAARDIGE INDRUK EN NEMEN HET CONTRAST VAN DE STOELBEKLEDING OVER.

Met de BMW Individual uitgebreide lederuitrusting Merino in Bicolor Fionarot/Schwarz zorgt alleen het interieur van de BMW 8 Serie Coupé al voor een hogere hartslag. Samen met de BMW Individual interieurlijsten in Pianolack Schwarz laat het er geen twijfel over bestaan: in deze auto vormen grenzen slechts startlijnen.

HET GERAFFINEERDE SAMENSPEL VAN STIKSELS, PERFORATIE EN NAADBEELD VORMT EEN EXCLUSIEF KENMERK VAN DE NIEUWE BMW 8 SERIE COUPÉ.

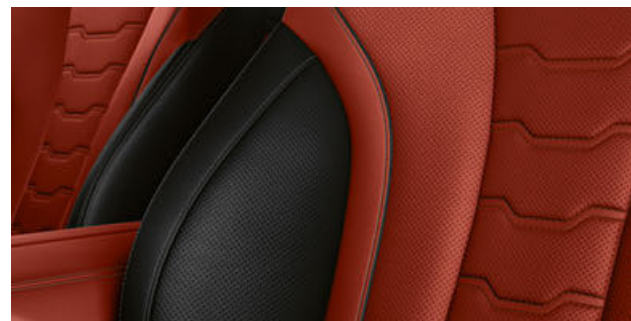

LUXE, VERSTERKT.

ELFENBEINWEISS GECOMBINEERD MET PIANOLACK

Uitgesproken elegant, onmiskenbaar sportief: het lichte interieur met de BMW Individual uitgebreide lederuitrusting Merino in de tint Elfenbeinweiß en de BMW Individual interieurlijsten in Pianolack Schwarz biedt tot in elk detail een luxueuze, smaakvolle uitstraling.



MET HUN BIJZONDERE GLANS ZORGEN DE BMW INDIVIDUAL INTERIEURLIJSTEN IN PIANOLACK SCHWARZ IN EEN LICHTGEOMGEVING VOOR EEN ELEGANT ACCENT.



HET MARKANTE NAADBEELD KENMERKT DE BMW INDIVIDUAL UITGEBREIDE LEDERUITRUSTING MERINO EN KOMT OP DE BEKLEDING IN ELFENBEINWEISS BIJZONDER GOED TOT UITING.



TECHNISCHE GEGEVENS.

		M850i xDRIVE	840d xDRIVE
Gewicht en inhoud			
Ledig gewicht (xDrive) ¹	kg	1965	1905
Toelaatbaar totaalgewicht (xDrive)	kg	2395	2370
Laadvermogen (xDrive)	kg	505	540
Inhoud bagageruimte	l	420	420
Motor^{2,4}			
Cilinders/kleppen per cilinder		8/4	6/4
Cilinderinhoud	cm ³	4395	2993
Max. vermogen/toerental	kW (pk)/l/min	390 (530)/5500–6000	235 (320)/4400
Max. koppel/toerental	Nm/l/min	750/1800–4600	680/1750–2250
Krachtoverbrenging			
Aandrijfwijze		voor- en achterwielen	voor- en achterwielen
Standaardtransmissie		Steptronic Sport transmissie	Steptronic Sport transmissie
Rijprestaties³			
Topsnelheid (xDrive)	km/h	250 ²	250 ²
Acceleratie 0–100 km/h	s	3,7	4,9
Verbruik en emissie^{3,4}			
Verbruik binnen bebouwde kom (xDrive)	l/100 km	13,1–12,9	7,6–7,5
Verbruik buiten bebouwde kom (xDrive)	l/100 km	7,9–7,8	5,4–5,3
Verbruik gemiddeld (xDrive)	l/100 km	9,8–9,7	6,2–6,1
Emissienorm (typegoedkeuring)		EU6d-temp	EU6d-temp
CO ₂ -emissie gemiddeld (xDrive)	g/km	224–221	164–160
Tankinhoud, ca.	l	68	68
Wielen en banden			
Bandenmaat		245/35 R 20 Y 275/30 R 20 Y	245/40 R 19 Y 275/35 R 19 Y
Wielmaat		8 J x 20 9 J x 20	8 J x 19 9 J x 19
Materiaal		lichtmetaal	lichtmetaal

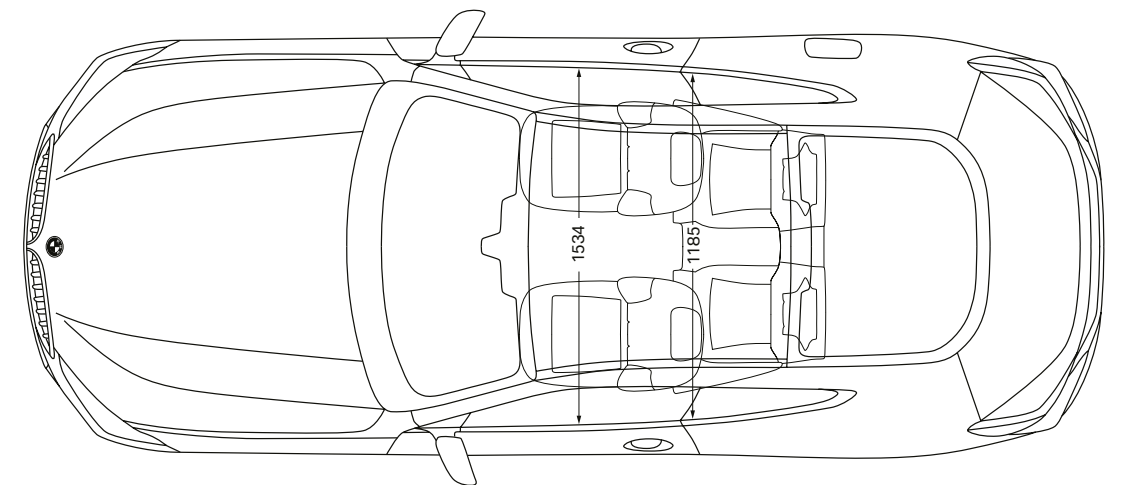
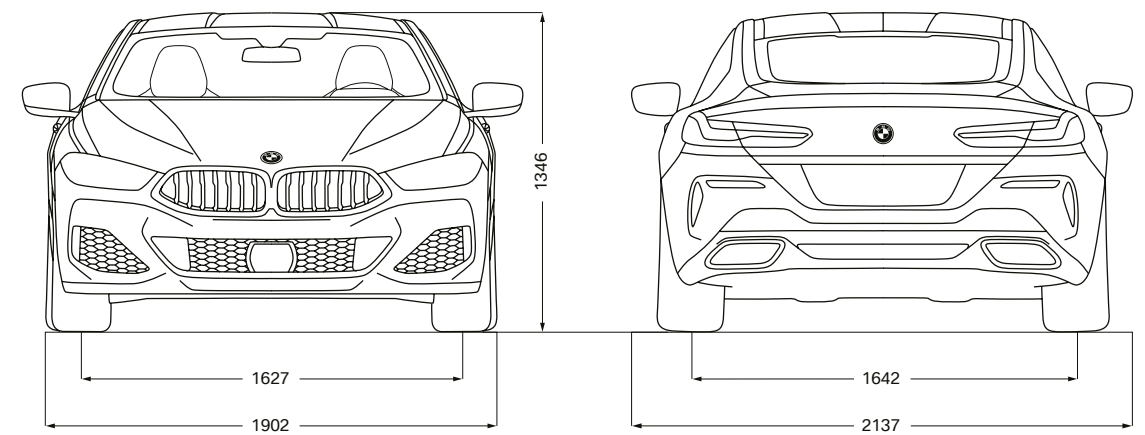
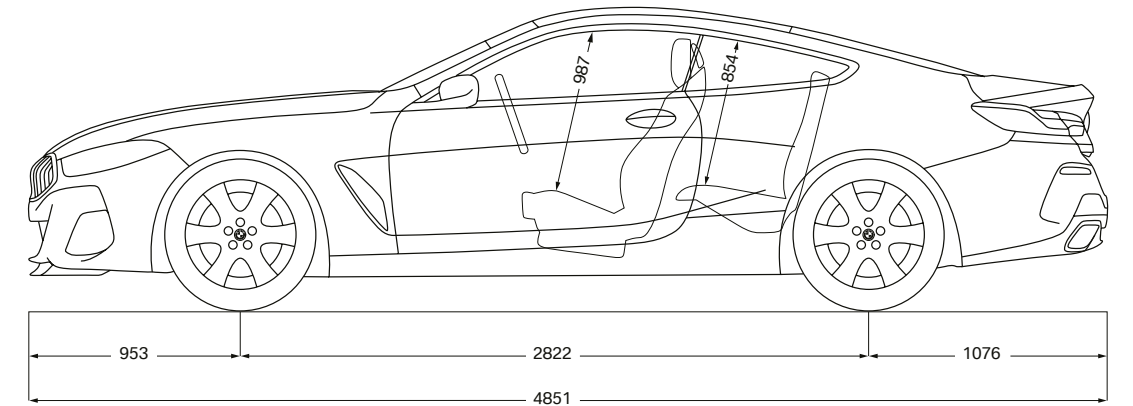

¹ Fabrieksofgave. De RDW-gewichten liggen 100 kg lager. Ledig gewicht geldt voor modellen in standaarduitvoering. Extra-uitrustingen en accessoires kunnen dit gewicht verhogen, het laadvermogen en, bij invloed op de aerodynamica, de topsnelheid veranderen.

² Elektronisch begrensd.

³ De bij de benzinemotoren vermelde waarden voor vermogen, rijprestaties en verbruik gelden bij gebruik van een brandstofkwaliteit van RON 98. Gegevens over het verbruik hebben betrekking op gebruik met referentiebrandstof volgens VO (EU) 2007/715. De benzinemotoren zijn geschikt voor een brandstofkwaliteit van RON 91 en hoger, met een maximaal ethanolaandeel van 10 % (E10). Het gebruik van een brandstofkwaliteit van RON 95 wordt aangeraden.

⁴ De hier vermelde waarden voor brandstofverbruik, stroomverbruik en CO₂-emissie zijn vastgesteld op basis van de voorgeschreven meetprocedure VO (EU) 2007/715 in de versie die geldt voor typegoedkeuring van de auto. De waarden gelden voor modellen in standaarduitvoering en zijn afhankelijk van de gekozen wiel-/bandenmaat (de laagste waarde geldt telkens in combinatie met de standaard geleverde wielen, de hoogste voor optionele wielen). Andere extra-uitrustingen en de persoonlijke rijstijl kunnen deze waarden eveneens beïnvloeden. De waarden zijn reeds op basis van de nieuwe WLTP-testcyclus vastgesteld en voor een betere vergelijkbaarheid omgerekend naar NEDC.

De afmetingen hebben betrekking op de BMW M850i xDrive, de afmetingen van de BMW 840d xDrive kunnen hiervan licht afwijken.



Deze brochure behandelt de Nederlandse versies. De afgebeelde uitvoeringen bevatten deels opties die niet tot de standaarduitrusting behoren. In andere lidstaten van de Europese Unie zijn, op grond van onder meer wettelijke bepalingen, afwijkingen mogelijk van de hier beschreven uitvoeringen en uitrustingen, in standaard- en/of optionele specificaties. Sommige uitvoeringen kunnen achteraf niet in dezelfde mate als andere uitvoeringen worden aangepast of worden voorzien van accessoires. Raadpleeg altijd uw BMW dealer over de door hem aangeboden uitvoeringsconfiguraties en de aanpassings- en uitbreidingsmogelijkheden daarvan. Wijzigingen in constructie en/of uitrusting en/of mogelijkheden, alsmede drukfouten, voorbehouden. Stand: augustus 2018.

© BMW AG, München/Duitsland. Nadruk, geheel of gedeeltelijk, uitsluitend met schriftelijke toestemming van BMW AG, München. 4 11 008 138 65 1 2018 BM. Gedrukt in Duitsland 2018.

De afgebeelde modellen:

BMW M850i xDrive

BMW TwinPower Turbo 8-cilinder-in-V benzinemotor met 390 kW (530 pk), 20-inch lichtmetalen M wielen in Y-spaak styling 728 M Bicolor met bredere achterbanden, carrosseriekleur Barcelona Blau metallic, bekleding in BMW Individual uitgebreide lederuitrusting Merino Tartufo/Schwarz, interieurlijsten in Edeltstahlgewebe.

BMW M850i xDrive

BMW TwinPower Turbo 8-cilinder-in-V benzinemotor met 390 kW (530 pk), 20-inch lichtmetalen BMW Individual wielen in V-spaak styling 730 I met bredere achterbanden, BMW Individual carrosseriekleur Dravitgrau metallic, bekleding in BMW Individual uitgebreide lederuitrusting Merino Cognac, BMW Individual interieurlijsten in Pianolack Schwarz.

