

THE 8

GRAN COUPÉ

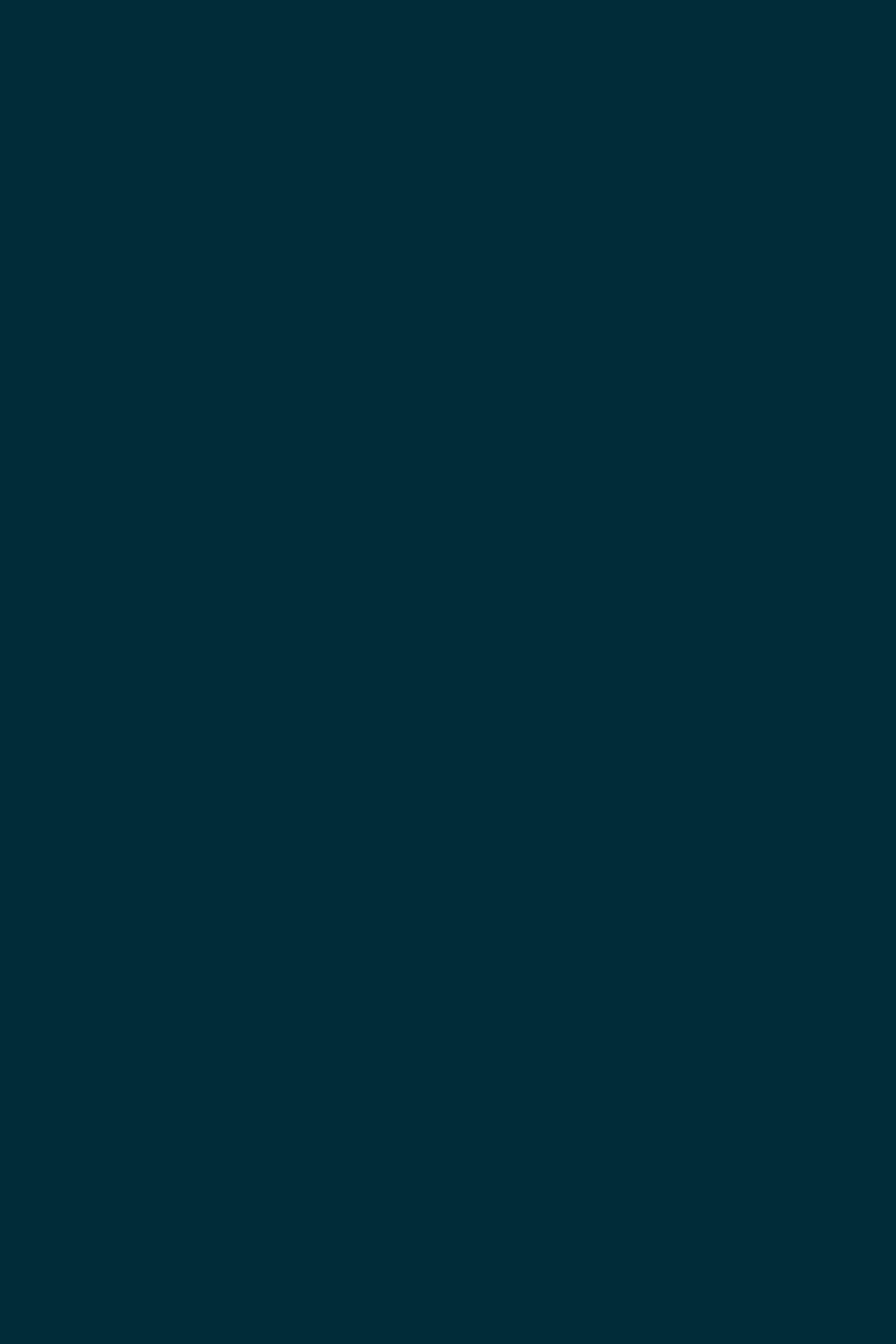



1

ONTDEK DE BMW 8 SERIE GRAN COUPÉ



2

DESIGN EN HIGHLIGHTS

- 26 De visie
- 28 Exterieurdesign
- 30 Interieurdesign
- 36 Editorial 'Ruimte met ruimtelijk effect'
- 38 Editorial 'Hoogkaraats door hightech'
- 42 Innovatie
- 44 Dynamiek



3

INNOVATIES EN TECHNIEK

- De visie 50
- Connectiviteit en infotainment 52
- Bestuurdersassistentiesystemen 54
- Comfort en functionaliteit 56



4

UITRUSTINGS-MOGELIJKHEDEN

- 58 De visie
- 60 BMW Individual
- 62 Carrosseriekleuren
- 64 Bekledingen, interieurlijsten/-kleuren en hemelbekledingen
- 70 Technische gegevens



MEER WETEN OVER DE BMW 8 SERIE GRAN COUPÉ?

Bezoek onze online showroom op [bmw.nl/8-serie-gran-coupe](https://www.bmw.nl/8-serie-gran-coupe) voor uitgebreide informatie. Bekijk de uitrustingen en opties en stel uw BMW 8 Serie Gran Coupé samen: kies kleuren en wielen en bekijk hem in 360 graden perspectief. U kunt natuurlijk ook uw BMW dealer raadplegen, hij is u graag van dienst en arrangeert met plezier een proefrit voor u.

Er staat u iets bijzonders te wachten.

De Bayerische Motoren Werke beginnen
aan een nieuw hoofdstuk.

Een nieuwe reeks modellen voor de meest
veeleisende autorijders ter wereld.

Geïnspireerd door de ambitie om steeds verder
te gaan en nieuwe wegen in te slaan.

We ontwerpen moedige visies die
de toekomst bepalen.

De toekomst van schoonheid, luxe,
technologie en mobiliteit.

Een toekomst die nu al begint, dankzij de verfijn-
de combinatie van traditioneel vakmanschap en
de modernste technologieën en dankzij een
persoonlijke relatie met onze klanten.

We zullen de meest begeerlijke auto's van deze
tijd creëren en daarmee nieuwe passie wekken.
Met de ultieme belofte om elk moment in de
auto uniek te maken.

Luxe krijgt een nieuwe signatuur.





WANNEER KRACHT VOOR DYNAMIEK, EN SCHOONHEID
VOOR RIJPLEZIER ZORGT, ONTSTAAT EEN SYNERGIE
DIE NIET TE EVENAREN IS.



EEN PERSOONLIJKHEID TUSSEN AMBITIE EN EMOTIE, TUSSEN
UITSTRALING EN EXTRAVAGANTIE – WAT WOORDEN ALLEEN MAAR
KUNNEN BESCHRIJVEN, HERKENT HET HART AL BIJ DE EERSTE
ONTMOETING.

DISCIPLINE. ZELFBEHEERSING. INGETOGENHEID.
ALLES HEEFT ZIJN TIJD. MAAR ER ZIJN MOMENTEN
WAAROP ONGEREMD EN ONVOORWAARDELIJK
ENTHOUSIASME DE ENIG DENKBARE REACTIE IS.





EEN SECONDE. EEN BLIK. EEN BEPAALD GEBAAAR.
EEN UNIEK KARAKTER HERKENNEN WE IN ENKELE
OGENBLIKKEN. MAAR WANNEER WE HET TEGENKOMEN,
VERANDERT HET ONS LEVEN VOORGOED.



DINGEN DIE ALLEEN DOEN WAARVOOR ZE ZIJN BESTEMD
BRENGEN ONS MISSCHIEN VERDER. MAAR ER IS EEN NIEUWE
MANIER VAN DENKEN NODIG OM IN TE ZIEN DAT DOOR
HOOGTE, BREEDTE EN LENGTE EEN GEVOEL VAN ABSOLUTE
VRIJHEID KAN ONTSTAAN.

IS GROOTTE EEN FYSIEKE MAAT? ABSOLUUT.
MAAR SOMS, HEEL AF EN TOE, SLAAGT ÉÉN ENKELE ONTMOETING
ERIN OM ONS TE LATEN INZIEN WAT DAT BEGRIP ECHT KAN INHOUDEN.







WANNEER IETS ZO IS VORMGEGEVEN DAT HET BLIKKEN VASTHOUDT
EN EMOTIES OPWEKT, VERDWIJNEN DE INNERLIJKE WAARDEN NAAR
DE ACHTERGROND. TENZIJ DIE AL HET ANDERE OVERTREFFEN.



EEN UNIEK KARAKTER.
EEN ESTHETISCH STATEMENT,
DAT ZICH NIETS AANTREKT
VAN WEERSTAND. NA KENNISMAKING
MET PERFECTIE IS ER IN HET LEVEN GEEN
PLAATS MEER VOOR COMPROMISSEN.



2

“LUXE MOET EMOTIES OPWEKKEN.”

Eigentijdse perfectie zoeken en vinden: Adrian van Hooydonk, hoofd Design van BMW Group, over de nieuwe uitdager in het segment van de meest exclusieve automodellen.

De modellen onder de naam Bayerische Motoren Werke vormen een nieuwe dimensie binnen het BMW modelprogramma. Wat verstaat u onder eigentijdse luxe?

We willen onze klanten niet voor-schrijven hoe ze luxe voor zichzelf definiëren, maar willen hen een aantrekkelijk, divers aanbod aan-reiken. Luxe wordt over de hele wereld zeer verschillend ervaren. Maar een centraal aspect dat overal zichtbaar is, is het toenemende belang van de persoonlijke, vrije tijd. Die ontwikkelt zich in de geglobaliseerde wereld tot het meest waardevolle goed.

Hoe komt het streven naar perfectie en verfijning in mobiliteit tot uiting?

In de mobiliteit van vandaag brengen we steeds meer tijd door in verschillende vervoermiddelen. Auto's zijn daarbij zoiets als een persoonlijke ruimte op wielen. Je wilt je er absoluut goed in voelen. Het stuur dat je vasthoudt en de materialen die je omgeven moeten

perfect aanvoelen – en het oog mag niet door onzuivere lijnen of afzonderlijke componenten worden gestoord. Vooral het interieur van een auto wordt als leefruimte beschouwd. Het is belangrijk om door maximale zintuiglijke kwaliteit te zijn omringd.

Wat is de grootste uitdaging bij het exterieurdesign?

Luxe moet een vanzelfsprekendheid uitstralen. In het Engels bestaat daar het mooie begrip 'sophistication' voor. Voor designers – ons team bestaat uit meer dan 700 medewerkers in vier vestigingen wereldwijd, die elkaar voortdurend met ideeën beconcurreren – betekent dit dat elk detail, hoe klein ook, belangrijk is. Het design moet krachtige emoties opwekken en tegelijkertijd de hoogste kwaliteit en een lange levensduur uitstralen. Om elk ogenblik intensief met zinvolle en mooie dingen te kunnen doorbrengen. Daarom bouwen we een luxe-ecosysteem op, een modelfamilie. In verschillende vormen – eigentijdse limousines, elegante en zeer sportieve coupés en cabrio's, maar ook modellen met een uitgesproken luxueus ruimteaanbod.

Bij het design van de nieuwste BMW modellen valt een gemeenschappelijk kenmerk op: minder lijnen. Wilt u luxe sterker tot uiting brengen door luxe juist minder opvallend in het design te verwerken?

Het maakt het design helderder, moderner en aangrijpender. Een expressief spel van vlakken staat voorop, de dynamiek wordt sterker dan ooit door de carrosserie benadrukt. De weinige, maar zeer precieze carrosserielijnen onderstrepen de grafische vormgeving van de vlakken. Zonder de voor BMW typerende sportiviteit te verliezen, ogen de carrosserieën door hun royale vlakken krachtiger, hoogwaardiger en zintuiglijker. Dat kan alleen omdat we het karakter van elk BMW model individueel uitwerken. Bij een BMW moet altijd op het eerste gezicht duidelijk zijn wat u met hem kunt beleven. Vooral bij onze grote en bijzonder luxueuze modellen hechten we veel waarde aan een prominente verschijning en een zo aangenaam mogelijke ambiance in het interieur. Het draait om vrijheid – en het gevoel om zich in een BMW thuis te voelen.



EEN ROYAAL KARAKTER – SPORTIEVER DAN OOI.

Een sportauto in hart en nieren – met buitengewoon veel ruimte: het onmiskenbare, unieke design van de BMW 8 Serie Gran Coupé maakt dit mogelijk.

VERLEIDT. MET OOGSTRELEND DESIGN.

Een sterk, onafhankelijk karakter, al op het eerste gezicht herkenbaar – de BMW 8 Serie Gran Coupé interpreteert de designtaal van BMW op geheel eigen, esthetische wijze. Het resultaat is een verschijningsbeeld dat wordt gekenmerkt door dynamiek, elegantie en présence: aan de voorzijde vormen de gespierde oppervlakken en de scherpe contouren van de motorkap een indrukwekkend statement van compromisloze kracht. De markante dubbele nieren worden naar beneden toe breder en benadrukken zo het lage zwaartepunt van de auto – een effect dat nog eens wordt versterkt door de compacte, iets boven de grille geplaatste koplampen. En profiel accentueert de elegant in de achterzijde vloeiende daklijn het meeslepende coupékarakter van de BMW 8 Serie Gran Coupé. Iconische kenmerken zoals de modern geïnterpreteerde, nu rechtopstaande Hofmeister knik verlenen de langgerekte vorm van het zijruitoppervlak een extra markante uitstraling. Het samenspel van royale oppervlakken en lijnen maakt de stroming van de rijwind langs de BMW 8 Serie Gran Coupé als het ware zichtbaar. Een subtiele derde lijn loopt via de portiergrepen door tot in de geprononceerde, gewelfde schouder en onderstreept daarmee het unieke karakter van de BMW 8 Serie Gran Coupé. Dit onmiskenbare karakter komt vooral tot uiting in de brede achterzijde met zijn gespierde schouderpartij. Geïnspireerd door klassieke auto's mondt de daklijn van de BMW 8 Serie Gran Coupé in de vorm van twee vinnen langs de achterraut uit in de naar boven gewelfde achterzijde – een designkenmerk dat anders alleen bij met de hand gebouwde auto's te vinden is.



ZO OPWINDEND KAN FUNCTIONEEL DESIGN ZIJN.

Met zijn geraffineerde design straalt de BMW 8 Serie Gran Coupé een puur sportautokarakter uit: het brengt zijn prestatiedrang vanuit elke gezichtshoek duidelijk tot uiting. Elk designelement is ontworpen met maximale functionaliteit als doel, bijvoorbeeld de karakteristieke grote luchtinlaten in de voorbumper, die motor en remmen van voldoende koellucht voorzien. Door zijn krachtige proporties en opvallend grote wielbasis bezit de BMW 8 Serie Gran Coupé ondanks de vier portieren toch de dynamische contouren van een sportauto. De brede wielkappen maken de achterzijde nog indrukwekkender – de BMW 8 Serie Gran Coupé lijkt altijd klaar voor een sprint. Ook de hoge spoiler rand van de gewelfde bagageklep laat het uiterst sportieve karakter van de BMW 8 Serie Gran Coupé op indrukwekkende wijze in het design tot uiting komen. Zo ziet het eruit wanneer spannende vormen en doordachte functionaliteit samensmelten tot een dynamisch meesterwerk: de BMW 8 Serie Gran Coupé.





HET GEVOEL VAN RUIMTE EN RECORDTIJD.

Ook een blik in het interieur van de BMW 8 Serie Gran Coupé maakt duidelijk: hier vindt u geen compromissen. In plaats daarvan domineren opperste sportiviteit en luxe het aanzicht – voor een opwindende ervaring die uw hartslag versnelt zodra u instapt.

DE PERFECTE COCKPIT VOOR SPORTIEVE PILOTEN.

In de cockpit is het sportieve DNA van de BMW 8 Serie Gran Coupé duidelijk herkenbaar: elke lijn, elk oppervlak, elk detail visualiseert de buitengewone rijbeleving die begint zodra u de krachtige motor tot leven wekt met de startknop. Ongeacht uw keuze: zowel de multifunctionele stoelen^{1, 2} als de M Sportstoelen¹ bieden een comfortabele zit voor bestuurder en voorpassagier en onderscheiden zich bovendien ook bij een dynamische rijstijl door uitmuntende steun. Tussen de voorstoelen bevindt zich een bijzonder designelement van de BMW 8 Serie Gran Coupé: een voor een sportauto kenmerkend brede en steil oplopende middenconsole, die dankzij een nauwkeurig geïntegreerde lichtstrip ook in het donker de lengterichting van het interieur en de focus op de weg benadrukt. In de middenconsole zelf zijn alle voor het rijden belangrijke functies samengebracht.

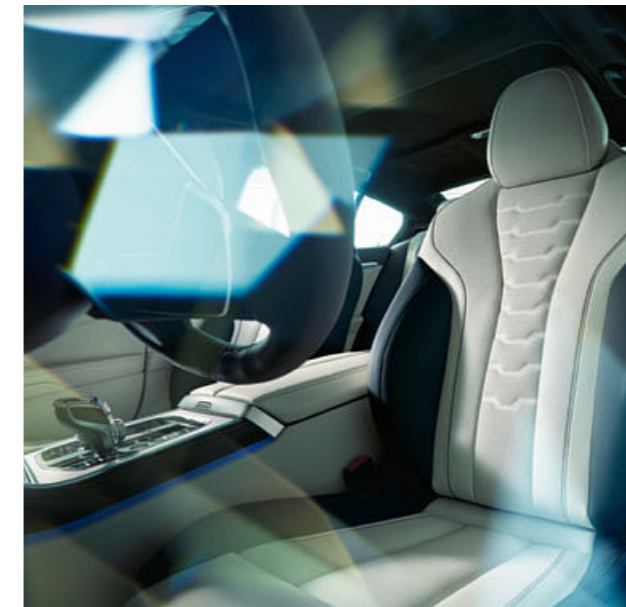

VERSNELDE POLSSLAG OP ALLE ZITPLAATSEN.

In de BMW 8 Serie Gran Coupé beperkt de sportieve rijbeleving zich niet alleen tot de zitplaatsen voorin – ook de passagiers achterin genieten vanaf de eerste meter van een rijbeleving die endorfine laat vrijkomen. Daaraan draagt met name de individuele indeling van de achterste zitplaatsen bij, die visueel op de stoelen voorin zijn geïnspireerd. Ze bieden niet alleen ideale ondersteuning en een aangenaam omsloten zitgevoel, zelfs bij een zeer dynamische rijstijl, maar versterken ook de ambiance van een sportauto.

¹ Uitrusting als optie leverbaar.

² Standaard voor de BMW M850i xDrive.





HET GEVOEL VAN ABSOLUTE BEWEGINGSVRIJHEID.

Zo sportief – en toch zo ruim: het interieur van de BMW 8 Serie Gran Coupé laat op indrukwekkende wijze zien dat het mogelijk is om alles te hebben – en vooral veel ruimte.

ROYALE RUIMTE IN EEN LUXUEUZE VORM.

Wie in de BMW 8 Serie Gran Coupé plaatsneemt ervaart wat ruimte betekent: niet eerder heeft een Gran Coupé zo'n royaal gevoel van ruimte gegeven. Hoofd, schouders, knieën, benen – overall heeft het lichaam maximale vrijheid en kan het precies de houding aannemen die het beste aanvoelt. Leun achterover, strek u uit en geniet van absolute bewegingsvrijheid. De verlengde middenconsole, die zich in een vloeiende beweging van de cockpit naar achteren uitstrekt, versterkt deze indruk. Samen met de uitklapbare middenarmsteun creëert de middenconsole twee afzonderlijke zitplaatsen die elk maximaal zitcomfort bieden.



LICHT. LUCHT. LUXE.

Wie er niet genoeg van krijgt, voelt zich helemaal thuis onder het glazen panoramadak¹. Het grote glasoppervlak strekt zich uit tot ver naar achteren en onderstreept aan de buitenzijde de vloeiende vorm van de BMW 8 Serie Gran Coupé. Binnen biedt het royaal zicht naar buiten en creëert het een lichte en luchtige ambiance op alle zitplaatsen. Bij het invallen van de duisternis zorgt de Ambiente verlichting voor een bijzondere uitstraling: de uitgebreide indirecte LED en contourverlichting zorgt voor een gevoel van ruimte dat even uniek als luxueus is en zelfs naar eigen smaak kan worden aangepast.

¹ Uitrusting als optie leverbaar.

LIEFDE VOOR HET DETAIL.

Een blik. Een aanraking. Een belevenis op zich. De eerste kennismaking met het interieur van de BMW 8 Serie Gran Coupé maakt al duidelijk: het beste is hier vanzelfsprekend – en nog maar het begin van een reeks buitengewone ervaringen.

EEN GENOT VOOR DE OGEN.

Het portier gaat dicht – en sluit uw dagelijkse beslommeringen buiten. Want het interieur van de BMW 8 Serie Gran Coupé is een wereld op zich – een wereld die de beste materialen, een bijzonder nauwkeurige afwerking en gevoel voor het buitengewone combineert tot een geheel dat elke rit opnieuw fascineert. Zorgvuldig geselecteerde, hoogwaardige materialen en vakkundig aangebrachte details bepalen de uitstraling – zoals de royale lederen bekleding van de cockpit, die doorloopt tot in de bovenste portierpanelen, of de oogstrelende interieurlijsten op de middenconsole. Een bijzonder hoogtepunt in deze luxueuze omgeving vormt de exclusieve glasapplicatie 'CraftedClarity'¹: met schitterende glanseffecten op de transmissiehendel, iDrive Controller en start-/stopknop versterkt deze uitrusting de elegante ambiance in het interieur van de BMW 8 Serie Gran Coupé.



SYMFONIE DER ZINTUIGEN.

Door de oren, direct naar het hart: met vier midrange luidsprekers van aluminium aramidevezel, drie normale midrange luidsprekers, drie Diamant tweeters, vier normale tweeters, twee centrale basluidsprekers met Rohacell technologie en een 10 kanaalsversterker en rijdynamische klankregeling met microfoon zorgt het Bowers & Wilkins Diamond Surround Sound System¹ voor een luisterervaring die iedere nuance en emotie van de muziek tot leven laat komen.

¹ Uitrusting als optie leverbaar.



RUIMTE MET RUIMTELIJK EFFECT.

DE BMW 8 SERIE GRAN COUPÉ VERBINDT ICONISCH DESIGN MET EEN VERRASSEND RUIM INTERIEUR. NET ZOALS DE CREATIES VAN THOMAS HEATHERWICK, DIE ZICH NIETS AANTREKKEN VAN DE GEBRUIKELIJKE MAATSTAVEN. MET ZIJN TOEGANKELIJKE SCULPTUUR 'VESSEL' HEEFT DE BRITSE TOPDESIGNER IN NEW YORK ZOJUIST WEER EEN SPECTACULAIR BOUWWERK OPGELEVERD.



Misschien heeft Thomas Heatherwick geen enkel woord zo vaak gehoord als 'wow!' Geen wonder, want de Britse architect heeft zich gespecialiseerd in spectaculaire ruimtes. Ruimtes die verbazing wekken en de bezoeker een gevoel van verhevenheid geven. In New York is zojuist Heatherwicks 'Vessel' gereed gekomen, een van de grootste architectuur sculpturen ter wereld. Architectuur, omdat de creatie toegankelijk en te benutten is. Sculptuur, omdat de creatie uitsluitend dient om plezier te bieden, perspectieven beleefbaar te maken en ruimte te laten ervaren.

Daarmee is een zorgvuldig voorbereide coup door de investeerders geslaagd. Dat hun keuze daarbij op Thomas Heatherwick is gevallen, is goed te verklaren. Voor het MOCAA, het Museum of Contemporary African Art in Kaapstad, stripte hij eerder al een monumentale graansilo en transformeerde de 30 meter hoge betonnen buizen tot een bijna religieus aandoende ruimte. In Londen redde hij met een kunstgreep twee historische kolendepots van de spoorwegen van de sloopkogel en toverde ze om in een winkelcentrum. In het Coal Drops Yard genoemde ensemble liet hij daarvoor twee conventionele zadeldaken met een gewaagde boog zo samenkomen, dat een zeer bijzondere ruimte ontstond. En in Singapore ontwierp hij een universiteitsgebouw, dat van buiten aan een soort bijenkorf doet denken: twaalf ronde torens staan hier dicht op elkaar – de idee achter dit gebouw is om eindeloze kantoorverdiepingen te vermijden. En inderdaad, het verbindende atrium is weer een kenmerkende Heatherwick creatie: de gebogen balustrades scheppen een ruimte waar men graag in vertoeft.

Omdat dit hem zo goed af gaat, ontwerpt Heatherwick nu samen met het Deense team van BIG ook nog het Google hoofdkwartier in Mountain View, Californië. Als onder een

gigantisch tentdak komen daar de individuele gebouwen te staan, om zo flexibele ruimtes voor interactie en arbeidsorganisatie te realiseren. Bijzonder opvallend aan Heatherwicks succes als architect is, dat hij niet eens architectuur heeft gestudeerd maar 'Driedimensionaal Design'. En dat is nu juist het centrale thema in zijn werk, dat de ruimtes in belangrijke mate heeft bepaald. "Voor mij is elk project driedimensionaal", vertelt hij, en dat is het in meerdere opzichten: de eisen die de diverse disciplines stellen ervaart hij als willekeurig en wil hij niet toepassen bij zijn werk. Misschien heeft juist deze benadering hem tot grote hoogten gebracht. Hij werd al vergeleken met Leonardo da Vinci en Michelangelo, twee kunstenaars die eveneens over de grenzen van elke discipline keken en werkten – van tekenen via schilderen en beeldhouwen tot architectuur.

Maar Thomas Heatherwick is ondanks alle lof bescheiden gebleven. Nuchter: "Mijn eigen smaak interesseert me niet, mijn creaties zijn geen expressie van mijzelf." Bijna nooit spreekt de in 1970 geboren designer over zichzelf in de

AFBEELDINGEN: COURTESY OF MICHAEL MORAN
FOR RELATED-OXFORD, IMAGO IMAGES, HUF/TOIN+CROW



THOMAS ALEXANDER HEATHERWICK IS EEN ENGELSE ONTWERPER EN OPRICHTER VAN HET LONDENSE DESIGNBUREAU HEATHERWICK STUDIO. VANAF EIND JAREN '90 HEEFT HEATHERWICK ZICH ONTWIKKELD TOT EEN VAN DE INVLOEDRIJKSTE ONTWERPERS VAN GROOT-BRITANNIË.

eerste persoon, altijd staat zijn team, 'de studio', op de voorgrond. Inmiddels heeft hij hier 200 mensen aan het werk. Heatherwick, met krullend haar en losjes vallende designkleding, begeeft zich onder hen als motivator, raadgever en mentor. Maar wanneer hij over zijn projecten praat, ervaren we de passie die geen genoeg neemt met de gebruikelijke maatstaven.

Thomas Heatherwick wil de mensen verbazen en gaat daarbij toch heel pragmatisch te werk. "Wij proberen oplossingen voor problemen te vinden", verklaart hij zijn benaderingswijze. De New Yorkse Hudson Yards bevatten de uitdaging om een nogal steriel nieuwbouwweggebied van elf hectare een attractief middelpunt te geven. "De inspiratie voor 'Vessel' kwam van oude Indiase bronnen", legt Thomas Heatherwick uit. "De trappen leidden in een vergelijkbaar patroon naar het water beneden, en wij vroegen ons af of we daar een amfitheater van zouden kunnen maken." Bovendien een, waarbij ook aan de 'generatie Instagram' is gedacht. 'Vessel' is bijzonder fotogeniek, met uitzichten op en doorkijkjes naar Manhattan, een megamotief zoals Taj Mahal en Eiffeltoren. "Er zijn geen voorschriften hoe en wat men ermee moet doen", zegt Thomas Heatherwick, "Wij hopen dat het de mensen unieke en verfrissende momenten biedt." De schier oneindige variatie aan routes die erin kunnen worden gekozen ademt een gevoel van vrijheid en trekt mensen van heinde en verre aan – Operatie Symbool kan al sinds de opening als geslaagd worden beschouwd.





HOOGKARAATS DOOR HIGHTECH.

WIE HET ADRES NIET KENT, GAAT ER ZO AAN VOORBIJ. DE DIAMOND FOUNDRY IN SILICON VALLEY, TEN ZUIDEN VAN SAN FRANCISCO, IS EEN PLEK WAAR UITERSTE DISCRETIE IN ACHT WORDT GENOMEN. GEEN BEDRIJFSNAAM, GEEN LOGO, NIETS VERRAADT WAT ER ACHTER DE GEVEL VAN DIT EENVOUDIGE PAND SCHUILGAAT: DIAMANTEN, DIE OOIIT VELE MILJOENEN AMERIKAANSE DOLLARS WAARD ZULLEN ZIJN.



**HET HART VAN DE DIAMOND
FOUNDRY IS EEN GROTE
RUIMTE MET 20 HIGHTECH
PLASMAREACTOREN, WAARIN
DEZE RUWE DIAMANTEN
WORDEN GEPRODUCEERD.
DE HOGEDRUK-COUVEUSES,
DIE MET ZONNE-ENERGIE WERKEN,
KUNNEN GASWOLKEN MET
EEN BIJZONDER HOGE
ENERGIEDICHTHEID CREËREN.**



PLASMAREACTOR



Dit zogenoemde plasma is roodgloeiend, even heet als de zon en bevat zeer veel koolstofatomen. Als fundament voor elke nieuwe edelsteen dient een natuurlijke diamantsplitter. Daarop vormen de koolstofatomen kristallijne structuren, laag na laag. Het duurt twee weken tot op deze wijze een ruwe diamant van negen karaat is ontstaan. Een steen, die qua chemie volledig identiek is aan een in de natuur ontstane diamant. Alleen zuiverder. De 51-jarige Martin Roscheisen is wat men in Silicon Valley een 'serial entrepreneur' noemt. Hij verruilde geboortestad München na zijn studie voor de USA, om daar aan de Californische elite-universiteit Stanford te promoveren. In 1992 was hij een doctorstittel in Informatica en vele nieuwe vrienden rijker. Vrienden zoals studiegenoten Larry Page en Sergey Brin – beter bekend als de oprichters van zoekmachine Google. Roscheisen richtte direct na elkaar drie succesvolle internetbedrijven op. In 2002 startte hij zijn vierde onderneming Nanosolar, met als doel om de kosten van zonnecellen dramatisch te reduceren. Daarbij kwam hij op het idee voor de Diamond Foundry: "Bij Nanosolar hebben we met een vergelijkbaar technologieplatform dunne-film zonnecellen geproduceerd." Zijn team werkte drie jaar aan het vervaardigen van voor de diamantproductie geschikte plasmareactoren. In 2012 richtte hij samen met de ingenieurs Jeremy Scholz en Kyle Gazay de Diamond Foundry op. Het bleek een enorm succes: productie- en verkoopaantallen zijn tot nu toe elk kwartaal bijna verdubbeld.

**DE DIAMOND FOUNDRY WIL ZIJN PRODUCTIE
VAN 100.000 KARAAT TOT 1 MILJOEN KARAAT PER
JAAR VERHOGEN.**

Om dit te bereiken, opende de onderneming een tweede productiefaciliteit in de Noord-Amerikaanse staat Washington. Een perfecte timing, zo lijkt het, want al in 2015 waarschuwden analisten van Frost & Sullivan dat de wereldwijde productie van diamanten in het midden van de 21e eeuw tot een tiende van de actuele hoeveelheid zal zijn gekrompen, omdat de voorraad natuurlijke diamanten bijna uitgeput is. De producenten van diamanten worden ook ondersteund door de Noord-Amerikaanse handelsautoriteit, de Federal Trade Commission: deze legde in juli 2018 vast dat bij de benaming van een diamant geen onderscheid meer naar de herkomst ervan mag worden gemaakt. Het begrip 'natuurlijke diamant' is sindsdien niet meer toegestaan. Qua prijs scoren de 'bovenaardse' diamanten al langer, want ze zijn 30 tot 40 procent goedkoper dan hun soortgenoten uit de mijnen. De duurzaamheid van deze diamanten fascineert niet alleen de klanten, maar ook de investeerders. Circa 100 miljoen Amerikaanse dollars stopten technologiegiganten en Hollywood



MARTIN ROSCHEISEN

sterren zoals Twitter CEO Evan Williams en acteur Leonardo DiCaprio in de onderneming. "Ik investeer met trots in de Diamond Foundry", aldus de hoofdrolspeler in de bioscoopfilm 'Blood Diamond'. „Hier worden echte diamanten in Amerika geproduceerd – zonder de negatieve effecten van de diamantmijnen op mens en milieu.“ Geen wonder, dat een doorsnee werkdag van Martin Roscheisen zich niet meer alleen achter het bureau afspeelt: "Ik houd mij bezig met onze productie en ondersteun celebrities", merkt Roscheisen droog op. Met succes: zo droeg actrice Patricia Arquette bij de uitreiking van de Golden Globes in januari 2019 orchideevormige oorbellen met 349 diamanten, toen zij op het podium haar prijs in ontvangst nam. Producent van de oorbellen: de Diamond Foundry.

De technologie van de diamantproducent uit Silicon Valley biedt ook voor het design van de edelstenen nieuwe mogelijkheden.

Een uniek sieraad, dat de Diamond Foundry naar een gezamenlijk ontwerp van Apple designchef Sir Jony Ive en de gerenommeerde industrieel ontwerper Marc Newson heeft vervaardigd, is de (RED) Diamond Ring, die in december 2018 werd geveild. Het juweel werd afgehamerd op 461.250 Amerikaanse dollar.

Het bijzondere aan de ring is, dat hij volledig uit één diamant is geslepen en circa 3000 minuscule facetten bezit. Een ruwe diamant van deze zuiverheid en dit formaat zou in de natuur nooit zijn voorgekomen. Alleen al de productie in de plasmareactor was een uitdaging. Omdat er geen diamantsplitter in de vereiste maat was, moesten de atomen als het ware 'om de tuin worden geleid'. Met enkele kunstgrepen namen de technologen van de Diamond Foundry deze horde, zodat uiteindelijk een diamantblok in het gewenste formaat kon ontstaan.

**PAS DOOR
HET SLIJPEN,
DE CUT,
KRIJGT DE
DIAMANT
ZIJN WAARDE.**

Daarna moest alles worden voorbereid voor het slijpen en polijsten van deze enorme edelsteen – geen sinecure voor de meesterslijper van de Diamond Foundry uit Antwerpen, die al enkele van de grootste diamanten ter wereld heeft geslepen. Voor deze exclusieve opdracht liet zij bij een leverancier van diamant-werktuigen in België speciale gereedschappen vervaardigen. De binnenring werd, om maximale gladheid te verkrijgen, met een micrometerdunne en met water ommantelde laserstraal cilindrisch uitgeslepen.

Pas door het slijpen, de cut, krijgt de diamant zijn waarde. Daarbij komt het aan op uiterste precisie, geen fractie van een millimeter mag mis gaan. Alleen dan bereikt de diamant zijn maximale schittering. De Diamond Foundry is bijzonder trots op het hoge niveau, waarop de slijpers handmatig werken en dit doel betrouwbaar bereiken. De briljantvorm, die wereldwijd de meest gevraagde is, vormt daarbij slechts een van de 39 mogelijkheden voor het maaksel, ofwel de cut. De slijpers kunnen de diamant in elke individuele vorm brengen.

Voor Martin Roscheisen en zijn mensen is er nauwelijks een wens die de Diamond Foundry niet in vervulling kan laten gaan. Op één na. Want op de vraag wat hij mist van Duitsland, antwoordt Martin Roscheisen direct: "Nürnberger Rostbratwürstchen! Beieren moet er snel voor zorgen dat die naar de rest van de wereld worden geëxporteerd."

EMOTIES DOOR INNOVATIES.

Bij de BMW 8 Serie Gran Coupé zijn innovaties geen doel op zich. Ze hebben altijd als doel om van elke rit een bijzondere ervaring te maken die u niet snel zult vergeten.

INNOVATIEVE INFORMATIEVERSTREKKING. DE BMW LIVE COCKPIT PROFESSIONAL.

Oog in oog met luxe die zijn tijd ver vooruit is: de BMW Live Cockpit Professional is een innovatief weergave- en bedieningsconcept dat bestaat uit het volledig digitale, multifunctionele instrumentenpaneel met hoge resolutie en een indrukwekkende beeldschermdiagonaal van 12,3 inch achter het stuur en een 10,25 inch groot Touch Control Display boven in de middenconsole. Hier wordt alle voor het rijden relevante informatie haarscherp en perfect afleesbaar weergegeven. Opdat de bestuurder zich tegelijkertijd volledig op de verkeerssituatie kan concentreren, projecteert het BMW Head-Up Display¹ relevante rij-informatie in zijn directe gezichtsveld, zonder hem af te leiden.



LAAT ZIEN WAAR HET NAARTOE GAAT: BMW OPERATING SYSTEM 7.

De BMW Live Cockpit Professional is uitgerust met het innovatieve BMW Operating System 7. Het kan volledig intuïtief worden bediend met gebaren, spraak, aanraking of de iDrive Touch Controller. Hiervoor is de functionaliteit van de iDrive Touch Controller uitgebreid, zodat nu bijvoorbeeld alle Digital Services zoals apps direct selecteerbaar zijn. Bovendien kan de BMW Live Cockpit Professional individueel worden geconfigureerd, zodat u het hoofdmenu volledig naar uw persoonlijke voorkeur kunt instellen – omdat de wensen van de bestuurder en zijn passagiers altijd centraal staan.

¹ De weergaven van het BMW Head-Up Display zijn met gepolariseerde zonnebrillen beperkt zichtbaar. De weergegeven informatie is afhankelijk van de uitrusting van uw BMW. Voor bepaalde weergaven is de aanschaf van optionele uitrustingen vereist.





DE HARTSLAG VAN KRACHT: HET VERMOGEN VAN DE BMW TWIN POWER TURBO V8 BENZINEMOTOR KOMT TOT UITING IN ZIJN ONMISKENBARE SOUND.

ONNAVOLGBAAR V8.

De sound van een motor spreekt altijd boekdelen. Hoe dieper hij klinkt, hoe meer kracht in hem schuilt. Voor de BMW M850i xDrive Gran Coupé hebben de ingenieurs van BMW een bijzonder krachtige motor ontwikkeld – met een uniek, karakteristiek en sonoor geluid: de BMW TwinPower Turbo 8-cilinder benzinemotor. Met een vermogen van 390 kW (530 pk) en een royaal koppel van 750 Nm kan deze motor elke uitdaging met gemak aan. Pure kracht is in de BMW M850i xDrive Gran Coupé niet zomaar een gegeven. Het gaat om het machtsvertoon waarmee die kracht wordt ontketend – wanneer de BMW 8 Serie Gran Coupé in slechts 3,9 seconden van 0 naar 100 km/h accelereert en alle verwachtingen overtreft.

ONTWORPEN VOOR
TOPPRESTATIES – DE
BMW TWIN POWER
TURBO V8
BENZINEMOTOR ZET
KILLE CIJFERS OM IN
INTENS RIJPLEZIER.

¹ Uitrusting als optie leverbaar.

GENIETEN VAN KRACHT IN ZIJN ULTIEME VORM.

Ongetemde kracht: er met volle teugen van genieten is de eerste stap naar een buitengewone rijervaring. Deze kracht aan het stuur van een sportauto onder controle houden toont de vaardigheid van een bestuurder – dat vereist een werkelijk uitzonderlijke auto: de BMW M850i xDrive Gran Coupé.

VERTROUWD MET ELKE BOCHT.

Kan de opwindende rijervaring in een echte sportauto nog worden verbeterd? Het antwoord daarop wordt gegeven door de combinatie van BMW xDrive vierwielaandrijving en M Sportdifferentieel. Deze biedt maximale tractie wanneer u na een bocht weer accelereert. Wie sportief maar desgewenst ook bijzonder comfortabel wil rijden, kiest voor het Adaptieve M Onderstel Professional¹. Zelfs in de scherpste en meest veeleisende bochten zorgt het voor maximale stabiliteit – en daarmee voor een ongeëvenaarde wegligging. Het resultaat: veiligheid die tevens de basis vormt voor het zelfvertrouwen van de bestuurder, waarmee de BMW M850i xDrive Gran Coupé zijn plaats aan de top van sportauto's kan opeisen.

OP ELKE ONDERGROND, ZELFS BIJ DE MEEST VEELEISENDE VERANDERINGEN VAN RICHTING: HET ADAPTIEVE M ONDERSTEL PROFESSIONAL¹ OVERTUIGT DOOR DE ACTIEVE OVERHELSTABILISATIE.



390 kW

(530 pk) vermogen

3,9 s

van 0 tot 100 km/h

4.395 cm³

cilinderinhoud

750 Nm

koppel

DE ENIGE IN ZIJN SOORT. MET PURE ACHTERWIELAANDRIJVING.

Aanbevolen voor puristen: de BMW 840i Gran Coupé is voor iedereen die de klassieke genoegens van een uitsluitend via de achterwielen aangedreven sportauto op waarde weet te schatten. Kenners willen dit unieke rijgevoel niet missen – en ervaren het in deze uitzonderlijke auto op een opwindende en sportieve manier.

OPWINDEND SPORTAUTOGEVOEL. IN EEN NIEUWE INTERPRETATIE.

De motor van de BMW 840i Gran Coupé laat het hart van een sportautoliefhebber vanaf de eerste omwenteling sneller kloppen. Deze BMW TwinPower Turbo 6-cilinder-in-lijn benzine motor ontketent zijn indrukwekkende vermogen zodra het gaspedaal even wordt ingedrukt, waardoor de uitzonderlijk elegante auto naar voren wordt gekatapulteerd. De sprintgrage motor, die onverstoort hoge toeren draait, toont alle kwaliteiten die een BMW motor zo bijzonder maken in hun puurste vorm. Afhankelijk van het gekozen rijprogramma van de Driving Experience Control varieert de rijbeleving van dynamisch tot uiterst sportief – een karaktertrek die zelfs voor de oren een beleving wordt dankzij de unieke sound van de BMW TwinPower Turbo 6-cilinder-in-lijn benzine motor.

PUUR DYNAMISCH RIJDEN – MET ACHTERWIELAANDRIJVING.

Wie een puur sportauto gevoel wil ervaren, kiest voor de achterwielaangedreven versie van de BMW 840i: als enige variant van de 8 Serie brengt deze de aandrijfkracht van zijn krachtige motor volledig op de achterwielen over. Dankzij een lager totaalgewicht en een geoptimaliseerde gewichtsverdeling zorgt deze compromisloos sportieve aandrijfvariant ook voor een fascinerend hoog niveau van prestaties en dynamiek. Het pure gevoel van traditionele autosport in een meeslepende interpretatie – in de BMW 840i Gran Coupé met achterwielaandrijving. De BMW TwinPower Turbo 6-cilinder-in-lijn benzine motor is ook leverbaar met de intelligente vierwielaandrijving BMW xDrive, die sportiviteit en rijcomfort op harmonieuze wijze combineert.

245 kW

(333 pk) vermogen

5,4 s

van 0 tot 100 km/h

2.998 cm³

cilinderinhoud

500 Nm

koppel



EEN SUBLIEME WEGLIJGGING IN ELKE SITUATIE. GECOMBINEERD MET EEN MAXIMALE PRESTATIEDRANG: DE BMW 840i BEHEERST ELKE WEG WAAROP HIJ RIJDT.

IN ELKE BOCHT GELDT: VERDEEL EN HEERS.

Het M Sportdifferential¹ zorgt ervoor dat het motorvermogen zelfs bij abrupte veranderingen van rijrichting of op sterk verschillende ondergronden optimaal op de weg wordt overgebracht. Een uit de autosport afkomstige, permanente en traploos elektronisch geregelde lamellensper verkleint toerentalverschillen tussen de achterwielen en verdeelt het aandrijfkoppel variabel over de achterwielen. Dit maakt een rijgedrag mogelijk dat afhankelijk van de instelling het hele spectrum bestrijkt, van nadruk op tractie tot maximale rijdynamiek en sportiviteit, en dat in elke instelling voor maximaal rijplezier zorgt.

**DE ONNAVOLGBAAR
PURE BELEVING
VAN TRADITIONELE
ACHTERWIELAAN-
DRIJVING – PAS MET
DE BMW 840i
GRAN COUPÉ WORDT
DUIDELIJK HOEVEEL
ADRENALINE DEZE
AANDRIJVINGSVARIANT
KAN OPWEKKEN.**

¹ Standaard voor de BMW 840i sDrive.





BUITENSPIEGELKAPPEN VAN CARBON¹ MAKEN HET AUTOSPORTKARAKTER VAN DE BMW 8 SERIE GRAN COUPÉ ZICHTBAAR.

UITGERUST VOOR EEN PODIUMPLAATS.

Details maken het verschil in de BMW 8 Serie Gran Coupé. En als alle details zoals hier harmonieus bijdragen aan de sportiviteit en het krachtige karakter, dan is een positie aan de top verzekerd.

GERING GEWICHT. GROOT EFFECT.

Carbon – een materiaal dat perfect bij de BMW 8 Serie Gran Coupé past: het is bijzonder licht maar toch zeer stevig. Het carbondak bijvoorbeeld zorgt voor een lager gewicht en een lager zwaartepunt van de auto – voor een nog fascinerender rijbeleving. In het M Carbon exterieurpakket benadrukt het materiaal het sportieve karakter van de BMW 8 Serie Gran Coupé visueel nog meer, met tal van designelementen in carbon zoals de buitenspiegels of het eendelige carbon inzetstuk rond de uitlaateindpijpen. In het interieur toont carbon zich van zijn meest elegante zijde in de M Interieurlijsten 'Carbon Fibre'¹ – nooit eerder werden vorm, functie en materiaal zo harmonieus met elkaar gecombineerd.

M Carbon exterieurpakket

M Sportpakket

M Technic Sportpakket



HET VOLLEDIGE PAKKET AAN DYNAMIEK.

Sportiviteit in de overtreffende trap: de M Sportpakketten tillen het atletische karakter van de BMW 8 Serie Gran Coupé naar een nog hoger niveau. Het M Sportpakket^{1,2} perfectioneert het sportautokarakter. Dit omvat het M Aerodynamicapakket met specifieke voorbumper, dorpelverbreeders en achterbumper, het 18 inch M Sportremsysteem, 19 of 20 inch lichtmetalen M wielen, verlichte M instaplijsten en het M logo op de flanken. Het M Technic Sportpakket¹ schakelt zowel visueel als functioneel nog een versnelling hoger en brengt de autosportervaring van BMW over op de weg: het omvat het M Sportdifferentieel², de 20 inch lichtmetalen M wielen met sportbanden (achter breder), het 19 inch M Sportremsysteem, de M veiligheidsgordels en de M hoogglans Shadow Line met uitgebreide omvang.

**AUTOSPORTGEVOEL
NAAR DE OPENBARE
WEG BRENGEN – DAT
IS HET EXPLICIETE
DOEL VAN TALRIJKE
DESIGNDETAILS
VAN DE BMW 8 SERIE
GRAN COUPÉ.**

TECHNISCH STATEMENT: DE INTERIEURLIJSTEN VAN HET EXTREEM LICHTMATERIAAL CARBON¹ VERSTERKEN DE AUTOSPORTAMBIANCE IN HET INTERIEUR.



¹ Uitrusting als optie leverbaar.
² Standaard voor de BMW M850i xDrive.

3

INNOVATIE, OMGEZET IN EMOTIE.

Ideeën werden geboren, de uitvoering ervan tot het einde doorontwikkeld en knowhow tot het uiterste gedreven. De meest innovatieve technologieën werden ontwikkeld, comfort en efficiëntie verhoogd en het prestatieniveau opgevoerd. Maar dat alles werd niet gedaan om kennis, kunde en pioniersgeest te etaleren – maar om dat ene bijzondere gevoel nog voelbaarder te maken: rijplezier. Innovatie wordt emotie – Bayerische Motoren Werke.



HET CONCEPT VOOR OPTIMAAL GEBRUIKSGEMAK.

CONNECTIVITEIT EN INFOTAINMENT.

De BMW 8 Serie Gran Coupé biedt tal van innovatieve digitale diensten, die uw leven op een slimme en innovatieve manier makkelijker maken en van iedere reis een belevenis.

EEN ECHTE PERSOONLIJKHEID: DE BMW INTELLIGENT PERSONAL ASSISTANT.

Als het BMW Operating System 7 het verstand van de BMW 8 Serie Gran Coupé is, dan is de BMW Intelligent Personal Assistant zijn innemende persoonlijkheid. Met "Hey BMW" of een ander vrij te kiezen activeringscommando staat hij u bij met raad en daad. Functies kunnen intuïtief via natuurlijke spraak worden bediend – dankzij afzonderlijke microfoons weet de BMW Intelligent Personal Assistant zelfs of de bestuurder of de voorpassagier met hem praat. De BMW Intelligent Personal Assistant leert met elk gebruik bij en leert de bestuurder steeds beter kennen. Zo wordt de BMW 8 Serie Gran Coupé met ieder uitgesproken commando nog meer 'uw auto'.

VOOR ELK GEVOEL DE JUISTE AMBIANCE: DE IN-CAR EXPERIENCES.

De BMW Intelligent Personal Assistant omringt u met alle zorg. Hij zorgt voor verwikking als u moe bent, voor ontspanning na een drukke dag, en past het interieur van uw BMW optimaal aan uw stemming aan – dankzij de innovatieve In-Car Experiences. Door een perfect georkestreerde enscenering in het interieur, middels verlichting, klimaat, muziek en meer, ontstaat een belevenis voor uw zintuigen, die de gewenste ambiance optimaal ondersteunt – en dat zelfs op verzoek. Zeg daarvoor bijvoorbeeld: "Hey BMW, activeer de Expressive Mode", en de BMW Intelligent Personal Assistant start deze enscenering voor u op.





BETROUWBAAR IN ELKE RIJSITUATIE.

BESTUURDERSASSISTENTIESYSTEMEN.

De intelligente BMW bestuurdersassistentie-systemen van de BMW 8 Serie Gran Coupé hebben vooral één doel: alles in het werk stellen om ervoor te zorgen dat de bestuurder zich volledig kan overgeven aan puur rijplezier.

DE MODERNSTE TECHNOLOGIE – OP AFROEP VOOR U BESCHIKBAAR.

Elke dag brengt nieuwe situaties met zich mee waarin u het zich gemakkelijker wilt maken. De innovatieve BMW assistentiesystemen staan u terzijde, zowel tijdens het rijden als bij het parkeren. Op monotone trajecten, in druk verkeer of in onoverzichtelijke situaties staat de Steering & Lane Control Assistant van de uitrusting Driving Assistant Professional^{1, 2} ter beschikking om u op verzoek te ontlasten. Het systeem houdt de snelheid en de afstand tot de voorligger constant. Tegelijkertijd blijft de auto veilig in zijn rijbaan en wordt door een stuurcorrectie voorkomen dat hij onbedoeld van zijn rijbaan afwijkt. De Reversing Assistant maakt zelfs van krappe parkeer- of rij situaties een ontspannen aangelegenheid: bij het vooruitrijden slaat hij de laatste 50 meter van het gereden traject op en stuurt zelfstandig bij het exact in omgekeerde richting achteruit rijden van dit traject, terwijl de bestuurder alleen gas- en rempedaal hoeft te bedienen. Vele mogelijkheden – met één doel: elke rit met de BMW 8 Serie Gran Coupé tot een comfortabele, veilige en ontspannen ervaring maken die vooral dit verschaft: rijplezier.



ZIEN. EN GEZIEN WORDEN.

Het BMW Laserlight¹ licht op – en een compleet nieuwe wereld gaat voor u open: de bijzonder intense verlichting, die het daglicht bijna benadert, schijnt tot wel 500 meter ver en zorgt zo voor een optimaal zicht en maximale veiligheid. Ook qua design mag deze technologie gezien worden: de dynamisch gevormde full-LED koplampen zijn de meest compacte in het BMW assortiment en zijn voorzien van blauwe accenten en een exclusief 'BMW Laser' opschrift. Ze verlenen de voorzijde van de BMW 8 Serie Gran Coupé een unieke expressie – een verschijning die u graag een tweede blik gunt.

¹ Uitrusting als optie leverbaar.

² De werking van het systeem kan in het donker, bij mist en sterk tegenlicht beperkt zijn.



DE SPORTAUTO VOOR ELKE DAG.

COMFORT EN FUNCTIONALITEIT.



VIER INDIVIDUELE COMFORTZONES.

De BMW 8 Serie Gran Coupé biedt comfort van een niveau dat u in een sportwagen niet verwacht en maakt van elke reis een heel bijzondere ervaring – voor bestuurder, voorpassagier en achterpassagiers. Zo kunnen bijvoorbeeld alle vier zitplaatsen afzonderlijk worden verwarmd¹. Mocht u het warm krijgen van het dynamische sportautokarakter van de BMW 8 Serie Gran Coupé, dan zorgt de automatische airconditioning met 4-zoneregeling¹ op elke zitplaats in de BMW 8 Serie Gran Coupé voor een individueel regelbare interieurtemperatuur: de passagiers achterin doen dat via een separaat bedieningspaneel in de middenconsole. Het nanopartikelfilter zorgt voor de beste luchtkwaliteit. In de BMW 8 Serie Gran Coupé is het comfort niet afhankelijk van de zitplaats.

De perfecte combinatie van sportautokarakter en comfort voor dagelijks gebruik: ook hier slaagt de BMW 8 Serie Gran Coupé erin om zelfs de hoogste eisen te overtreffen – met mogelijkheden om comfort en functionaliteit te combineren tot een ware beleving.

NIEUWE DIMENSIES VERKENNEN.

Ruimte voor ontplooiing en inspiratie: zelfs een alledaagse rit wordt met de BMW 8 Serie Gran Coupé een unieke beleving. Goed doordachte uitrustingen zoals het doorlaadsysteem dragen hieraan bij: de rugleuning van de achterbank kan comfortabel vanuit de bagageruimte worden neergeklapt in een verhouding van 40:20:40, om nog meer ruimte te creëren. Hierdoor kan eenvoudig nog meer of bijzonder grote bagage worden meegenomen.

¹ Uitrusting als optie leverbaar.



4

ALLEEN DE EIGEN WEG LEIDT NAAR EIGEN DOELLEN.

Exclusieve materialen – zorgvuldig geselecteerd en met de hand afgewerkt. Kleuren, vlakken en vormen, zo persoonlijk als de ogen die ze bekijken. Wensen en verwachtingen worden zonder compromis vervuld – en overtroffen. Emotie als consequentie van geraffineerd design: Bayerische Motoren Werke.



BMW INDIVIDUAL.

EXCLUSIVITEIT OP MAAT.



In de carrosseriekleur BMW Individual Tansanitblau metallic komt het extraverte, sportieve karakter van de BMW 8 Serie Gran Coupé nog beter tot zijn recht. De subtiële toevoeging van gele Xirallic-pigmenten aan de donkerblauwe lak geeft een uniek effect dat vooral bij intens zonlicht bijzonder sterk zichtbaar is.



BMW Individual edelhoutuitvoering Esche Schwarz Silbereffekt hoogglans: de naam van deze interieurlijst geeft al aan hoeveel gevoel voor het bijzondere hier tot uiting komt.



Absolute sportiviteit in een individuele interpretatie: de BMW Individual vollederuitrusting Merino in Elfenbeinweiß/Tartufo maakt de rijbeleving bijzonder elegant en luxueus.

Niets zegt meer over het karakter dan een esthetische visie. BMW Individual zet deze visie om in werkelijkheid: met alleen uw smaak en verbeeldingskracht als grenzen maken wij alles wat denkbaar is mogelijk. Zo ontstaan de perfecte, zorgvuldig geselecteerde en buitengewoon exclusieve uitrustingsmogelijkheden voor een BMW 8 Serie Gran Coupé zoals u die zich voorstelt.

Op deze pagina's ziet u slechts enkele individuele opties. Vraag uw BMW dealer naar het portfolio van BMW Individual, hij adviseert u graag.

WELKE KLEUR BIEDT MEER RIJPLEZIER?

CARROSSERIEKLEUREN.

Bluestone metallic, Tansanitblau metallic of Aventurinrot metallic?
 Pure Metal Silber metallic of Carbonschwarz metallic?
 Met het expressieve kleuraanbod voor de BMW 8 Serie Gran Coupé is alles mogelijk. Welke carrosseriekleur het ook wordt: u kiest altijd voor toonaangevend design met compromisloze dynamiek en u geeft blijk van passie en oog voor karakter.

■ Standaarduitrusting □ Optionele uitrusting



■ Uni 300 Alpinweiß¹

□ Metallic A96 Mineralweiß²

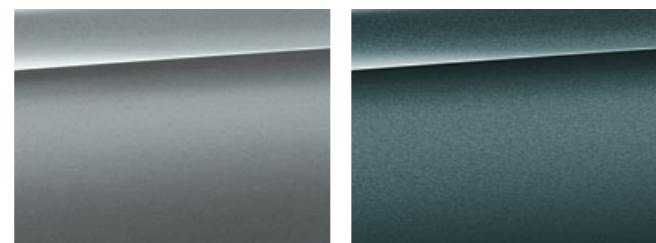

□ Metallic C2Y Bluestone²

□ Metallic C35 Blue Ridge Mountain

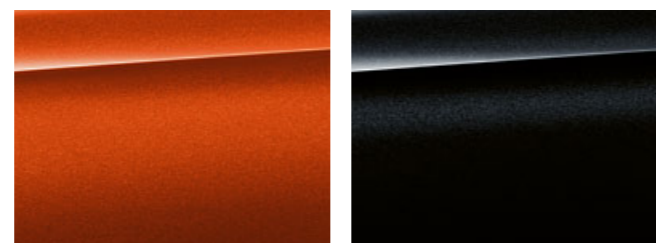

□ Metallic C1X Sunset Orange²

□ Metallic 475 Black Sapphire²

BMW INDIVIDUAL



□ BMW Individual speciale carrosseriekleur Brillantweiß metallic



□ BMW Individual speciale carrosseriekleur Frozen Brilliant White metallic



□ BMW Individual speciale carrosseriekleur Pure metal Silber



□ BMW Individual speciale carrosseriekleur Frozen Cashmere Silver metallic



□ BMW Individual speciale carrosseriekleur Frozen Dark Silver metallic

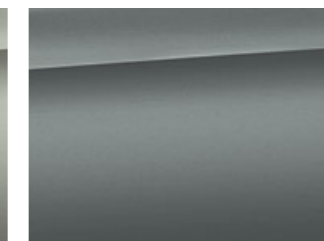

□ BMW Individual X1D Frozen Bluestone metallic²

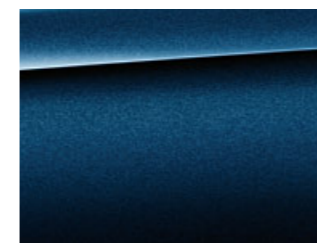

□ BMW Individual C3Z Tansanitblau metallic²



□ BMW Individual C36 Dravitgrau metallic²

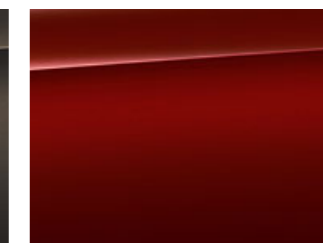

□ BMW Individual X1C Aventurinrot metallic²

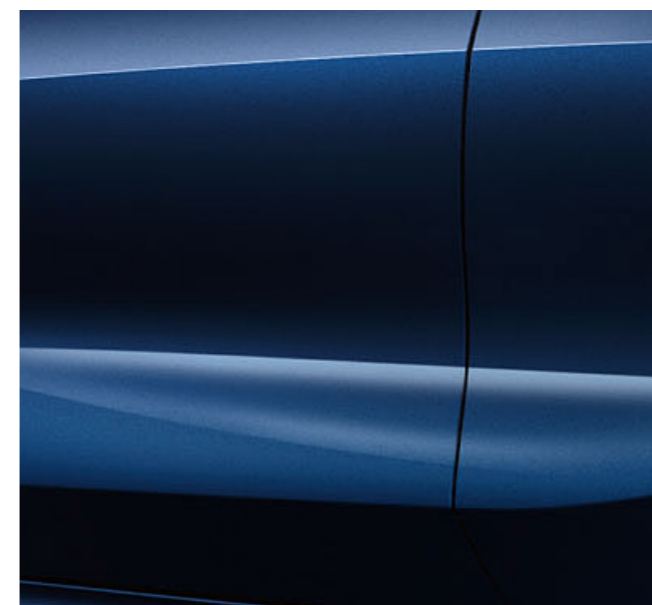

M SPORTPAKKET

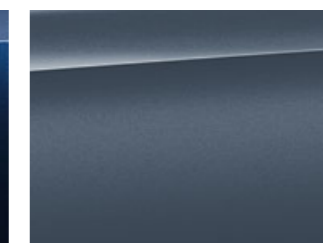

□ Metallic C38 M Barcelona Blau³

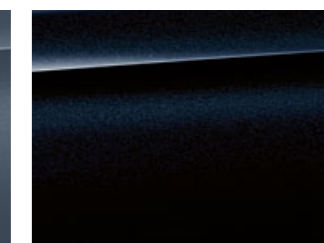

□ Metallic 416 M Carbonschwarz³

[BMW Configurator] Alvast een voorproefje? U kunt uw eigen BMW 8 Serie Gran Coupé, met alle actuele motoren, kleuren en uitrustingen, ook samenstellen met de BMW Configurator op configure.bmw.nl/nl_NL/configure/G16.
[Kleurkaarten] Op deze en volgende pagina's vindt u de kleuren en materialen voor de BMW 8 Serie Gran Coupé. De ervaring leert dat kleuren en materialen in druk of op een beeldscherm niet altijd natuurgetrouw kunnen worden weergegeven. Wij adviseren u dan ook om uw keuze te bespreken met uw BMW dealer. Hij toont u graag de originele kleurstenen, adviseert u met plezier over de combinatiemogelijkheden en heeft een actuele prijslijst voor u klaarliggen.

¹ Standaard voor het M Sportpakket.

² Ook als optie leverbaar voor het M Sportpakket.

³ Exclusief leverbaar in combinatie met het M Sportpakket en voor de BMW M850i xDrive.



IN ALLE LUXE GENIETEN VAN SPORTIEF RIJPLEZIER.

ONMISKENBAAR: ONNAVOLGBAAR.



MET HUN TIJDLOZE ELEGANTIE ONDERSTREPEN DE BMW INDIVIDUAL INTERIEURLIJSTEN IN PIANOLACK SCHWARZ¹ DE BIJZONDER HOOGWAARDIGE UITSTRALING VAN HET INTERIEUR.

Het samenspel van de BMW Individual vollederuitrusting Merino in Bicolor Elfenbeinweiß/ Nachtblau¹ met de M hemelbekleding in Alcantara¹ en het met leder beklede M Sportstuurwiel¹ – beide eveneens in Nachtblau – accentueert op stijlvolle wijze het luxueus-sportieve karakter van het interieur.

¹ Uitrusting als optie leverbaar.



HET NAUWKEURIGE STIKPATROON VAN HET LEDER IN COMBINATIE MET DE PERFORATIE EN HET EXCLUSIEVE CONTRASTSTIKSEL VAN DE BMW INDIVIDUAL UITGEBREIDE LEDERUITRUSTING MERINO¹ SCHEPT EEN EXPRESSIEF ACCENT ONDER DE M HEMELBEKLEDING IN ALCANTARA¹ NACHTBLAU. DE TWEEKLEURIGE BEKLEDING LAAT DE DYNAMISCHE CONTOUREN VAN DE STOELLEN BIJZONDER FRAAI UITKOMEN.

ONMISKENBAAR SPORTIEF KARAKTER.

RIJPLEZIER, ZICHTBAAR GEMAAKT.



De BMW Individual uitgebreide lederuitrusting Merino Schwarz¹ en de antracietkleurige M hemelbekleding in Alcantara¹ benadrukken het sportieve karakter van het interieur. De combinatie van technisch uitzijende M interieurlijsten Aluminium Trace dunkel^{1,2,3} en het sportief vormgegeven interieur maakt het beeld van een echte sportauto compleet.



DE BMW INDIVIDUAL UITGEBREIDE LEDERUITRUSTING MERINO SCHWARZ¹ ZIET ER ZEER SPORTIEF UIT EN BIJDT TEGELIJKERTIJD EEN EXCLUSIEVE UITSTRALING.

DE M INTERIEURLIJSTEN ALUMINIUM TRACE DUNKEL^{1,2,3} ZIJN ZOWEL ZICHT- ALS VOELBAAR EEN FASCINEREND DETAIL VAN HET SPORTIEVE INTERIEUR.



¹ Uitrusting als optie leverbaar.
² Exclusief leverbaar in combinatie met M Sportpakket.
³ Standaard voor de BMW M850i xDrive.

OPVALLEND VERLEIDELIJK.

STERKE CONTRASTEN. EN TOCH ZO HARMONIEUS.

Als vuur en aarde: de BMW Individual uitgebreide lederuitrusting Merino in Fiorarot/Schwarz¹ vestigt de aandacht op zich. Door zijn sportieve uitstraling ziet de lederen bekleding er op de multifunctionele stoelen^{1,3} bijzonder dynamisch uit. Het fascinerende samenspel met de diepe glans van de BMW Individual interieurlijsten in Piano Lack Schwarz¹ zorgt voor een sterke aantrekkingskracht die het hart sneller doet kloppen – kenmerkend voor de BMW 8 Serie Gran Coupé.



DE UIT TULPENBOOMHOULT VERVAARDIGDE BMW INDIVIDUAL INTERIEURLIJSTEN IN PIANOLACK SCHWARZ¹ FASCINEREN DOOR HUN DIEPE GLANS.



DE BMW INDIVIDUAL UITGEBREIDE LEDERUITRUSTING MERINO IN FIORAROT/SCHWARZ¹ OVERTUIGT MET ZIJN UITMUNTENDE LEDERKwaliteit, EEN OPVALLEND STIKPATTERN EN EXCLUSIEF CONTRASTSTIKSEL. IN SAMENSPEL MET DE ANTRACIETKLEURIGE M HEMELBEKLEDING IN ALCANTARA¹ ONTSTAAT ZO EEN SFEER VAN LUXE EN ELEGANTIE.



DE PERSOONLIJKSTE MANIER OM STIJL TE TONEN.

BEKLEDINGEN, INTERIEURLIJSTEN/-KLEUREN EN HEMELBEKLEDINGEN.

Of u nu kiest voor leder Vernasca in Cognac gecombineerd met de interieurlijsten Aluminium Mesheffect donker of een andere geweldige combinatie – het resultaat is altijd een harmonieus samenspel van kleuren en materialen.

■ Standaarduitrusting □ Optionele uitrusting

LEDER

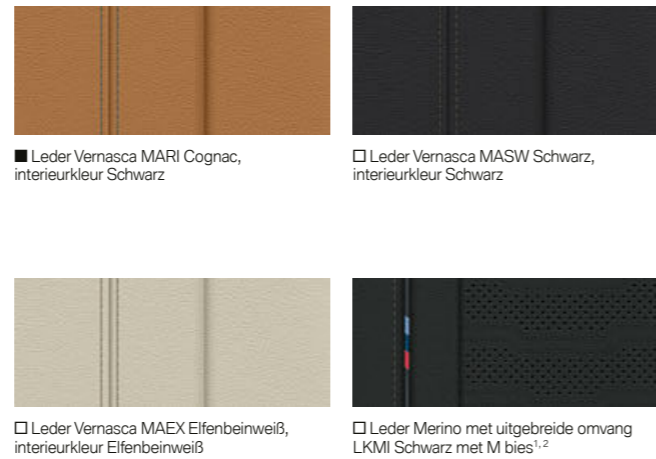

INTERIEURLIJSTEN

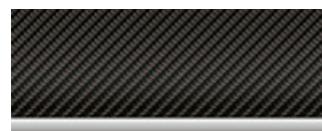

□ BMW M interieurlijsten in Carbon Fibre op de middenconsole¹

De interieurkleur is afhankelijk van de gekozen bekledingskleur.

BMW INDIVIDUAL LEDER

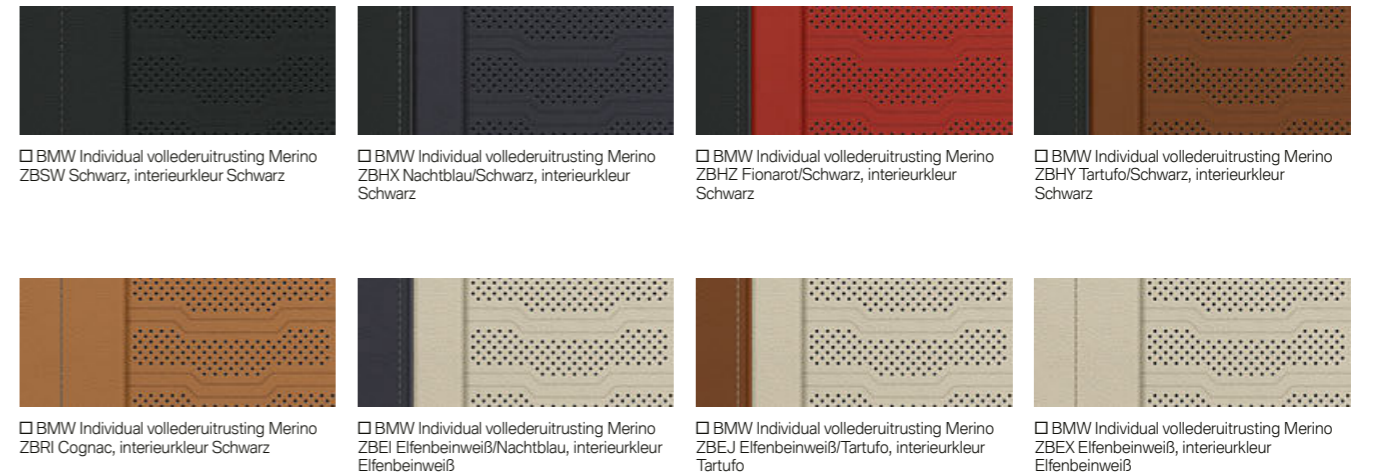
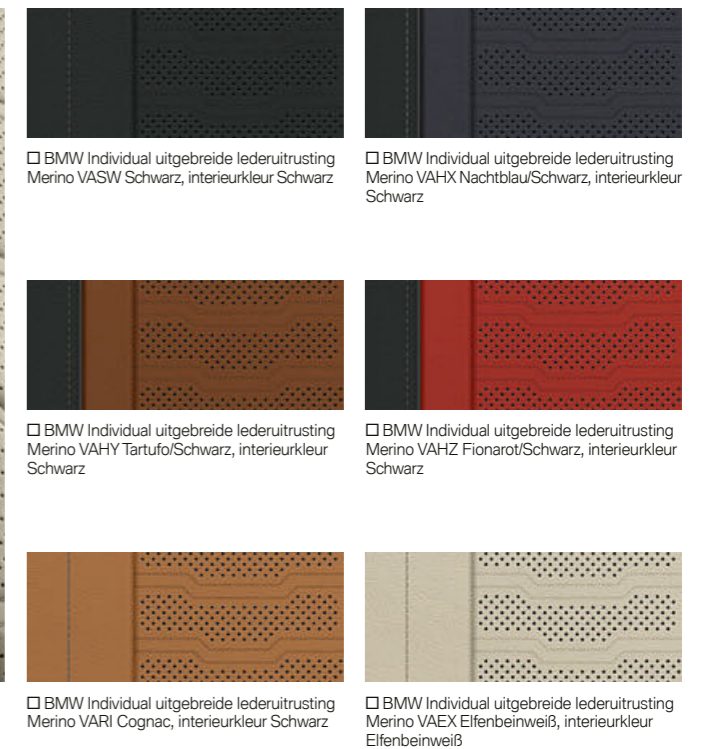

M HEMELBEKLEDINGEN



BMW INDIVIDUAL INTERIEURLIJSTEN

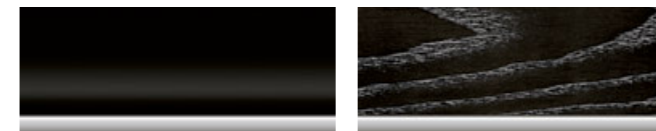

¹ Exclusief leverbaar voor het M Sportpakket en de BMW M850i xDrive.

² Standaard in combinatie met het M Sportpakket en voor de BMW M850i xDrive.

TECHNISCHE GEGEVENS.

	840i	840i xDrive	M850i xDrive	840d xDrive met Mild Hybrid technologie	
Gewicht en inhoud					
Ledig gewicht ¹	kg	1.890	1.950	2.085	2.070
Toelaatbaar totaalgewicht	kg	2.435	2.480	2.600	2.600
Laadvermogen	kg	620	605	590	605
Inhoud bagageruimte	l	440	440	440	440
BMW TwinPower Turbo motor²					
Cilinders/kleppen per cilinder		6/4	6/4	8/4	6/4
Cilinderinhoud	cm ³	2.998	2.998	4.395	2.993
Max. vermogen/toerental	kW (pk) 1/min	245 (333) 5.500–6.250	245 (333) 5.500–6.250	390 (530) 5.500–6.000	250 (340) 4.400
Extra vermogen met Mild Hybrid technologie	kW (pk)	–	–	–	+8 (11)
Max. koppel/toerental	Nm/1/min	500/1.700–4.000	500/1.700–4.000	750/1.800–4.600	700/1.750–2.250
Krachtoverbrenging					
Aandrijfwijze		achterwielen	voor- en achterwielen	voor- en achterwielen	voor- en achterwielen
Standaardtransmissie		Steptronic Sport transmissie	Steptronic Sport transmissie	Steptronic Sport transmissie	Steptronic Sport transmissie
Rijprestaties					
Topsnelheid	km/h	250 ⁴	250 ⁴	250 ⁴	250 ⁴
Acceleratie 0–100 km/h	s	5,4	5,1	3,9	5,0
Verbruik en emissie^{2,3}					
Brandstofverbruik gemiddeld	l/100 km	8,2–8,7	8,6–9,1	10,9–11,0	6,4–6,8
Emissienorm (typegoedkeuring)		EU6d	EU6d	EU6d	EU6d
CO ₂ emissie gemiddeld	g/km	186–199	197–209	248–252	167–178
Tankinhoud, ca.	l	68	68	68	66
Wielen en banden					
Bandenmaat		245/40 R19 Y 275/35 R19 Y	245/40 R19 Y 275/35 R19 Y	245/35 R20 Y 275/30 R20 Y	245/40 R19 Y 275/35 R19 Y
Wielmaat		8J x 19 9J x 19	8J x 19 9J x 19	8J x 20 9J x 20	8J x 19 9J x 19
Materiaal		lichtmetaal	lichtmetaal	lichtmetaal	lichtmetaal

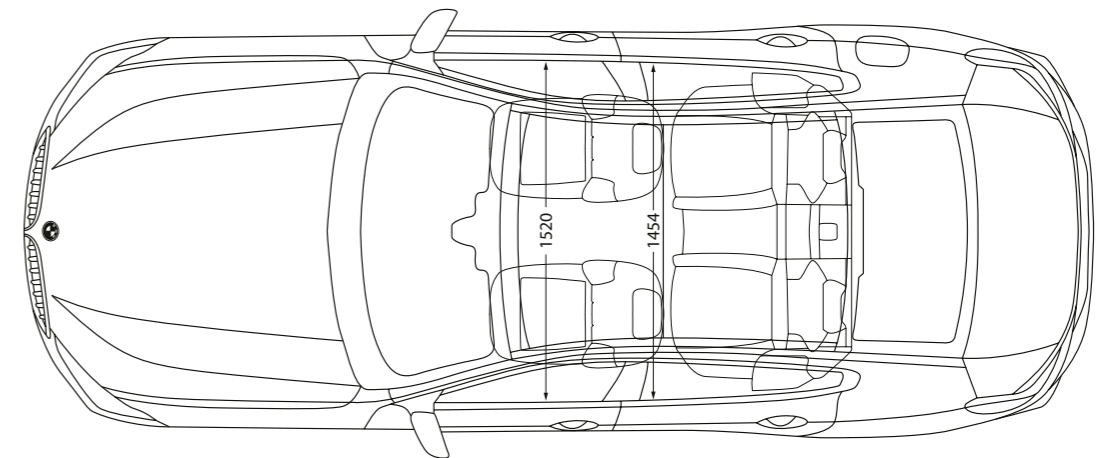
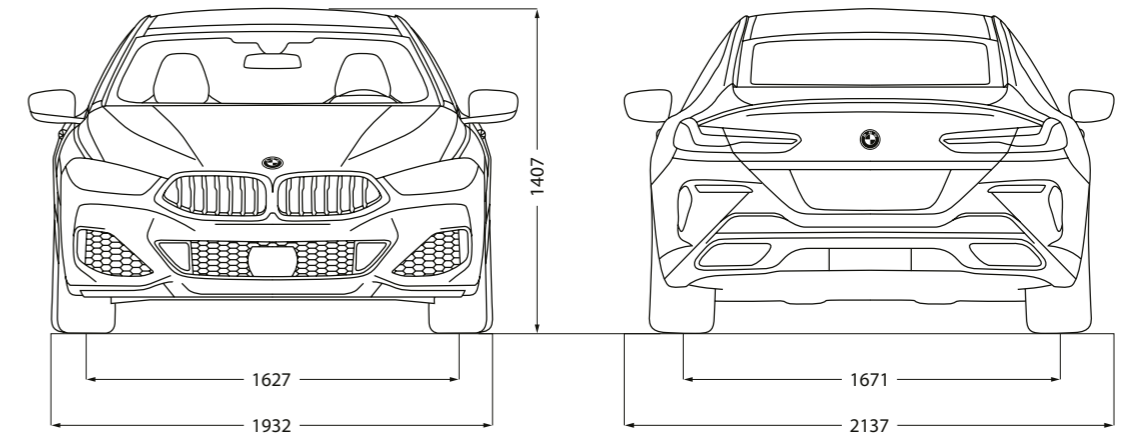
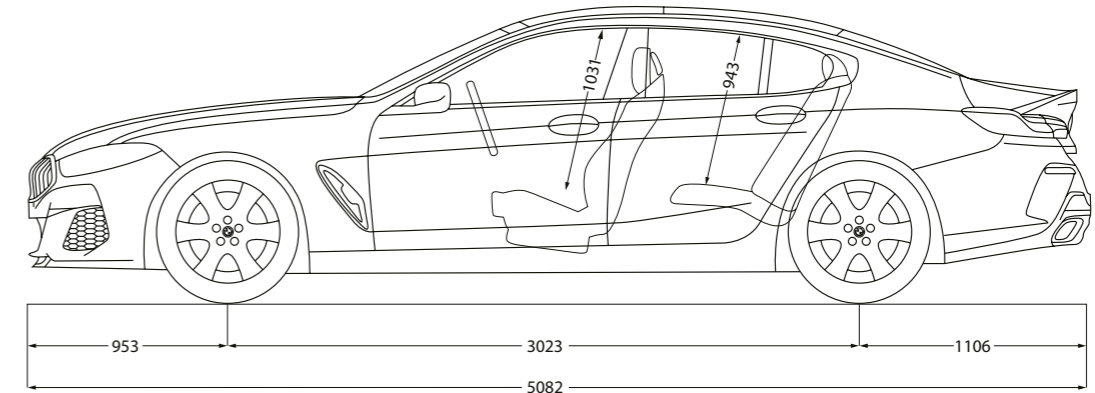

De afmetingen hebben betrekking op de BMW M850i xDrive, de afmetingen van de BMW 840i, 840i xDrive en 840d xDrive kunnen hiervan licht afwijken. Alle afmetingen in de technische tekeningen in millimeter.

De hier vermelde waarden voor rijprestaties, brandstof- en stroomverbruik en CO₂ emissie gelden voor uitvoeringen met standaardtransmissie.

¹ Fabriekspogave. De RDW gewichten liggen 100 kg lager. Ledig gewicht geldt voor modellen in standaarduitvoering. Optionele uitrustingen en accessoires kunnen dit gewicht verhogen en het laadvermogen en, bij invloed op de aerodynamica, de topsnelheid veranderen.

² De bij de benzinemotoren vermelde waarden voor vermogen, rijprestaties en brandstofverbruik gelden bij gebruik van een brandstofkwaliteit van RON 98. Gegevens over het brandstofverbruik hebben betrekking op gebruik met referentiebrandstof volgens VO (EU) 2007/715. De benzinemotoren zijn geschikt voor een brandstofkwaliteit van RON 91 en hoger, met een maximaal ethanolaandeel van 10% (E10). Het gebruik van een brandstofkwaliteit van RON 95 wordt aangeraden.

³ De hier vermelde waarden voor brandstofverbruik, stroomverbruik, actieradius en CO₂ emissie zijn vastgesteld op basis van de voorgeschreven meetprocedure VO (EU) 2007/715 in de versie die geldt voor typegoedkeuring van de auto. De waarden gelden voor modellen in standaarduitvoering. Optionele uitrustingen en de persoonlijke rijstijl kunnen deze waarden beïnvloeden. De waarden zijn vastgesteld op basis van de nieuwe WLTP testcyclus. Voor het berekenen van belastingen en andere voertuiggerelateerde heffingen die (ook) rekening houden met de CO₂ emissie kunnen andere dan de hier vermelde waarden gelden. Raadpleeg voor de meest actuele waarden de prijslijst of de BMW Configurator op [configure.bmw.nl/nl/configure/G16](https://www.bmw.nl/nl/configure/G16). In de BMW Configurator worden na het selecteren van model en gewenste uitrusting de daarbij behorende consumenten adviesprijs, de BPM, de CO₂ emissie en het energielabel getoond. Meer informatie over officiële brandstofverbruiks-, stroomverbruiks- en CO₂ emissiegegevens van nieuwe auto's vindt u overzichtelijk gerangschikt in het Brandstofverbruiksboekje, dat wordt uitgegeven door de RDW. Dit boekje kunt u downloaden van de RDW website www.rdw.nl. Stand: maart 2021.

⁴ Elektronisch begrensd.



In de teksten worden de Nederlandse uitvoeringen beschreven. De afgebeelde uitvoeringen bevatten voor een deel opties die niet tot de standaarduitrusting behoren. In andere lidstaten van de Europese Unie zijn, op grond van onder meer wettelijke bepalingen, afwijkingen mogelijk van de hier beschreven uitvoeringen en uitrustingen, in standaard- en/of optionele specificaties. Sommige uitvoeringen kunnen achteraf niet in dezelfde mate als andere uitvoeringen worden aangepast of worden voorzien van accessoires. Raadpleeg altijd uw BMW dealer of BMW Erkend Service Partner over de aangeboden uitvoeringsconfiguraties en de aanpassings- en uitbreidingsmogelijkheden daarvan. Wijzigingen in constructie en/of uitrusting en/of mogelijkheden, alsmede (druk)fouten, voorbehouden. Stand: maart 2021.

De beschikbaarheid van sommige uitrustingen en functies is afhankelijk van de gekozen motorvariant of optionele uitrustingen en kan verschillen per land. Gedetailleerde informatie over looptijden, standaarduitrusting en optionele uitrusting vindt u op www.bmw.nl, in de officiële prijslijst en bij uw BMW dealer.

Iedere BMW laat zich na zijn autoleven probleemloos en economisch hergebruiken. Meer informatie hierover vindt u op onze internetsite www.bmw.nl.

© BMW AG, München/Duitsland. Publicatie, geheel of gedeeltelijk, uitsluitend met schriftelijke toestemming van BMW AG, München.

4 11 008 009 65 1 2021 CB. Gedrukt in Duitsland 2021.

Het afgebeelde model:

BMW M850i xDrive Gran Coupé

BMW TwinPower Turbo 8-cilinder benzinemotor, 390 kW (530 pk), 20-inch lichtmetalen M wielen in Y-spaak styling 728 M Bicolor Cerium Grey met sportbanden en bredere achterbanden, carrosseriekleur BMW Individual Frozen Bluestone metallic, multifunctionele stoelen voor bestuurder en voorpassagier, bekleding in BMW Individual uitgebreide lederuitrusting Merino Elfenbeinweiß/Nachtblau, M interieurlijsten Aluminium Trace dunkel.

