



BMW maakt  
rijden geweldig



DE BMW i3  
EN BMW i3s.



## ONTDEK DE BMW i3 EN BMW i3s.



## MEER OVER DE BMW i3 EN BMW i3s.

**3 JAAR**  
BMW i GARANTIE

**NIEUW**



Voor meer informatie over de BMW i3 en BMW i3s kunt u ons uiteraard ook bezoeken op onze internetsite [www.bmw-i.nl](http://www.bmw-i.nl). Of raadpleeg uw BMW dealer, hij is u graag van dienst en arrangeert met plezier een proefrit voor u. Daarnaast is er de nieuwe BMW Brochures app. Download de app op uw smartphone of tablet en ontdek de BMW i3 en BMW i3s in al hun facetten.

## INNOVATIES EN TECHNIEK.



18 Aandrijving en rijdynamiek



22 Efficiëntie en actieradius



24 Bestuurdersassistentiesystemen en veiligheid



25 Connectiviteit en infotainment



26 Opladen en mobiliteitsdiensten



30 Materialen en afwerking

## UITRUSTINGSMOGELIJKHEDEN.



32 Carrosseriekleuren en wielen



34 Interieurdesigns



38 Uitrustings-highlights



40 Born Electric



42 Services en technische gegevens



DRIVE TO  
FEEL THE  
ENERGY.

## HOEVEEL ADRENALINE ZIT ER IN STROOM?

Rijplezier van de volgende generatie: de volledig elektrische aandrijving BMW eDrive geeft de BMW i3 en i3s een indrukwekkende acceleratie, direct voelbaar aan het enorme koppel vanuit stilstand. Een druk op het gaspedaal volstaat om in 7,3 [BMW i3s: 6,9] seconden van 0 naar 100 km/h te accelereren - zonder schakelen of onderbreking. In de BMW i3 en in de BMW i3s verovert u de wegen dus niet alleen op een bijzonder duurzame manier, maar ook nog eens buitengewoon dynamisch en wendbaar. Zodra u het gaspedaal loslaat, remt

de auto af en wordt bewegingsenergie teruggewonnen om de accu op te laden. Dit principe maakt zowel accelereren als remmen via het gaspedaal mogelijk. Het typerende one pedal feeling dat hierdoor ontstaat, zorgt voor een nog directere en intensievere rijbeleving.

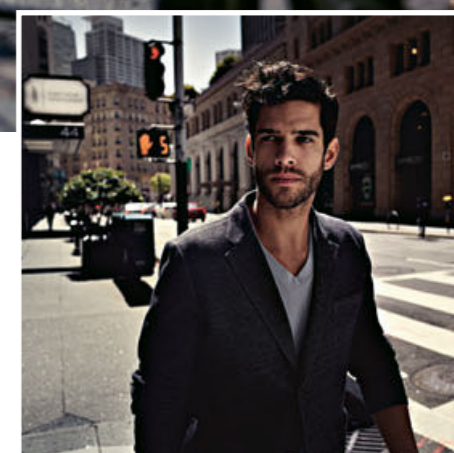

## HOE SLIM IS DE BMW i3?

Net zo slim als u – de BMW i3 en BMW i3s maken via een intelligente netwerkverbinding elke dag nog eenvoudiger. Zo kunt u bijvoorbeeld buiten de auto op uw smartwatch de actieradius aflezen. Tijdens het laden kunt u via uw smartphone de preconditioning starten en zo het interieur alvast op temperatuur brengen, zonder de accu te belasten. Onderweg weet uw BMW i navigatiesysteem<sup>1</sup> wat de actuele actieradius is, de meest efficiënte route en waar zich beschikbare laadstations bevinden.

<sup>1</sup> Uitrusting als optie leverbaar.



Sansome

BUSH

M LY 8002



## SPORTIVITEIT EN DUURZAAMHEID – HOE PAST DAT BIJ ELKAAR?

Uitstekend. Met de volledig elektrische aandrijving BMW eDrive verslaat u niet alleen sterker gemotoriseerde voertuigen bij het verkeerslicht, u bent bovendien emissieloos onderweg. In het interieur geniet u van exclusieve materialen uit duurzame of gerecyclede grondstoffen - wat niet alleen goed is voor het milieu maar ook in elke vezel het unieke karakter tot uitdrukking brengt. Ook ontwikkeling en productie volgen duurzame principes: zo wordt bijvoorbeeld tijdens de productie gebruik gemaakt van groene energie. Duurzaamheid en vooruitgang - als geen ander voelbaar in de BMW i3 en BMW i3s.



## IK HEB MIJN EIGEN KARAKTER – DE BMW i3 OOK?

Het design van de BMW i3 en BMW i3s onderscheidt zich van de massa. Het toont niet alleen individualiteit maar demonstreert bovendien op indrukwekkende wijze hoe sportief vooruitgang eruit ziet. De dynamische lijnvoering en rondom lopende Black Belt (motorkap, dak en achterzijde in hoogglans zwart) geven de auto snelheid, zelfs bij stilstand. Het inzittendencompartiment uit carbon, zonder B-stijl en met tegengesteld aan elkaar te openen portieren, toont het innovatieve karakter en zorgt voor een uniek ruimtegevoel. De BMW i3s presenteert zijn atletische persoonlijkheid nog prominenter: elementen die de breedte accentueren, zoals de gedetailleerde voor- en achterbumpers, zorgen voor een zelfbewuste en sportieve houding op de weg. Voor het interieur kunt u kiezen uit vier verschillende interieurdesigns om zo uw persoonlijke sfeer te creëren.





Instrument Cluster Display

Temp: +24.7°C

0 READY

078.0 km

ECO PRO+

182 km

Infotainment System Display

87.5 MHz 16:52

Mein Radio

7. Mai 2011

Kommunikation

Navigation

ConnectDrive

Mein Fahrzeug

0

Keine Mitfahrer

Center Console Controls

PREMIER

AUTO

MAX AC

ECO PRO+

20

## KAN IK OOK BIJ HET OPLADEN EEN STAP VOORUIT LOPEN?

Meer dan een stap: de auto wordt geleverd met een standaard laadkabel waarmee u uw BMW i3 of BMW i3s kunt opladen aan elk huishoudelijk stopcontact en openbaar laadstation. Mag het sneller en comfortabeler? Dan is de BMW i Wallbox de juiste keuze. De BMW installatieservice draagt zorg voor de montage, waarna een oplaadtijd mogelijk wordt van iets meer dan drie uur.<sup>1</sup>

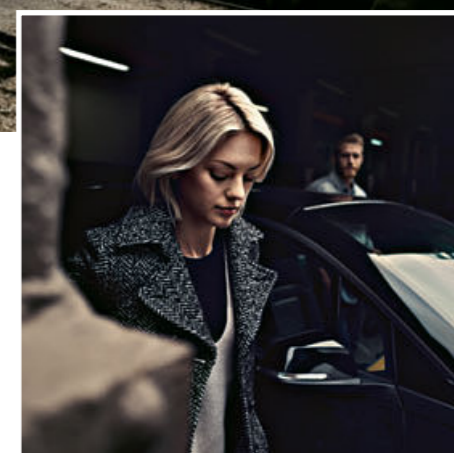

## NAAR KANTOOR. NAAR VRIENDEN. NAAR EEN SPORTACTIVITEIT. EN WEER TERUG. IS DE BMW i3 NET ZO FLEXIBEL ALS MIJN DAGELIJKSE LEVEN?

Waarheen u ook gaat – in de BMW i3 en BMW i3s bereikt u uw bestemming altijd met gemak. Aangezien de meeste mensen niet meer dan 50 km per dag rijden, bent u met de BMW i3 en de BMW i3s goed uitgerust en is de rit naar kantoor en terug geen probleem. Mocht u spontaan zin krijgen om verder weg wonende vrienden op te zoeken, dan heeft u met een actieradius<sup>2</sup> van zo'n 260 km in de praktijk veel speelruimte. Ook de zee en bergen zijn bereikbaar voor uw sportieve activiteiten. De mobiliteitservice ChargeNow biedt namelijk het grootste laadnetwerk ter wereld van openbare laadstations. Handig en altijd daar waar u het nodig heeft.

<sup>1</sup> Afhankelijk van de lokale stroominfrastructuur en de gekozen extra-uitrustingen.

<sup>2</sup> De actieradius is afhankelijk van uiteenlopende factoren, zoals de individuele rijstijl, routecondities, buitentemperatuur en gebruik van airconditioning en voorverwarming-/verkoeling (preconditioning-functie).







## ELEKTRISCHE DYNAMIEK, IN TWEE UITVOERINGEN.

In de BMW i3 en de BMW i3s is alles op uitmuntende rijdynamiek en wendbaarheid georiënteerd. Dat begint al bij de speciaal op de eisen van elektromobiliteit toegespitste LifeDrive-voertuigarchitectuur en gaat verder met de innovatieve BMW eDrive aandrijftechnologie en de precieze, wendbare stuurinrichting. Het resultaat: een uniek rijgevoel dat u de dynamiek van elektrisch rijden in de BMW i3 en BMW i3s fascinerend en direct laat beleven.

### AANDRIJVING VOOR EFFICIËNTE DYNAMIEK: BMW eDRIVE.

De elektrische aandrijving **BMW eDrive** is door BMW zelf ontwikkeld. Met een vermogen van 125 kW (170 pk) en een maximum koppel van 250 Nm in de BMW i3 en 135 kW (184 pk) en een koppel van 270 Nm in de BMW i3s leveren beide modellen een onvergelijkbare dynamiek. Maar wat betekent dit in de praktijk? Vanuit stilstand is direct het volledige koppel beschikbaar. Ook tijdens het rijden brengen de BMW i3 en de BMW i3s hun volledige vermogen zonder vertraging op de weg. Daaraan draagt ook de 1-traps transmissie bij, die schakelen overbodig maakt. En omdat u in de BMW i3 en BMW i3s vrijwel geruisloos onderweg bent, geniet u volkomen ontspannen van het nieuwe rijplezier.<sup>1</sup>

### GERICHT OP MAXIMALE EFFICIËNTIE EN DYNAMIEK: DE RIJMODI.

De actieradius<sup>2</sup> van de BMW i3 en BMW i3s bedraagt in de praktijk zo'n 260 km in de standaardinstelling COMFORT<sup>3</sup>, maar u kunt deze zelf vergroten. Wanneer u de bijzonder efficiënte rijmodi ECO PRO of ECO PRO+ kiest, groeit de actieradius.

### 135 kW (184 pk)

zorgt in de BMW i3s<sup>3</sup> met een gewicht van slechts 1.365 kg<sup>4</sup> voor een verbluffende rijdynamiek.

### “WELKE VOORDELEN BIEDT EEN ELEKTROMOTOR?”

### 6,9 s

tikken weg terwijl u in de BMW i3s van 0 naar 100 km/h accelereert.<sup>5</sup>

### 14,0 kWh/100 km

Stroomverbruik.<sup>6</sup>

### SPORTONDERSTEL BMW i3s.

Het **sportonderstel** verhoogt de dynamiek en wendbaarheid van de BMW i3s. De uitrusting omvat stuggere veren en schokdempers, evenals een stabilisator op de vooras. Bovendien is de auto met het sportonderstel tien millimeter verlaagd.

### SPORT STEERING BMW i3s.

De **Sport Steering** van de BMW i3s met aangepaste stuurkarakteristiek geeft een sportief straffer stuurgevoel. De auto laat zich nog doelgerichter sturen en dat zorgt met name op bochtige trajecten en in de stad voor nog meer rijplezier.

<sup>1</sup> Meer informatie over actieradius en stroomverbruik vindt u in de technische gegevens achterin deze brochure en in de officiële prijslijst van de BMW i3 en i3s.

<sup>2</sup> De actieradius is afhankelijk van uiteenlopende factoren, zoals de individuele rijstijl, routecondities, buitentemperatuur en gebruik van airconditioning en voorverwarming/-verkoeling (preconditioning-functie).

<sup>3</sup> Maximaal vermogen BMW i3: 125 kW (170 pk).

<sup>4</sup> EU-leeggewicht voor de BMW i3: 1.345 kg. Fabrieksopgave. De RDW-gewichten liggen 100 kg lager. Ledig gewicht geldt voor modellen in standaarduitvoering. Bij het leeggewicht werd rekening gehouden met 75 kg voor de bestuurder. Extra-uitrustingen en accessoires kunnen dit gewicht verhogen, het laadvermogen en, bij invloed op de aerodynamica, de topsnelheid veranderen.

<sup>5</sup> Acceleratie BMW i3: 7,3 s

<sup>6</sup> Stroomverbruik BMW i3: 13,1 kWh/100 km.

# LICHTER, RUIMER, VEILIGER.

Om het nieuwe tijdperk van elektrische mobiliteit duurzaam vorm te kunnen geven moest de totale auto opnieuw worden uitgevonden. Een van de grootste uitdagingen daarbij was het compenseren van het gewicht van de hoogvoltage lithium-ion-accu. Daarom verdeelde BMW de architectuur van de i3 in twee onafhankelijke eenheden: in de onderste Drive-module van aluminium zijn de onderstel- en aandrijfcomponenten en de accu ondergebracht. Daardoor is de Life-module daarboven volledig beschikbaar als bruikbare leefruimte. Daarbij is BMW er voor het eerst in geslaagd om deze passagiersruimte standaard uit extreem licht en robuust carbon te vervaardigen. Dit verlaagt het gewicht en het zwaartepunt van de BMW i3 en BMW i3s, terwijl de veiligheid en wendbaarheid zijn toegenomen.



## “HOE VERBETERT DE LIFE DRIVE ARCHITECTUUR DE RIJEIGENSCHAPPEN?”

### 1.365 KG

weegt de BMW i3s volgens RDW.<sup>2</sup> Daarmee is hij aanzienlijk lichter dan vergelijkbare elektrische auto's.

### 50 %

lichter dan staal: het uiterst stabiele carbon.

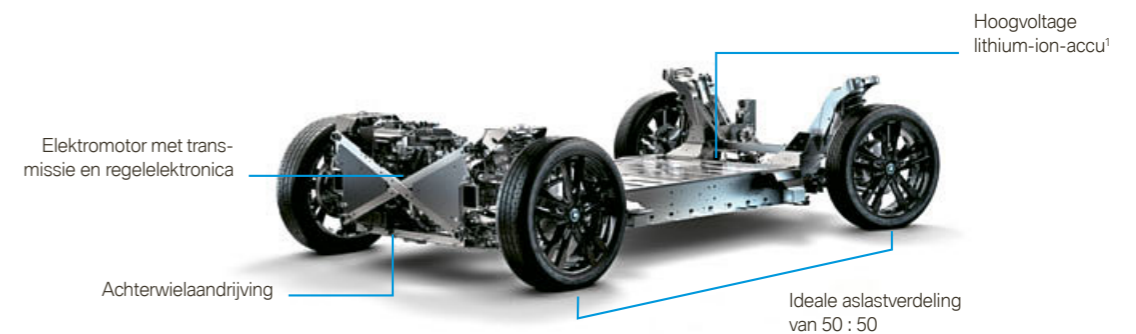

### DE LIFE-MODULE: VEILIG EN ONGEKEND RUIMTELIJK.

De **Life-module** is volledig beschikbaar als bruikbare leefruimte. Bestuurder en voorpassagier worden niet door een middentunnel gescheiden. Tussen de tegengesteld aan elkaar te openen voor- en achterportieren bevindt zich geen B-stijl. Zo geniet u van een echte loftsfeer, die uniek is in deze klasse. Dit was mogelijk omdat de passagiersruimte is gemaakt van ultrasterk carbon. Daardoor daalt het EU-gewicht van de BMW i3 tot 1.345 kg en van de BMW i3s tot 1.365 kg, wat hem een ongeëvenaarde wendbaarheid verleent en de actieradius positief beïnvloedt<sup>2</sup>. Tegelijkertijd biedt de robuuste carbonconstructie een uitmuntende veiligheid, die zich in talloze tests optimaal heeft bewezen.

### DE DRIVE-MODULE: LAAG ZWAARTEPUNT, HOGE VEILIGHEID.

De **Drive-module** is gemaakt van licht aluminium en herbergt alle voor het rijden relevante onderdelen. Aan de achterzijde zijn bijvoorbeeld de elektromotor en de transmissie geplaatst. De hoogvoltage lithium-ion-accu is gevat in een robuuste behuizing van aluminium en is absoluut veilig gemonteerd in de bodem. Op deze plek wordt de accu optimaal beschermd bij een ongeval. Daarnaast zorgt de accu op deze plek voor een laag zwaartepunt en dat komt de wendbaarheid ten goede. Op de accu geven wij overigens een garantie van 8 jaar of 100.000 km.<sup>1</sup>

<sup>1</sup> De hoogvoltage lithium-ion-accu van BMW onderscheidt zich door de lange levensduur. Tijdens de eerste 100.000 km en maximaal 8 jaar worden verborgen gebreken aan de lithium-ion-accu van uw BMW i model kosteloos verholpen door uw BMW i dealer. Raadpleeg het BMW i Battery Certificate voor meer informatie.

<sup>2</sup> EU-leeggewicht voor de BMW i3: 1.345 kg. Fabrieksopgave. De RDW-gewichten liggen 100 kg lager. Ledig gewicht geldt voor modellen in standaarduitvoering. Bij het leeggewicht werd rekening gehouden met 75 kg voor de bestuurder. Extra-uitrustingen en accessoires kunnen dit gewicht verhogen, het laadvermogen en, bij invloed op de aerodynamica, de topsnelheid veranderen.

### GEOPTIMALISEERDE EFFICIËNTIE. HET INTELLIGENTE ENERGIEMANAGEMENT.

Het samenspel van vele technologieën in de BMW i3 en BMW i3s zorgt als **intelligent energiemanagement** voor optimale benutting van de energieprestatie en zodoende voor een maximale actieradius.

### ZET LUCHT OM IN ACTIERADIUS: DE WARMTEPOMP.

Elektrische auto's moeten elektrisch worden verwarmd. Ze beschikken immers niet over een verbrandingsmotor waarvan de warmte voor de verwarming zorgt. Dit kan gevolgen hebben voor de actieradius. Daarom hebben we met name voor de winter een geavanceerd **warmtepompsysteem** ontwikkeld. De als optie verkrijgbare warmtepomp functioneert volautomatisch en ondersteunt de efficiency van de interieurverwarming. Dit vermindert het energieverbruik terwijl het verwarmingscomfort gelijk blijft en zorgt zo voor een hogere actieradius bij koude buitentemperaturen.

### ALTIJD VERTREKKEN MET DE OPTIMALE TEMPERATUUR.

Ook voor de hoogvoltage lithium-ion-accu van de BMW i3 en de BMW i3s bestaat zoiets als een behaaglijk klimaat: dit ligt rond 20 graden Celsius. Bij deze temperatuur zijn het rendement en het rijbereik op hun hoogst. Bij lage of hoge buitentemperaturen raden we daarom aan voor vertrek de **optimale bedrijfstemperatuur** in te stellen met de BMW Connected App. Dat heeft een aangenaam neveneffect: ook het interieur kan met de app vooraf op de juiste temperatuur worden gebracht. Vooral in de winter worden zo het rijcomfort en de actieradius verbeterd<sup>1,2</sup>.

### EERLIJKHEID DUURT HET LANGST. DE DYNAMISCHE ACTIERADIUSWEERGAVE.

In de BMW i3 en BMW i3s informeert de **actieradiusweergave** u altijd uitermate nauwkeurig over het resterende bereik. Klinkt eenvoudig, maar vraagt om een complex programma dat in staat is een veelheid aan invloeden te analyseren: data over rijstijl, topografie, temperatuur, rijmodus, routeplanning, evenals airco en verwarming moeten binnen enkele seconden geëvalueerd worden. Het resultaat: een dynamische **actieradiusweergave** die niet alleen bijzonder accuraat is, maar ook de invloed van rijstijl en milieufactoren transparant maakt.



## MAXIMAAL RIJPLEZIER. MAXIMALE EFFICIËNTIE.

In de BMW i3 en in de BMW i3s combineert het door BMW zelf ontwikkelde elektrische aandrijfconcept BMW eDrive optimaal rijplezier met maximale efficiëntie: de innovatieve elektromotor zet de energie van de lithium-ion hoogvoltage-accu om in een meeslepend dynamisch rijgevoel. Tegelijkertijd garandeert het intelligente energiemanagement dat op elk moment de best mogelijke prestaties beschikbaar zijn - zoals het terugwinnen van energie op het moment dat de voet van het gaspedaal wordt gehaald. Het resultaat: maximaal rijplezier, dat van elke rit een belevenis maakt.

<sup>1</sup> Voorwaarde voor gebruik is de uitrusting ConnectedDrive Services in combinatie met een geschikte smartphone. De functie-omvang is afhankelijk van de op de smartphone geïnstalleerde apps.

<sup>2</sup> De actieve accukoeling is standaard aanwezig, de accuverwarming alleen in combinatie met de extra-uitrusting stoelverwarming.



## ZO COMFORTABEL KAN VEILIGHEID ZIJN.

Ook in de BMW i3 en BMW i3s krijgt maximale persoonlijke veiligheid de hoogste prioriteit. Constructieve maatregelen zoals een inzittendencompartiment uit zeer sterk carbon voor meer stijfheid of LED-koplampen met LED-dim- en LED-grootlicht of optioneel zelfs adaptieve LED-koplampen<sup>1</sup> voor ideaal zicht dragen hieraan bij. Een veelvoud aan innovatieve bestuurdersassistentiesystemen in de BMW i3 en BMW i3s maken niet alleen het rijden, maar ook het parkeren tot een bijzonder zorgeloos plezier.



De uitrusting **Driving Assistant Plus**<sup>1</sup> zorgt voor aanzienlijk meer veiligheid en comfort. Het pakket omvat de Collision & Pedestrian Warning met City-remfunctie, de Speed Limit Info<sup>4</sup>, de met camera werkende Active Cruise Control inclusief Stop & Go-functie evenals de Traffic Jam Assistant.



Met het **parkeerassistentiepakket**<sup>1,2</sup> wordt inparkeren kinderspel. Het systeem combineert de Parking Assistant met **Park Distance Control (PDC)** en een achteruitrijcamera, die u comfortabel ondersteunen. Op verzoek verzorgt het systeem de totale parkeer manoeuvre zelfs volledig automatisch.

## i VAN INTELLIGENT VERBONDEN.

Dankzij BMW Connected<sup>3</sup> begint uw intelligente routeplanning, indien gewenst, ontspannen thuis. U kunt uw Live-rijstatus delen met vrienden en zakenpartners en via BMW Connected Onboard alle voor uw mobiliteit relevante informatie in de gaten houden. Het navigatiesysteem Professional met nieuwe user interface brengt u betrouwbaar van deur naar deur. Bovendien helpt On-Street Parking Information<sup>1,5,6</sup> u bij de zoektocht naar een parkeerplaats. Andere functies, zoals Real Time Traffic Information<sup>1,6</sup> houden u continu op de hoogte zodat u altijd ontspannen op uw bestemming aankomt. Via Remote Services kunt u sommige functies zelfs op afstand bedienen en bijvoorbeeld de actuele laadstatus op uw smartphone bekijken.

### BMW i CONNECTED DRIVE DIENSTEN VOOR NAVIGATIE.

De **BMW i ConnectedDrive diensten** voor navigatie<sup>6</sup> bieden u alle informatie die elektrisch rijden eenvoudiger en comfortabeler maakt. Centraal staan daarbij de dynamische actieradiuskaart en de actieradiusassistent. De functie ECO ROUTE berekent de meest efficiënte route en vermeldt laadstations onderweg.

### BMW ConnectedDrive Uw intelligente netwerk onderweg.



<sup>1</sup> Uitrusting als optie leverbaar.

<sup>2</sup> Alleen verkrijgbaar voor BMW i3.

<sup>3</sup> Voorwaarde voor gebruik is de uitrusting ConnectedDrive Services in combinatie met een geschikte smartphone. De functie-omvang is afhankelijk van de op de smartphone geïnstalleerde apps.

<sup>4</sup> De Speed Limit Info is uitsluitend leverbaar in combinatie met een BMW navigatiesysteem.

<sup>5</sup> On-Street Parking Information is uitsluitend beschikbaar in bepaalde landen en voor bepaalde modellen. Uitsluitend leverbaar in combinatie met Real Time Traffic Information.

<sup>6</sup> Voorwaarde voor gebruik zijn de uitrustingen ConnectedDrive Services en een BMW navigatiesysteem.

## VOLLE LADING FLEXIBILITEIT.

De BMW i3 en BMW i3s bieden de beste voorwaarden voor iedereen die een flexibel en mobiel leven wil leiden: thuis of onderweg – met 360° ELECTRIC vindt u overal mogelijkheden om uw BMW i3 of BMW i3s eenvoudig en snel op te laden. De uitgebreide mobiliteitsdiensten van BMW i en de continu groeiende infrastructuur van laadstations zorgen ervoor dat u nog flexibeler kunt genieten van een perfecte reis.



## THUIS OPLADEN.

Altijd geopend: uw laadstation thuis. Elektrisch rijplezier begint al bij het opladen aan uw eigen laadstation thuis. Want met een **BMW i Wallbox** wordt opladen een duurzame ervaring. Alle BMW i Wallboxen ondersteunen snel laden, zodat ze afhankelijk van de stroomvoorziening en het gekozen laadpakket uw BMW i3 of BMW i3s in iets meer dan 3 uur tot 80% kunnen opladen.<sup>1</sup> Door de unieke laadmogelijkheid van de BMW i3 is het mogelijk om 3 fasen te laden. Hiermee kunt u, als u thuiskomt van werk, tijdens het avondeten volladen en daarna weer met een volle accu onderweg. Indien gewenst wordt de installatie van uw thuislaadstation verzorgd door onze installatieservice, die de BMW i Wallbox voor u monteert en in gebruik stelt.

### BMW i WALLBOX BASIC.

Om de BMW i3 en BMW i3s thuis comfortabel op te laden zijn twee versies van de BMW i Wallbox beschikbaar. Ze bieden bij 3-fasige wisselstroom een laadcapaciteit tot 11kW en kunnen hierdoor de hoogvoltage lithium-ion-accu van de BMW i3 en BMW i3s in iets meer dan 3 uur tot 80% opladen.<sup>1</sup> De BMW i Wallbox modellen zijn thuis probleemloos te koppelen aan het privéstroomnet. De gewenste installatie wordt verzorgd door de BMW installatiepartner, die de BMW i Wallbox voor u monteert en in gebruik stelt.

### BMW i WALLBOX PLUS.

De BMW i Wallbox Plus combineert alle technische mogelijkheden van de nieuwe generatie BMW i laadproducten. De Wallbox Plus wordt via een LAN kabel gekoppeld aan uw internet. Hierdoor krijgt u via de bijbehorende iV App toegang tot uw Wallbox. In de iV App kunt u laden starten, stoppen, laadsnelheid wijzigen en laadtransacties downloaden.



<sup>1</sup> Afhankelijk van de lokale stroominfrastructuur en de gekozen extra-uitrustingen.

## ONDERWEG OPLADEN.

Elektrisch rijplezier neemt toe met het netwerk van openbare laadstations. Er zijn vele redenen om er met uw BMW i3 of BMW i3s op uit te trekken – en nog meer gelegenheden om onderweg op te laden. Hierbij profiteert u van de gestaag groeiende infrastructuur voor elektrische mobiliteit. Dankzij intuïtieve bediening en de mobiliteitservice ChargeNow als onderdeel van 360° ELECTRIC wordt het opladen aan

openbare laadstations kinderspel. Want ChargeNow voegt de laadstations van verschillende aanbieders samen tot één groot netwerk. Zo vindt u sneller en comfortabeler een mogelijkheid om onderweg uw BMW i3 of BMW i3s op te laden. Alle beschikbare laadstations worden weergegeven in het navigatiesysteem, op de smartphone via de ChargeNow en BMW Connected App en via [www.chargenow.com](http://www.chargenow.com).



### BMW DIGITAL CHARGING SERVICE.

Met de gekoppelde oplaadservice BMW **Digital Charging Service** in het kader van ConnectedDrive, kunnen elektrische BMW voertuigen comfortabel laden tegen voordelige stroomtarieven. Gebruikt u meerdere laadstations? Dan kunt u via BMW Digital Charging Service inzicht krijgen in uw laadtransacties en kosten bij verschillende laadstations. Met deze inzichten kunt u uw laadgedrag aanpassen<sup>1</sup>.



### BMW LAADKABEL.

Met het **laadsnoer** kan de hoogvoltage-accu van de BMW worden opgeladen aan een gangbaar huishoudelijk stopcontact. Wanneer het vijf meter lange snoer niet in gebruik is wordt het schoon opgeborgen in de Cable Box onder de voorklep en is zo ook onderweg binnen handbereik.



## BMW i MOBILITEITSDIENSTEN.

Onze wereld verandert. Net als de verwachtingen voor stedelijke mobiliteit. De BMW i mobiliteitsdiensten bieden daarvoor de ideale services – eenvoudig, intuïtief en comfortabel, perfect

aangepast aan elke behoefte. Het doel: uw mobiele leven eenvoudiger en plezieriger maken.

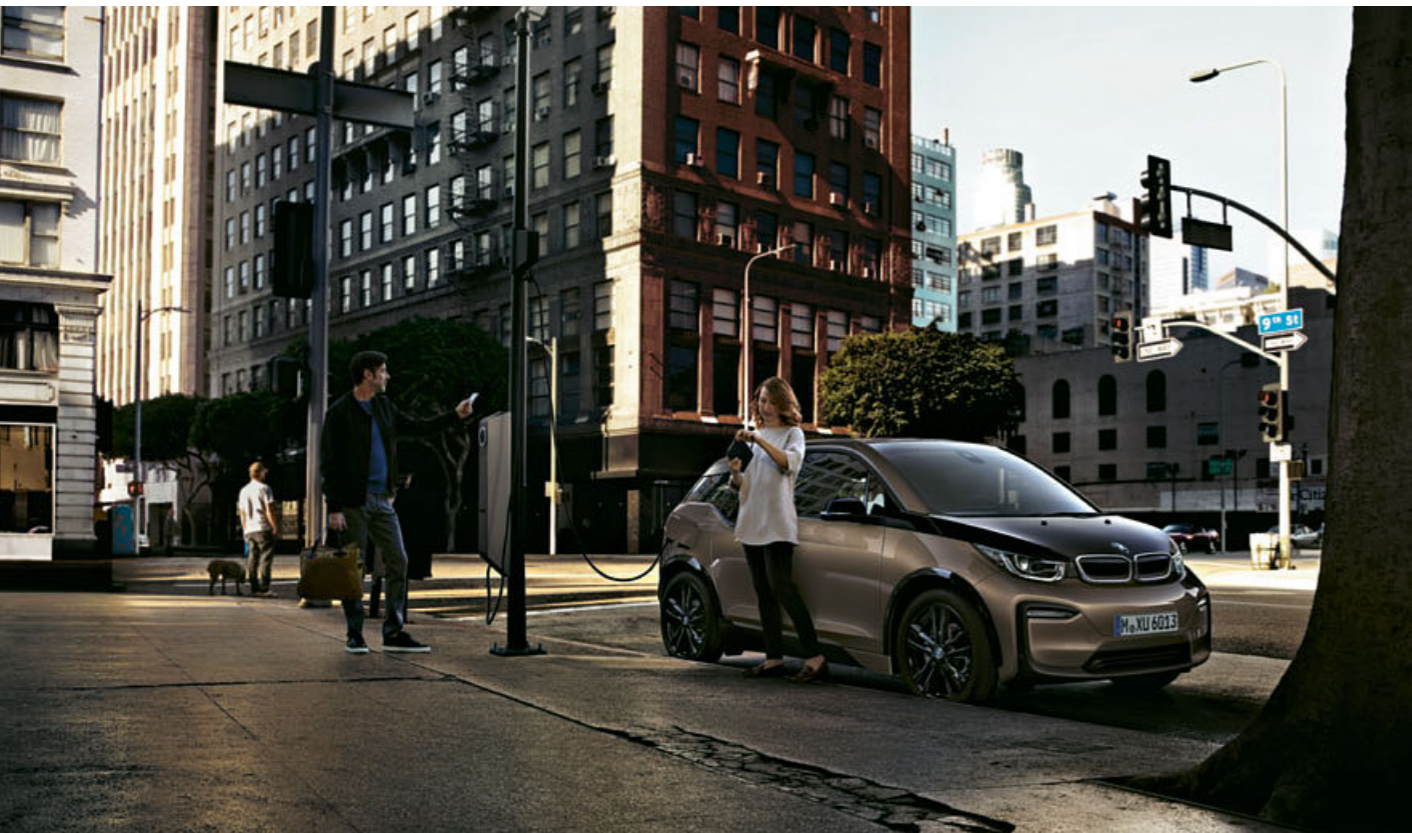

### BMW i VENTURES.

**BMW i Ventures** investeert in toekomstgerichte technologieën in de autowereld en in innovatieve oplossingen die op de mobiliteitsbehoeften van stadsbewoners gericht zijn. Wij ondersteunen start-ups met veel potentieel, om de koers voor de wereldwijde mobiliteit van de toekomst uit te zetten.



**DriveNow** is de flexibele car sharing service van BMW Group. Drive Now is beschikbaar in steeds meer landen, inmiddels al in 8 Europese landen.<sup>2</sup>



**ParkNow** is de innovatieve digitale parkeerservice van BMW Group. ParkNow maakt het mogelijk per app zonder ticket of contant geld te parkeren langs de openbare weg of in de parkeergarage. Deze dienst is in Nederland mogelijk via ParkMobile.



**ChargeNow** van Digital Charging Solutions GmbH, een volledige dochteronderneming van BMW, biedt uitgebreide services om uw auto op te laden in het wereldwijd grootste netwerk van openbare laadstations.

<sup>1</sup> Meetgegevens worden berekend op basis van calculatie in de auto en kan tot 10% afwijken van de praktijk.  
<sup>2</sup> Beschikbaarheid in Nederland nog niet bekend.

**01 30% KENAF.**

Dankzij de grootschalige toepassing van Kenaf lukt het ons om op aardolie gebaseerde kunststoffen te vervangen en het gewicht van de BMW i3 en BMW i3s te verlagen. De Kenaf-vezel is namelijk tot wel 30% lichter dan conventioneel materiaal. Het maakt het duurzame totaalconcept van de BMW i3 en BMW i3s op authentieke wijze zichtbaar. Het extreem lichte materiaal wordt gewonnen uit een malveceenplant die tijdens zijn groei meer CO<sub>2</sub> in zuurstof omzet dan gemiddeld.

**02 34% PET**

Upcycling in plaats van recycling – de duurzame bekledingsstof in het interieur van de BMW i3 en BMW i3s bestaat voor vrijwel 100% uit gerecycleerd polyester, dat voor 34% afkomstig is van PET-flessen: uit PET-granulaat worden door het te branden en de toevoeging van pigment eerst de vezels, dan het garen en ten slotte de bruikbare stof gefabriceerd. De hierdoor ontstane bekleding voelt en ziet er niet alleen aangenaam uit, maar onderscheidt zich ook door haar lange houdbaarheid.

**03 90% EUCALYPTUSHOUT.**

Eucalyptus is van nature vochtbestendig, zodat het oppervlak ongeveer 90% minder hoeft te worden bewerkt dan bij andere houtsoorten. Omdat bij de bewerking geen chemicaliën te pas komen, blijft het zijdezachte gevoel en het natuurlijke poriënbeeld behouden. De snel groeiende eucalyptusboom is met een hoogte van 60 m ideaal geschikt voor duurzame houtwinning. Al het hout is afkomstig van plantages met FSC-certificaat, dat garant staat voor een duurzame bosbouw.

## DUURZAME MATERIELEN VOOR EEN UNIEK GOED GEVOEL.

De in de BMW i3 en BMW i3s verwerkte materialen vormen niet alleen een beleving voor de zintuigen. Ze bestaan voor een groot deel ook uit gerecyclede of duurzame grondstoffen zoals eucalyptushout en geven hiermee uitdrukking aan een duurzame levenswijze. Zelfs het gebruikte carbon wordt door inzet van regeneratieve energie op een bijzonder milieuvriendelijke manier geproduceerd. Want in de BMW i3 en BMW i3s is duurzaamheid een voelbare beleving, wat geldt voor het hele productieproces.

**ONTWIKKELING.**

Het totale voertuigconcept is vanuit de basis ontwikkeld voor elektromobiliteit. Innovatieve aerodynamiek reduceert de luchtweerstand en daarmee het energieverbruik. Duurzame en gerecyclede materialen ontzien het milieu en vervangen traditionele materialen zoals kunststof.

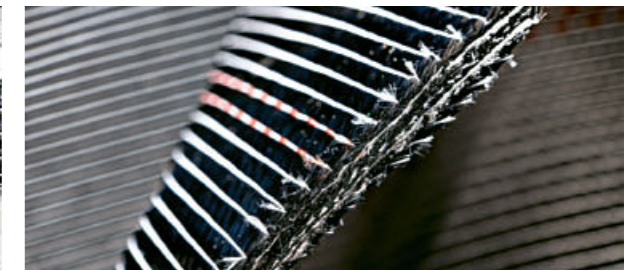
**RECYCLING.**

De BMW i3 en BMW i3s zijn tot 95% recyclebaar. De accumodules kunnen bijvoorbeeld hergebruikt worden als opslag voor zonnepanelen. Snijafval van carbonvezels wordt in delen opnieuw in het productieproces gebracht.

**PRODUCTIE.**

De carbonvezels worden voor 100% met waterkracht gefabriceerd. In Leipzig produceren wij de BMW i3 en BMW i3s voor 100% met windenergie. In vergelijking met het lage verbruik van andere BMW modellen wordt de energiebehoefte voor de productie nogmaals gehalveerd.

**GEbruik.**

Tijdens het rijden worden geen schadelijke stoffen uitgestoten. Dit verbetert de luchtkwaliteit in steden. In de BMW i3 en BMW i3s rijdt u vrijwel geruis- en geurloos. Wanneer u groene stroom tankt of uw stroom uit eigen zonnepanelen gebruikt, bent u helemaal emissievrij onderweg. De ECO PRO modus vergroot de actieradius en verlaagt het stroomverbruik.

# INSPIREREND OVER DE HELE LIJN.

De zes **carrosseriekleuren** van de BMW i3 en BMW i3s hebben één ding gemeen: hun expressiviteit. Het kleurenpalet van de twee uni- en vier metaalkleuren varieert van subtiel tot expressief en is te combineren met elk interieurdesign. De accenten op de zijskirts en nierengrille zijn, afhankelijk van de gekozen kleur en interieurdesign, uitgevoerd in BMW i Blau of Frozen Grey metallic. Het contrast tussen de Black Belt en de carrosseriekleur zorgt voor een tweekleurige, zeer progressieve uitstraling, waardoor de auto er zeer dynamisch uitziet.

De **lichtmetalen wielen** van de BMW i3 en BMW i3s zijn bijzonder smal uitgevoerd om de lucht- en rolweerstand zoveel mogelijk te reduceren. De grote wiel- en banddiameter van 19 of 20 inch benadrukt het sportieve en lichtvoetige karakter van de auto en draagt bij aan een optimaal wegcontact. Om stroomlijn verstorende luchtvervelingen te voorkomen en daarmee de actieradius te vergroten, zijn de wielen zo gesloten mogelijk uitgevoerd. Voor een elegante en sportieve look beschikken de als extra-uitrusting leverbare lichtmetalen wielen over zowel hoogglans zwart gelakte als blank gepolijste delen.



**Metallic C32 Melbourne Rot**  
met accent in Frozen Grey metallic<sup>1</sup>



**Metallic C2V Mineralgrau**  
met accent in BMW i Blau<sup>1</sup>



**Metallic C1W Imperialblau**  
met accent in Frozen Grey metallic<sup>1</sup>



**Metallic C3P Jucarobeige**  
met accent in Frozen Grey metallic<sup>1</sup>

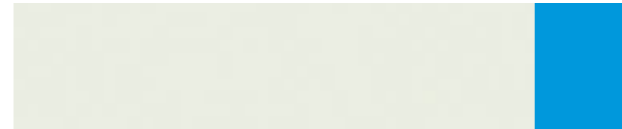

**Uni B85 Capparissweiss**  
met accent in BMW i Blau<sup>2,4</sup>

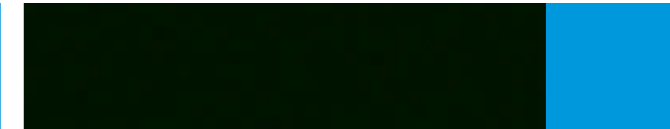

**Uni C2W Fluid Black**  
met accent in BMW i Blau<sup>1</sup>

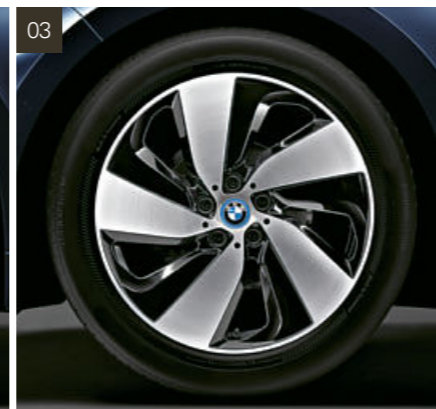
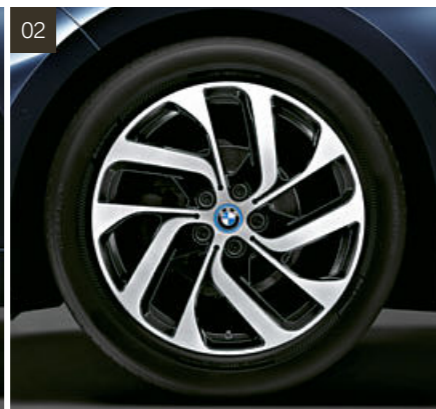
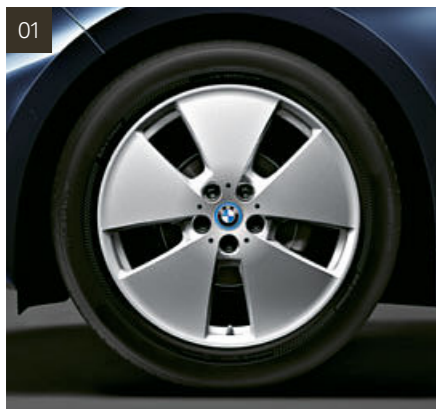

**[01]** 19 inch lichtmetalen BMW i wielen in sterspaak styling 427, BMW EfficientDynamics<sup>2</sup> **[02]** 19 inch lichtmetalen BMW i wielen in turbine styling 428 met bredere achterbanden<sup>3</sup> **[03]** 19 inch lichtmetalen BMW i wielen in turbine styling 429 met bredere achterbanden<sup>3</sup>

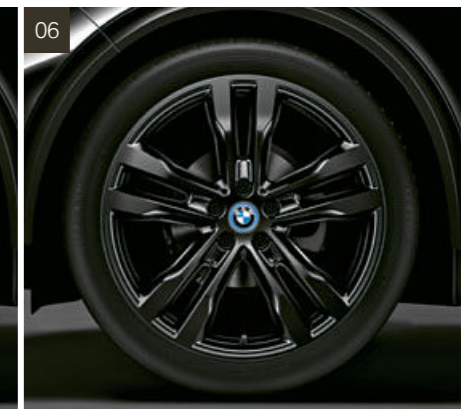
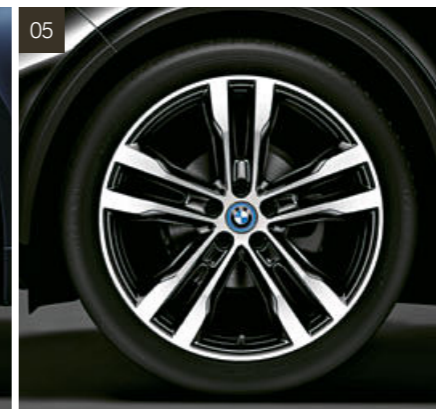
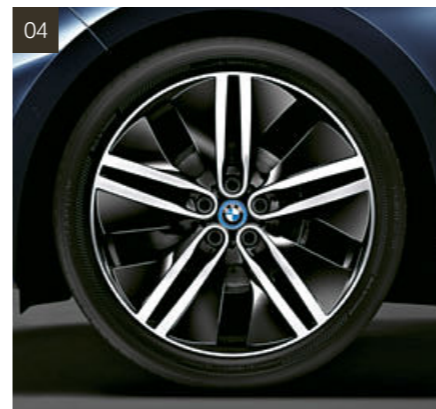

**[04]** 20 inch lichtmetalen BMW i wielen in dubbelspaak styling 430 met bredere achterbanden<sup>3,6</sup> **[05]** 20 inch lichtmetalen wielen in dubbelspaak styling 431 met bredere achterbanden<sup>4,6</sup> **[06]** 20 inch lichtmetalen wielen in dubbelspaak styling 431 Jetblack met bredere achterbanden<sup>5,7</sup>

<sup>1</sup> Uitrusting als optie leverbaar.  
<sup>2</sup> Standaard voor BMW i3.  
<sup>3</sup> Optioneel leverbaar voor BMW i3.  
<sup>4</sup> Standaard voor BMW i3s.

<sup>5</sup> Optioneel leverbaar voor BMW i3s.  
<sup>6</sup> Optioneel leverbaar voor BMW i3 met Sportpakket.  
<sup>7</sup> Standaard voor BMW i3 met Sportpakket.

# AUTHENTIEK EN HOOGWAARDIG: INTERIEURDESIGN ATELIER.

Interieurdesign Atelier kenmerkt zich door een rustgevend contrast tussen donkere interieurbekleding, grijze stofcombinatie en enkele blauwe accenten. De bekleding bij instrumentencluster en portieren is gemaakt van de malveplant Kenaf. Dit innovatieve materiaal komt in de basisversie bijzonder goed tot zijn recht. Behalve het lage gewicht bezit het een licht gemêleerd oppervlak met de natuurlijke optiek van vilt. Het blauw van de stoelwangen en het lederen stuur met blauwe

accentring symboliseren net zoals het in blauw geaccentueerde BMW logo het innovatieve karakter van alle BMW i modellen. Het matgrijze oppervlak van het zacht glooiende dashboard onderstreept het tot de essentie teruggebrachte karakter van de basisuitrusting van de BMW i3 en BMW i3s. Net zoals bij alle BMW i3 modellen verenigt het vorm en functie. Behalve het bieden van glooiende sensualiteit dient het ook als legvlak en als klep voor het handschoenenkastje.



**[01]** BMW i interieurdesign Atelier: met leder bekleed stuur met accent in BMW i Blau, dashboard in zwart. **[02]** Interieurlijsten in Andesitsilber matt. **[03]** Stoelen met bekleding in stofcombinatie Neutronic Aragazgrau met contraststiksel in BMW i Blau.



Perfect afgestemd op het interieurdesign: de zes expressieve lakkleuren voor de BMW i3 en BMW i3s. Meer informatie vindt u op pagina 32 | 33.

<sup>1</sup> Uitrusting als optie leverbaar.  
<sup>2</sup> Door de Forest Stewardship Council® (FSC®) gecertificeerd als verantwoord.  
<sup>3</sup> Edelhoutuitvoering Eukalyptus matt en Eiche dunkel matt optioneel leverbaar.

Afbeeldingen tonen standaard- en extra-uitrusting alsmede accessoires. Zie voor de volledige standaard- en extra-uitrusting de officiële prijslijst.

# STIJLVOL EN LICHT: INTERIEURDESIGN LOFT.

Het interieurdesign Loft komt door zijn stoelen met stof/sensatec-combinatie Electronic Carumgrau met accent in Braun puristisch en hoogwaardig voor de dag. De lichte grijs tint komt terug in delen van het dashboard en de zijbekleding. Tegelijkertijd versterkt het lichte grijs het heldere en gereduceerde loftkarakter van de BMW i3 en de BMW i3s, terwijl de interieurlijsten in Electronic Braun moderne

accenten leggen en de slankheid en lichtgewicht constructie van het nieuw ontworpen interieur accentueren. De moderne stofcombinatie voor stoelen en achterbank bestaat, net zoals hoogwaardige functionele bekleding, uit gerecycled kunststof. Dit maakt een aangenaam comfort mogelijk dankzij de klimatiserende eigenschappen.



**[01]** BMW i interieurdesign Loft<sup>1</sup>: met leder bekleed stuur met accent in BMW i Blau, dashboard in Carumgrau. **[02]** Stoelen met bekleding in stof/sensatec-combinatie Electronic Carumgrau met accent in Electronic Braun. **[03]** Interieurlijsten in Electronic Braun.



Perfect afgestemd op het interieurdesign: de zes expressieve lakkleuren voor de BMW i3 en BMW i3s. Meer informatie vindt u op pagina 32 | 33.

## FUNCTIONEEL EN HOOGWAARDIG: INTERIEURDESIGN LODGE.

Interieurdesign Lodge belichaamt als geen andere uitrustingsvariant het nieuwe en hedendaagse premium idee van BMW i. De bijzonder esthetische combinatie van mat hout en zacht leder en wol zoekt in de autowereld nog naar zijn gelijke. Naast de moderne natuurlijkheid en sensualiteit staat het symbool voor het duurzaamheidsconcept van BMW i. Het eucalyptus- of eikenhout stamt uit gecertificeerde en ecologische bosbouw. Het wordt niet gebleekt, gekleurd of gelakt en

behoudt zo zijn natuurlijke oppervlak. De wolstof bezit het natuurlijke comfort van natuurvezel, zoals luxe modemerken dit al lange tijd gebruiken. Het is koel in de zomer en warm in de winter. Daarmee biedt de stof naast natuurlijkheid en duurzaamheid ook vele functies. Immers, hoe groter het klimaatcomfort, hoe minder vaak de bestuurder stoelverwarming of airconditioning nodig heeft. Dit spaart energie en levert de BMW i3 en BMW i3s een grotere actieradius op.



**[01]** BMW i interieurdesign Lodge<sup>1</sup>: met leder bekleed stuur met accent in Satinsilber, dashboard in leder Walknappa Carumgrau. **[02]** Interieurlijst edelhoutuitvoering Eiche dunkel matt.<sup>2,3</sup> **[03]** Stoelen van klimatiserend wolstof en leder Solaric Braun.



Perfect afgestemd op het interieurdesign: de zes expressieve lakkleuren voor de BMW i3 en BMW i3s. Meer informatie vindt u op pagina 32 | 33.

<sup>1</sup> Uitrusting als optie leverbaar.  
<sup>2</sup> Door de Forest Stewardship Council® (FSC®) gecertificeerd als verantwoord.  
<sup>3</sup> Edelhoutuitvoering Eucalyptus matt en Eiche dunkel matt optioneel leverbaar.

Afbeeldingen tonen standaard- en extra-uitrusting alsmede accessoires. Zie voor de volledige standaard- en extra-uitrusting de officiële prijslijst.

## EXCLUSIEF EN LUXUEUS: INTERIEURDESIGN SUITE.

Het interieurdesign Suite schittert dankzij het royale gebruik van leder in warm donkerbruin, wat bij de stoelen in leder Vernasca in Dark Truffle bijzonder goed tot uiting komt. Het dashboard is bekleed met leder Vernasca in Dark Truffle. Dit vormt een stijlvol contrast met de vloeiend gevormde houtelementen in Eiche dunkel matt. In de portierbekleding harmonieert het leder met afzonderlijke stofelementen en het Kenaf-basismateriaal van de malveplant, wat zorgt voor een fascinerend en afwisselend totaalbeeld. Ondanks het luxueuze karakter

gebruiken de BMW i designers dit zachte leder alleen voor oppervlakken waar de bestuurder het ook daadwerkelijk voelt en ervan profiteert - bijvoorbeeld bij de armsteunen. Zo ontstond voor de uitrustingsvariant Suite een geheel eigen samenspel van stof, leder en Kenaf. Vanaf de portieren loopt deze combinatie als een vloeiend lint door het interieur. Behalve exclusiviteit verleent dit het interieur de lichte en moderne uitstraling die zo kenmerkend is voor de BMW i3 en i3s.



**[01]** BMW i interieurdesign Suite<sup>1</sup>: lederen stuur met accent in Satinsilber, dashboard in leder Vernasca in Dark Truffle. **[02]** Stoelen met bekleding in leder Vernasca in Dark Truffle. **[03]** Interieurlijsten in edelhoutuitvoering Eiche dunkel matt.<sup>2,3</sup>



Perfect afgestemd op het interieurdesign: de zes expressieve lakkleuren voor de BMW i3 en BMW i3s. Meer informatie vindt u op pagina 32 | 33.

# AAN U DE KEUZE.

■ Standaarduitrusting □ Extra-uitrusting

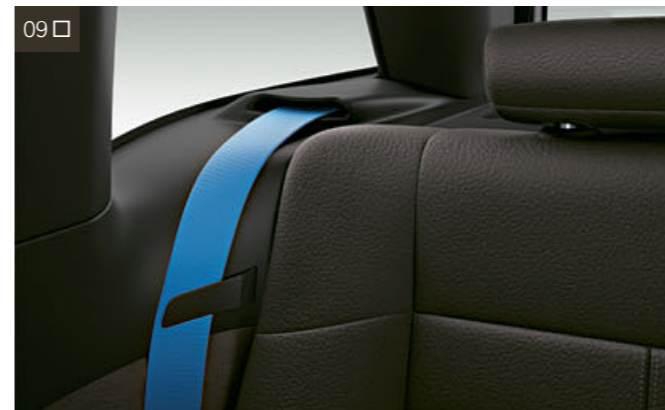
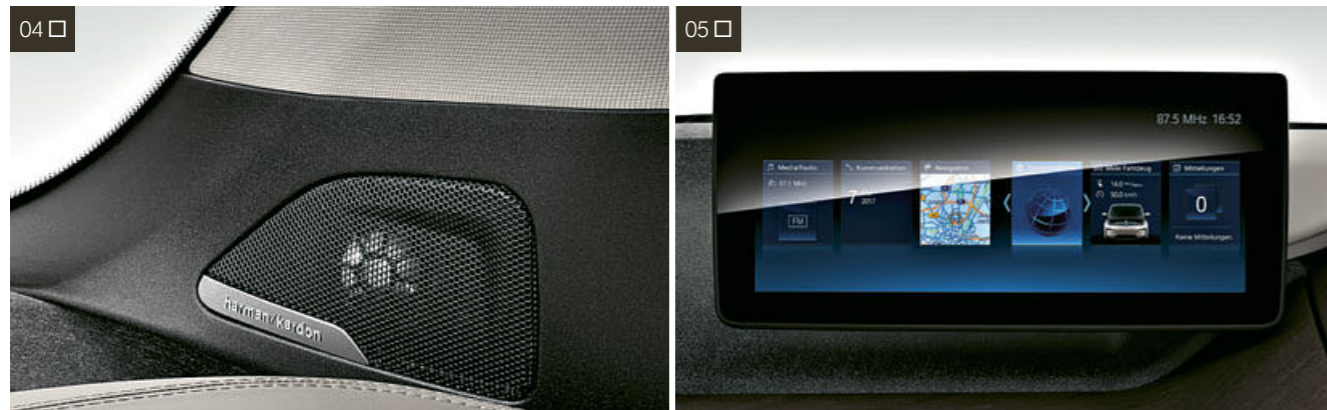

**[01]** Het elektrisch bediend glazen schuif-/kanteldak zorgt voor een luchtige ambiance in het ruime interieur. De geïntegreerde windgeleider voorkomt tocht en storend windgeruis. **[02]** De uitrusting Comfort Access biedt toegang tot uw BMW via de voorportieren en de bagageklep, zonder dat u de sleutel ter hand hoeft te nemen. **[03]** De stoelverwarming voor bestuurder en voorpassagier verwarmt zitting en rugleuning van de stoelen. **[04]** Het HiFi-luidsprekersysteem Harman Kardon met een externe versterker van 360 watt bestaat uit twaalf luidsprekers inclusief twee centrale bassen.

**[05]** Het BMW navigatiesysteem Professional<sup>1</sup> is optimaal geïntegreerd en eenvoudig te bedienen via spraaksturing of de iDrive Touch Controller. **[06]** De Emergency Call brengt zo nodig automatisch een verbinding met de hulpcentrale tot stand via het BMW Callcenter – zonder gebruik van uw eigen mobiele telefoon. **[07]** De automatische airconditioning omvat de automatische recirculatieschakeling (AUC) met actieve koolstoffilter en een condens- en zonnensensor.

**[08]** Het Sportpakket onderstreept de dynamiek van de BMW i3. Het bestaat uit 20-inch lichtmetalen wielen in dubbelspaak styling uitgevoerd in Bicolor of optioneel Jetblack, met bredere achterbanden, een sportonderstel met een verlaging van 10 millimeter, verbrede wielkappen en Aeroflap-dorpels aan de zijkanten in hoogglans zwart. **[09]** De veiligheidsgordels voor alle zitplaatsen zijn uitgevoerd in BMW i Blau. Ze hebben dezelfde functionaliteit als de standaard driepunts veiligheidsgordels. **[10]** De opklapbare armsteun voorin beschikt over een geïntegreerd opbergvak, dat extra ruimte biedt voor

het opbergen van bijvoorbeeld een mobiele telefoon. **[11]** De Comfort telefoonvoorbereiding met draadloze oplaadmogelijkheid<sup>2</sup> biedt een uitgebreid telefoniepakket met Bluetooth en WLAN Hotspot-voorbereiding. **[12]** Het multifunctionele stuur maakt het mogelijk om, afhankelijk van de uitrusting van uw BMW, functies van telefoon, spraaksturing, audio en Cruise Control of de handmatige Speed Limiter te bedienen. **[13]** Het opbergpakket omvat veel praktische opbergmogelijkheden evenals extra 12V-stopcontacten in de auto.

<sup>1</sup> In het kader van BMW ConnectedDrive actualiseert het systeem automatisch gedurende drie jaar tot vier keer per jaar het in uw navigatiesysteem aanwezige kaartenmateriaal voor Nederland.

<sup>2</sup> Inductief opladen volgens Qi-standaard mogelijk voor geschikte mobiele telefoons. Voor bepaalde smartphones zonder inductieve oplaadfunctie volgens Qi-standaard zijn speciale oplaadhoezen verkrijgbaar als origineel BMW accessoire.

Zie voor de volledige standaard- en extra-uitrusting de officiële prijslijst van de BMW i3 en BMW i3s.

# ELKE ICONISCHE VERANDERING WORDT DOOR PIONIERS IN BEWEGING GEZET.

Sinds BMW i het levenslicht zag, hebben elektrische pioniers over de hele wereld de visie van toekomstgerichte mobiliteit beleefd en gedeeld. Via social media geven zij inspirerende inzichten in hun

persoonlijke leven en vertellen ze over dagelijkse gebeurtenissen en elektrische momenten met hun BMW i3. [#bornelectric](#)

## TOM.

BORN ELECTRIC IN JUNI 2009.

[#instagram.com/tom.moloughney/](#)



### “VANAF HET BEGIN.”

Ik had het geluk om, in 2009, deel uit te maken van het BMW pilotproject voor elektrische auto's. Hier ben ik nu, acht jaar later. Elektrisch rijden heeft mijn leven veranderd. Het was en is nog steeds geweldig om deel uit te maken van deze pioniersgeest. En ik kon amper vermoeden dat ik deze door zou geven. Toen ik het eerste elektro-auto-treffen organiseerde voor de deur van mijn restaurant in New Jersey kwamen er vier of vijf auto's en een dozijn mensen op af.

Nu is de gemeenschap gegroeid naar zo'n vier dozijn elektrische auto's en een paar honderd mensen. En die zeggen: "Rij met mijn auto, kijk naar binnen, het is geweldig, je zou hetzelfde moeten doen!" Het is echt mooi om te zien: mijn buurman, zwager, die juffrouw uit de coffeeshop in de binnenstad - allemaal rijden ze elektrische auto's en ze houden ervan! Er bestaat geen twijfel meer, de verandering naar elektrisch rijden is er, is niet meer te stoppen en gebeurt nu.

## KATHRYN.

BORN ELECTRIC IN SEPTEMBER 2014.

[#instagram.com/kbakken/](#)

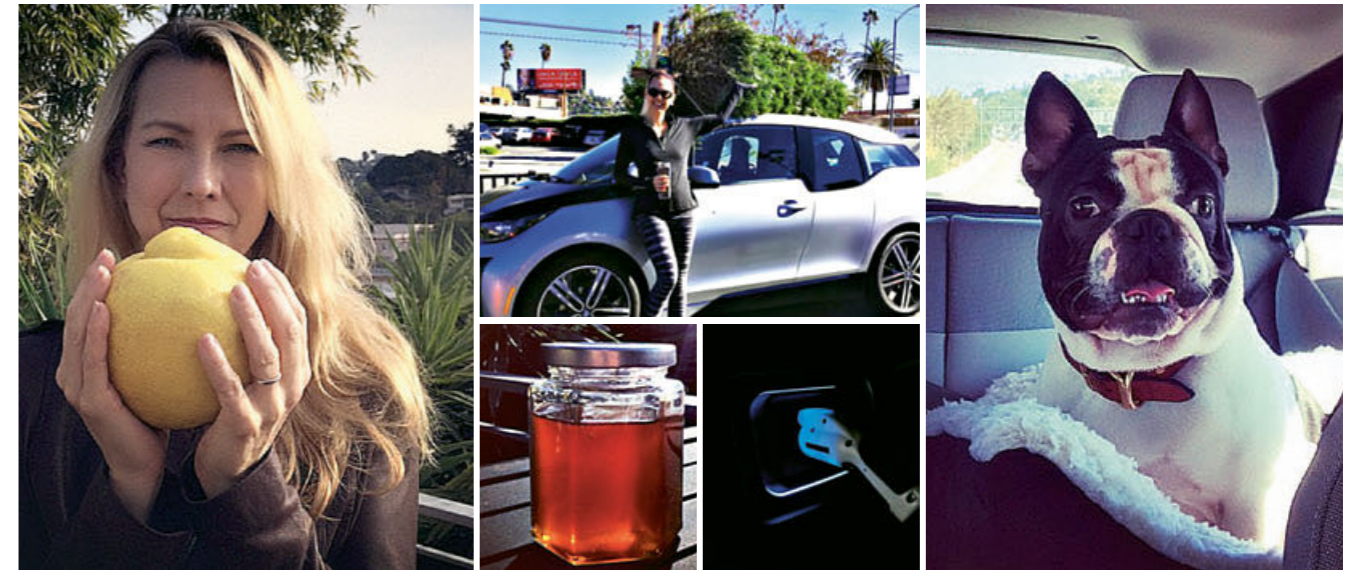

### “MIJN KLEINE ELEKTRONAUT.”

Met mijn voorliefde voor gadgets ben ik altijd voor iets nieuws te porren en zo ben ik vanaf het begin verliefd op elektrische auto's. Het milieuaspect en de futuristische uitstraling spraken mij meteen aan. Elektrische auto's komen er aan - en het ziet er naar uit dat de droom van elektrisch rijden eindelijk waarheid wordt. In mijn optiek hoort

elektrisch rijden bij de toekomst, niet de benzinemotor. Bij het rijden in de BMW i3 valt de stress van mij af dankzij de rustige sfeer in de auto. Ik geniet van het gevoel dat ontstaat door in deze auto met zijn coole interieur door de stad te rijden. Het komt regelmatig voor dat mensen blijven staan wanneer ik voorbij rijd en roepen: "Hé, coole auto."

## STEVE.

BORN ELECTRIC IN MAART 2015.

[#instagram.com/stevecoram/](#)



### “DE WEG IS DE BESTEMMING.”

Mijn gezin en ik houden van uitgebreide roadtrips. De BMW i3 maakt het mogelijk om met gemak meerdaagse reizen te ondernemen naar verre bestemmingen. Zo biedt de auto ons een onbezorgde levensstijl en verbreedt hij letterlijk onze horizon. Niet alleen omdat hij ons naar verre oorden voert, maar ook omdat de auto avonturiers van ons maakt.

Wij hebben twee kinderen, van vijf en acht, die wij graag de talrijke natuurwonderen op onze wereldbol willen laten zien. De BMW i3 geeft ons die vrijheid. Een reis is niet alleen de bestemming, maar ook alle herinneringen op de weg daar naartoe.

# WAT MOGEN WIJ VOOR U BETEKENEN?

BMW i biedt u diverse mogelijkheden om u te informeren over de BMW i modellen, u te laten adviseren, een proefrit te regelen of een BMW i aan te schaffen – te allen tijde, via verschillende kanalen. Online, telefonisch

of bij uw BMW i dealer: individueel en overeenkomstig uw wensen. De dichtstbijzijnde BMW i dealers vindt u op [www.bmw-i.nl](http://www.bmw-i.nl).



**BMW i Driver's Guide.** De Driver's Guide is een op de auto afgestemde, specifieke handleiding voor de BMW i modellen. U kunt de

BMW i Driver's Guide eenvoudig in de Apple App Store of Google Play Store downloaden en starten.

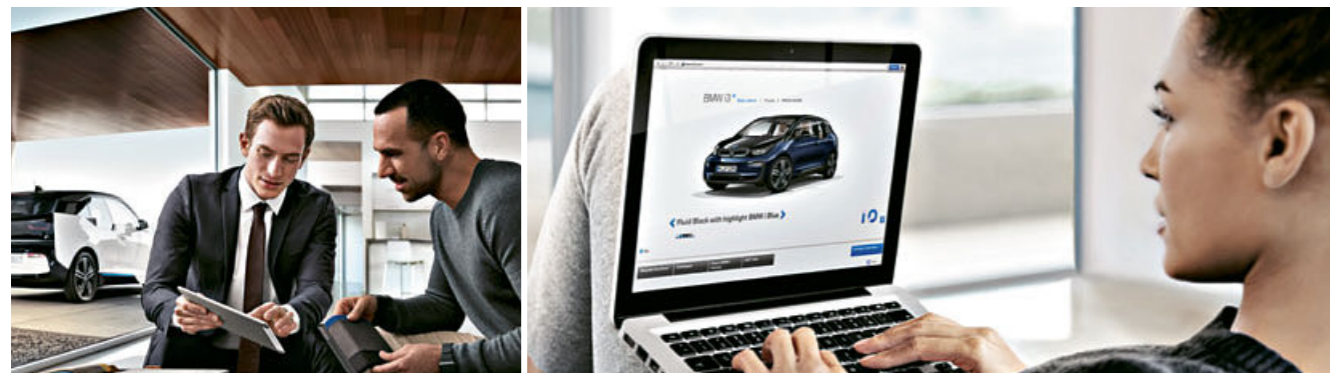

## BMW FINANCIAL SERVICES.

**BMW Financial Services** biedt u aantrekkelijke producten voor leasing, financiering en verzekering van uw BMW.

**BMW eLease en BMW eFinance.** Kiest u ervoor om uw BMW i3 of BMW i3s te leasen, dan kiest u voor gemak. Dit kan zowel zakelijk als privé. Voor een aantrekkelijk vast maandbedrag beschikt u over een nieuwe BMW. U huurt de auto in feite van BMW Financial Services, waarbij rente, afschrijving, reparaties, onderhoud, banden en verzekering zijn inbegrepen. Optioneel kunt u nog vervangend vervoer en een ChargeNow card toevoegen. Zo kunt u zorgeloos genieten van uw BMW i3 of BMW i3s. BMW eFinance is misschien wel de populairste manier om zakelijk of privé een nieuwe BMW i3 of BMW i3s te financieren. BMW eFinance is namelijk een interessante oplossing als u niet in één keer een groot bedrag in uw nieuwe BMW

wilt investeren. U leent het aankoopbedrag, of een deel daarvan, bij BMW Financial Services. Dit bedrag betaalt u in vaste maandelijkse termijnen terug. Of u uw BMW i3 of BMW i3s nu zakelijk of overwegend privé gebruikt.

**BMW eCover.** BMW rijders hebben plezier in autorijden. En dat zo onbezorgd mogelijk. Dat komt geheel tot uiting in de eCover verzekeringsoplossing, speciaal voor de BMW i3 en BMW i3s. Deze all risk autoverzekering neemt u alle zorgen uit handen bij een onverhoopte schade of diefstal. U krijgt vervangend vervoer en uw eigen BMW i dealer verzorgt het schadeherstel.

# DE BMW i3 EN BMW i3s.

Technische gegevens		BMW i3	BMW i3s
<b>Gewicht</b>			
Ledig gewicht <sup>1</sup>	kg	1345	1365
Toelaatbaar totaalgewicht	kg	1710	1730
Laadvermogen	kg	440	440
<b>Elektrosynchroonmotor</b>			
Max. vermogen	kW (pk)/l/min	125 (170) / 4800	135 (184) / 7000
Max. koppel	Nm	250	270
<b>Krachtoverbrenging</b>			
Aandrijfwijze		achterwielen	achterwielen
Standaardtransmissie		1-traps automaat	1-traps automaat
<b>Rijprestaties</b>			
Topsnelheid	km/h	150 <sup>2</sup>	160 <sup>2</sup>
Acceleratie 0–60 km/h	s	3,8	3,7
Acceleratie 0–100 km/h	s	7,3	6,9
<b>Energieverbruik<sup>3</sup></b>			
Stroomverbruik gemiddeld	kWh/100km	13,1	14,0
<b>Hoogvoltage-accu<sup>4</sup></b>			
Accutype/netto accu-inhoud	in kWh	Li-Ion/42,2	Li-Ion/42,2
<b>Actieradius<sup>5</sup></b>			
Elektrische actieradius (officiële cijfers) <sup>7</sup>	km	359	345
Elektrische actieradius WLTP (bijkomende, vrijwillige cijfers) <sup>8</sup>	km	285–310	270–285
Elektrische actieradius in de praktijk	km	260	260
<b>Oplaadtijden<sup>6</sup></b>			
Opladtid (DC-snelaadfunctie)	h	ca. 0:45	ca. 0:45
Opladtid (AC-snelaadfunctie met BMW i Wallbox)	h	ca. 3:00	ca. 3:00
Opladtid (AC, met standaardlaadsnoer via normaal stopcontact)	h	ca. 15:00	ca. 15:00
<b>Wielen en banden</b>			
Bandenmaat		155/70 R 19 Q	175/55 R 20 T / 195/50 R 20 T
Wielmaat		5J x 19	5,5J x 20 / 6J x 20
Materiaal		lichtmetaal	lichtmetaal

Afmetingen van de BMW i3. Waarden tussen [ ] gelden voor de BMW i3s.

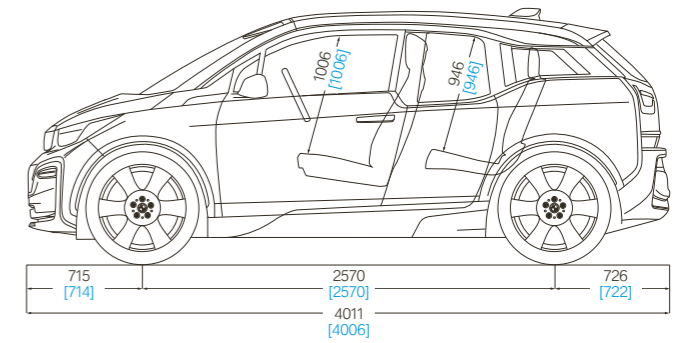
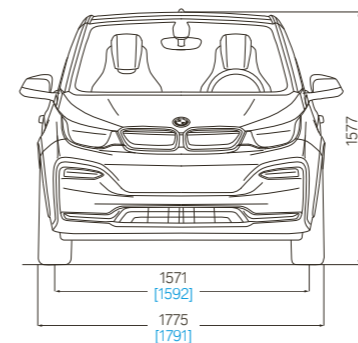

Alle afmetingen in de technische tekeningen in millimeter. Inhoud bagageruimte 260–1.100 liter. De hoogte van de BMW i3 met dakvin bedraagt 1598 mm. De hoogte van de BMW i3s met dakvin bedraagt 1590 mm.

- <sup>1</sup> Fabriekspogave. De RDW-gewichten liggen 100 kg lager. Ledig gewicht geldt voor auto's in standaarduitvoering inclusief 75 kg voor de bestuurder. Extra-uitrustingen en accessoires kunnen dit gewicht verhogen, het laadvermogen en, bij invloed op de aerodynamica, de topsnelheid veranderen.
- <sup>2</sup> Elektronisch begrensd.
- <sup>3</sup> De hier vermelde waarden zijn vastgesteld op basis van de voorgeschreven meetprocedure VO (EU) 2007/115 in de versie die geldt voor typegoedkeuring van de auto. De waarden gelden voor modellen in standaarduitvoering en zijn afhankelijk van de gekozen wiel-/bandenmaat (de laagste waarde geldt telkens in combinatie met de standaard geleverde wielen, de hoogste voor optionele wielen). Andere extra-uitrustingen en de persoonlijke rijstijl kunnen deze waarden eveneens beïnvloeden. De waarden zijn reeds op basis van de nieuwe WLTP-testcyclus vastgesteld en voor een betere vergelijkbaarheid omgerekend naar NEDC. Voor het berekenen van belastingen en andere voertuiggerelateerde heffingen die (ook) rekening houden met de CO<sub>2</sub>-emissie kunnen andere dan de hier vermelde waarden gelden.
- <sup>4</sup> De hoogvoltage lithium-ion-accu van BMW onderscheidt zich door de lange levensduur. Tijdens de eerste 100.000 km en maximaal 8 jaar worden verborgen gebreken aan de lithium-ion-accu van uw BMW i model kosteloos verholpen door uw BMW i dealer. Raadpleeg het BMW i Battery Certificate voor meer informatie.
- <sup>5</sup> De actieradius is afhankelijk van uiteenlopende factoren, zoals extra-uitrustingen en accessoires, individuele rijstijl, routecondities, buitentemperatuur en gebruik van verwarming/airconditioning en voorverwarming-/verkoeling (preconditioning-functie).
- <sup>6</sup> Afhankelijk van de lokale stroominfrastructuur. De oplaadduur komt overeen met een lading van 80% van de maximale capaciteit.
- <sup>7</sup> Sinds september 2018 is in de EU de nieuwe WLTP (Worldwide Harmonized Light Vehicles Test Procedure) ingevoerd, een meer realistische testmethode voor het meten van verbruik, actieradius en CO<sub>2</sub>-uitstoot. Deze WLTP zal dan de nieuwe Europese rijcyclus (NEDC) vervangen. Vanwege de meer realistische testomstandigheden zijn verbruik en CO<sub>2</sub>-emissies gemeten volgens de WLTP in veel gevallen hoger en de actieradius lager dan die gemeten door de NEDC. Op dit moment worden de NEDC-waarden nog gecommuniceerd. Wat betreft nieuwe auto's die al zijn gemeten volgens de WLTP, zijn de NEDC-waarden afgeleid van de WLTP-waarden. De aanvullende details van de WLTP-waarden zijn vrijwillig tot het verplichte gebruik ervan, afhankelijk van de markt uiterlijk per 1 januari 2021.
- <sup>8</sup> WLTP-waarden zijn gebaseerd op de Duitse specificaties. Hier kunnen geen rechten aan worden ontleend. De definitieve waarden volgen bij de officiële overgang in Nederland naar WLTP.

**De BMW i3:**

BMW eDrive elektrosynchroonmotor, 125 kW (170 pk), Sportpakket, 20-inch lichtmetalen BMW i wielen in dubbelspaak styling 431 Jetblack met bredere achterbanden, carrosseriekleur in Jucarobeige met accent Frozen Grey metallic, stoelen in stof/sensatec-combinatie Electronic Carumgrau met accent in Braun, BMW i interieurdesign Loft met interieurlijsten in Electronic Braun.

**De BMW i3s:**

BMW eDrive elektrosynchroonmotor, 135 kW (184 pk), 20-inch lichtmetalen wielen in dubbelspaak styling 431 met bredere achterbanden, carrosseriekleur in Fluid Black met accent BMW i Blau, stoelen in leder Vernasca in Dark Truffle, BMW i interieurdesign Suite met interieurlijsten in edelhoutuitvoering Eiche dunkel matt.

Deze brochure behandelt de Nederlandse versies. De afgebeelde uitvoeringen bevatten deels opties die niet tot de standaarduitrusting behoren. In andere lidstaten van de Europese Unie zijn, op grond van onder meer wettelijke bepalingen, afwijkingen mogelijk van de hier beschreven uitvoeringen en uitrustingen, in standaard- en/of optionele specificaties. Sommige uitvoeringen kunnen achteraf niet in dezelfde mate als andere uitvoeringen worden aangepast of worden voorzien van accessoires. Raadpleeg altijd uw BMW dealer over de door hem aangeboden uitvoeringsconfiguraties en de aanpassings- en uitbreidingsmogelijkheden daarvan. Wijzigingen in constructie en/of uitrusting en/of mogelijkheden, alsmede drukfouten, voorbehouden. Stand: april 2019.