

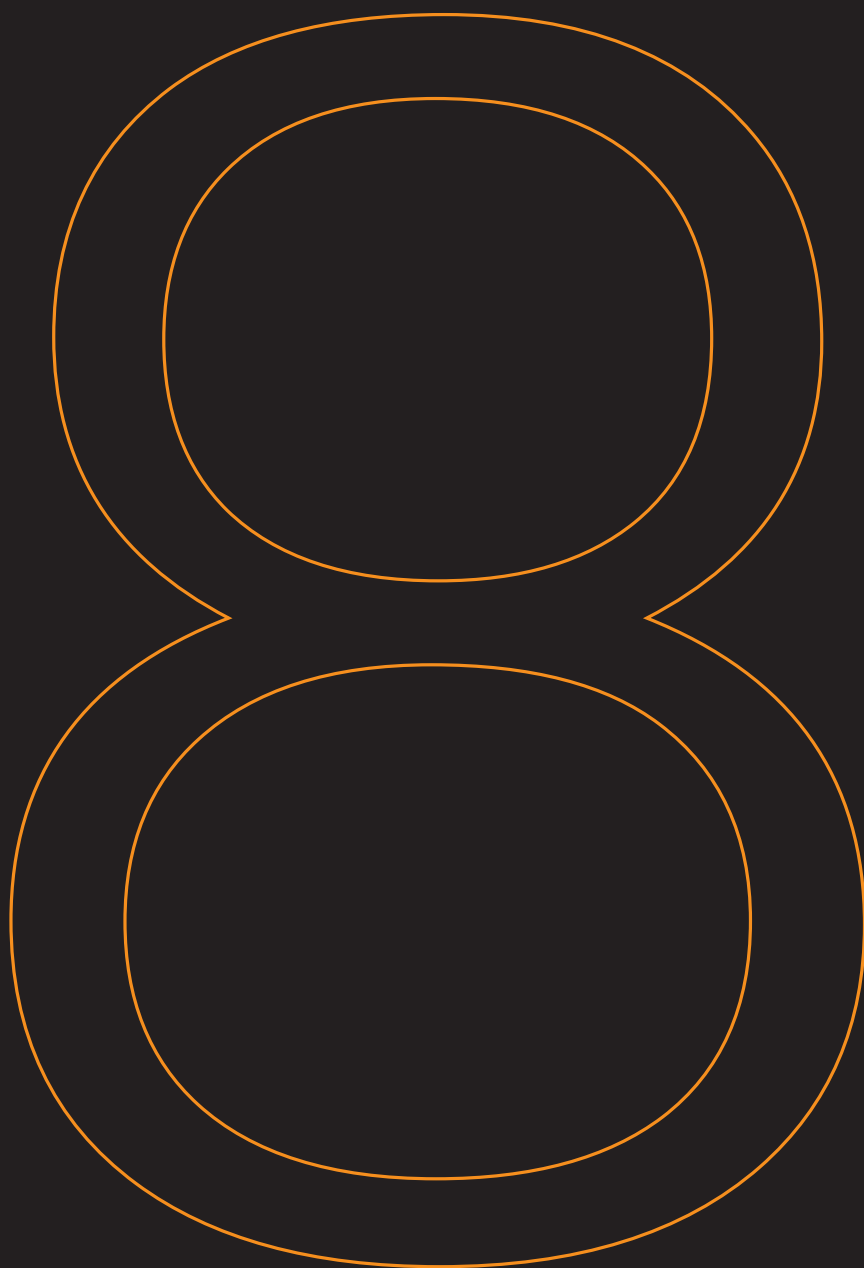

**BMW maakt  
rijden geweldig**



BORN ELECTRIC.



# ONTDEK DE BMW i8 ROADSTER EN DE BMW i8 COUPÉ.



# MEER OVER DE BMW i8 ROADSTER EN DE BMW i8 COUPÉ.

**3JAAR**  
BMW i GARANTIE

**NIEUW**



Voor meer informatie over de BMW i8 Roadster en de BMW i8 Coupé kunt u ons uiteraard ook bezoeken op onze internetsite [www.bmw.nl](http://www.bmw.nl). Of raadpleeg uw BMW dealer, hij is u graag van dienst en arrangeert met plezier een proefrit voor u. Daarnaast is er de BMW Brochures app. Download de app op uw smartphone of tablet en ontdek de BMW i8 Roadster en de BMW i8 Coupé in al hun facetten.

## INNOVATIES EN TECHNIEK.



18 Aandrijving en rijdynamiek



22 Bestuurdersassistentiesystemen en veiligheid



24 Connectiviteit en infotainment



26 Opladen en mobiliteitsdiensten

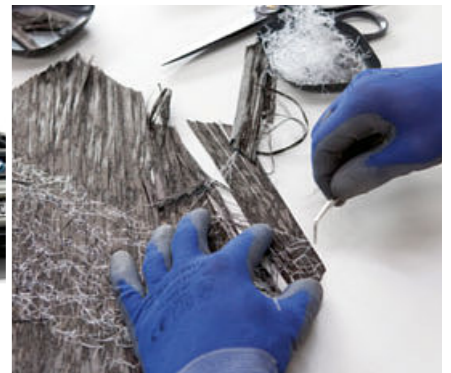

28 Materialen en afwerking

## UITRUSTINGSMOGELIJKHEDEN.



32 Carrosseriekleuren en wielen



34 Interieurdesigns



38 Uitrustings-highlights



42 Services

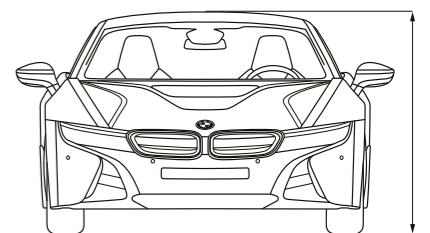

43 Technische gegevens



ALLEEN WIE GEEN  
GRENZEN KENT  
KAN NIEUWE WEGEN ONTDEKKEN.



ALLEEN WIE HET  
BIJZONDERE  
NASTREEFT  
KAN IETS UNIEKS TOT STAND  
BRENGEN.



E CONTEMPORÁNEO GALERÍA D



ALLEEN WIE  
VRAGEN STELT  
VINDT INSPIRERENDE  
ANTWOORDEN.



ALLEEN WIE HET  
VOORTOUW NEEMT  
KAN AAN DE TOP STAAN.





ALLEEN WIE PASSIE  
ALS AANDRIJVING  
HEEFT  
KAN DE TOEKOMST  
VERSNELLEN.



ALLEEN WIE  
UIT ERVARING  
PUT  
KAN INNOVATIES  
ONTWIKKELEN.



DE EVOLUTIE VAN  
EEN REVOLUTIE.

DE BMW i8 ROADSTER  
EN DE BMW i8 COUPÉ.

# AANDRIJVING EN RIJDYNAMIEK VAN DE BMW i8 ROADSTER EN DE BMW i8 COUPÉ.

SPECTACULAIRE PERFORMANCE MET KRACHTIGE DRIVE.



De BMW i8 Roadster en de BMW i8 Coupé vormen de belichaming van een op rijdynamiek en wendbaarheid gefocuste sportwagen. De aandrijflijn met krachtige elektromotor, BMW TwinPower Turbo 3-cilinder benzinemotor en Steptronic transmissie maakt uitmuntende acceleratiewaarden in combinatie met een gering verbruik mogelijk – de nieuwe hoogvoltage accu vergroot bovendien de puur elektrische actieradius tot maximaal ruim 50 km<sup>1</sup>. Het onderstel draagt met adap-

tieve dempers en intelligente vierwielaandrijving eveneens bij aan het BMW typerende rijplezier. De innovatieve LifeDrive architectuur scheidt het inzittendencompartiment van het onderstel – zo wordt niet alleen het zwaartepunt verlaagd, maar door de toepassing van carbon ook het gewicht gereduceerd, terwijl de rijstabiliteit en veiligheid toenemen.



**LIFE-MODULE.** De Life-module, het inzittendencompartiment, is niets meer en niets minder dan een revolutie in de autoproductie. Koolstofvezel inzittendencompartimenten waren lange tijd alleen met de hand te vervaardigen en alleen daarom al zeer duur. Met de eerste, zelfstandig door BMW i ontwikkelde serieproductie van het carbon inzittendencompartiment zorgt BMW i voor een mijlpaal in de auto-industrie. Ten opzichte van staal is koolstofvezel tot 50 procent lichter en ten opzichte van aluminium tot 30 procent.

**DRIVE-MODULE.** De Drive-module van de BMW i8 Roadster en de BMW i8 Coupé is vervaardigd uit licht aluminium en omvat alle onderstelcomponenten: de structuur- en botsellemen, de aandrijving alsmede de hoogvoltage lithium-ion-accu.

**DAKCONCEPT.** De stoffen kap<sup>2</sup> van de BMW i8 Roadster is strak gespannen en biedt dankzij drie lagen de behaaglijkheid en stilte van een hardtop. De rechtop<sup>2</sup> geplaatste achterraut is onafhankelijk van de softtop te openen en te sluiten en maakt het zo ook bij slecht weer mogelijk om te genieten van frisse lucht.

**CFRP DAK.** Net als het inzittendencompartiment is ook het dak van de BMW i8 Coupé vervaardigd uit gewichtbesparend carbon. Door zijn elegante gebogen vorm zorgt het CFRP dak bovendien voor een uitmuntende aerodynamica van de auto.

<sup>1</sup> De actieradius is afhankelijk van uiteenlopende factoren, zoals de individuele rijstijl, routecondities, buitentemperatuur en gebruik van airconditioning en voorverwarming/-verkoeling (preconditioning-functie).

<sup>2</sup> Uitsluitend voor BMW i8 Roadster.



Voorwielaandrijving + achterwielaandrijving = intelligente vierwielaandrijving.

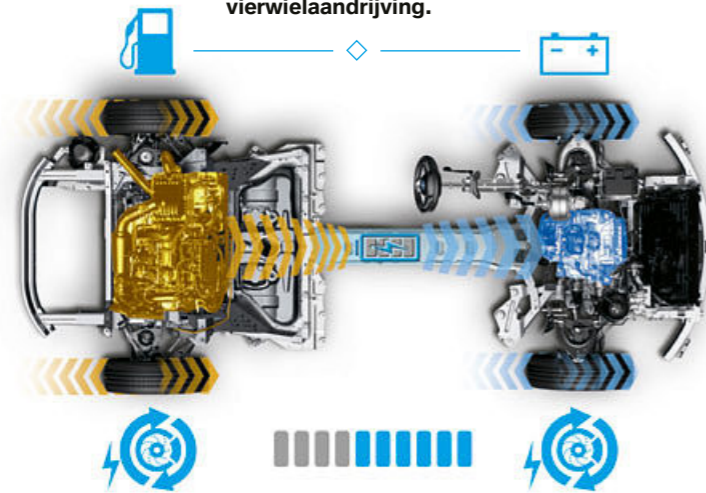

#### Achterwielaandrijving.

De BMW TwinPower Turbo benzinemotor drijft de achterwielen aan.

Voorwielaandrijving. De elektromotor drijft de voorwielen aan.

**VIERWIELAANDRIJVING VOOR OPTIMALE TRACTIE.** De BMW i8 Roadster en de BMW i8 Coupé combineren het vrijwel direct beschikbare koppel van de elektromotor voorin met het vermogen van de verbrandingsmotor achterin. Al deze kracht wordt via de 6-traps Steptronic transmissie efficiënt op de weg gebracht. Dankzij dit concept is voor elke rijdsituatie de optimale aandrijvingsconfiguratie beschikbaar. De BMW i8 Roadster en de BMW i8 Coupé kunnen weliswaar geheel elektrisch rijden, maar het bijzondere zit hem toch in de combinatie van beide motoren. Hun voordelen komen optimaal tot hun recht en vullen elkaar mooi aan. De situatieafhankelijke regeling zorgt er bijvoorbeeld voor dat bij het insturen van een bocht de nadruk van de aandrijfkrachten meer op de achterwielen

komt te liggen, waardoor de bocht nauwkeuriger is aan te snijden. En bij accelereren op een droge of natte weg profiteert de bestuurder van maximale tractie via alle vier wielen, wat in het grensbereik een grotere koersvastheid oplevert. Ook in de winter zijn de onafhankelijk aangedreven assen een pluspunt, want de vier slim aangedreven wielen verbeteren de tractie en de veiligheid op gladde wegen. Kortom, de BMW i8 Roadster en de BMW i8 Coupé leveren bij elke snelheid een zeer dynamische acceleratiebeleving op.



**STEPTRONIC TRANSMISSIE.** De 6-traps Steptronic transmissie is aan de benzinemotor gekoppeld en perfect afgestemd op het Plug-in Hybride systeem. Via de elektronische transmissiehendel kan de bestuurder het rijprogramma SPORT activeren, dat de schakeltijden verkort en daarnaast handmatig schakelen toestaat. De elektromotor op de vooras is gekoppeld aan een tweetraps versnellingsbak.



**DYNAMIC DAMPER CONTROL.** Deze uitrusting maakt het mogelijk om de karakteristiek van de schokdempers aan te passen aan de voorkeur van de bestuurder en zo ofwel het afdolcomfort te verbeteren of de rijdynamiek te optimaliseren. Naast de standaardinstelling COMFORT, die hoog rijcomfort garandeert, beschikt de bestuurder ook over het rijprogramma SPORT. Daarin worden de schokdempers straffer afgestemd ten gunste van een sportief-dynamische rijstijl. De instelling SPORT wordt geactiveerd via de transmissiehendel. Onafhankelijk van de geselecteerde instelling past de Dynamic Damper Control binnen fracties van seconden de dempingskracht bij elk wiel afzonderlijk aan op de betreffende rijdsituatie en verbetert zo rijstabiliteit en veiligheid.

# BESTUURDERSASSISTENTIE EN VEILIGHEID IN DE BMW i8 ROADSTER EN DE BMW i8 COUPÉ.

DUURZAAM VEILIG.



Ook als het gaat om bestuurdersassistentiesystemen en veiligheid bewijzen de BMW i8 Roadster en de BMW i8 Coupé hun innovatiekracht. Het innovatieve BMW Laserlicht bijvoorbeeld verdubbelt het bereik van de koplampen in het donker tot maximaal 600 meter. De Driving Assistant ondersteunt u dag en nacht: het met camera werkende veiligheidspakket ondersteunt u in tal van gevaarlijke rijsituaties en remt zo nodig automatisch, om botsingen met

voertuigen en personen te vermijden. Het ondersteunt u eveneens bij parkeren en manoeuvreren door de virtuele weergave van de auto in zijn directe omgeving. De objectherkenning waarschuwt u bovendien voor kruisend verkeer en personen en toont deze in het informatiedisplay. U ziet: in de BMW i8 Roadster en de BMW i8 Coupé kijkt u ook letterlijk ver vooruit.

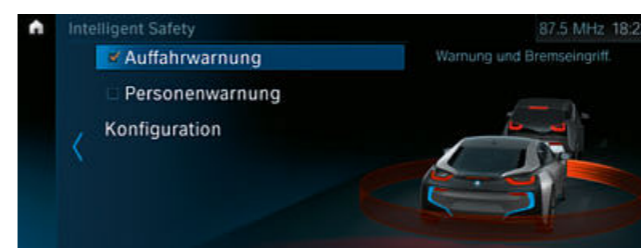

**DRIVING ASSISTANT.** De veiligheidsuitrusting Driving Assistant<sup>1,2</sup> ondersteunt u in tal van verkeerssituaties en helpt ongevallen te voorkomen of de gevolgen ervan te minimaliseren. De uitrusting combineert de Lane Departure Warning, de Collision & Pedestrian Warning met City-remfunctie, de grootlichtassistent, de Speed Limit Info, de achteruitrijcamera en het Surround View systeem.

**BMW LASERLICHT.** BMW Laserlicht<sup>1</sup> schijnt in de laser-grootlichtmodus met tot wel 600 meter bijna dubbel zo ver als conventionele koplampen. Met de toepassing van deze nieuwe koplamptechnologie verhoogt BMW de veiligheid, omdat u in het donker verder vooruit kunt kijken. Blauwe accenten en een opschrift in de koplamp verwijzen naar de innovatieve technologie.

**AKOESTISCHE VOETGANGERSBESCHERMING.** De akoestische voetgangersbescherming<sup>1</sup> genereert bij puur elektrisch rijden tot 30 km/h een turbine-achtig geluid om andere verkeerdeelnemers te attenderen op de verder vrijwel geluidloos naderende auto. Het systeem is bij het starten van de BMW automatisch actief en is desgewenst met een druk op de knop te deactiveren.

**LED-KOPLAMPEN.** De zeer krachtige koplampen werken met LED-technologie voor dimlicht, grootlicht, parkeer- en dagrijverlichting en knipperlicht. De rijbaan wordt beter verlicht en objecten krijgen's nachts nog meer contrast. De lichthoogteregeling geschiedt automatisch. Parkeer- en dagrijverlichting zijn uitgevoerd in U-vormig design.

<sup>1</sup> Uitrusting als optie leverbaar.

<sup>2</sup> De werking van het systeem kan in het donker, bij mist en sterk tegenlicht beperkt zijn.

# CONNECTIVITEIT IN DE BMW i8 ROADSTER EN DE BMW i8 COUPÉ.

INNOVATIES DIE U VERDER BRENGEN.

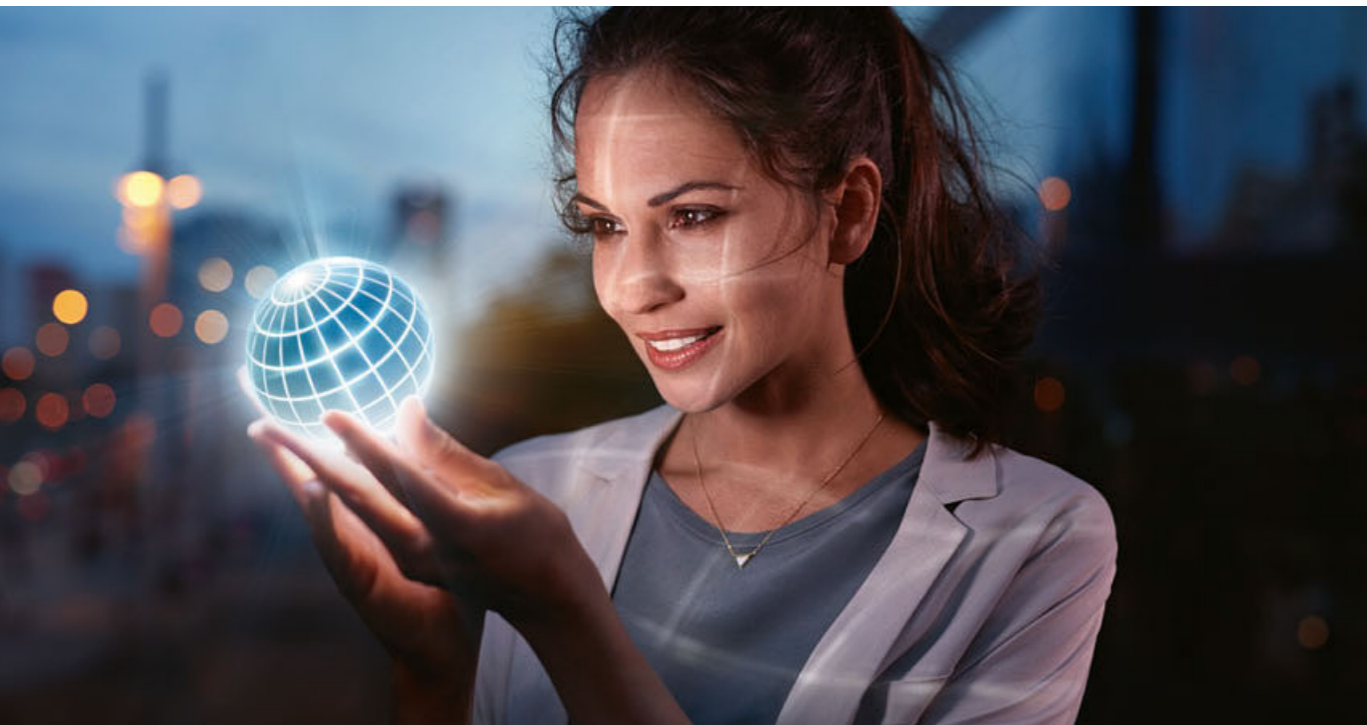

De BMW i8 Roadster en de BMW i8 Coupé fascineren evenzeer door hun sportiviteit als door de toepassing van innovatieve technologieën: intelligente functies en doordachte connectiviteit maken het dagelijks leven nog eenvoudiger en aangenamer. BMW navigatiesysteem Professional toont in combinatie met de BMW i ConnectedDrive diensten voor navigatie de actuele actieradius en leidt u indien gewenst via de meest efficiënte route naar de bestemming – en

indien nodig naar de dichtstbijzijnde vrije laadpaal. Met de Real Time Traffic Information omzeilt u onderweg iedere file, met Remote Services kunt u onder andere uw BMW al voor het wegrijden op de gewenste temperatuur laten brengen. En parkeerplaatsen vindt u nu eenvoudig, zonder eerst te hoeven zoeken: On Street Parking Information geeft mogelijk vrije parkeerplaatsen in de buurt weer.



## REMOTE SERVICES.

Met de Remote Services van de BMW Connected App (beschikbaar in de Apple App en Google Play Store) kunnen diverse functies van uw BMW op afstand worden bediend, zoals het ver- en ontgrendelen van de portieren. Bovendien biedt de app net als de BMW ConnectedDrive portal de mogelijkheid om informatie met betrekking tot uw BMW op te vragen, zoals de actieradius of de status van ramen en portieren.<sup>4</sup>



## INTELLIGENT VOICE ASSISTANT.

De Intelligent Voice Assistant herkent ook natuurlijke spraak en optimaliseert de herkenningsscore dankzij offboard spraakherkenning<sup>1,3</sup> met een breed scala individuele en situatiegebonden variaties. De Intelligent Voice Assistant beheerst ook taalvarianten zoals dialecten en jargons. Daarmee worden de mogelijkheden bij het dicteren van teksten, zoals e-mails, aanzienlijk uitgebreid.

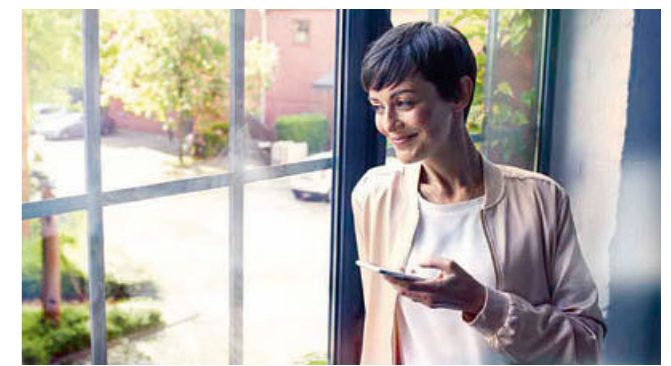

## DEEL MIJN RIT IN REAL TIME.

Met 'Share live trip status' kunt u uw aankomsttijd en uw actuele locatie tijdens de rit veilig delen met vrienden en familie.<sup>2</sup>



## NAVIGEEER VAN DEUR TOT DEUR.

Stipt op tijd en ontspannen aankomen. De functie Navigate Door to Door<sup>4</sup> navigeert u de laatste meters vanaf uw geparkeerde BMW naar uw bestemming en weer terug. U heeft snelle toegang tot de voetgangersnavigatie op uw smartphone, ondersteund door informatie van uw Connected Onboard Screen en push-meldingen van de BMW Connected App.

<sup>1</sup> Uitrusting als optie leverbaar.

<sup>2</sup> Hiervoor is de uitrusting ConnectedDrive Services vereist (in Nederland standaard voor de BMW i8).

<sup>3</sup> De offboard-spraakherkenning kan als functionele uitbreiding in de ConnectedDrive Store worden bijgeboekt.

<sup>4</sup> Hiervoor zijn de uitrustingen ConnectedDrive Services en Remote Services vereist (beide in Nederland standaard voor de BMW i8).

# BMW i 360° ELECTRIC: OPLAADMOGELIJKHEDEN EN MOBILITEITSDIENSTEN VOOR DE BMW i8 ROADSTER EN DE BMW i8 COUPÉ.

SPORTIEF EN FLEXIBEL TEGELIJK.



**NOW MOBILITEITSDIENSTEN.** Voor de BMW i8 Roadster en de BMW i8 Coupé zijn drie innovatieve mobiliteitsdiensten beschikbaar: ChargeNow, het grootste netwerk van openbare laadstations ter wereld, de car sharing service DriveNow en de allesomvattende premium-parkeeroplossing ParkNow.



**CHARGE NOW.** Met ChargeNow biedt BMW Group eenvoudig toegang tot een voortdurend groeiend – en op dit moment wereldwijd het grootste – netwerk van openbare partner-laadstations. U kunt de partner-laadstations direct vinden via het in de auto geïntegreerde ConnectedDrive navigatiesysteem, via de ChargeNow App of via de website.



**PARK NOW<sup>2</sup>.** ParkNow is de innovatieve digitale parkeerservice van BMW Group en maakt het mogelijk om per app, zonder ticket of contant geld, te parkeren langs de openbare weg of in een parkeergarage. De comfortabele start/stop-functie met facturering tot op de minuut nauwkeurig voorkomt parkeerboetes of te veel betalen.



**DRIVE NOW<sup>2</sup>.** DriveNow is de car sharing service van BMW Group en Sixt in Europa. U kunt flexibel een BMW of MINI huren wanneer en waar u die nodig hebt. Beschikbare auto's zijn te vinden via de DriveNow App, de website of direct op straat. De ritten worden op de minuut nauwkeurig afgerekend.

## INNOVATIEVE OPLAADMOGELIJKHEDEN VAN BMW i 360° ELECTRIC.

KORTE OPLAADDUUR VOOR LANGDURIG ELEKTRISCH RIJPLEZIER.



**BASISOPLADEN MET WISSELSTROOM.** Met de BMW i8 Roadster en de BMW i8 Coupé bent u niet alleen bijzonder sportief maar ook absoluut flexibel onderweg. Thuis is de BMW heel eenvoudig aan een conventioneel stopcontact met wisselstroom op te laden. Nog sneller en comfortabeler gaat dit met een separaat leverbare BMW i Wallbox: de BMW i Installatieservice draagt zorg voor de montage waarna de oplaadtijd tot minder dan drie uur<sup>1</sup> wordt gereduceerd.

Met BMW Digital Charging Service kunt u uw BMW i8 Roadster of BMW i8 Coupé automatisch op het gunstigste moment opladen – waarbij eigen zonnepanelen natuurlijk de meest duurzame optie vormen. Met de uitgebreide mobiliteitsdiensten ChargeNow en ParkNow<sup>2</sup> ontstaat een pakket dat in iedere situatie oplaad- en parkeermogelijkheden biedt.

<sup>1</sup> Afhankelijk van de lokale stroominfrastructuur en de gekozen extra-uitrustingen.

<sup>2</sup> Nog niet beschikbaar in Nederland.

## DUURZAAMHEID VAN DE BMW i8 ROADSTER EN DE BMW i8 COUPÉ.

VERVAARDIGD UIT IDEALEN.

### 95 %

VAN DE VOOR DE PRODUCTIE  
VAN EEN BMW i8 BENODIGDE  
MATERIALEN IS RECYCLEBAAR.

### 100 %

VAN DE PRODUCTIE-ENERGIE IS AFKOMSTIG  
VAN DUURZAAM GEGENEREERDE STROOM  
BIJ DE BMW i PRODUCTIE IN DE BMW FABRIEK  
IN LEIPZIG.

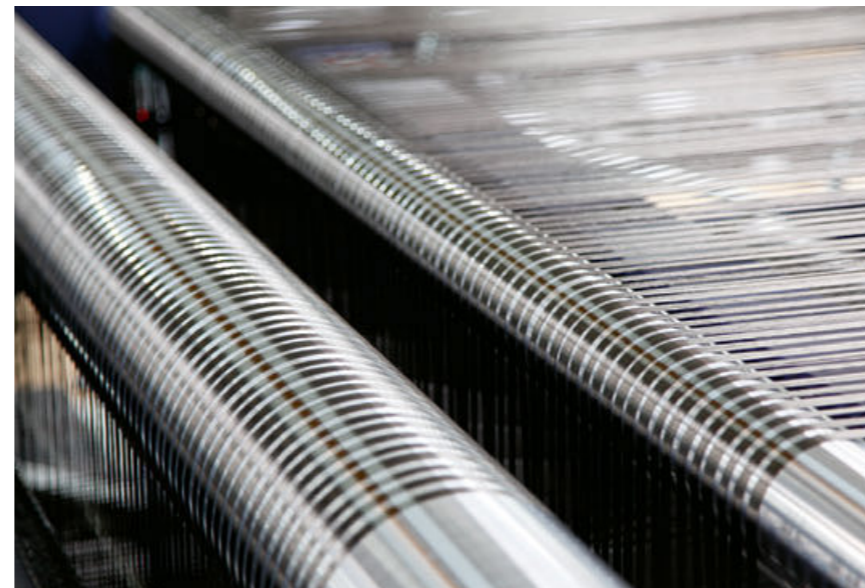
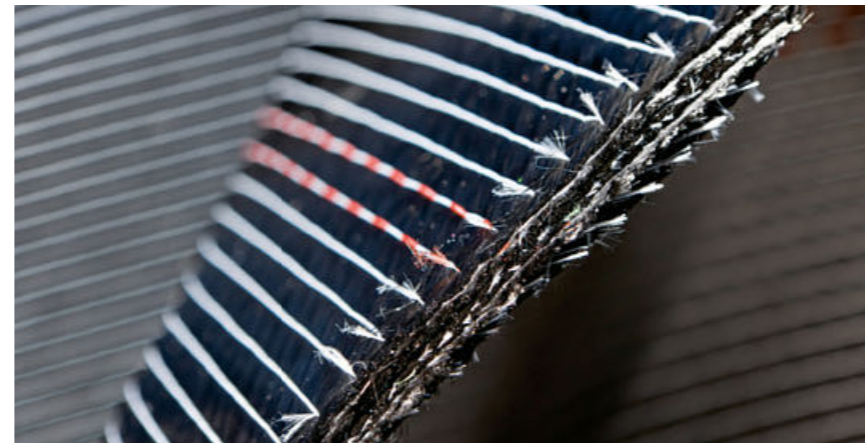

Bij de BMW i8 Roadster en de BMW i8 Coupé begint duurzaamheid niet op de weg, maar al veel eerder. Direct vanaf de ontwikkeling werd rekening gehouden met een zo duurzaam mogelijke omgang met grondstoffen en energiebronnen. Zo wordt voor de productie in Leipzig uitsluitend stroom uit hernieuwbare bronnen gebruikt, en werd het waterverbruik met circa 70 procent gereduceerd. Ook bij de selectie van de toegepaste materialen wordt veel

waarde gehecht aan de milieuvriendelijkheid ervan. Het leder in de cockpit is geloid met een extract van olijvenblad, is duurzaam en voelt uitstekend aan. Het hoge kwaliteitsniveau van deze uitrusting is al net zo tastbaar als dat van de andere materialen in het interieur van de auto. In de BMW i8 Roadster en de BMW i8 Coupé gaat het niet alleen om start en finish, maar ook om wat ervoor en erna gebeurt.

Voor de productie van de koolstofvezels is in Moses Lake in de Amerikaanse staat Washington een eigen fabriek opgericht. De stroom voor de vezelproductie is 100 procent groen, want afkomstig uit waterkracht. De rollen met rovings – een roving is een vezeldraad, opgebouwd uit 50.000 carbonvezels van slechts 0,007 mm doorsnee – gaan per schip naar Duitsland.

In Wackersdorf in Beieren maken ze matten van de draden en die textielmatten vormen de basis voor de productie van CFRP-delen in Landshut en Leipzig. De eindmontage en kwaliteitscontrole vinden plaats in Leipzig.

UITRUSTINGS-  
MOGELIJKHEDEN.



## HET EXTERIEURDESIGN.

### EEN ATLETISCHE SPORTWAGEN DIE SCHITTERT MET EEN INDIVIDUELE STIJL.

De carrosseriekleuren E-Copper en Kristallweiß Perleffekt werden exclusief voor de BMW i8 Roadster en de BMW i8 Coupé ontwikkeld. Deze metallic lakkleuren laten de vloeiende lijnvoering van het model nog sterker tot uitdrukking komen. Al naar gelang de kleurstelling varieert ook de kleur van de accenten aan

dorpels, in de omlijsting van de nierengrille en aan de achterzijde. Bij de kleuren E-Copper en Donington Grau zijn de accenten altijd in mat Frozen Grey metallic uitgevoerd. Bij de carrosseriekleuren Kristallweiß Perleffekt en Sophistograu Brillanteffekt kunt u kiezen uit BMW i Blau en mat Frozen Grey metallic voor de accenten.



Metallic C1U  
**E-COPPER**  
met accenten in  
Frozen Grey metallic<sup>1</sup>



Metallic B97/B96  
**KRISTALLWEISS  
PERLEFFEKT**  
met accenten in  
BMW i Blau<sup>1</sup> of  
Frozen Grey metallic<sup>1</sup>



Metallic P5Y  
**DONINGTON GRAU**  
met accenten in Frozen  
Grey metallic<sup>1</sup>



Metallic C23/C22  
**SOPHISTOGRAU  
BRILLANTEFFEKT**  
met accenten in  
BMW i Blau<sup>2,3</sup> of  
Frozen Grey metallic<sup>2,3</sup>



**[01]** 20-inch lichtmetalen BMW i wielen in turbine styling 444 met bredere achterbanden, BMW EfficientDynamics.<sup>1,2</sup> **[02]** 20-inch lichtmetalen BMW i wielen in turbine styling 625 met bredere

achterbanden.<sup>1</sup> **[03]** 20-inch lichtmetalen BMW i wielen in radiaalspaak styling 516 Bicolor met bredere achterbanden.<sup>1</sup>



**[04]** 20-inch lichtmetalen BMW i wielen in radiaalspaak styling 516 met bredere achterbanden.<sup>3,4</sup> **[05]** 20-inch lichtmetalen BMW i wielen in radiaalspaak styling 516 Jetblack met bredere

achterbanden.<sup>1</sup> **[06]** 20-inch lichtmetalen BMW i wielen in W-spaak styling 470 met bredere achterbanden.<sup>1</sup>

<sup>1</sup> Uitrusting als optie leverbaar.  
<sup>2</sup> Standaard voor BMW i8 Coupé.

<sup>3</sup> Standaard voor BMW i8 Roadster.  
<sup>4</sup> Uitsluitend leverbaar voor BMW i8 Roadster.

## BMW i8 INTERIEURDESIGN CARPO.

Het BMW i8 interieurdesign Carpo fascineert met een modern-technische uitstraling en hoogwaardig comfort. Daarbij overtuigt de hoogwaardige kwaliteit van de elementen al evenzeer als de fraaie compositie van met zorg geselecteerde materialen in het interieur.

### INTERIEURDESIGN CARPO ELFENBEINWEISS IN DE BMW i8 ROADSTER.



**[01]** Interieurdesign Carpo Elfenbeinweiß: sportieve en hoogwaardige combinatie in de ledertint Amido/Elfenbeinweiß. **[02]** Accenten in kleur kenmerken het met leder beklede sportstuur. **[03]** Exclusief voor de BMW i8 Roadster is het leder Spheric Elfenbeinweiß voorzien van een aanvullend donker contrast en stiknaden.

### DE UITRUSTING VAN BMW i8 INTERIEURDESIGN CARPO:

- met leder bekleed sportstuur in Schwarz met contrasting in Satinsilber
- sportstoelen met bekleding in geperforeerd volleder Spheric Elfenbeinweiß of in geperforeerd volleder Spheric Amido
- interieurkleur Schwarz/Elfenbeinweiß of Schwarz/Amido
- dashboard bekleed met natuurleder Exklusiv Schwarz en natuurleder Exklusiv Elfenbeinweiß of in natuurleder Exklusiv Schwarz en natuurleder Exklusiv Amido
- dorpellijsten in Amido metallic met i8 logo
- portier- en zijpaneelbekleding in natuurleder Exklusiv Schwarz
- middendeel portieren bekleed met natuurleder Exklusiv Elfenbeinweiß of natuurleder Exklusiv Amido
- hemelbekleding in Anthrazit
- interieurlijsten in Amido metallic

### INTERIEURDESIGN CARPO AMIDO SCHWARZ.



**[01]** De vollederen bekleding Carpo in de donkere tint Amido komt goed tot zijn recht met het subtiel kleuraccent van de stiknaden. **[02]** Accenten in kleur kenmerken het met leder beklede sportstuur. **[03]** Vollederen bekleding Spheric in Amido Schwarz met stiknaden die de lijnen benadrukken.

### INTERIEURDESIGN CARPO ELFENBEINWEISS IN DE BMW i8 COUPÉ.



**[01]** Klassiek kleurcontrast: licht en ruimte ademend volleder Spheric Elfenbeinweiß en antraciet-zwart natuurleder Exklusiv. **[02]** Het met leder beklede sportstuur met contrasting in Satinsilber. **[03]** De vollederuitrusting Spheric Elfenbeinweiß in de BMW i8 Coupé met subtiel contrasterende stiknaden.

## INTERIEURDESIGN ACCARO.

Het BMW i8 interieurdesign Accaro<sup>1</sup> met zijn duidelijke materiaal- en kleurcontrasten benadrukt het visionaire en duurzame autoconcept en verleent de BMW i8 een levendig karakter. Zo ziet de toekomst van sportieve mobiliteit er uit.

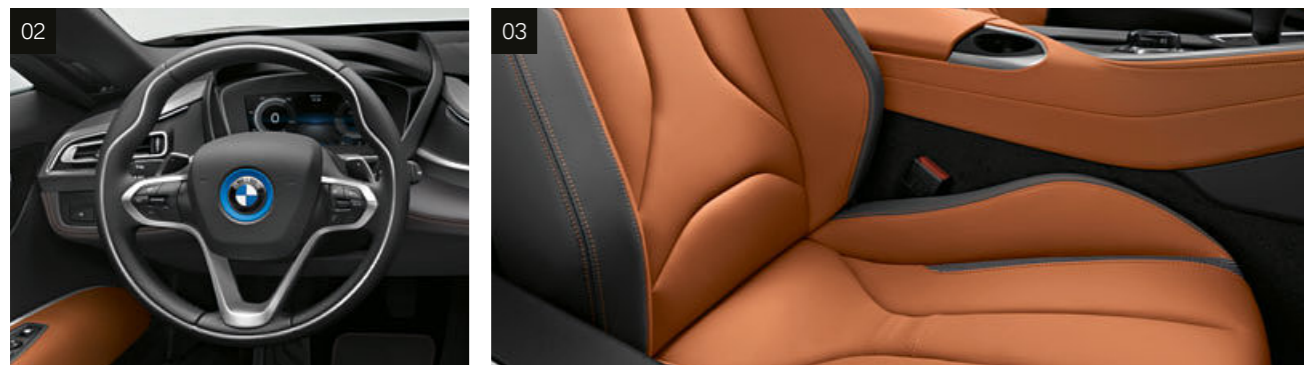

**[01]** Expressieve details in het interieur: de lederen bekleding E-Copper met stoffen accenten. **[02]** Het met leder beklede sportstuur wordt gekenmerkt door een contrasting in Satinsilber. **[03]** Natuurleder Exklusiv E-Copper met details in Anthrazit E-Copper.

### DE UITRUSTING VAN BMW i8 INTERIEURDESIGN ACCARO:

- met leder beklede sportstuur in Schwarz met contrasting in Satinsilber
- sportstoelen met bekleding in natuurleder Exklusiv E-Copper/ Amido met stoffen accent in Anthrazit E-Copper
- interieurkleur E-Copper/Amido
- dashboard bekleed met natuurleder Exklusiv Schwarz en natuurleder Exklusiv Amido<sup>1</sup> of met natuurleder Exklusiv Schwarz en natuurleder Exklusiv Amido met accentstiksel in Goldbraun<sup>3</sup>
- dorpellijsten in Amido metallic met i8 logo
- portier- en zijpaneelbekleding in natuurleder Exklusiv Amido
- middendeel portieren bekleed met natuurleder Exklusiv Amido<sup>2</sup> of natuurleder Exklusiv Amido met accentstiksel in Goldbraun<sup>3</sup>
- hemelbekleding in Anthrazit
- interieurlijsten in Amido metallic

## INTERIEURDESIGN HALO.

Het BMW i8 interieurdesign Halo<sup>1</sup> biedt luxe in een nieuwe, duurzame vorm. De vollederuitrusting combineert hoogwaardige kwaliteit met natuurlijke esthetica. Op stijlvolle wijze worden klassieke materialen en kleuren in het kader van de 'Next Premium' gedachte nieuw geïnterpreteerd.

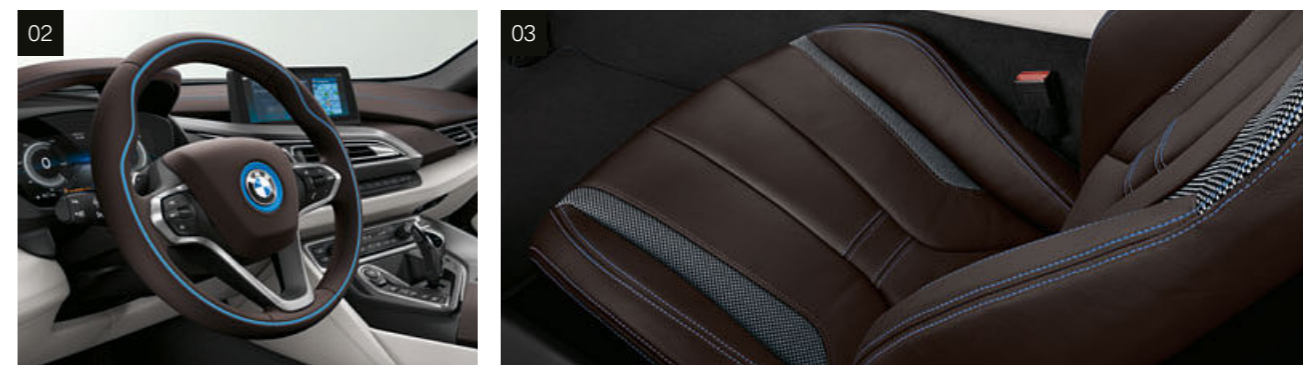

**[01]** Het donkere interieur oogt bijzonder chique, mede door de combinatie met lichte contrasten. **[02]** Het met leder beklede sportstuur wordt gekenmerkt door een contrasting in BMW i Blau. **[03]** De bekleding natuurleder Exklusiv in de donkere tint Dalbergiabraun komt goed tot zijn recht met het subtiele kleuraccent van de stiknaden.

### DE UITRUSTING VAN BMW i8 INTERIEURDESIGN HALO:

- met leder beklede sportstuur in Dalbergiabraun met contrasting in BMW i Blau
- sportstoelen met bekleding in natuurleder Exklusiv Dalbergiabraun met stoffen accent in Anthrazit en dubbele kapnaden in BMW i Blau
- interieurkleur Dalbergiabraun/Carumgrau
- dashboard bekleed met natuurleder Exklusiv Dalbergiabraun en natuurleder Carumgrau
- dorpellijsten in Amido metallic met i8 logo
- portier- en zijpaneelbekleding in natuurleder Exklusiv met stoffen accent in Dalbergiabraun
- middendeel portierbekleding in natuurleder Exklusiv Carumgrau
- hemelbekleding in Anthrazit
- interieurlijsten in Amido metallic

<sup>1</sup> Uitrusting als optie leverbaar.

<sup>2</sup> Uitsluitend leverbaar voor BMW i8 Roadster.

<sup>3</sup> Uitsluitend leverbaar voor BMW i8 Coupé.

## AAN U DE KEUZE.

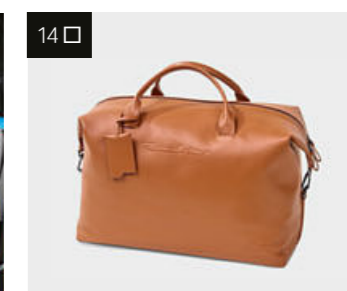
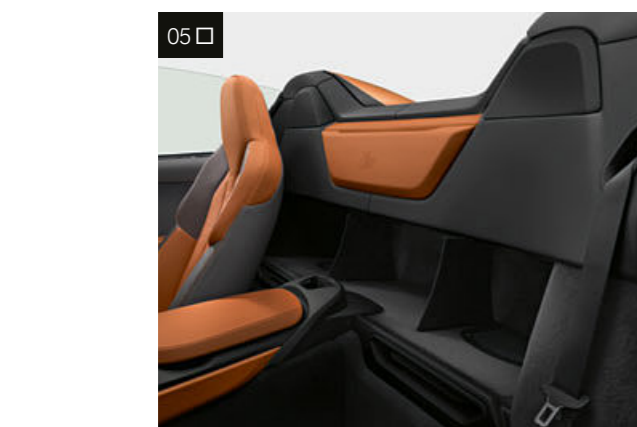

**[01]** BMW Laserlicht schijnt in de laser-grootlichtmodus met tot wel 600 meter bijna dubbel zo ver als conventionele koplampen.

**[02]** De LED-achterlichten beschikken over verfijnd vormgegeven lichtstaven in BMW i typerende U-vorm. **[03]** De uitrusting Comfort Access biedt toegang tot uw BMW via het bestuurdersportier en het portier aan passagierszijde, zonder dat u de sleutel ter hand hoeft te nemen.<sup>1</sup> **[04]** De lichtprojectie<sup>2</sup> behoort tot het lichtpakket: wanneer de vleugel deur wordt geopend, wordt het i8 logo fraai op de weg geprojecteerd en verlicht zo het gebied voor het portier.

**[05]** Het Travel Package biedt verschillende opbergmogelijkheden voor benodigdheden en dranken, een 12V-stopcontact en een in leder Nappa uitgevoerde kaartentas.<sup>2</sup> **[06]** Het lichtpakket met tal van LED-lichtbronnen voor interieur en exterieur verhoogt het comfort en verleent het interieur een bijzonder stijlvolle uitstraling. **[07]** De exterieurdelen in hoogglans zwart verlenen de BMW i8 Roadster een nog sportievere en stijlvollere uitstraling. Tot de bijzonder hoogwaardige designdetails behoren de panelen op de C-stijl en de insert bij de bagageklep.<sup>2</sup> **[08]** Exclusieve keramische uitvoering van transmissie-

hendel en omlijsting van de iDrive Controller inclusief i8 gravure. **[09]** Interieurlijsten DryCarbon op dashboard, middenconsole en portiergrepen. **[10]** Het met leder beklede sportstuur met dikke stuurwielrand en extra profilering voor de duimen ligt bijzonder prettig in de handen **[11/12]** Het aerodynamicapakket met frontsplitter en spoilerlip aan de achterzijde verhoogt de rijdynamic en zorgt voor nog stabielere rijeigenschappen. **[13]** De veiligheidsgordels voor be-

stuurders- en passagiersstoel kunnen worden uitgevoerd in BMW i Blau. Ze hebben dezelfde functionaliteit als de standaard driepunts veiligheidsgordels. **[14]** Deze met de hand vervaardigde tas<sup>3</sup> is exclusief ontworpen voor de BMW i8 Roadster en maakt indruk met zijn buitengewone design, hoogwaardige en tegelijk robuuste materialen met een eersteklas afwerking. Past perfect in het opbergvak van het optionele Travel Package.

<sup>1</sup> Standaard voor BMW i8 Roadster.

<sup>2</sup> Uitsluitend leverbaar voor BMW i8 Roadster.

<sup>3</sup> Exclusief leverbaar via de BMW Lifestyle Shop.

# AAN U DE KEUZE.

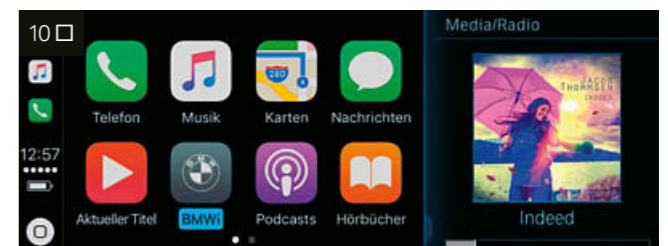
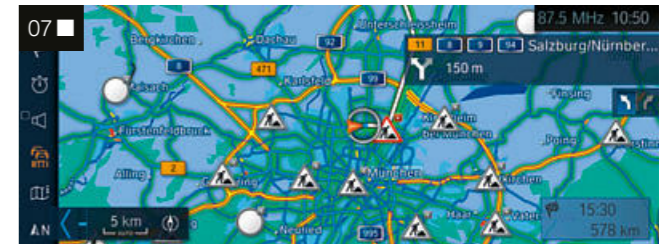

**[01]** Het multifunctionele stuur maakt het mogelijk om functies van (uitrustingsafhankelijk) telefoon, spraaksturing, audio en de handmatige Speed Limiter te bedienen. **[02]** Stap binnen in de digitale wereld van BMW. Met ConnectedDrive Services heeft u in de auto comfortabel toegang tot tal van apps. **[03]** Het HiFi-luidsprekersysteem Harman Kardon met een externe versterker van 360 watt omvat twaalf luidsprekers inclusief twee centrale bassen.<sup>1</sup> **[04]** De Comfort

telefoonvoorbereiding met draadloze oplaadmogelijkheid biedt een uitgebreid telefoniepakket met Bluetooth en WLAN Hotspot-voorbereiding.<sup>2</sup> **[05]** De Cruise Control met remfunctie slaat vanaf circa 30 km/h de door u gewenste snelheid op en houdt deze ook bij bergaf rijden constant. **[06]** Met de BMW Display Key kunt u de actuele status van uw BMW bekijken en via het geïntegreerde Touch Display diverse functies bedienen.

**[07]** File of wegwerkzaamheden? Geen probleem. Real Time Traffic Information vindt de snelste weg naar uw bestemming en waarschuwt u voor gevaren op uw route.<sup>3</sup> **[08]** Het full-colour BMW Head-Up Display projecteert voor het rijden relevante gegevens in uw directe gezichtsveld op de voorruit, zodat uw blik op de weg en het verkeer gericht kan blijven.<sup>4</sup> **[09]** Het BMW navigatiesysteem Professional omvat onder meer een 8,8-inch hoge-resolutie touchscreen, radio,

DVD-speler en 20 GB vrij geheugen voor bijvoorbeeld audiobestanden. **[10]** De belangrijkste apps van uw iPhone ook gebruiken in uw BMW? Met de Apple CarPlay® - voorbereiding bedient u uw smartphone draadloos of via Siri.<sup>5</sup> **[11]** De uitrusting Driving Assistant omvat Lane Departure Warning, Collision & Pedestrian Warning, grootlichtassistent, Speed Limit Info, achteruitrijcamera en Surround View.

<sup>1</sup> Elf luidsprekers voor BMW i8 Coupé.  
<sup>2</sup> Inductief opladen volgens Qi-standaard mogelijk voor geschikte mobiele telefoons. Voor bepaalde smartphones zonder inductieve oplaadfunctie volgens Qi-standaard zijn speciale oplaadhoeken verkrijgbaar als Origineel BMW Accessoire.

<sup>3</sup> Voorwaarde voor gebruik zijn de uitrustingen ConnectedDrive Services en een BMW navigatiesysteem (beide in Nederland standaard voor de BMW i8).  
<sup>4</sup> De weergaven van het BMW Head-Up Display zijn met gepolariseerde zonnebrillen beperkt zichtbaar. De weergegeven informatie is afhankelijk van de uitrusting van uw BMW. Voor bepaalde weergaven is de aanschaf van andere uitrustingen vereist.

<sup>5</sup> Compatibiliteit en functie-omvang van de Apple CarPlay® voorbereiding zijn afhankelijk van het modeljaar van de iPhone® en de daarop geïnstalleerde software. Wanneer de Apple CarPlay® voorbereiding wordt gebruikt, worden bepaalde gegevens van de auto doorgezonden. De verdere verwerking van deze gegevens valt onder de verantwoordelijkheid van de fabrikant van de mobiele telefoon.

# BMW i PURE IMPULSE CARD.

BMW i PURE IMPULSE EXPERIENCE PROGRAMMA.



Eigenaars van een BMW i8 krijgen via het BMW i Pure Impulse Experience programma drie jaar lang toegang tot de meest innovatieve ideeën en trends op het gebied van lifestyle – variërend van reizen tot cultuur, restaurants voor fijnproevers, design en nog veel meer.



De kern van het programma bestaat uit een aantal zorgvuldig samengestelde, exclusieve evenementen en privileges, zowel lokaal als globaal. Ieder kwartaal ontvangen BMW i Pure Impulse Card-houders gedurende hun lidmaatschap een programmagids met informatie over de evenementen en privileges. Digitaal wordt het programma ondersteund met een eigen online web app en een nieuwsbrief.

# BMW FINANCIAL SERVICES.

Net zo uniek en buitengewoon als de BMW i8 Roadster en de BMW i8 Coupé en het concept van BMW i is het productaanbod van BMW Financial Services wat betreft duurzame en emissieloze mobiliteit – helemaal op maat van BMW i8 bestuurders die gefascineerd zijn door de Plug-in Hybride sportwagen.

**BMW eFINANCE EN BMW eLEASE.** Kiest u ervoor om uw BMW i8 te leasen, dan kiest u voor gemak. Dit kan zowel zakelijk als privé. Voor een aantrekkelijk vast maandbedrag beschikt u over een nieuwe BMW i8. U huurt de auto in feite van BMW Financial Services, waarbij rente, afschrijving, reparaties, onderhoud, banden en verzekering zijn inbegrepen. Optioneel kunt u nog vervangend vervoer en een ChargeNow card toevoegen. Zo kunt u zorgeloos genieten van uw BMW i8. BMW eFinance is misschien wel de populairste manier om zakelijk of privé een nieuwe BMW i8 te financieren. BMW eFinance is namelijk een interessante oplossing als u niet in één keer een groot bedrag in uw BMW i8 wilt investeren. U leent het aankoopbedrag voor uw BMW i8, of een deel daarvan, bij BMW Financial Services. Dit bedrag betaalt u in vaste maandelijkse termijnen terug. Of u uw BMW i8 Roadster en BMW i8 Coupé nu zakelijk of overwegend privé gebruikt.

**BMW i WALLBOX.** Met de speciaal ontworpen BMW i Wallbox is thuis opladen gemakkelijk en voordelig. Ook het financieren van de Wallbox is eenvoudig, want u kunt de Wallbox inclusief installatiekosten opnemen in uw BMW eLease of eFinance overeenkomst.

# BMW SERVICES.

**BMW i KLANTEN INFORMATIE SERVICE.** Voor informatie, vragen en suggesties over de BMW i8 of BMW i in het algemeen staat de BMW i Klanten Informatie Service tot uw beschikking op werkdagen van 08:00 tot 22:00 uur en op zaterdag en zondag van 10:00 tot 22:00 uur, via het gratis telefoonnummer 0800 099 22 34 of schriftelijk: Antwoordnummer 10169, 2280 VB Rijswijk.

**CONFIGURATOR.** Stel de BMW i8 geheel naar eigen voorkeuren samen met de BMW Configurator op [www.bmw.nl](http://www.bmw.nl).

# DE BMW i8 ROADSTER EN DE BMW i8 COUPÉ.

Technische gegevens		BMW i8 Coupé	BMW i8 Roadster
<b>Gewicht</b>			
Ledig gewicht <sup>1</sup>	kg	1610	1670
<b>Motoren<sup>2</sup></b>			
Elektrosynchronmotor (voor)			
Max. vermogen	kW (pk)	105 (143)	105 (143)
Max. koppel	Nm	250	250
BMW TwinPower Turbo motor (achter) <sup>2</sup>			
Cilinders/cilinderinhoud	-/cm <sup>3</sup>	3/1499	3/1499
Max. vermogen/toerental	kW (pk)/1/min	170 (231)/5800–6000	170 (231)/5800–6000
Max. koppel/toerental	Nm/1/min	320/3700	320/3700
<b>Systeemvermogen</b>			
Max. vermogen	kW (pk)	275 (374)	275 (374)
Max. koppel	Nm	570	570
<b>Rijprestaties<sup>2</sup></b>			
Topsnelheid	km/h	250 <sup>7</sup>	250 <sup>7</sup>
Topsnelheid elektrisch	km/h	120 <sup>7</sup>	120 <sup>7</sup>
Acceleratie 0–100 km/h	s	4,4	4,6
<b>Verbruik en emissie<sup>2,3</sup></b>			
Verbruik gemiddeld	l/100 km	1,8	2,0
Stroomverbruik gemiddeld	kWh/100 km	14,0	14,5
CO <sub>2</sub> -emissie gemiddeld	g/km	42	46
Tankinhoud	l	42	42
<b>Hoogvoltage-accu</b>			
Accutype/netto accu-inhoud	in kWh	Li-Ion/11,6	Li-Ion/11,6
Elektrische actieradius NEDC (officiële cijfers) <sup>4</sup>	km	55	53
Oplaadtijd (AC-snelladen met BMW i Wallbox) <sup>5,6</sup>	h	ca. 03:06	ca. 03:06
Oplaadtijd (AC, met standaardlaadkabel via normaal stopcontact) <sup>7</sup>	h	ca. 4:30	ca. 4:30

<sup>1</sup> Fabrieksofgave. De RDW-gewichten liggen 100 kg lager. Ledig gewicht geldt voor modellen in standaarduitvoering. Extra-uitrustingen en accessoires kunnen dit gewicht verhogen, het laadvermogen en, bij invloed op de aerodynamica, de topsnelheid veranderen.

<sup>2</sup> De bij de benzinemotoren vermelde waarden voor vermogen, rijprestaties en verbruik gelden bij gebruik van een brandstofkwaliteit van RON 98. Gegevens over het verbruik hebben betrekking op gebruik met referentiebrandstof volgens VO (EU) 2007/715. De benzinemotoren zijn geschikt voor een brandstofkwaliteit van RON 91 en hoger, met een maximaal ethanolaandeel van 10% (E10). Het gebruik van een brandstofkwaliteit van RON 95 wordt aangeraden.

<sup>3</sup> De hier vermelde waarden voor brandstofverbruik, stroomverbruik en CO<sub>2</sub>-emissie zijn vastgesteld op basis van de voorgeschreven meetprocedure VO (EU) 2007/715 in de versie die geldt voor typegoedkeuring van de auto. De waarden gelden voor modellen in standaarduitvoering en zijn afhankelijk van de gekozen wiel-/bandenmaat (de laagste waarde geldt telkens in combinatie met de standaard geleverde wielen, de hoogste voor optionele wielen). Andere extra-uitrustingen en de persoonlijke rijstijl kunnen deze waarden eveneens beïnvloeden. De waarden zijn reeds op basis van de nieuwe WLTP-testcyclus vastgesteld en voor een betere vergelijkbaarheid omgerekend naar NEDC. Bij het berekenen van belastingen en andere voertuiggegevens heffingen die (ook) rekening houden met de CO<sub>2</sub>-emissie kunnen andere dan de hier vermelde waarden gelden.

<sup>4</sup> De actieradius is afhankelijk van uiteenlopende factoren, zoals de individuele rijstijl, routecondities, buitentemperatuur en gebruik van verwarming/airconditioning en voorverwarming/-verkoeling (preconditioning-functie).

<sup>5</sup> Afhankelijk van de lokale stroominfrastructuur. De oplaadduur komt overeen met een lading van 100% van de maximale capaciteit.

<sup>6</sup> 3,7 kW 16A 1-fase.

<sup>7</sup> Elektronisch begrensd.

De hoogvoltage lithium-ion-accu van BMW onderscheidt zich door de lange levensduur. Tijdens de eerste 100.000 km en maximaal 8 jaar worden verborgen gebreken aan de lithium-ion-accu van uw BMW i model kosteloos verholpen door uw BMW i dealer. Raadpleeg het BMW i Battery Certificate voor meer informatie.

CO<sub>2</sub>-emissie die door productie en levering van de brandstof c.q. andere energiedragers ontstaat, is bij het bepalen van de CO<sub>2</sub>-emissie niet ingecalculeerd.

# TECHNISCHE GEGEVENS.

## BMW i8 Coupé

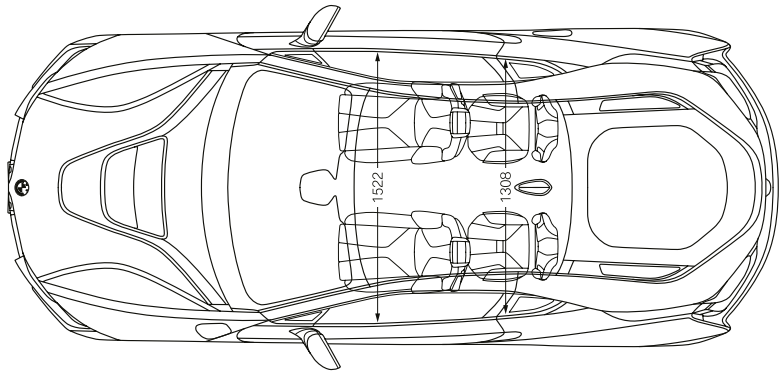
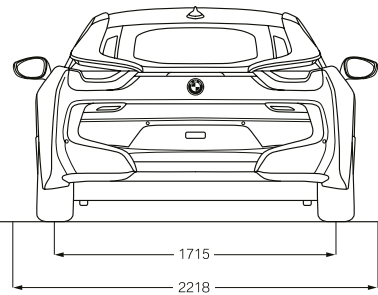
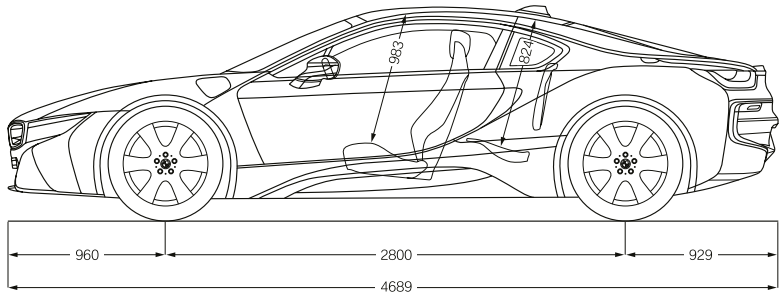
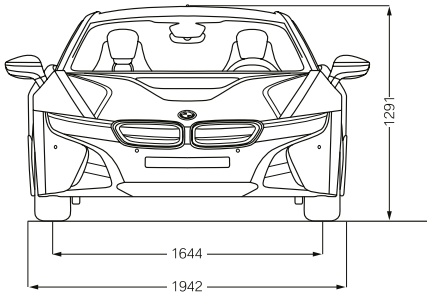

## BMW i8 Roadster

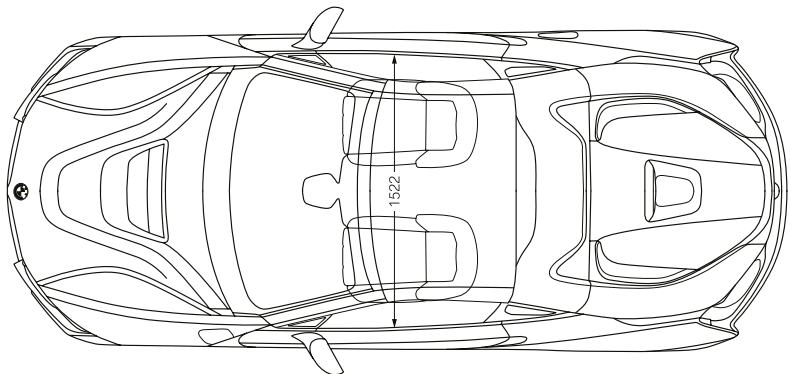
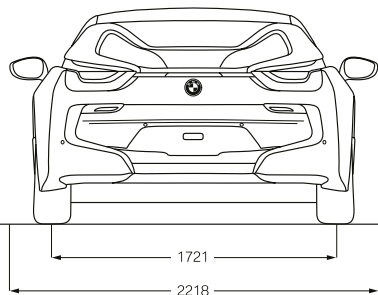
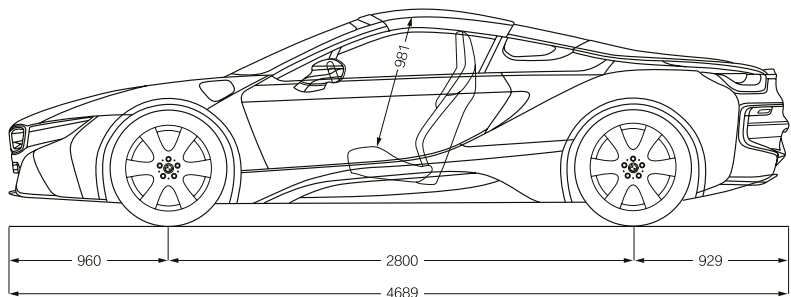
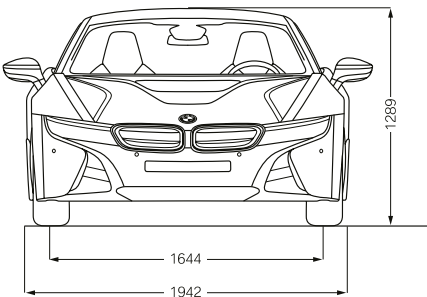

### **BMW i8 ROADSTER:**

Plug-in Hybride aandrijving [elektromotor met 105 kW (143 pk) voorin/ BMW TwinPower Turbo 3-cilinder benzinemotor met 170 kW (231 pk) achterin], 20-inch lichtmetalen BMW i wielen in radiaalspaak styling 516 Bicolor met bredere achterbanden, carrosseriekleur E-Copper metallic met accenten in Frozen Grey metallic, BMW i8 interieurdesign Accaro met bekleding in natuurleder Exklusiv E-Copper/Amido met stoffen accent in Anthrazit E-Copper, interieurlijsten in Amido metallic, hemelbekleding in Anthrazit.

### **BMW i8 COUPÉ:**

Plug-in Hybride aandrijving [elektromotor met 105 kW (143 pk) voorin/ BMW TwinPower Turbo 3-cilinder benzinemotor met 170 kW (231 pk) achterin], 20-inch lichtmetalen BMW i wielen in radiaalspaak styling 516 Jetblack met bredere achterbanden, carrosseriekleur Donington Grau metallic met accenten in Frozen Grey metallic, BMW i8 interieurdesign Accaro met bekleding in natuurleder Exklusiv E-Copper/Amido met stoffen accent in Anthrazit E-Copper, interieurlijsten in Amido metallic, hemelbekleding in Anthrazit.

Deze brochure behandelt de Nederlandse versies. De afgebeelde uitvoeringen bevatten deels opties die niet tot de standaarduitrusting behoren. In andere lidstaten van de Europese Unie zijn, op grond van onder meer wettelijke bepalingen, afwijkingen mogelijk van de hier beschreven uitvoeringen en uitrustingen, in standaard- en/of optionele specificaties. Sommige uitvoeringen kunnen achteraf niet in dezelfde mate als andere uitvoeringen worden aangepast of worden voorzien van accessoires. Raadpleeg altijd uw BMW dealer over de door hem aangeboden uitvoeringsconfiguraties en de aanpassings- en uitbreidingsmogelijkheden daarvan. Wijzigingen in constructie en/of uitrusting en/of mogelijkheden, alsmede drukfouten, voorbehouden. Stand: april 2019.

© BMW AG, München/Duitsland. Nadruk, geheel of gedeeltelijk, uitsluitend met schriftelijke toestemming van BMW AG, München.