



BMW maakt
rijden geweldig



DE BMW X3.

BMW EFFICIENTDYNAMICS.
MINDER EMISSIE. MEER VERMOGEN.

ONTDEK DE BMW X3.



MEER OVER DE BMW X3.

3 JAAR
BMW GARANTIE

NIEUW



Voor meer informatie over de BMW X3 kunt u ons uiteraard ook bezoeken op onze internetsite www.bmw.nl. Of raadpleeg uw BMW dealer, hij is u graag van dienst en arrangeert met plezier een proefrit voor u. Daarnaast is er de nieuwe BMW Brochures app. Download de app op uw smartphone of tablet en ontdek de BMW X3 in al zijn facetten.

INNOVATIES EN TECHNIEK.



18 BMW EfficientDynamics



20 BMW Personal CoPilot
21 BMW ConnectedDrive



22 Onderstel en veiligheid

UITRUSTINGSMOGELIJKHEDEN.



24 Standaarduitvoering, Modellen en BMW X3 M40i en M40d



30 BMW Individual



32 Uitrustings-highlights



36 Carrosseriekleuren

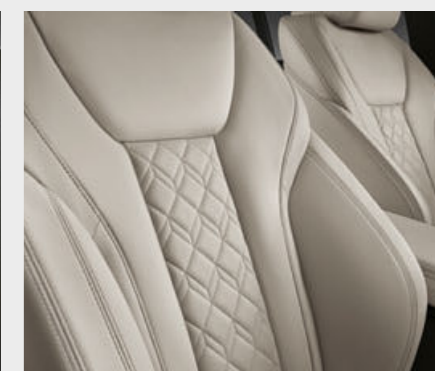

38 Bekledingen, interieurlijsten/-kleuren en hemelbekledingen



40 Wielen en banden



41 Originele BMW accessoires

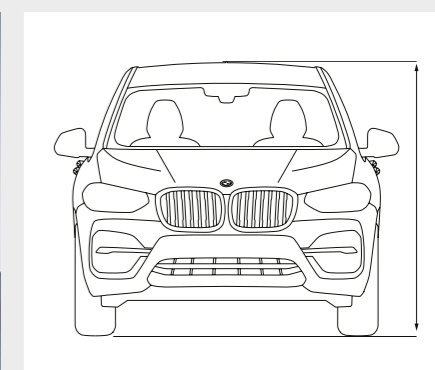

42 Technische gegevens



**VOOR DEGENEN
DIE ALLES WILLEN.**





DE WEG LONKT.



PERFECT UITGEBALANCEERDE CARROSSERIE II BREDE SCHOULDERS II LAGE DAKLIJN II GROTE UITLAATPIJPEN II L-VORMIGE SCULPTUUR-ACHTERLICHTEN*

* Uitrusting als optie leverbaar.



ONGEDWONGEN. ONGEBONDEN. ONGEËVENAARD.



ROBUUST EN TOCH GERAFFINEERD EXTERIEURDESIGN II KRACHTIGE PROPORTIES II
HORIZONTALAAL GEPRONONCEERDE SCHOUDERLIJN II SPORTIEF-EL EGANTE VLAKKEN II
LANGE MOTORKAP II GROTE WIELBASIS II KORTE OVERHANG VOOR EN ACHTER



SCHITTERT, OOK ALS HIJ VUIL IS.



M PERFORMANCE TWIN POWER TURBO 6-CILINDER-IN-LIJN BENZINEMOTOR
II SPORTUITLAATSYSTEEM* II 50:50 GEWICHTSVERDELING II OPTIMALE
AERODYNAMICA II M SPORTDIFFERENTIEEL**



* Exclusief voor de BMW X3 M40i.
** Exclusief voor de BMW X3 M40i en BMW X3 M40d.



U RAAKT HIER NIET UITGEKEKEN.



INDRUKWEKKEND RUIMTEAANBOD II ROYAAL GLAZEN PANORAMADAK* II
FIJNSTE MATERIALEN II NAUWKEURIGE AFWERKING II STIJLVOL LICHTDESIGN II
DASHBOARD IN SENSATEC* II GELUIDDEMPEND GLAS*

* Uitrusting als optie leverbaar.

ONGEBONDEN. EN TOCH PERFECT VERBONDEN.



10,25-INCH CONTROL DISPLAY MET TOUCH-FUNCTIE* || INDIVUEEL CONFIGUREERBAAR
BEDIENINGSOPPERVLAK || INTELLIGENTE SPRAAKSTURING EN BMW GESTURE CONTROL* ||
FULL-COLOUR BMW HEAD-UP DISPLAY* || DRIVING ASSISTANT PLUS* ||
BMW CONNECTED DRIVE SERVICES



EEN ECHTE X. VAN A TOT Z.



SNELWEG OF ZANDWEG, IN DE STAD OF OP HET PLATTELAND: EEN PERFECT UITGEBALANCEERDE CARROSSERIE EN INTELLIGENTE BMW PERSONAL COPILOT BESTUURDERSASSISTENTIESYSTEMEN, ZOALS LANE CONTROL ASSISTANT* EN ACTIVE CRUISE CONTROL*, ZORGEN STEEDS VOOR MAXIMAAL RIJPLEZIER IN DE BMW X3. HET HOOGWAARDIGE INTERIEUR MET VOORUITSTREVENDE TECHNOLOGIE ZORGT OOK VOOR VEEL COMFORT: EEN INNOVATIEF BEDIENINGSCONCEPT EN UNIEKE CONNECTIVITEIT LATEN U HET GEVOEL VAN VRIJHEID MET ALLE ZINTUIGEN BELEVEN.

TOT DE MACHT X ONAFHANKELIJKER – IN DE BMW X3.

* Uitrusting als optie leverbaar.

www.bmw.nl/efficientdynamics

**MEER KRACHT,
MINDER DORST.**

Meer vermogen uit 3 tot 12 cilinders. Weinig verbruik, veel beleving. De **BMW TwinPower Turbo motoren** bieden maximale dynamiek bij uitmuntende efficiency dankzij de nieuwste injectiesystemen, variabele vermogensregeling en doordachte turbotechnologie. Ongeacht of het een dieselmotor of benzinemotor betreft, ongeacht het aantal cilinders, de krachtbronnen van het BMW EfficientDynamics motorengamma zorgen voor een bijzonder temperamentvolle krachtontplooiing en een directe respons al vanaf lage toerentallen. Tegelijkertijd springen ze zuinig om met brandstof en houden ze de emissie beperkt. Dat is efficiënte dynamiek.

**MEER RIJPLEZIER,
MINDER EMISSIE.**

BMW EfficientDynamics omvat niet alleen de aandrijving, maar ook het autoconcept als geheel en intelligent energimanagement. Het is standaard op iedere BMW en draagt er met een hele reeks innovatieve technologieën aan bij dat de efficiëntie steeds verder toeneemt. Middels aerodynamica- en motorefficiencymaatregelen, de toepassing van een lichtgewicht constructie, alsmede elektrische en hybride modellen is BMW erin geslaagd om de CO₂-emissie van het modelprogramma significant te reduceren.

**MINDER GEWICHT,
MEER DYNAMIEK.**

BMW EfficientLightweight staat voor minder gewicht dankzij een intelligente lichtgewicht constructie. Deze is doordacht tot in het kleinste detail: zo is de keuze van het materiaal mede afhankelijk van de plaats waarop het wordt toegepast. Voor elk onderdeel wordt het meest geschikte materiaal gebruikt. Met bijzonder lichte hightech-materialen zoals aluminium en carbon (met koolstofvezel versterkte kunststof) streeft BMW EfficientLightweight ernaar, zoveel mogelijk gewicht te besparen. Dat zorgt voor nog dynamischer rijeigenschappen, bij nog meer stabiliteit, veiligheid en comfort.



**LICHTGEWICHT
CONSTRUCTIE.**

Bij de intelligente lichtgewicht constructie van BMW is alles gericht op het toepassen van het juiste materiaal op de juiste plek in de auto. Daarbij wordt voor elke afzonderlijke component het meest geschikte materiaal gebruikt. Deze filosofie, BMW EfficientLightweight genoemd, is tegenwoordig een integrale component van BMW EfficientDynamics en een belangrijk constructieprincipe van elke BMW.

AERODYNAMICA.

Door gerichte aerodynamische maatregelen optimaliseert BMW de luchtweerstandscoefficiënt en de efficiëntie van de BMW, evenals de akoestiek in het interieur. Bovendien wordt het brandstofverbruik verlaagd. Details zoals de Active Air Stream nierengrille, de Air Curtains en Air Breathers bij de voorste wielkappen, alsmede de aerowielen vormen gerichte maatregelen voor het verder verlagen van de luchtweerstand.

**DRIVING EXPERIENCE
CONTROL INCLUSIEF
ADAPTIVE MODE¹ EN ECO PRO.**

De Driving Experience Control biedt u keuze uit het standaard geactiveerde rijprogramma COMFORT, het op efficiëntie gerichte ECO PRO en het rijprogramma SPORT, dat nog dynamischer rijden mogelijk maakt. Het nieuwe interactieve rijprogramma ADAPTIVE (uitrustingsafhankelijk) past het adaptieve onderstel, de besturing en de Steptronic transmissie³ voortdurend aan de actuele rij situatie aan.

DE BMW X3: EFFICIËNT EN DYNAMISCH.



BMW X3 xDrive20i

- BMW TwinPower Turbo 4-cilinder benzinemotor met een vermogen van 135 kW (184 pk) en een koppel van 290 Nm
- Acceleratie 0-100 km/h: 8,3 s; topsnelheid: 215 km/h
- Brandstofverbruik gemiddeld: 7,3-7,1 l/100 km
- CO₂-emissie gemiddeld: 168-163 g/km

BMW X3 xDrive30i

- BMW TwinPower Turbo 4-cilinder benzinemotor met een vermogen van 185 kW (252 pk) en een koppel van 350 Nm
- Acceleratie 0-100 km/h: 6,3 s; topsnelheid: 240 km/h
- Brandstofverbruik gemiddeld: 7,3-7,2 l/100 km
- CO₂-emissie gemiddeld: 168-164 g/km

BMW X3 M40i

- M Performance TwinPower Turbo 6-cilinder-in-lijn benzinemotor met een vermogen van 260 kW (354 pk) en een koppel van 500 Nm
- Acceleratie 0-100 km/h: 4,8 s; topsnelheid: 250 km/h²
- Brandstofverbruik gemiddeld: 9,1 l/100 km
- CO₂-emissie gemiddeld: 207-206 g/km

BMW X3 sDrive18d

- BMW TwinPower Turbo 4-cilinder dieselmotor met een vermogen van 110 kW (150 pk) en een koppel van 350 Nm
- Acceleratie 0-100 km/h: 9,7 s; topsnelheid: 198 km/h
- Brandstofverbruik gemiddeld: 5,3-5,0 l/100 km
- CO₂-emissie gemiddeld: 139-131 g/km

BMW X3 xDrive20d

- BMW TwinPower Turbo 4-cilinder dieselmotor met een vermogen van 140 kW (190 pk) en een koppel van 400 Nm
- Acceleratie 0-100 km/h: 8,0 s; topsnelheid: 213 km/h
- Brandstofverbruik gemiddeld: 5,5-5,3 l/100 km
- CO₂-emissie gemiddeld: 145-139 g/km

BMW X3 xDrive25d

- BMW TwinPower Turbo 4-cilinder dieselmotor met een vermogen van 170 kW (231 pk) en een koppel van 500 Nm
- Acceleratie 0-100 km/h: 6,8 s; topsnelheid: 230 km/h
- Brandstofverbruik gemiddeld: 5,7-5,5 l/100 km
- CO₂-emissie gemiddeld: 150-145 g/km

BMW X3 xDrive30d

- BMW TwinPower Turbo 6-cilinder-in-lijn dieselmotor met een vermogen van 195 kW (265 pk) en een koppel van 620 Nm
- Acceleratie 0-100 km/h: 5,8 s; topsnelheid: 240 km/h
- Brandstofverbruik gemiddeld: 6,0-5,9 l/100 km
- CO₂-emissie gemiddeld: 159-154 g/km

BMW X3 M40d

- M Performance TwinPower Turbo 6-cilinder-in-lijn dieselmotor met een vermogen van 240 kW (326 pk) en een koppel van 680 Nm
- Acceleratie 0-100 km/h: 4,9 s; topsnelheid: 250 km/h²
- Brandstofverbruik gemiddeld: 6,5-6,4 l/100 km
- CO₂-emissie gemiddeld: 172-169 g/km

De hier vermelde waarden voor brandstofverbruik, stroomverbruik en CO₂-emissie zijn vastgesteld op basis van de voorgeschreven meetprocedure VO (EU) 2007/715 in de versie die geldt voor typegoedkeuring van de auto. De waarden gelden voor modellen in standaarduitvoering en zijn afhankelijk van de gekozen wiel-/bandenmaat (de laagste waarde geldt telkens in combinatie met de standaard geleverde wielen, de hoogste voor optionele wielen). Andere extra-uitrustingen en de persoonlijke rijstijl kunnen deze waarden eveneens beïnvloeden. De waarden zijn reeds op basis van de nieuwe WLTP-testcyclus vastgesteld en voor een betere vergelijkbaarheid omgerekend naar NEDC. Voor het berekenen van belastingen en andere voertuigerelateerde heffingen die (ook) rekening houden met de CO₂-emissie kunnen andere dan de hier vermelde waarden gelden. Meer informatie over brandstofverbruik en CO₂-emissie vindt u in de technische gegevens achterin deze brochure en in de officiële prijslijst van de BMW X3.

¹ Uitsluitend beschikbaar in combinatie met adaptief onderstel / adaptief M onderstel en BMW navigatiesysteem Business of Professional.
² Elektronisch begrensd.
³ Uitrusting als optie leverbaar.

BMW Personal CoPilot. By your side, when you decide.

DE INNOVATIEVE ASSISTENTIESYSTEMEN VAN BMW.

Met BMW Personal CoPilot geniet u van optimaal comfort bij maximale veiligheid. Of het nu gaat om rijden, parkeren of zicht: de BMW Personal CoPilot bestuurders-assistentiesystemen zorgen in elke situatie voor betrouwbare ondersteuning. De modernste systemen zoals radar, ultrasoon geluid en camera's registreren de omgeving van de BMW op betrouwbare wijze en vormen de basis van intelligente bestuurdersassistentiesystemen. Naar wens geactiveerd of als hulp op de achtergrond – de BMW Personal CoPilot bestuurders-assistentiesystemen maken elke rit met uw BMW nog aangenamer en veiliger.

AUTONOOM RIJDEN DICHTERBIJ DAN OOI.

Autonoom rijden is geen utopie meer, het is de toekomst. Over de hele wereld rijden al BMW Personal CoPilot testvoertuigen volledig onafhankelijk zonder tussenkomst van de bestuurder. Deze laten niet alleen op indrukwekkende wijze zien hoe onze mobiliteit in de nabije toekomst zal veranderen maar ook hoe BMW rijden dan nog steeds geweldig maakt. Momenteel biedt BMW Personal CoPilot al een veelvoud aan intelligente deels-autonome assistenten, die de bestuurder naar wens in nagenoeg elke rijdsituatie actief ondersteunen en ontzorgen.

EENVOUDIG PARKEREN.

Met de intelligente parkeerhulpsystemen van BMW Personal CoPilot wordt parkeren met uw BMW net zo'n groot plezier als ermee rijden. De Parking Assistant 'kijkt' al tijdens het rijden of er geschikte parkeerplaatsen zijn en voert de parkeer manoeuvre vervolgens geheel of gedeeltelijk autonoom uit, afhankelijk van het BMW model. Deze autonomie gaat in de toekomst nog veel verder. Dan kan een BMW zelfs zonder chauffeur een parkeerplaats zoeken en zichzelf parkeren.



DRIVING ASSISTANT PLUS.

De uitrusting Driving Assistant Plus^{2,3} biedt meer comfort en veiligheid in eentonige of onoverzichtelijke verkeerssituaties zoals files, langzaam rijdend verkeer of lange ritten in de stad, op provinciale wegen of snelwegen, en bij kruisingen of wisselen van rijstrook.

PARKING ASSISTANT.

De Parking Assistant² maakt het eenvoudiger om de BMW te parkeren. De achteruitrijcamera zorgt voor beter zicht naar achteren. De Active Park Distance Control (Active PDC) biedt extra bescherming tegen parkeerschade. De Parking Assistant parkeert uw BMW volledig automatisch parallel aan of haaks op de rijbaan. Daarvoor meet het systeem parkeerplekken op als u er met lage snelheid langs rijdt.

ACTIVE CRUISE CONTROL MET STOP & GO-FUNCTIE.

De Active Cruise Control met Stop & Go-functie^{2,3} inclusief Collision Warning met remfunctie houdt de door de bestuurder gewenste snelheid en afstand tot de voorligger aan. De BMW neemt het optrekken en afremmen over, waarbij de gekozen afstand zowel bij langzaam rijdend als bij stilstaand verkeer wordt aangehouden.

DE BMW X3. VERBONDEN MET DE HELE WERELD.

BMW ConnectedDrive. Uw intelligente netwerk onderweg.

Innovaties en techniek 20 | 21

MEER DAN 20 JAAR VERBONDEN.

Altijd op weg naar de toekomst: al in de jaren negentig van de vorige eeuw begon BMW met verbonden mobiliteit. In 2004 volgde met de vast in de BMW geïntegreerde SIM-kaart een volgende mijlpaal op weg naar de digitale toekomst. De eerste online-diensten en Google Services volgden, evenals innovatieve weergavesystemen zoals het BMW Head-Up Display. Daarbij staan steeds de wensen van de BMW rijder centraal: als eerste premium autofabrikant maakt BMW het mogelijk om diensten heel flexibel zowel in de auto als op de computer thuis via de BMW ConnectedDrive Store te bestellen en te betalen. En met de introductie van BMW Connected en de Open Mobility Cloud zet BMW een volgende stap in de richting van mobiliteit van de toekomst.

MEER DAN 20 DIENSTEN IN DE BMW CONNECTED DRIVE STORE.

De uitrusting ConnectedDrive Services vormt de toegang tot de digitale wereld van BMW. Maak onderweg gebruik van apps in de auto zoals nieuws, weerbericht, Office of online zoeken, en blijf zo op elk moment optimaal geïnformeerd. ConnectedDrive Services vormt het basispakket om andere digitale diensten zoals de Personal Assistant Service of Online Entertainment via de ConnectedDrive Store te kunnen bestellen – altijd, overal, eenvoudig en flexibel.

MET BMW CONNECTED 24/7 ZONDER OMWEGEN VERBONDEN.

Zijn de portieren van mijn BMW daadwerkelijk vergrendeld, wanneer moet ik van kantoor vertrekken om op tijd te zijn voor het diner bij dat uitstekende Italiaanse restaurant en hoe kom ik daar? De BMW Connected App kan u als uw persoonlijke mobiliteitsassistent bij al deze vragen heel eenvoudig helpen. Hiermee bent u direct met uw BMW verbonden en heeft u voor en tijdens de rit toegang tot talrijke functies die uw reis eenvoudiger en comfortabeler maken.



BMW CONNECTED 'DEEL MIJN RIT IN REAL TIME'.

Met 'Deel mijn rit in real time'¹ kan de bestuurder zijn verwachte aankomsttijd en de actuele locatie onder het rijden veilig met vrienden, familie en zakenpartners delen. De ontvanger krijgt een link naar een website, die de bestemming en de actuele locatie van de auto op een kaart weergeeft.

LOCAL HAZARD WARNING.

Local Hazard Warning^{1,4}, een functie van de Real Time Traffic Information, maakt het mogelijk om BMW modellen anoniem onderling te laten communiceren en in real time te informeren over gevaren onderweg.

REAL TIME TRAFFIC INFORMATION.

Kostbare vakantietijd verliezen in de file? Met Real Time Traffic Information^{1,2,4} bereikt u sneller uw bestemming. Deze service kent de actuele verkeerssituatie vrijwel in real time en berekent automatisch alternatieve routes. De aanvullende functie Local Hazard Preview waarschuwt u bij gevaarlijke omstandigheden of ongevallen op uw route.

¹ Voorwaarde voor gebruik is de uitrusting ConnectedDrive Services (standaard voor Nederland).

² Uitrusting als optie leverbaar.

³ Uitsluitend leverbaar in combinatie met andere extra-uitrustingen.

⁴ Uitsluitend leverbaar in combinatie met BMW navigatiesysteem Professional.



De **8-traps Steptronic Sport transmissie**^{1,3} maakt bijzonder sportief schakelen mogelijk. Zowel automatisch als handmatig met de transmissiehendel of schakel-paddles – voor comfortabel voortglijden of een zeer dynamische rijstijl. In rijprogramma SPORT en met de transmissiehendel in de linker positie S/M is het schakelverloop afgestemd op maximale performance.

Het **adaptieve onderstel**¹ maakt het mogelijk om de karakteristiek van de schokdempers aan te passen aan de actuele rij situatie, en zo het afrolcomfort van uw BMW te vergroten of juist de rijdynamiek te laten toenemen. Behalve de standaardinstelling COMFORT voor een hoge mate van rijcomfort is er het programma SPORT voor een sportieve dempingskarakteristiek van het systeem.

De uitrusting **Hill Descent Control** van de xDrive modellen is een assistent voor bergaf rijden, die er bij activering voor zorgt dat de BMW zelfs steile passages bergaf automatisch en veilig aflegt met een iets hogere snelheid dan stapvoets – zonder dat de bestuurder moet afremmen.

Het **M sportremsysteem**^{1,3} met vierzuiger vaste remklauwen voor en tweezuiger vaste remklauwen achter in donkerblauw met M logo beschikt over grotere remschijven en daarmee over bijzonder hoge remkracht.

Het **M sportuitlaatsysteem**⁵ biedt een van het rijprogramma afhankelijke, kenmerkende sound, die middels geïntegreerde kleppentechniek wordt aangepast. Een nog krachtigere sound onderstreept de via de Driving Experience Control selecteerbare rijprogramma's SPORT en SPORT+², terwijl in het op comfort gerichte programma subtiel sportieve klanken te horen zijn.

Het **M sportdifferentieel**³ optimaliseert tractie en rijstabiliteit bij het wisselen van rijbaan en het uitaccelereren van bochten, bij hoge snelheden in bochten en op ongelijkmatige ondergrond. De tractie wordt geoptimaliseerd via een elektronisch gestuurde lamellenkoppeling die toerentalverschillen tussen de achterwielen minimaliseert.

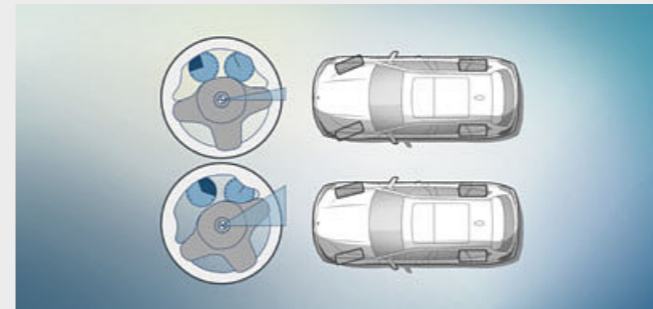

□ De **Variable Sport Steering**³ inclusief Servotronic zorgt voor een direct en dynamisch rijgedrag met minder stuurbewegingen en minder krachtinspanning. Dit systeem reageert met een variabele stuurverbrenging op de stuuruitslag. Dit verbetert de handling bij een sportieve rijstijl, en reduceert de noodzakelijke stuurbewegingen bij inparkeren en afslaan.

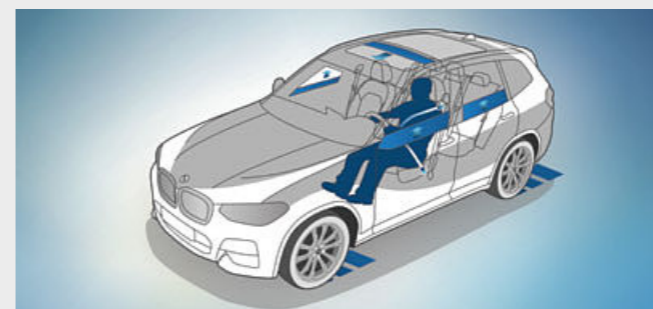

□ **Active Protection** is de preventieve inzittendenbescherming van BMW ConnectedDrive. Dit systeem waarschuwt bij vermoeidheid, terwijl in kritieke rij situaties de veiligheidsgordels voorin worden voorgespannen, de voorpassagiersstoel (indien elektrisch verstelbaar) recht op wordt gezet en de zijruiten en het eventueel aanwezige schuifdak worden gesloten. Na een ongeval wordt de BMW automatisch tot stilstand afgeremd.

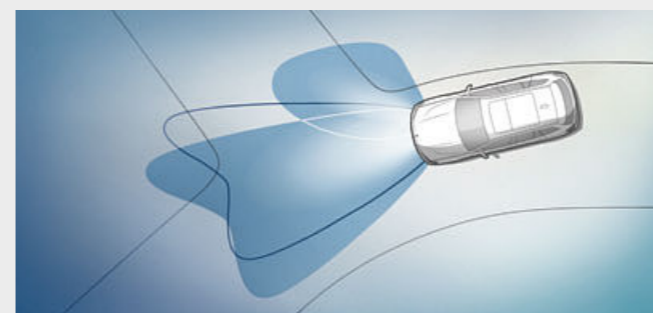

□ De **LED-koplampen met hoekverlichting**³ genereren een zeer heldere en efficiënte Bi-LED-verlichting met dim- en grootlichtfunctie. De hoek- en bochtverlichting met LED-technologie maakt een adaptieve lichtverdeling mogelijk met extra verlichting van de wegkanten in stadsverkeer. De LED-dagrij- en parkeerlichting in de lichtbuisjes van de koplampen zorgt voor een voor BMW kenmerkend design.

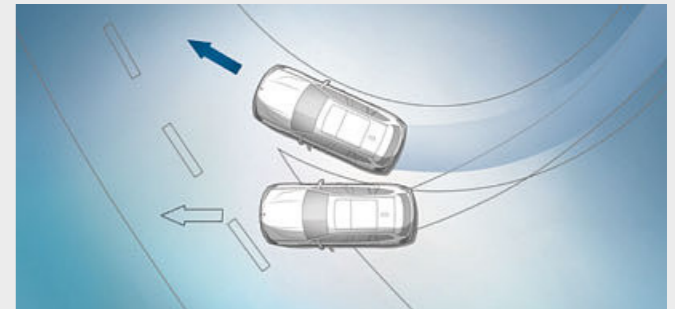

■ De **Dynamische Stabiliteits Controle (DSC)** registreert permanent de rijtoestand en stabiliseert de BMW via motor- en remmanagement als zich een instabiele rij situatie voordoet. Andere functies van de DSC zijn bijvoorbeeld droogremmen, Brake Stand-by en Hill Start Assist, die voorkomt dat uw BMW bij het wegrijden op een helling achteruit rolt.



■ De extreem torsiestijve, maar tegelijkertijd lichtgewicht **constructie van de carrosserie** vormt de basis voor sportieve rijdynamiek, maximale stuurprecisie en wendbaarheid. Bovendien biedt de carrosserie optimale bescherming rondom voor de inzittenden.

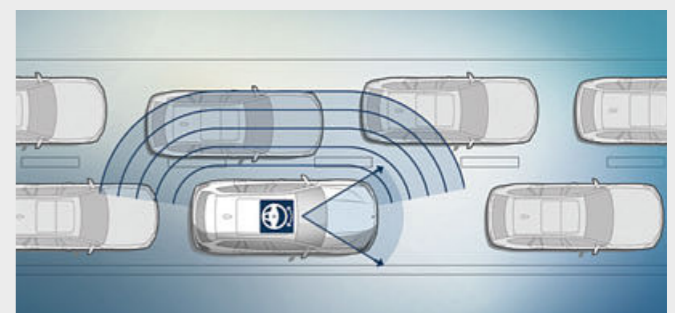

□ De inschakelbare **Steering & Lane Control Assistant**⁴ (stuur- en rijbaanassistent) met Traffic Jam Assistant ontlast u bij eentonige verkeerssituaties. Tot 210 km/h zorgt dit systeem om elk type weg voor comfortabele ondersteuning bij het sturen en houdt uw BMW in het midden van de rijstrook. Het geleidingssysteem kan onafhankelijk van de Active Cruise Control functioneren.

¹ Uitrusting als optie leverbaar.

² Rijprogramma SPORT+ is standaard voor de BMW X3 M40i en BMW X3 M40d en als optie leverbaar voor de BMW X3 xDrive30i en BMW X3 xDrive30d.

³ Zonder meerprijs en exclusief leverbaar voor de BMW X3 M40i en BMW X3 M40d.

⁴ Deze functie maakt deel uit van de uitrusting Driving Assistant Plus.

⁵ Zonder meerprijs en exclusief leverbaar voor de BMW X3 M40i.

BMW X3.

De BMW X3 heeft standaard al vele praktische en comfortabele uitrustingen aan boord. Op deze pagina ziet u een selectie. Zie voor de volledige standaard- en extra-uitrusting de officiële prijslijst.



■ In het interieur zorgen interieurlijsten in Oxidsilber dunkel matt met accentlijst in Perlglanz Chrom, de BMW radio Professional en het veel grip biedende, met leder beklede multifunctionele sportstuur (het hier afgebeelde basisstuur is niet leverbaar voor Nederland) voor een eerste klas ambiance.



■ De stoelen met bekleding in stof Hevelius Anthrazit-Schwarz bieden diverse instelmogelijkheden voor optimaal zitcomfort.

De BMW X3 is standaard uitgerust met onder meer:

- 18-inch lichtmetalen BMW wielen in V-spaak styling 618
- LED-koplampen
- met leder bekleed multifunctioneel sportstuur
- BMW radio Professional met 6,5-inch LCD-kleurenscherm (Control Display)
- Driving Experience Control
- Cruise Control met remfunctie
- Emergency Call (geavanceerde noodoproep-functie)
- Basis Bluetooth telefoonvoorbereiding en USB-aansluiting
- Park Distance Control voor/achter
- ConnectedDrive Services en Remote Services



■ Lichtmetalen BMW wielen in V-spaak styling 618, uitgevoerd in Reflexsilber, 7 J x 18 inch, bandenmaat 225/60 R 18.

MODEL xLINE.

Uitrustingsmogelijkheden 24 | 25

Zie voor de volledige standaard- en extra-uitrusting de officiële prijslijst.

■ Standaarduitrusting □ Extra-uitrusting



■ Het met leder beklede sportstuur (in Nederland standaard voor elke BMW X3) ziet er bijzonder hoogwaardig uit door de hier afgebeelde optionele applicaties in Galvanik.

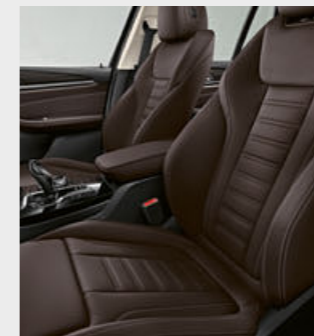

■ De sportstoelen, hier afgebeeld met optionele bekleding in leder Vernasca Mokka met decoratief stiksel, verlenen het interieur een krachtige uitstraling.



■ Lichtmetalen BMW wielen in Y-spaak styling 694, uitgevoerd in Ferricgrau, met noodloopeigenschappen, 7,5 J x 19 inch, bandenmaat 245/50 R 19.



□ Lichtmetalen BMW wielen in Y-spaak styling 695, uitgevoerd in Bicolor Orbitgrau, hoogglans gepolijst, met bredere achterbanden en noodloopeigenschappen, voor 8 J x 20 inch met bandenmaat 245/45 R 20, achter 9,5 J x 20 inch met bandenmaat 275/40 R 20.

De exterieuruitrusting van Model xLine:

- BMW nierengrille met twee keer zeven exclusief vormgegeven, aan de voorzijde in Aluminium matt uitgevoerde verticale spijlen en verchromde omlijsting
- sierelementen in de buitenste luchtinlaten in Aluminium matt
- LED-mistlampen voor
- LED-koplampen met uitgebreide omvang
- 19-inch lichtmetalen BMW wielen in Y-spaak styling 694 Ferricgrau (vraag uw BMW dealer naar de andere mogelijkheden)
- sierelement Air Breather in zijdeglans aluminium
- omlijsting en raamschachtafdekking van de zijruiten in zijdeglans aluminium, afdekking B- en C-stijl, alsmede raamgeleider in hoogglans zwart
- sierlijst in de dorpelverbreeders in Aluminium matt
- wagenbodembescherming voor en achter in Aluminium matt

De interieuruitrusting van Model xLine:

- dorpellijsten in aluminium met opschrift BMW xLine
- sportstoelen voor bestuurder en voorpassagier
- bekleding in stof-ledercombinatie Vivus Anthrazit met contraststiksel (vraag uw BMW dealer naar de andere mogelijkheden)
- met leder bekleed multifunctioneel sportstuur
- autosleutel met applicatie in hoogglans chroom
- interieurlijsten in Schwarz hoogglans met accentlijst in Perlglanz Chrom (vraag uw BMW dealer naar de andere mogelijkheden)
- ambienceverlichting
- beschermlijst van roestvrijstaal langs de laaddorpel van de bagageruimte

MODEL LUXURY LINE.

Zie voor de volledige standaard- en extra-uitrusting de officiële prijslijst.



■ Het met leder beklede sportstuur (in Nederland is het sportstuur standaard voor elke BMW X3) ziet er bijzonder hoogwaardig uit, zeker in combinatie met de hier afgebeelde optionele applicaties in Galvanik.

□ De optionele sportstoelen met de voor Model Luxury Line standaard bekleding in leder Vernasca Oyster met decoratief stiksels verlenen het interieur een elegante uitstraling.



■ Lichtmetalen BMW wielen in dubbelspaak styling 696, uitgevoerd in Bicolor Ferricgrau, gepolijst, met noodloopeigenschappen, 7,5 J x 19 inch, bandenmaat 245/50 R 19.



□ Lichtmetalen BMW wielen in V-spaak styling 697, uitgevoerd in Bicolor Ferricgrau, hoogglans gepolijst, met bredere achterbanden en noodloopeigenschappen, voor 8 J x 20 inch met bandenmaat 245/45 R 20, achter 9,5 J x 20 inch met bandenmaat 275/40 R 20.

De exterieuruitrusting van Model Luxury Line:

- BMW nierengrille met twee keer zeven exclusief vormgegeven verticale spijlen in hoogglans chroom en verchromde omlijsting
- voorbumper met specifieke designelementen in chroom
- LED-koplampen met uitgebreide omvang
- LED-mistlampen voor
- 19-inch lichtmetalen BMW wielen in dubbelspaak styling 696 Bicolor Ferricgrau, hoogglans gepolijst (vraag uw BMW dealer naar de andere mogelijkheden)
- Air Breather met verchromd sieralement
- zijruitomlijsting en raamschachtafdekking in chroom, afdekking B- en C-stijl, raamgeleider, alsmede details van de buitenspiegel in hoogglans zwart
- sierlijst in de dorpels in Frozen Grey met accent in chroom
- wagenbodembescherming voor en achter in Frozen Grey matt met accent in chroom

De interieuruitrusting van Model Luxury Line:

- dorpellijsten voor in aluminium, met opschrift BMW Luxury Line
- bekleding in leder Vernasca Schwarz met contraststiksels en specifieke biezen (vraag uw BMW dealer naar de andere mogelijkheden)
- met leder bekleed multifunctioneel sportstuur
- autosleutel met applicatie in hoogglans chroom
- bovenste deel dashboard en bovenste deel portierbekleding in Sensatec met contraststiksels in Grau
- interieurlijsten in edelhoutuitvoering Pappel Maser Grau met accentlijst in Perlganz Chrom (vraag uw BMW dealer naar de andere mogelijkheden)
- ambienceverlichting
- beschermlijst van roestvrijstaal langs de laaddorpel van de bagageruimte

MODEL M SPORT.

Uitrustingsmogelijkheden 26 | 27

powered by

■ Standaarduitrusting □ Extra-uitrusting



■ Met leder bekleed multifunctioneel M stuur, stuurwielrand in leder Walknappa Schwarz met extra profilering voor de duimen en M logo in de spaak.

■ Met de perfect steun biedende sportstoelen, hier met optionele bekleding in leder Vernasca Schwarz met contrasterende stiknaad in Blau, vestigt u ook in het interieur dynamische accenten.



■ Lichtmetalen M wielen in dubbelspaak styling 698 M, uitgevoerd in Bicolor Ferricgrau, met noodloopeigenschappen, 7,5 J x 19 inch, bandenmaat 245/50 R 19.



□ Lichtmetalen M wielen in dubbelspaak styling 699 M, uitgevoerd in Bicolor Orbitgrau, gepolijst, met bredere achterbanden en noodloopeigenschappen, voor 8 J x 20 inch met bandenmaat 245/45 R 20, achter 9,5 J x 20 inch met bandenmaat 275/40 R 20.

De exterieuruitrusting van Model M Sport:

- M Aerodynamicapakket met specifieke voorbumper, dorpelverbreeders en wielkuiplijsten in carrosseriekleur
- achterbumper met diffusorinzet in Dark Shadow metallic
- 19-inch lichtmetalen M wielen in dubbelspaak styling 698 M Bicolor Ferricgrau met noodloopeigenschappen (vraag uw BMW dealer naar de andere mogelijkheden)
- M sportonderstel
- adaptief onderstel
- Performance Control (niet voor handgeschakelde uitvoeringen)
- Variable Sport Steering
- BMW Individual dakrailing in hoogglans Shadow Line of dakrailing in zijdeglans aluminium
- BMW Individual hoogglans Shadow Line of BMW Individual Exterior Line zijdeglans aluminium
- M logo op de flanken
- buitenspiegels in carrosseriekleur
- M sportremsysteem¹
- uitlaateindpijpen in Glanzchrom in kenmerkend Model M Sport design
- exclusieve carrosseriekleur Carbonschwarz metallic (Model M Sport is ook te combineren met andere carrosseriekleuren, vraag uw BMW dealer naar de mogelijkheden)

De interieuruitrusting van Model M Sport:

- M dorpellijsten, M voetsteun en M specifieke pedalen
- sportstoelen voor bestuurder en voorpassagier
- bekleding in stof-ledercombinatie Vernasca Schwarz met contraststiksels in Blau
- bekleding in exclusief leder Vernasca Schwarz met contraststiksels in Blau (vraag uw BMW dealer naar de andere mogelijkheden)
- met leder bekleed multifunctioneel M stuur met schakel-paddles
- autosleutel met exclusief M detail
- verkorte schakelpook met M logo (in combinatie met handgeschakelde versnellingsbak)
- BMW Individual hemelbekleding Anthrazit
- interieurlijsten in Aluminium Rhombic met accentlijst in Perlganz Chrom (vraag uw BMW dealer naar de andere mogelijkheden)
- ambienceverlichting
- M specifieke vloermatten in velours
- beschermlijst van roestvrijstaal langs de laaddorpel van de bagageruimte

¹ Voor BMW X3 xDrive30i en xDrive30d, voor de overige motoriseringen optioneel.

DE BMW X3 M40i EN BMW X3 M40d.

Specifieke designkenmerken onderstrepen zowel van binnen als van buiten het rijdynamische potentieel van de **BMW X3 M40i** en **BMW X3 M40d**. Daartoe behoren onder meer vergrote luchtinlaten, in Ceriumgrau uitgevoerde spiegelkappen en omlijsting en spijlen van de nierengrille, alsook sportstoelen, een met leder bekleed M stuur met schakel-paddles en het exclusieve M40i of M40d opschrift in het instrumentenpaneel, op de dorpellijsten en aan de achterzijde. De M Performance TwinPower Turbo 6-cilinder-in-lijn benzine-motor in de BMW X3 M40i en de M Performance TwinPower Turbo 6-cilinder-in-lijn dieselmotor in de BMW X3 M40d bieden in combinatie met de 8-traps Steptronic Sport transmissie indrukwekkende dynamiek door superieure prestaties. Met TwinScroll turbocompressor, de volledig variabele klepsturing Valvetronic en de directe benzine-inspuiting High Precision Injection levert de motor in de BMW X3 M40i een vermogen van 260 kW (354 pk) en een maximum koppel van 500 Nm. De waarden voor de BMW X3 M40d: 240 kW (326 pk) en 680 Nm. De BMW X3 M40i en BMW X3 M40d bieden een uitstekende precisie en wendbaarheid. De uitgebreide nieuwe afstemming van het onderstel, de specifieke afstemming van de Variable Sport Steering, het standaard sportremsysteem en een sterker op achterwielaandrijving gerichte BMW xDrive verbeteren de dynamische eigenschappen in zowel lengte- als dwarsrichting en garanderen intens rijplezier.



Het M Aerodynamicapakket benadrukt de sportiviteit van de BMW visueel en verbetert de luchtstroom. Het omvat een specifieke voorbumper met vergrote luchtinlaten, dorpelverbreeders en een specifieke achterbumper met diffusorinzet. De uitlaateindpijpen zijn uitgevoerd in Chrom Schwarz.

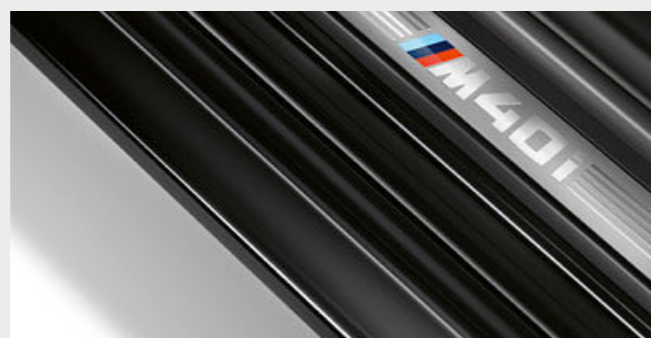

Al bij het openen van de portieren wijzen exclusieve dorpellijsten met M Performance modelaanduiding op het sportieve DNA van deze BMW.



De 8-traps Steptronic Sport transmissie maakt bijzonder sportief schakelen mogelijk. Zowel automatisch als handmatig met de transmissiehandel of schakel-paddles – voor comfortabel voortglijden of een zeer dynamische rijstijl. In rijprogramma SPORT en met de transmissiehandel in de linker positie M/S is het schakelverloop afgestemd op maximale performance.



Compromisloze sportiviteit ook in het interieur: het met leder beklede M stuur met schakel-paddles en de specifieke M pedalen combineren vorm en functie op sportieve wijze.



De BMW Individual carrosseriekleur Sonnenstein metallic vormt een sportief-elegante combinatie met de 21-inch lichtmetalen BMW Individual wielen in V-spaak styling 726 I.

BMW Individual dorpellijst¹ met BMW Individual opschrift.



BMW INDIVIDUAL.

Exclusiviteit op maat.

De BMW X3. Inspired by BMW Individual.

Met de uitrustingen uit de BMW Individual Collection kunt u uw BMW X3 een geheel eigen karakter verlenen.

De uitrustingen worden gekenmerkt door een perfecte afwerking van de hoogwaardige materialen en door een uiterst harmonieus verschijningsbeeld. Aan de buitenzijde zorgt de BMW Individual carrosseriekleur Sonnenstein metallic middels effectpigmenten voor indrukwekkende contrasten. In combinatie met de 21-inch lichtmetalen BMW Individual wielen in V-spaak styling 726 I onderstreept het exterieur tot in het detail de perfectie van de BMW Individual uitrustingen.

In het interieur overtuigt de BMW Individual uitgebreide lederuitrusting Merino in Elfenbeinweiß. Voor een elegant contrast zorgen de BMW Individual interieurlijsten in Pianolack Schwarz. Andere highlights vormen de BMW Individual hemelbekleding in Anthrazit, knee-pads in de kleur van de lederen bekleding en de karakteristieke dorpellijsten¹.



BMW Individual interieurlijsten in Pianolack Schwarz.

BMW Individual uitgebreide lederuitrusting Merino Elfenbeinweiß, BMW Individual interieurlijsten in Pianolack Schwarz en BMW Individual hemelbekleding in Anthrazit.



**ERVAAR BMW INDIVIDUAL INTERACTIEF.
MET DE BMW INDIVIDUAL APP VOOR iOS EN ANDROID.**

¹ BMW Individual dorpellijsten niet in combinatie met Model M Sport en niet voor BMW X3 M40i en M40d.

Zie voor de volledige standaard- en extra-uitrusting de officiële prijslijst.

■ Standaarduitrusting □ Extra-uitrusting



□ De adaptieve LED-koplampen omvatten dim- en grootlicht, evenals richtingaanwijzers in full-LED-technologie. Verder omvat deze uitrusting BMW Selective Beam (antiverblindings-grootlichtassistent), hoekverlichting, dagrijverlichting en adaptieve bochtverlichting met variabele lichtregeling voor een optimale verlichting van de rijbaan en beter zicht in het donker.



□ De BMW X3 met Model M Sport in de carrosseriekleur Alpinweiß uni en met optionele 20-inch lichtmetalen M wielen in dubbelspaak styling 699 M, uitgevoerd in Bicolor Orbit-grau, hoogglans gepolijst, met bredere achterbanden.



□ Glazen panoramadak, elektrisch bediend, met schuif- en kantelfunctie (voor het voorste deel), zonwering, windgeleider en comfortopening middels de sleutel van de BMW.

□ De dakrails in aluminium zijdeglans vormen de basis voor een multifunctioneel BMW dakdraagsysteem.



□ Het geluiddempend glas van de voorportieruiten vormt een aanvulling op het geluiddempend glas van de voorruit en reduceert het geluidsniveau voor alle inzittenden aanzienlijk. Het minimaliseert geluiden van zowel rijwind als omgeving, alsook geluid van motor, banden en ruitenwissers. Een kenmerk dat met name muzikliefhebbers en gebruikers van de handsfreebediening weten te waarderen.



□ De op afstand bediende ontgrendeling van de achterbankleuningen maakt het mogelijk om deze comfortabel te ontgrendelen en neer te klappen met een toets in de bagageruimte.



■ Het doorlaadsysteem met een achterbankleuning die in de verhouding 40:20:40 gedeeld neerklapbaar is, zorgt voor grote flexibiliteit bij het vervoeren van personen en bagage.



□ Door middel van een hendel op de linker- en rechter zitplaats achterin is de hoek van de rugleuning met steeds 9 graden naar voren en naar achteren verstelbaar.



□ Het scheidingsnet voor de bagageruimte achter de tweede zitrij of de voorstoelen voorkomt dat voorwerpen in het inzittendencompartiment terechtkomen.



□ In combinatie met adaptieve LED-koplampen is de BMW X3 uitgerust met sculpturale driedimensionale full-LED-achterlichten.



□ De trekhaak met elektrisch wegklapbare kogelkop en aanhangerstabiliteitscontrole is toegelaten voor hoge aanhangergewichten tot 2.400 kg.



□ Het multifunctionele instrumentenpaneel past de weergaven en instrumenten op innovatieve wijze aan het geselecteerde rijprogramma aan.

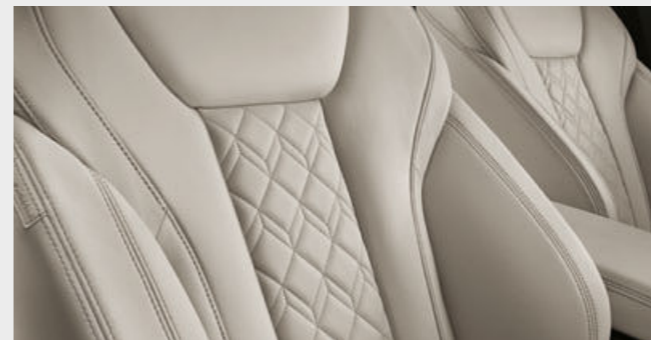

□ BMW Individual uitgebreide lederuitrusting Merino Elfenbeinweiß.

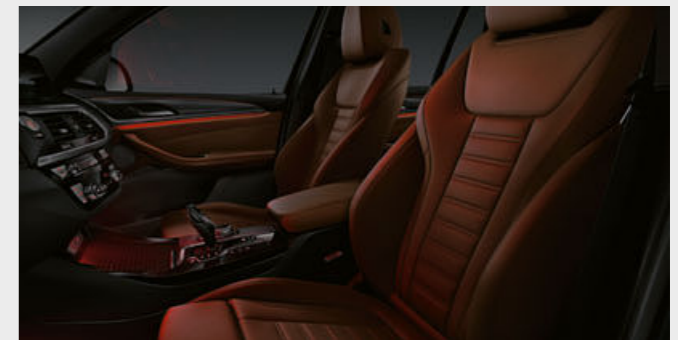

□ De ambienceverlichting inclusief ambience contourverlichting in voor- en achterportieren creëert een ontspannende, behaaglijke licht sfeer in het interieur. Het Welcome Light Carpet verlicht bij het in- en uitstappen het gebied voor de autoportieren. U kunt kiezen uit zes dimbare lichtdesigns in de kleuren wit, blauw, oranje, brons, sering en groen.

UITRUSTINGS-HIGHLIGHTS.

Zie voor de volledige standaard- en extra-uitrusting de officiële prijslijst.

■ Standaarduitrusting □ Extra-uitrusting



□ Het met Sensatec beklede dashboard en bovenste deel van de portierbekledingen verleent het interieur van de BMW een hoogwaardig karakter. Het kunstleder overtuigt met zijn zachte oppervlak. De slijtvaste bekleding is bovendien voorzien van aantrekkelijke dubbele kapnaden.



□ De individueel instelbare sportstoelen voor bestuurder en voorpassagier worden gekenmerkt door tal van instelmogelijkheden, waaronder de hoek en breedte van de rugleuning en de hoek en diepte van de zitting. Dankzij hogere wangen van zitting en rugleuning en de geprononceerde zijwangen bieden ze uitstekende ergonomie en zijdelingse steun.



□ Met BMW Gesture Control¹ kunt u vastgelegde functies via bepaalde bewegingen van uw hand bedienen. Voor bepaalde bedieningshandelingen herkent het systeem bijvoorbeeld de gebaren 'vegen' of 'wijzen', waarmee u onder meer een inkomend telefoongesprek kunt aannemen of weigeren, of draaibewegingen met de wijsvinger, waarmee u het geluidsvolume kunt bedienen.



□ Het full-colour BMW Head-Up Display² projecteert voor het rijden relevante gegevens in uw directe gezichtsveld op de voorruit zodat u zich optimaal kunt concentreren op de weg en het verkeer. Zo worden uitrustingsafhankelijk onder meer de actuele snelheid, aanwijzingen van de navigatie, de Speed Limit Info met weergave van inhaalverboden en telefoon- en entertainmentlijsten weergegeven.



■ De automatische airconditioning met 3-zoneregeling omvat de automatische recirculatieschakeling (AUC) met micro-actieve-koolstoffilter en een zonnensensor.



□ Exclusieve gegalvaniseerde applicaties op bedieningselementen zoals start-stopknop, volume- en temperatuurregelaars creëren een hoogwaardige uitstraling.



□ Harman Kardon Surround Sound System¹ met 600 watt digitale versterker, modelspecifieke equalizing en luidsprekers met chromoapplicatie.



□ De Comfort telefoonvoorbereiding² met draadloze oplaadmogelijkheid biedt een uitgebreid telefoonpakket met Bluetooth en WLAN Hotspot-voorbereiding.



□ Het uitrustingspakket Parking Assistant Plus^{1,5} maakt het eenvoudiger om de BMW te parkeren en ermee te manoeuvreren. Het omvat Surround View inclusief Top View, Remote 3D View, alsmede een zijdelingse parkeerhulp, de noodremfunctie Active PDC⁴ en de Parking Assistant met geleiding in lengterichting, die de BMW volledig automatisch parallel aan of haaks op de rijbaan parkeert.



□ De uitrusting Driving Assistant Plus^{5,6} biedt meer comfort en veiligheid in eentonige of onoverzichtelijke verkeerssituaties zoals files, langzaam rijdend verkeer of lange ritten in de stad, op provinciale wegen of snelwegen, en bij kruisingen of wisselen van rijstrook. Zo houdt de Active Cruise Control met Stop & Go-functie permanent een ingestelde snelheid tot 210 km/h aan en zorgt voor de gewenste afstand tot uw voorligger. Zo nodig afhankelijk van de op dat moment geldende maximum snelheid.



□ Het Ambient Air pakket⁵ omvat een geur- en luchtionisatiefunctie. In totaal kunt u kiezen uit acht verschillende geuren die speciaal voor de BMW zijn samengesteld.



□ BMW navigatiesysteem Professional met BMW radio Professional inclusief DVD-speler, bediening via Touch Control Display of iDrive Touch Controller.



□ De Intelligent Voice Assistant¹ herkent ook natuurlijke spraak en optimaliseert de herkenningsscore dankzij onboard spraakherkenning met een breed scala individuele en situatiegebonden variaties. De Intelligent Voice Assistant beheert ook taalvarianten zoals dialecten en jargons. Daarmee worden de mogelijkheden bij het dicteren van teksten, zoals e-mails, aanzienlijk uitgebreid.



□ Met 'Deel mijn rit in real time'¹ kan de bestuurder zijn verwachte aankomsttijd en de actuele locatie onder het rijden veilig met vrienden, familie en zakenpartners delen. De ontvanger krijgt een link naar een website, die de bestemming en de actuele locatie van de auto op een kaart weergeeft.

¹ Uitsluitend leverbaar in combinatie met BMW navigatiesysteem Professional.

² Inductief opladen volgens Qi-standaard mogelijk voor geschikte mobiele telefoons. Voor bepaalde smartphones zonder inductieve oplaadfunctie volgens Qi-standaard zijn speciale oplaadhoesjes verkrijgbaar als Origineel BMW Accessoire. De WLAN Hotspot vormt de voorwaarde voor gebruik van internet in de auto met maximale LTE-standaard. Voor het gebruik ervan worden kosten in rekening gebracht.

³ De weergaven van het BMW Head-Up Display zijn met gepolariseerde zonnebrillen beperkt zichtbaar. De weergegeven informatie is afhankelijk van de uitrusting van uw BMW. Voor bepaalde weergaven is de aanschaf van andere extra-uitrustingen vereist.

⁴ Standaard voor BMW X3 M40i en M40d.

⁵ Uitsluitend leverbaar in combinatie met andere extra-uitrustingen.

⁶ De werking van het systeem kan in het donker en bij mist beperkt zijn.

CARROSSERIEKLEUREN.

Zie voor de volledige standaard- en extra-uitrusting de officiële prijslijst.

■ Standaarduitrusting □ Extra-uitrusting

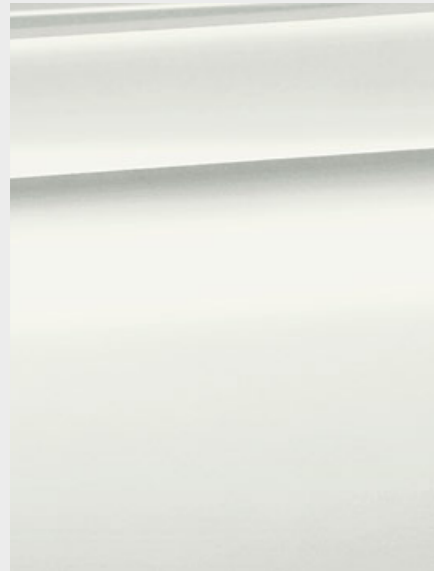

□ Uni U300 Alpinweiß.¹

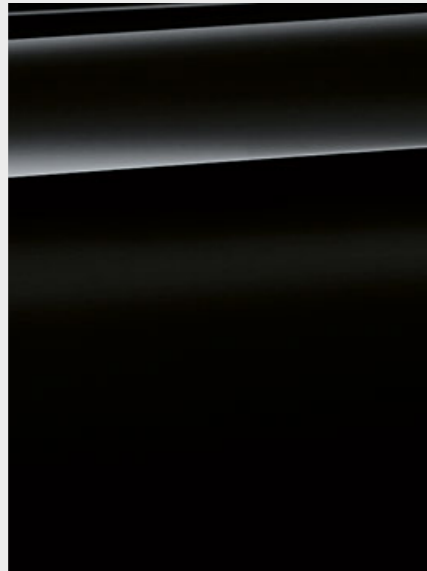

■ Uni U668 Schwarz.



□ Metallic WA96 Mineralweiß.

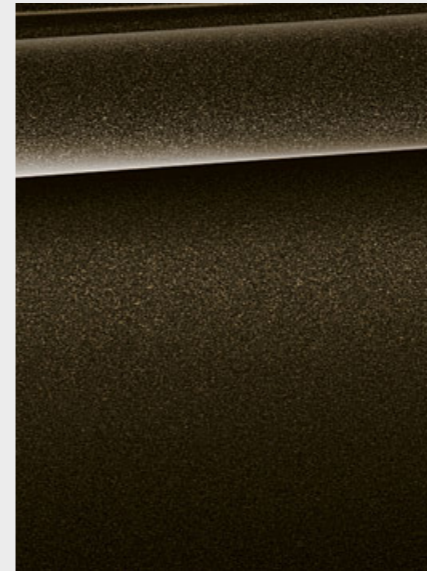

□ Metallic WC07 Sparkling Storm Brillanteffekt.

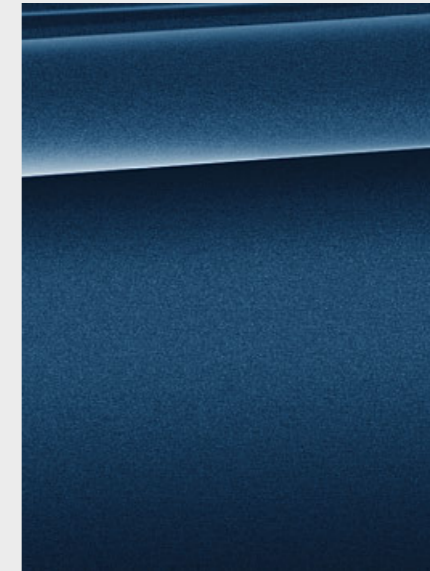

□ Metallic WC1M Phytomicblau.²

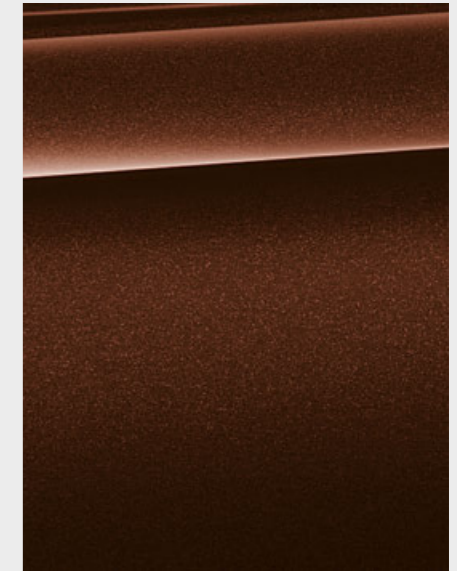

□ Metallic WC1L Terrabraun.



□ Metallic WA83 Glaciersilber.²

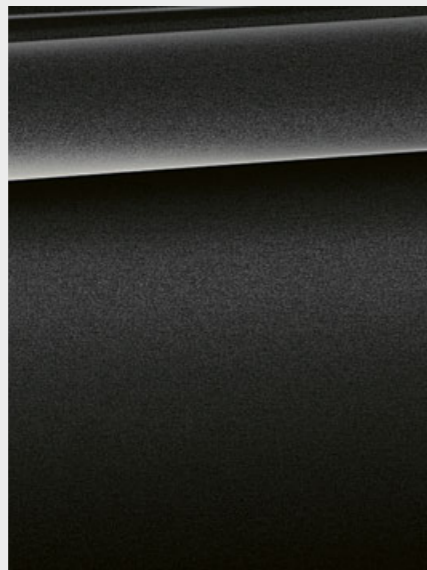

□ Metallic WA90 Sophistograu Brillanteffekt.²

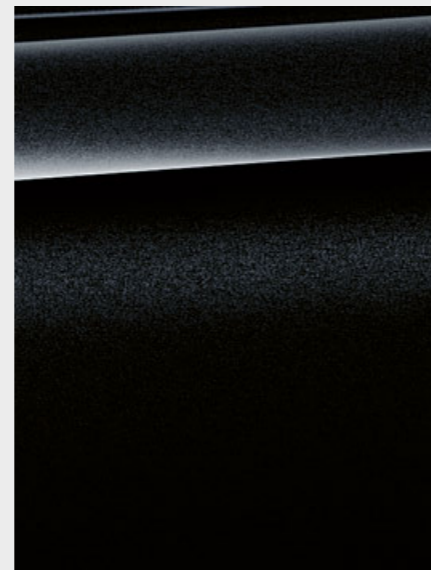

□ Metallic M475 Black Sapphire.²

MODEL M SPORT

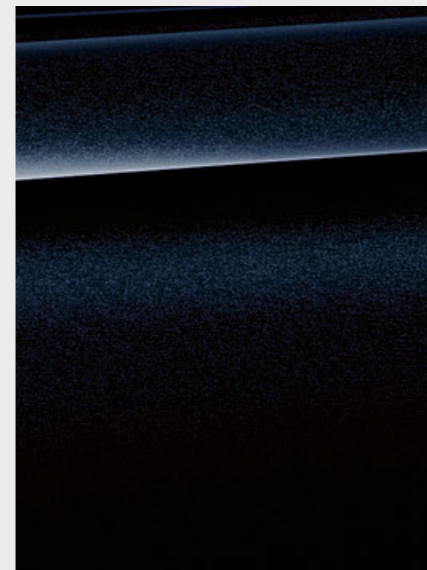

□ Metallic M416 Carbonschwarz.³

BMW INDIVIDUAL

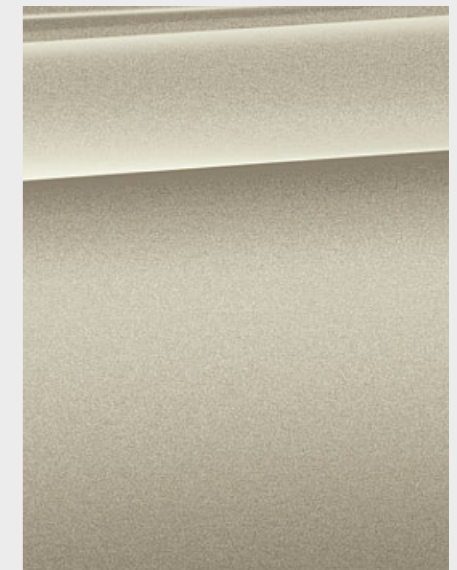

□ BMW Individual WC1N Sonnenstein metallic.²

[Kleurkaarten] Op deze en volgende pagina's vindt u de kleuren en materialen voor de BMW X3. Laat de combinaties van uw voorkeur op u inwerken of vergelijk de diverse mogelijkheden. De kleurkaarten geven u een eerste indruk. De ervaring leert dat kleuren en materialen in druk niet altijd natuurgetrouw kunnen worden weergegeven. Wij adviseren u dan ook om uw keuze te bespreken met uw BMW dealer. Hij toont u graag de originele kleurstenen, adviseert u met plezier over de combinatiemogelijkheden en heeft een actuele prijslijst voor u klaarliggen.

[BMW Configurator] Alvast een voorproefje? U kunt uw eigen BMW X3, met alle actuele motoren, kleuren en uitrustingen, ook samenstellen met de BMW Configurator op www.bmw.nl.

¹ Ook zonder meerprijs leverbaar voor Model M Sport.

² Ook als optie leverbaar voor Model M Sport.

³ Deze carrosseriekleur is exclusief voor Model M Sport en de BMW X3 M40i en M40d. Naar wens zijn Model M Sport en de BMW X3 M40i en M40d ook te combineren met andere kleuren. Raadpleeg voor alle mogelijke combinaties uw BMW dealer of de officiële prijslijst van de BMW X3.

BEKLEDINGEN, INTERIEURLIJSTEN/-KLEUREN EN HEMELBEKLEDINGEN.

Zie voor de volledige standaard- en extra-uitrusting de officiële prijslijst.

■ Standaarduitrusting □ Extra-uitrusting

STOF

Leverbaar voor



■ Basis

Stof Hevelius²
Anthrazit, interieur-
kleur Schwarz.

BMW INDIVIDUAL LEDER

Leverbaar voor

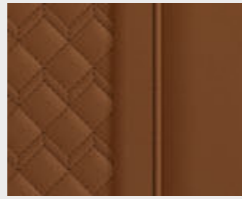

□ Basis
□ Model Luxury Line
□ Model xLine
□ Model M Sport

BMW Individual uitgebreide lederuitrusting³
Merino VATQ
Tartufo.



□ Basis
□ Model Luxury Line
□ Model xLine
□ Model M Sport

BMW Individual uitgebreide lederuitrusting³
Merino VAEW
Elfenbeinweiß.

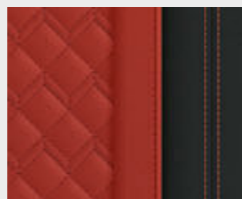

□ Basis
□ Model Luxury Line
□ Model xLine
□ Model M Sport

BMW Individual uitgebreide lederuitrusting³
Merino VAHZ
Fionarot/Schwarz.

LEDER

Leverbaar voor



□ Model M Sport

Leder Vernasca⁴
MANL Schwarz,
contraststiksel Blau,
interieurkleur Schwarz.

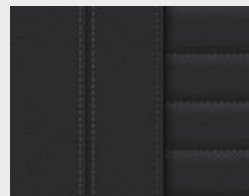

□ Basis¹
■ Model Luxury Line
□ Model xLine
□ Model M Sport

Leder Vernasca
MAH7 Schwarz
met sierstiksel,
interieurkleur Schwarz.

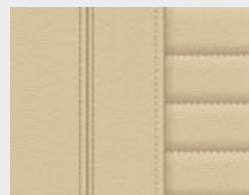

□ Basis¹
■ Model Luxury Line
□ Model xLine
□ Model M Sport

Leder Vernasca
MAFO Canberra-
beige met sierstiksel,
interieurkleur Schwarz.

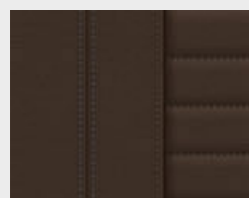

□ Basis¹
■ Model Luxury Line
□ Model xLine
□ Model M Sport

Leder Vernasca
MAMU Mokka
met sierstiksel,
interieurkleur Schwarz.

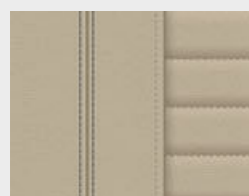

■ Model Luxury Line
□ Model xLine
□ Model M Sport

Leder Vernasca³
MAOQ Oyster
met sierstiksel en
uitgebreide omvang,
interieurkleur Schwarz.

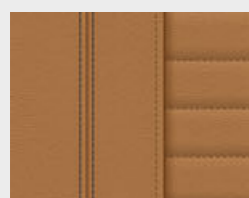

■ Model Luxury Line
□ Model xLine
□ Model M Sport

Leder Vernasca³
MAPQ Cognac
met sierstiksel,
interieurkleur Schwarz.

STOF-LEDERCOMBINATIE

Leverbaar voor

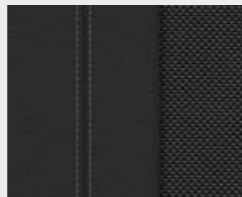

□ Basis
■ Model xLine

Stof-ledercombinatie Vivus
Anthrazit, interieur-
kleur Schwarz.

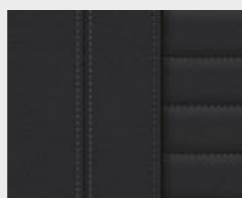

■ Model M Sport

Stof-ledercombinatie Vernasca
Schwarz, contrast-
stiksel Blau, interi-
eurkleur Schwarz.

INTERIEURLIJSTEN

Leverbaar voor

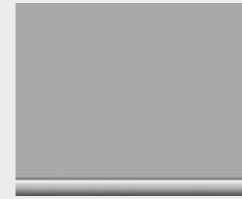

■ Basis

Interieurlijsten in
Oxidsilber dunkel
matt op dashboard,
middenconsole
en portieren met
accentlijst in
Perlglanz Chrom
op dashboard.



■ Model M Sport

Interieurlijsten in
Aluminium Rhombi-
cle op dashboard,
middenconsole
en portieren met
accentlijst in
Perlglanz Chrom.



□ Basis
■ Model Luxury Line
□ Model xLine
□ Model M Sport

Interieurlijsten in
Aluminium Feinschliff
op dashboard,
middenconsole
en portieren met
accentlijst in
Perlglanz Chrom.



□ Basis
■ Model Luxury Line
□ Model xLine
□ Model M Sport

Interieurlijsten in
edelhoutuitvoering
Fineline Cove met
open poriën op
dashboard, midden-
console en portieren
met accentlijst in
Perlglanz Chrom.

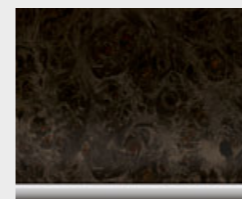

□ Basis
■ Model Luxury Line
□ Model xLine
□ Model M Sport

Interieurlijsten in
edelhoutuitvoering
Pappel Maser Grau
op dashboard,
middenconsole
en portieren met
accentlijst in
Perlglanz Chrom.

INTERIEURLIJSTEN

Leverbaar voor



□ Basis
■ Model Luxury Line
■ Model xLine

Interieurlijsten in
Schwarz hoogglans
op dashboard,
middenconsole
en portieren met
accentlijst in
Perlglanz Chrom.

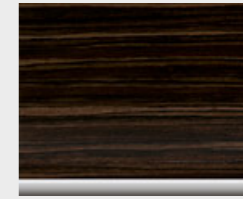

□ Basis
■ Model Luxury Line
□ Model xLine
□ Model M Sport

Interieurlijsten in
edelhoutuitvoering
Eiche dunkel
hoogglans op
dashboard,
middenconsole
en portieren met
accentlijst in
Perlglanz Chrom.

BMW INDIVIDUAL INTERIEURLIJSTEN

Leverbaar voor



□ Basis
□ Model Luxury Line
□ Model xLine
□ Model M Sport

BMW Individual interieurlijsten
4ML Pianolack
Schwarz.

BMW INDIVIDUAL HEMELBEKLEDING

Leverbaar voor

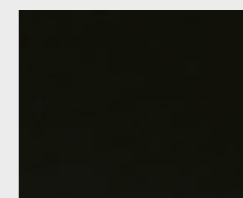

□ Basis
□ Model Luxury Line
□ Model xLine
■ Model M Sport

BMW Individual hemelbekleding
775 Anthrazit.

¹ Voor Basis uitsluitend leverbaar in combinatie met actieve stoelventilatie.

² Uitsluitend leverbaar in combinatie met standaardstoelen.

³ Uitsluitend leverbaar in combinatie met sportstoelen.

⁴ Inclusief dashboard in Sensatec met exclusieve stiknaad in Blau.

WIELEN EN BANDEN.

Zie voor de volledige standaard- en extra-uitrusting de officiële prijslijst.



Lichtmetalen BMW Individual wielen in V-spaak styling 726 I, uitgevoerd in Bicolor Orbitgrau, gepolijst, met bredere achterbanden en noodloopeigenschappen, voor 8,5 J x 21 inch met bandenmaat 245/40 R 21, achter 9,5 J x 21 inch met bandenmaat 275/35 R 21.



Lichtmetalen BMW wielen in dubbelspaak styling 688, uitgevoerd in Reflexsilber, met all season banden en noodloopeigenschappen, 7 J x 18 inch, bandenmaat 225/60 R 18.



Lichtmetalen M wielen in dubbelspaak styling 718 M, uitgevoerd in Bicolor Ceriumgrau matt, gepolijst², met bredere achterbanden en noodloopeigenschappen, voor 8,5 J x 21 inch met bandenmaat 245/40 R 21, achter 9,5 J x 21 inch met bandenmaat 275/35 R 21.



Lichtmetalen BMW wielen in V-spaak styling 618, uitgevoerd in Reflexsilber, 7 J x 18 inch, bandenmaat 225/60 R 18.



Lichtmetalen BMW wielen in turbine styling 689, uitgevoerd in Bicolor Jetblack uni, gepolijst, BMW EfficientDynamics, 7 J x 18 inch, bandenmaat 225/60 R 18.



Lichtmetalen BMW wielen in V-spaak styling 691, uitgevoerd in Reflexsilber, 7,5 J x 19 inch, bandenmaat 245/50 R 19.



Lichtmetalen BMW wielen in V-spaak styling 692, uitgevoerd in Bicolor Ferricgrau, hoogglans gepolijst, 7,5 J x 19 inch, bandenmaat 245/50 R 19.



Lichtmetalen BMW wielen in Y-spaak styling 695, uitgevoerd in Bicolor Orbitgrau, hoogglans gepolijst, met bredere achterbanden en noodloopeigenschappen, voor 8 J x 20 inch met bandenmaat 245/45 R 20, achter 9,5 J x 20 inch met bandenmaat 275/40 R 20.



Lichtmetalen BMW wielen in V-spaak styling 697, uitgevoerd in Bicolor Ferricgrau, hoogglans gepolijst, met bredere achterbanden en noodloopeigenschappen, voor 8 J x 20 inch met bandenmaat 245/45 R 20, achter 9,5 J x 20 inch met bandenmaat 275/40 R 20.



Lichtmetalen M wielen in dubbelspaak styling 699 M, uitgevoerd in Bicolor Orbitgrau, gepolijst^{1,3}, met bredere achterbanden en noodloopeigenschappen, voor 8 J x 20 inch met bandenmaat 245/45 R 20, achter 9,5 J x 20 inch met bandenmaat 275/40 R 20.



Lichtmetalen BMW M wielen in Y-spaak styling 701 M, 21-inch, uitgevoerd in Bicolor Schwarz matt, hoogglans gepolijst aan de zichtbare zijde. Complete zomerwielset met bredere achterbanden en noodloopeigenschappen. Bandenmaat voor 245/40 R 21, achter 275/35 R 21.

ORIGINELE BMW ACCESSOIRES.

Uitrustingsmogelijkheden 40 | 41

Standaarduitrusting Extra-uitrusting Origineel BMW accessoire



De moderne dakbox in Schwarz met zijpanelen in Titansilber heeft een inhoud van 520 liter en past op alle BMW dakdraagsystemen. Door het tweezijdige openingssysteem met drievoudige centrale vergrendeling aan beide kanten kan hij eenvoudig worden beladen en diefstalremmend worden afgesloten.



De fietsachterdrager Pro 2.0 is licht en toch stabiel. Hij kan 60 kg aan. De drager is gemakkelijk in het gebruik. Er passen twee fietsen op (ook elektrische), en uitbreiding voor een derde fiets is mogelijk. De kantelfunctie maakt het gemakkelijk om bij de bagageruimte te komen.



De hoogwaardige 20-inch lichtmetalen BMW wielen in Y-spaak styling 695 zijn uitgevoerd in Schwarz matt met verspringende spaken. Complete zomerwielset met bredere achterbanden en noodloopeigenschappen. Met wielmaat 8 J x 20 inch en bandenmaat 245/45 R 20 103W XL RSC voor en wielmaat 9,5 J x 20 inch en bandenmaat 275/40 R 20 106W XL RSC achter. Ook leverbaar als complete winterwielset.



Allweather-automatten: bescherming op maat tegen vocht en vuil in de voetenruimtes voorin. De uitvoering in Schwarz met roestvrijstalen X3 inleg past perfect in het interieur.



Hoes voor draadloos opladen. Hiermee kunt u de Apple iPhone™ 7 opladen via inductie; de hoes dient tevens als beschermhoes.



Voorgevormde mat voor de bagageruimte. De robuuste, waterafstotende antislipmat beschermt de bagageruimte tegen vuil en vocht. De uitvoering in Schwarz met roestvrijstalen X3 inleg past perfect in het interieur.

¹ Uitsluitend leverbaar in combinatie met Model M Sport.

² Uitsluitend leverbaar voor de BMW X3 M40i en M40d.

³ Zonder meerprijs leverbaar voor de BMW X3 M40i en M40d.

BMW X3	xDrive20i	xDrive30i	M40i	sDrive18d	xDrive20d	xDrive25d	xDrive30d	M40d
--------	-----------	-----------	------	-----------	-----------	-----------	-----------	------

Gewicht en inhoud									
Ledig gewicht ¹	kg	1790	1790	1885	1765	1835	1840	1895	1970
Toelaatbaar totaalgewicht	kg	2400	2400	2455	2360	2420	2435	2500	2550
Laadvermogen	kg	660	660	640	660	660	660	660	640
Toelaatbaar aanhangergewicht ongeremd	kg	750	750	750	750	750	750	750	750
Toelaatbaar aanhangergewicht geremd bij een maximale hellingshoek van 12 % / 8 %	kg	2400/2400	2400/2400	2400/2400	2000/2000	2400/2400	2400/2400	2400/2400	2400/2400
Inhoud bagageruimte min. - max.	l	550-1600	550-1600	550-1600	550-1600	550-1600	550-1600	550-1600	550-1600

Motor ³									
Cilinders/kleppen per cilinder		4/4	4/4	6/4	4/4	4/4	4/4	6/4	6/4
Cilinderinhoud	cm ³	1998	1998	2998	1995	1995	1995	2993	2993
Max. vermogen/toerental	kW (pk)/1/min	135 (184)/5000-5000	185 (252)/5200-5200	260 (354)/5500-5200	110 (150)/4000	140 (190)/4000	170 (231)/4400	195 (265)/4000	240 (326)/4400
Max. koppel/toerental	Nm/1/min	290/1350-4250	350/1450-4800	500/1550-4500	350/1500-4250	400/1750-4250	500/2000	620/2000-4250	680/1750-4250

Krachtoverbrenging									
Aandrijfwijze		voor- en achterwielen	voor- en achterwielen	voor- en achterwielen	achterwielen	voor- en achterwielen	voor- en achterwielen	voor- en achterwielen	voor- en achterwielen
Standaardtransmissie		8-traps Steptronic	8-traps Steptronic	8-traps Steptronic Sport	8-traps Steptronic	8-traps Steptronic	8-traps Steptronic	8-traps Steptronic	8-traps Steptronic

Rijprestaties ³									
Topsnelheid	km/h	215	240	250 ²	198	213	230	240	250 ²
Acceleratie 0-100 km/h	s	8,3	6,3	4,8	9,5	8	6,8	5,8	4,9

Verbruik en emissie ^{3,4}									
Verbruik binnen bebouwde kom	l/100 km	8,8-8,5	8,5-8,4	11,5-11,3	5,7-5,3	5,9-5,6	6,3-6,2	6,9-6,7	7,4-7,2
Verbruik buiten bebouwde kom	l/100 km	6,5-6,3	6,7-6,4	7,8-7,7	5,1-4,8	5,3-5,1	5,3-5,1	5,6-5,4	6,1-5,8
Verbruik gemiddeld	l/100 km	7,3-7,1	7,3-7,2	9,1	5,3-5,0	5,5-5,3	5,7-5,5	6,0-5,9	6,5-6,4
Emissienorm (typegoedkeuring)		EU6d-temp	EU6d-temp	EU6d-temp	EU6d-temp	EU6d-temp	EU6c	EU6d-temp	EU6d-temp
CO ₂ -emissie gemiddeld	g/km	168-163	168-164	207-206	139-131	145-139	150-145	159-154	172-169
Tankinhoud, ca.	l	65	65	65	58	60	60	68	68

Wielen en banden									
Bandenmaat		225/60 R18 W	225/60 R18 W	245/45 R20 W/275/40 R20 W	225/60 R18 W	225/60 R18 W	225/60 R18 W	225/60 R18 W	245/45 R20 W/275/40 R20 W
Wielmaat		7J x 18	7J x 18	8J x 20/9,5J x 20	7J x 18	7J x 18	7J x 18	7J x 18	8J x 20/9,5J x 20
Materiaal		lichtmetaal	lichtmetaal	lichtmetaal	lichtmetaal	lichtmetaal	lichtmetaal	lichtmetaal	lichtmetaal

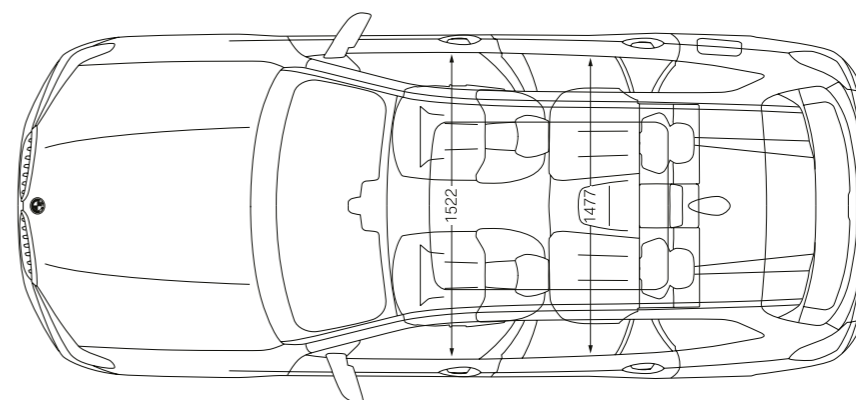
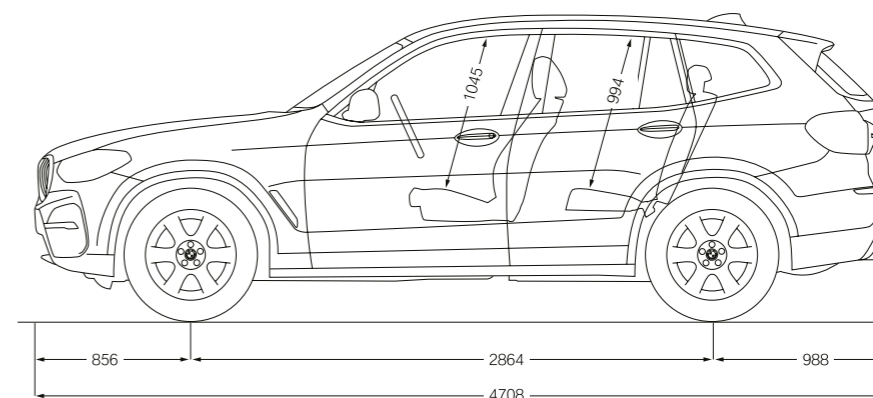
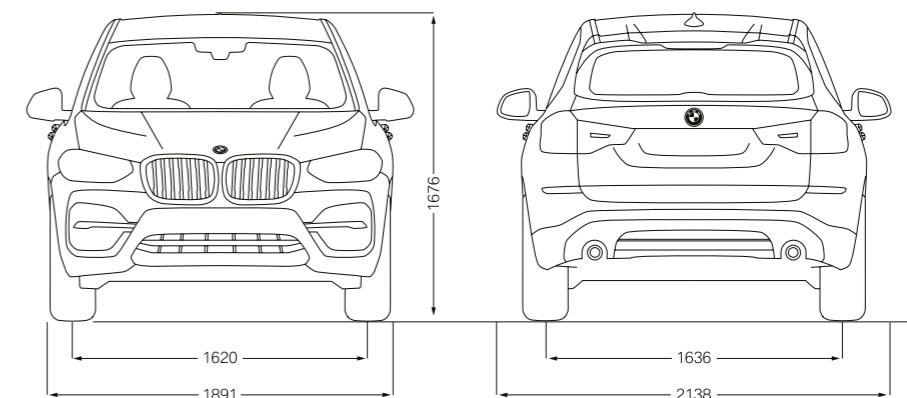

Alle afmetingen in de technische tekeningen in millimeter.

¹ Fabriekspgave. De RDW-gewichten liggen 100 kg lager. Ledig gewicht geldt voor modellen in standaarduitvoering. Extra-uitrustingen en accessoires kunnen dit gewicht verhogen, het laadvermogen en, bij invloed op de aerodynamica, de topsnelheid veranderen.

² Elektronisch begrensd.

³ De bij de benzinemotoren vermelde waarden voor vermogen, rijprestaties en verbruik gelden bij gebruik van een brandstofkwaliteit van RON 98. Gegevens over het verbruik hebben betrekking op gebruik met referentiebrandstof volgens VO (EU) 2007/715. De benzinemotoren zijn geschikt voor een brandstofkwaliteit van RON 91 en hoger, met een maximaal ethanolaandeel van 10 % (E10). Het gebruik van een brandstofkwaliteit van RON 95 wordt aangeraden.

⁴ De hier vermelde waarden voor brandstofverbruik en CO₂-emissie zijn vastgesteld op basis van de voorgeschreven meetprocedure VO (EU) 2007/715 in de versie die geldt voor typegoedkeuring van de auto. De waarden gelden voor modellen in standaarduitvoering en zijn afhankelijk van de gekozen wiel-/bandenmaat (de laagste waarde geldt telkens in combinatie met de standaard geleverde wielen, de hoogste voor optionele wielen). Andere extra-uitrustingen en de persoonlijke rijstijl kunnen deze waarden eveneens beïnvloeden. De waarden zijn reeds op basis van de nieuwe WLTP-testcyclus vastgesteld en voor een betere vergelijkbaarheid omgerekend naar NEDC. Voor het berekenen van belastingen en andere voertuigerelateerde heffingen die (ook) rekening houden met de CO₂-emissie kunnen andere dan de hier vermelde waarden gelden.

BMW X3 M40i:

M Performance TwinPower Turbo 6-cilinder-in-lijn benzinemotor met 260 kW (354 pk), 21-inch lichtmetalen M wielen in dubbelspaak styling 718 M met bredere achterbanden, carrosseriekleur Phytonicblau metallic, sportstoelen voor bestuurder en voorpassagier, bekleding in leder Vernasca Cognac met decoratief stiksel in Schwarz, interieurlijsten in Aluminium Rhombicle met accentlijst in Perglanz Chrom, dashboard in Sensatec Schwarz.

Deze brochure behandelt de Nederlandse versies. De afgebeelde uitvoeringen bevatten deels opties die niet tot de standaarduitrusting behoren. In andere lidstaten van de Europese Unie zijn, op grond van onder meer wettelijke bepalingen, afwijkingen mogelijk van de hier beschreven uitvoeringen en uitrustingen, in standaard- en/of optionele specificaties. Sommige uitvoeringen kunnen achteraf niet in dezelfde mate als andere uitvoeringen worden aangepast of worden voorzien van accessoires. Raadpleeg altijd uw BMW dealer over de door hem aangeboden uitvoeringsconfiguraties en de aanpassings- en uitbreidingsmogelijkheden daarvan. Wijzigingen in constructie en/of uitrusting en/of mogelijkheden, alsmede drukfouten, voorbehouden. Stand: maart 2019.

© BMW AG, München/Duitsland. Nadruk, geheel of gedeeltelijk, uitsluitend met schriftelijke toestemming van BMW AG, München.

4 11 003 087 65 1 2019 CB. Gedrukt in Duitsland 2019.

