



BMW maakt
rijden geweldig



DE BMW X4.

BMW EFFICIENT DYNAMICS.
MINDER EMISSIE. MEER VERMOGEN.

ONTDEK DE BMW X4.



MEER OVER DE BMW X4.

3 JAAR
BMW GARANTIE



Voor meer informatie over de BMW X4 kunt u ons uiteraard ook bezoeken op onze internet-site www.bmw.nl. Of raadpleeg uw BMW dealer, hij is u graag van dienst en arrangeert met plezier een proefrit voor u. Daarnaast is er de nieuwe BMW Brochures app. Download de app op uw smartphone of tablet en ontdek de BMW X4 in al zijn facetten.

INNOVATIES EN TECHNIEK.



18 Dynamiek en efficiëntie
19 Aandrijving en onderstel



20 Bestuurdersassistentiesystemen
21 Veiligheid



22 Connectiviteit en infotainment
23 Comfort en functionaliteit

UITRUSTINGSMOGELIJKHEDEN.



24 Standaarduitvoering, Modellen en BMW X4 M40i/M40d



30 BMW Individual



32 Uitrustings-highlights

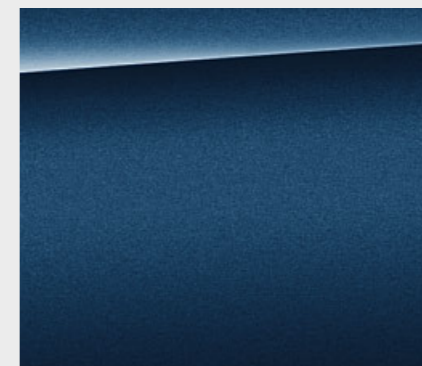

36 Carrosseriekleuren

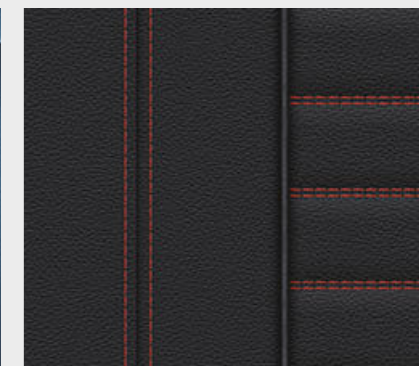

38 Bekledingen, interieurlijsten/-kleuren en hemelbekledingen



40 Wielen en banden



41 Originele BMW Accessoires

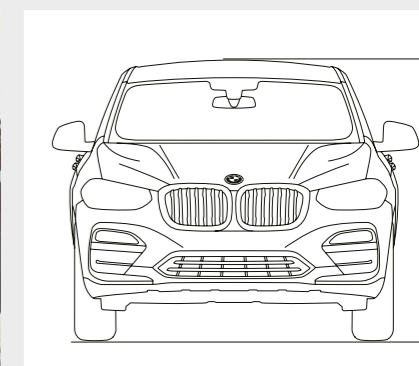

42 Technische gegevens

**DYNAMIEK
X DESIGN.**



**KRACHT
MET
AANTREKKINGS-
KRACHT.**





**DESIGN:
ENERGIEK.**





**WAAR EXTRAVERTE
PERSONEN ZICH
GRAAG TERUGTREKKEN.**

EINDELIJK IEMAND
DIE U BEGRIJPT.





DE MOOISTE
PLEK IN
DE STAD.





**KLAAR VOOR DE
VOLGENDE UITDAGING.
DE BMW X4.**

ZELFBEWUST ATLETISCH EXTERIEURDESIGN SPORTIEF SILHOUET EN AERODYNAMISCHE NIERENGRILLE II VOLLEDIG IN LED UITGEVOERDE KOPLAMPEN EN ACHTERLICHTEN II 21-INCH LICHTMETALEN BMW WIELEN¹. **UITMUNTENDE PERFORMANCE** IDEALE 50:50-GEWICHTSVERDELING VOOR OPTIMALE WENDBAARHEID II BMW xDRIVE MET ACTIEF M SPORTDIFFERENTIEEL⁵ II M PERFORMANCE MODELLEN VOOR NOG MEER SPORTIVITEIT. **INNOVATIEVE BESTUURDERSASSISTENTIESYSTEMEN** DRIVING ASSISTANT PLUS¹ II STEERING & LANE CONTROL ASSISTANT^{1,2} II CROSSING-TRAFFIC WARNING^{1,2} II PARKING ASSISTANT PLUS¹. **COMFORTABEL VERBONDEN** 10,25-INCH CONTROL DISPLAY MET TOUCH-BEDIENING^{1,3} II BMW GESTURE CONTROL¹ II BMW HEAD-UP DISPLAY¹ II BMW CONNECTED DRIVE^{1,4} EN PERSONAL ASSISTANT SERVICE¹. **ONMISKENBAAR ESTHETISCH INTERIEURDESIGN** GROOT GLAZEN PANORAMADAK¹ II AMBIANCEVERLICHTING VOOR INTERIEUR EN EXTERIEUR MET WELCOME LIGHT CARPET^{1,6} II UNIEKE INDIVIDUALISERINGSMOGELIJKHEDEN MET BMW INDIVIDUAL. **BELEEF ZIJN SPORTIVITEIT, ONTDEK ZIJN ESTHETIEK. DE BMW X4.**

¹ Uitrusting als optie leverbaar.

² Deze functie maakt deel uit van de uitrustingen BMW Personal CoPilot Pack en Driving Assistant Plus.

³ Maakt deel uit van de uitrusting BMW navigatiesysteem Professional.

⁴ De uitrusting ConnectedDrive Services is vereist (standaard voor Nederland).

⁵ Exclusieve standaarduitrusting voor de BMW X4 M40i en M40d.

⁶ Standaard voor de BMW X4 M40i en M40d.

DYNAMIEK EN EFFICIËNTIE.

▶ **BMW EFFICIENT DYNAMICS.**
MINDER EMISSIE. MEER VERMOGEN. ◀

MEER KRACHT, MINDER DORST.

Meer vermogen uit 3 tot 12 cilinders. Weinig verbruik, veel beleving. De **BMW TwinPower Turbo motoren** bieden maximale dynamiek bij uitmuntende efficiëntie dankzij de nieuwste injectiesystemen, variabele vermogensregeling en doordachte turbotechnologie. Ongeacht of het een dieselmotor of benzinemotor betreft, ongeacht het aantal cilinders, de krachtbronnen van het BMW EfficientDynamics motorengamma zorgen voor een bijzonder temperamentvolle krachtontplooiing en een directe respons al vanaf lage toerentalen. Tegelijkertijd springen ze zuinig om met brandstof en houden ze de emissie beperkt. Dat is efficiënte dynamiek.

MEER RIJPLEZIER, MINDER EMISSIE.

BMW EfficientDynamics omvat niet alleen de aandrijving, maar ook het autoconcept als geheel en intelligent energimanagement. Het is standaard op iedere BMW en draagt er met een hele reeks innovatieve technologieën aan bij dat de efficiëntie steeds verder toeneemt. Middels aerodynamica- en motorefficiëntie maatregelen, de toepassing van een lichtgewicht constructie, alsmede elektrische en hybride modellen is BMW erin geslaagd om de CO₂-emissie van het modelprogramma significant te reduceren.

MINDER GEWICHT, MEER DYNAMIEK.

BMW EfficientLightweight staat voor minder gewicht dankzij een intelligente lichtgewicht constructie. Deze is doordacht tot in het kleinste detail: zo is de keuze van het materiaal mede afhankelijk van de plaats waarop het wordt toegepast. Voor elk onderdeel wordt het meest geschikte materiaal gebruikt. Met bijzonder lichte hightech-materialen zoals aluminium en carbon (met koolstofvezel versterkte kunststof) streeft **BMW EfficientLightweight** ernaar, zoveel mogelijk gewicht te besparen. Dat zorgt voor nog dynamischer rijeigenschappen, bij nog meer stabiliteit, veiligheid en comfort.



AERODYNAMICA.

Door gerichte aerodynamische maatregelen optimaliseert BMW de luchtweerstandscoefficiënt en de efficiëntie van de auto, evenals de akoestiek in het interieur. Bovendien wordt het brandstofverbruik gereduceerd. Details zoals de Active Air Stream nierengrille en de Air Curtains bij de voorwielen vormen gerichte maatregelen voor het verder verlagen van de luchtweerstand.

ACTIVE AIR STREAM NIERENGRILLE.

De BMW nierengrille met Active Air Stream functie vormt een nieuw highlight op het gebied van aerodynamica. Bij geringe koelbehoefte van de motor sluit deze functie de grille elektronisch middels luchtkleppen en verlaagt daarmee de luchtstroom door de motorruimte. Dit optimaliseert de aerodynamica en reduceert het verbruik.

DRIVING EXPERIENCE CONTROL INCLUSIEF ADAPTIVE MODE.

De Driving Experience Control biedt u keuze uit het standaard geactiveerde rijprogramma COMFORT, het op efficiëntie gerichte ECO PRO en het rijprogramma SPORT, dat nog dynamischer rijden mogelijk maakt. Het nieuwe interactieve rijprogramma ADAPTIVE (uitrustingsafhankelijk) past het adaptieve onderstel², de besturing en de Steptronic transmissie voortdurend aan de actuele rij situatie aan.

DE BMW X4: EFFICIËNT EN DYNAMISCH.

AANDRIJVING EN ONDERSTEL.

Innovaties en techniek 18 | 19



DE MOTOREN-HIGHLIGHTS VAN DE BMW X4.

M40d xDrive

M Performance TwinPower Turbo 6-cilinder dieselmotor met een vermogen van 240 kW (326 pk) en een koppel van 680 Nm
Acceleratie 0–100 km/h: 4,9 s
Topsnelheid: 250 km/h⁵
Brandstofverbruik gemiddeld: 6,6–6,4 l/100 km
CO₂-emissie gemiddeld: 173–170 g/km

M40i xDrive

M Performance TwinPower Turbo 6-cilinder benzinemotor met een vermogen van 260 kW (354 pk) en een koppel van 500 Nm
Acceleratie 0–100 km/h: 4,8 s
Topsnelheid: 250 km/h⁵
Brandstofverbruik gemiddeld: 9,1–9,0 l/100 km
CO₂-emissie gemiddeld: 206–205 g/km

De **8-traps Steptronic Sport transmissie**¹ maakt bijzonder sportief schakelen mogelijk. Zowel automatisch als handmatig met de transmissiehendel of de schakel-paddles aan het stuur – voor comfortabel voortglijden of een zeer dynamische rijstijl. In rijprogramma SPORT en met de transmissiehendel in de linker positie M/S is het schakelverloop afgestemd op maximale performance.

De intelligente **BMW xDrive vierwielaandrijving** verdeelt de aandrijfkraft traploos en variabel optimaal over voor- en achterwielen – voor extra tractie, rijdynamiek en rijveiligheid in elke situatie op de weg. Voor nog betere wendbaarheid voorkomt de elektronisch geregelde krachtverdeling ook een onder- en oversturen in bochten.

Het **adaptieve M onderstel**²⁻³ past zich automatisch continu aan de toestand van het wegdek en de rijomstandigheden aan. Bovendien kan de bestuurder op elk moment de karakteristiek van het onderstel via de Driving Experience Control afstemmen op de rijstijl die op dat moment zijn voorkeur geniet – van comfortabel tot bijzonder sportief met nadrukkelijk dynamische handling.

Het **adaptieve onderstel**²⁻⁴ maakt het mogelijk om de karakteristiek van de schokdempers aan te passen aan de actuele rij situatie, en zo het afrolcomfort van uw BMW te vergroten of juist de rijdynamiek te versterken. Naast de standaardinstelling COMFORT voor hoog rijcomfort is er het rijprogramma SPORT dan wel (uitrustingsafhankelijk) SPORT+ voor nog sportiever rijplezier.

De **Performance Control** grijpt in via de regeling van het motorvermogen en met gericht afremmen van de beide binnenste wielen. Daardoor wordt meer aandrijfkraft naar de buitenste wielen geleid. De auto krijgt zo een draai-impuls de bocht in, waardoor wendbaarheid en spoorstabiliteit toenemen.

De **Dynamische Stabiliteits Controle (DSC)** registreert continu de rijtoestand en stabiliseert de BMW via motor- en remmanagement als zich een instabiele rij situatie voordoet. Andere functies van de DSC zijn bijvoorbeeld droogremmen, Brake Stand-by en Hill Start Assist, die voorkomt dat uw BMW bij het wegrijden op een helling achteruit rolt.

¹ Standaard voor BMW X4 xDrive30i, M40i, xDrive25d, xDrive30d en M40d.

² Uitrusting als optie leverbaar.

³ Uitsluitend leverbaar voor BMW X4 M40i en M40d.

⁴ Uitsluitend leverbaar voor BMW X4 xDrive20i, xDrive30i, xDrive20d, xDrive25d en xDrive30d.

⁵ Elektronisch begrensd.

De hier vermelde waarden voor brandstofverbruik en CO₂-emissie zijn vastgesteld op basis van de voorgeschreven meetprocedure VO (EU) 2007/715 in de versie die geldt voor typegoedkeuring van de auto. De waarden gelden voor modellen in standaarduitvoering en zijn afhankelijk van de gekozen wiel-/bandenmaat (de laagste waarde geldt telkens in combinatie met de standaard geleverde wielen, de hoogste voor optionele wielen). Andere extra-uitrustingen en de persoonlijke rijstijl kunnen deze waarden eveneens beïnvloeden. De waarden zijn reeds op basis van de nieuwe WLTP-testcyclus vastgesteld en voor een betere vergelijkbaarheid omgerekend naar NEDC. Voor het berekenen van belastingen en andere voertuigerelateerde heffingen die (ook) rekening houden met de CO₂-emissie kunnen andere dan de hier vermelde waarden gelden.

BESTUURDERSASSISTENTIESYSTEMEN.

BMW Personal CoPilot By your side, when you decide.



De uitrusting **Driving Assistant Plus**^{1,2,3} biedt meer comfort en veiligheid in eentonige verkeerssituaties zoals files, langzaam rijdend verkeer of lange ritten in de stad, of onoverzichtelijke verkeerssituaties op provinciale wegen of snelwegen, en bij kruisingen of wisselen van rijstrook.

De inschakelbare **Steering & Lane Control Assistant (stuur- en rijbaanassistent)**^{1,4} met Traffic Jam Assistant ontlast u bij eentonige verkeerssituaties. Tot 210 km/h zorgt dit systeem op elk type weg voor comfortabele ondersteuning bij het sturen en houdt uw BMW in het midden van de rijstrook. Het geleidingssysteem kan onafhankelijk van de Active Cruise Control functioneren.

Bij het naderen van een kruispunt met voorrangsbord, stopbord of verkeerslicht herkent de **Crossing-traffic Warning**^{1,4} de verkeersborden en waarschuwt met akoestische en visuele signalen. Bovendien worden de remmen voorbereid zodat de maximale remkracht onmiddellijk ter beschikking staat.

De **Lane Keeping Assistant met actieve bescherming tegen zijdelingse aanrijdingen**^{1,4} helpt de bestuurder bij snelheden tussen 70 km/h en 210 km/h door comfortabele corrigerende sturingen zijn rijstrook aan te houden en potentiële zijdelingse aanrijdingen actief te vermijden.

De **Avoidance Assistance**^{1,4} ondersteunt de bestuurder tussen circa 40 en 160 km/h met een gerichte sturingreep, wanneer hij voor een obstakel moet uitwijken. Bovendien helpt het systeem om de auto tijdens de uitwijkmanoeuvre stabiel te houden.

De **Active Cruise Control**¹ met Stop & Go-functie, inclusief Speed Limit Info met weergave van inhaalverboden⁶ alsmede Collision Warning met remfunctie, reageert op stilstaande voertuigen, houdt zelfstandig een door u gekozen afstand tot de voorligger, regelt automatisch de snelheid tot aan stilstand en accelereert ook weer automatisch zodra het verkeer dit toelaat.

Het uitrustingspakket **Parking Assistant Plus**^{1,2,5} maakt het eenvoudiger om de BMW te parkeren en ermee te manoeuvreren. Het omvat Surround View inclusief Top View, Remote 3D View⁷ alsmede een zijdelingse parkeerhulp, de noodremfunctie Active Park Distance Control (Active PDC) en de Parking Assistant met geleiding in lengterichting, die de BMW volledig automatisch in parkeervakken parallel aan of haaks op de rijbaan parkeert.

DE BMW X4: ASSISTEERT NAAR WENS.

¹ Uitrusting als optie leverbaar.

² Uitsluitend leverbaar in combinatie met andere extra-uitrustingen.

³ De werking van het systeem kan in het donker, bij mist en bij sterk tegenlicht beperkt zijn.

⁴ Deze functie maakt deel uit van de uitrusting Driving Assistant Plus.

⁵ Uitsluitend leverbaar in combinatie met BMW navigatiesysteem Professional.

⁶ Uitsluitend in combinatie met een BMW navigatiesysteem.

⁷ Voorwaarde voor gebruik van Remote 3D View is de uitrusting Remote Services (standaard voor Nederland).

VEILIGHEID.

Zie voor de volledige standaard- en extra-uitrusting de officiële prijslijst.

■ Standaarduitrusting □ Extra-uitrusting



■ Het **inzittendencompartment** biedt door de functionele constructie met specifiek verloopende draagbalken en verbindingen evenals gerichte toepassing van zeer sterke materialen optimale passieve veiligheid in geval van een aanrijding tegen de voorzijde, de achterzijde of de flank.

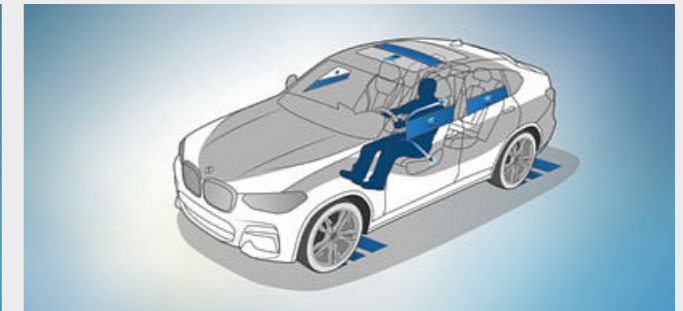

□ **Active Protection** is de preventieve inzittendenbescherming van BMW ConnectedDrive. Dit systeem waarschuwt bij vermoeidheid, terwijl in kritieke rijtsituaties de veiligheidsgordels voorin worden voorgespannen, de voorpassagiersstoel (indien elektrisch verstelbaar) rechtop wordt gezet en de zijruiten en het eventueel aanwezige schuifdak worden gesloten. Na een ongeval wordt de BMW automatisch tot stilstand afgeremd.

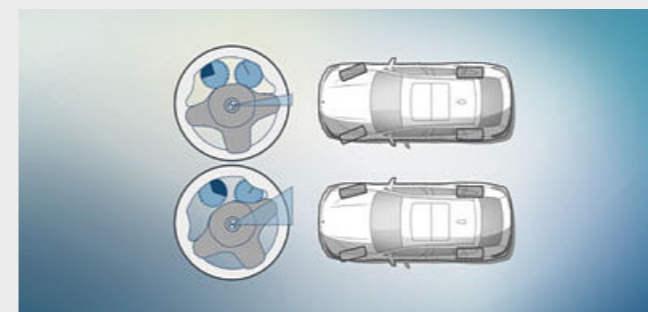

■ De **Variable Sport Steering** inclusief Servotronic zorgt voor een direct en dynamisch rijgedrag met minder stuurbewegingen en minder krachtinspanning. Dit systeem reageert met een variabele stuuroverbrenging op de stuuruitslag. Dit verbetert de handling bij een sportieve rijstijl, en reduceert de noodzakelijke stuurbewegingen bij inparkeren en afslaan.

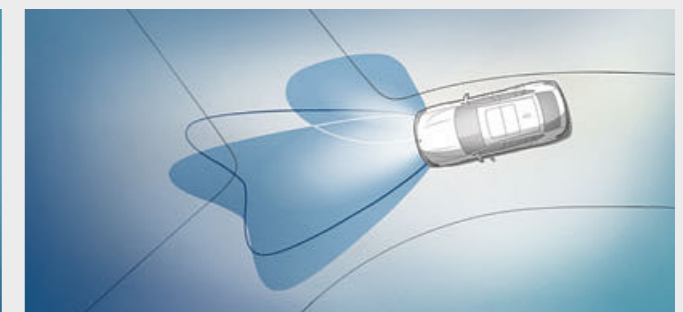

□ De **adaptieve LED-koplampen** omvatten dimlicht en grootlicht met antiverblindings-grootlichtassistent (BMW Selective Beam), evenals richtingaanwijzers in full-LED-technologie. Verder omvat deze uitrusting hoekverlichting, dagrijverlichting en adaptieve bochtverlichting met variabele lichtregeling voor een optimale verlichting van de rijbaan en beter zicht in het donker.

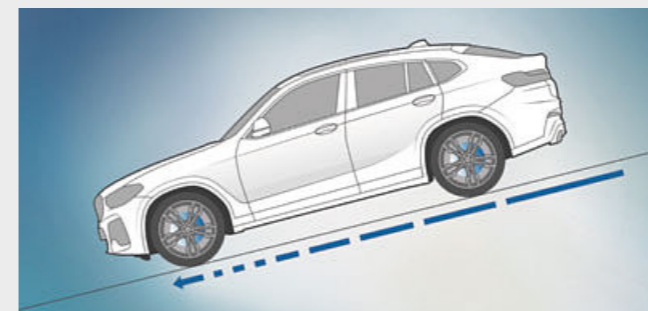

■ De uitrusting **Hill Descent Control** van de xDrive modellen is een assistent voor bergaf rijden, die er bij activering voor zorgt dat de BMW zelfs steile passages bergaf automatisch en veilig aflegt met een iets hogere snelheid dan stapvoets – zonder dat de bestuurder moet afremmen.

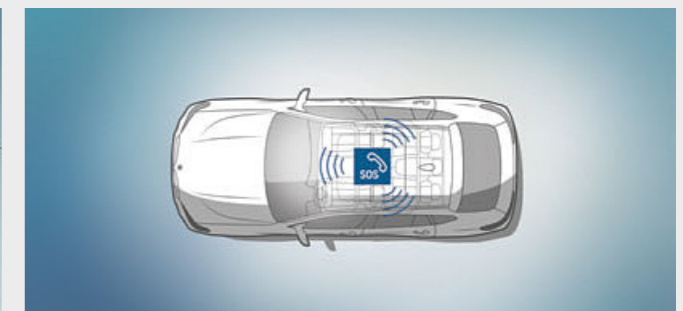

■ Na een ongeval is snel handelen cruciaal. De **Emergency Call** schakelt hulp in en kan in kritieke situaties levensreddend zijn. Middels deze functie brengt de BMW automatisch een verbinding tot stand met de speciaal opgeleide medewerkers van het BMW Callcenter, die u en uw passagiers in uw eigen taal telefonisch ondersteunen tot er hulp ter plaatse is, en geeft voor de hulpverleners belangrijke informatie door.

CONNECTIVITEIT EN INFOTAINMENT.

BMW ConnectedDrive Uw intelligente netwerk onderweg.

MEER DAN **20** JAAR
VERBONDEN.

Altijd op weg naar de toekomst: al in de jaren zeventig van de vorige eeuw begon BMW met verbonden mobiliteit. In 1999 volgde met de vast in de BMW geïntegreerde SIM-kaart een volgende mijlpaal op de weg naar de digitale toekomst. De eerste online-diensten en Google Services volgden, evenals innovatieve assistentie- en weergavesystemen zoals het BMW Head-Up Display. Daarbij staan steeds de wensen van de BMW rijder centraal: als eerste premium autofabrikant maakt BMW het mogelijk om diensten heel flexibel zowel in de auto als op de computer thuis via de BMW ConnectedDrive Store te bestellen en te betalen. En met de introductie van BMW Connected en de Open Mobility Cloud zet BMW een volgende stap in de richting van mobiliteit van de toekomst.

MEER DAN **20** DIENSTEN
IN DE BMW CONNECTED DRIVE STORE.

De uitrusting ConnectedDrive Services vormt de toegang tot de digitale wereld van BMW. Maak onderweg gebruik van apps in de auto zoals nieuws, weerbericht, Office of online zoeken, en blijf zo op elk moment optimaal geïnformeerd. ConnectedDrive Services vormt het basispakket om andere digitale diensten zoals de Personal Assistant Service¹ of Online Entertainment¹ via de ConnectedDrive Store te kunnen bestellen – altijd, overal, eenvoudig en flexibel.

MET BMW CONNECTED **24/7**
ZONDER OMWEGEN VERBONDEN.

Zijn de portieren van mijn BMW daadwerkelijk vergrendeld, wanneer moet ik van kantoor vertrekken om op tijd te zijn voor het diner bij dat uitstekende Italiaanse restaurant en hoe kom ik daar? De BMW Connected App kan u als uw persoonlijke mobiliteitsassistent bij al deze vragen heel eenvoudig helpen. Hiermee bent u direct met uw BMW verbonden en heeft u voor en tijdens de rit toegang tot talrijke functies die uw reis eenvoudiger en comfortabeler maken.



BMW CONNECTED+.

Met BMW Connected+ worden uw BMW en uw smartphone één. Gebruik de gepersonaliseerde functies van de BMW Connected App zowel in uw BMW als daarbuiten. Deel reisgegevens met vrienden, laat u tot op de laatste meter naar uw bestemming navigeren vanaf de geparkeerde BMW, of bedien uw smart home vanuit de auto (functie nog niet beschikbaar voor Nederland).

WLAN HOTSPOT.

Neem via uw tablet deel aan videoconferenties of stream de laatste aflevering van uw favoriete serie op uw smartphone. De WLAN Hotspot^{1,3} brengt u met LTE-snelheid (beschikbaarheid netwerkafhankelijk) online via de in de BMW ingebouwde SIM-kaart. Zo kunnen u en uw passagiers tegelijk surfen op maximaal tien eindapparaten.

PERSONAL ASSISTANT SERVICE.

Schijnt morgen de zon in Rome? Wanneer vertrekt mijn vlucht? En waar is het beste restaurant van de stad? De Personal Assistant Service^{1,2} staat onderweg voor u klaar en geeft met één druk op de knop antwoord op deze en andere vragen – individueel, persoonlijk en snel. Waar u zich ook bevindt, wat u ook nodig heeft.

DE BMW X4: VERBONDEN MET DE HELE WERELD.

¹ Uitrusting als optie leverbaar.

² Voorwaarde voor gebruik is de uitrusting ConnectedDrive Services (standaard voor Nederland).

³ De WLAN Hotspot vormt de voorwaarde voor gebruik van internet in de auto met maximale LTE-standaard. Voor het gebruik ervan worden kosten in rekening gebracht.

COMFORT EN FUNCTIONALITEIT.

Innovaties en techniek 22 | 23



De **actieve stoelventilatie**^{1,2} voorin zorgt bij hoge temperaturen voor een aangenaam koel zitoppervlak en daarmee voor duidelijk meer comfort. In drie trappen instelbare ventilatoren in zitting en rugleuning leiden lucht door de geperforeerde stoelbekleding.

Het **geluiddempende glas**¹ van de voorste zijruiten vormt een aanvulling op het geluiddempende glas van de voorruit en reduceert het geluidsniveau voor alle inzittenden aanzienlijk. Het minimaliseert geluiden van zowel rijwind als omgeving, alsook geluid van motor, banden en ruitenwissers. Een kenmerk dat met name muzikieffhebbers en gebruikers van de handsfreebediening weten te waarderen.

Het **glazen panoramadak**¹ biedt veel frisse lucht en zorgt ook gesloten voor een aangenaam licht interieur. Met een druk op de knop of via de afstandsbediening van de BMW kunt u het panoramadak volautomatisch openen en sluiten. Het is uitgerust met een schuif- en een kantelfunctie, alsmede met zonwering en windgeleider.

Met **Comfort Access**¹ is het mogelijk om alle vier portieren en de bagageklep van uw BMW te ont- en vergrendelen zonder de sleutel in de hand te nemen. Daarnaast omvat de uitrusting (model-/ uitrustingsafhankelijk) het zonder aanraking openen en sluiten van de bagageklep met een gerichte beweging van de voet onder de achterbumper.

De **ambianceverlichting inclusief ambiance contourverlichting**¹ in voor- en achterportieren creëert een ontspannende, behaaglijke licht sfeer in het interieur. Het **Welcome Light Carpet**^{1,3} verlicht bij het in- en uitstappen het gebied voor de autoportieren. U kunt kiezen uit zes dimbare lichtdesigns in de kleuren wit, blauw, oranje, brons, sering en groen.

Het **opbergpakket** omvat onder meer een vak met klep voorin, netten aan de rugleuning van de voorstoelen, 12V-stopcontacten achterin de middenconsole (inclusief USB-adapter) alsmede in de bagageruimte. Daar bevinden zich extra haakjes aan de wand van de bagageruimte, een bevestigingsgordel, bevestigingsrails op de vloer van de bagageruimte en verstelbare bevestigingsogen, op afstand bediende ontgrendeling van de achterbankleuningsdelen en een Cargo-functie voor uitbreiding van de inhoud van de bagageruimte.

¹ Uitrusting als optie leverbaar.

² Uitsluitend leverbaar in combinatie met automatische airconditioning met 3-zoneregeling (in Nederland standaard voor de BMW X4).

³ Onderdeel van de uitrusting ambianceverlichting.

BMW X4. STANDAARDUITVOERING.

De BMW X4 heeft standaard al vele praktische en comfortabele uitrustingen aan boord, die u naar eigen smaak en wensen kunt aanvullen. Op deze pagina ziet u een selectie. Zie voor de volledige standaard- en extra-uitrusting de officiële prijslijst.

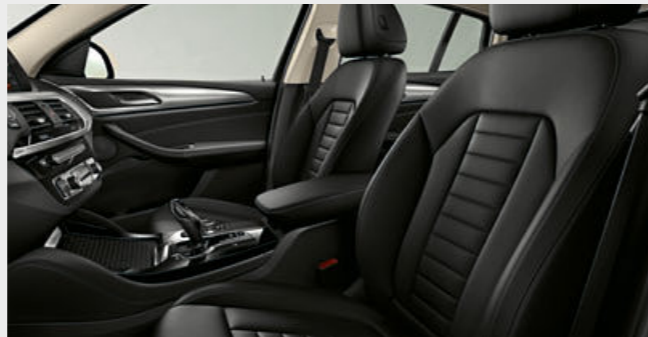

■ Het slank vormgegeven dashboard draagt in belangrijke mate bij aan de zeer aangename, op de bestuurder afgestemde cockpit, die steeds voor een optimaal overzicht over de weg en het verkeer zorgt. De interieurlijsten in Oxidsilber dunkel matt met accentlijst in Perlglanz Chrom vormen visuele highlights.

□ De in ergonomisch opzicht perfecte cockpit maakt al op het eerste gezicht duidelijk dat hier de bestuurder centraal staat. De standaardstoelen beschikken over tal van handmatige instelmogelijkheden en zorgen zo voor een bijzonder goede zitpositie en optimale zijdelingse steun. Ze zijn standaard bekleed met stof Hevelius Anthrazit in combinatie met de interieurkleur Schwarz. Daarnaast biedt de BMW X4 vele optionele keuzemogelijkheden, zoals het hoogwaardige leder Vernasca of de exclusieve BMW Individual uitgebreide lederuitrusting Merino.

De BMW X4 is standaard uitgerust met onder meer:

- 18-inch lichtmetalen BMW wielen in V-spaak styling 618
- LED-koplampen
- met leder bekleed multifunctioneel sportstuur
- automatische airconditioning met 3-zoneregeling
- BMW radio Professional met 6,5-inch LCD-kleurenscherm (Control Display)
- Driving Experience Control
- M sportonderstel
- Variable Sport Steering
- Performance Control
- Cruise Control met remfunctie
- opbergpakket
- Emergency Call (geavanceerde noodoproep-functie)
- Basis Bluetooth telefoonvoorbereiding en USB-aansluiting
- iDrive Controller met Direct Access-toetsen en voorkeuzetoetsen
- ConnectedDrive Services en Remote Services
- Park Distance Control (PDC) voor en achter



□ Lichtmetalen BMW wielen in dubbelspaak styling 688, uitgevoerd in Reflexsilber, 7 J x 18 inch, bandenmaat 225/60 R 18.



□ Lichtmetalen BMW wielen in V-spaak styling 691, uitgevoerd in Reflexsilber, 7,5 J x 19 inch, bandenmaat 245/50 R 19.

MODEL xLINE.

Uitrustingsmogelijkheden 24 | 25

■ Standaarduitrusting □ Extra-uitrusting

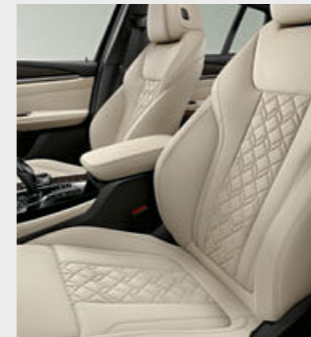

□ De combinatie van het met leder beklede sportstuur en de optionele interieurlijsten in edelhoutuitvoering Finesline Cove met accentlijst in Perlglanz Chrom zorgt voor een sportieve en elegante uitstraling.

□ De sportstoelen met geprotonceerde zijwangen, hier afgebeeld met de optionele BMW Individual uitgebreide lederuitrusting Merino Elfenbeinweiß, verlenen het interieur een krachtig-elegante uitstraling.



■ Lichtmetalen BMW wielen in Y-spaak styling 694, uitgevoerd in Ferricgrau, 7,5 J x 19 inch, bandenmaat 245/50 R 19.



□ Lichtmetalen BMW wielen in Y-spaak styling 695, uitgevoerd in Bicolor Orbitgrau, hoogglans gepolijst, met bredere achterbanden, voor 8 J x 20 inch met bandenmaat 245/45 R 20, achter 9,5 J x 20 inch met bandenmaat 275/40 R 20.

De exterieuruitrusting van Model xLine:

- BMW nierengrille met twee keer zeven exclusief vormgegeven, aan de voorzijde in Aluminium matt uitgevoerde verticale spijlen en verchromde omlijsting
- 19-inch lichtmetalen BMW wielen in Y-spaak styling 694 Ferricgrau (vraag uw BMW dealer naar de andere mogelijkheden)
- Air Breathers in Perlglanz Chrom
- omlijsting en raamschachtafdekking van de zijruiten in zijdeglans aluminium, spiegelvoet en afdekking B- en C-stijlen in hoogglans zwart
- sierlijst in de dorpelverbreeders in Aluminium matt
- wagenbodembescherming voor en achter in Aluminium matt

De interieuruitrusting van Model xLine:

- dorpellijsten in aluminium met opschrift BMW xLine
- sportstoelen voor bestuurder en voorpassagier
- bekleding in stof-ledercombinatie Vivus Anthrazit met contraststiksels (vraag uw BMW dealer naar de andere mogelijkheden)
- autosleutel met applicatie in hoogglans chroom
- interieurlijsten in Schwarz hoogglans met accentlijst in Perlglanz Chrom (vraag uw BMW dealer naar de andere mogelijkheden)

MODEL M SPORT.

powered by 

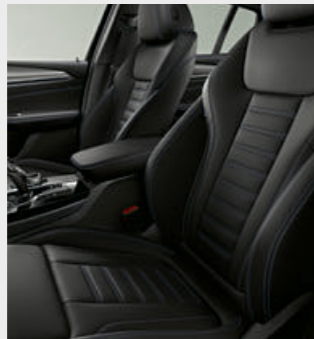

■ Het hoogwaardige, met leder beklede M stuur is multifunctioneel en ligt goed in de handen.

□ De sportstoelen in optioneel leder Vernasca Schwarz met contraststiksel in Blau versterken de sportieve ambiance.

■ Lichtmetalen M wielen in dubbelspaak styling 698 M, uitgevoerd in Bicolor Ferricgrau, hoogglans gepolijst, 7,5 J x 19 inch, bandenmaat 245/50 R 19.

□ Lichtmetalen M wielen in dubbelspaak styling 699 M, uitgevoerd in Bicolor Orbitgrau, hoogglans gepolijst, met bredere achterbanden, voor 8 J x 20 inch met bandenmaat 245/45 R 20, achter 9,5 J x 20 inch met bandenmaat 275/40 R 20.

De exterieuruitrusting van Model M Sport:

- M Aerodynamicapakket met specifieke voorbumper, dorpelverbreeders en wielkuiplijsten in carrosseriekleur
- achterbumper met diffusorinzet in Dark Shadow metallic
- LED-mistlampen voor
- 19-inch lichtmetalen M wielen in dubbelspaak styling 698 M Bicolor Ferricgrau, hoogglans gepolijst, met noodloopeigenschappen (vraag uw BMW dealer naar de andere mogelijkheden)
- BMW Individual hoogglans Shadow Line of BMW Individual Exterior Line aluminium zijdeglans
- M logo op de flanken
- buitenspiegelkappen in carrosseriekleur
- M sportremsysteem (voor X4 xDrive30i/X4 xDrive30d)
- sierstuk uitlaateindpijp in Glanzchrom
- exclusieve carrosseriekleur Carbonschwarz metallic (Model M Sport is ook te combineren met andere carrosseriekleuren, vraag uw BMW dealer naar de mogelijkheden)

De interieuruitrusting van Model M Sport:

- M dorpellijsten, M voetsteun en specifieke M pedaalsset
- sportstoelen voor bestuurder en voorpassagier
- bekleding in stof-ledercombinatie Vernasca Schwarz met contraststiksel in Blau of Rot
- bekleding in exclusief leder Vernasca Schwarz met contraststiksel in Blau of Rot, inclusief dashboard in Sensatec met contraststiksel in Blau of Rot (vraag uw BMW dealer naar de andere mogelijkheden)
- met leder bekleed multifunctioneel M stuur
- BMW Individual hemelbekleding Anthrazit
- interieurlijsten in Aluminium Rhombicle met accentlijst in Perlglanz Chrom (vraag uw BMW dealer naar de andere mogelijkheden)
- ambienceverlichting
- autosleutel met exclusief M detail
- specifieke M vloermatten in velours
- beschermlijst van roestvrijstaal langs de laaddorpel van de bagageruimte

MODEL M SPORT X.

Uitrustingsmogelijkheden 26 | 27

powered by 

■ Standaarduitrusting □ Extra-uitrusting

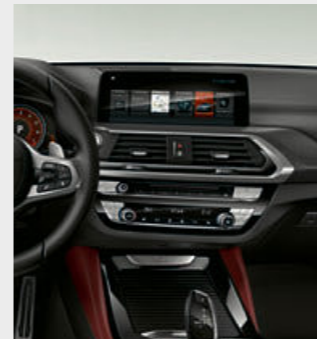

■ De interieurlijsten in Aluminium Rhombicle dunkel met accentlijst in Perlglanz Chrom zijn exclusief verkrijgbaar voor Model M Sport X en versterken het sportieve en markante interieurdesign nog eens.

□ De sportstoelen met bekleding in optioneel leder Vernasca Tacorarot met contraststiksel in Basaltgrau zorgen voor een hoogwaardige ambiance en verhogen het zitcomfort, ook tijdens lange ritten.

■ Lichtmetalen M wielen in dubbelspaak styling 698 M, uitgevoerd in Bicolor Ferricgrau, hoogglans gepolijst, 7,5 J x 19 inch, bandenmaat 245/50 R 19.

□ Lichtmetalen M wielen in dubbelspaak styling 787 M, uitgevoerd in Bicolor Orbitgrau, hoogglans gepolijst, met bredere achterbanden, voor 9,5 J x 20 inch met bandenmaat 245/45 R 20, achter 9,5 J x 20 inch met bandenmaat 275/40 R 20.

De exterieuruitrusting van Model M Sport X:

- M Sport X exterieurpakket met dorpelverbreeders, wielkuiplijsten en diffusorinzet in achterbumper in Frozen Grey
- M Aerodynamicapakket met specifieke voor- en achterbumper in carrosseriekleur
- LED-mistlampen voor
- 19-inch lichtmetalen M wielen in dubbelspaak styling 698 M Bicolor Ferricgrau, hoogglans gepolijst, met noodloopeigenschappen (vraag uw BMW dealer naar de andere mogelijkheden)
- BMW Individual hoogglans Shadow Line
- M logo op de flanken
- buitenspiegelkappen in carrosseriekleur
- M sportremsysteem (voor X4 xDrive30i/xDrive30d)
- sierstuk uitlaateindpijp in Glanzchrom
- exclusieve carrosseriekleur Carbonschwarz metallic (Model M Sport X is ook te combineren met andere carrosseriekleuren, vraag uw BMW dealer naar de mogelijkheden)

De interieuruitrusting van Model M Sport X:

- M dorpellijsten, M voetsteun en specifieke M pedaalsset
- sportstoelen voor bestuurder en voorpassagier
- bekleding in stof-ledercombinatie Vernasca Schwarz met contraststiksel in Blau of Rot
- bekleding in exclusief leder Vernasca Schwarz met contraststiksel in Blau of Rot, inclusief dashboard in Sensatec met contraststiksel in Blau of Rot (vraag uw BMW dealer naar de andere mogelijkheden)
- met leder bekleed multifunctioneel M stuur
- BMW Individual hemelbekleding Anthrazit
- exclusieve interieurlijsten in Aluminium Rhombicle dunkel met accentlijst in Perlglanz Chrom (vraag uw BMW dealer naar de andere mogelijkheden)
- ambienceverlichting
- autosleutel met exclusief M detail
- specifieke M vloermatten in velours
- beschermlijst van roestvrijstaal langs de laaddorpel van de bagageruimte

DE BMW X4 MODELLEN MET M GENEN.

De BMW X4 M40i en BMW X4 M40d.

De **BMW X4 M40i** en **BMW X4 M40d** bieden een superieure stuurprecisie en wendbaarheid. De uitgebreide nieuwe afstemming van het onderstel, de voor M Performance modellen specifieke afstemming van de Variable Sport Steering, het standaard M sportremsysteem en een sterker op achterwielaandrijving gerichte BMW xDrive inclusief M sportdifferentieel verbeteren de dynamische eigenschappen in zowel lengte- als dwarsrichting en garanderen intens rijplezier.



De 8-traps Steptronic Sport transmissie maakt bijzonder sportief schakelen mogelijk. Zowel automatisch als handmatig met de transmissiehendel of de schakel-paddles aan het stuur – voor comfortabel voortglijden of een zeer dynamische rijstijl. In rijprogramma SPORT en met de transmissiehendel in de linker positie M/S is het schakelverloop afgestemd op maximale performance.



Compromisloze sportiviteit ook in het interieur: het met leder beklede M stuur met schakel-paddles en de specifieke M pedalen combineren vorm en functie op sportieve wijze.



De aluminium dorpellijsten bij de voorportieren verwelkomen bestuurder en voorpassagier met het hoogwaardige modelopschrift.



Het M Aerodynamicapakket benadrukt de sportiviteit van de BMW en optimaliseert de luchtstroom. Het omvat een specifieke voorbumper met vergrote luchtinlaten, alsmede specifieke dorpelverbreeders en wielklijplijsten en een achterbumper met diffusorinzet.



De BMW Individual carrosseriekleur Sonnenstein metallic vormt een sportief-elegante combinatie met de 21-inch lichtmetalen BMW Individual wielen in V-spaak styling 726 l.

BMW Individual dorpellijst¹ met BMW Individual opschrift.



BMW INDIVIDUAL.

Exclusiviteit op maat.

Met de uitrustingen uit de BMW Individual Collection kunt u uw BMW X4 een geheel eigen karakter verlenen. De uitrustingen worden gekenmerkt door een perfecte afwerking van de hoogwaardige materialen en door een uiterst harmonieus verschijningsbeeld.

De BMW Individual carrosseriekleur Sonnenstein metallic fascineert door zijn heldere kleur, changerend tussen zilver en een nuance van goud, en benadrukt daardoor het elegante silhouet van de BMW X4. In combinatie met de 21-inch lichtmetalen BMW Individual wielen in V-spaak styling 726 l onderstreept het exterieur de atletische kracht van de BMW X4.

In het interieur creëert de BMW Individual uitgebreide lederuitrusting Merino, naar keuze in Fionarot/Schwarz, Elfenbeinweiß of Tartufo, een uniek gevoel van ruimte. De interieurlijsten in Pianolack Schwarz zorgen bovendien voor een elegante noot. Andere highlights vormen de BMW Individual hemelbekleding in Anthrazit en de karakteristieke dorpellijsten.



BMW Individual interieurlijsten in Pianolack Schwarz.

BMW Individual uitgebreide lederuitrusting Merino Elfenbeinweiß, BMW Individual interieurlijsten in Pianolack Schwarz en BMW Individual hemelbekleding in Anthrazit.



**ERVAAR BMW INDIVIDUAL INTERACTIEF.
MET DE BMW INDIVIDUAL APP VOOR iOS EN ANDROID.**

¹ BMW Individual dorpellijsten niet in combinatie met Model M Sport en Model M Sport X, en niet voor BMW X4 M40i en BMW X4 M40d.

UITRUSTINGS-HIGHLIGHTS.

Zie voor de volledige standaard- en extra-uitrusting de officiële prijslijst.

■ Standaarduitrusting □ Extra-uitrusting



□ Het glazen panoramadak biedt veel frisse lucht en zorgt ook gesloten voor een aangenaam licht interieur. Met een druk op de knop of via de afstandsbediening van de BMW kunt u het panoramadak volautomatisch openen en sluiten. Het is uitgerust met een schuif- en een kantelfunctie, alsmede met zonwering en windgeleider.



□ De individueel instelbare sportstoelen voor bestuurder en voorpassagier worden gekenmerkt door tal van instelmogelijkheden, waaronder de hoek en breedte van de rugleuning en de hoek en diepte van de zitting. Dankzij hogere wangen van zitting en rugleuning en de geprononceerde zijwangen bieden ze uitstekende ergonomie en zijdelingse steun.



□ De BMW Individual uitgebreide lederuitrusting Merino in Eifelnbeinweiß overtuigt met een voortreffelijke lederkwaliteit en met meesterlijk afgewerkte details.



■ Het licht getinte warmte- en zonwerende glas reflecteert infraroodstraling en vermindert zo de opwarming van het interieur van de BMW.

□ Het geluiddempende glas van de voorste zijruiten vormt een aanvulling op het geluiddempende glas van de voorruit en reduceert het geluidsniveau voor alle inzittenden.



□ De actieve stoelventilatie voorin zorgt bij hoge temperaturen voor een aangenaam koel zitoppervlak en daarmee voor duidelijk meer comfort.¹

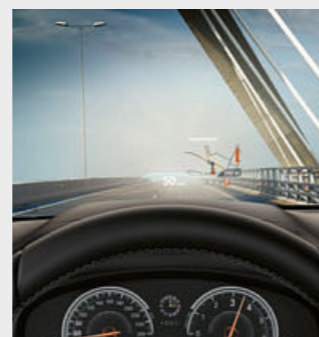

□ Het full-colour BMW Head-Up Display projecteert voor het rijden relevante gegevens in het directe gezichtsveld van de bestuurder.²



□ Exclusieve gegalvaniseerde applicaties op bedieningselementen zoals start-stopknop, volume- en temperatuurregelaars creëren een hoogwaardige uitstraling.



□ De Sensatec bekleding voor het dashboard en de portierbekledingen verleent het interieur van de BMW een hoogwaardig karakter.



□ Harman Kardon Surround Sound System³ met 600 watt digitale versterker, modelspecifieke equalizing en luidsprekers met chromoapplicatie.



■ De op afstand bediende ontgrendeling van de achterbankleuningen⁴ maakt het mogelijk om deze comfortabel te ontgrendelen en neer te klappen middels een hendel in de bagageruimte.



□ De dakrails in zijdeglans aluminium vormen de basis voor een (als Origineel BMW Accessoire leverbaar) multifunctioneel BMW dakdraagsysteem.



□ De trekhaak met elektrisch wegklapbare kogelkop en aanhangerstabiliteitscontrole is toegelaten voor hoge aanhangergewichten tot 2.400 kg (i.c.m. af-fabriek gemonteerde trekhaak).



■ De achterlichten met LED-techniek bestaan uit afzonderlijke high-performance LED-lampen, zijn uitgevoerd in de voor BMW typerende, markante L-vorm en zorgen ervoor dat de auto ook in het donker direct als een BMW te herkennen is.



■ De 8-traps Steptronic Sport transmissie⁵ maakt bijzonder sportief schakelen mogelijk. Zowel automatisch als handmatig met de schakel-paddles aan het stuur of met de transmissiehendel.



■ De opbergmogelijkheden inclusief opbergvak zijn talrijk, met onder meer flessen- en bekerhouders.

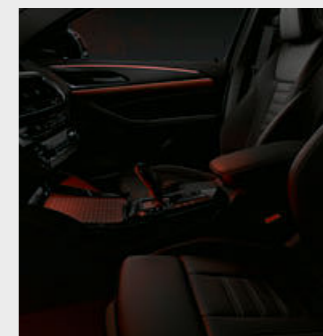

□ De ambienceverlichting⁶ creëert een ontspannende licht sfeer in het interieur, onder meer met ambience lichtaccent en instapverlichting met Welcome Light Carpet.

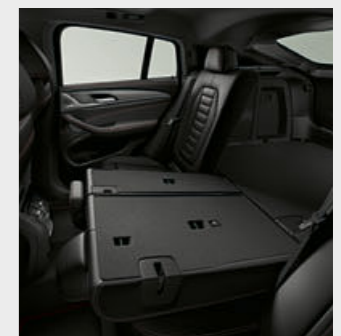

■ Het doorlaadsysteem met een achterbankleuning die in de verhouding 40:20:40 gedeeld neerklapbaar is, zorgt voor grote flexibiliteit bij het vervoeren van personen en voorwerpen.

¹ Uitsluitend leverbaar in combinatie met automatische airconditioning met 3-zoneregeling (in Nederland standaard voor de BMW X4).

² De weergaven van het BMW Head-Up Display zijn met gepolariseerde zonnebrillen beperkt zichtbaar. De weergegeven informatie is afhankelijk van de uitrusting van uw BMW. Voor bepaalde weergaven is de aanschaf van andere extra-uitrustingen vereist.

³ Uitsluitend leverbaar in combinatie met BMW navigatiesysteem Professional.

⁴ Onderdeel van het opbergpakket.

⁵ Exclusieve standaarduitrusting voor de BMW X4 xDrive30i, M40i, xDrive25d, xDrive30d en M40d.

⁶ Standaard voor de BMW X4 M40i en M40d.

Zie voor de volledige standaard- en extra-uitrusting de officiële prijslijst.

■ Standaarduitrusting □ Extra-uitrusting



□ Met BMW Gesture Control¹ kunt u vastgelegde functies via bepaalde bewegingen van uw hand bedienen. Voor bepaalde bedieningshandelingen herkent het systeem bijvoorbeeld de gebaren 'vegen' of 'wijzen', waarmee u onder meer een inkomend telefoongesprek kunt aannemen of weigeren, of draaibewegingen met de wijsvinger, waarmee u het geluidsvolume kunt bedienen.



□ Het BMW navigatiesysteem Professional met een 10,25-inch LCD-kleurenscherm en BMW radio Professional met DVD-speler beschikt over 20 GB geheugencapaciteit, bijvoorbeeld voor audiobestanden. De bediening gaat intuïtief via de iDrive Touch Controller en zeven voorkeuzetoetsen of via het Touch Control Display.



□ Maximale personalisatie, naadloze synchronisatie, eenvoudige bediening. Met BMW Connected+⁶ vormen uw BMW en uw smartphone een onverslaanbaar team.

□ Eindhalte parkeerplaats? Hoezo? De functie Navigate Door to Door⁶ navigeert u te voet de laatste meters vanaf uw geparkeerde BMW naar uw bestemming en van daar weer terug.



□ De Comfort telefoonvoorbereiding met draadloze oplaadmogelijkheid² biedt een uitgebreid telefoniepakket met Bluetooth en WLAN Hotspot-voorbereiding.

□ De uitrusting omvat een vast geïntegreerde WLAN Hotspot³ met LTE-standaard, die tegen betaling verbinding met het internet mogelijk maakt.



□ Het multifunctionele instrumentenpaneel¹ met Black Panel-technologie en een schermdiagonaal van 12,3 inch zorgt voor een indrukwekkende visuele omlijsting van de rijbeleving. Drie verschillende weergaven en hun specifieke kenmerken, elk grafisch en in kleur aangepast, zijn herkenbaar in de instrumentencombinatie: ECO PRO, COMFORT en SPORT.

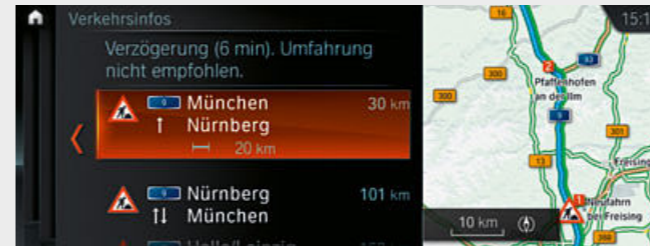

□ Kostbare vakantietijd verliezen in de file? Met Real Time Traffic Information¹³ bereikt u sneller uw bestemming. Deze service kent de actuele verkeerssituatie vrijwel in real time en berekent automatisch alternatieve routes. De aanvullende functie Local Hazard Preview^{7,8} waarschuwt u bij gevaarlijke omstandigheden of ongevallen op uw route.



□ De uitrusting Driving Assistant Plus^{9,10} biedt meer comfort en veiligheid in eentonige verkeerssituaties zoals files, langzaam rijdend verkeer of lange ritten in de stad, of onoverzichtelijke verkeerssituaties op provinciale wegen of snelwegen, en bij kruisingen of wisselen van rijstrook.



□ Het Ambient Air pakket omvat een geur- en luchtionisatiefunctie.

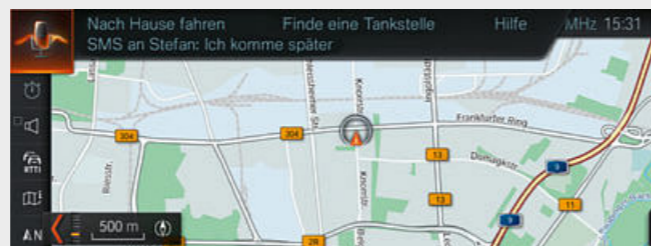

□ Breng me naar het volgende tankstation, "Ik wil met mijn advocaat bellen" of "Speel een nummer van de Rolling Stones." Dankzij de offboard spraakherkenning^{4,5} bedient u veel functies van uw BMW met natuurlijke spraakcommando's. Dikteer e-mails of vind speciale bestemmingen door ze simpelweg hardop uit te spreken.

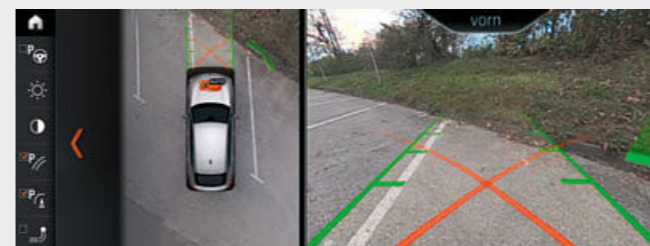

□ Het uitrustingspakket Parking Assistant Plus¹ maakt het eenvoudiger om de BMW te parkeren en ermee te manoeuvreren. Het omvat Surround View inclusief Top View, Remote 3D View¹¹ alsmede een zijdelingse parkeerhulp, de noodremfunctie Active Park Distance Control (Active PDC) en de Parking Assistant met geleiding in lengterichting, die de BMW volledig automatisch in parkeervakken parallel aan of haaks op de rijbaan parkeert.



□ Surround View⁹ omvat de met camera werkende functies achteruitcamera, Top View, Panorama View, 3D View en Remote 3D View. Camera's in de buitenspiegels en aan de voor- en achterzijde leveren een panorama-beeld van 360° rondom de BMW. Panorama View maakt het naderen van onoverzichtelijke kruisingen en uitritten veiliger. Deze functie toont in het Control Display een beeld van de situatie rechts en links van de auto.

¹ Uitsluitend leverbaar in combinatie met BMW navigatiesysteem Professional.
² Inductief opladen volgens Qi-standaard mogelijk voor geschikte mobiele telefoons. Voor bepaalde smartphones zonder inductieve oplaadfunctie volgens Qi-standaard zijn speciale oplaadhoeken verkrijgbaar als Origineel BMW Accessoire.

³ De WLAN Hotspot vormt de optimale basis voor gebruik van het internet met maximale LTE-standaard in de BMW. Voor het gebruik ervan worden kosten in rekening gebracht.
⁴ Maakt deel uit van de uitrusting BMW navigatiesysteem Professional.
⁵ De offboard-spraakherkenning kan als functionele uitbreiding in de ConnectedDrive Store worden bijgeboekt.

⁶ Voorwaarde voor gebruik is de uitrusting ConnectedDrive Services (standaard voor Nederland).
⁷ Onderdeel van de uitrusting RTTL.
⁸ Uitsluitend leverbaar in combinatie met andere extra-uitrustingen.

⁹ Onderdeel van de uitrusting Parking Assistant Plus.
¹⁰ De werking van het systeem kan in het donker, bij mist en bij sterk tegenlicht beperkt zijn.
¹¹ Voorwaarde voor gebruik van Remote 3D View is de uitrusting Remote Services (standaard voor Nederland).

Zie voor de volledige standaard- en extra-uitrusting de officiële prijslijst.

■ Standaarduitrusting □ Extra-uitrusting



■ **Uni 668 Schwarz**



□ **Uni 300 Alpinweiß**¹

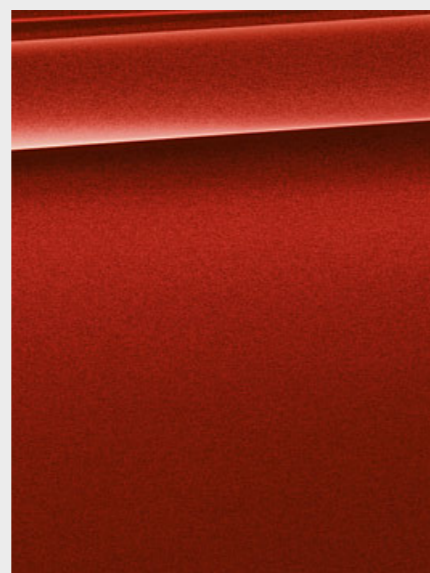

□ **Metallic C06 Flamencorot Brillanteffekt**²



□ **Metallic A96 Mineralweiß**

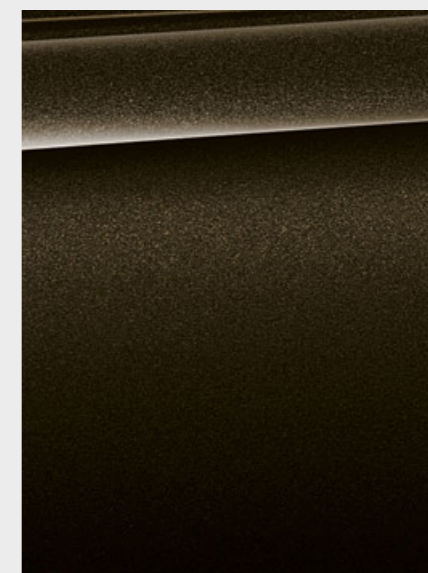

□ **Metallic C07 Sparkling Storm Brillanteffekt**

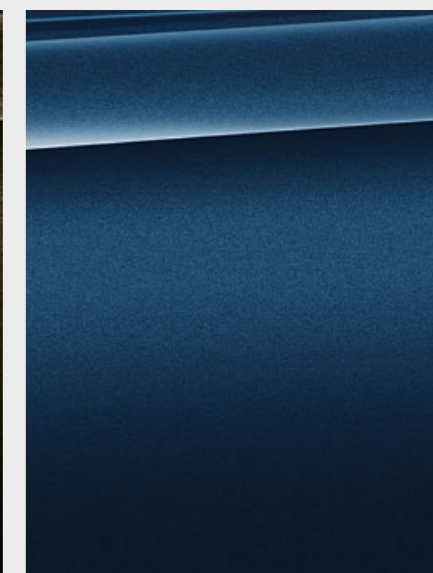

□ **Metallic C1M Phytonicblau**²

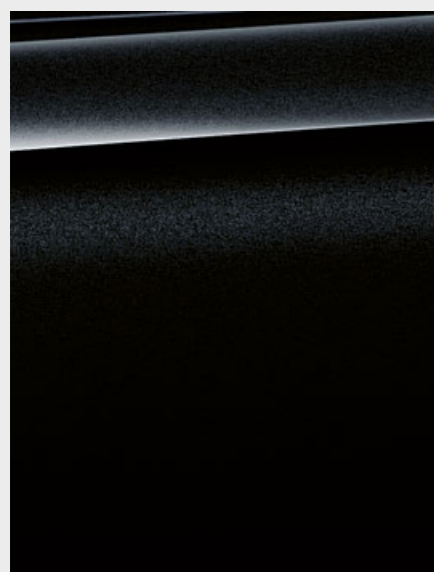

□ **Metallic 475 Black Sapphire**²



□ **Metallic A83 Glaciersilber**²

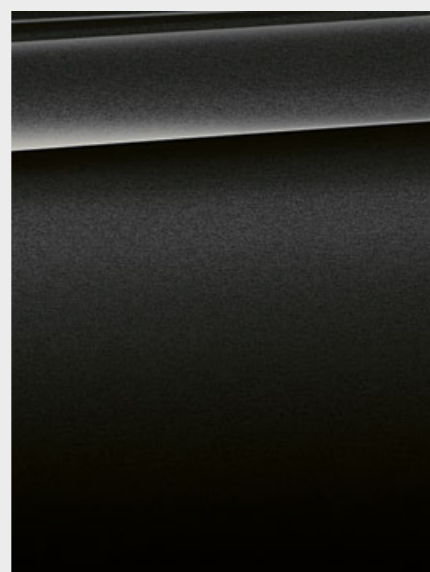

□ **Metallic A90 Sophistograu Brillanteffekt**²

MODEL M SPORT MODEL M SPORT X

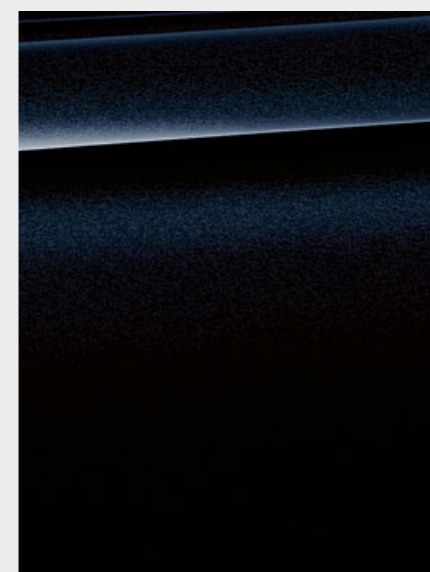

□ **Metallic 416 Carbonschwarz**³

BMW INDIVIDUAL

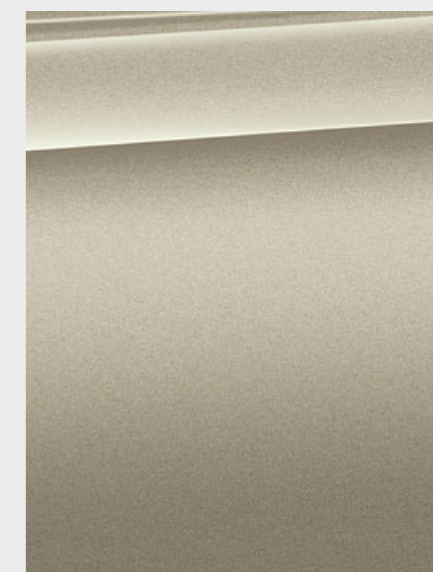

□ **BMW Individual C1N Sonnenstein metallic**²

[Kleurkaarten] Op deze en volgende pagina's vindt u de kleuren en materialen voor de BMW X4. Laat de combinaties van uw voorkeur op u inwerken of vergelijk de diverse mogelijkheden.

De kleurkaarten geven u een eerste indruk. De ervaring leert dat kleuren en materialen in druk niet altijd natuurgetrouw kunnen worden weergegeven. Wij adviseren u dan ook om uw keuze te bespreken met uw BMW dealer. Hij toont u graag de originele kleurstenen, adviseert u met plezier over de combinatiemogelijkheden en heeft een actuele prijslijst voor u klaarliggen.

[BMW Configurator] Alvast een voorproefje? U kunt uw eigen BMW X4, met alle actuele motoren, kleuren en uitrustingen, ook samenstellen met de BMW Configurator op www.bmw.nl.

¹ Zonder meerprijs leverbaar voor Model M Sport en Model M Sport X.

² Ook als optie leverbaar voor Model M Sport en Model M Sport X.

³ Uitsluitend leverbaar in combinatie met Model M Sport en Model M Sport X.

BEKLEDINGEN, INTERIEURLIJSTEN/-KLEUREN EN HEMELBEKLEDINGEN.

Zie voor de volledige standaard- en extra-uitrusting de officiële prijslijst.

■ Standaarduitrusting □ Extra-uitrusting

STOF

Leverbaar voor



■ Basis

Stof Hevelius EHAT Anthrazit, interieurkleur Schwarz



□ Basis
□ Model xLine
□ Model M Sport
□ Model M Sport X

Leder Vernasca MAMU Mokka met sierstiksel, interieurkleur Schwarz¹



□ Model M Sport
□ Model M Sport X

Leder Vernasca MANL Schwarz met sierstiksel Blau, interieurkleur Schwarz³

STOF-LEDER-COMBINATIE

Leverbaar voor



□ Basis
■ Model xLine

Stof-ledercombinatie Vivus BVAT Anthrazit, interieurkleur Schwarz¹



□ Model xLine
□ Model M Sport
□ Model M Sport X

Leder Vernasca MAOQ Oyster met sierstiksel en uitgebreide omvang, interieurkleur Schwarz

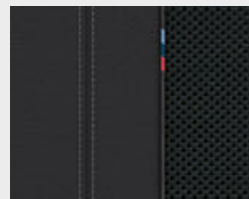

■ Model M Sport
■ Model M Sport X

Stof-ledercombinatie Vernasca BWNL Schwarz, contraststiksel Blau, interieurkleur Schwarz

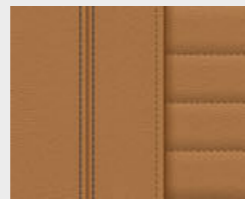

□ Model xLine
□ Model M Sport
□ Model M Sport X

Leder Vernasca MAPQ Cognac met sierstiksel, interieurkleur Schwarz



□ Model xLine
□ Model M Sport
□ Model M Sport X

Leder Vernasca MAG6 Tacorarat met sierstiksel, interieurkleur Schwarz

LEDER

Leverbaar voor

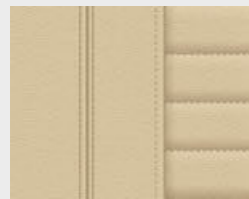

□ Basis
□ Model xLine
□ Model M Sport
□ Model M Sport X

Leder Vernasca MAFO Canberrabeige met sierstiksel, interieurkleur Schwarz²

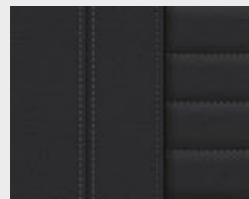

□ Basis
□ Model xLine
□ Model M Sport
□ Model M Sport X

Leder Vernasca MAH7 Schwarz met sierstiksel, interieurkleur Schwarz²

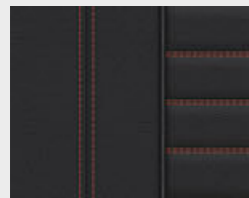

□ Model M Sport
□ Model M Sport X

Leder Vernasca MAH8 Schwarz met contraststiksel Rot, interieurkleur Schwarz²

BMW INDIVIDUAL LEDER

Leverbaar voor

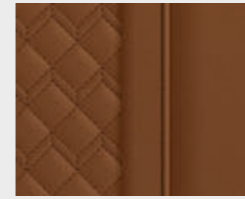

□ Basis
□ Model xLine
□ Model M Sport
□ Model M Sport X

BMW Individual uitgebreide lederuitrusting Merino VATQ Tartufo^{1,4,6}



□ Basis
□ Model xLine
□ Model M Sport
□ Model M Sport X

BMW Individual uitgebreide lederuitrusting Merino VAEW Elfenbeinweiß^{1,4,6}

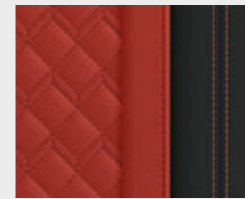

□ Basis
□ Model xLine
□ Model M Sport
□ Model M Sport X

BMW Individual uitgebreide lederuitrusting Merino VAHZ Fiorarot/Schwarz^{1,4,6}

INTERIEURLIJSTEN

Leverbaar voor

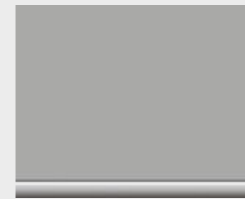

■ Basis

4K8 Oxidsilber dunkel matt met accentlijst Perlglanz Chrom

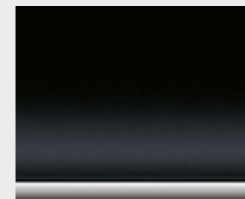

□ Basis
■ Model xLine

4LU Schwarz hoogglans met accentlijst Perlglanz Chrom

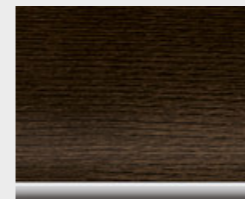

□ Basis
□ Model xLine
□ Model M Sport
□ Model M Sport X

4K1 Edelhoutuitvoering Eiche dunkel hoogglans met accentlijst Perlglanz Chrom



■ Model M Sport

4K7 Aluminium Rhombic met accentlijst Perlglanz Chrom



□ Basis
□ Model xLine
□ Model M Sport
□ Model M Sport X

4K9 Aluminium Feinschliff met accentlijst Perlglanz Chrom



□ Basis
□ Model xLine
□ Model M Sport
□ Model M Sport X

4LH Edelhoutuitvoering Finesline Cove met accentlijst Perlglanz Chrom

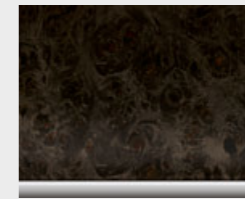

□ Basis
□ Model xLine
□ Model M Sport
□ Model M Sport X

4LQ Edelhoutuitvoering Pappel Maser Grau met accentlijst Perlglanz Chrom

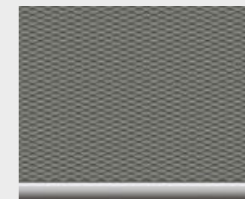

■ Model M Sport X

4KN Aluminium Rhombic dunkel met accentlijst Perlglanz Chrom

BMW INDIVIDUAL INTERIEURLIJSTEN

Leverbaar voor



□ Basis
□ Model xLine
□ Model M Sport
□ Model M Sport X

BMW Individual interieurlijsten 4ML Pianolack Schwarz⁵

BMW INDIVIDUAL HEMELBEKLEDING

Leverbaar voor

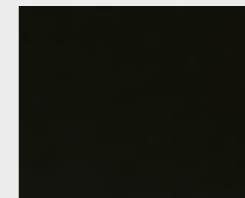

□ Basis
□ Model xLine
□ Model M Sport
□ Model M Sport X

BMW Individual hemelbekleding 775 Anthrazit

De interieurkleur is afhankelijk van de gekozen bekledingskleur.

¹ Uitsluitend leverbaar in combinatie met sportstoelen.

² Voor Basis uitsluitend leverbaar in combinatie met actieve stoelventilatie.

³ Uitsluitend leverbaar in combinatie met dashboard in Sensatec.

⁴ Uitsluitend leverbaar in combinatie met BMW Individual hemelbekleding Anthrazit.

⁵ Uitsluitend leverbaar in combinatie met ambienceverlichting.

⁶ Voor Basis uitsluitend leverbaar in combinatie met dorpellijsten met BMW Individual opschrift.

WIELEN EN BANDEN.

Zie voor de volledige standaard- en extra-uitrusting de officiële prijslijst.



□ Lichtmetalen M wielen in dubbelspaak styling 718 M, uitgevoerd in Bicolor Ceriumgrau matt, hoogglans gepolijst, met bredere achterbanden en noodloopeigenschappen, voor 8,5 J x 21 inch met bandenmaat 245/40 R 21, achter 9,5 J x 21 inch met bandenmaat 275/35 R 21.⁶



□ Lichtmetalen BMW Individual wielen in V-spaa styling 726 I, uitgevoerd in Bicolor Orbitgrau, gepolijst, met bredere achterbanden en noodloopeigenschappen, voor 8,5 J x 21 inch met bandenmaat 245/40 R 21, achter 9,5 J x 21 inch met bandenmaat 275/35 R 21.



□ Lichtmetalen BMW wielen in Y-spaa styling 695, uitgevoerd in Bicolor Orbitgrau, hoogglans gepolijst, met bredere achterbanden, voor 8 J x 20 inch met bandenmaat 245/45 R 20, achter 9,5 J x 20 inch met bandenmaat 275/40 R 20.



□ Lichtmetalen M wielen in dubbelspaak styling 699 M, uitgevoerd in Bicolor Orbitgrau, hoogglans gepolijst, met bredere achterbanden, voor 8 J x 20 inch met bandenmaat 245/45 R 20, achter 9,5 J x 20 inch met bandenmaat 275/40 R 20.^{1,2}



□ Lichtmetalen M wielen in dubbelspaak styling 787 M, uitgevoerd in Bicolor Orbitgrau, hoogglans gepolijst, met bredere achterbanden, voor 9,5 J x 20 inch met bandenmaat 245/45 R 20, achter 9,5 J x 20 inch met bandenmaat 275/40 R 20.³



○ Hoogwaardige lichtmetalen BMW wielen in Y-spaa styling 695, uitgevoerd in Schwarz matt, 20-inch. Complete set RDC-zomerwielen met runflat banden (achter breder).



□ Lichtmetalen BMW wielen in V-spaa styling 691, uitgevoerd in Reflexsilber, 7,5 J x 19 inch, bandenmaat 245/50 R 19.



□ Lichtmetalen BMW wielen in V-spaa styling 692, uitgevoerd in Bicolor Ferricgrau, hoogglans gepolijst, 7,5 J x 19 inch, bandenmaat 245/50 R 19.



□ Lichtmetalen BMW wielen in Y-spaa styling 694, uitgevoerd in Ferricgrau, 7,5 J x 19 inch, bandenmaat 245/50 R 19.⁴



□ Lichtmetalen M wielen in dubbelspaak styling 698 M, uitgevoerd in Bicolor Ferricgrau, 7,5 J x 19 inch, bandenmaat 245/50 R 19.⁵



□ Lichtmetalen BMW wielen in dubbelspaak styling 688, uitgevoerd in Reflexsilber, 7 J x 18 inch, bandenmaat 225/60 R 18.⁷



□ Lichtmetalen BMW wielen in turbine styling 689, uitgevoerd in Bicolor Jetblack uni, BMW EfficientDynamics, 7 J x 18 inch, bandenmaat 225/60 R 18.

ORIGINELE BMW ACCESSOIRES.

Uitrustingsmogelijkheden 40 | 41

■ Standaarduitrusting □ Extra-uitrusting ○ Origineel BMW Accessoire



○ De moderne dakbox in Schwarz met zijpanelen in Titansilber heeft een inhoud van 420 liter en past op alle BMW dakdraagsystemen. Door het tweezijdige opensysteem met driefoudige centrale vergrendeling aan beide kanten kan hij eenvoudig worden beladen en diefstalremmend worden afgesloten.



○ De BMW Advanced Car Eye 2.0 heeft een scherpe blik. Deze uiterst gevoelige full-HD-camera ziet ook in het donker heel goed wat er rond de auto gebeurt. Bij schokken en abnormale bewegingen buiten de auto slaat de camera automatisch de situatie op om mogelijke ongevallen of (pogingen tot) inbraak vast te leggen.



○ De slijtvaste all-weather-automatten met precieze pasvorm, verhoogde rand en aantrekkelijk design beschermen de voetenruimtes voor- en achterin tegen vocht en vuil. De matten zijn uitgevoerd in zwart en voorzien van een X4 aanduiding.



○ Hoes voor draadloos opladen. Hiermee kunt u de Apple iPhone™ 7 opladen via inductie; de hoes dient tevens als beschermhoes.



○ 21-inch gesmede M Performance wielen in Y-spaa styling 701 M, uitgevoerd in Bicolor Jet Black matt, hoogglans gepolijst. Complete zomerwielset met banden met noodloopeigenschappen (achter breder).

¹ Uitsluitend leverbaar in combinatie met Model M Sport.

² Uitrusting met runflat banden standaard voor BMW X4 M40i en M40d.

³ Uitsluitend leverbaar in combinatie met Model M Sport X.

⁴ Uitsluitend leverbaar in combinatie met Model xLine.

⁵ Uitsluitend leverbaar in combinatie met Model M Sport en Model M Sport X.

⁶ Exclusief voor de BMW X4 M40i en M40d.

⁷ Zonder meerprijs leverbaar voor Model xLine.

Ook de ontwikkeling van op maat gesneden accessoires hebben wij zelf ter hand genomen. Originele BMW Accessoires onderscheiden zich door hun design, innovatie, functionaliteit en kwaliteit. Het aanbod kenmerkt zich door zijn diversiteit – voor exterieur, interieur, communicatie & informatie en transport & bagage. Uw BMW dealer of BMW Erkend Service Partner geeft u graag meer informatie over het complete aanbod van Originele BMW Accessoires en heeft een speciale brochure voor u klaarliggen. Voor meer informatie kunt u ook kijken op onze internetsite www.bmw.nl.

BMW X4		xDrive20i	xDrive30i	M40i	xDrive20d	xDrive25d	xDrive30d	M40d
--------	--	-----------	-----------	------	-----------	-----------	-----------	------

Gewicht en inhoud								
Ledig gewicht ¹	kg	1795	1795	1900	1815	1830	1895	1970
Toelaatbaar totaalgewicht	kg	2400	2400	2430	2400	2420	2460	2525
Laadvermogen	kg	680	680	600	640	640	640	600
Toelaatbaar aanhangergewicht ongeremd	kg	750	750	750	750	750	750	750
Toelaatbaar aanhangergewicht geremd bij een maximale hellingshoek van 12%/ 8%	kg	2400/2400 ²	2400/2400 ²	2400/2400 ²	2400/2400 ²	2400/2400 ²	2400/2400 ²	2400/2400 ²
Inhoud bagageruimte	l	525-1430	525-1430	525-1430	525-1430	525-1430	525-1430	525-1430

Motor ⁴								
Cilinders/kleppen per cilinder		4/4	4/4	6/4	4/4	4/4	6/4	6/4
Cilinderinhoud	cm ³	1998	1998	2998	1995	1995	2993	2993
Max. vermogen/toerental	kW (pk)/ 1/min	135 (184)/ 5000-6500	185 (252)/ 5200-6500	260 (354)/ 5500-6500	140 (190)/ 4000	170 (231)/ 4400	195 (265)/ 4000	240 (326)/ 4400
Max. koppel/toerental	Nm/ 1/min	290/ 1350-4250	350/ 1450-4800	500/ 1500-4500	400/ 1750-2500	500/ 2000	620/ 2000-2500	680/ 1750-2750

Krachtoverbrenging								
Aandrijfwijze		voor- en achterwielen	voor- en achterwielen	voor- en achterwielen	voor- en achterwielen	voor- en achterwielen	voor- en achterwielen	voor- en achterwielen
Standaardtransmissie		Steptronic transmissie	Steptronic Sport transmissie	Steptronic Sport transmissie	Steptronic transmissie	Steptronic Sport transmissie	Steptronic Sport transmissie	Steptronic Sport transmissie

Rijprestaties ⁴								
Topsnelheid	km/h	215	240	250 ³	213	230	240	250 ³
Acceleratie 0-100 km/h	s	8,3	6,3	4,8	8,0	6,8	5,8	4,9

Verbruik en emissie ^{4,5}								
Verbruik binnen bebouwde kom	l/100 km	8,5-8,8	8,4-8,5	11,3-11,5	5,6-6,0	6,2-6,3	6,7-6,9	7,2-7,3
Verbruik buiten bebouwde kom	l/100 km	6,3-6,5	6,4-6,7	7,6-7,7	5,1-5,3	5,1-5,3	5,4-5,5	5,9-6,3
Verbruik gemiddeld	l/100 km	7,1-7,3	7,2-7,3	9,0-9,1	5,3-5,6	5,5-5,7	5,9-6,0	6,4-6,6
Emissienorm (typegoedkeuring)		EU6	EU6	EU6	EU6	EU6	EU6	EU6
CO ₂ -emissie gemiddeld	g/km	163-168	164-168	205-206	138-146	145-149	154-158	170-173
Tankinhoud, ca.	l	65	65	65	60	60	68	68

Wielen en banden								
Bandenmaat		225/60 R 18 W	225/60 R 18 W	245/45 R 20 W/ 275/40 R 20 W	225/60 R 18 W	225/60 R 18 W	225/60 R 18 W	245/45 R 20 W/ 275/40 R 20 W
Wielmaat		7 J x 18	7 J x 18	8 J x 20/ 9,5 J x 20	7 J x 18	7 J x 18	7 J x 18	8 J x 20/ 9,5 J x 20
Materiaal		lichtmetaal	lichtmetaal	lichtmetaal	lichtmetaal	lichtmetaal	lichtmetaal	lichtmetaal

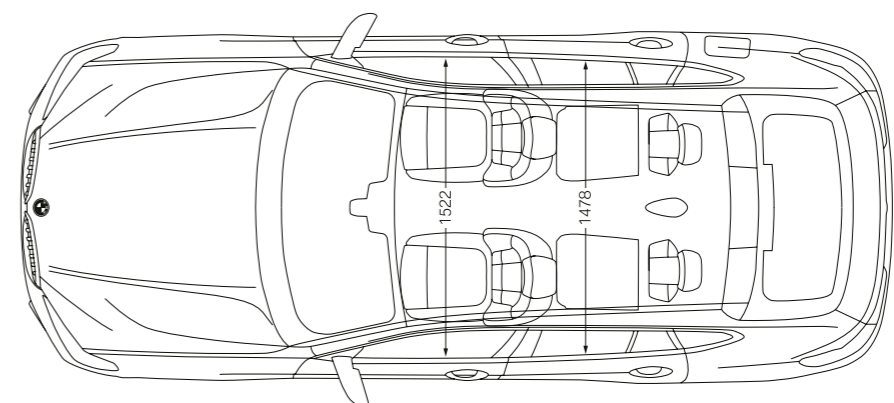
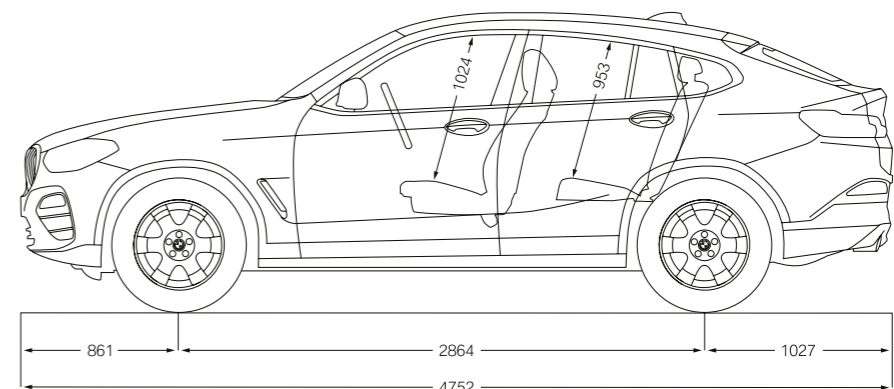
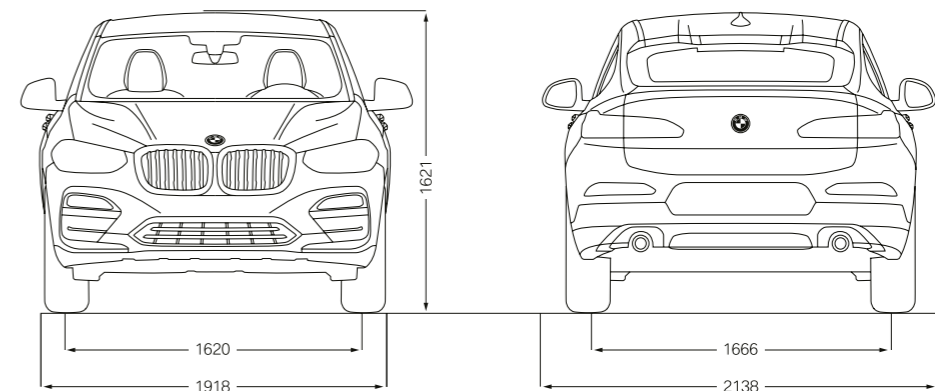

Alle afmetingen in de technische tekeningen in millimeter.

De hier vermelde waarden voor vermogen, rijprestaties, verbruik en CO₂-emissie gelden voor uitvoeringen met standaardtransmissie.

¹ Fabrieksopgave. De RDW-gewichten liggen 100 kg lager. Ledig gewicht geldt voor modellen in standaarduitvoering. Extra-uitrustingen en accessoires kunnen dit gewicht verhogen, het laadvermogen en, bij invloed op de aerodynamica, de topsnelheid veranderen.

² Uitsluitend bij af-fabriek gemonteerde trekhaak, in andere gevallen bedraagt het toelaatbare aanhangergewicht 2000 kg/2000 kg.

³ Elektronisch begrensd.

⁴ De bij de benzinemotoren vermelde waarden voor vermogen, rijprestaties en verbruik gelden bij gebruik van een brandstofkwaliteit van RON 98. Gegevens over het verbruik hebben betrekking op gebruik met referentiebrandstof volgens VO (EU) 2007/715. De benzinemotoren zijn geschikt voor een brandstofkwaliteit van RON 91 en hoger, met een maximaal ethanolaandeel van 10 % (E10). Het gebruik van een brandstofkwaliteit van RON 95 wordt aangeraden.

⁵ De hier vermelde waarden voor brandstofverbruik en CO₂-emissie zijn vastgesteld op basis van de voorgeschreven meetprocedure VO (EU) 2007/715 in de versie die geldt voor typegoedkeuring van de auto. De waarden gelden voor modellen in standaarduitvoering en zijn afhankelijk van de gekozen wiel-/bandenmaat (de laagste waarde geldt telkens in combinatie met de standaard geleverde wielen, de hoogste voor optionele wielen). Andere extra-uitrustingen en de persoonlijke rijstijl kunnen deze waarden eveneens beïnvloeden. De waarden zijn reeds op basis van de nieuwe WLTP-testcyclus vastgesteld en voor een betere vergelijkbaarheid omgerekend naar NEDC. Voor het berekenen van belastingen en andere voertuigrelateerde heffingen die (ook) rekening houden met de CO₂-emissie kunnen andere dan de hier vermelde waarden gelden.

BMW X4 M40i:

M Performance TwinPower Turbo 6-cilinder-in-lijn benzinemotor, 21-inch lichtmetalen M wielen in dubbelspaak styling 718 M met bredere achterbanden, carrosseriekleur Flamencorot Brillanteffekt metallic, sportstoelen voor bestuurder en voorpassagier, bekleding in leder Vernasca Schwarz met contraststiksels in Rot, interieurlijsten in Aluminium Rhombic met accentlijst in Perlglanz Chrom, dashboard in Sensatec Schwarz.

Deze brochure behandelt de Nederlandse versies. De afgebeelde uitvoeringen bevatten deels opties die niet tot de standaarduitrusting behoren. In andere lidstaten van de Europese Unie zijn, op grond van onder meer wettelijke bepalingen, afwijkingen mogelijk van de hier beschreven uitvoeringen en uitrustingen, in standaard- en/of optionele specificaties. Sommige uitvoeringen kunnen achteraf niet in dezelfde mate als andere uitvoeringen worden aangepast of worden voorzien van accessoires. Raadpleeg altijd uw BMW dealer over de door hem aangeboden uitvoeringsconfiguraties en de aanpassings- en uitbreidingsmogelijkheden daarvan. Wijzigingen in constructie en/of uitrusting en/of mogelijkheden, alsmede drukfouten, voorbehouden. Stand: april 2019.

© BMW AG, München/Duitsland. Nadruk, geheel of gedeeltelijk, uitsluitend met schriftelijke toestemming van BMW AG, München.

4 11 004 093 65 1 2019 CB. Gedrukt in Duitsland 2019.