

THE X7



BAYERISCHE MOTOREN WERKE



1

ONTDEK DE EERSTE BMW X7



2

DESIGN EN HIGHLIGHTS

- 30 De visie
- 32 Exterieurdesign
- 34 Interieurdesign
- 36 Gevoel van ruimte
- 40 Rijcomfort

3

INNOVATIES EN
TECHNIEK

- De visie 42
- Bestuurdersassistentiesystemen 44
- Connectiviteit en infotainment 46
- Comfort en functionaliteit 48



4

UITRUSTINGS-
MOGELIJKHEDEN

- 50 De visie
- 52 BMW Individual
- 56 Carrosseriekleuren
- 58 Bekledingen, interieurlijsten/
-kleuren en hemelbekledingen
- 62 Technische gegevens

MEER OVER DE
NIEUWE BMW X7

Voor meer informatie over de nieuwe BMW X7 kunt u ons uiteraard ook bezoeken op onze internetsite www.bmw.nl. Of raadpleeg uw BMW dealer, hij is u graag van dienst en arrangeert met plezier een proefrit voor u. Daarnaast is er de nieuwe BMW Brochures app. Download de app op uw smartphone of tablet en ontdek de nieuwe BMW X7 in al zijn facetten.

Let's talk about courage,
and why we need it more than ever.

Courage is independent and disruptive.
Courage questions, shatters and awakens.

We need bold, courageous voices.
All of us.
We need fresh thinkers with optimism.

We believe in the frontrunners.
The intellectual elite, the avantgarde.
Those who fight stagnation and backwardness.

Well, courage only knows forward.
Driving the pioneers of our culture
to inspire tomorrow.
To create a sublime kind of new.
Reaching a superior level of excellence.

This is where a new kind of luxury is born, in brave
ideas, in the confidence to speak out loud.
Even if nobody asks for it.



BAYERISCHE MOTOREN WERKE



WANNEER FORMAAT DE RUIJTE KRIJGT,
ONTSTAAT IETS UNIEKS.



WANNEER NIEUWSGIERIGHEID WORDT GECOMBINEERD
MET ERVARING, EN AMBITIE MET PERFECTIE,
DAN BESTAAT HET WOORD 'ONMOGELIJK' NIET MEER.

UITEINDELIJK KOMT ALLES WAT SAMENHOORT BIJ
ELKAAR. PRÉSENCE ONTMOET UITSTRALING EN
DYNAMIEK. HET RESULTAAT IS EEN AUTO VAN FORMAAT.





SOMS MOET U VAN PERSPECTIEF VERANDEREN OM
TE ERKENNEN: PERSOONLIJKHEID OVERSTIJGT ALLES.



RUIJ DENKEN IS EEN VAARDIGHEID. EEN RUIMTE ALS COMFORTZONE ZIEN EEN KUNST. DEZE RUIMTE VOOR ZICH OPEISEN ECHTE VRIJHEID.





ER ZIJN PLEKKEN DIE ONS MAGISCH AANTREKKEN EN DIE WE, WANNEER WE ER ZIJN AANGEKOMEN, NIET MEER WILLEN VERLATEN. TENZIJ DE REDEN OM HET TOCH TE DOEN VLAK VOOR ONS STAAT.



SOMS WILT U IETS BUITENGEWOONS CREËREN, SOMS IETS BUITENGEWOONS BELEVEN. MET DE BMW X7 KUNT U BEIDE. MAAK VAN ELK MOMENT IETS BIJZONDER.



HET ALLEDAAGSE HERINNEREN WE ONS NIET.
HET UNIEKE FASCINEERT ZELFS NA DUIZEND KEER NOG.





HOOG BOVEN HET MAAVELD. MET KOP EN
SCHOULDERS. IMPOSANT. FORMAAT HEEFT SOMS
TOCH IETS MET AFMETINGEN TE MAKEN.

EEN STERK KARAKTER. PERSOONLIJKHEID. UITSTRALING.
WIE HET HEEFT HOEFT ZICH NIET TE BEWIJZEN.
WIE HET TEGENKOMT HERKENT HET ONMIDDELLIJK.



2

"LUXE MOET EMOTIES OPWEKKEN."

Eigentijdse perfectie zoeken en vinden: Adrian van Hooydonk, hoofd Design van BMW Group, over de nieuwe uitdager in het segment van de meest exclusieve automodellen.

De modellen onder de naam Bayerische Motoren Werke vormen een nieuwe dimensie binnen het BMW modelprogramma. Wat verstaat u onder eigentijdse luxe?

We willen onze klanten niet voorschrijven hoe ze luxe voor zichzelf definiëren, maar willen hen een aantrekkelijk, divers aanbod aanreiken. Luxe wordt over de hele wereld zeer verschillend ervaren. Maar een centraal aspect dat overal zichtbaar is, is het toenemende belang van de persoonlijke, vrije tijd. Die ontwikkelt zich in de geglobaliseerde wereld tot het meest waardevolle goed.

Hoe komt het streven naar perfectie en verfijning in mobiliteit tot uiting?

In de mobiliteit van vandaag brengen we steeds meer tijd door in verschillende vervoermiddelen. Auto's zijn daarbij zoets als een persoonlijke ruimte op wielen. Je wilt je er absoluut goed in voelen. Het stuur dat je vasthoudt en de

materialen die je omgeven moeten perfect aanvoelen – en het oog mag niet door onzuivere lijnen of afzonderlijke componenten worden gestoord. Vooral het interieur van een auto wordt als leefruimte beschouwd. Het is belangrijk om door maximale zintuiglijke kwaliteit te zijn omringd.

Wat is de grootste uitdaging bij het exterieurdesign?

Luxe moet een vanzelfsprekendheid uitstralen. In het Engels bestaat daar het mooie begrip 'sophistication' voor. Voor designers – ons team bestaat uit meer dan 700 medewerkers in vier vestigingen wereldwijd, die elkaar voortdurend met ideeën beconcurreren – betekent dit dat elk detail, hoe klein ook, belangrijk is. Het design moet krachtige emoties opwekken en tegelijkertijd de hoogste kwaliteit en een lange levensduur uitstralen. Om elk ogenblik intensief met zinvolle en mooie dingen te kunnen doorbrengen. Daarom bouwen we een luxe-ecosysteem op, een modelfamilie. In verschillende vormen – eigentijdse sedans, elegante en zeer sportieve coupés, maar ook modellen met een uitgesproken luxueus ruimteaanbod.

Bij het design van de nieuwste BMW modellen valt een gemeenschappelijk kenmerk op: minder lijnen. Wilt u luxe sterker tot uiting brengen door luxe juist minder opvallend in het design te verwerken?

Het maakt het design helderder, moderner en aangrijpender. Een expressief spel van vlakken staat voorop, de dynamiek wordt sterker dan ooit door de carrosserie benadrukt. De weinige, maar zeer precieze carrosserielijnen onderstrepen de grafische vormgeving van de vlakken. Zonder de voor BMW typerende sportiviteit te verliezen, ogen de carrosserieën door hun royale vlakken krachtiger, hoogwaardiger en zintuiglijker. Dat kan alleen omdat we het karakter van elk BMW model individueel uitwerken. Bij een BMW moet altijd op het eerste gezicht duidelijk zijn wat u met hem kunt beleven. Vooral bij onze grote en bijzonder luxueuze modellen hechten we veel waarde aan een prominente verschijning en een zo aangenaam mogelijke ambiance in het interieur. Het draait om vrijheid – en het gevoel om zich in een BMW thuis te voelen.





GEBUNDELDE UITDRUKKINGSKRACHT VOOR MAXIMALE VEILIGHEID. HET BMW LASERLICHT.

Sterke karakters onderscheiden zich door een markante blik. De scherp getekende, hexagonaal gevormde full-LED-koplampen met adaptieve bochtverlichting verlenen de BMW X7 een unieke expressie en zeer dynamische uitstraling. Het BMW Laserlicht¹ wordt visueel geaccentueerd door blauwe designelementen en het opschrift 'BMW Laser' en zorgt met een bereik tot 600 meter in de grootlichtmodus voor nog meer rijcomfort.

¹ Uitrusting als optie leverbaar.



DE IN DE VOORBUMPER GEÏNTEGREERDE WAGENBODEMBESCHERMING^{1,2} IS UITGEVOERD IN ZIJDEGLANS ALUMINIUM EN STRAALT ZOWEL LUXE ALS FUNCTIONALITEIT UIT.

¹ Uitrusting als optie leverbaar.

² Uitsluitend leverbaar in combinatie met andere extra-uitrustingen.

EEN STATEMENT DAT DE AANDACHT TREKT. DE GROTE, RECHTOPSTAANDE BMW NIERENGRILLE.

De grote, nadrukkelijk verticaal geplaatste nieren vormen het hart van de fascinerend vormgegeven voorzijde. Het indrukwekkende formaat van de nierengrille staat in spannend contrast met de zeer slank uitgevoerde koplampen. Beide nieren zijn verbonden tot een monolithische eenheid – de grootste dubbele nieren in het BMW gamma.

INDRUKWEKKEND. EXPRESSIEF. ONMISKENBAAR X.

Een indrukwekkende verschijning met doordacht minimalisme en subtiele glamour. Het exterieurdesign van de BMW X7 vormt door de symfonie van vormen, vlakken en lijnen een kunstwerk dat zelfbewustzijn, superioriteit, pure présence en weergaloze, sportieve elegantie uitstraalt. De voorzijde vormt met zijn indrukwekkende, hoekige silhouet al een statement van nauwelijks in te tomen kracht en dominantie. Centraal staat de grote, extraverte nierengrille. Het atletisch-moderne zijaanzicht wordt gekenmerkt door een spel van markante lijnen, royale vlakken en exclusieve designelementen. Ook de achterzijde ademt vastberadenheid en kracht. De eerste BMW X7 maakt overal en altijd een spectaculaire indruk.



GEPOLIJSTE BLIKVANGERS. HET ELEGANTE WIELDESIGN.

De lichtmetalen BMW wielen in multispak styling 757^{1,2,3} behoren met 22 inch tot de grootste in het gamma en laten de BMW X7 daardoor in het zijaanzicht onmiskenbare elegantie uitstralen. Uitgevoerd in Bicolor Ferricgrau en tot hoogglans gepolijst maken ze een bijzonder hoogwaardige indruk.

¹ Uitrusting als optie leverbaar.

² Uitsluitend leverbaar in combinatie met Design Pure Excellence.

³ Niet leverbaar voor de BMW X7 M50d.





JACEK FRÖHLICH
HOOFD DESIGN
TOPKLASSE BMW



HADI TEHERANI
ARCHITECT EN DESIGNER

OVER DE KUNST OM WARE GROOTTE TE TONEN.

EEN GESPREK OVER LUXE, GEVOEL VAN RUIMTE EN DE EERSTE BMW X7 – MET HOOFD DESIGN TOPKLASSE BMW JACEK FRÖHLICH EN TOPARCHITECT HADI TEHERANI.

Meneer Fröhlich, meneer Teherani, hoe ontstaat een spannend design?

Fröhlich: De verhoudingen spelen een zeer grote rol – een design moet steeds ontstaan vanuit de vraag hoe het grote geheel eruitziet, hoe perfect alles op elkaar afgestemd wordt. Dan pas komen lijnen en materialen, die de auto zijn vorm en karaktertrekken als dynamiek, rust, evenwichtigheid of luxe kunnen geven.

Teherani: Om een ruimte indruk te laten maken, moet deze geënceneerd worden. En daarbij hebben we zeer veel mogelijkheden om datgene te zeggen dat we willen uitdrukken. Als architect kies ik bijvoorbeeld een auto uit op basis van de indruk die het model binnenin op me maakt. Ik moet me goed voelen en overzicht over het geheel hebben.

Hoe kunnen we grootte creëren die tegelijkertijd een elegante en geraffineerde indruk maakt?

Teherani: Zoals een filosoof zich met woorden uitdrukt, zo kunnen wij dat via ruimten. Een extreem voorbeeld: wanneer u een kathedraal betreedt, wordt iets gesuggereerd door de hoogte en de grootte van de ruimte. De individuele mens moet zich klein voelen en onder de indruk zijn van de almachtigheid.

Fröhlich: In automobieldesign is dat een hele opgave, omdat we natuurlijk iets nieuws en spannends willen ontwerpen. We willen fascinatie wekken. En daarbij is het formaat een belangrijke factor. Het is de kunst om nooit de fout te maken dat de buitenkant meer belooft dan het interieur kan waarmaken. Wanneer u de BMW X7 bekijkt, ziet u aan de buitenkant een hoog inzittendencompartment dat buitengewoon

veel ruimte in het interieur suggereert. Een belofte die we nakomen.

Teherani: En dan zijn het de details die een grote ruimte werkelijk aangenaam maken. Middels proporties en details kunnen indrukken en uitstraling in de gewenste richting worden gestuurd.



Wat moeten mensen ervaren wanneer ze instappen in een auto?

Teherani: Afhankelijk van het design kan een ruimte zoals een auto-interieur iemand omarmen of afstoten. En wanneer je je in een auto bevindt, dan wil je je geborgen voelen.

Fröhlich: Ik vind grootte op zich fascinerend. Het interieur van de BMW X7 is immers niet alleen op de bestuurder gericht, maar biedt enorm veel ruimte voor alle inzittenden, en deze ruimte moet door haar esthetiek en uitrusting bepaalde emoties opwekken. In het interieur omhullen we de inzittenden, door een ononderbroken lijn van voor naar achter te laten lopen. Dat geeft de inzittenden het gevoel dat ze omarmd worden, wat bijvoorbeeld in de cockpit heel goed te zien is. En dat zorgt tevens voor een gevoel van vrijheid en geborgenheid.

Teherani: In de architectuur zeggen we: ruimte is luxe. Hoe groter de ruimte, hoe meer luxe er mogelijk is. Je zou misschien ook met minder ruimte toekunnen, maar ruimtelijkheid is een aangenaam gevoel, dat we met ons design kunnen opwekken. Dat is een vorm van luxe die het waard is om nagestreefd te worden.

Is het eigenlijk eenvoudiger om iets groots te ontwerpen of iets kleins?

Fröhlich: Als automobieldesigner word ik met de uitdaging geconfronteerd dat alles steeds proportioneel verandert – behalve de mensen. De uitdaging bestaat er dan ook steeds in om de juiste impulsen te geven aan een concrete ruimte. De eisen die gesteld worden aan het designproces zijn niet afhankelijk van het formaat – maar een grote ruimte biedt meer mogelijkheden. Voor de designer. En uiteindelijk ook voor de klant.

Teherani: Dat is in de architectuur net zo. We werken natuurlijk in extreem grote dimensies, bijvoorbeeld wanneer we een treinstation ontwikkelen dat 700 meter lang is. Maar de uitdaging bestaat er altijd in om op dat moment een oplossing te vinden – ongeacht of je iets kleins of iets zeer groots ontwerpt.

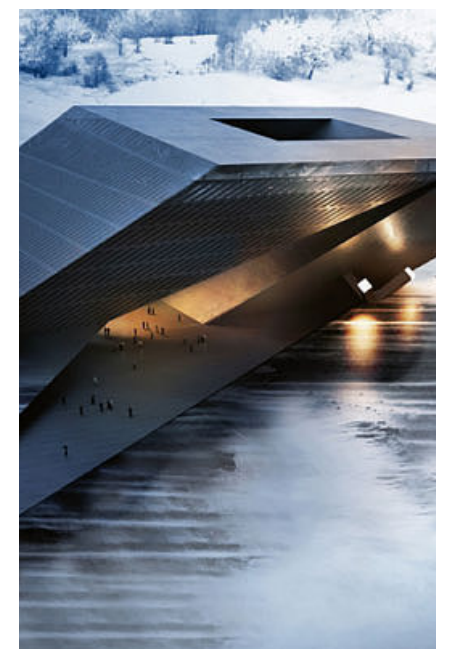

UNITED AIRCRAFT CORPORATION
KANTOORGEBOUW ZHUKOVSKY, RUSLAND, 2011.
HADI TEHERANI ARCHITECTS GMBH

LUXURY TRAVELS.

MEER RUIMTE VOOR PERFECTIE:
EEN KORTE BLIK IN DE TOEKOMST
VAN HET REIZEN IN VOLMAAKTE
VORM – IN DE BMW X7.

Luxe kent geen grenzen. Maar pas op reis wordt duidelijk of luxeconcepten hun hoge ambities waarmaken. Want de belangrijkste parameters voor reizigers zijn steeds dezelfde gebieden: maximaal genot, moeiteloos comfort en fascinerende snelheid. Een reis wordt pas als plezierig ervaren als deze snel en aangenaam verloopt, elk moment bijzonder is – en er maximale persoonlijke ruimte ter beschikking staat. Dit basisprincipe loopt als een rode draad door de geschiedenis van het grote reizen, van de luxetrein via jachten tot privé-jets en grote auto's. De snelheid wordt door autonome systemen steeds intelligenter beïnvloed, waarbij privacy en comfort steeds meer belang krijgen in de kunst van het genietend reizen. Het resultaat: we ontdekken nieuwe, volmaakte concepten op autogebied.

Het exterieur van de BMW X7 slaagt waar veel zogenaamde luxeconcepten falen: distinctie door uitstraling. De grote nierengrille maakt een krachtig statement. Het interieur opent volledig nieuwe invalshoeken, de combinatie van verfijning en comfort wordt een onderscheidend kenmerk. Uitmuntendheid ontmoet ruimtelijkheid, wat merkbaar is aan een enorme been- en hoofdruimte en een uniek ruimteaanbod, met plek voor maximaal zeven personen – terwijl de alternatieve uitvoering met zes zitplaatsen^{1,2} garant staat voor nog meer privacy door twee afzonderlijke comfortstoelen op de tweede zitrij.

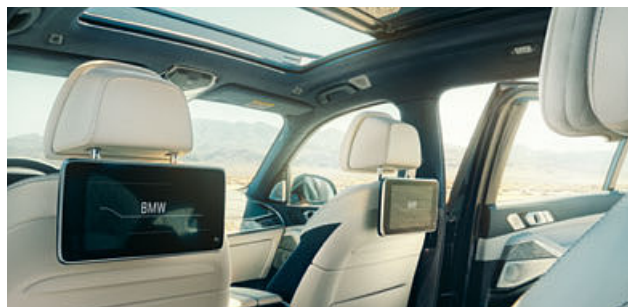

De BMW X7 maakt volledig nieuwe invalshoeken mogelijk – van de sterrenhemel van de Sky Lounge¹ tot het glazen panoramadak, dat voor een lichtovergoten ruimte zorgt, waarvan fabrikanten van privé-jets alleen maar kunnen dromen. Want het belangrijkste van reizen – en dat wordt vaak vergeten – is noch het arriveren, noch de weg ernaartoe. Het is het bewustzijn dat je je waarneming nooit moet beperken. Op die manier toont zich de ware luxe van het reizen.

Het geluksgevoel dat perfect comfort geeft maakt elk moment en iedere lange reis bijzonder. De uitrusting maakt het verschil. Een Bowers & Wilkins Diamond Surround Sound System met 20 luidsprekers zorgt voor een 3D-klankbeleving die zijn volle resonantie juist in grote ruimten ontvouwt. In het interieur creëert een fijn afgestemde ambienceverlichting een eigen sfeer en voelt de BMW Individual vollederuitrusting Merino in Elfenbeinweiß en Nachtblau bijzonder aangenaam aan – terwijl het Entertainment System Professional achterin¹ met twee 10,2-inch schermen de achterpassagiers de mogelijkheid biedt om apart van elkaar films te bekijken of de praktische functie biedt om bijvoorbeeld een blockbuster in 'theatermodus' met andere passagiers achterin te delen. Dat is distinctie par excellence. Zo worden maatstaven van luxe gevestigd, zo worden volledig nieuwe comfortzones ontdekt.

STREVEN NAAR VOORUITSTREVENDEHEID.

De BMW X7 maakt een nieuwe benadering van het onderweg zijn mogelijk. En vestigt een nieuwe maatstaf voor luxe. Namelijk het criterium of werkelijk elk moment een genot is. Zonder onderscheid te maken of het genot door het waarnemen van de omgeving ontstaat of door het comfort in het interieur van de auto. We ontdekken de maximale waardering van het moment. En daarmee een nieuwe vorm van reizen.

¹ Uitrusting als optie leverbaar.

² Uitsluitend leverbaar in combinatie met bepaalde bekledingen, vraag uw BMW dealer naar de mogelijkheden.





ALTIJD DE BESTE PLAATSSEN:
TWEDE SEPARATE STOELN OP DE TWEEDE ZITRIJ.

Zes zitplaatsen – en elk daarvan is eerste rang: kiest u bij de BMW X7 voor de configuratie met zes zitplaatsen^{1,2}, dan vindt u op de tweede zitrij twee afzonderlijke comfortstoelen in plaats van een doorlopende driezits bank. Daardoor geniet u talrijke voordelen: de separate stoelen bieden twee inzittenden niet alleen optimale privacy, maar ook maximaal zitcomfort. Leun achterover op het comfortkussen in de hoofdsteun, leg uw arm op de centrale armsteun en laat het landschap voorbijglijden. Nog een voordeel: door de twee afzonderlijke stoelen is ook de derde zitrij nog comfortabel en sneller te bereiken – voor maximale flexibiliteit in elke situatie. Als u nog meer personen wilt meenemen, is de uitvoering met zeven zitplaatsen de juiste keuze voor u: de doorlopende bank op de tweede zitrij biedt comfortabel plaats aan drie passagiers. Voor welke variant u ook kiest, in de BMW X7 zit u altijd eerste rang.

¹ Uitrusting als optie leverbaar.

² Uitsluitend leverbaar in combinatie met bepaalde bekledingen, vraag uw BMW dealer naar de mogelijkheden.

EEN FEEST VOOR DE OGEN:
DE DYNAMISCHE INTERIEURVERLICHTING.

De dynamische interieurverlichting zorgt voor een unieke ambiance, die het beste van een sfeervolle, indirecte verlichting combineert met accentuerende highlights. Talrijke LEDs en lichtgeleiders kunnen geheel naar wens in meerdere kleuren worden ingesteld. Bij het in- en uitstappen of bij gebeurtenissen zoals een telefoonoproep creëren vooraf geconfigureerde dynamische lichtsceneringen een visuele beleving middels een harmonieus samenspel van alle lichtelementen.

ALS OP WOLKEN:
ZITCOMFORT DOOR MASSAGEFUNCTIE.

In de comfortstoelen van de BMW X7 ervaart u een weldadig gevoel van ontspanning en welbevinden. Bovendien kunt u met een druk op de knop de massagefunctie^{1,2} activeren, die bestuurder en voorpassagier extra comfort biedt op lange reizen. Ervaar de acht verschillende massageprogramma's, die op verschillende zones van het lichaam gericht zijn. Volledig volgens uw wensen kiest u een van de drie intensiteitsniveaus. Daarbij worden uw spieren doelgericht ontspannen of geactiveerd – en uw fysiek welzijn tijdens elke rit verhoogd.

¹ Uitrusting als optie leverbaar.

² Uitsluitend leverbaar in combinatie met bepaalde bekledingen, vraag uw BMW dealer naar de mogelijkheden.

ULTIEME LUXE: DE RUIMTE HEBBEN.

De luxe van ruimte en vrijheid: in de BMW X7 is elke reis een groots moment – zelfs bij stilstand. De exclusieve cockpit, de individuele stoelen^{1,2} op de tweede zitrij of de comfortabele derde zitrij, die door de bestuurder op afstand bediend kan worden – hier heeft iedereen de beste plaats. Fraaie materialen bevinden zich als sieraden op doordachte, sculpturale vormen en bekronen het interieur. Gecombineerd met een royaal ruimteaanbod vormt het interieur de ziel van het unieke kunstwerk dat BMW X7 heet.



GESLEPEN HAUTE COUTURE:
DE GLASAPPLICATIE 'CRAFTED CLARITY'.

Een streling voor hand en oog vormen de met de hand vervaardigde glasapplicaties¹: ze vestigen exclusieve accenten aan diverse bedieningselementen zoals de transmissiehendel, de start-/stopknop, de iDrive Controller en de volumeregelaar, en versterken de toch al elegante ambiance nog eens.

¹ Uitrusting als optie leverbaar.



EEN BELEVENIS VOOR DE ZINTUIGEN: RIJDEN MET EXECUTIVE DRIVE PRO.

Geraffineerde techniek zorgt in het onderstelregelsysteem Executive Drive Pro^{1,2} voor een rijgedrag dat zich door zijn stabiliteit en harmonie in elke situatie onderscheidt. Zelfs bij dynamisch genomen bochten wordt het overhellen van de carrosserie tot een minimum beperkt. Maar ook op rechte stukken zorgt het doordachte samenspel van de actieve rolstabilisatie aan de voor- en achteras, het adaptieve onderstel en informatie van het navigatiesysteem, de rijstijlanalyse en de anticipatiegegevens van de camera voor een ongeëvenaard gevoel van stabiliteit en lichtvoetigheid. Zo wordt elke rit nog dynamischer en relaxter – met Executive Drive Pro.

¹ Uitrusting als optie leverbaar.

² Voor de BMW X7 M50d uitsluitend leverbaar in combinatie met andere extra-uitrustingen.

PRECIES HET JUISTE NIVEAU: DE ADAPTIEVE LUCHTVERING OP VOOR- EN ACHTERAS.

Onovertroffen comfort of maximale dynamiek? De adaptieve luchtvering op voor- en achteras inclusief het adaptief geregelde dempingssysteem combineert beide. Want de luchtvering houdt uw BMW onafhankelijk van de belading automatisch op een constante hoogte. Bij hoge snelheden wordt de BMW automatisch iets omlaaggebracht, om luchtweerstand en brandstofverbruik te reduceren. Verlaging voor meer rijndynamiek of verhoging voor offroad-gebruik – via een tuimelschakelaar in de middenconsole kunnen comfortabel vijf verschillende hoogtes over een instelbereik van 80 mm worden gekozen.



ZO RIJDT UITMUNTENDHEID.

Buitengewoon is de rijervaring in een BMW altijd – en in de BMW X7 wordt daarvoor een nieuwe maatstaf gevestigd: even comfortabel als spannend, even luxueus als dynamisch. Hier is op indrukwekkende wijze te ervaren wat er gebeurt wanneer technologische visies werkelijkheid worden.

VIER WERELDEN, GEEN COMPROMISSEN: HET xOFFROAD PACKAGE.

Op welke ondergrond u ook rijdt: het xOffroad Package^{1,2} zorgt voor maximale tractie en absolute veiligheid op alle wegen – en daarbuiten. Het wordt comfortabel bediend via de xOffroad Driving Experience Control en biedt keuze uit de modi xSand, xRocks, xGravel en xSnow. Afhankelijk van de gekozen ondergrond-modus worden de transmissie-eigenschappen aangepast en zorgen deze samen met het mechanische sperdifferentieel voor een superieur en gecontroleerd rijgedrag, ook op uitdagend terrein. Een specifieke weergave in het instrumentenpaneel en het Control Display biedt aanvullende informatie, en de wagenbodembeschermer aan de voorzijde zorgt voor de nodige functionaliteit. Met het xOffroad Package worden design, vorm en functionaliteit daardoor op bijzondere wijze gecombineerd, zodat elke ontdekkingsreis zowel veilig als spannend wordt.

¹ Uitrusting als optie leverbaar.

² Niet leverbaar voor de BMW X7 M50d.



3

INNOVATIE, OMGEZET IN EMOTIE.

Ideeën werden geboren, de uitvoering ervan tot het einde doorgedacht en knowhow tot het uiterste gedreven. De meest innovatieve technologieën werden ontwikkeld, comfort en efficiëntie verhoogd en het prestatieniveau opgevoerd. Maar dat alles werd niet gedaan om kennis, kunnen en pioniersgeest te etaleren – maar om dat ene bijzondere gevoel nog voelbaarder te maken: rijplezier. Innovatie wordt emotie – Bayerische Motoren Werke.



ONDERSTEUNEN ZONDER AF TE LEIDEN.

BESTUURDERSASSISTENTIESYSTEMEN

Voor elk model van de Bayerische Motoren Werke zijn de intelligente assistenten van BMW Personal CoPilot beschikbaar. Die assisteren u in alle rijsituaties en verhogen de veiligheid en het comfort. Zo verzekeren ze dat u ontspannen vooruit kunt kijken en zich volledig kunt concentreren op waar het in een BMW om draait: puur rijplezier. Vandaag, morgen en ook in de toekomst: de bestuurdersassistentiesystemen in een auto van de Bayerische Motoren Werke bepalen wat technisch haalbaar is – en verzekeren zo als betrouwbare begeleiders dat u elke uitdaging op superieure wijze aankunt.



EVEN EENVOUDIG ACHTERUIT ALS VOORUIT: DE REVERSING ASSISTANT.

Oprit of bergpas: achteruitrijden kan soms een echte uitdaging zijn. Dan is het geruststellend om te kunnen rekenen op een betrouwbaar assistentiesysteem. De Reversing Assistant¹ (achteruitrijassistent) neemt deze onaangename taak graag van u over: hij slaat tijdens het rijden (met maximaal 35 km/h) de laatste 50 meter van het afgelegde traject op. Als u achteruit wilt rijden neemt hij de besturing desgewenst over om het traject in omgekeerde richting af te leggen en kunt u zich concentreren op de omgeving van de auto. Zelfs smalle of bochtige straten en krappe parkeer- of manoeuvreersituaties kunnen u niet van uw stuk brengen.

¹ Onderdeel van de uitrusting Parking Assistant (standaard voor Nederland).



PARAAT INDIEN NODIG: DRIVING ASSISTANT PROFESSIONAL.

Een rustgevend gevoel: de uitrusting Driving Assistant Professional¹ omvat alle intelligente en innovatieve assistentiesystemen die het rijden comfortabeler en veiliger maken, bijvoorbeeld op monotone trajecten, in fileverkeer of onoverzichtelijke situaties. Gedeeltelijk geautomatiseerde functies, zoals de Active Cruise Control met Stop & Go-functie en functies als de automatische Speed Limit Assist bieden de bestuurder assistentie door automatisch aanhouden en aanpassen van de snelheid en de afstand tot de voorligger, terwijl de Lane Keeping Assistant met actieve bescherming tegen zijdelingse aanrijdingen door een stuurcorrectie ongewenst verlaten van de rijstrook kan voorkomen. Op die manier verloopt door verborgen intelligentie elke rit nog moeitelozer en veiliger.

¹ Uitrusting als optie leverbaar.

ALTIJD OP SAFE SPELEN: CROSSROADS WARNING MET CITY-REMFUNCTIE.

Verkeerslichten, verkeersborden en kruisende voertuigen – de Crossroads Warning met City-remfunctie^{1,2} herkent potentiële gevaren en kan ongevallen helpen voorkomen. Het systeem ondersteunt actief bij de remmanoeuvre en alarmeert de bestuurder met een zicht- en hoorbare waarschuwing. Zelfs wanneer een aanrijding niet meer vermeden kan worden grijpt het systeem in en beperkt de botssnelheid, om de schade te beperken.

¹ Uitrusting als optie leverbaar.

² Onderdeel van de uitrusting Driving Assistant Professional.





VERBONDEN TOT IN HET KLEINSTE DETAIL.

CONNECTIVITEIT EN INFOTAINMENT



OPTIMAAL DRAADLOOS VERBONDEN: DE COMFORT TELEFOONVOORBEREIDING MET DRAADLOZE OPLAADMOGELIJKHEID.

Uw digitale wereld, geïntegreerd in uw BMW X7: niet alleen draadloos laden wordt dankzij de geïntegreerde oplaadhouder erg eenvoudig. Via Bluetooth verbindt u bovendien tot twee mobiele telefoons en een mobiele audiospeler met uw BMW – en kunt u foto's van contactpersonen in uw adresboek en sms'jes laten weergeven in het Control Display. Met de WLAN Hotspot voorbereiding surft u met LTE-snelheid op het internet en geniet u dankzij de dakantenneaansluiting van een optimale ontvangst voor uw mobiele telefoon. Maar ook gesprekken worden nog beter: een tweede microfoon zorgt voor een ideale handsfree geluidskwaliteit voor u en uw voorpassagier en helpt storende geluiden uit de zone van de voorpassagier en achterin doeltreffend weg te filteren.^{1,2}

¹ Inductief opladen volgens Qi-standaard mogelijk voor geschikte mobiele telefoons. Voor bepaalde smartphones zonder inductieve oplaadfunctie volgens Qi-standaard zijn speciale oplaadhoesjes leverbaar als Origineel BMW Accessoire.
² De WLAN Hotspot vormt de voorwaarde voor gebruik van internet in de auto met maximale LTE-standaard. Voor het gebruik ervan worden kosten in rekening gebracht.

OPENT NIEUWE MOGELIJKHEDEN: DE DIGITAL KEY.

Met de Digital Key¹ wordt de signatuur van de autosleutel heel eenvoudig in de BMW Connected App op uw smartphone opgenomen. De portiergreep van de BMW X7 herkent deze signatuur en opent het portier – veilig, betrouwbaar en zonder dat een aparte sleutel nodig is. Er kunnen meerdere sleutelsignaturen tegelijkertijd worden aangemaakt, waardoor eenvoudig uitlenen van de BMW op afstand mogelijk is.

¹ Maakt deel uit van de uitrusting Comfort Access.

INNOVATIEVE INFORMATIEVERSTREKKING: DE BMW LIVE COCKPIT PROFESSIONAL MET INNOVATIEF BEDIENINGSCONCEPT.

De innovatieve BMW Live Cockpit Professional inclusief BMW Head-Up Display, BMW Gesture Control en zelflerend navigatiesysteem is een nieuw hoogtepunt in de voor BMW kenmerkende centraalstelling van de bestuurder. Middels het weergaveconcept, bestaande uit een Touch Control Display en een multifunctioneel digitaal instrumentenpaneel, wordt alle informatie op aantrekkelijke wijze weergegeven. Dankzij het bij deze uitrusting inbegrepen, individueel configureerbare bedieningsconcept BMW Operating System 7.0 is een nog intuïtievare bediening mogelijk via BMW Gesture Control, spraaksturing, aanraakscherm en de iDrive Touch Controller. Dankzij de uitgebreide functionaliteit van de iDrive Touch Controller kunnen alle Digital Services zoals apps¹ rechtstreeks worden geselecteerd en heel het systeem kan volgens de persoonlijke voorkeuren worden ingesteld.

¹ Uitrusting als optie leverbaar.

Altijd en overal met uw wereld verbonden: ook wat betreft connectiviteit en infotainment willen de Bayerische Motoren Werke geen trends volgen, maar normen bepalen. Met BMW ConnectedDrive bent u in uw BMW overal optimaal verbonden en hebt u de volledige beschikking over het totale pakket van communicatie, informatie en entertainment. Daarnaast begeleidt de persoonlijke mobiliteitsassistent BMW Connected u ook buiten de BMW op uw smartphone en staat hij tot uw beschikking in het dagelijkse leven – want rijplezier begint al lang voor het instappen en houdt niet op na het uitstappen.

VERFIJND GELUID VOOR HET ZUIVERSTE LUISTERPLEZIER. HET BOWERS & WILKINS DIAMOND SURROUND SOUND SYSTEM.

Zeven midrange-luidsprekers van aluminium-Aramid Fibre. Vijf aluminium-tweeters. Twee diamant-tweeters. Twee centrale basluidsprekers met Rohacell-kern. Vier breedbandluidsprekers in de hemelbekleding voor het 3D-geluidseffect. Daarbij een 10-kanaalsversterker en een op de rijdynamiek afgestemde klankregeling met microfoonondersteuning, die door een subtiele aansturing van de luidsprekers in elke rij situatie een uitmuntend geluid produceert: in het Bowers & Wilkins Diamond Surround Sound System¹ zijn hoogwaardige materialen en high-end-technologie samengebracht tot een unieke geluidservaring in de luxeklasse.

¹ Uitrusting als optie leverbaar.

SCHOUWBURGBEZOEK ACHTERIN DE BMW X7: HET REAR ENTERTAINMENT SYSTEM PROFESSIONAL.

Een entertainment-ervaring van topklasse achterin: twee afzonderlijk van elkaar verstelbare, aanraakgevoelige 10,2-inch HD-displays en een audioweergave via luidsprekers of hoofdtelefoons creëren op elke plaats een echte bioscoopsfeer. Dankzij de extra Blu-ray-speler achterin, de toegang tot de entertainment-functies van de BMW X7 en de mogelijkheid om mp3-spelers of spelconsoles aan te sluiten zult u zich achterin nooit vervelen, hoe lang de reis ook duurt.¹

¹ Uitrusting als optie leverbaar.

MET ALLE ZINTUIGEN BELEVEN.

COMFORT EN FUNCTIONALITEIT



Auto's van de Bayerische Motoren Werke staan voor grenzeloos rijplezier, dat ook nog eens bijzonder verfijnd is. Alles om u heen is gericht op maximaal comfort met maximale functionaliteit. Van sfeervolle lichtsceneringen bij het instappen via een perfect geluid uit de high-end-soundsystemen tot de aangename sportstoelen: hier is elk detail ontworpen met als doel om zelfs van een dagelijkse rit een buitengewone rijervaring te maken.

BEHAAGLIJK BIJ ALLE BUITENTEMPERATUREN: HET WARMTECOMFORTPAKKET VOORIN.

Aangenaam warme armen en handen ook op koudere dagen: met het warmtecomfortpakket voorin¹ wordt kippenvel hoogstens nog veroorzaakt door het overweldigende gevoel van ruimte, maar zeker niet meer door het koude jaargetijde. Behalve de voorstoelen worden ook het stuur en de armsteunen in de portieren en op het voorste deel van de middenconsole verwarmd. Bestuurder en voorpassagier kiezen hierbij individueel hun temperatuur – eenvoudig via het iDrive menu en de stoelverwarmingstoets – zodat ieder zijn eigen, aangename omgeving kan creëren.

¹ Uitrusting als optie leverbaar.

ALTIJD HET JUISTE AANTAL GRADEN: DE BEKERHOUDERS MET TEMPERATUURREGELING.

Verwarmende koffie of verfrissend water – wie onderweg is in de BMW X7 drinkt zijn dranken altijd op de juiste temperatuur. Hoe u uw dranken ook graag nuttigt: dankzij de bekerhouders met temperatuurregeling¹ worden ze onder alle omstandigheden op de juiste temperatuur geserveerd. Ze kunnen afzonderlijk van elkaar gekoeld of verwarmd worden, eenvoudig met een druk op de knop. De gekleurde ambienceverlichting geeft bovendien door een elegante verlichting in rood of blauw in de bekerhouder aan of op dit moment gekoeld of verwarmd wordt. Zo blijft de laatste slok ook onderweg even goed als de eerste.

¹ Uitrusting als optie leverbaar.

BEHAAGLIJK VAN VOOR TOT ACHTER: DE AUTOMATISCHE AIRCONDITIONING MET 5-ZONEREGELING.

Te koud! Nee, te warm! Kent u dat ook? Wanneer er meerdere mensen in de auto zitten, kan elk van hen een heel eigen idee hebben over welke temperatuur aangenaam aanvoelt. Maar de BMW X7 zorgt dankzij de automatische airconditioning met 5-zoneregeling¹ voor een klimaat naar ieders wens. De zones van zowel bestuurder, voorpassagier, linker- en rechterzijde van de tweede zitrij als de derde zitrij kunnen worden geregeld op basis van de individuele voorkeur. Aangenaam warm, verfrissend koel of individueel daartussen – hiermee vinden alle inzittenden hun gewenste temperatuur en kunnen ze die dankzij de individuele bedieningsmogelijkheid voor elke zone ook zelf regelen.

¹ Uitrusting als optie leverbaar.

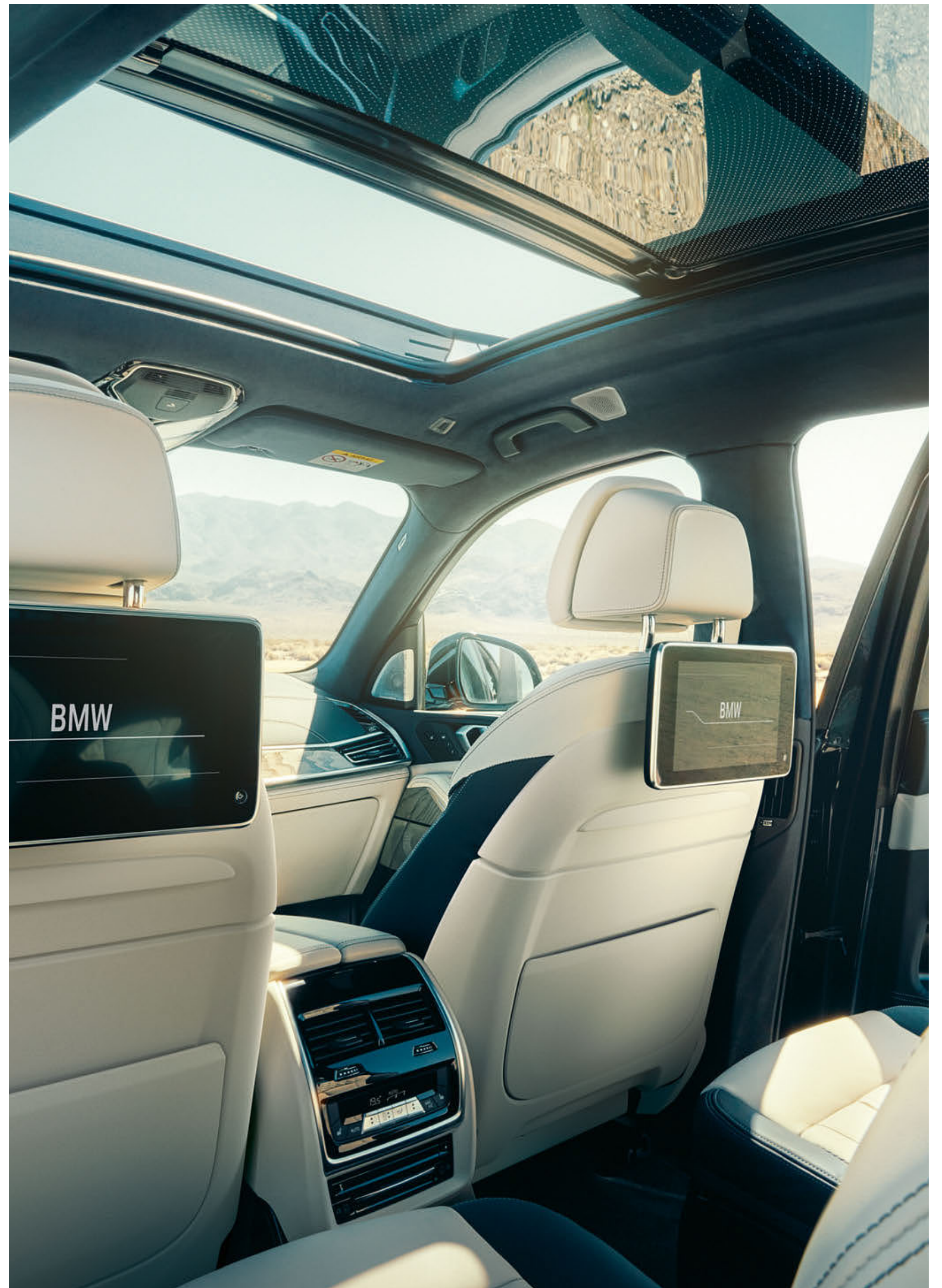

4

ALLEEN DE EIGEN WEG LEIDT NAAR EIGEN DOELLEN.

Exclusieve materialen – zorgvuldig geselecteerd en met de hand afgewerkt. Kleuren, vlakken en vormen, zo persoonlijk als de ogen die ze bekijken. Wensen en verwachtingen worden zonder compromis vervuld – en overtroffen. Emotie als consequentie van geraffineerd design: Bayerische Motoren Werke.



BMW INDIVIDUAL.

EXCLUSIVITEIT OP MAAT.

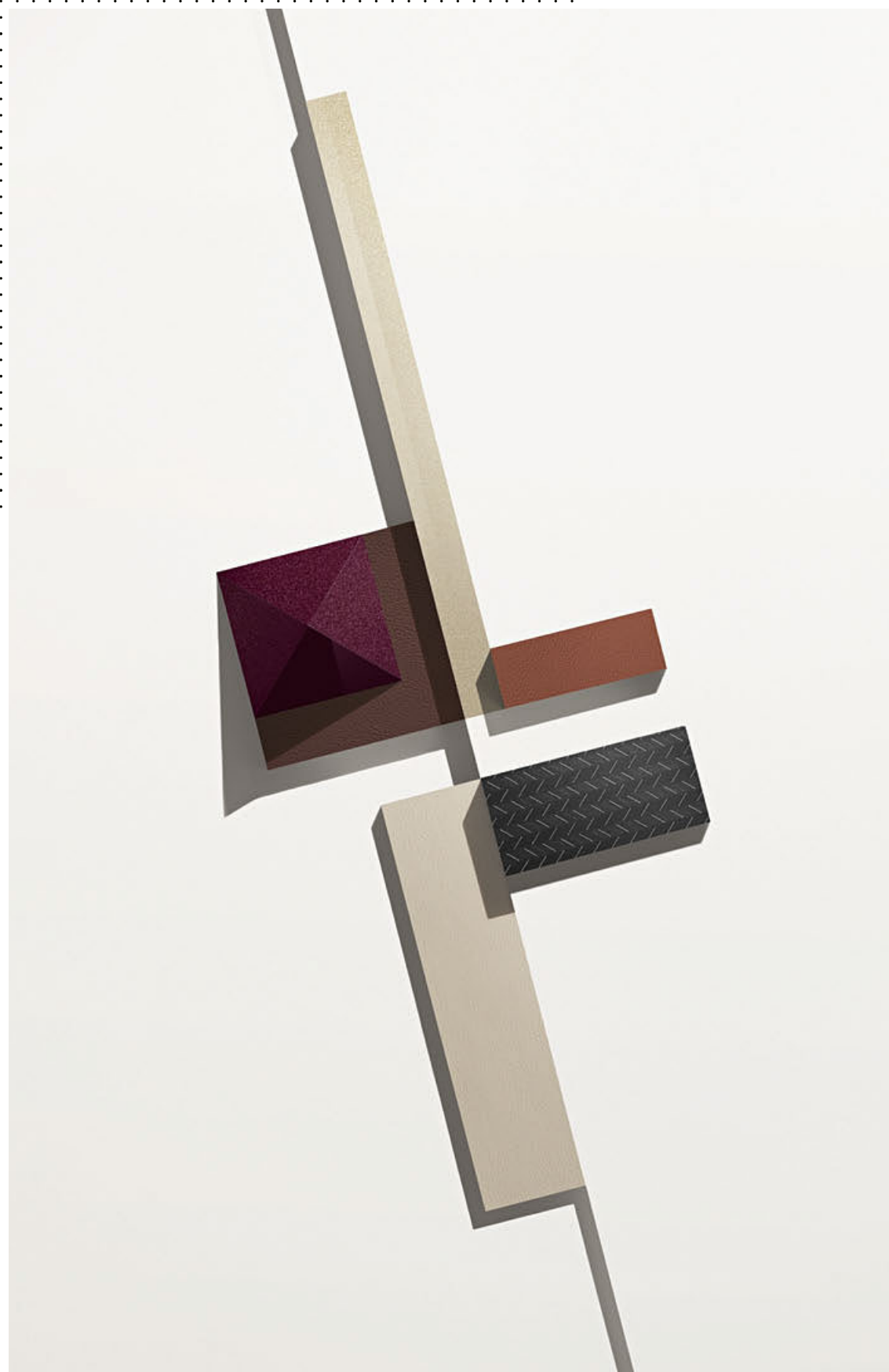

Laat u inspireren. Deze kunstzinnige ensenering vormt een selectie uit de vele exclusieve materialen van BMW Individual voor de nieuwe BMW X7.

RUIMTE VOOR HET ONVOORSTELBARE. EN VOOR UW IDEEËN. DE EERSTE BMW X7 – INSPIRED BY BMW INDIVIDUAL.

Al in de standaarduitvoering laat de BMW X7 niets te wensen over. Met BMW Individual gaat u nog een stap verder: nog buitengewoner, nog exclusiever – de mogelijkheden van BMW Individual zijn nagenoeg onbegrensd. Of u hierbij kiest uit de bijzonder hoogwaardige uitrustingsmogelijkheden voor exterieur en interieur of uw droom van een geheel individuele BMW X7 vervult – met BMW Individual staan alle mogelijkheden open. Laat u inspireren!

De BMW Individual carrosseriekleur Ametrin metallic¹ springt vooral in het oog door de volle en heldere kleur en het unieke veranderende effect. Dat is te danken aan het pigment Xirallic, dat door bijgemengde metaaldeeltjes voor een briljant glittereffect zorgt, dat in het zonlicht zelfs nog toeneemt – een unieke lak voor een unieke auto.

¹ Naar verwachting leverbaar vanaf 08/2019.



Een schitterende verschijning: de diepe glans van de BMW Individual interieurlijsten in Pianolack Schwarz ontstaat door een complex procédé, waarbij meerdere bladen houtfineer aangebracht en in talrijke lagen met pianolak gelakt en gepolijst worden. Het resultaat: een uniek oppervlak dat straalt.



De BMW Individual uitgebreide lederuitrusting Merino in Coffee toont de excellente kwaliteit van de BMW Individual uitrustingen. Uitsluitend leder van premium kwaliteit, dat geen enkele onvolkomenheid mag vertonen, komt voor de BMW Individual lederuitrustingen in aanmerking. Bij de verwerking ervan worden geen kunstmatige bewerkingen of oppervlaktebehandelingen uitgevoerd.



ONTDEK HET EXCLUSIEVE EN VEELZIJDIGE AANBOD
VAN BMW INDIVIDUAL VOOR DE BMW X7.
MET DE BMW BROCHURES APP VOOR iOS EN ANDROID.

BMW INDIVIDUAL BETEKENT:
VORM GEVEN AAN HET BUITENGEWONE.
AUTOMOBIELE DROMEN LATEN UITKOMEN.



ONTDEK HET EXCLUSIEVE EN VEELZIJDIGE AANBOD
VAN BMW INDIVIDUAL VOOR DE BMW X7.
MET DE BMW BROCHURES APP VOOR IOS EN ANDROID.

WELKE KLEUR HEEFT UW RIJPLEZIER?

CARROSSERIEKLEUREN

Phytonicblau of Vermontbronzes? Manhattan of Ametrin? Het extraverte metallic-kleurenpalet voor de eerste BMW X7 biedt u ruime keuze. Welke carrosseriekleur het ook wordt: u kiest altijd voor toonaangevend design met compromisloze dynamiek en u geeft blijk van passie en karakter.

■ STANDAARDUITRUSTING □ EXTRA-UITRUSTING

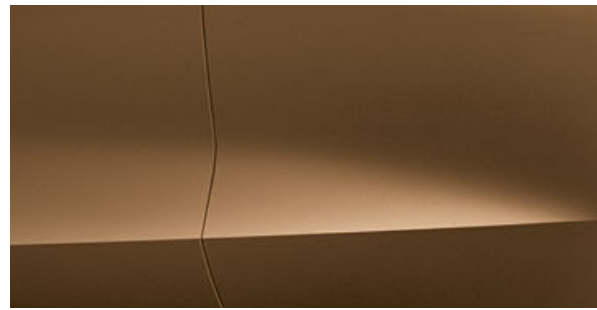

■ Uni 300 Alpinweiß¹



■ Uni 668 Schwarz³

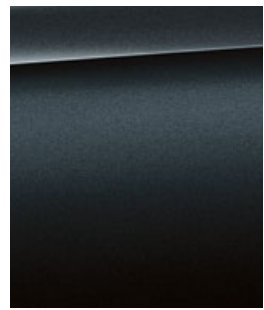

□ Metallic C27 Arkigrau Brillanterfekt²



□ Metallic 475 Black Sapphire²



□ Metallic A96 Mineralweiß³



□ Metallic A90 Sophistograu Brillanterfekt³



□ Metallic C1Z Vermontbronzes¹

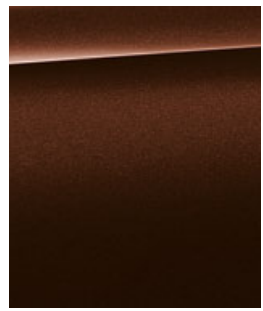

□ Metallic C1L Terra Braun³



□ Metallic C1M Phytonicblau³

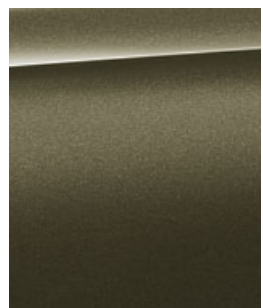

□ Metallic C3D Manhattan⁴

BMW INDIVIDUAL

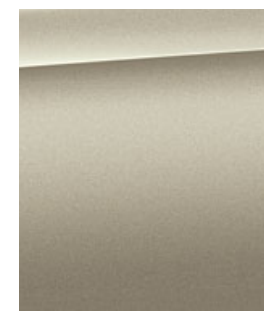

□ BMW Individual C1N Sommerstein metallic²



□ BMW Individual X13 Pyrit Braun metallic²⁻⁴

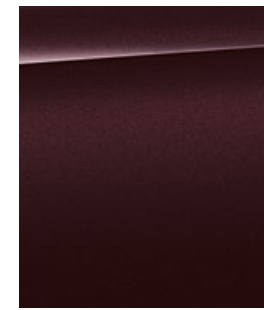

□ BMW Individual X1B Ametrin metallic²⁻⁴



□ BMW Individual X03 Rubinschwarz metallic²⁻⁴

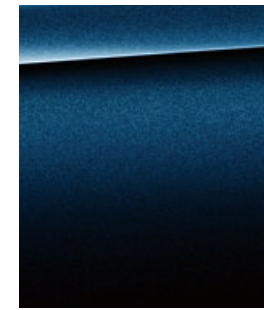

□ BMW Individual C3Z Tansanitblau II metallic²⁻⁴

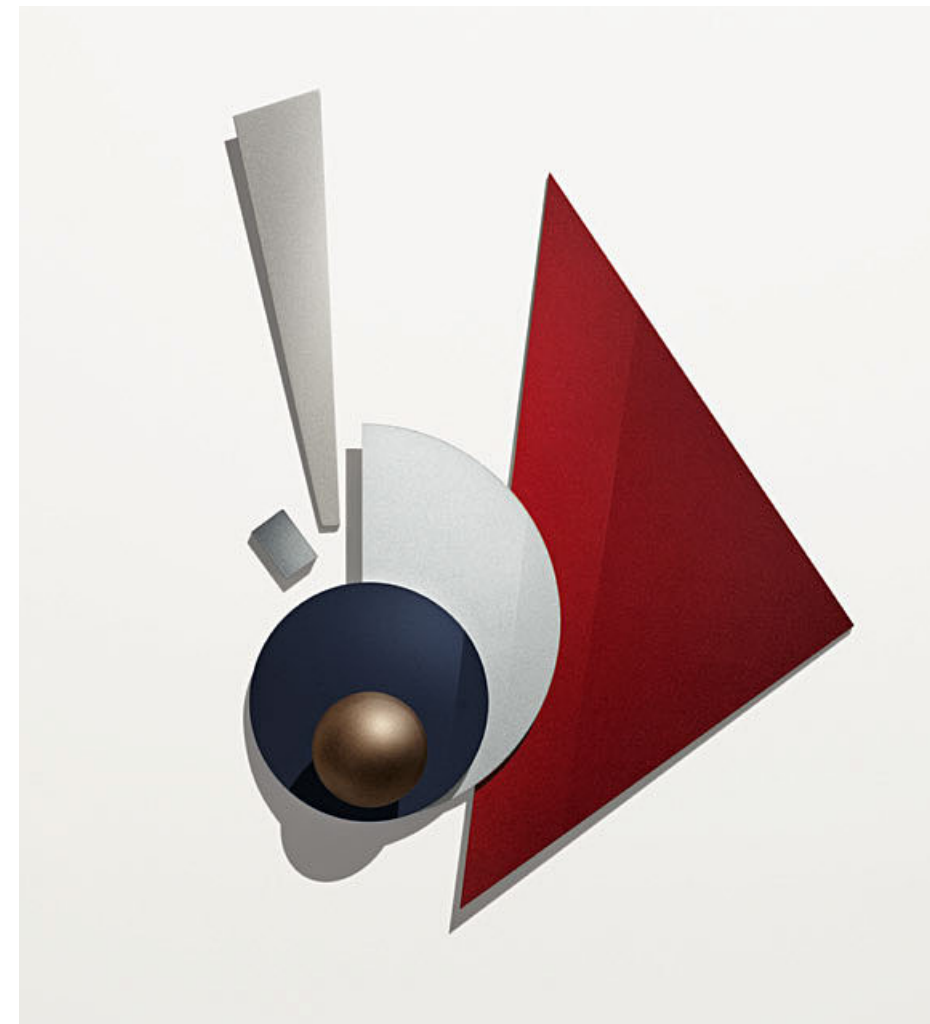

Kleurenpalet zonder grenzen. Bent u op zoek naar een individuele carrosseriekleur? BMW Individual adviseert u graag bij uw keuze.

M SPORTPAKKET⁶

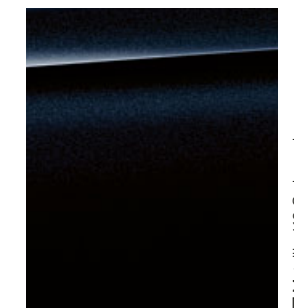

□ Metallic 416 Carbonschwarz

[BMW Configurator] Alvast een voorproefje? U kunt uw eigen BMW X7, met alle actuele motoren, kleuren en uitrustingen, ook samenstellen met de BMW Configurator op www.bmw.nl.
 [Kleurkaarten] Op deze en volgende pagina's vindt u de kleuren en materialen voor de nieuwe BMW X7. Laat de combinaties van uw voorkeur op u inwerken of vergelijk de diverse mogelijkheden. De kleurkaarten geven u een eerste indruk. De ervaring leert dat kleuren en materialen in druk niet altijd natuurgetrouw kunnen worden weergegeven. Wij adviseren u dan ook om uw keuze te bespreken met uw BMW dealer. Hij toont u graag de originele kleurstalen, adviseert u met plezier over de combinatiemogelijkheden en heeft een actuele prijslijst voor u klaarliggen.

¹ Niet leverbaar voor de BMW X7 M50d.
² Ook als optie leverbaar voor het M Sportpakket.
³ Naar verwachting leverbaar vanaf 04/2019.
⁴ Naar verwachting leverbaar vanaf 08/2019.
⁵ Ook zonder meerprijs leverbaar voor het M Sportpakket.
⁶ De hier getoonde carrosseriekleur is behalve in combinatie met het M Sportpakket ook leverbaar voor de BMW X7 M50d.



EEN OVERWELDIGENDE VERSCHIJNING.

GECREËERD IN ESTHETISCHE PERFECTIE



ONGEËVENAARDE EXCLUSIVITEIT: DE SUBTIELE SCHOONHEID VAN DE BMW INDIVIDUAL INTERIEURLIJSTEN IN EDELHOUTUITVOERING ESCHÉ MASER SILBERGRAU HOOGGLANS CREEËERT EEN INTERIEUR DAT TOT IN HET KLEINSTE DETAIL KOSTBAARHEID UITSTRAALT.

Onder een BMW Individual hemelbekleding in Alcantara¹ schept de BMW Individual vollederuitrusting Merino in Bicolor Elfenbeinweiß/Nachtblau^{1,2} een ambiance met een unieke, exclusieve uitstraling, evenals de BMW Individual interieurlijsten in edelhoutuitvoering Esche Maser Silbergrau hoogglans¹, die perfect samengaan met de vollederuitrusting en het hoogwaardige geheel vervolmaken.

¹ Uitrusting als optie leverbaar.

² Uitsluitend leverbaar in combinatie met andere extra-uitrustingen.

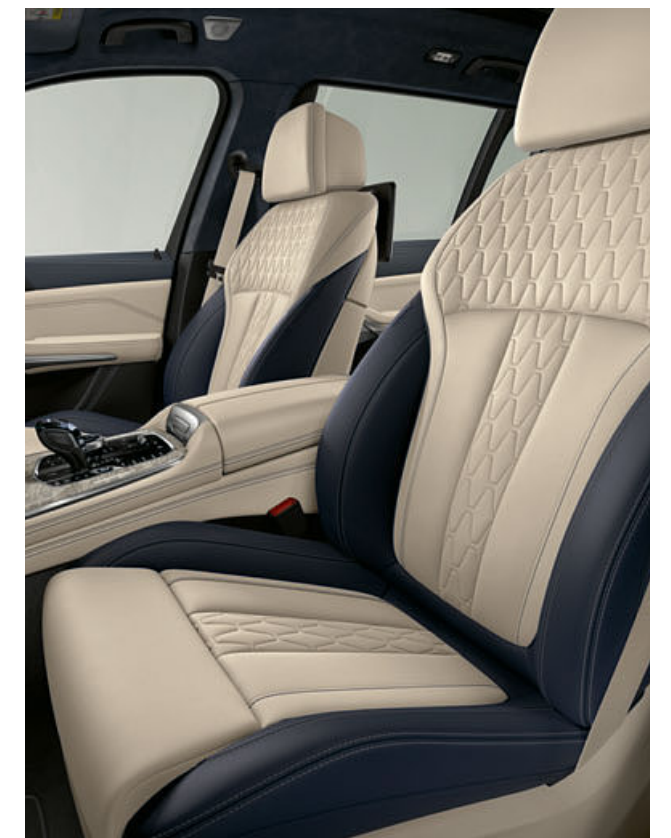

DANKZIJ DE COMBINATIE VAN DE KLEUREN ELFENBEINWEISS EN NACHTBLAU HEEFT DE BMW INDIVIDUAL VOLLEDERUITRUSTING MERINO EEN BIJZONDER VERFIJNDE EN HOOGWAARDIGE UITSTRALING.



EEN EIGEN KARAKTER VERDIENT EEN EIGEN STIJL.

REVOLUTIONAIR KLASSIEK



DE GLANS VAN DE INTERIEURLIJSTEN IN EDELHOUTUITVOERING FINELINE SCHWARZ MET METAAL-EFFECT VOEGT EEN INDIVIDUEEL ACCENT TOE AAN DE KLASSIEKE ELEGANTIE VAN HET HOUT.

De BMW Individual uitgebreide lederuitrusting Merino in de tint Tartufo^{1,2} belichaamt niet alleen een geheel eigen, tijdloze stijl. Aangevuld met de interieurlijsten in FINELINE Schwarz hoogglans^{1,2} met metaaleffect ontstaat zo een interieur dat uw hart al bij het instappen sneller doet slaan.

¹ Uitrusting als optie leverbaar (naar verwachting vanaf 08/2019).
² Uitsluitend leverbaar in combinatie met andere extra-uitrustingen.

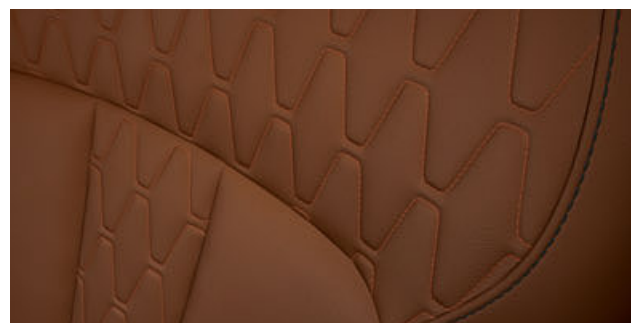

DE BMW INDIVIDUAL UITGEBREIDE LEDERUITRUSTING MERINO IN TARTUFO OVERTUIGT MET ZIJN ONBERISPELIJKE KWALITEIT. BUITENGEWOON AANVOELEND, ADEMENDE LEDER EN BIJZONDER INTENSE KLEUR.

SUBTIELE CONTRASTEN.

ELEGANTIE, ZWART OP WIT

De essentie van gecultiveerde elegantie en een moderne technische uitstraling: de BMW Individual vollederuitrusting Merino Feinnarbe in Elfenbeinweiß^{1,2} vormt een perfecte combinatie met de BMW Individual interieurlijsten in edelhoutuitvoering FINELINE Schwarz met aluminiumleg^{1,2}.

¹ Uitrusting als optie leverbaar (naar verwachting vanaf 08/2019).
² Uitsluitend leverbaar in combinatie met andere extra-uitrustingen.

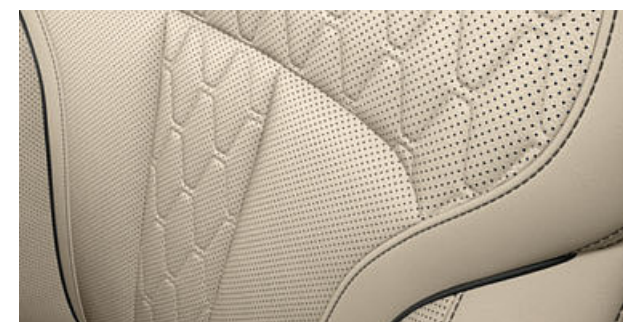

DE BMW INDIVIDUAL VOLLEDERUITRUSTING MERINO FEINNARBE IN ELFENBEINWEISS IS VOORZIEN VAN EEN MARKANT STIKNAADPATTERN, DAT HET EXCLUSIEVE KARAKTER VAN DE UITRUSTING NOG EENS ONDERSTREEPT.

DE BMW INDIVIDUAL INTERIEURLIJSTEN IN EDELHOUTUITVOERING FINELINE SCHWARZ MET ALUMINIUMINLEG MAKEN DOOR HUN NAUWKEURIG AANGEBRACHTTE ALUMINIUMACCENTEN EEN MODERNE EN VERFIJNDE INDRUK.



TECHNISCHE GEGEVENS.

		X7 xDrive40i	X7 xDrive30d	X7 M50d
Gewicht en inhoud				
Ledig gewicht ¹	kg	2395	2445	2535
Toelaatbaar totaalgewicht	kg	3155	3220	3290
Laadvermogen	kg	835	850	830
Toelaatbaar aanhangergewicht ongeremd	kg	750	750	750
Toelaatbaar aanhangergewicht geremd bij een maximale hellingshoek van 12 %/ 8%	kg	3500/3500 ⁶	3500/3500 ⁶	3500/3500 ⁶
Inhoud bagageruimte	l	326–2120	326–2120	326–2120
Motor²				
Cilinders/kleppen per cilinder		6/4	6/4	6/4
Cilinderinhoud	cm ³	2998	2993	2993
Max. vermogen/toerental	kW (pk)/l/min	250 (340)/5500–6500	195 (265)/4000	294 (400)/4400
Max. koppell/toerental	Nm/l/min	450/1500–5200	620/2000–2500	760/2000–3000
Krachtoverbrenging				
Aandrijfwijze		voor- en achterwielen	voor- en achterwielen	voor- en achterwielen
Standaardtransmissie		Steptronic transmissie	Steptronic transmissie	Steptronic Sport transmissie
Rijprestaties³				
Topsnelheid	km/h	245 ⁵	227 ⁵	250 ^{2,5}
Acceleratie 0–100 km/h	s	6,1 ⁵	7,0 ⁵	5,4 ⁵
Verbruik en emissie^{3,4}				
Verbruik binnen bebouwde kom	l/100 km	10,6–10,3 ⁵	7,3 ⁵	8,3–7,8 ⁵
Verbruik buiten bebouwde kom	l/100 km	8,2–7,5 ⁵	6,5–6,1 ⁵	6,8–6,6 ⁵
Verbruik gemiddeld	l/100 km	9,0–8,7 ⁵	6,8–6,5 ⁵	7,4–7,0 ⁵
Emissienorm (typegoedkeuring)		EU6d-temp	EU6d-temp	EU6d-temp
CO ₂ -emissie gemiddeld	g/km	205–198 ⁵	178–171 ⁵	193–185 ⁵
Tankinhoud, ca.	l	83	80	80
Wielen en banden				
Bandenmaat	km	275/50 R 20 W	275/50 R 20 W	285/45 R 21 Y
Wielmaat	km	8,5 J x 20	8,5 J x 20	9,5 J x 21
Materiaal	km	lichtmetaal	lichtmetaal	lichtmetaal

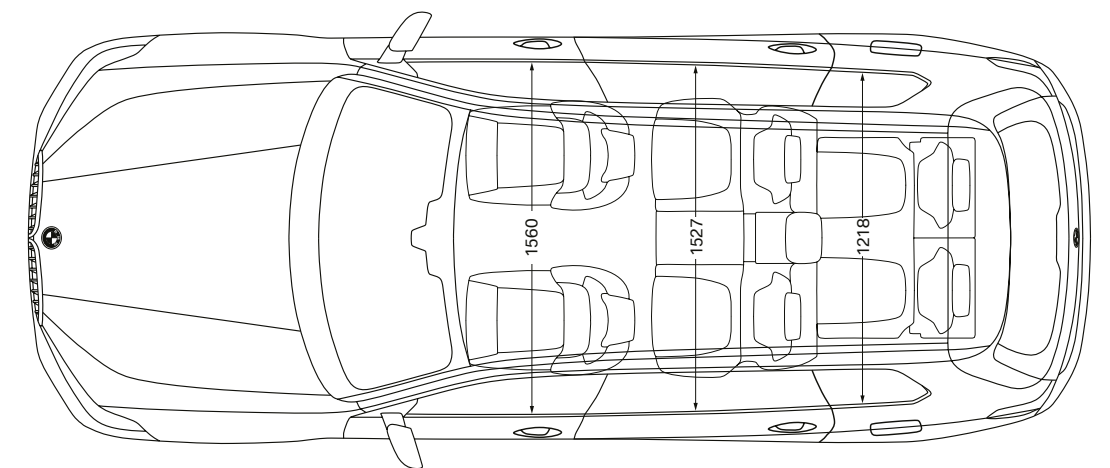
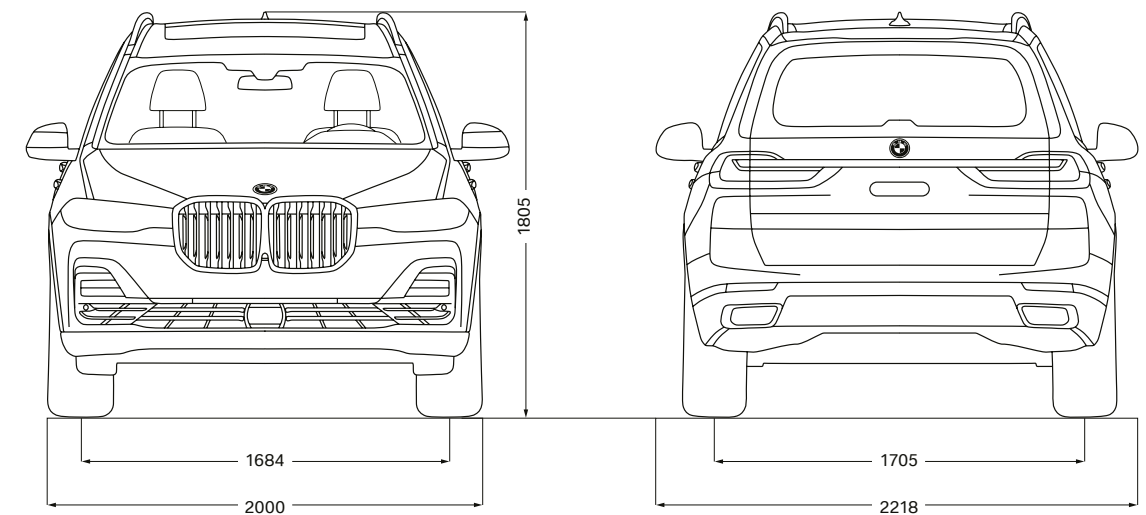
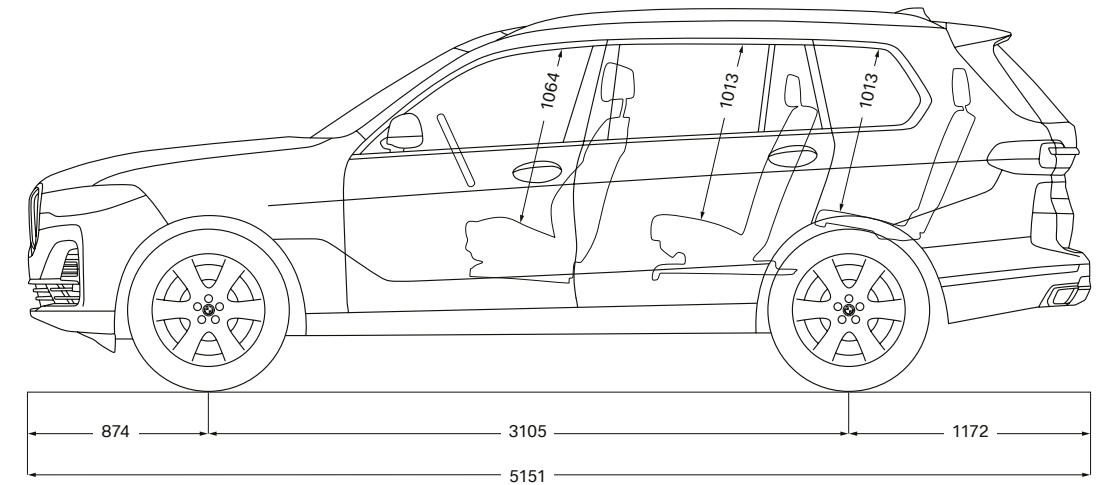

¹ Fabrieksopgave. De RDW-gewichten liggen 100 kg lager. Ledig gewicht geldt voor modellen in standaarduitvoering. Extra-uitrustingen en accessoires kunnen dit gewicht verhogen, het laadvermogen en, bij invloed op de aerodynamica, de topsnelheid veranderen.

² Elektronisch begrensd.

³ De bij de benzinemotoren vermelde waarden voor vermogen, rijprestaties en verbruik gelden bij gebruik van een brandstofkwaliteit van RON 98. Gegevens over het verbruik hebben betrekking op gebruik met referentiebrandstof volgens VO (EU) 2007/715. De benzinemotoren zijn geschikt voor een brandstofkwaliteit van RON 91 en hoger, met een maximaal ethanolaandeel van 10 % (E10). Het gebruik van een brandstofkwaliteit van RON 95 wordt aangeraden.

⁴ De hier vermelde waarden voor brandstofverbruik en CO₂-emissie zijn vastgesteld op basis van de voorgeschreven meetprocedure VO (EU) 2007/715 in de versie die geldt voor typegoedkeuring van de auto. De waarden gelden voor modellen in standaarduitvoering en zijn afhankelijk van de gekozen wiel-/bandenmaat (de laagste waarde geldt telkens in combinatie met de standaard geleverde wielen, de hoogste voor optionele wielen). Andere extra-uitrustingen en de persoonlijke rijstijl kunnen deze waarden eveneens beïnvloeden. De waarden zijn reeds op basis van de nieuwe WLTP-testcyclus vastgesteld en voor een betere vergelijkbaarheid omgerekend naar NEDC. Bij het berekenen van belastingen en andere voertuiggerelateerde heffingen die (ook) rekening houden met de CO₂-emissie kunnen andere dan de hier vermelde waarden gelden.

⁵ Voorlopige waarden. Ontbrekende waarden waren nog niet bekend bij het ter perse gaan van deze brochure.

⁶ Alleen in combinatie met trekhaak af-fabriek.



Deze brochure behandelt de Nederlandse versies. De afgebeelde uitvoeringen bevatten deels opties die niet tot de standaarduitrusting behoren. In andere lidstaten van de Europese Unie zijn, op grond van onder meer wettelijke bepalingen, afwijkingen mogelijk van de hier beschreven uitvoeringen en uitrustingen, in standaard- en/of optionele specificaties. Sommige uitvoeringen kunnen achteraf niet in dezelfde mate als andere uitvoeringen worden aangepast of worden voorzien van accessoires. Raadpleeg altijd uw BMW dealer over de door hem aangeboden uitvoeringsconfiguraties en de aanpassings- en uitbreidingsmogelijkheden daarvan. Wijzigingen in constructie en/of uitrusting en/of mogelijkheden, alsmede drukfouten, voorbehouden. Stand: november 2018.

© BMW AG, München/Duitsland. Nadruk, geheel of gedeeltelijk, uitsluitend met schriftelijke toestemming van BMW AG, München. 4 11 007 342 65 2 2018 BC. Gedrukt in Duitsland 2018.

De afgebeelde modellen:

BMW Individual X7 xDrive40i met Design Pure Excellence

BMW TwinPower Turbo 6-cilinder benzinemotor met 250 kW (340 pk), 22-inch lichtmetalen BMW Individual wielen in Y-spaak styling 758 I Bicolor met bredere achterbanden, BMW Individual carrosseriekleur Ametrin metallic, comfortstoelen met bekleding in BMW Individual vollederuitrusting Merino Elfenbeinweiß, BMW Individual interieurlijsten in edelhoutuitvoering Finline Schwarz met aluminiumleg.

BMW X7 xDrive40i

BMW TwinPower Turbo 6-cilinder benzinemotor met 250 kW (340 pk), 22-inch lichtmetalen BMW wielen in multispaak styling 757 Bicolor met bredere achterbanden, carrosseriekleur Arktikgrau Brillanteffekt metallic, comfortstoelen met bekleding in BMW Individual vollederuitrusting Merino Elfenbeinweiß/Nachtblau, BMW Individual interieurlijsten in edelhoutuitvoering Esche Maser Silbergrau hoogglans.

