



Dacia Dokker



Praktisch onmisbaar voor uw dagelijks leven.



Dacia Dokker is de eerste echte combispace van het Dacia-gamma. Met het gezin of voor het werk, in de week en in het weekend... Hij speelt op intelligente wijze in op al uw behoeften. Met zijn voorbeeldige functionaliteit en verbazingwekkende veelzijdigheid verzekert hij u comfortabele plaatsen voor uw passagiers en een onuitgegeven volume voor al uw voorwerpen in de koffer. Zijn nieuw, modern interieur met eenvoudige en nuttige technologie is bijzonder goed uitgekend om het comfort van de bestuurder en zijn gezin naar een hoger niveau te tillen. Betrouwbaarheid, robuustheid... Dokker heeft alle kwaliteiten die Dacia tot een succes hebben gemaakt. En zoals alle auto's uit het gamma geniet hij drie jaar of 100 000 kilometer garantie*.

*Bij de eerst behaalde termijn.





Goed uitgekiend, tot in de kleinste details.

Hoewel eenvoudig, functionaliteit en soliditeit de sleutelwoorden zijn van deze veelzijdige combispace met zijn onovertroffen plaatsaanbod, denkt hij ook aan zijn silhouet... Met zijn royale afmetingen (4,36 meter lang) geeft Dokker blijk van een harmonieuze lijn, die tegelijk zijn dynamisme en zijn robuustheid verradt. Binnenin is de bestuurderspost erg functioneel en verzorgd. Zo werd er bijzondere aandacht besteed aan de ergonomie: elektrisch bedienbare ruiten in de deuren*, radiobediening aan het stuur*, dashboard met geoptimaliseerde leesbaarheid... En omdat comfort cruciaal is, geniet u ook een airconditioning* die in alle omstandigheden doeltreffend voor de dag komt.

Welkom aan boord !

* Optie naargelang de versie.





Achterbank 1/3 2/3.



Volledig neergeklapte achterbank.



Neergeklapte achterbank in portefeuillestand.

Open

voor al
uw voorstellen.

Om de instap voor passagiers en het inladen van de koffer te vereenvoudigen, wordt Dokker u aangeboden met zijdelingse schuifdeuren* met een breedte van meer dan 70 cm, wat de toegang tot de achterste plaatsen aanzienlijk vergemakkelijkt. Met zijn erg functionele, neerklapbare en opklapbare achterbank (1/3-2/3)** wordt de overgang van vijf plaatsen naar een configuratie met 4, 3 of 2 plaatsen echt kinderspel! Dankzij die moduleerbaarheid kunt u efficiënt inspelen op al uw dagelijkse toepassingen.

* 2^e zijdelingse schuifdeur als optie verkrijgbaar op bepaalde versies

** Naargelang de versie





Een interieurruimte die het groots ziet.

Dokker is klaar om uw hele gezin te ontvangen en voldoende ruimte te bieden opdat iedereen zich op zijn gemak voelt. De koffer heeft een bijzonder royaal volume en is erg vlot toegankelijk via een lage laaddeur en twee asymmetrische achterdeuren.





Technologie

met zin voor functionaliteit.



Een praktische, doeltreffende en 100% nuttige technologie. Dokker heeft alles om het rijden en het leven aan boord te vereenvoudigen. Zo beschikt hij over het gloednieuwe mediasysteem MEDIA NAV*, dat in de middenconsole werd geïntegreerd en over een 7" (18 cm) groot touchscreen beschikt. Het erg gebruiksvriendelijke systeem omvat de radio en Bluetooth-technologie om via streaming te luisteren naar de muziek op MP3-spelers of handenvrij te bellen. Het omvat ook een GPS-navigatiesysteem, met 2D- en 3D Birdview-weergave. De USB- en Jack-aansluiting op het dashboard en de bediening aan het stuur maken het systeem compleet*. Dokker biedt nog een tweede mediasysteem, Dacia Plug&Radio*: een groot scherm, bediening aan het stuur, CD/MP3-speler, USB- en Jack-aansluiting in het dashboard, Bluetooth. Nieuw in het Dacia-gamma zijn de snelheidsbegrenzer*, waarmee u veiliger rijdt, en de parkeersensoren achteraan* om uw manoeuvres te vergemakkelijken en uw comfort te verhogen. Dacia weet hoe u denkt over veiligheid. Met 4 airbags, een ABS-remsysteem met noodremhulp, een elektronische stabiliteitsregeling (ESP) en ISOFIX-bevestigingspunten op de zijdelingse plaatsen achteraan, heeft Dokker alles in huis om uw geliefden te beschermen.

* Optie naargelang de versies.



Feilloze betrouwbaarheid.

Wie Dacia zegt, zegt ook betrouwbaarheid en robuustheid.

De productie werd, net als zijn mechanische onderdelen, onderworpen aan strengste tests. Zo heeft hij 1,9 miljoen testkilometers afgelegd op alle types van wegen en in alle mogelijke klimaatomstandigheden. Zijn motoren, afkomstig van de Renault-groep, hebben hun betrouwbaarheid al jarenlang bewezen. Om uw budget onder controle te houden en uw gemoedsrust te verzekeren, biedt Dacia u ook onderhoudscontracten en garantie-uitbreidingen met een dekking en looptijd op maat van uw behoeften. Zo kunt u op elk moment rekenen op uw Dokker!



Dynamisch en zuinig, hij heeft het allemaal.

Dokker wordt aangeboden met vier bijzondere zuinige motoren met een lage gebruikskost.

Zonder een beroep te doen op dure en complexe technologieën kan Dokker verbruikscijfers voorleggen die tot de beste in zijn klasse behoren. Aan dieselzijde is Dokker leverbaar met de erg performante 1.5 dCi Dacia eco² met 75 of 90 pk, waarvan het verbruik slechts 4,5 l/100 km bedraagt en de CO₂-uitstoot niet boven de 118 g/km* stijgt. En voor benzineliefhebbers is Dokker leverbaar met de 1.6 L MPI met 85 pk of de Tce 115 met 115 pk. Als verantwoord vervoermiddel voor uw gezin en performant werkgereedschap, heeft Dokker alle troeven in handen... En u dus ook!

* Gemengde cyclus. Verbruiksgegevens en CO₂-waarden gehomologeerd volgens de huidige wetgeving.

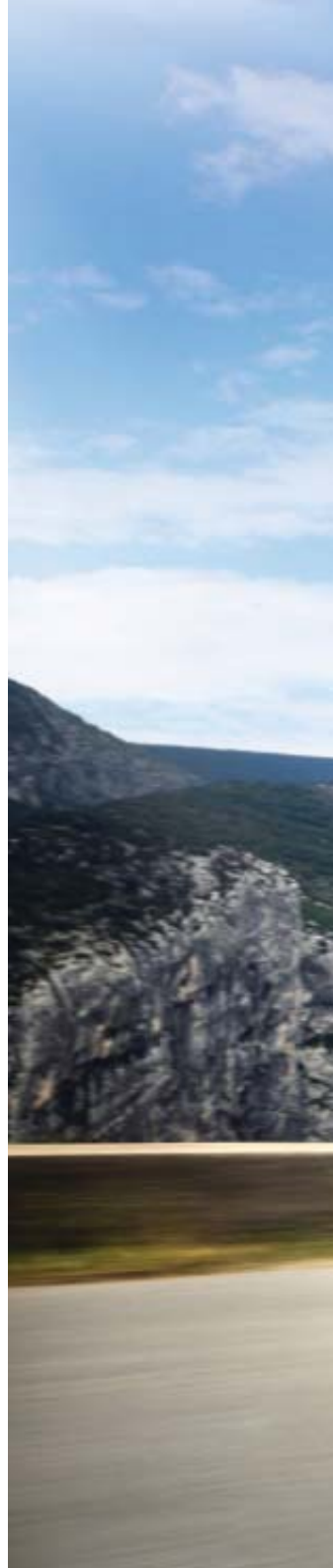





Ontdek de Dokker in Stepway-versie

Uw vrijetijdspartner.

De Dokker Stepway is ruim, veelzijdig, praktisch en past zich aan al uw vrijetijdsbestedingen aan in stijl. Beschermlaten en sierranden rond de mistlampen in gesatineerd chroom, wielkastbeschermers, dakstangen, lichtmetalen velgen en buitenspiegelkappen in Dark Metal zorgen voor een gespierde look.

Hetzelfde geldt binnenin: de blauwe versieringen gaan samen met de exclusieve zetelbekleding en contrasteren perfect met de rest van het donker carbonkleurige interieur en benadrukken daarmee het dynamisme van deze Stepway-versie.



Versie Dokker

BELANGRIJKSTE BASISUITRUSTING

- 15" stalen velgen
- 3 in de hoogte regelbare hoofdsteunen achteraan
- ABS + Remhulpsysteem
- Bandenopblaaskit
- Bandendrukcontrolesysteem
- Bestuurdersairbag en ontkoppelbare passagiersairbag
- Day Running Lights
- Driepuntsveiligheidsgordels voor- en achteraan
- Ecomodus
- ESP + Antislipsysteem
- Geluidsalarm bij niet vastgemaakte veiligheidsgordels
- Getinte ruiten
- Interieur Donker Carbon / Tropic Grijs
- Isofix bevestigingssysteem voor kinderstoel op de zijdelingse plaatsen achteraan
- Schakelindicator
- Stoffen zetelbekleding Rolland
- Stuurbechrachting
- Verwarmde achterraut met ruitenwisser
- Zijdelingse airbags vooraan
- Zijschuifdeur rechts met openklapbare ruit
- Zwarte bumpers voor- en achteraan



Opties:

- Metaalkleur
- Reservewiel



Versie Ambiance

BELANGRIJKSTE BASISUITRUSTING AMBIANCE = DOKKER +

- Gesloten handschoenkastje
- In de hoogte regelbare veiligheidsgordels vooraan
- Middenconsole gesatineerd grijs
- Neerklapbare en opklapbare achterbank 1/3 - 2/3
- Radiovooruitrusting vooraan
- Van binnenuit, handmatig regelbare, zwarte buitenspiegels
- Verwijderbaar bagagescherm
- Zwarte zijdelingse beschermingsstrips
- Comfortpack
- Elektrisch-pack
- Kaart van Europa voor het navigatiesysteem Media-Nav
- Manuele airconditioning
- Media-Nav: geïntegreerd navigatiesysteem met touchscreen, radio, Jack-aansluiting, USB, Bluetooth® en bediening aan het stuur
- Metaalkleur
- Pack Airco + Media-Nav
- Pack Airco + Plug & Radio
- Pack Look
- Pack Zijschuifdeur met openklapbare ruit
- Plug & Radio: Radio CD-MP3, Jack-aansluiting, USB, Bluetooth® en bediening aan het stuur
- Reservewiel
- Scheidingsnet interieur / bagagecompartment



Versie Lauréate

BELANGRIJKSTE BASISUITRUSTING LAURÉATE = AMBIANCE +

- 12V-aansluiting
- 15" stalen velgen met "Lyric" sierwieloppoppen
- Binnenste deurgrepen en omranding van de ventilationsmonden in chroom
- Boordcomputer
- Buitenspiegels en bumpers in koetswerkkleur
- Centrale deurvergrendeling met afstandsbediening
- Dakstaven
- Elektrische buitenspiegels
- Elektrische ruiten vooraan
- In de hoogte regelbaar stuurwiel
- In de hoogte regelbare bestuurderszetel
- Kofferverlichting
- Mistkoplampen
- Radiovooruitrusting in dashboard en deuren voor- en achteraan
- Stoffen zetelbekleding Elfa
- Zijschuifdeur links met openklapbare ruit



Opties:

- 15" alu velgen Empreinte
- Kaart van Europa voor het navigatiesysteem Media-Nav
- Manuele airconditioning
- Media-Nav: Geïntegreerd navigatiesysteem met touchscreen, radio, Jack-aansluiting, USB, Bluetooth® en bediening aan het stuur
- Metaalkleur
- Pack Airco + Media-Nav
- Pack Airco + Plug & Radio
- Pack Easy
- Plug & Radio: Radio CD-MP3, Jack-aansluiting, USB, Bluetooth® en bediening aan het stuur
- Reservewiel
- Scheidingsnet interieur / bagagecompartiment



Versie Stepway

BELANGRIJKSTE BASISUITRUSTING STEPWAY = LAURÉATE +

- Manuele airconditioning
- MEDIA NAV (7" aanraakscherm met navigatie, radio, jack- en USB-aansluiting, audiostreaming, Bluetooth®-telefonie met bediening aan het stuur)
- Parkeerhulpsysteem achteraan
- Snelheidsregelaar en begrenzer
- Stuurwiel in leder

Design:

- 16" lichtmetalen velgen in dark metal
- Blauwe rand rond ventilatieroosters, de tellers van het instrumentenbord en op het stuurwiel
- Bodembeschermers voor- en achteraan in gesatineerd chroom



- Dakstangen en buitenspiegels in dark metal
- Interieursfeer in donker carbon
- Stepway-stripping op de deuren vooraan
- Stepway-zetelbekleding met stiksels en borduursels
- Voor- en achterbumpers in koetswerkkleur met beschermplaten voor/achter en sierranden rond de mistlampen
- Wielkastbeschermers

Opties:

- Kaart van Europa voor het navigatiesysteem Media-Nav
- Metaalkleur
- Reservewiel
- Scheidingsnet interieur / bagagecompartiment



Uitrusting en opties

	Dokker	Ambiance	Lauréate	Stepway
Design buitenkant				
Zwarte bumpers voor- en achteraan	●	●	-	●
Bumpers voor- en achteraan in koetswerkkleur	-	Look-Pack ⁽¹⁾	●	●
Zwarte zijdelingse beschermingsstrips	-	●	●	●
Zwarte vaste buitenspiegels	●	-	-	-
Van binnenuit, handmatig regelbare buitenspiegels	-	●	-	-
Elektrische en verwarmde buitenspiegels	-	Elektrisch Pack	●	-
Elektrische en verwarmde buitenspiegels in koetswerkkleur	-	Look-Pack ⁽¹⁾	●	-
Elektrische en verwarmde buitenspiegels in Dark Metal	-	-	-	●
Zwarte dakstaven	-	Look-Pack ⁽¹⁾	●	-
Dark Metal dakstaven	-	-	-	●
15" stalen velgen	●	●	-	-
15" stalen velgen met sierwioldoppen "Lyric"	-	-	●	-
15" alu-velgen "Empreinte"	-	-	○	-
16" alu-velgen "Panache" Dark Metal	-	-	-	●
Metaalkleur	○	○	○	○
Zetels en Interieur				
Middenconsole	Donker carbon	Metaalgrijs	Metaalgrijs	Glazend zwart en blauwe ring
Dashboard met toerenteller	●	●	●	●
Versnellingspookknop in chroom	-	-	-	-
Lederen versnellingspookknop en stuurwiel	-	-	-	●
Binnenste deurgrepen en omranding van de verluchtingsmonden	Zwart	Zwart	Chroom	Zwart en blauw
Neerklapbare en opklapbare achterbank 1/3 - 2/3	-	●	-	●
Stoffen zetelbekleding Rollando	●	●	-	-
Stoffen zetelbekleding Elifa	-	-	●	-
Stepway-zetelbekleding met stiksels en borduursels	-	-	-	●
Koffertapijt	-	●	●	●
Actieve en passieve veiligheid				
ABS met remhulpsysteem	●	●	●	●
Dynamische stabiliteitsregeling ESP met anti-slipstelsysteem ASR	●	●	●	●
Bestuurdersairbag en ontkoppelbare passagiersairbag	●	●	●	●
Zijdelingse airbags vooraan	●	●	●	●
In de hoogte regelbare veiligheidsgordels	-	●	●	●
3 hoofdsteunen achteraan	●	(komma)	(komma)	(komma)
Isifix bevestigingssysteem voor kinderstoel op de plaatsen achteraan	●	●	●	●
Bandenopblaaskit	●	●	●	●
Bandendrukcontrolesysteem	●	●	●	●
Reservevel	○	○	○	○
Deuren en Ruiten				
Zijschuifdeur rechts met openklapbare ruit	●	●	●	●
2 zijschuifdeuren met openklapbare ruiten (Beschikbaar met Comfort Pack en Pack Zijschuifdeur)	-	Packs	●	●
Asymetrische achterdeuren met ruiten	●	●	●	●
Bescherming van de wagen				
Startblokkeersysteem	●	●	●	●
Rijgedrag				
Ecomodus	●	●	●	●
Schakelindicator	●	●	●	●
Stuurbekrachtiging	●	●	●	●
Boordcomputer	-	Elektrisch Pack	●	●
Aanduiding bij niet gesloten deuren	●	●	●	●
Geluidsalarm bij niet vastgemaakte veiligheidsgordels	●	●	●	●
Snelheidsregelaar en -begrenzer	-	-	EasyPack	●
Parkeerhulpsysteem achteraan	-	-	EasyPack	●
Zichtbaarheid				
Mistkoplampen	-	Look-Pack ⁽¹⁾	●	●
Ruitenwisser achteraan	●	●	●	●

	Dokker	Ambiance	Lauréate	Stepway
Comfort				
Centrale deurvergrendeling met afstandsbediening (Beschikbaar met Elektrisch Pack, Comfort Pack en Pack Zijschuifdeur)	-	Packs	●	●
Elektrische ruiten vooraan (Beschikbaar met Elektrisch Pack, Comfort Pack en Pack Zijschuifdeur)	-	Packs	●	●
Plafondlampje vooraan	●	●	-	-
Plafondlampje vooraan met leesspot aan de passagierszijde	-	-	●	●
12V-aansluiting (Beschikbaar met Elektrisch Pack, Comfort Pack en Pack Zijschuifdeur)	-	Packs	●	●
Wegneembare asbak / sigarenaansteker	●	●	●	●
In de hoogte regelbaar stuurwiel	-	Comfort Pack ⁽²⁾	●	●
In de hoogte regelbare bestuurderszetel	-	Comfort Pack ⁽²⁾	●	●
Verwarming met luchtrecyclage en verluchtingmonden aan de plaatsen achteraan	-	●	●	●
Manuele airconditioning (Beschikbaar en optie of met Pack Airco + Radio / Airco + Media-Nav)	-	○ of Packs	○ of Packs	●
Kofferverlichting (Beschikbaar met Elektrisch Pack, Comfort Pack en Pack Zijschuifdeur)	-	Packs	●	●
Opbergvakken				
Opbergvak A4 op het dashboard	Open	Open	Open	Open
Opbergvakken in de deuren vooraan	●	●	●	●
Opbergvakken in de deuren achteraan	-	-	●	●
Open opbergvak boven het handschoenkastje	●	●	●	●
Opbergrek vooraan	-	●	●	●
Bekerhouder op het console voor- en achteraan	Vooraan	●	●	●
Gesloten opbergvak aan de onderkant van het dashboard (bestuurderszijde)	●	●	●	●
Opbergzakjes in de rugleuning van de voorzetels	-	-	●	●
Gesloten handschoenkastje	-	●	●	●
Verwijderbaar bagagescherm	-	●	●	●
Scheidingsnet interieur / bagagecompartiment	-	○	○	○
Multimedia				
Plug & Radio: Radio CD-MP3, Jack-aansluiting, USB, Bluetooth® en bediening aan het stuur	-	○ of Pack Airco + Radio	○ of Pack Airco + Radio	-
Media-Nav: Geïntegreerde navigatiesysteem met touchscreen, radio, Jack-aansluiting, USB, Bluetooth® en bediening aan het stuur	-	○ of Pack Airco + Media-Nav	○ of Pack Airco + Media-Nav	●
Kaart van Europa voor het navigatiesysteem Media-Nav	-	○	○	○
Packs				
EasyPack: snelheidsregelaar en -begrenzer en parkeerhulpsysteem achteraan	-	-	○	●
Elektrisch Pack: Elektrische en verwarmde buitenspiegels, centrale deurvergrendeling met afstandsbediening, elektrische ruiten vooraan, boordcomputer, 12V-aansluiting, kofferverlichting	-	○	●	●
Look-Pack: Buitenspiegels en bumpers in koetswerkkleur, mistkoplampen en dakstaven	-	○ ⁽¹⁾	●	-
Comfort Pack: In de hoogte regelbare bestuurderszetel en stuurwiel, zijschuifdeur links met openklapbare ruit, centrale deurvergrendeling met afstandsbediening, elektrische ruiten vooraan, 12V-aansluiting, kofferverlichting	-	○ ⁽²⁾	●	●
Pack Zijschuifdeur: Zijschuifdeur links met openklapbare ruit, centrale deurvergrendeling met afstandsbediening, elektrische ruiten vooraan, 12V-aansluiting, kofferverlichting	-	○ ⁽²⁾	●	●
Pack Airco + Radio: Airconditioning en Plug & Radio	-	○	○	-
Pack Airco + Media-Nav: Airconditioning en Media-Nav	-	○	○	●

● : standaard. ○ : optie. - : niet beschikbaar

(1) Verplicht met Elektrisch Pack

(2) Niet combineerbaar met Elektrisch Pack en Look-Pack

Accessoires

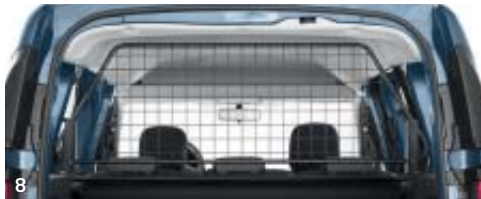

1. DWARSSTAVEN OP LENGTESTAVEN

Deze dwarsstaven op lengtestaven verhogen het laadvermogen van uw Dokker (max. belasting 80 kg, gewicht incl. stangen) voor een veilig transport. Ze kunnen worden uitgerust met verschillende draagaccessoires zoals skidragers, fietsdragers, dakkoffer enz.

2. STANDAARD TREKHAAK

Deze trekhaak werd ontworpen voor intensief gebruik en verhoogt het laadvermogen van het voertuig of maakt het mogelijk om fietsen te vervoeren in combinatie met een fietsdrager op een trekhaak. De weerstand en betrouwbaarheid zijn gegarandeerd door strenge normen.

3. ZWANENHALSTREKHAAK

De weerstand en betrouwbaarheid zijn gegarandeerd door strenge normen, zowel op het vlak van design als van mogelijke demontage van het kogelgewricht en respecteren het esthetische aspect van het voertuig.

4. FIETSENDRAGER OP DE TREKHAAK

Kies voor in uw vrije tijd voor de fietsdrager op de trekhaak voor het veilig transporteren van alle fietstypes, dankzij antidietsstelsysteem.

5. SPATLAPPEN VOORAAN EN ACHTERAAN

Perfect geïntegreerd met respect voor de lijn van de wagen, beschermen het koetswerk tegen modder en steenslag.

6. KLEDINGHANGER OP HOOFDSTUUN

Op deze kledinghanger, die achterop de voorzetel wordt bevestigd, blijft uw kleding kreukvrij.

7. KOELMODULE

Deze thermoelektrische koelbox met een volume van 24 liter heeft een koelvermogen van ongeveer 18 °C tegenover de omgevingstemperatuur. Ideaal voor picknicks, op de zetels te bevestigen met de veiligheidsgordel en uitgerust met een riem voor multifunctioneel gebruik.

8. SCHEIDINGSROOSTER

Het scheidingsrooster in roestvrij staal maakt het mogelijk om de bestuurders- en laadruimte doeltreffend af te schermen, en biedt zo bescherming tijdens het rijden (transport van bagage enz.).

9. NIET-OMKEERBARE KOFFERMAT

Deze koffermet van hoge kwaliteit past perfect in de kofferruimte en garandeert een duurzame bescherming.

10. KOFFERBAK - EENVOUDIG

Deze bak past perfect in de kofferruimte van uw Dacia Dokker. Hij is stevig en sterk en beschermt de laadruimte. Hij is ook waterdicht waardoor het transport van allerlei soorten producten mogelijk is.

11. STOFFEN TAPIJEN MADRIGAL (4 MATTEN)

Deze tapijten werden ontworpen op maat en zijn 100% compatibel met de oorspronkelijke afmetingen om het risico op uitglijden te vermijden voor meer veiligheid tijdens het rijden. Ze passen harmonieus in het interieur van uw Dokker, en beschermen de vloer ook tegen slijtage en vocht. Kleur: donkergrijs.

Motoren

	Benzine 1.6 MPI 85	Benzine TCe 115	Dacia eco ² Diesel 1.5 dCi 75	Dacia eco ² Diesel 1.5 dCi 90
Motor				
Milieuorm	Eu5	Eu5	Eu5	Eu5
Type	K7M 812	H5Ft	K9K 612	K9K 612
Luchttoevoer	Lucht		Turbocompressor	
Cilinderinhoud (cm ³)	1598	1198	1461	1461
Boring & Slag (mm)	79,5 x 80,5	72,2 x 73,2	76 x 80,5	76 x 80,5
Injectie Type	Multipoint	Directe	Direct met Common Rail + multi-injectie	
Aantal cilinders	4	4	4	4
Volumetrische verhouding	9,5	10	15,5	15,5
Aantal kleppen	8	16	8	8
Roetfilter (FAP)	-	-	Serie	Serie
Vermogen KW	61 kW	84	55 kW	66 kW
bij Tr/min	5000 tr/min	4500	4000 tr/min	3750 tr/min
Max. koppel Nm	134 Nm	190	180 Nm	200 Nm
bij Tr/min	2800 tr/min	2000	1750 tr/min	1750 tr/min
Versnellingsbak				
Type versnellingsbak	Manuele			
Aantal versnellingen	5			
Stuurinrichting				
Stuurinrichting	Hydraulische			
Draaicirkel tussen voetpaden (m)	11,1			
Aantal stuuromwentelingen	3,3			
Banden				
Voortrein	Pseudo Mc-Pherson met driehoekige draagarm			
Achterein	Achteras in H-vorm met vervormbaar profiel en met geprogrammeerde zuivering / Schroefveren			
Standaardbanden	185/70 R14 of 185/65 R15 en 195/55 R16 op Stepway			
Remmen				
ABS	Serie			
AFU	Serie			
ESP	Optie			
Geventileerde schijven (GS) diameter (mm) x dikte (mm)	GS 258 x 22 GS 280 x 24 met ESP			
Prestaties				
Topsnelheid (km/u)	159	175	150	162
0 tot 100 km/u (s)	13,7	10,7	15,9	13,63
Snelheden bij 1000 tr/min (km/u)				
1*	6,19	7,5	8,17	8,17
2*	11,26	14,28	15,56	15,56
3*	17,45	22,66	24,68	24,68
4*	23,74	30,94	33,7	33,7
5*	31,24	42,37	46,15	46,15
Vebruik (l/100 km)				
CO ₂ -uitstoot (g/km)	168	135	118	118
Stadscyclus (l/100 km)	9,9	7,1	5,2	5,2
Wegcyclus (l/100 km)	6,2	5,1	4,1	4,1
Volledige cyclus (l/100 km)	7,5	5,8	4,5	4,5
Inhoud				
Brandstoftank (l)	50 l			
Gewichten Dokker (kg)				
Rijklaar rijgewicht (zonder optie)	1090	1205	1205	1205
Hoogst toegelaten gewicht	1768	1825	1818	1854
Hoogst toegelaten gewicht met de sleep	2968	3025	3018	3054
Aanhanger met remmen	1200	1200	1200	1200
Aanhanger zonder remmen	580	635	640	640



Dacia Dokker beantwoordt aan de volgende 3 criteria :

- CO₂-uitstoot lager dan 120 g/km of motoren die op biobrandstof en werken;
- wagen geproduceerd in een fabriek met het ISO 14001 label* die de impact op het milieu beperkt;
- bevat meer dan 7 % plastic dat gerecycleerd is.

Met Dacia , engageert het merk zich voor de hele levenscyclus van de wagen.

*Certificering in aanvraag.

Afmetingen

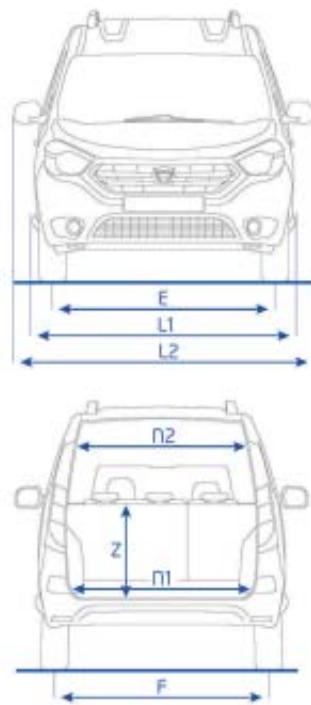
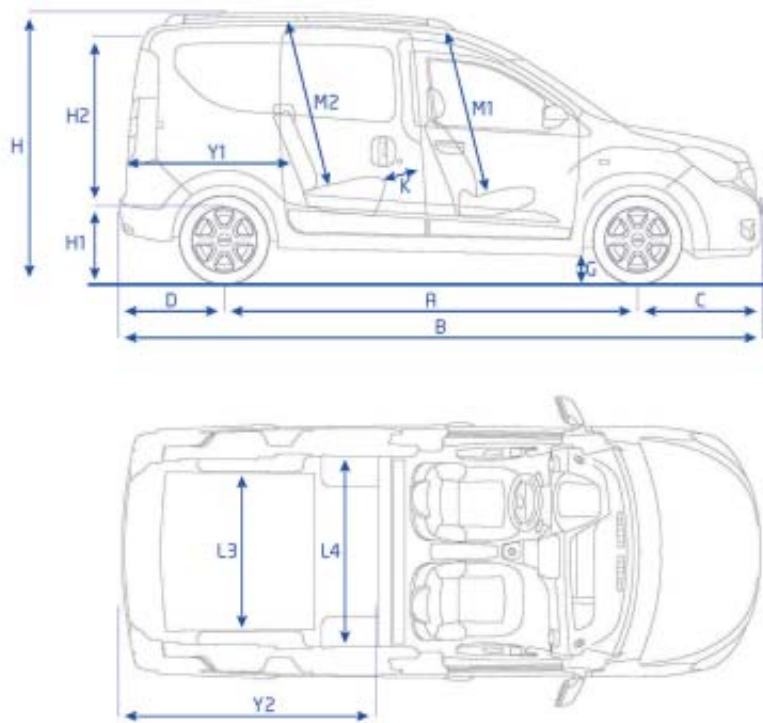

VERSIES	DOKKER	DOKKER STEPWAY
KOFFERINHOUD (dm³)		
5 Plaatsen (onder het bagagescherm)	800	800
2 plaatsen (met 2 ^{de} zetelrij neergeklapt in portefeuillestand)	3000	3000
AFMETINGEN (mm)		
A Wielbasis	2810	2810
B Totale lengte	4363	4388
C Overbouw vooraan	822	834
D Overbouw achteraan	731	744
E Spoorbreedte vooraan	1490	1490
F Spoorbreedte achteraan	1478	1478
G Vrije hoogte leeg / geladen	190 / 153	190 / 153
H Totale hoogte leeg/met dakstaven	1814 / 1852	1852
H1 Hoogte laaddrempel leeg	570	570
H2 Hoogte van de achterdeuren	1094	1094
L1/ L2 Totale breedte zonder/met buitenspiegels	1751 / 2004	1767 / 2004
L3 Binnenbreedte tussen wielkasten	1130	1130
L4 Maximum laadbreedte	1372	1372
J1 Breedte op schouderhoogte vooraan	1401	1401
J2 Breedte op schouderhoogte achteraan	1458	1458
K Vrije knieruimte achteraan	177	177
M1 Hoogte zitting vooraan onder het dak bij helling 14°	1037	1037
M2 Hoogte zitting achter onder het dak bij helling 14°	1065	1065
N1 Breedte laadopening achteraan (op de laaddrempel)	1189	1189
N2 Laadbreedte achteraan (op 1 m van de laaddrempel)	1082	1082
P Laadbreedte achteraan (ter hoogte van de zijschuifdeur)	703	703
R Laadopening (ter hoogte van de zijschuifdeur)	1046	1046
Y1 Laadlengte achter de 2 ^{de} zetelrij	1164	1164
Y2 Maximum laadlengte achter 2 ^{de} zetelrij in portefeuillestand	1570	1570
Z Hoogte onder het bagagescherm	588	588

Kleuren

Niet - metaalkleuren

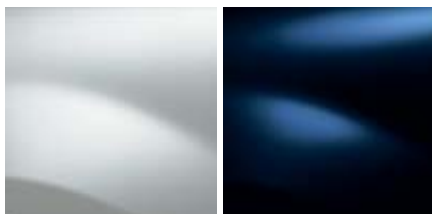

IJSWIT

NAVYBLAUW*

Metaalkleuren

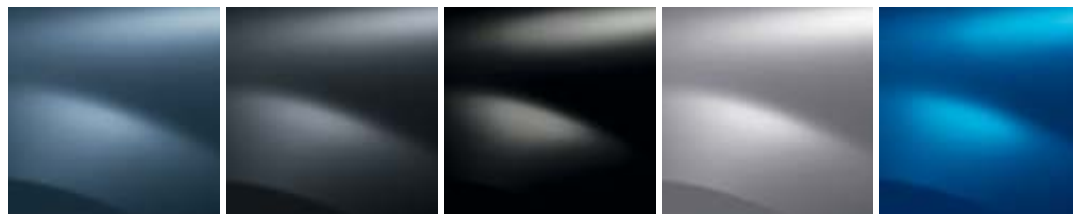

MINERAALBLAUW*

KOMEETGRIJS

ZWART NACRE

PLATINIUM GRIJS

AZUURBLAUW**

* Niet Beschikbaar op Stepway

** Alleen beschikbaar op Stepway

Dacia

Een wagen voor die prijs ? Dat meent u niet !

JA, TOCH WEL. Dacia was er als eerste merk van overtuigd dat ook goedkopere wagens aantrekkelijk, veilig en kwalitatief konden zijn. En iets zegt ons dat we gelijk hadden... De betrouwbaarheid en robuustheid van onze wagens worden alom erkend. De laatst uitgekomen modellen van het Dacia-gamma creëerden een verrassingseffect

door hun uniek en hoogstaand design. Bovendien ontbreekt het onze modellen nooit aan ruimte en bieden ze comfortabel plaats aan de inzittenden en hun bagage. Dat succes steunt op een eenvoudige vaststelling: het is niet omdat je van je auto houdt en hem ook nodig hebt, dat je er heel je budget aan wil besteden.

ALS MERK VAN DE RENAULT GROEP steunt Dacia op technische oplossingen die hun efficiëntie en betrouwbaarheid al ruimschoots hebben bewezen. Zo kan het merk 3 jaar of 100.000 km garantie en erg lage gebruikskosten aanbieden. Om ons engagement voor het milieu in de verf te zetten, hebben we bovendien het

Dacia eco²-label ontwikkeld. De wagens van het Daciagamma worden gebouwd in fabrieken met ISO 14001-certificaat en worden aangedreven door dieselmotoren (dCi 75 en dCi 90) met een CO₂-uitstoot van minder dan 120 g/km**. Ook daarvan zijn we namelijk overtuigd: respectvoller zijn voor het milieu mag geen kwestie van prijs zijn!



☎ +32 (0) 78/05 11 15

(www.dacia.be)

Milieuinformatie [KB: 19.03.2004]
www.renault.be/ecologie

Geef voorrang aan veiligheid



Alles werd in het werk gesteld opdat deze publicatie exact en up-to-date zou zijn op de dag van het drukken (Januari 2015). Dit document werd opgesteld aan de hand van voorreksen of prototypes. De foto's en teksten gelden voor het hele gamma. Raadpleeg de tabellen achteraan deze brochure om een gedetailleerd overzicht van de uitrustingen en de opties te verkrijgen. In het kader van zijn beleid van voortdurende verbetering van de producten, behoudt DACIA zich het recht voor op elk moment wijzigingen aan te brengen aan de kenmerken en aan de beschreven en afgebeelde voertuigen. Deze wijzigingen worden zo snel mogelijk gemeld aan de officiële DACIA-verdelers. Afhankelijk van het land waar zij verhandeld worden, kunnen de versies verschillen en kunnen bepaalde uitrustingen niet beschikbaar zijn (standaard, als optie of als accessoire). Raadpleeg uw plaatselijke DACIA-verdeler om de meest recente informatie te krijgen. Vanwege de technische beperkingen bij het drukken, kunnen de in dit document afgebeelde kleuren lichtjes verschillen van de werkelijke kleur van de lak of de binnenbekleding. Alle rechten voorbehouden. De reproductie, in welke vorm of met welk middel ook, van het geheel of een gedeelte van deze publicatie is verboden zonder voorafgaande schriftelijke toestemming van DACIA.

* Bij de eerst behaalde termijn. ** Alle verbruiksgegevens en CO₂-waarden die in dit brochure staan, werden gehomologeerd volgens de huidige wetgeving.

3 JAAR
WAARBORG*
of 100 000 km