



**DAIHATSU**

—  
**CHARADE**  
—







U doorbreekt de grenzen van de moderne autotechniek met de nieuwe Daihatsu Charade. Nog nooit was een compacte auto zo volmaakt. De Charade biedt u dan ook méér comfort, méér veiligheid, méér ruimte, méér motorkracht, méér betrouwbaarheid, méér rijplezier en méér aandacht voor het milieu. De Charade combineert het beste wat Japan op autogebied te bieden heeft! Met z'n strakke, typerende vormgeving is de Charade een opvallende verschijning waar u vele jaren plezier aan zult beleven. Of u nu kiest voor de milieubewuste 1.3 E, de betrouwbare 1.3 of de blitse 1.6 GTI. Bovendien zijn alle types uitgevoerd met een 16-kleppen motor.





De Charade is superzuinig in gebruik. Zo neemt de Charade 1.3 E genoeg met maar 1 liter loodvrije benzine per 21,3 km (90 km/h ECE-norm). Maar zuinigheid houdt bij de Charade niet op bij brandstofverbruik. Ook in duurzaamheid, betrouwbaarheid, afschrijving en onderhoud is de Charade super-spaarzaam.



Hoe compact de Charade ook is, de Daihatsu-ontwerpers hebben er qua binnenruimte werkelijk alles uitgehaald. Er is dan ook altijd een Charade die past bij uw leef- en rijstijl. Neem de 1.3 E bijvoorbeeld. Met een schone en zuinige multipoint injectiemotor. Wilt u pittiger? Dan is er de betrouwbare 1.3 die ook boven de 120 km/h nog moeiteloos accelereert. Nog niet pittig genoeg? Dan is de GTI met de lichtmetalen 1.6 16-kleppen motor beslist de auto van uw dromen.



Elke Charade is super-handelbaar. Met z'n korte draaicirkel (9,2 m) en handige buitenmaten vindt de Charade altijd z'n weg door het drukke verkeer (en een parkeerplaatsje!). Bovendien is stuurbe-krachtiging als extra leverbaar.





---

Voor welke Charade u ook kiest: zonder uitzondering biedt hij u standaard heel wat slimme 'extra's' waarvoor u bij andere auto's flink in de buidel moet tasten. Zo heeft de Charade standaard halogeen koplampen. En natuurlijk is de Charade goed voor drie jaar fabrieksgarantie, drie jaar lakgarantie en zes jaar carrosseriegarantie. Dat zegt genoeg over de betrouwbaarheid.

---



Hoe lekker u rijdt, wordt voor een groot deel bepaald door het comfort en het bedieningsgemak. De Charade heeft een prettig in de hand liggend stuur en een overzichtelijk dashboard, met in de meeste uitvoeringen standaard een toerenteller. De licht naar de bestuurder gedraaide middenconsole brengt alle functies binnen handbereik.

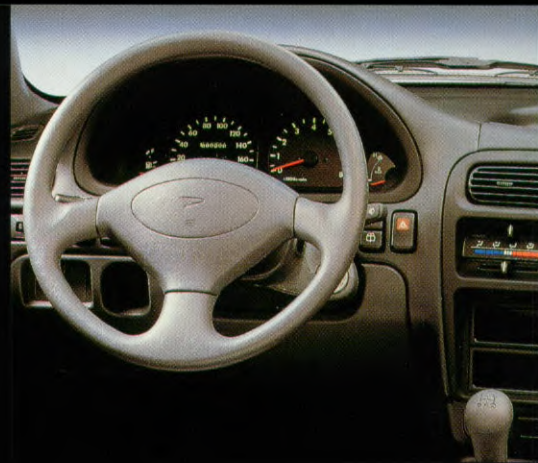



Vooral op langere afstanden is het zeer belangrijk dat de stoelen lekker zitten. De ontwerpers hebben dan ook zeer veel aandacht besteed aan de ergonomische vormgeving.



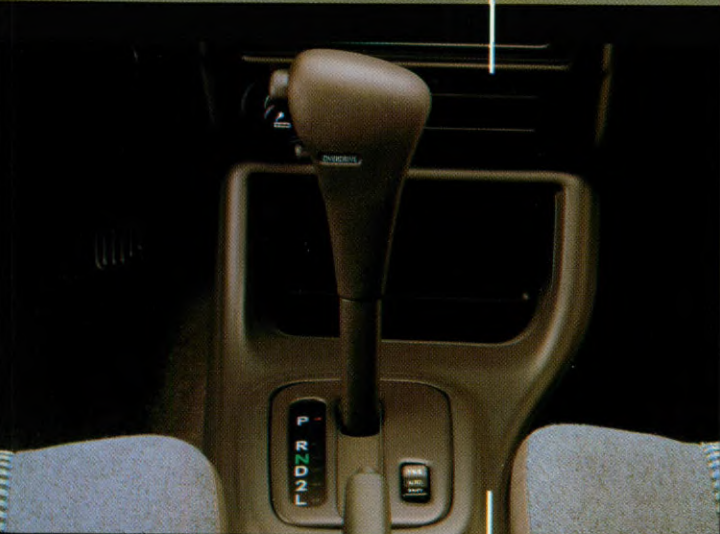

Voor optimaal rijgemak is de Charade, naast een vijfversnellingsbak, ook leverbaar met een handige, volledig elektronisch gestuurde viertraps automaat met 3 schakelprogramma's, waarmee u sportief, neutraal of juist zuinig kunt rijden.



Een zeer belangrijk punt is de stijfheid van de carrosserie van een auto. Die is bij de Charade tot drieëndertig procent stijver dan die van vergelijkbare auto's! Deze stijfheid zorgt voor een betere wegligging, een langere levensduur en biedt samen met de kreukelzone een maximale bescherming van de inzittenden.



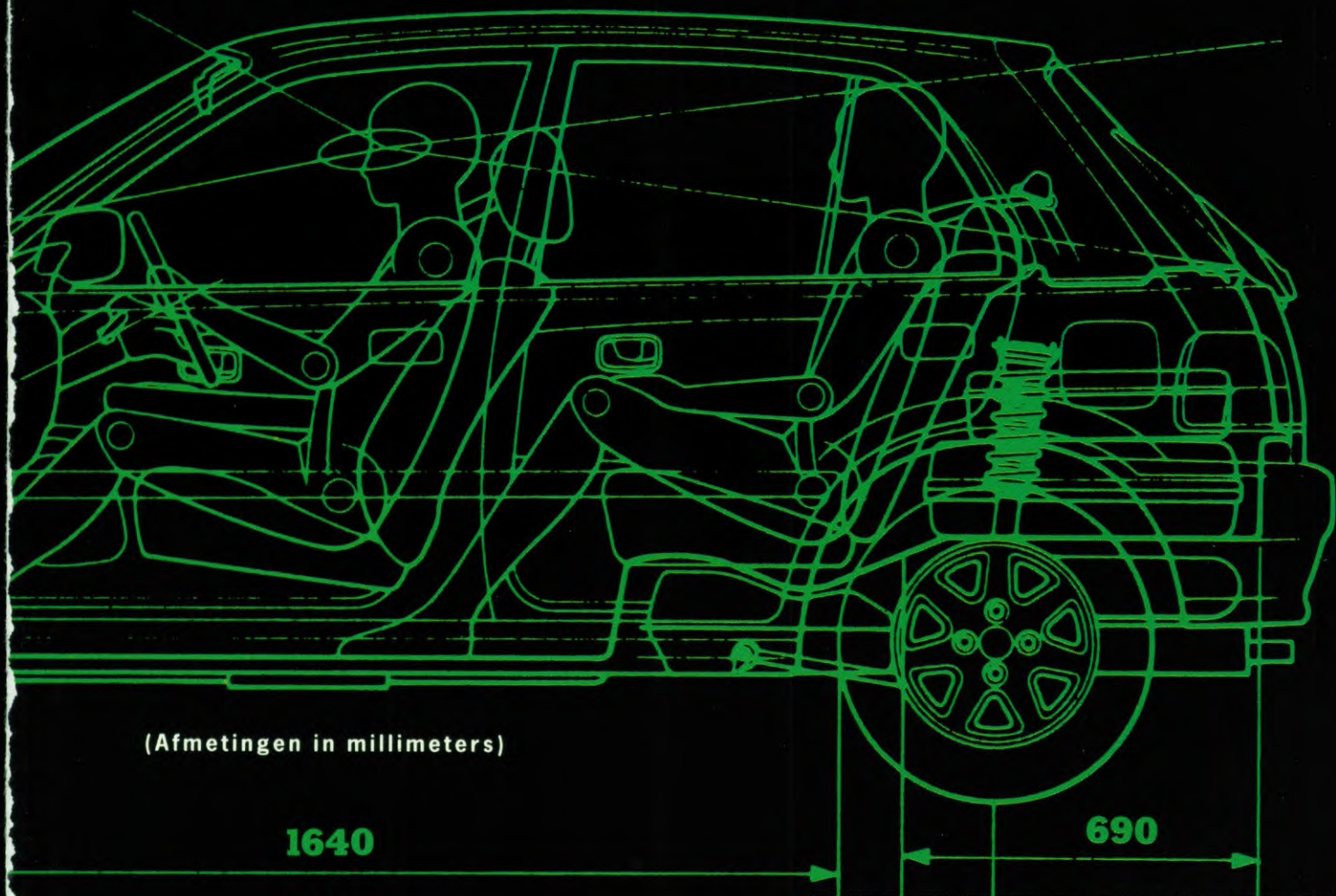

(Afmetingen in millimeters)

1640

2395

690

Tijdens de ontwikkeling van de Charade werd dit model keer op keer aan extreem zware crash-tests onderworpen. Het resultaat van het uitvoerig testen was dat het uiteindelijke ontwerp zelfs nóg een stuk veiliger werd. Zelfs zó veilig dat de Charade voldoet aan de toekomstige Amerikaanse veiligheidsnormen, de strengste die er bestaan!

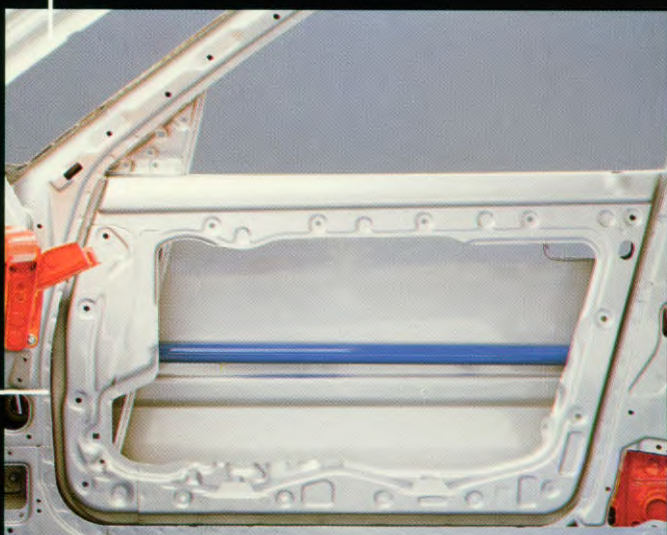
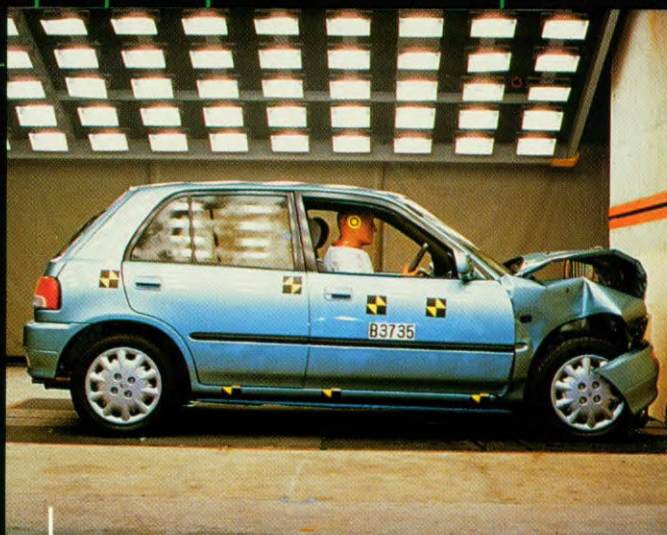

De Charade is super-veilig, en zelfs veiliger dan veel grotere auto's. Om die hoge veiligheid te bereiken, is de Charade voorzien van veel vlamvertragende materialen en verstevigingsprofielen in de zijportieren. In de voorkant van de auto bevindt zich een vernuftig ontworpen frame, dat de energie van frontale botsingen absorbeert. Door al deze voorzieningen biedt de Charade een optimale veiligheid aan de bestuurder en mede-inzittenden.

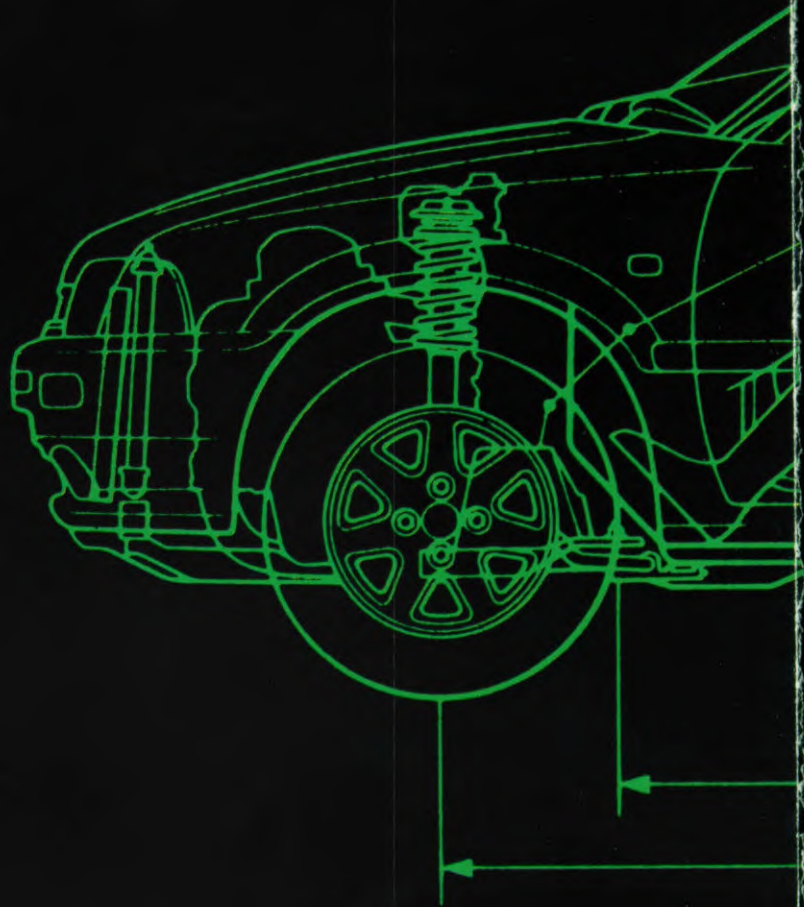

Ook onder de meest extreme weersom-  
standigheden zorgt de grote voorruit  
voor een goed zicht op de weg. Bij de  
Charade TR en GTI zijn de ruiten getint.



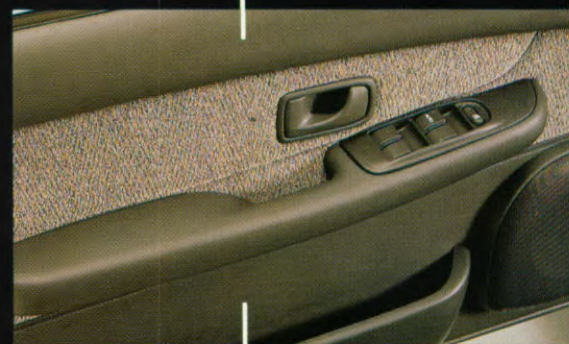

Voor iedereen is er een Charade-op-maat. Zo zijn elektrisch bedienbare zijruiten en zijspiegels en centrale portiervergrendeling bij een aantal modellen standaard. Onder andere ABS en stuurbekrachtiging zijn als extra's leverbaar.

Absoluut topmodel is de super-sportieve Charade GTI. Een opvallende verschijning met een lichtmetalen 1.6 multi-point injectiemotor. Zijn uiterlijk is net zo opvallend als zijn prestaties. De 77kW/105 pk krachtbron brengt u in 9,6 seconden van 0 op 100 km/h. Uiteraard wordt zowel in het interieur als het exterieur de sportiviteit onderstreept met o.a. sportieve kuipstoelen, een speciale achterspoiler, brede 175/60 R14 banden en een sportstuur.



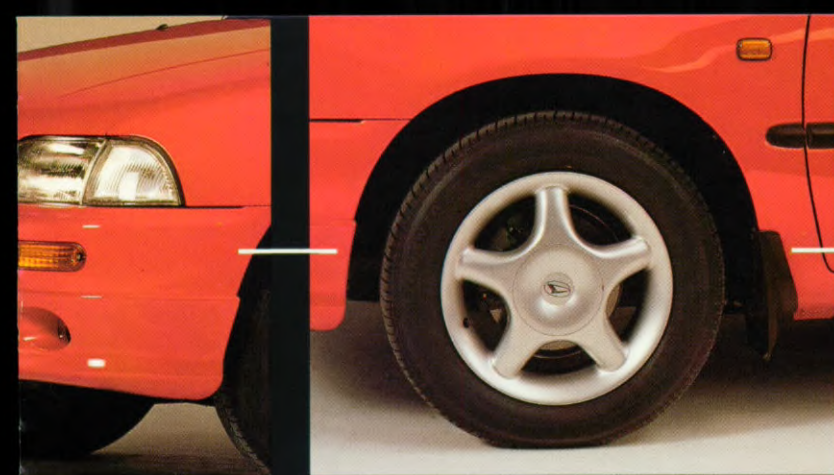

Met lichtmetalen velgen, in kleur gespoten bumpers en in kleur gespoten achterspoiler krijgt de toch al aantrekkelijke Charade GTI een nóg attractiever uiterlijk.





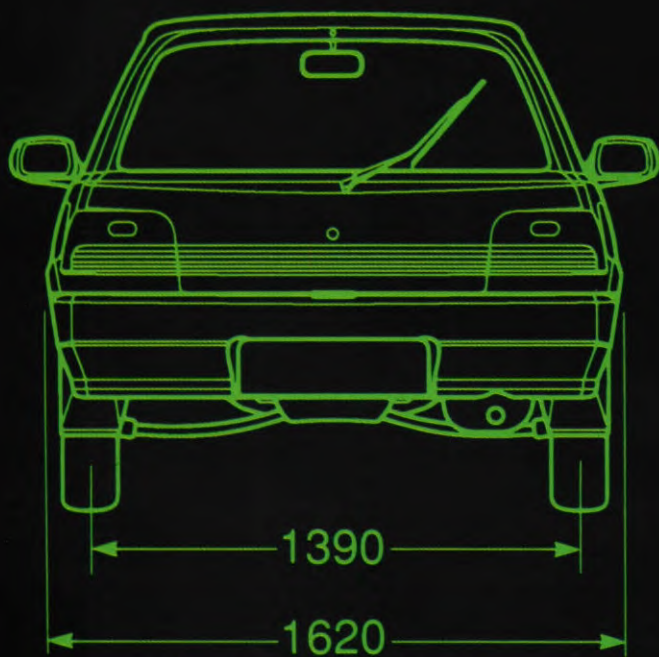
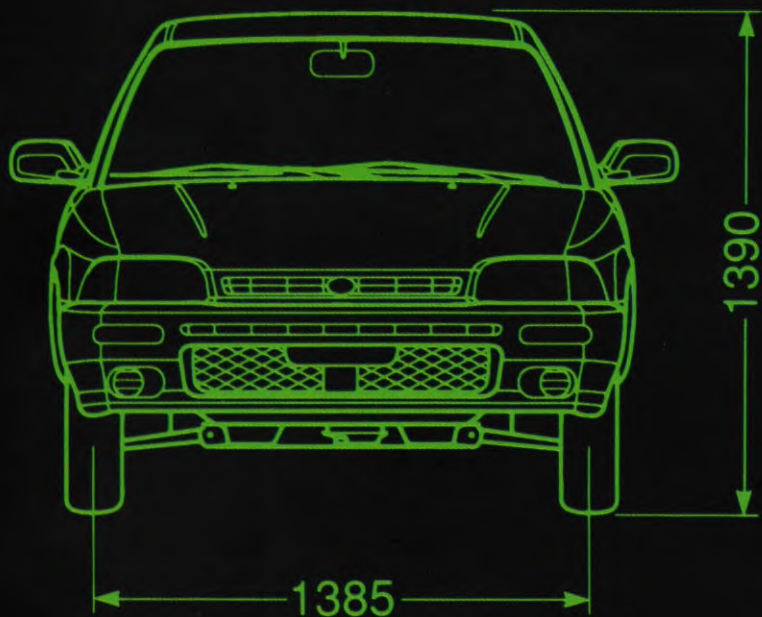

(Afmetingen in millimeters)

De Charade is lekker compact van buiten, maar ongelooflijk ruim van binnen. Dat merkt u aan het ruime zitcomfort achterin. En met een inhoud van 290 liter biedt de bagageruimte makkelijk plaats aan al uw koffers of boodschappen.



De achterbank kan, om de bagageruimte nog groter te maken, in twee delen snel en gemakkelijk worden neergeklapt.

## Technische gegevens

### Type

Motor	1.3 EFI HC-E, 4 cil. SOHC	GTI HD-E, 4 cil. SOHC	1.3 E HC-E, 4 cil. SOHC
Cilinderinhoud	1296 cm <sup>3</sup>	1590 cm <sup>3</sup>	1296 cm <sup>3</sup>
Boring x slag	76,0 x 71,4	76,0 x 87,6	76,0 x 71,4
Aant. kleppen	16	16	16
Max. vermogen omw./min.	62 kW (84 pk)/6500	77 kW (105 pk)/6000	62 kW (84 pk)/6500
Max. koppel/omw. min.	105 Nm/5000	134 Nm/4000	105 Nm/5000

### Maten en gewichten

Lengte (cm)	375	375	375
Breedte (cm)	162	162	162
Hoogte (cm)	139	139	139
Wielbasis (cm)	240	240	240
Spoorbreedte voor (cm)	139	139	139
Spoorbreedte achter (cm)	139	139	139
Kentekengewicht in kg			
3-deurs	818	878	818
5-deurs	838	-	838
Automaat	838 (3-deurs)	-	-
Max. toelaatbaar gewicht in kg	1350	1350	1350
Max. aanhangwagengewicht (geremd)	700	700	700
Draaicirkel in m (banden)	9,2	9,2	9,2
Bandenmaat	155SR13 / 165/70R13	175/60R14	155SR13

### Prestaties

Topsnelheid 5-versn.	170 km	185 km	165 km
Topsnelheid Automaat	170 km	-	165 km
Acceleratie 0-100 km/h 5-versn.	11,0 sec.	9,6 sec.	11,0 sec.

### Benzineverbruik ECE- norm

90 km/h 5-versn.	5,4 l/100 km	5,3 l/100 km	4,7 l/100 km
90 km/h Aut.	5,3 l/100 km	-	-
120 km/h 5-versn.	7,0 l/100 km	7,1 l/100 km	6,7 l/100 km
120 km/h Aut.	7,4 l/100 km	-	-
Bij stadscyclus 5-versn.	7,6 l/100 km	7,5 l/100 km	6,6 l/100 km
Bij stadscyclus Aut.	7,3 l/100 km	-	-

De in Nederland verkrijgbare modellen kunnen afwijken van de afbeeldingen in deze brochure. De fabrikant en de importeur behouden zich het recht voor, zonder kennisgeving vooraf, wijzigingen aan te brengen in kleuren, materialen, uitrusting, specificaties en modellen.

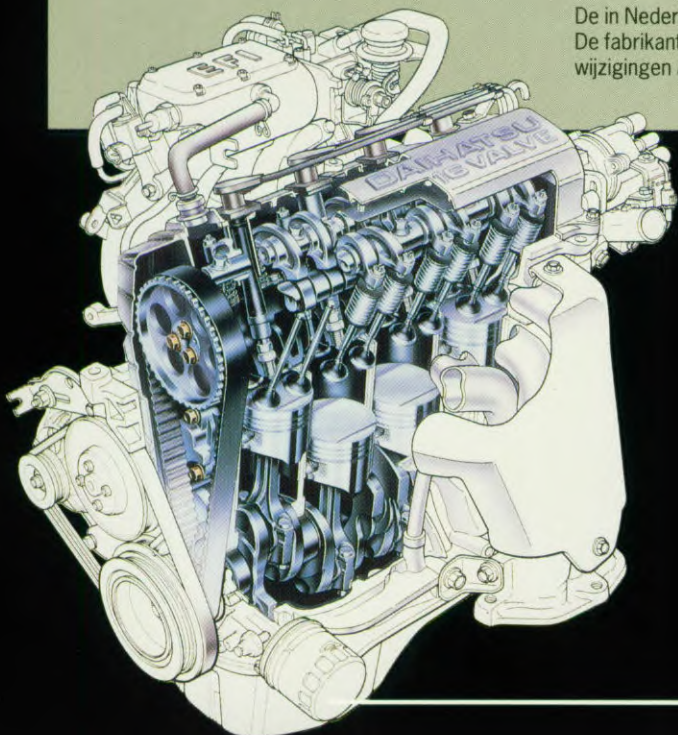

De Charade 1.3 is uitgerust met een soepele en krachtige 1300 cm<sup>3</sup> elektronische multipoint injectiemotor (met 16 kleppen), die goed is voor 62 kW (84 pk) bij 6500 omwentelingen per minuut. De 16-klepper GTI versie van maar liefst 1600 cm<sup>3</sup> levert zelfs 77 kW (105 pk).

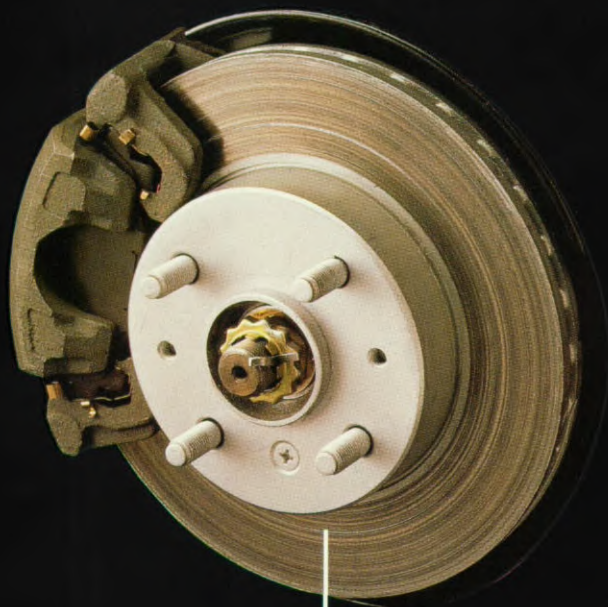

Bij de grote veiligheid van de Charade 1.6 GTI hoort natuurlijk een korte remweg. De geventileerde schijfremmen vóór en de solide schijven achter zorgen hier probleemloos voor. De Charade is ook leverbaar met ABS, het vernuftige, elektronische vierkanaals anti-blokkeer remsysteem.

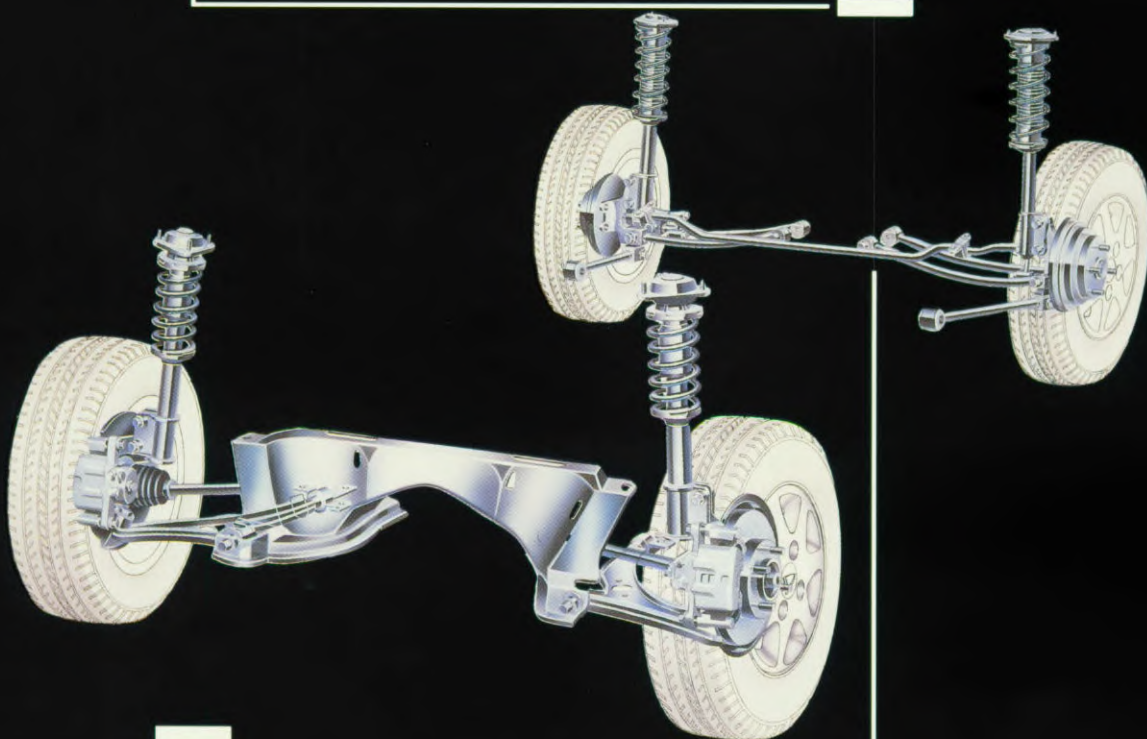

Net als de overige Charades is de 1.3 E voorzien van een 3-weg katalysator met lambda-sonde. Daarnaast zorgen aangepaste overbrengverhoudingen in de versnellingsbak voor lagere motortoerentallen. Hierdoor wordt, bij gelijkblijvende snelheden, zelfs nóg meer brandstof bespaard.

Ook de wegligging van de Charade is ronduit super. Dat komt mede dankzij de ingenieuze, onafhankelijke wielophanging. Het 'duiken' als gevolg van het sterk afremmen wordt daarmee geminimaliseerd. Kortom: een wielophanging die zorgt voor stabiliteit en voor uw veiligheid.



**DAIHATSU**

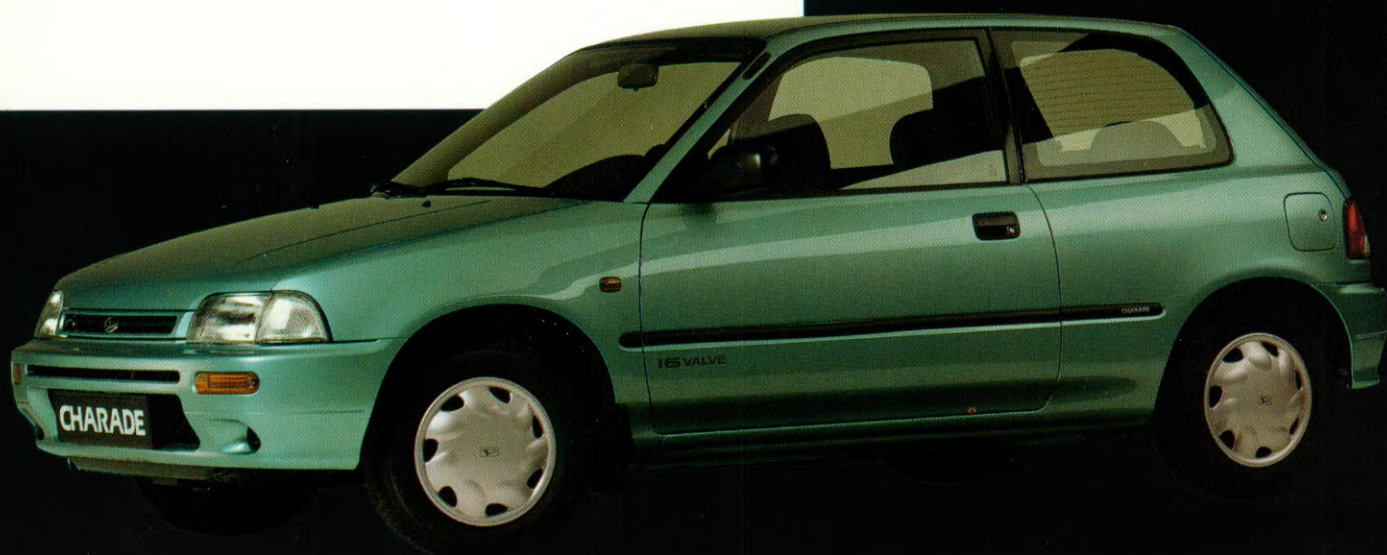

Vraag uw dealer naar de exacte uitvoeringsspecificaties. Tussentijdse wijzigingen voorbehouden. SE&O.

Daihatsu Holland B.V., Witboom 2, 4131 PL Vianen. Postbus 149, 4130 EC Vianen. Telefoon: 03473-70505.