

# CUORE



**DAIHATSU**

# DE CUORE MAAKT FURORE

- Eigenzinnigheid is het opvallendste ken-
- merk van de Daihatsu Cuore. En dat maakt
- dit uitgekende concept dan ook een schot



- in de roos. Want, waar gaat het u om: een
- handzame auto, met veel comfort en
- extra's, waardoor autorijden een genoegen
- is. Door z'n weggedrag bijvoorbeeld. Want
- de Cuore is natuurlijk lekker pittig en spor-
- tief, maar ook veilig. Of door z'n wendbaar-
- heid (een draaicirkel van slechts 9 meter!).
- Maar dan: de binnenruimte! Op onnavolg-
- bare wijze is Daihatsu erin geslaagd zowel
- voor- als achterin royaal ruimte te creëren.
- Ruimte die vertaald is in meer comfort
- en een groot glasoppervlak rondom. Die
- combinatie van compact uiterlijk, royale
- binnenruimte en voortreffelijk rijgedrag
- maakt de Cuore een onweerstaanbaar aan-
- trekkelijke auto. Vandaar: De Cuore maakt
- furore.





# DE CUORE DE STIJL DIE BLIJFT BEKOREN

- Oog in oog met de Cuore valt u meteen de
- fraaie lijn op. Strak met elegante rondingen.
- Gedistingeerd, maar beslist vriendelijk. De
- Cuore is dan ook typisch ontworpen met
- het oog op de jaren negentig. De subtiel in
- de voorzijde geïntegreerde koplampen zijn
- daar een voorbeeld van. Om u 's nachts
- een optimaal zicht te bieden is de Cuore
- standaard voorzien van halogeenlampen.
- Door de compacte afmetingen kunt u zelfs
- in de drukste steden meestal moeiteloos
- een parkeerplaatsje vinden. En als u dan
- - na het werk, het winkelen of een gezellige afspraak - terugwandelt, valt het op:
- De Cuore heeft een stijl die blijft bekoren.

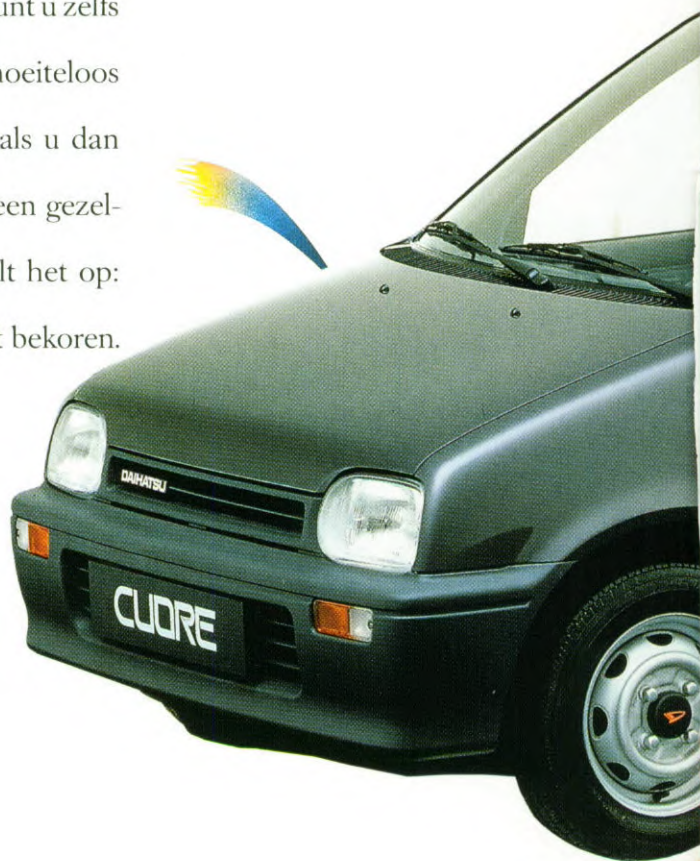

DE DRIE DEURS UITVOERING IS VOORZIEN VAN UITSTELBARE ZIJRUITEN ACHTER. ALLE UITVOERINGEN HEBBEN HALOGEEN KOPLAMPEN. DE EXTRA FORSE BUMPER IS BIJ DE TX/CX IN DE KLEUR VAN DE CARROSSERIE UITGEVOERD.



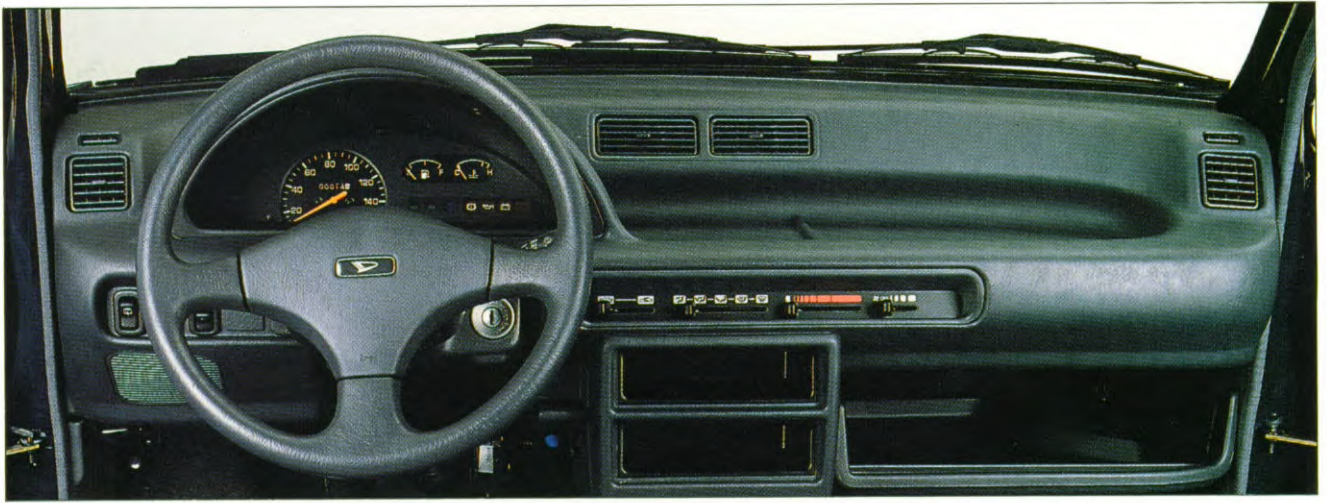

DE CUORE HEEFT EEN  
MODERN DASHBOARD.  
ALLE METERS EN HENDELS  
ZIJN GOED OVERZICHTELIJK  
GEGROEPEERD. HET LUXE  
3-SPAAKS STUURWIEL IS  
STANDAARD IN DE TS/CS EN  
DE TX/CX.



DE BAGGERUIMTE WORDT  
AFGEDEKT DOOR EEN UIT-  
NEEMBARE HOEDENPLANK  
(BEHALVE BIJ DE TG).  
ALLE UITVOERINGEN ZIJN  
VOORZIEN VAN ACHTERRUIT-  
VERWARMING. DE WISSER  
MET SPROEIER IS ALLEEN OP  
DE TX EN CX GEMONTEERD.



# MET DE CUORE KUNT U NAAR HARTELUST SCOREN.

- Stap in en beleef de verrassende ruimte van
- de compacte Cuore. De royale beenruimte
- bijvoorbeeld zowel voor als achter. Hier-
- door is er zelfs volop plaats voor vier vol-
- wassenen. En de kofferbak biedt u dan
- bovendien nog ruimte voor boodschap-
- pen, sporttassen of andere bagage.
- Binnen zult u ook
- gechar-



- meer raken van de mooie, praktische
- indeling van het dashboard en de functio-
- nele extra's. Dagteller, benzine- en tempe-
- ratuurmeter, zijruitontwaseming, kachel,
- ventilatie en de essentiële bestuursfuncties
- bevinden zich logisch en overzichtelijk
- binnen handbereik. Licht, ruitewissers
- (met interval) en richtingaanwijzers zijn
- daarbij geïntegreerd in een multifunctio-
- nele hendel aan de stuurkolom. Standaard
- is elke Cuore bovendien voorzien van een
- rechter buitenspiegel en een gelaagde voor-
- ruit; een stukje extra veiligheid! Al deze
- punten te zamen maken één ding duidelijk:
- Met de Cuore kunt u naar hartelust scoren.





# DE CUORE LAAT VAN ZICH HOREN

- De Cuore is een uniek autoconcept: een
- "Compact-Space" auto met ongelooflijk
- veel comfort en extra's. Maar ook tech-
- nisch zal de Cuore u aangenaam verrassen.
- Om te beginnen de pittige motor (30 kW/
- 41 pk) met 3-weg katalysator en standaard
- voorzien van een soepele 5-versnellings-
- bak. Goed voor pittig optrekken in de stad
- en lekker zuinig op de buitenweg.
- Ondanks z'n pittige rij-eigenschappen is de



DE ACHTERBANKLEUNING  
KAN BIJ DE 5-DEURS MODEL-  
LEN IN TWEE GESCHEIDEN  
DELEN NEERGEKLAPT  
WORDEN.

- Cuore zuinig met loodvrije benzine. Om
- u een idee te geven: met z'n 32-liter tank
- rijdt u al gauw 750 kilometer! Wat weglig-
- ging en veiligheid betreft is de Cuore voor-
- zien van onafhankelijke wielophanging
- rondom, met een McPherson-vering voor
- en schroefveren achter. Het bekrachtigd
- remsysteem is diagonaal gescheiden en
- heeft geventileerde remschijven voor. Met
- al deze karakteristieken is het meer dan
- duidelijk: De Cuore laat van zich horen.





DE BINNENRUIMTE IS VER-  
RASSEND GROOT. ER IS VEEL  
AANDACHT BESTEED AAN  
COMFORT EN AFWERKING.  
DE ROYALE STOELN, MET  
STOFFEN BEKLEDING,  
(TX/CX) ZIJN OVER EEN  
GROTE AFSTAND TE VER-  
STELLEN.

DE BAGAGERUIMTE IS  
GEMAKKELIJK TOEGANKELIJK  
EN HEEFT EEN LAGE TIL-  
DREMPEL. BIJ DE TX/CX IS  
DE ACHTERKLEP VAN BINNEN-  
UIT TE ONTGRENDELEN.

# DE CUORE EN Z'N TECHNISCHE TOEBEHOREN

- Naast al het fraais dat over de Cuore verteld
- kan worden, zijn er natuurlijk ook nog
- allerlei interessante feiten en cijfers te mel-
- den. Die hebben we voor u even op een
- rijtje gezet:

TECHNISCHE GEGEVENS	
<b>MOTERGEGEVENS</b>	
Motor	Dwars geplaatste, watergekoelde 3-cilinder lijn motor met bovenliggende nokkenas en 3-weg katalysator.
Cilinderinhoud	847 cm <sup>3</sup>
Boring x slag	66,6 x 81,0 mm
Max. vermogen bij min. <sup>-1</sup>	30 kW (41 pk)
Max. koppel bij min. <sup>-1</sup>	5500 DIN
Compressieverhouding	65 Nm
	3200
	9,5:1
<b>AFMETINGEN</b>	
Totale lengte	3295 mm
Breedte	1395 mm
Hoogte	1415 mm
Wielbasis	2280 mm
Spoorbreedte voor	1215 mm
Spoorbreedte achter	1205 mm
Draaicirkel	9 m
<b>INHOUDEN EN GEWICHTEN</b>	
Kentekengewicht	640 kg (CS/CX:660 kg)
Max. laadvermogen	400 kg (CS/CX:380 kg)
Max. aanhanger gewicht geremd	400 kg
Brandstoftank	32 ltr
<b>PRESTATIES</b>	
Topsnelheid	135 km/u
Acceleratie 0-100 km/u	17,6 sec.
<b>BRANDSTOFVERBRUIK</b>	
(ECE-norm) bij 90 km/u	1:23,5
bij 120 km/u	1:15,9
stadscyclus	1:16,1

- De fabrikant, resp. de importeur behouden zich het recht voor, zonder kennisgeving vooraf, wijzigingen aan te brengen in kleuren, materialen, uitrusting, specificaties en modellen.

DE CUORE HEEFT EEN UITERST KORTE DRAAICIRKEL (9 METER), WAARDOOR HIJ UITERST WENDBAAR IS: IDEEAAL VOOR STADSVERKEER.

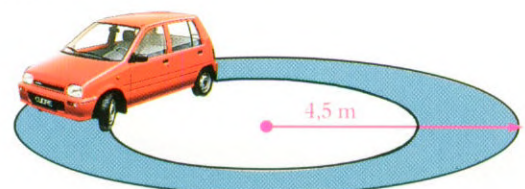

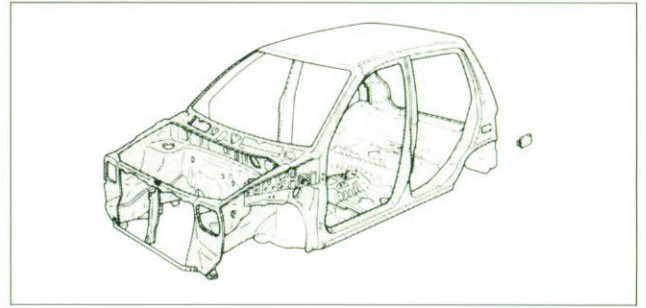
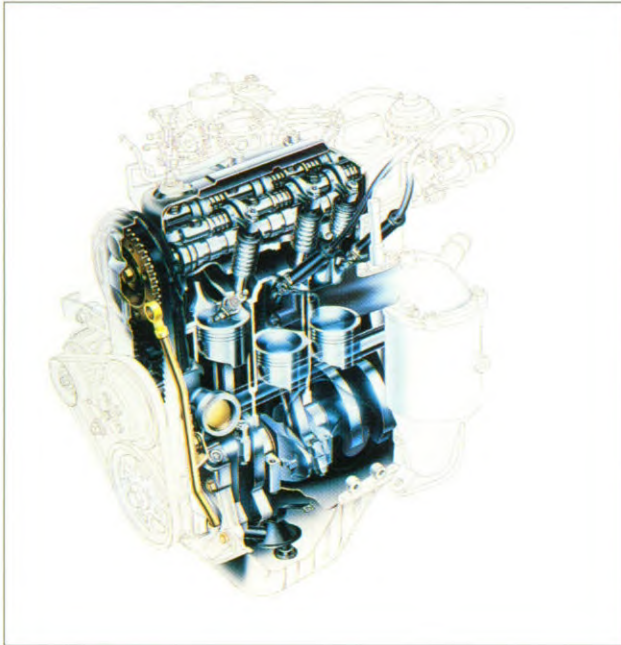

IN DE PORTIEREN ZIJN PROFIELEN AANGEBRACHT DIE BIJ EEN EVENTUELE ZIJWAARTSE AANRIJDING VOOR EXTRA VEILIGHEID VAN DE INZITTENDEN ZORGEN.

BOVEN:  
HET DIAGONAAL GESCHEIDEN REMSYSTEEM VAN DE CUORE IS BEKRACHTIGD EN HEEFT GEVENTILEERDE SCHIJFREMME N VÓÓR.

LINKSBOVEN:  
DE CUORE IS VOORZIEN VAN EEN PITTIGE 847 CM<sup>3</sup> 3-CILINDER BENZINE-MOTOR. DE CROSS-FLOW CILINDERKOP HEEFT EEN BOVENLIGGENDE NOKKENAS EN MEDE DOOR DE COMPRES-SIEVERHOUDING VAN 9,5:1 VINDT ER EEN EFFICIËNTE VERBRANDING PLAATS. DIT RESULTEERT IN EEN LAAG BRANDSTOFVERBRUIK EN DOOR TOEPASSING VAN EEN 3-WEG KATALYSATOR VOLDOET DEZE MOTOR AAN STRENGE MILIEU-EISEN.

BOVEN:  
50% VAN ALLE PLAATDELEN ZIJN GEGALVANISEERD ALLE CUORE'S HEBBEN 6 JAAR CARROSSERIE GARAN-TIE OP DOORROESTEN VAN BINNENUIT.

LINKS:  
HET PERFECTE EN COMFOR-TABELE WEGGEDRAG WORDT VERKREGEN DOOR DE ONAF-HANKELIJKE WIELOPHAN-GING RONDOM. VÓÓR IS MCPHERSON-VERING TOE-GEPAST, ACHTER SCHROEF-VERING MET DUBBELWER-KENDE SCHOKDEMPERS.

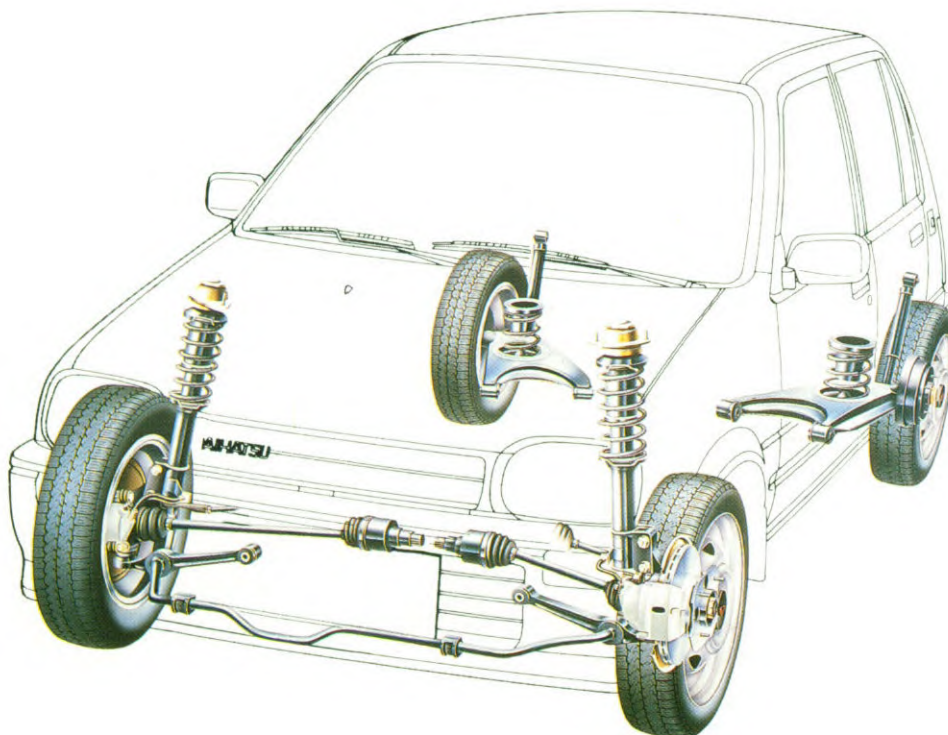



DAIHATSU HOLLAND B.V.  
Witboom 2 - 4131 PL Vianen Postbus 149 - 4130 EC Vianen. Telefoon: 03473-70505.

**DAIHATSU**

Vraag uw dealer naar de exacte uitvoeringsspecificaties. Tussentijdse wijzigingen voorbehouden.