



*Fiesta*  
**XR2i**





*Zonnedak als extra leverbaar*

## HIJ RIJDT NET ZO GOED ALS HIJ ER UIT ZIET

Sprankelend Rood, Diamant Wit, Zilver Grijs en Zwart.

Combineer één van deze kleuren met een 104 pk (76 kW) injectiemotor, een uitnemende handelbaarheid en wegligging plus een compleet uitgerust, sportief getint interieur.

Voeg daarbij een unieke dynamische stijl, die wordt onderstreept door opvallende, felblauwe accentstrepen op de flankbeschermlijsten en bumpers.

Het resultaat van deze ingrediënten is de Ford Fiesta XR2i.

Eén brok dynamiek.

Vanuit elke hoek bekeken, straalt de Fiesta XR2i kracht en prestaties uit.

De vloeiend gelijnde, aërodynamische carrosserie ziet er niet alleen schitterend uit, maar drukt ook de brandstofverspillende luchtweerstand en vergroot de stabiliteit bij hoge snelheden.

De sterk hellende voorruit, de lage motorkaplijn en het grote glasoppervlak dienen niet louter om het uiterlijk te verfraaien. Ze zorgen ook voor een ongehinderd zicht naar alle kanten en dragen bij tot de grote wendbaarheid van de XR2i. Trouwens de ruiten zijn rondom van groen getint glas.

De blikvangende maar functionele styling zet zich naar onderen toe voort via brede, 'low section' banden om lichtmetalen wielen, in de kleur van de carrosserie uitgevoerde wielkastverbreeders en zijskirts, plus schokbestendige schildbumpers die eveneens in de carrosseriekleur zijn uitgevoerd.

Het rijden bij duisternis en onder slechte weersomstandigheden wordt vergemakkelijkt door ingebouwde mistlampen en verstralers voor, krachtige koplampen en fraai gestileerde achterlichtunits met geïntegreerde mist- en achterrauitrijlamp.

De Fiesta XR2i vormt een unieke combinatie van sportieve elegantie en functionaliteit.

### INHOUD

Hij rijdt net zo goed als hij er uit ziet	5
De kracht onder het sprankelende uiterlijk	6-7
De sensatie van een auto die één geheel met de weg vormt en haarscherp stuurt	8
Een Anti-Lock Braking-Systeem voor de prijs van een Audio Systeem	9
Functionaliteit die gelijke tred houdt met de prestaties	10-11
Indrukwekkend op papier, maar nog beter op de weg	12-13
Hoe u uw XR2i nóg beter kunt maken	15

# XR 2i

## DE KRACHT ONDER HET SPRANKELENDE UITERLIJK

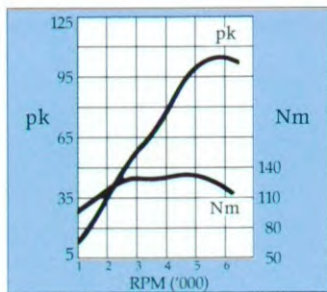

1.6EFI 83US

Tien jaar onderzoeks- en ontwikkelingswerk hebben geresulteerd in een nieuwe reeks Ford motoren voor de Fiesta modellen. Deze motoren kunnen tot de zuinigste krachtbronnen worden gerekend die momenteel verkrijgbaar zijn. De motor van de Fiesta XR2i is met een bovenliggende nokkenas uitgerust en heeft halfbolvormige verbrandingskamers in een aluminium cilinderkop. Door dit efficiënte ontwerp weet hij uitstekende prestaties te combineren met een laag verbruik en lage uitlaatgasemissies. Het geavanceerde, elektronisch gestuurde benzine-inspuitsysteem (dat samen met de ontsteking door een Ford EEC IV motormanagementsysteem wordt geregeld) zorgt voor een maximum vermogen van 104 pk (76 kW) bij 6000 t/min en een topsnelheid van maar liefst 187 km/h. De acceleratie van 0-100 km/h vindt plaats in 10,1 seconden.

Maar ondanks z'n imposante vermogen springt de XR2i zuinig met (loodvrije) benzine om: bij een constante snelheid van 90 km/h verbruikt hij niet meer dan 1 op 16,4. Daarbij is hij ook nog zuinig op ons milieu. Met zijn geregelde driewegkatalysator voldoet hij aan de strenge Amerikaanse emissienormen (83 US).

En u kunt er op vertrouwen dat uw XR2i niets aan prestaties inboet tussen de onderhoudsbeurten. De klepspelings wordt automatisch op de juiste waarde gehouden, het ontstekingsysteem kent geen bewegende delen en zelfs het motorbesturingssysteem heeft een elektronisch geheugen om te zorgen dat de afstelling van uw motor aan de veranderende bedrijfsomstandigheden wordt aangepast.







**DE SENSATIE VAN EEN AUTO DIE ÉÉN GEHEEL MET  
DE WEG VORMT EN HAARSCHERP STUURT**

Vermogen alléén is niet voldoende om een auto plezierig te doen rijden. Daarom beschikt de XR2i ook over een geheel nieuwe wielophanging, een grote spoorbreedte, een uiterst precieze besturing en een soepel schakelende versnellingsbak. Het op hoge prestaties berekende onderstel zorgt – in combinatie met de krachtige, flitsende motor – voor puur rijplezier.

Het geheel nieuwe wielophangingssysteem omvat diverse nieuwe constructiedetails, zoals dubbele verticale lagerbussen voor de voorste wieldraagarmen, een royaal bemeten voorste stabilisatorstang en een torsieachteras. Al deze voorzieningen tezamen garanderen een uitstekende handelbaarheid, trekkrachtoverbrenging en koersstabiliteit, zonder dat enige concessies zijn gedaan op het gebied van het rijcomfort.

De verfijnde tandheugelbesturing combineert een lichte en soepele werking met een prima gevoel van wegcontact.

De snel en precies schakelende 5-versnellingsbak is met behulp van de computer op de sportieve motor van de XR2i afgestemd.

## EEN ANTI-LOCK BRAKING-SYSTEEM VOOR DE PRIJS VAN EEN AUDIO SYSTEEM

Hoe meer snelle auto's er op de steeds drukker wordende wegen komen, hoe duidelijker het wordt dat waardevolle veiligheidsvoorzieningen als ALB niet alleen aan de bestuurders van auto's uit de duurdere prijsklasse voorbehouden moet blijven.

Ford is de eerste autofabrikant die in deze klasse al zijn modellen met ALB kan leveren.

Het met meerdere veiligheidsprizen bekroonde systeem is speciaal ontwikkeld voor voorwielaangedreven auto's. Het helpt de bestuurder de controle over de auto te behouden in het geval er iets onverwachts gebeurt.

ALB voorkomt namelijk dat de wielen bij krachtig remmen gaan blokkeren en onbestuurbaar worden. Dankzij dit ingenieuze systeem kan de bestuurder zelfs op een glad wegdek probleemloos rond een obstakel sturen of de auto in rechte lijn tot stilstand brengen.

Opmerkelijk is dat u uw XR2i van fabriekswege met ALB kunt uitrusten voor een prijs die ongeveer overeenkomt met het bedrag dat u voor een goede kwaliteit geluidsinstallatie neertelt.

Dat zal u vast als muziek in de oren klinken!

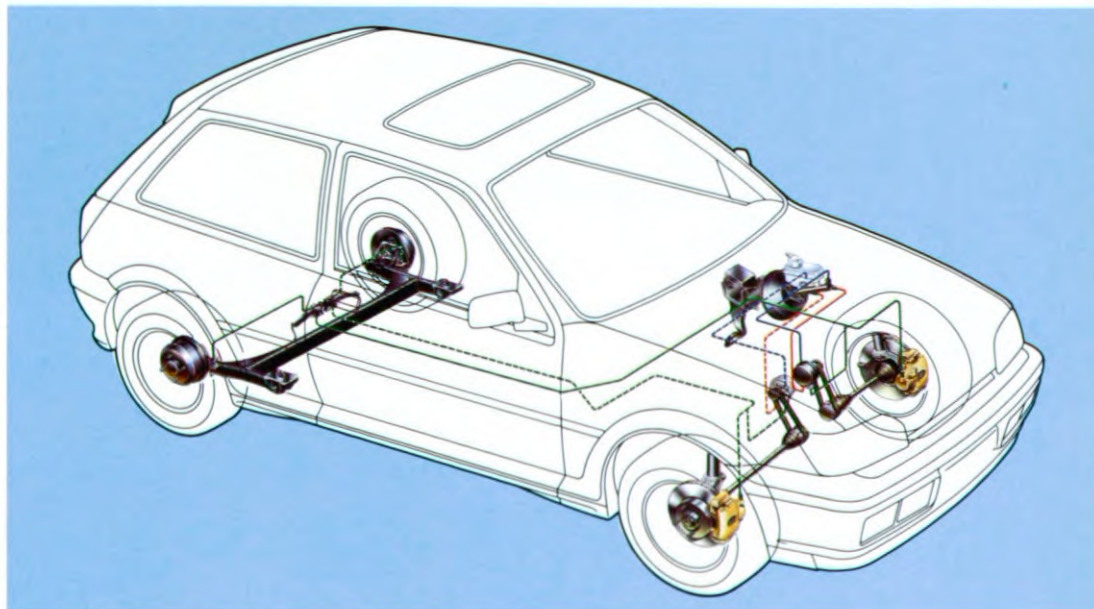

## FUNCTIONALITEIT DIE GELIJKE TRED HOUDT MET DE PRESTATIES

Hoewel de Fiesta XR2i in de eerste plaats op hoge rijprestaties is ontworpen, is het comfort van de passagiers geenszins over het hoofd gezien.

De Fiesta is de eerste auto ter wereld die is uitgerust met een geheel nieuw zittingontwerp, waarbij de schuimrubber vulkussens en stoffen bekledingshoezen één geheel vormen. Dit zorgt voor een uitzonderlijk hoog kwaliteits- en comfortniveau. De voorstoelen zijn zodanig geprofileerd dat ze ook bij snel bochtenwerk zijdelingse steun bieden.

Bestuurder en voorpassagier hebben de beschikking over veiligheidsgordels waarvan de bovenste bevestigingspunten gemakkelijk in hoogte verstelbaar zijn. Dankzij de langere wielbasis van de nieuwe Fiesta kon de beenruimte voor de achterpassagiers aanzienlijk worden vergroot.

De XR2i is een van de royaalste auto's in zijn klasse en biedt u plenty bagageruimte: maar liefst 930 liter met geheel naar voren geklapt achterbank. Als vijfpersoonsauto, met de hoedenplank op zijn plaats, beschikt de Fiesta achterin over 250 liter nuttige laadruimte. De brede en tot de bumper doorlopende achterklep en de in 60/40-delen neerklapbare achterbank-rugleuning dragen verder bij tot extra transportgemak en een grote veelzijdigheid.

Ieder facet van de XR2i weerspiegelt een grote aandacht voor detail. Als voorbeeld noemen we drie voorzieningen die bijzonder nuttig zijn wanneer u grote hoeveelheden bagage moet vervoeren:

- De veiligheidsgordels op de achterbank kunnen in speciale sleuven worden gestoken, zodat ze bij het naar voren klappen van de rugleuning niet in de weg zitten.
- Het reservewiel is in een frame onder de auto aangebracht, waardoor het kan worden verwijderd zonder dat eerst de bagageruimte moet worden uitgepakt.
- De uitneembare hoedenplank kan bij volle bagageruimte recht op achter de bagage in de auto worden bewaard.

Zoals u ziet, zorgt de grote achterklep van de XR2i er voor dat de bagageruimte optimaal toegankelijk is.





## INDRUKWEKKEND OP PAPIER, MAAR NOG BETER OP DE WEG

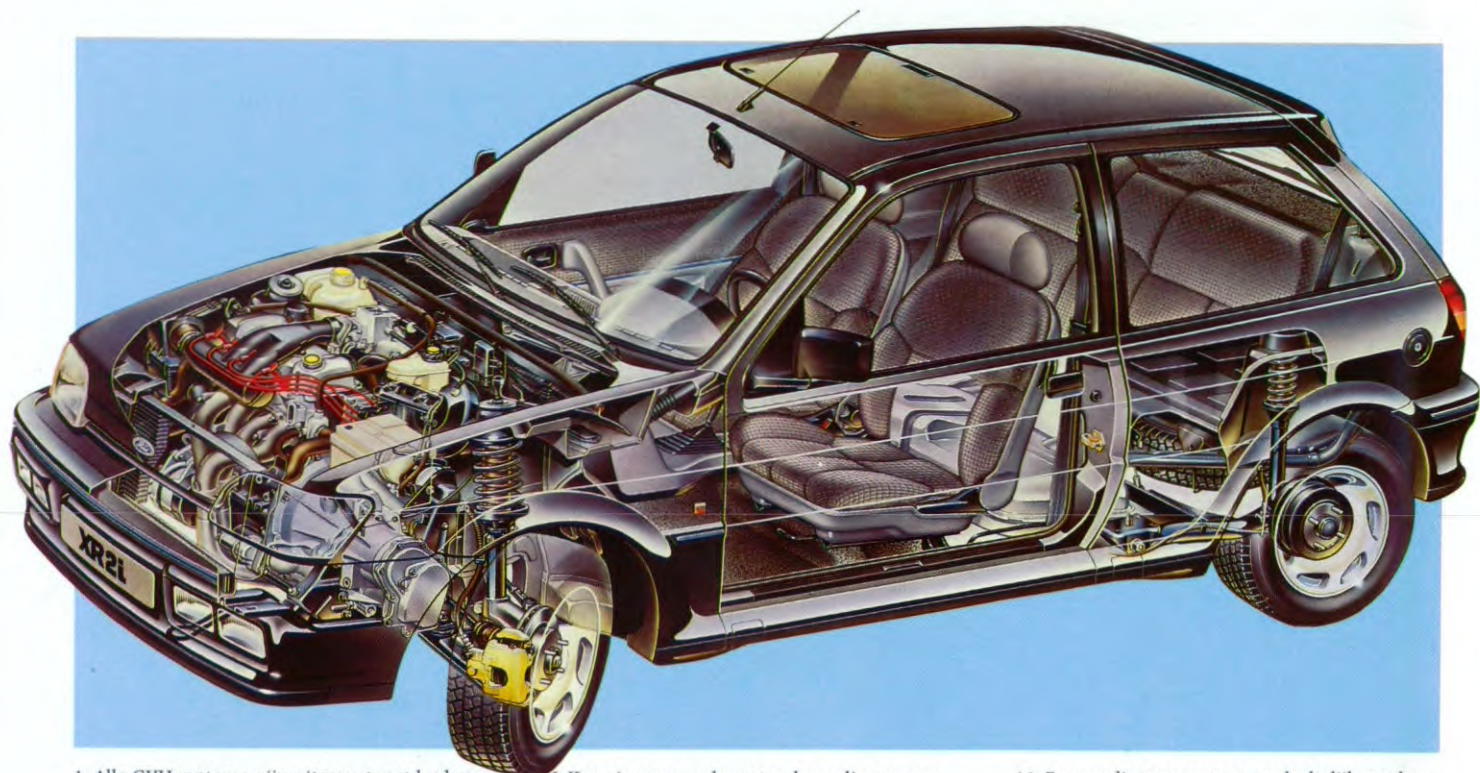

1. Alle CVH motoren zijn uitgerust met hydraulische klepstoters, waardoor het 'kleppen stellen' overbodig wordt.
2. De reservoirs voor de koel- en remvloeistof zijn transparant zodat het vloeistofpeil in één oogopslag kan worden gecontroleerd. Voor de ruitesproeiers, voor en achter, zijn twee afzonderlijke reservoirs gemonteerd.
3. De zekeringen bevinden zich aan de achterzijde van het handschoenenkastje, zodat zij op eenvoudige wijze bereikbaar zijn.
4. De 1,6 EFI-motor is uitgerust met een ontstekingsstelsel zonder stroomverdeler. Het ontstekingstijdstip wordt in de fabriek afgesteld, is geheel onderhoudsvrij en hoeft niet meer te worden gecontroleerd. U loopt nooit meer de kans dat de ontsteking niet goed is afgesteld.
5. Onderhoudsvrije accu.
6. Keerringen van de motor, koppeling en versnellingsbak kunnen worden vervangen zonder de motor uit te bouwen.
7. Koppeling met automatisch nastelmechanisme - handremkabel, die niet hoeft te worden gesmeerd.
8. Bumpers van polycarbonaat, die tegen een stootje kunnen.
9. De slijtage aan de remsblokken, voor, en de remschoenen, achter, kan worden gecontroleerd zonder de wielen te verwijderen. De remschoenen, achter, kunnen op eenvoudige wijze worden vervangen door een unieke constructie van de achterwielnaven (wiel, remtrommel, wiellager en astap kunnen als één geheel worden verwijderd).
10. De nieuwe schokdempers, voor, zijn zodanig bevestigd, dat zij snel kunnen worden vervangen zonder dat de wieluitlijning moet worden gecontroleerd.
11. Eenvoudig te vervangen, gedeeltelijk met bouten bevestigde spatschermen. De spatschermen zijn ook in gedeelten leverbaar, waardoor reparaties minder kostbaar worden.
12. De zittingen van de stoelen en de achterbank vormen afzonderlijke delen, waardoor bij reparaties geen kleurverschillen ontstaan en de werkzaamheden niet door een gespecialiseerde autobekleder hoeven worden uitgevoerd.
13. De portierscharnieren en -sloten zijn volledig onderhoudsvrij.
14. De wiellagers, voor en achter, zijn onderhoudsvrij.
15. De wielen zijn met moeren in plaats van bouten bevestigd om het verwisselen van een wiel nog eenvoudiger te maken.

MOTOR	1.6i CVH (83 US)
Cilinderinhoud	1596
Wijze van brandstoftoevoer	EFI
Compressieverhouding	9,75
<b>Maximum vermogen</b>	
DIN 70020 (kW/PK)	76/104
Toerental (omw/min)	6000
<b>Maximum draaimoment</b>	
DIN 70200 (Nm)	135
Toerental (omw/min)	2800
Boring (mm)	80,0
Slag (mm)	79,5
Minimum octaangetal benzine	95
Geschikt voor gelode benzine	nee
Geschikt voor Euro Loodvrije benzine	ja
<b>Prestaties</b>	
Acceleratie 0-100 km/h (sec.)	10,1
Topsnelheid	187
<b>Brandstofverbruik (ECE norm) l/100 km</b>	
bij 90 km/h constant	6,1
bij 120 km/h constant	7,8
in stadsverkeer	10,4

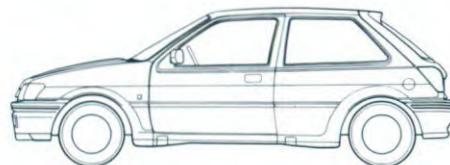
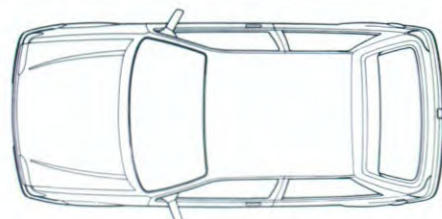

### Gewichten (Rijklaar)

3-deurs (kg)	893
Aanhangwagen (geremd) (kg)	900

## EXTERIEUR

Grille in kleur van de bumpers
Van binnenuit verstelbare buitenspiegels in de kleur zwart
Extra richtingaanwijzers op de flanken
Carrosserie onder voor- en achterbumper afgewerkt met grijze lak
Achterspoiler
Brede voor- en achterbumper, in de kleur van de carrosserie met blauwe inleg
Zwarte spoiler onder de voorbumper
Zwarte beschermende sierstrips op de flanken met blauwe inleg
Spatschermverbreeding en skirts

## INTERIEUR

Handschoenenkastje met klep
Opbergvakken aan de binnenkant van beide voorportieren met inbouwmogelijkheid voor luidsprekers
Stoffen dakbekleding
Dilour-tapijt met blauwe inleg
Vloerbedekking bagageruimte
Zijwandbekleding bagageruimte (inclusief binnenspatschermen)
Digitale LCD klok
Toerenteller en dagteller
Vinyl deurbekleding met bovenzijde van stof
Sportstoelen
Console midden onder dashboard
Bekleding achterklep over de gehele breedte
Zacht aanvoelend sportstuurwiel
In blauw weergegeven schakelpatroon op de knop van de schakelpook
Verlicht bedieningspaneel verwarming

## COMFORT EN GEMAK

Binnenverlichting met bedieningsschakelaars op de voorportieren
Zwenkbare zonnekleppen
Traploos verstelbare rugleuningen van beide voorstoelen
Beklede, in hoogte verstelbare hoofdsteunen op beide voorstoelen
Aanjager met drie snelheden; bedieningsorganen met verlichting
Handgrepen voor de achterpassagiers met geïntegreerde kledinghaken
Handgreep voor het openen van de achterklep
Groen getint glas rondom
Rugleuning achterbank in gedeelten van 40% en 60% neerklapbaar
Achteruitkijkspiegel met anti-verblindingsstand
Sigare-aansteker
Make-up spiegel in zonneklep voorpassagier

Ruitewissers met intervalschakeling
Verlichting bagageruimte met bedieningsschakelaar
Binnenverlichting met bedieningsschakelaar
Centrale deurvergrendeling
Elektrisch bedienbare voorportieramen
Sleutel met verlichting
Vanaf de bestuurdersplaats bedienbare achterklep-ontgrendeling
Bagagenetten op de achterzijde van de voorstoelen
Elektrische ruitesproeiers

## FUNCTIONELE EN MECHANISCHE VOORZIENINGEN

Voorruit van gelaagd glas
Afsluitbare tankdop
In meerdere standen in hoogte verstelbare veiligheidsriemen voorin
Oprolgordels achter, inclusief centrale heupgordel
Sleepoog, voor en achter
Gecombineerd waarschuwingslicht voor te laag remvloeistofniveau en aangetrokken handrem
Rembekrachtiging
Remdrukregelaar
Speciaal op een lang leven berekend uitlaatsysteem
Aan de buitenkant onder de bagageruimte aangebracht reservewiel
Kunststof binnenschermen in de voorspatschermen
Achterrautverwarming
Wis/was-installatie voor de achterraut
Dubbeltonige claxon
Halogeen koplampen
Achterrautrijlamp en mistachterlicht
Mistlampen en verstralers in de voorbumper
Sportieve geluidsisolatie
Lichtmetalen wielen
185/60 HR 13 banden
Vijf-versnellingsbak
Verzwaarde voorwielophanging met stabilisatorstang, vóór
Rembekrachtiging; schijfremmen, voor; remtrommels met vergrote diameter, achter

## AFMETINGEN (in mm)

<b>Exterieur</b>		
Totale lengte		3801
Totale breedte		
(excl. buitenspiegels)		1606
Totale hoogte		1325
Wielbasis		2446
Spoorbreedte, voor		1406
achter		1376
<b>Interieur</b>		
Nuttige hoofdruimte	voor	achter
	957	928
Nuttige beenruimte	1036 (max)	836 (min)
Breedte op schouderhoogte	1323	1364-3deurs
Breedte op heuphoogte	1324-3deurs	
<b>Inhoud bagageruimte</b> (volgens de VDA-methode, in liter)		
5 zitplaatsen		250
2 zitplaatsen (ruimte tussen achterzijde voorstoelen en achterpaneel)		625
2 zitplaatsen (geladen tot dak)		930
<b>Inhoud brandstoftank (liter)</b>		42

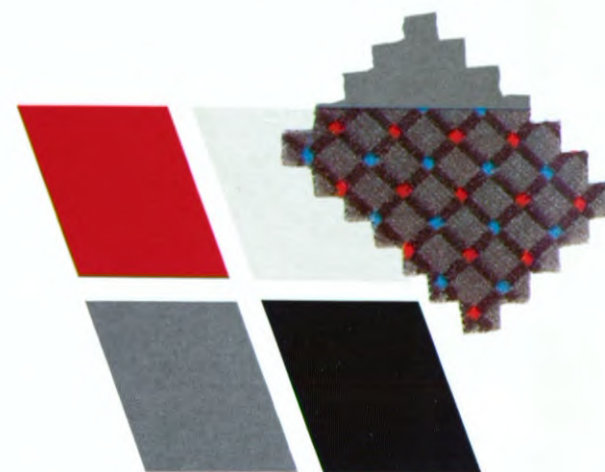

## CARROSSERIEKLEUREN EN BEKLEDING

Bekledingsstof stoelen	Zolda/Monroe
Bekledingskleur	Shadow
METAALLAK	Mercury Grey
STANDAARDLAKKEN	Diamond White
	Black
	Radiant Red

## HOE U UW XR2i NOG BETER KUNT MAKEN

De XR2i is zo compleet uitgerust, dat hij u veel rijplezier en comfort zal bieden.

Maar er is een aantal extra's leverbaar, zodat u de auto, die precies aan uw wensen voldoet, kunt bestellen.

Voor velen onder u zal het belangrijkste 'extra' het Anti-Lock Braking-systeem zijn, dat eerder in deze brochure is beschreven.

U kunt uw XR2i ook laten uitrusten met een kantelbaar transparant zonnedak. Het paneel is van getint glas en kan ook in zijn geheel worden verwijderd. Als laatste extra is metaallak leverbaar.



## LEVERBARE EXTRA'S

- Anti-Lock Braking-systeem
- Transparant uitneembaar zonnedak
- Metaallak

Tevens kunt u besluiten Garantie Extra voor uw XR2i te nemen. Een extra veiligheid nadat de standaardgarantieperiode van een jaar verstrekken is. Tot een totaal van 150.000 km en gedurende maar liefst 4 jaar kunt u van deze voorziening gebruik maken. Verkrijgbaar bij elke nieuwe Ford.



Ford streeft naar een voortdurende verbetering van haar produkten en werkmethode en behoudt zich derhalve het recht voor om – te allen tijde en zonder voorafgaande kennisgeving en/of andere verplichting – de specificaties, kleuren, uitrustingen en prijzen van de door haar geleverde automobielen te wijzigen. De in deze folder behandelde automobielen kunnen zijn afgebeeld met bijzonderheden omtrent de in Nederland te leveren typen en/of modellenseries gelieve u contact op te nemen met de dichtstbijzijnde Ford dealer.