

# Galaxy





Galaxy

*Opmerkelijke styling, perfect  
rijplezier, geruststellende  
veiligheid, totale veelzijdigheid  
en uitiem comfort:  
de nieuwe Galaxy is een  
onderscheidende auto.*

De nieuwe Ford Galaxy is een auto plus; hij biedt alle voordelen van een conventionele auto - maar met nog veel meer. Het verschil is eenvoudig te zien, van zijn stijlvolle uiterlijk tot zijn riante, royaal uitgeruste interieur.

U zult de hoge rijpositie op prijs stellen, evenals de uitstekende wegligging en prestaties. Ook de grote wendbaarheid en het parkeergemak gooien hoge ogen.

Een nieuwe vorm van veelzijdigheid begint met drie rijen stoelen die op veel manieren inzetbaar zijn voor verschillende doeleinden. De voorstoelen zijn draaibaar, en de stoelen op de tweede en derde rij zijn neerklapbaar tot tafeltjes. Deze stoelen kunt u ook naar voren vouwen voor extra laadruimte, of snel en gemakkelijk verwijderen - daarmee vergroot u de flexibiliteit van de Galaxy nog verder(\*).

De combinatie van ongekennde veelzijdigheid en toepassing van hoogwaardige techniek ten behoeve van comfort en gebruiksgemak geeft de Galaxy een compleet nieuw reisgevoel. Of u nu een luxueuze auto nodig hebt voor het vervoer van zeven personen, een sportieve vrijetijdsauto of een mobiel kantoor, de nieuwe Galaxy heeft het antwoord.

(\*) Voor exacte standaarduitrusting - zie blz. 42-47

## *Inhoud*

Inleiding	3
De nieuwe Galaxy	4-11
Het Galaxy programma	12-17
Het rijplezier	18-23
De Galaxy veiligheidssystemen	24-27
De Galaxy veelzijdigheid	28-31
Het comfort en gebruiksgemak	32-35

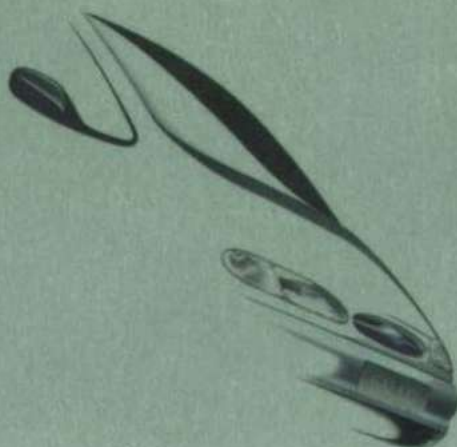

De Galaxy beveiliging	36
Leven met de Galaxy	37
Galaxy opties en accessoires	38-41
Technische specificaties, uitrusting en opties, kleuren en bekleding	42-47

# Opmerkelijke styling, perfect rijplezier, geraststellende veiligheid, totale veelzijdigheid en uitzonderlijk comfort: de nieuwe Galaxy is een onderscheidende auto.

De nieuwe Ford Galaxy is een auto plus: rijplezier, veiligheid, perfect comfort, geraststellende styling, onderscheidende auto. Het verschil is eenvoudig te zien, van zijn stijlvolle uiterlijk tot zijn rante, royale uitrustingsinterieur.

U zult de hoge rijpositie op prijs stellen, evenals de uitstekende wegligging en prestaties. Ook de grote wendbaarheid en het parkeren dankzij de hoge rijpositie.

Een nieuwe vorm van veelzijdigheid begint met drie rijen stoelen die op veel manieren inzetbaar zijn voor verschillende doeleinden. De voorstoelen zijn draaibaar, en de stoelen op de tweede en derde rij zijn neerklapbaar tot tafeltjes. Deze stoelen kunt u ook naar voren vouwen voor extra laadruimte, of snel en gemakkelijk verwijderen - daarmee wordt u de flexibiliteit van de Galaxy nog verder.

De combinatie van ongekende veelzijdigheid en toepassing van hoogwaardige techniek ten behoeve van comfort en gebruiksgemak geeft de Galaxy een compleet nieuw reisgevoel. Of u nu een luxueuze auto nodig hebt voor het vervoer van zeven personen, een sportieve vrijetijdswagen of een mobiel kantoor, de nieuwe Galaxy heeft het antwoord.

(\*) Voor exacte afmetingen zie bijl. 42-47.

## Inhoud

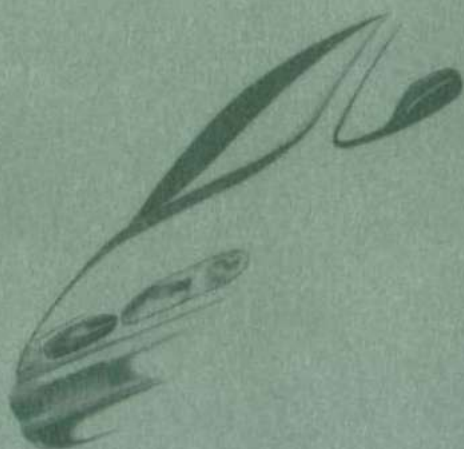

36	De Galaxy beveiliging
37	Leven met de Galaxy
38-41	Galaxy opties en accessoires
	Technische specificaties
	Uitrusting en opties
42-47	Afmetingen en afbeelding

3	Inleiding
4-11	De nieuwe Galaxy
12-17	Het Galaxy programma
18-23	Het rijplezier
24-27	De Galaxy veiligheidssystemen
28-31	De Galaxy veelzijdigheid
32-38	Het comfort en gebruiksgemak





*Galaxy Ghia met V6 motor.*





*Galaxy GLX met dakrails en stoelen op derde rij tegen meerprijs*



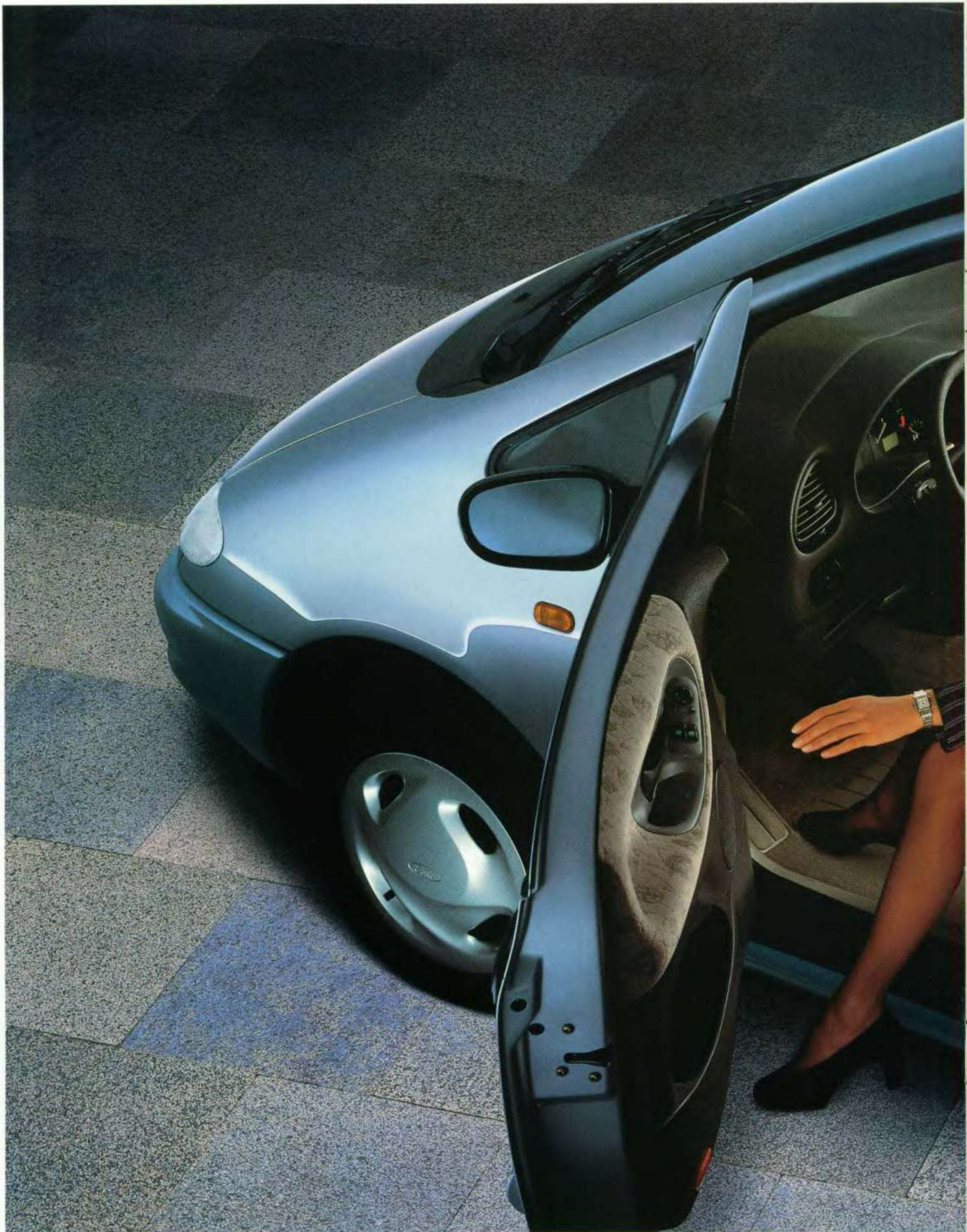

*Welkom in de Nieuwe Galaxy*



Galaxy Ghia



*Galaxy:  
Ultiem Comfort  
en Gebruiksgemak*



*Galaxy GLX met derde zitrij tegen meerprijs*



*Afbeelding boven en onder: Galaxy Ghia. Zie pagina 44 en 45 voor standaarduitrusting en beschikbare opties.*





## GALAXY CLX

De volledige specificaties van de Galaxy CLX vindt u op de pagina's 42-47. In dit hoofdstuk staat slechts een deel van de standaarduitrusting en opties:

Beschikbare motoren en transmissies:

- 85 kW (115 pk) 2.0 EFI DOHC met handgeschakelde versnellingsbak.
- 66 kW (90 pk) 1.9 TDI met handgeschakelde vijfversnellingsbak.

Tot de belangrijkste uitrusting van de Galaxy CLX behoren:

- Airbag aan bestuurderszijde.
- 'Flow' stoelbekleding, in kleur afgestemd tapijt en bekleding van de portier- en zijpanelen.
- Centrale, dubbel werkende vergrendeling.
- PATS elektronische startblokkering.
- Stuurkolom verticaal en axiaal verstelbaar.
- Stuurbekrachtiging.
- Voorstoelen voor-/achterwaarts verstelbaar, met verstelbare rugleuning en in hoogte verstelbare en kantelbare hoofdsteunen.
- Bestuurdersstoel in hoogte verstelbaar.
- Drie verwijderbare stoelen op de tweede rij, elk voor-/achterwaarts verstelbaar, met verstelbare rugleuningen, in hoogte verstelbare hoofdsteunen, neerklapbaar tot tafeltje en wegvouwbaar naar voren.
- Van binnenuit verstelbare buitenspiegels.
- Achterste zijruiten uitstelbaar.
- Twee 12-volt aansluitingen in wielkastbekleding achterin.
- MicronAir luchtfilter.
- 6J x 15 inch stalen wielen met 195/65 banden.
- Kaartentassen aan de achterzijde van de voorstoelen.
- Twee lichtpunten in het interieur, met uitschakelvertraging voorin.
- Twee lichtpunten in de bagageruimte.
- In hoogte verstelbare koplampen.
- Verwarmingssysteem achterin.

Tot de belangrijkste opties voor de Galaxy CLX behoren:

- Airbag aan passagierszijde.
- Antiblokkeer-remsysteem (ABS).
- Airconditioning.
- Twee extra stoelen voor derde rij.
- Afdekhoe bagageruimte.
- Elektrisch bedienbaar schuif-/kanteldak.
- Dakrails.
- Pluspakket:
  - elektrisch bedienbare en verwarmbare buitenspiegels
  - elektrisch bedienbare voorportierruiten.
- Winterpakket:
  - voorruitverwarming
  - verwarmbare ruitespoeiers
  - mistlampen voor.
- Audio-pakket:
  - audiosysteem 2006
  - acht speakers.



Ingebouwde handgreep voor gemakkelijk sluiten van de achterklep.



Verlichte bagageruimte.



Galaxy GLX



Stoffen stoelbekleding 'Country'. Stoelen op 3<sup>e</sup> rij tegen meerprijs



Elektrisch bedienbaar schuif-/kanteldak tegen meerprijs



Tripcomputer tegen meerprijs (onderdeel Luxepakket)

# GALAXY GHIA



Een controlepaneel is standaard.



De volledige specificaties van de Galaxy Ghia vindt u op de pagina's 42-47. In dit hoofdstuk staat slechts een deel van de standaarduitrusting en opties:

#### Beschikbare motoren en transmissies:

- 85 kW (115 pk) 2.0 EFI DOHC met handgeschakelde of automatische versnellingsbak.
- 128 kW (174 pk) 2.8 CD V6 EFI met handgeschakelde of automatische versnellingsbak.
- 66 kW (90 pk) 1.9 TDI met handgeschakelde vijfversnellingsbak.

Ten opzichte van de GLX behoren tot de exclusieve standaarduitrusting van de Ghia onder andere:

- Airconditioning met Automatic Temperature Control (ATC).
- Winterpakket:
  - voorruitverwarming
  - verwarmbare ruitesproeiers
  - mistlampen voor.
- Luxepakket:
  - verwarmbare voorstoelen
  - cruise control
  - tripcomputer
  - controlepaneel.
- Comfortpakket:
  - afstandsbediening van de centrale vergrendeling
  - elektrisch bedienbare achterportier-ruiten
  - elektrisch uitstelbare achterste zijruiten
  - integraal openen en sluiten.
- 'Cassina' stoelbekleding, in kleur afgestemd tapijt en bekleding van de portier- en zijpanelen.
- Zes individuele captain's chairs.

- Bestuurdersstoel met instelbare lendesteun.
- Twee verwijderbare stoelen op zowel de tweede als de derde rij, elk in lengterichting verstelbaar en met verstelbare rugleuning, armleuningen links en rechts, in hoogte verstelbare hoofdsteunen, neerklapbaar tot tafeltje en mogelijkheid tot wegvouwen.
- Lederen bekleding van het stuurwiel, versnellingspookknop en handremgreep.
- Verlichte spiegels in de zonnekleppen links en rechts.
- Speciaal ontworpen Ghia wieldeksels en 205/60 banden.
- Dakrails.

#### Exclusieve optie voor de Galaxy Ghia (\*):

- Lichtmetalen velgen met 215/60 R 15 banden.

#### Aanvullende standaarduitrusting in combinatie met de V6-motor:

- Electronic Traction Control System (TCS).

(\* ) Totaaloverzicht leverbare opties - zie blz. 45



*Instapverlichting voor extra gemak in het donker.*



*Elektrische bediening van de zijruiten voor en van de verwarmbare buitenspiegels.*



*Verlichte spiegels in de zonnekleppen links en rechts.*



*Airconditioning met ATC standaard.*



*Standaard wieldeksets Galaxy Ghia.*



*Galaxy Ghia met lichtmetalen velgen tegen meerprijs.*



*Stoffen stoelbekleding 'Cassina'.*

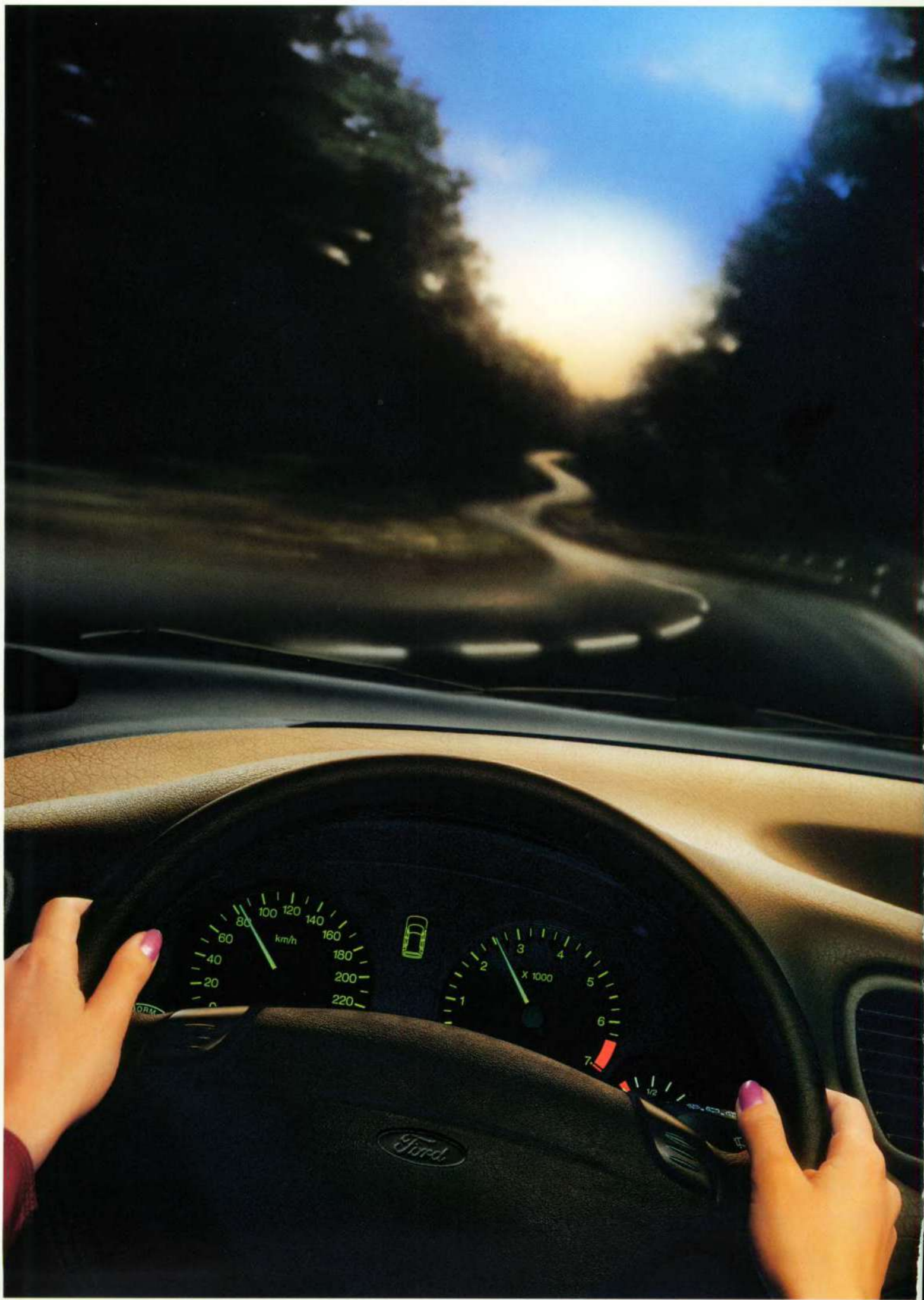

# Het Rijplezier

## Instrumentarium en Bediening

Door zijn hogere rijpositie biedt de Galaxy u een uitstekend zicht rondom. Ook het instrumentarium verhoogt de veiligheid en het rijgemak, onder meer door de overzichtelijke waarschuwingslampjes en de LCD-schermpjes. Alle bedieningsorganen zijn verlicht zodat altijd duidelijk is in welke stand ze staan.

### Akoestische signalen

Alle modellen hebben een akoestisch signaal om de bestuurder te waarschuwen wanneer hij de verlichting of de radio laat aanstaan terwijl hij zijn portier opent.

### Controlepaneel

De Galaxy Ghia heeft een controlepaneel dat waarschuwt bij niet goed gesloten portieren, niet goed gesloten achterklep, defecte verlichting, lage buitentemperatuur en laag niveau van de brandstof of de ruitesproeiervloeistof. Er is ook een service-intervalaanduiding die werkt op basis van de verstreken tijd en afgelegde afstand.

### Multifunctionele tripcomputer

Een multifunctionele tripcomputer met een geïntegreerd schermpje in de toerenteller is als optie leverbaar in de GLX en standaard in de Ghia. De tripcomputer kunt u bedienen met de rechter hendel aan de stuurkolom, waarmee u ook de ruitewissers bedient.

- De computer heeft twee geheugens waarmee u de gegevens van twee verschillende perioden apart kunt vastleggen.
- De tripcomputer geeft aan: reistijd, gemiddelde snelheid, actieradius met huidige brandstofvoorraad, gemiddeld verbruik en buitentemperatuur.
- De tripcomputer kan worden omgeschakeld tussen het Britse en ons metrische stelsel.

### Lichtschakelaars

- Met een draaiknop bedient u de verlichting. Met deze knop schakelt u ook de mistlampen achter in en, indien aanwezig, met een trekbeweging tevens de mistlampen vóór. Bij het uitzetten van de hoofdverlichting gaat de mistverlichting automatisch uit en blijft uitgeschakeld tot u deze opnieuw aanzet. Zo rijdt u nooit onbedoeld met mistlampen aan.

- Met twee variabele standen regelt u de verlichting van het instrumentarium en de lichtbundelhoogte van de koplampen.

### Clear Vision ruitewissers

- De ruitewissers worden aangedreven door een krachtige motor met twee aanzetmomenten. Wanneer de armen bijna beneden aan de ruit zijn, schakelt de motor in de vertraagde stand tot de wissers tegen de voorruitrand tot stilstand komen. Zo kunnen ze lager worden geparkeerd en is het zicht naar voren beter.
- De Ghia en GLX hebben een programmeerbare intervalfunctie, die u bedient met de hendel aan de stuurkolom. Afhankelijk van de rij- en weersomstandigheden kunt u zelf eenvoudig de pauzeduur instellen.
- De in het midden geplaatste achterruiwischer en -sproeier houden de achterrui symmetrisch schoon zodat het zicht ook naar achteren optimaal is.

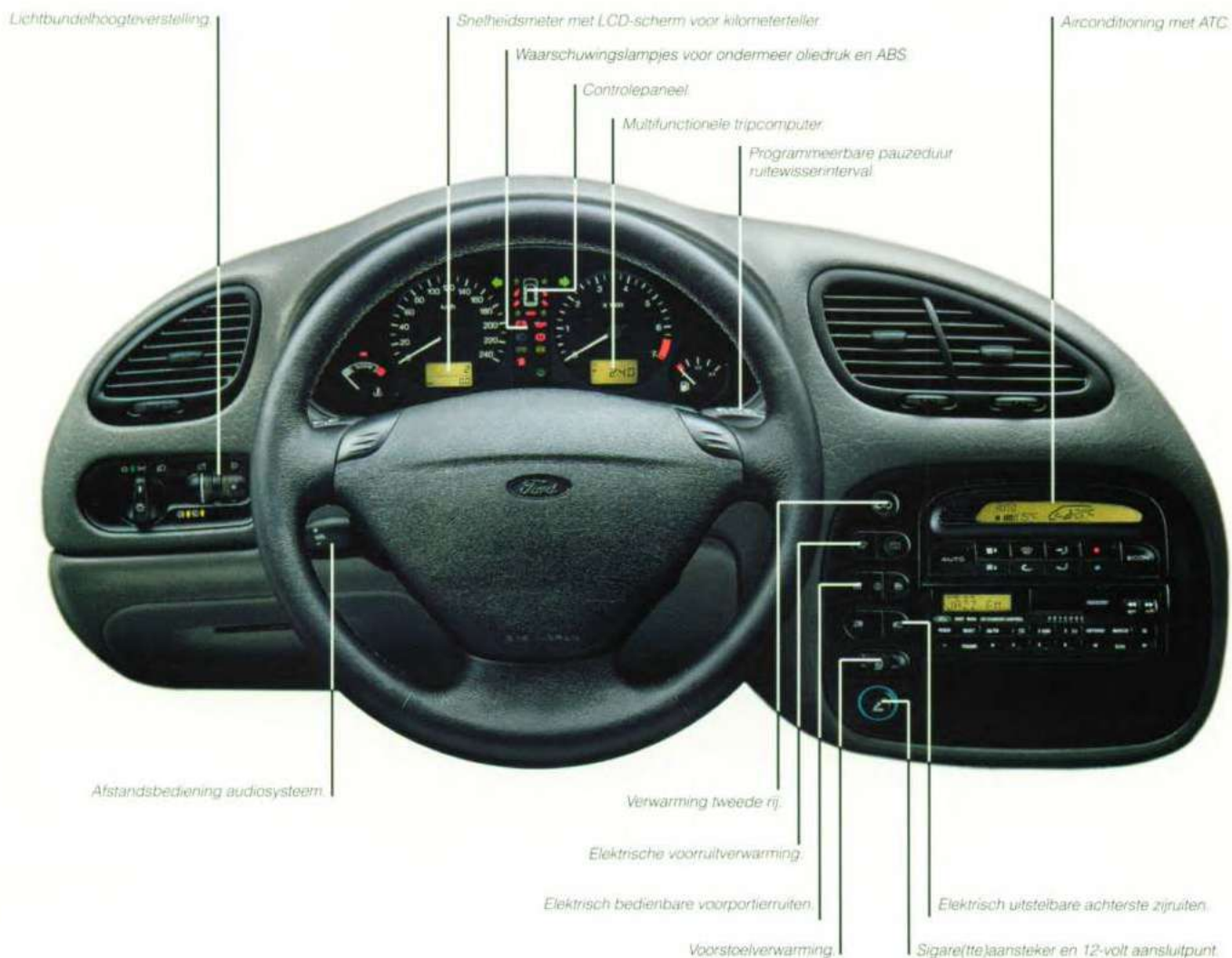

# Het Rijplezier

## Besturing, Onderstel en Wegliging

Door de geavanceerde systemen voor besturing en wielophanging heeft de Galaxy een hoogstaand rijcomfort en een veilige wegligging. De uitstekende wendbaarheid maakt parkeren eenvoudig en de nieuwste generatie Ford Cruise Control (\*) verhoogt het reiscomfort van de Galaxy nog verder.

### Stuurbekrachtiging

Dankzij de bekrachtigde tandheugelbesturing en de axiaal en verticaal verstelbare stuurkolom heeft de bestuurder optimale controle over de Galaxy. De grote wendbaarheid en het parkeergemak van de Galaxy worden onderstreept door de draaicirkel van slechts 11,1 m.

(\*) Optioneel Luxepakket, standaard in de Ghia.

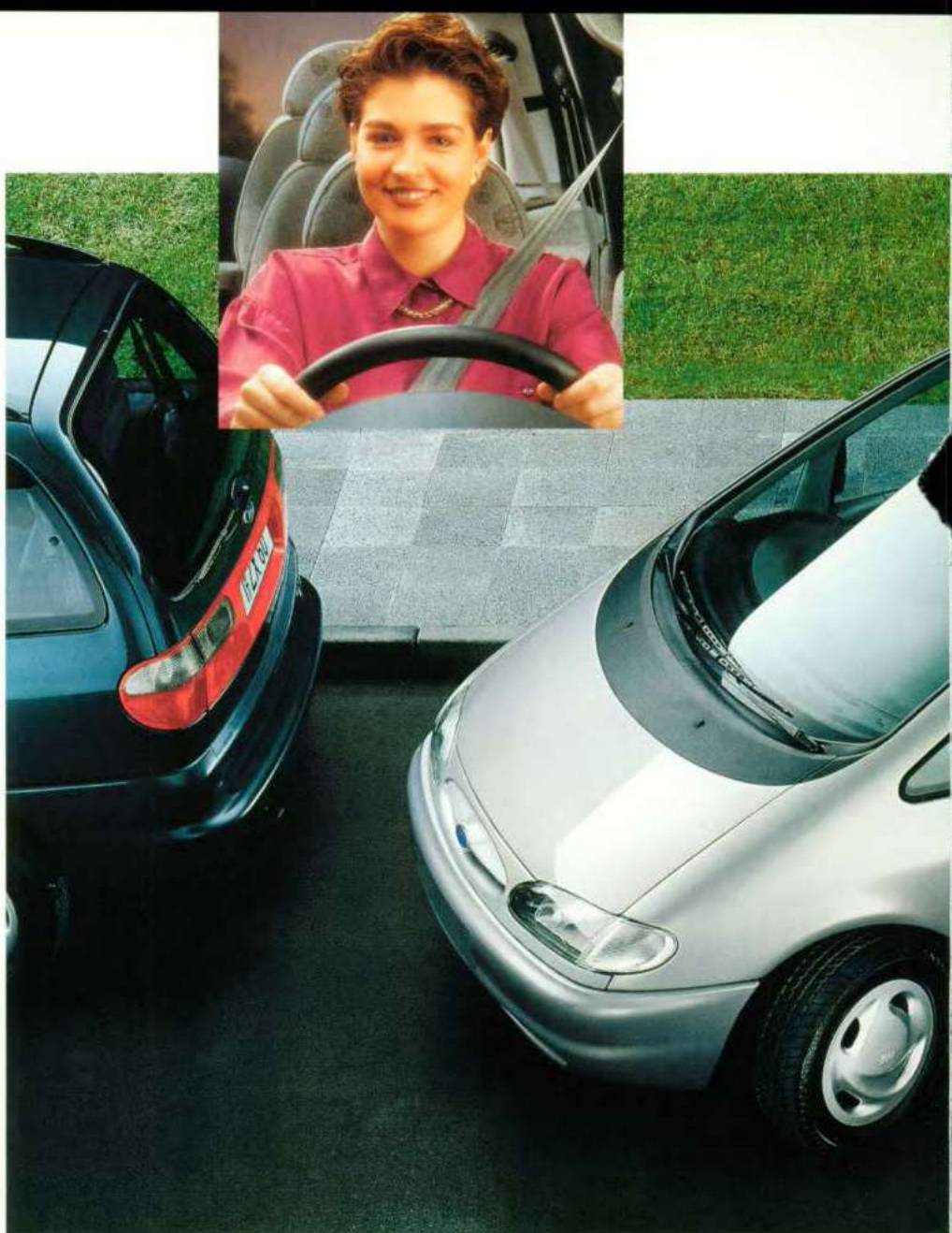

De stuurkolom in de Galaxy is axiaal en verticaal verstelbaar.

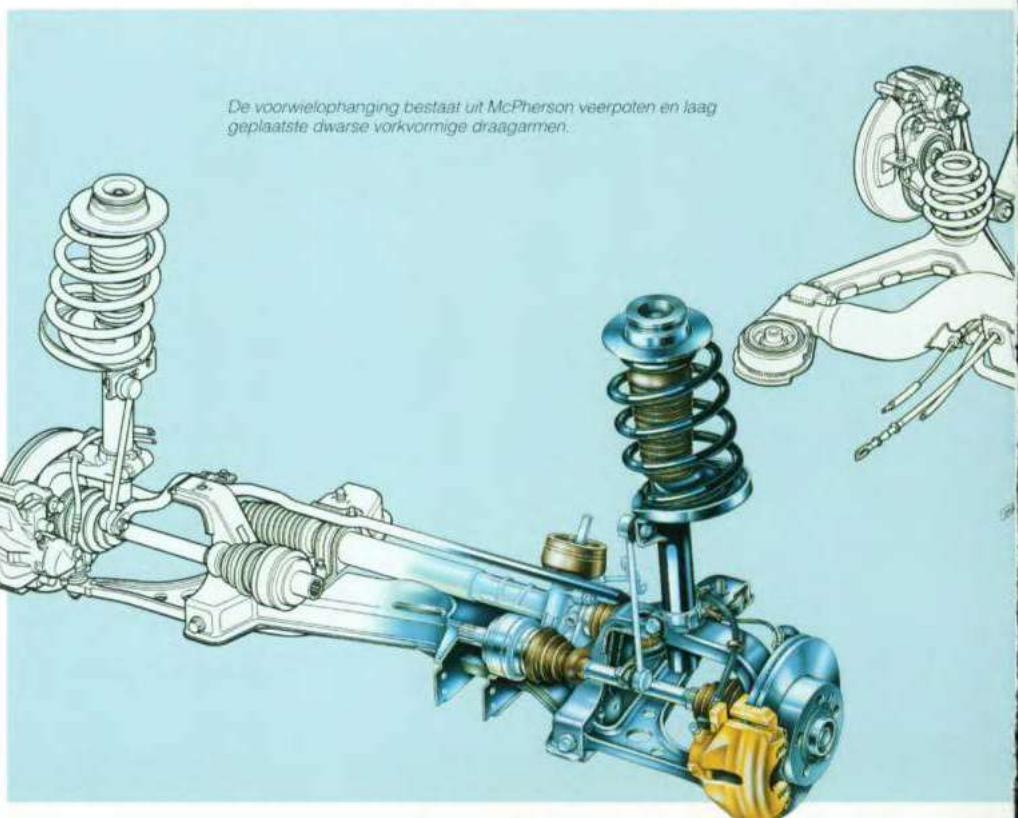

De voorwielophanging bestaat uit McPherson veerpoten en laag geplaatste dwarse vorkvormige draagarmen.

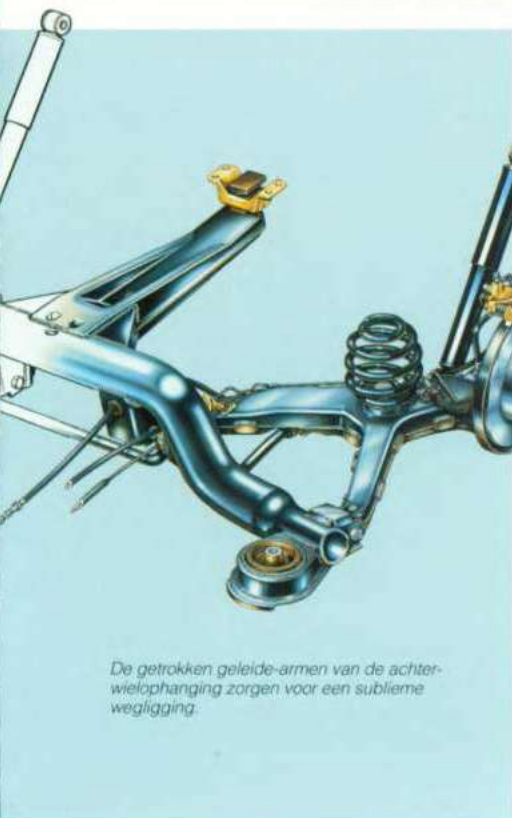

De getrokken geleide-armen van de achterwielophanging zorgen voor een sublieme wegligging.

#### Onafhankelijke wielophanging voor en achter.

De veilige wegligging van de Galaxy is het resultaat van de zorgvuldig afgestemde onafhankelijke voor- en achterwielophanging. Elke oneffenheid in het wegoppervlak wordt soepel opgevangen terwijl de spoorstabiliteit en stuurprecisie uitstekend zijn.

- De voorwielophanging is uitgevoerd met McPherson veerpoten en laag geplaatste dwarse vorkvormige draagarmen.
- De onafhankelijke achterwielophanging met getrokken armen zorgt voor een voortreffelijk weggedrag.



De Cruise Control is als optie leverbaar in de Galaxy GLX en standaard in de Ghia (onderdeel Luxepakket).

# Het Rijplezier

## Aandrijving



2,0-liter DOHC motor met 85 kW (115 pk).



2,8-liter V6-motor met 128 kW (174 pk).



VXT 75 handgeschakelde vijf versnellingsbak.



Vier-traps automatische versnellingsbak met ESP.

Naast de besturing en wielophanging van de Galaxy komt een aantal high-tech motoren en transmissies. De alert reagerende benzine- en dieselmotoren zijn gecombineerd met een nieuwe handgeschakelde of automatische versnellingsbak. Uitlaatgasrecirculatie (EGR) en katalysatoren zorgen voor een laag emissieniveau terwijl de benzinemotoren van de Galaxy worden geregeld door een elektronisch motormanagementsysteem.

### 2.0 EFI DOHC 85 kW (115 pk)

- Deze motor zorgt voor snelle tussensprints bij middelhoge toerentallen en heeft een zeer laag benzineverbruik.
- Hij levert 85 kW bij 5500 toeren/min en 170 Nm bij 2300 toeren/min.
- Het verbruik in stadsyclus bedraagt 9,9 l/100 km.
- Hij is voorzien van Ford EEC V motormanagement.
- De ontsteking werkt zonder verdelers en heeft dubbele bobines.
- Dubbele verwarmde uitlaatgasoxyde-sensoren (HEGO) meten voortdurend de samenstelling van de uitlaatgassen en sturen signalen naar het motormanagement om de brandstofinspuiting indien nodig bij te stellen.
- EGR en een driewegkatalysator zorgen voor lage emissiewaarden.

### 2.8 CD V6 EFI 128 kW (174 pk)

- Deze motor heeft een Compact Design (CD) met een ruimtebesparende 15° V-cilinderopstelling.
- Hij levert 128 kW bij 5800 toeren/min en 225 Nm bij 4000 toeren/min.
- Het verbruik in stadsyclus bedraagt 11,5 l/100 km.
- Hij is voorzien van Bosch Motronic motormanagement.
- Een verwarmde uitlaatgasoxyde-sensor (HEGO) meet voortdurend de samenstelling van de uitlaatgassen en stuurt signalen naar het motormanagement om de brandstofinspuiting indien nodig bij te stellen.
- EGR en een driewegkatalysator zorgen voor lage emissiewaarden.

### 1.9 TDI 66 kW (90 pk)

- Deze vooruitstrevende elektronisch gestuurde turbodiesel met directe inspuiting heeft een bijzonder laag brandstofverbruik en een maximaal koppel bij lage toerentallen.
- Hij levert 66 kW bij 4000 toeren/min en 197 Nm bij 1940 toeren/min.
- Het verbruik in stadsyclus bedraagt 6,8 l/100 km.
- De Galaxy 1.9 TDI is voorzien van zeer snel werkende voorgloeipluggen, met een controlelampje op het dashboard.
- EGR en een oxydatiekatalysator zorgen voor lage emissiewaarden.

### VXT 75 handgeschakelde vijf versnellingsbak

De VXT 75 is een nieuwe, zeer nauwkeurig werkende handgeschakelde vijf versnellingsbak met kabelbediening. Hij is speciaal ontworpen voor de Galaxy.

- Alle versnellingen, inclusief de achteruit, zijn gesynchroniseerd. Een direct werkend mechanisme met dubbele rail zorgt voor snel en soepel schakelen.
- Transmissie-olie met een lage viscositeit verbetert het schakelgedrag bij lage temperaturen.
- Naaldrollagers zorgen voor minimale weerstand en een lager brandstofverbruik.
- De versnellingsbak heeft een ruime marge met betrekking tot het koppel dat hij aan kan, zodat een grote duurzaamheid is gegarandeerd.
- Alle componenten zijn zo ontworpen dat ze minimaal geluid, trillingen en stugheid voortbrengen.

### Automatische transmissie met Electronic Shift Program (ESP)

De automatische transmissie van de Galaxy behoort tot de meest geavanceerde ter wereld en is ontworpen om maximaal rijplezier te bieden.

- Het Electronic Shift Program (ESP) registreert de rijomstandigheden en kiest automatisch de bijpassende schakelmomenten uit een van de vijf geprogrammeerde schema's. Zo past hij zich aan bij een sportieve of juist economische rijstijl. Is maximale acceleratie benodigd, dan wordt zo laat mogelijk opgeschakeld en kan het gehele motorvermogen worden gebruikt. Wilt u een optimale brandstofeconomie, dan schakelt de transmissie zo vroeg mogelijk naar een hogere versnelling.
- Door de sleutelschakeling kan de motor alleen worden gestart wanneer de selectiehendel in de Parkeer- of Neutrale positie staat en alle portieren zijn gesloten.
- Uitschakeling van de overdrive is mogelijk om te voorkomen dat de automaat overschakelt naar de vierde trap, bijvoorbeeld bij rijden in de bergen.
- Wanneer in de derde en vierde trap een constante snelheid is bereikt, wordt de koppelmovormer overbrugd ter verlaging van het benzineverbruik.
- Bij de transmissiehendel op de middenconsole is een service-aansluiting aangebracht voor snelle diagnose van defecten door het FDS 2000 systeem in de Ford werkplaats.

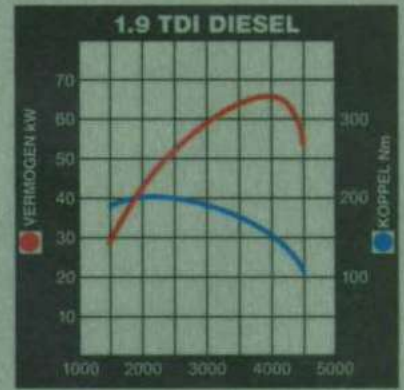
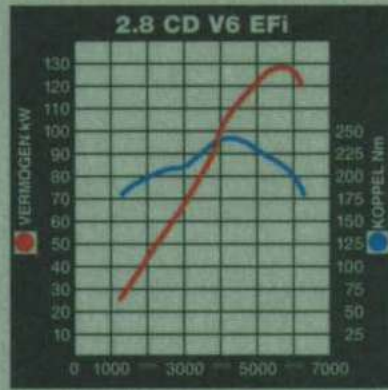

Koppelkrommen van de drie beschikbare motoren.

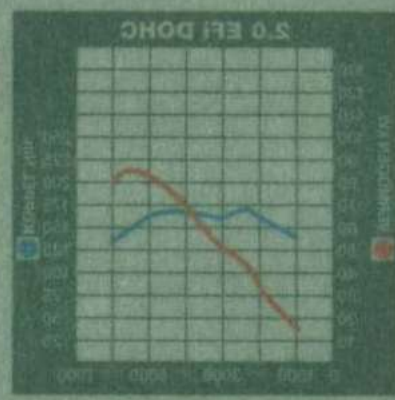
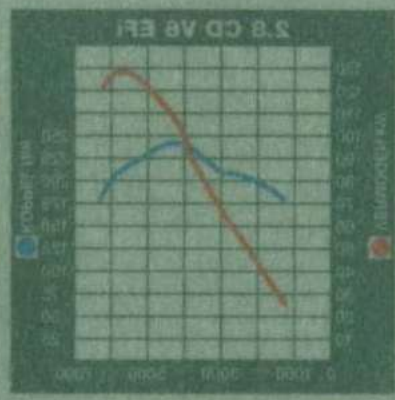
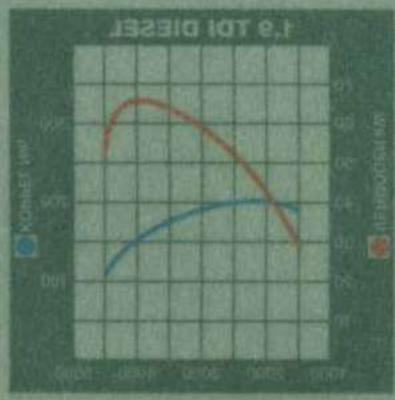

Kopfleistungen von drei beschriebenen Motoren



#### Geavanceerde systemen voor motormanagement

Beide benzinemotoren in de Galaxy zijn voorzien van een geavanceerd systeem voor motormanagement. De 2.0i motor werkt met Fords krachtige EEC-V motormanagement-computer van de jongste generatie. De 2.8i CD V6 heeft Bosch Motronic motormanagement. Beide systemen regelen het vermogen, koppel en emissieniveau van de Galaxy motoren.

- De EEC-V computer voor motormanagement, die ook wordt gebruikt in Fords zeer succesvolle ZETEC-R Formule 1-racemotor, heeft een vergrote geheugencapaciteit voor

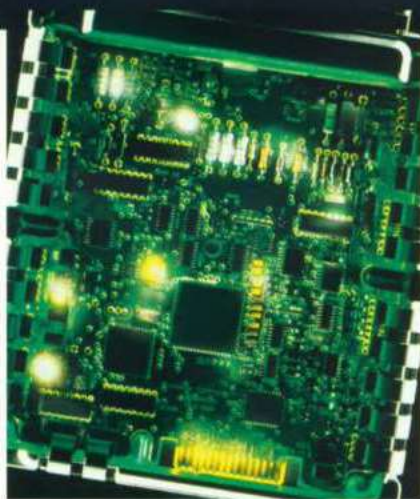

snelle gegevensverwerking en kan meer dan een miljoen commando's per seconde aan.

- Het Bosch Motronic systeem regelt de sequentiële elektronische benzine-inspuiting.
- Voorts vervullen de motormanagement systemen taken in het passieve antidiefstal systeem (PATS) en de automatische transmissie. En ze zijn verbonden met Fords FDS 2000 diagnosesysteem waarmee monteurs bij de Ford Dealer snel en nauwkeurig eventuele problemen kunnen opsporen.

# De Galaxy Veiligheidssystemen

De Ford Galaxy is ontworpen volgens de principes van "Dynamic Safety Engineering". Dit garandeert een zeer hoog niveau van inzittendenbescherming. Tot Dynamic Safety behoren uitgebreide actieve en passieve veiligheidsmaatregelen. Ze zijn in de eerste plaats ontworpen om u te helpen ongelukken te voorkomen. Maar mocht het toch zover komen, dan bieden ze u en uw inzittenden een uitstekende bescherming.

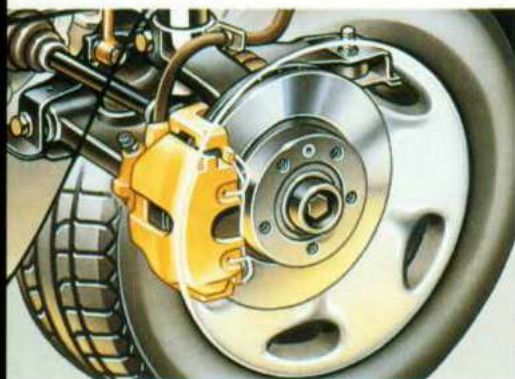

*De Galaxy heeft royaal bemeten schijfremmen op alle vier wielen (zelfventilerend bij de 2.8i V6). De voorremmen hebben een zwevende remklauw. De remmen achter bevatten een remschijf en een geïntegreerde parkeerrem met automatische afstelling. Alle modellen hebben standaard een rembekrachtiger met een diameter van 254 mm.*



## Elektronisch antiblokkeer-remsysteem (ABS)

Ford was de eerste autofabriekant die ABS standaard leverde in een in serie geproduceerde auto; de Ford Scorpio 1985. Sindsdien staat Ford voorop bij het aanbieden van ABS.

Het ABS van de Galaxy is gecombineerd met een dubbel remcircuit en vacuüm rembekrachtiging. Het systeem verkleint de kans op blokkeren en vervolgens doorslippen van de wielen bij een noodstop. Dat helpt de bestuurder bij het onder controle houden van de auto, vooral op glad wegoppervlak. Het ABS van de Galaxy is zo ontwikkeld dat het samenwerkt met het Ford Traction Control System, dat zorgt voor meer tractie en rijstabiliteit.



## Elektronisch Traction Control System (TCS)

TCS werkt met de ABS-sensoren aan de wielen en verbetert de tractie. Ook draagt het bij aan de bestuurbaarheid en de stabiliteit van de auto doordat overmatig doorslippen van de wielen wordt tegengegaan. Zo kan de auto optimaal gebruik maken van de grip van de banden.

- Het TCS gebruikt de ABS-sensoren aan de wielen. Bij snelheden tot 50 km/h houdt de sensor in de gaten of de draaisnelheid van het wiel de snelheid van de auto of van het andere wiel op de as niet overschrijdt. Is dat wel het geval, dan zorgt TCS dat het desbetreffende wiel wordt afgeremd tot het weer onder controle is.
- Dankzij TCS kan de Galaxy gemakkelijk vanuit stilstand wegrijden op oppervlakken met weinig of ongelijke grip (bijvoorbeeld met één wiel op normale ondergrond en het andere op sneeuw of ijs). Op steile hellingen met ongelijke grip gaat wegrijden met de Galaxy hierdoor probleemloos, terwijl auto's zonder dit systeem hier met moeite vooruit komen.

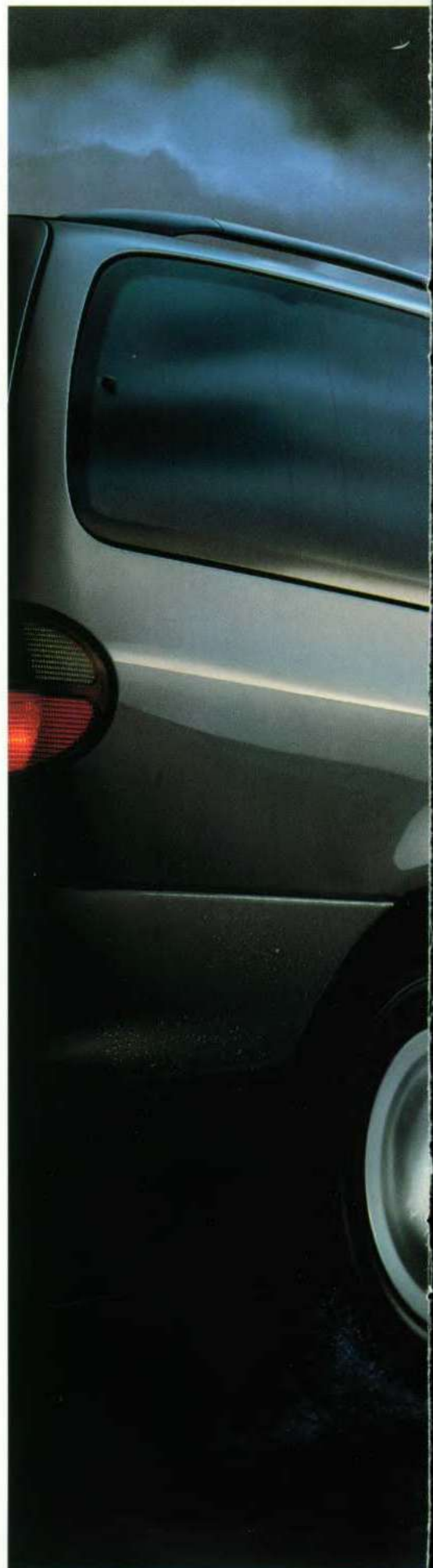



# De Galaxy Veiligheidssystemen

Het Supplementary Restraint Airbag System (SRS) van Ford is standaard in elke Galaxy. SRS is een van de meest vooruitstrevende veiligheidssystemen in Europa en biedt een hoge mate van inzittendenbescherming bij een aanrijding.

De Galaxy heeft standaard een airbag in het stuurwiel en is tegen meerprijs leverbaar met een airbag voor de voorpassagier.

## De Airbags

De airbags zijn speciaal ontwikkeld voor Europese auto's en helpen het hoofd en gezicht van de voorinzittenden te beschermen, samen met de gordels. De airbags werken wel onafhankelijk van de gordels.

- De zeer verfijnde elektronische sensor houdt voortdurend de deceleratie van de auto in de gaten, zodat de airbag alleen in werking treedt bij een flinke botsing waardoor het hoofd van een voorzittende het stuur of het dashboard zou kunnen raken. De airbag wordt door zijn ontwerp niet geactiveerd bij lichtere aanrijdingen.
- Bij een ernstige botsing werkt de airbag met een omgekeerde snelheid. Hij krijgt een signaal van de sensor, wordt geheel gevuld, vangt de inzittende op om hem te beschermen en loopt dan weer leeg om de botsenergie te absorberen. Dat alles gebeurt in ongeveer 100 milliseconden; net zo snel als u met uw ogen knippert.

## Veiligheidsgordels

- De veiligheidsgordels voorin de Galaxy zijn het belangrijkste beschermmiddel dat tegengaat dat de voorzittenden in contact komen met het dashboard of het stuurwiel.
- De knoppen voor de hoogteverstelling van de gordels zijn zacht uitgevoerd en verzonken ingebouwd in de B-stijlen van de Galaxy.
- De buitenste zitplaatsen op de tweede rij hebben driepunts rolgordels met gordelsloten aan de stoelen. Ook de bevestigingspunten aan de C-stijl zijn in hoogte verstelbaar. De middelste stoel op de tweede rij heeft een automatische heupgordel met eveneens het slot aan de stoel.
- Voor de zitplaatsen achterin zijn driepunts rolgordels gemonteerd. Om het vervoeren van lading gemakkelijker te maken en voor het gebruik van de afdekking van de bagageruimte kunnen de onderste bevestigingspunten van de gordel worden losgekoppeld om de gordels uit de weg te halen.

## Wigvormige stoelzittingen

Alle stoelen hebben wigvormige zittingen die de werking van de veiligheidsgordels aanvullen. De wigvorm voorkomt dat de inzittende onder de gordel doorglijdt bij een botsing.

## Achterstoelen met veer

De stoelen op de tweede en derde rij worden door een veer in verticale positie gehouden. Zijn ze eenmaal naar voren gevouwen, dan kunnen ze niet uit zichzelf naar achteren terugvallen. Een veilig idee.

## Drievoudig aanpasbare stoel

Een drievoudig aanpasbare stoel is als accessoire leverbaar. Deze kan worden geplaatst op elke positie in de tweede of derde rij en bevat een aantal extra vullingen en vouwbare delen waardoor hij bruikbaar is voor volwassenen, maar ook voor kinderen en zelfs baby's vanaf 12 maanden.

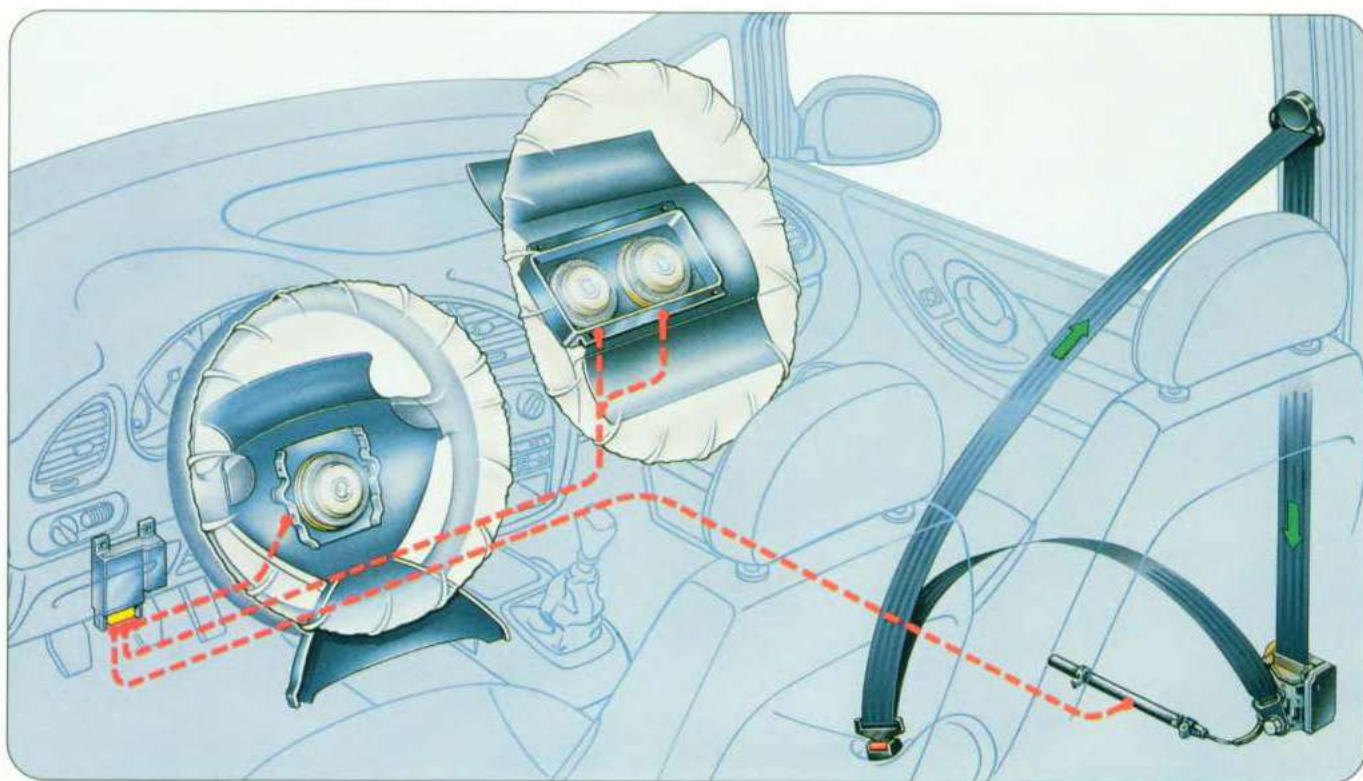

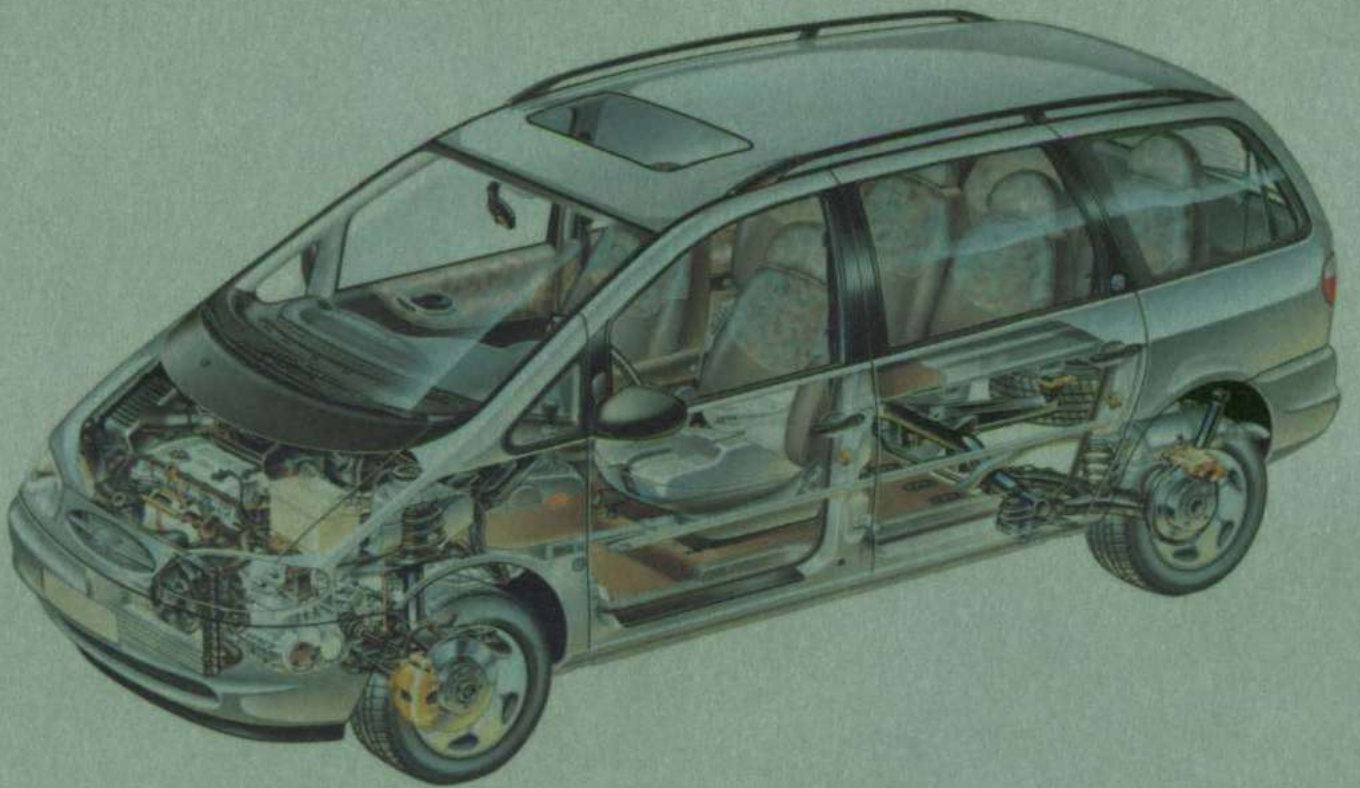

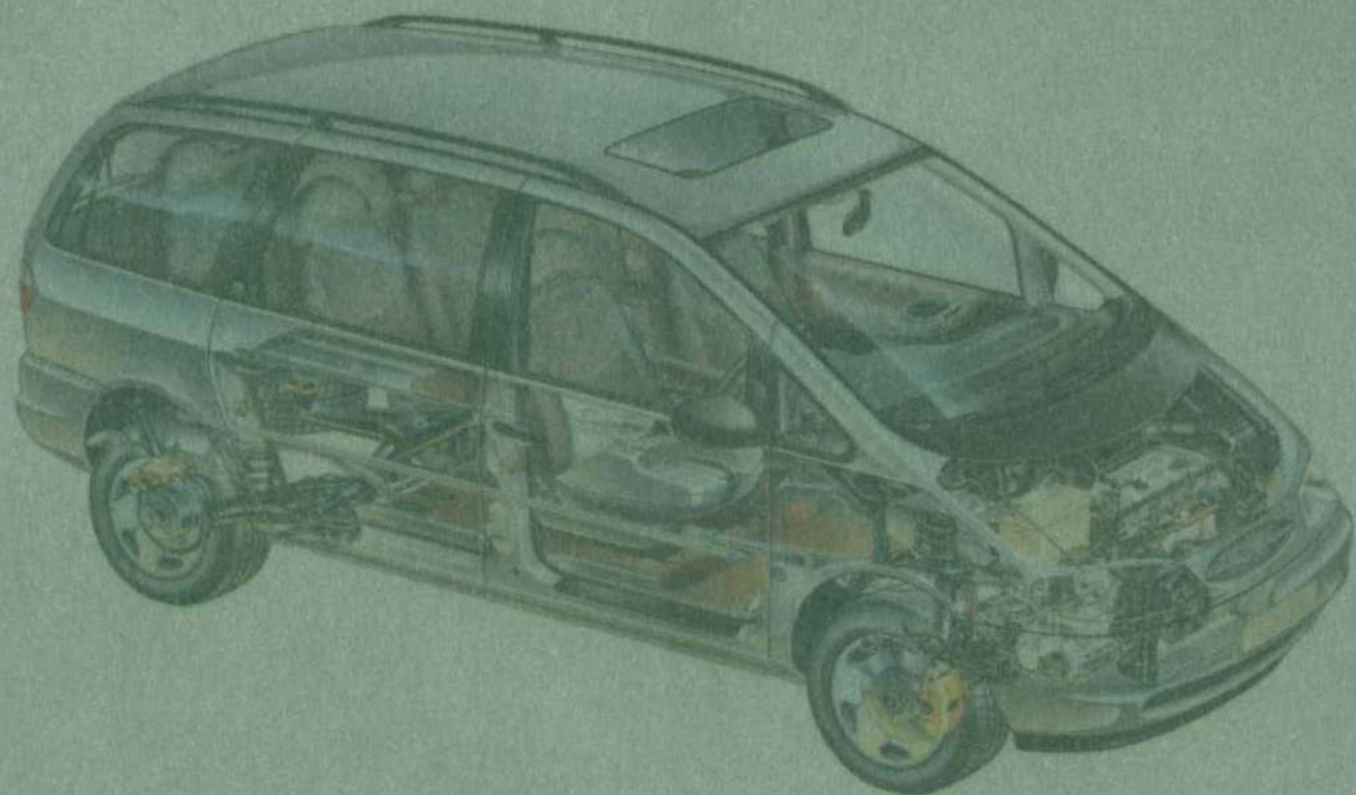



**VOLWASSENE:** In normale toestand is de driefoudig aanpasbare stoel gelijk aan een normale stoel.



**KIND:** Wanneer wordt getrokken aan de lus onder het zitkussen komt de zitting omhoog, zodat de stoel in combinatie met de gewone gordel kan worden gebruikt voor jonge kinderen.



**BABY:** Behalve de verhoogde zitting kan nog een extra zitkussen uit de rugleuning naar voren worden getrokken. Hierdoor komt ook een vijfpunts gordel vrij voor baby's tot 12 maanden.



### Een veiligheidsstructuur met samenhang

De constructie van de Galaxy-carrosserie is uitzonderlijk stevig. Deze is zo gebouwd dat hij een zeer hoge mate van inzittendenbescherming biedt bij aanrijdingen van voren, van opzij en van achteren. De carrosserie voldoet ruimschoots aan de wettelijke eisen met betrekking tot het verwerken van frontale botsingen.

- Kabelbediening van de sloten en ruitmechanismen in de portieren zorgt dat deze ook na een aanrijding van opzij nog functioneren.
- Zware botsproeven hebben de bescherming van de inzittenden en de vormvastheid van de carrosserie bevestigd in geval van een frontale aanrijding, een botsing met een puntig object, een aanrijding van achteren en het schuiven van lading in de bagageruimte.
- De constructie van de voorzijde bevat een versterkt subframe en een dwarsbalk tussen de voorruitstijlen om de beschermende werking te vergroten en het verschuiven van de stuurkolom tot een minimum te beperken.
- Een speciaal ontworpen wielkuipprofilering minimaliseert de kans dat de voorwielen bij een frontale botsing naar achteren bewegen en eventueel het interieur binnendringen.
- In de motorruimte zorgen twee langsbalken met voorprogrammering door vervormingsgroeven dat de botsenergie op een vooraf bepaalde manier wordt geabsorbeerd.
- Getrokken stalen portierbalken beschermen bij een aanrijding van opzij.
- De Galaxy versies met een benzinemotor zijn voorzien van een veiligheidsschakelaar die automatisch de brandstofvoeder afsluit bij een aanrijding. De 2.0i heeft deze schakelaar in de brandstofleiding. Bij de 2.8i V6 wordt de afsluiting geactiveerd door het motormanagement.
- Het brandstofsysteem is zo ontworpen dat het ongeschonden blijft in een aanrijding tussen twee auto's tot 30 km/h.
- De kunststof brandstoftank met een inhoud van 75 liter kan niet roesten en is veilig geplaatst onder de bodem aan de rechterzijde, vóór de achteras.

# Galaxy

## Veelzijdigheid

Afhankelijk van de uitvoering en opties heeft de Galaxy vijf, zes of zeven zitplaatsen. Daarmee kunt u hem vrijwel zonder beperking aanpassen aan uw eisen. Tot de bijzonderheden behoren 180° draaibare voorstoelen. De verwijderbare stoelen achterin met een tot tafeltje neerklapbare rugleuning maken de mogelijkheden nog groter, zodat de Galaxy bruikbaar is voor alle denkbare vrijetijds- en zakelijke activiteiten.

Een aantal van de vele indelingsmogelijkheden is:

1. De CLX en GLX hebben drie stoelen op de tweede rij en de mogelijkheid twee stoelen te plaatsen op de derde rij.
2. Met verwijdering van de middelste stoel op de tweede rij kunnen de buitenste twee stoelen iets naar het midden worden geplaatst voor nog meer zitruimte.
3. De GLX en Ghia hebben 180° draaibare voorstoelen, zodat deze tegenover de stoelen op de tweede rij kunnen worden geplaatst.
4. Elke stoel op de tweede en derde rij kan worden neergeklapt tot een tafeltje met twee bekerhouders.
5. De stoelen op de tweede en derde rij kunnen worden uitgenomen en achterstevoren geplaatst.
6. De stoelen op de tweede en derde rij kunnen naar voren worden weggevouwen om het laadvolume te vergroten.
7. Met één stoel op de tweede rij en een op de derde en met gebruik van de fietsdrager-accessoire, kunt u één of twee fietsen meenemen in de Galaxy terwijl er toch plaats is voor vier inzittenden.
8. De onderling uitwisselbare stoelen van de tweede en derde rij kunnen snel en gemakkelijk worden verwijderd en teruggeplaatst, zonder gereedschap. De Galaxy heeft een maximaal laadvolume van maar liefst 3550 liter.
9. Alle stoelen zijn voor- en achterwaarts verstelbaar en hebben een verstelbare rugleuning voor optimaal zitcomfort.



3



4



*De rugleuning van de stoelen achter kan worden neergeklapt tot een handig tafeltje.*

7



8



9



# Galaxy Veelzijdigheid

## De verfijnde details

Veelzijdig verstelbare stoelen. Uitgebreide opbergmogelijkheden. Perfecte interieurverlichting. Zelfs 12-volt aansluitmogelijkheden. Dat zijn enkele van de verfijnde details die de Galaxy zo veelzijdig maken.

### Voorzieningen voor uw comfort en gebruiksgemak:

- Verwarmbare voorstoelen (optie GLX en standaard Ghia).
- Middenarmleuningen aan de voorstoelen (GLX en Ghia).
- Armleuningen aan beide zijden van de stoelen achterin (Ghia).
- Uitklapbaar tafeltje aan de achterzijde van de voorstoelen inclusief bekerhouder aan bestuurderszijde (GLX en Ghia).
- Zonneklepspiegel aan bestuurderszijde (GLX).
- Verlichte spiegels in de zonnekleppen links en rechts (Ghia).
- Door de ver naar voren geplaatste versnellingspook en de verhoogde plaatsing van de handremhendel is het mogelijk van voren naar achteren te lopen.

### Uitgebreide opbergmogelijkheden

In de Galaxy vindt u veel handige opbergmogelijkheden.

- Alle portieren zijn voorzien van kaartenvakken.
- In beide zijpanelen achter biedt een opbergvak met deksel plaats aan bijvoorbeeld verbanddoos of gevarendriehoek.
- In het dashboard bevinden zich een verlicht en afsluitbaar kastje en een pakjesplank.
- De middenconsole is voorzien van twee wegklapbare bekerhouders, een asbak en een muntenvakje.
- Op de achterzijde van de voorstoelen bevindt zich een kaartentas.
- In de achterportieren zijn bekerhouders en een asbak geplaatst.

### Interieurverlichting

- De interieurverlichting werkt met contacten op alle vier de portieren. Er is een lichtpunt in het midden boven de voorruit en een in het midden van het plafond.
- In de bagageruimte is links en rechts een lichtpunt aangebracht, vlak onder het bevestigingspunt van de afdekking.
- Als een open dak is gemonteerd heeft de Galaxy ook een ingebouwd leeslampje voor de voorpassagier.
- De individuele leeslampjes op de tweede en derde rij worden bediend door te drukken op het lampeglaasje (GLX en Ghia).
- De Ghia heeft ook verlichting in de voertuimite.
- In de Ghia zijn de portieren voorzien van een markeerlicht en uitstapverlichting.

### 12-volt aansluitpunten

Behalve de sigare(tte)aansteker zijn er twee extra 12-volt aansluitpunten in de wielkastbekleding achter, voor elektrische accessoires zoals een koel-/warmhoudbox of een Personal Computer.

### Geluidsniveau in het interieur

Mensen die reizen in de Galaxy voelen zich extra ontspannen. Dat komt onder meer doordat speciale isolatie het grootste deel van de weg- en verkeersgeluiden buiten houdt.

- Het interieur, de bodem, het dak, de wielkasten, de spatborden en het dashboard zijn extra geïsoleerd met geluiddempend materiaal.
- In de motorkap zit een 40 mm dikke laag geluidsisolatie. Een aerodynamisch olie- en watervast scherm onder de motor heeft niet alleen een isolerende werking, maar beschermt ook de motor en verbetert bovendien de luchtstroom onder de auto.





## Comfort en gebruiksgemak op een hoger niveau

De Galaxy biedt comfort en gebruiksgemak op een bijzonder hoog niveau. Afhankelijk van de uitvoering is hij uitgerust met afstandsbediening van de centrale vergrendeling, een functie voor integraal openen en sluiten en elektrisch bediende verstelling van de verwarmbare buitenspiegels. En dat zijn maar een paar voorbeelden.

### Centrale en dubbel werkende vergrendeling

Centrale en dubbele vergrendeling is standaard in de Galaxy. De dubbele vergrendeling zorgt voor extra beveiliging. Voor beide systemen is infrarood afstandsbediening leverbaar.

- Centrale vergrendeling zorgt ervoor dat alle portieren, de achterklep en de tankdopklep tegelijk worden afgesloten. De bediening geschiedt met een sleutel in het slot of door het indrukken van een knop op de afstandsbediening.
- Dubbel werkende vergrendeling bedient u door tweemaal te drukken op de knop van de afstandsbediening of door de sleutel een slag verder te draaien in één van de voorportiersloten. Daardoor kunnen de portieren niet van binnenuit worden geopend, wanneer bijvoorbeeld een ruit is ingeslagen. Op het moment dat u de sloten dubbel vergrendelt, klinkt een waarschuwingssignaal, bij gebruik van de afstandsbediening knippert dan een LED in het linkervoorportier. U kunt de dubbele vergrendeling alleen inschakelen wanneer alle portieren gesloten zijn.

### Elektrisch bedienbare voorportieruiten en beveiligd schuif-/kanteldak

De Galaxy is leverbaar met elektrische bediening van de voorportieruiten (standaard GLX, Ghia; optie CLX), de achterportieruiten, de uitstelbare achterste zijruiten (standaard Ghia, optie GLX), en het schuif-/kanteldak (optie CLX, GLX, Ghia).

- De elektrisch bedienbare ruit in het bestuurdersportier kan met één korte druk op de knop geheel worden geopend of gesloten. Dat is handig bij toeluisjes en parkeergarages.
- Een centraal paneel bevat de knoppen voor de elektrische bediening van de portieruiten achter en van de uitstelbare achterste zijruiten (optie GLX, standaard Ghia).
- Het centrale paneel heeft ook een blokkeerknop waarmee de bestuurder de elektrische bediening van de ruiten achter kan uitschakelen.
- De elektrisch bedienbare voorportieruiten zijn voorzien van een beveiliging die voorkomt dat lichaamsdelen of voorwerpen tussen een sluitend raam vast kunnen komen te zitten. Zodra het systeem weerstand voelt tijdens het sluiten, gaat het raam automatisch weer open.



De functie integraal openen of sluiten bedient u door middel van de sleutel of de afstandsbediening.

Het optionele elektrische schuif-/kanteldak van de Galaxy wordt bediend op een paneel aan het plafond. De elektrische motor van het systeem werkt met twee snelheden.

- De multifunctionele schakelaar aan het plafond kan worden ingedrukt voor diverse mogelijkheden van open- en dichtschuiven of kantelen.
- In de snelle stand opent en sluit het dak vlug en soepel.
- In de comfortstand opent en sluit het dak zo rustig en stil dat de inzittenden het nauwelijks merken.
- In de comfortstand zorgt de beveiliging ervoor dat het dak onmiddellijk weer opent als bij het sluiten weerstand wordt ondervonden.

### Integraal openen en sluiten

De functie voor integraal openen en sluiten (optie GLX, standaard Ghia) maakt het mogelijk in één keer alle ramen en, indien aanwezig, het elektrische dak te bedienen.

- Integraal openen is vooral handig wanneer het interieur zeer warm is geworden doordat de auto lang in de zon heeft gestaan. De auto kan dan snel worden geventileerd voordat u instapt. Door de sleutel in een voorportierslot in de ontgrendelstand te draaien opent u alle ramen en eventueel het dak geheel.
- Integraal sluiten gebeurt ook door de sleutel in een voorportierslot in de vergrendelstand te draaien als u de auto hebt verlaten, zodat alle ramen en eventueel het



Elektrische bediening van de voorportierruiten.



Elektrisch bedienbaar schuif-/kanteldak.



Elektrisch verstelbare en verwarmbare buitenspiegels.



Elektrische bediening van de uitstelbare achterste zijruiten.



Achtern zijn twee 12-volt aansluitingen beschikbaar.



Afstandsbediening van de centrale en dubbelwerkende vergrendeling.



De GLX en Ghia hebben individuele leeslampjes op de tweede en derde rij.



Door een gemakkelijk ontgrendelsysteem kunnen de stoelen op de tweede en derde rij snel naar voren worden gevouwen.



De veiligheidsgordels op de derde rij kunnen keurig worden weggeborgen wanneer de zitplaatsen niet worden gebruikt.

- dak goed zijn gesloten. Dit verhoogt de beveiliging van de auto.
- Wordt tijdens het integraal openen of sluiten de sleutel teruggedraaid, dan stopt het openen of sluiten van de ramen en het dak onmiddellijk.
  - Bij de afstandsbediening kan de functie integraal openen of sluiten worden bediend door de knop op de Galaxy-sleutel eenmaal (voor openen) of tweemaal (voor sluiten) in te drukken en vast te houden.

# Comfort en gebruiksgemak op een hoger niveau



Uitstroomopeningen op de vloer voor de tweede rij.



De bediening van de verwarming achterin is gemonteerd boven de B-stijl.



Het krachtige verwarmings- en ventilatiesysteem kan worden uitgebreid met airconditioning.



Airconditioning met Automatic Temperature Control (standaard Ghia).

De nieuwe Ford Galaxy biedt een hoog reiscomfort in een aangenaam interieurklimaat. De uitstekende verwarming en ventilatie kan worden uitgebreid met diverse airconditioning-systemen. Het rijplezier kunt u nog verder vergroten met een van de verschillende Ford audiosystemen, waarvoor in de GLX en Ghia zelfs afstandsbediening leverbaar is.

## Verwarming en ventilatie

Het krachtige systeem voor verwarming en ventilatie in de Galaxy wordt ondersteund door een vier-traps aanjager en de mogelijkheid van luchtrecirculatie. Met deze laatste functie sluit u de toevoer van buitenlucht af, waardoor geen vervuilde lucht en stof kunnen binnenkomen.

- De uitstroomopeningen op het dashboard, in de voertuimruimte voorin en bij de tweede rij, zorgen voor de luchtverdeling zoals u die wenst. Verder zijn er vier afzonderlijk instelbare luchtroosters in het dashboard - twee in het midden en twee aan weerszijden. Alle roosters kunnen worden afgesloten. Er zijn uitstroomopeningen voor verwarming of airconditioning bij de tweede rij.
- Met verlichte draaiknoppen kunt u de luchtverdeling, de aanjagersnelheid, de temperatuur en de luchtrecirculatie regelen.
- Een apart systeem voor verwarming achterin is standaard in alle versies. De bestuurder kan het inschakelen op het dashboard terwijl de passagiers op de tweede rij zelf de aanjagersnelheid en de temperatuur kunnen regelen. Tot het systeem behoort een warmtewisselaar met een tijdschakelaar en vertraging-functie.
- Een MicronAir filter in de luchtinlaat houdt stofmeel en kleine stofdeeltjes tegen. Daardoor is de lucht van goede kwaliteit, waarvan vooral ook passagiers profiteren die last hebben van hooikoorts of astma.

## Keuze uit verschillende airconditioning-systemen

In alle uitvoeringen van de Galaxy is airconditioning leverbaar (standaard v. a. GLX, optie CLX). De Ghia is bovendien voorzien van Automatic Temperature Control (ATC). Alle systemen werken met het koelmiddel R134a dat geen schadelijke CFK's bevat.

- Airconditioning vult het standaard systeem voor verwarming en ventilatie in de Galaxy aan doordat koele, droge en schone lucht het hele jaar door zorgt voor een comfortabele en ontspannende reisomgeving.
- Dankzij airconditioning kunt u bovendien eventueel beslagen ruiten snel ontwasemen, want de droge lucht absorbeert condensatievocht zeer goed. Dat voorkomt ook opnieuw beslaan van de ruiten en draagt dus bij aan een goed zicht en veiligheid.
- Verlichte draaiknoppen zorgen voor de bediening van de aanjager en recirculatiestand, en voor de temperatuurregeling en inschakeling van het systeem. Bij gebruik van de recirculatiestand kan airconditioning de temperatuur nog sneller op het gewenste niveau brengen doordat het de al gekoelde lucht steeds opnieuw koelt.

## Airconditioning met Automatic Temperature Control (ATC)

De airconditioning met ATC in de Galaxy biedt het summum van klimaatcomfort. Het systeem regelt de aanjagersnelheid en de luchtverdeling automatisch, zodat het de door de bestuurder gekozen temperatuur snel bereikt en nauwkeurig aanhoudt. In alle instellingen kan met de hand worden ingegrepen.

- ATC heeft ook een sensor op het dashboard die de zonne-instraling meet. Hierdoor blijft de temperatuur nog beter constant, onafhankelijk van de steeds wijzigende zonnestand en schaduw in de auto.
- Een LCD-scherm in het bedieningspaneel van de airconditioning geeft de buitentemperatuur en gekozen binnentemperatuur weer, alsmede de aanjagersnelheid en de gekozen functiestand.



Galaxy CLX



Flow stoelbekleding



12-volt aansluitpunten achterin



Kaartentassen aan de achterzijde van de voorstoelen



Bekerhouders en muntenvak in de middenconsole



Verstelling voor-achterwaarts en in hoogte van de bestuurdersstoel. Ook de rugleuning is verstelbaar



Interieurverlichting met uitschakelvertraging

# GALAXY GLX

De volledige specificaties van de Galaxy GLX vindt u op de pagina's 42-47. In dit hoofdstuk staat slechts een deel van de standaarduitrusting en opties:

## Beschikbare motoren en transmissies:

- 85 kW (115 pk) 2.0 EFI DOHC met handgeschakelde of automatische versnellingsbak.
- 128 kW (174 pk) 2.8 CD V6 EFI met handgeschakelde of automatische versnellingsbak.
- 66 kW (90 pk) 1.9 TDI met handgeschakelde vijfversnellingsbak.

Tot de belangrijkste extra uitrusting van de GLX ten opzichte van de CLX behoren:

- Airconditioning.
- Antiblokkeer-remsysteem (ABS).
- 'Country' stoelbekleding, in kleur afgestemd tapijt en bekleding van de portier- en zijpanelen.
- 180° draaibare voorstoelen met midden armleuningen.
- In hoogte verstelbare passagiersstoel.
- Uitklapbare tafeltjes aan de achterzijde van de voorstoelen.
- Ruitwissers met programmeerbare pauzeduur van de intervalstand.
- Spiegel in de zonneklep voor de bestuurder.
- Leeslampjes op de tweede en derde rij.
- Integrale bumpers in carrosseriekleur.
- Stootstrips op de flanken in carrosseriekleur.
- Unieke GLX wieldeksels.
- Pluspakket:
  - elektrisch bedienbare en verwarmbare buitenspiegels
  - elektrisch bedienbare voorportierruit.
- Twee-tonige claxon.
- Unieke Galaxy-badge.

Aanvullende standaarduitrusting in combinatie met de V6-motor:

- Electronic Traction Control System (TCS).
- 205/60 banden.
- Speciale chromen grille.

Belangrijkste opties voor de Galaxy GLX (\*):

- Alarm met bewegingsdetectie in het interieur.
- Electronic Traction Control System (TCS).
- Afdekhoes bagageruimte.
- Dakrails.
- Elektrisch bedienbaar schuif-/kanteldak.
- Twee extra stoelen op derde rij.
- Comfortpakket:
  - afstandsbediening van de centrale vergrendeling
  - elektrisch bedienbare achterportierruit
  - elektrisch uitstelbare achterste zijruit
  - integraal openen en sluiten.
- Luxepakket:
  - verwarmbare voorstoelen
  - cruise control
  - tripcomputer
  - controlepaneel.

- Audio-pakket:
  - audiosysteem 2006
  - acht speakers.
- Audio-uitbreidingspakket:
  - 2007 audiosysteem met aparte versterker
  - afstandsbediening aan de stuurkolom
  - tien speakers (ook op de derde rij)
  - voorbereiding CD-wisselaar.
- Winterpakket:
  - voorruitverwarming
  - verwarmbare ruitespoeiers
  - mistlampen voor.

(\* Totaaloverzicht leverbare opties: zie blz. 45)



Speciaal Galaxy embleem op de GLX.



Uitklapbare tafeltjes aan de achterzijde van de voorstoelen.



Programmeerbare pauzeduur ruitwissersinterval.



Verstelbare armleuningen voorin.



Elektrische bediening van de voorportierruit en van de verwarmbare buitenspiegels.



Audiosysteem tegen meerprijs.



Audiosysteem 2006



Audiosysteem 2006R



Het audiosysteem 2007 heeft standaard afstandsbediening. Een CD-wisselaar is als optie leverbaar.

### Galaxy audiosystemen

De Galaxy is af-fabriek leverbaar met een ruime keuze aan hoogwaardige Ford audiosystemen. Het luistersysteem dat zij bieden wordt gecombineerd met de extra veiligheid en comfort van de afstandsbediening op de 2007 radio.

De afstandsbediening werkt via een hendel aan de stuurkolom waarmee de bestuurder het audiosysteem kan bedienen zonder zijn ogen van de weg te nemen of zijn handen van het stuurwiel te halen.

Of u nu luistert naar de radio, een cassette of een CD, de bewegingen van de hendel hebben steeds dezelfde functie. Er zijn drie bewegingen: op/nee, voor-/achterwaarts en indrukken van de hendel. De tabel hieronder geeft weer wat de functie van elke beweging is.

Gebruik stuurkolomhendel	Audiosysteem 2007	2007 met CD-speiler
	Tuner	Cassettespeler
Druk de hendel naar de voormut	Zoekt een zender met een lagere frequentie	—
Trik de hendel naar de bestuurder	Zoekt een zender met een hogere frequentie	—
Beweg de hendel omhoog	Volume omhoog	Volume omhoog
Beweg de hendel omlaag	Volume omlaag	Volume omlaag
Druk uiteinde hendel naar de stuurkolom	<ul style="list-style-type: none"> <li>• Gaat naar volgende voorgeprogrammeerde zender</li> <li>• Selecteert andere frequentieband (indrukken en vasthouden)</li> <li>• Beëindigt verkeersinfo (2006R en 2007)</li> </ul>	Selecteert volgende CD

# De beveiliging van de Galaxy

De uitgebreide reeks beschermingsmaatregelen zorgt dat de Galaxy ook uitstekend is beveiligd.

## Centrale en dubbel werkende vergrendeling met afstandsbediening

De centrale en dubbel werkende vergrendeling van de Galaxy kunt u met een sleutel of infrarood op afstand bedienen. Alle details vindt u op pagina 32.

## Passief antidiefstal systeem (PATS)

Dit systeem is ontworpen om diefstal te voorkomen en werkt met een elektronische startblokkering. Dankzij PATS kan de Galaxy alleen worden gestart met de juiste elektronisch gecodeerde sleutel. Deze code is er één uit 4,3 miljard. Raakt u een sleutel kwijt, dan kan de code onmiddellijk worden gewijzigd zodat de auto niet meer kan worden gestart met de verloren sleutel.

## Alarm met bewegingsdetectie

Een alarm met bewegingsdetectie en een afzonderlijke claxon is als optie leverbaar en zorgt voor extra beveiliging. Elke beweging in de Galaxy activeert het alarm.

## Sloten met doordraaibeveiliging

In de portiersloten en het contactslot is een ratel ingebouwd die het slot laat doordraaien wanneer iemand probeert het te forceren.

## Ontkoppeling van het stuurwiel

Het stuurwiel heeft een ingebouwde mechanische antidiefstal-ontkoppeling. Het stuur wordt ontkoppeld van de stuurkolom wanneer het contact wordt uitgezet, de sleutel wordt uitgenomen en dus het normale stuurslot wordt geactiveerd.

## Zichtbaar chassisnummer

Behalve onder de motorkap is het chassisnummer ook zichtbaar onder de voorruit van de Galaxy aangebracht. Een zichtbaar chassisnummer maakt het veel gemakkelijker een gestolen auto te identificeren, hetgeen preventief werkt tegen diefstal.

## Beveiligde audiosystemen

De audiosystemen hebben een unieke viercijferige keycode. Bij fabrieksmontage zijn ze verbonden met het alarmsysteem en bij de modellen met RDS kan het kenteken in het geheugen worden geprogrammeerd.

## Portierhendels

De portierhendels binnen bestaan uit één deel, waarmee de portieren ook kunnen worden ver- en ontgrendeld. Bij fileverkeer kunt u zo voorkomen dat mensen plotseling een portier openen en snel uw eigendommen pakken.

## Afdekking bagageruimte

Voor de bagageruimte is een afdekhoes leverbaar om uw spullen uit het zicht van anderen te houden.



Een waarschuwingssignaal klinkt wanneer de dubbelwerkende vergrendeling is ingeschakeld. Bij gebruik van de infrarood afstandsbediening knippert een LED in het linkervoorportier.



Het alarm met bewegingsdetectie wordt geactiveerd door elke beweging in de auto.



De systemen voor centrale en dubbelwerkende vergrendeling in de Galaxy kunt u gebruiken met de sleutel of met de infrarood afstandsbediening.



Het chassisnummer van de Galaxy is duidelijk zichtbaar achter de voorruit aangebracht.



PATS elektronische startblokkering werkt via de sleutel.



Als bescherming tegen vandalisme is de antenne van de Galaxy aangebracht in een van de achterste zijruilen. Doordat de antenne als dunne draad in het glas is geïntegreerd, hindert deze het zicht niet.



De ont koppeling van het stuurwiel maakt het stuur vrij van de stuurkolom. Daardoor is de besturing uitgeschakeld, ook wanneer dieven het stuurslot forceren.



Afdekhoes bagageruimte.

# Leven met de Galaxy



De nieuwe Galaxy is ontworpen om jaren lang zorgeloos rijplezier te bieden. De Ford technici hebben door veel bijzondere ontwikkelingen een hoog niveau van duurzaamheid, kwaliteit en betrouwbaarheid mogelijk gemaakt, in combinatie met de beste oplossingen met betrekking tot het milieu. Componenten met een lange levensduur, lage emissiewaarden en een optimale recyclebaarheid zorgen ervoor dat de Galaxy een verantwoorde keuze is; een auto die jarenlang volop rijplezier zal bieden.

## Duurzaamheid, kwaliteit en betrouwbaarheid

- De Galaxy heeft een garantie van drie jaar op het lakwerk en van zes jaar tegen roest van binnenuit.
- Kwetsbare carrosseriedelen worden in de productie verzinkt voor een optimale bescherming tegen corrosie.
- Alle bevestigingsmaterialen en andere onderdelen in de motorruimte ondergaan een anticorrosie-behandeling.
- De onderzijde en dorpels hebben een PVC-bescherming, met uitzondering van de steunpunten voor de krik.
- De lichtgewicht aluminium radiator met kunststof onder- en bovenbak is vrijwel ongevoelig voor corrosie.
- Alle elektrische contacten van het ontstekingsstelsel zijn met afschermkapjes beschermd tegen corrosie.
- De portierscharnieren hebben duurzame teflon lagere en de scharnieren van de achterklep en motorkap zijn verzinkt. De motorkapscharnieren openen door hun ontwerp extra ver voor een gemakkelijke toegang tot de motorruimte.
- De kunststof voor- en achterbumpers bieden een uitstekende bescherming tegen schade en zijn uit één deel gegoten. De voorbumper heeft een spoilerband en is voorzien van openingen voor mistlampen. Bij het ontwerp van de achterbumper is rekening gehouden met de montage van een trekhaak en contactdoos.

## Bescherming van het milieu

- De Galaxy motoren voldoen aan de strenge Europese milieu-eisen 1996 fase 2, waaraan alle nieuwe auto's moeten voldoen in 1997.
- De airconditioning in de Galaxy werkt met het koelmiddel R134a, een gas zonder CFK's. Dit is gunstig voor het behoud van de ozonlaag.
- De grondlak van de carrosserie is gemaakt op waterbasis, hetgeen minder emissies veroorzaakt en de werkomgeving van het productiepersoneel verbetert.

## Recycling

- De Galaxy is gebouwd met speciaal geselecteerde materialen, zodat deze bij de productie en na het uit gebruik nemen van de auto kunnen worden gerecycled tot opnieuw bruikbare grondstoffen.
- Vrijwel alle kunststoffen in de Galaxy en de meeste van de andere grondstoffen zijn recyclebaar.
  - Vrijwel alle metalen in de Galaxy zullen later opnieuw worden gebruikt voor nieuwe onderdelen van de Galaxy of andere Fords.
  - Het dashboard en de middenconsole van de Galaxy zijn recyclebaar, evenals de portier- en zijpanelen, de bekleding van de portierstijlen, de bumpers, de accu, de radiatorrombouw, de luchtinlaat, de vloerbedekking en de stoelen.



*Styling Accessoires*



- Carrosserie Stylingkit - voorspoiler, zijruit-windgeleiders en dakspoiler achter.
- Driespaaks 15-inch lichtmetalen velgen met afsluitbare wielbouten.

## Accessoires

Het design van de Ford Galaxy is zorgvuldig gekozen met het oog op optimale functionaliteit. In aanvulling daarop heeft Ford een uitgebreid accessoires-programma ontwikkeld. Daardoor hebt u keuze uit een zeer breed scala aan accessoires, die stuk voor stuk uitgebreid zijn getest en die in kwaliteit, styling en duurzaamheid perfect voldoen aan dezelfde hoge eisen als de Galaxy.

Zelfs de specificaties van de toegepaste materialen zijn identiek aan die van de Galaxy, om te zorgen dat de afwerking en de pasvorm perfect aansluiten bij het stijlvolle design van de Galaxy.

Ford heeft er alles aan gedaan om ervoor te zorgen dat de accessoires perfect functioneren in combinatie met elke uitvoering van de Galaxy. Elektrische opties moeten bijvoorbeeld geen storende invloed hebben op de werking van de standaard gemonteerde elektrische systemen.

Accessoires voor het exterieur, zoals bijvoorbeeld een bagagebox voor op het imperiaal, moeten de strengste aerodynamische tests met succes hebben doorstaan om te zorgen dat ze de rijstabiliteit niet beïnvloeden, en om te zorgen voor minimale luchtweerstand.

Een ander voorbeeld: de lichtmetalen velgen van de Galaxy zijn grondig getest onder zware omstandigheden. Als gevolg daarvan hebben ze niet alleen perfecte rijeigenschappen, maar ook een bijzonder grote duurzaamheid.

De bestuurder moet volledig kunnen vertrouwen op de structurele stevigheid van zijn voertuig, zeker als het gaat om het vervoeren van zware ladingen. Daarom is behalve de carrosserie ook elk van de accessoires voor het vervoeren van bagage grondig getest tijdens uiteenlopende botsproeven, om zo te kunnen zorgen dat ze net zo stevig en veilig zijn als de Galaxy zelf.

Voor alle opties geldt de veelomvattende Ford kwaliteitsgarantie. Want originele Ford accessoires zijn kwalitatief net zo hoogwaardig als het model waarin ze worden gebruikt.



1



2



3



4



5



6



7



8



9



10



11



12



13



14



15



16

De Ford accessoires voor exterieur en interieur zijn ontworpen om de aantrekkelijke Galaxy-styling te ondersteunen en om het comfort en gebruiksgemak van de Galaxy nauwkeurig op uw wensen af te stemmen. Voor alle informatie over de accessoires en hun verkrijgbaarheid kunt u contact opnemen met uw Ford Dealer.

Tot de belangrijkste accessoires behoren:

- Carrosserie Stylingkit - voorspoiler, zijruit-windgeleiders en dakspoiler achter.
- Dwarsdragers - twee types, ofwel geplaatst in combinatie met de dakreelings (1) ofwel als afzonderlijke dwarsdragers. (2)
- Parkeer-afstandssensor, waarschuwt bij achteruitrijden voor obstakels die te dichtbij komen - werkt met hoorbaar signaal en display in het interieur (niet in combinatie met een trekhaak). (3, 4)
- Trekhaken: met elektriciteitskit en vast gemonteerd (5) of afneembaar. De afneembare versie wordt geleverd met een afdekplaat voor wanneer de trekhaak niet wordt gebruikt. (6)
- Beschermingspakket: dorpelbeschermers voor en achter (afgebeeld), rubberen bumperstrips en bescherming laaddrempel achter. (7, 8)
- Driespaaks 15-inch lichtmetalen velgen en afsluitbare wielbouten. (9)
- Veiligheidskinderzitje. (10, 11, 12)
- Royale 32-liter verwarm/koel-combinatie met geïsoleerde wanden en deksel. Automatische uitschakeling voorkomt een lege accu. De combinatie kan in een willekeurig stoelbevestigingspunt worden geplaatst. (13)
- Mini-koelkastje met een inhoud van 20 liter. Past in bevestigingspunt voor een van de stoelen (niet afgebeeld).
- Geïsoleerde koelbox, past in bevestigingspunt voor een van de stoelen (niet afgebeeld).
- Opbergpakket interieur - afsluitbare safe onder rechtervoorstoel plus middenconsole met armsteun en CD/cassette-opbergruimte. (14)
- Stalen afscherming van bagageruimte om lading op zijn plaats te houden. (15)
- Afzonderlijke koelvloeistofvoorverwarmer: verwarmt de motorvloeistof vooraf zodat de motor en het interieur sneller op temperatuur zijn.
- Fietsendrager voor het interieur. (16)
- Fietsendrager voor het interieur: gemonteerd in de bevestigingspunten van de stoelen op de tweede en derde rij. Twee dragers kunnen naast elkaar gemonteerd worden en bieden zo ruimte voor twee complete fietsen. Tevens blijft voldoende plaats beschikbaar voor vier inzittenden.

# Specificaties

Carrosserie	
Type	Monobox, met vier aan de voorzijde scharnierende portieren en achterklep

Remsystemen	
Type – standaard	Vacuumbekrachtigde schijfremmen rondom
– V6 motor	Vacuüm bekrachtigde en geventileerde schijfremmen voor, schijfremmen achter
– Optie	Elektronisch antiblokkeer-remsysteem ABS

Besturing	
Type	Stuurbekrachtiging; tandheugel met variabele overbrenging
Besturing	– Stoep tot stoep 11,1 m – Muur tot muur 11,7 m

Vering	
Voor	McPherson voorwielloophanging met een laag 'A' frame wishbone ontwerp en stabilisatorstang
Achter	Onafhankelijk getrokken wielarm met stabilisatorstang aan hulpframe

Motor en transmissie			
Beschikbaarheid	CLX	GLX	Ghia
2.0 EFi, M5 handgeschakeld	•	•	•
2.0 EFi, A4 automaat	–	•	•
2.8 CD V6 EFi, M5 handgeschakeld	–	•	•
2.8 CD V6 EFi, A4 automaat	–	•	•
1.9 TDI, M5 handgeschakeld	•	•	•
Belangrijkste motorgegevens	2.0 EFi	2.8 CD V6	1.9 TDI
Type	4 cilinder in lijn	6 cilinder in V-vorm	4 cilinder in lijn
Cilinderinhoud (cm <sup>3</sup> )	1998	2792	1896
Emissie niveau	96 EEC fase II	96 EEC fase II	96 EEC fase II
Vermogen (kW/pk) bij t/min	85/115 5500	128/174 5800	66/90 4000
Koppel (Nm) bij t/min	170 2300	240 4200	202 1900
Boring (mm)	86,0	81,0	79,5
Slag (mm)	86,0	90,3	95,5
Compressieverhouding (:1)	9,8:1	10,0:1	19,5:1
Brandstofinspuiting Motormanagement	Sequentiële elektronische EEC V	Sequentiële elektronische Bosch Motronic	Multi-point Elektronische inspuiting
Ontsteking	Elektronisch, verdelerloos	Elektronisch, verdelerloos	–
Cilinderkop	Lichtmetaal	Lichtmetaal	Lichtmetaal
Motorblok	Gietijzer	Gietijzer	Gietijzer
Kleppen en -bediening	8V, DOHC	12V, DOHC	8V, SOHC

Prestaties en verbruik					
	2.0 EFi	2.0 EFi	2.8 CD V6 EFi	2.8 CD V6 EFi	1.9 TDI
	M5	A4	M5	A4	M5
Topsnelheid (km/h)	177	172	199	195	160
Acceleratie (sec)					
– 0-100 km/h	13,1	15,0	10,5	11,0	17,1
– 50-100 km/h (in vierde versnelling)	14,9	nvt	13,9	nvt	15,7
Brandstofverbruik (l/100 km)					
– 90 km/h	6,9	7,7	7,8	8,7	4,9
– 120 km/h	8,6	9,7	9,8	11,2	7,0
– Stadsverkeer	12,0	12,7	13,5	14,3	7,7
– EEC-gemiddelde	9,9	10,7	11,2	12,1	6,8

nvt = niet van toepassing

M5 = handgeschakelde vijf versnellingsbak  
A4 = automatische transmissie

### Gewichten

	2.0 EFI (CLX)	2.8 CD V6 EFI (GLX)	1.9 TDI (CLX)
Maximaal toelaatbaar voertuiggewicht (kg)	2350	2440	2350
Leeggewicht (kg)	1590	1710	1650

### Afmetingen

#### Exterieur (mm)

A Lengte	4617
B Breedte – excl. spiegels	1810
C Breedte – incl. spiegels	2142
D Hoogte – onbeladen, zonder dakrails	1730
E Wielbasis	2835

#### Interieur (mm)

##### Voorin

F Effectieve hoofdruimte	1038
G Maximale effectieve beenruimte	1030
H Breedte op schouderhoogte	1546

##### Achterin (tweede rij)

I Effectieve hoofdruimte	959
J Minimale effectieve beenruimte	903
K Breedte op schouderhoogte	1556

##### Achterin (derde rij)

L Effectieve hoofdruimte	959
M Minimale effectieve beenruimte	903

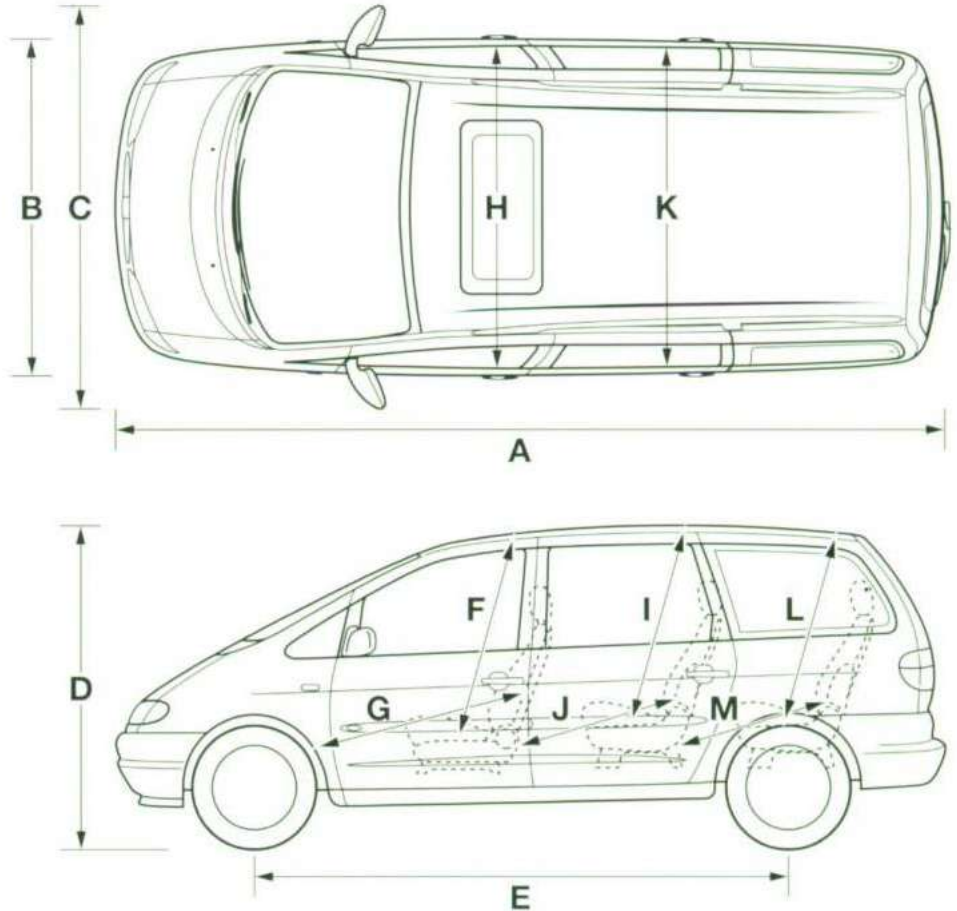

### Bagagecapaciteit

	Gemeten tot aan rugleuning	Gemeten tot aan dak
Laadvolume bij opstelling 7 stoelen (liter)	330	400
Laadvolume bij opstelling 5 stoelen (liter)	810	1500
Laadvolume bij opstelling 2 stoelen (liter)	2029	3550
Laadvloerlengte bij opstelling 7 stoelen (mm)		480
Laadvloerlengte bij opstelling 5 stoelen (mm)		1207
Laadvloerlengte bij opstelling 2 stoelen (mm)		2090
Breedte tussen de wielkasten (mm)		1184
Hoogte van de laadruimte tweede rij (mm)		1211

### Tankinhoud (liter)

70

# Standaarduitrusting

Exterieur	CLX	GLX	Ghia	Interieur - stoelen	CLX	GLX	Ghia
Vier aan de voorzijde scharnierende portieren	•	•	•	Vloerbevestigingspunten voor drie stoelen op de tweede rij en voor twee stoelen op de derde rij	•	•	–
Veiligheidsbalken in de portieren	•	•	•	Vloerbevestigingspunten voor twee stoelen op de tweede rij en twee stoelen op de derde rij	–	–	•
Aan het dak scharnierende achterklep	•	•	•	Voorstoelen met verstelbare rugleuningen	•	•	•
Grille in carrosseriekleur	•	•	•	In hoogte verstelbare bestuurdersstoel	•	•	•
Gegoten bumpers – zwart	•	–	–	In hoogte verstelbare voorpassagiersstoel	–	•	•
– in carrosseriekleur	–	•	•	Lendesteunverstelling in de bestuurdersstoel	–	–	•
Stootstrips op de flanken – zwart	•	–	–	Draaibare voorstoelen	–	•	•
– in carrosseriekleur	–	•	•	Verstelbare armsteunen – voorstoelen	–	•	•
Vlak ingebouwde halogeen koplampen	•	•	•	– alle stoelen	–	–	•
Vlak ingebouwde knipperlichten in de voorspatborden	•	•	•	Afzonderlijke stoelen op de tweede rij:	• 3	• 3	• 2
Buitenspiegels – mat zwart	•	•	–	– in lengterichting verstelbaar	–	–	–
– zwart glanzend	–	–	•	– tot tafeltje neerklapbare rugleuning	–	–	–
Unieke wieldeksels – CLX	•	–	–	– met verstelbare rugleuning	–	–	–
– GLX	–	•	–	– verwijderbaar	–	–	–
– Ghia	–	–	•	– uitwisselbaar	–	–	–
Sierlijsten rond wielkasten – voor en achter	•	•	•	Hoofdsteunen achter in hoogte verstelbaar	•	•	•
Afsluitbare tankdopdeksel	•	•	•	Zes Captain's chairs - 2/2/2 opstelling	–	–	•
Dakrails	◦	◦	•				
Ruitwisserarmen van het 'vlinder-type'	•	•	•				
Ruitwisser op de achterraut	•	•	•				
Rode horizontale achterlichtband over de gehele breedte	•	•	•				
Uit het zicht gemonteerde sleepogen voor en achter	•	•	•				
Interieur - functioneel	CLX	GLX	Ghia	Interieur - Comfort en gemak	CLX	GLX	Ghia
Airbag in het stuurwiel	•	•	•	Vier instelbare ventilatieroosters in het dashboard	•	•	•
Buitenste zitplaatsen voor alle buitenste zitplaatsen	•	•	•	Verwarmingssysteem naar tweede rij stoelen	•	•	•
Heupgordel voor middelste stoel op tweede rij	•	•	–	Verwarmingssysteem achterin	•	•	•
Instrumentarium (van achteren verlicht) met snelheidsmeter, toerenteller, brandstofmeter, koelvloeistofmetermeter, LCD kilometerteller en dagteller, controlelampjes	•	•	•	MicronAir filter	•	•	•
Controlepaneel (onderdeel luxepakket)	–	◦	•	Buitenspiegels			
Verlichte schakelaars en bedieningsorganen	•	•	•	– handbedienbaar	•	–	–
Verlichting instrumentarium	•	•	•	– elektrisch bedienbaar (onderdeel Plus pakket)	◦	•	•
Ontgrendeling achterklep links naast bestuurdersstoel	•	•	•	Getint glas	•	•	•
PATS startblokkering	•	•	•	Ruiten			
Claxon – ééntonig	•	–	–	– voor en achter handbedienbaar	•	–	–
– tweetonig	–	•	•	– met de hand uitstelbare achterste zijruiten	•	•	–
Ruitwissers met twee wissnelheden, vaste intervalstand, tip-wis en wis-was automaat	•	•	•	– vóór elektrisch bedienbaar (onderdeel Plus pakket)	◦	•	•
Ruitwissers met programmeerbare variabele interval	–	•	•	Centrale, dubbel werkende portiervergrendeling	•	•	•
Waarschuwingssignaal voor vergeten verlichting	•	•	•	Stuurkolom			
Hoogteverstelling koplampen	•	•	•	– verticaal en axiaal verstelbaar	•	•	•
Verwarmbare achterraut	•	•	•	Voetsteun voor de bestuurder	•	•	•
Antenne ingebouwd in achterste zijruit	•	•	•	Digitaal uurwerk in voorste plafondblijst	•	•	•
				Zonnekleppen			
				– opzij zwenkbaar met spiegeltje aan passagierszijde	•	•	•
				– met spiegeltje aan bestuurderszijde	–	•	•
				– met verlicht spiegelletje aan bestuurders- en passagierszijde	–	–	•

# Beschikbare opties

	CLX	GLX	Ghia
Verlicht en afsluitbaar dashboardkastje	•	•	•
Lederen bekleding van stuurwiel, versnellingspookknop en handremgreep	–	–	•
Sigaretteaansteker in het dashboard	•	•	•
Asbak en muntenvakje in middenconsole	•	•	•
Uitklapbare bekerhouders in middenconsole	•	•	•
Vijf uitklapbare handgrepen in plafondlijst	•	•	•
Kaartentassen in rugleuning voorstoelen	•	•	•
Tafeltjes	–	•	•
Verborgen opbergvak onder de voorstoelen	•	•	•
Portiervakken voor en achter	•	•	•
Asbak en flessehouder in beide portierpanelen achter	•	•	•
Verlichting verwerkt in bekleding opbergvakken van de bagageruimte*	•	•	•
Bedekte opbergruimtes in achterste zijpanelen bagageruimte, rechts met krik en gereedschap	•	•	•
Leeslampjes op tweede en derde rij	–	•	•
Twee interieurlichtpunten voorin met uitschakelvertraging	•	•	•
Verlichting in de voer ruimte	–	–	•
Waarschuwingssignaal en trottoirverlichting bij openstaande portieren	–	–	•
Twee lichtpunten in de bagageruimte, bediend via de achterklep	•	•	•
Verlichting motorruimte	–	–	•
Zes bevestigingsogen in de bagageruimte	•	•	•
Handgreep binnenzijde achterklep	•	•	•
Twee 12-volt aansluitingen in de bagageruimte	•	•	•

Functioneel en mechanisch	CLX	GLX	Ghia
Stuurbekrachtiging	•	•	•
McPherson voorwielophanging	•	•	•
Stabilisatorstang – voor	•	•	•
– achter	•	•	•
Onafhankelijke wielophanging met getrokken armen achter	•	•	•
Schijfremmen voor en achter	•	•	•
15" x 70 6J stalen velgen met 195/65 banden	•	•	–
15" x 70 6J stalen velgen met 205/60 banden**	–	–	•
70-liter kunststof brandstoftank	•	•	•
FDS 2000 diagnose-aansluiting	•	•	•

Individuele opties	CLX	GLX	Ghia
Airbag voor voorpassagier	○	○	○
Airconditioning (handbediend)	○	•	–
Airconditioning met ATC	–	–	•
Extra zesde en zevende stoel	○	○	–
Afdekking bagageruimte	○	○	–
Elektrisch bediend schuif/kanteldak	○	○	○
Dakrails	○	○	•
Lichtmetalen velgen met 215/60 R15 banden	–	–	○
Antiblokkeerremstelsysteem ABS	○	•	•
ABS/Traction Control**	–	○	○
Alarm met bewegingsdetectie	–	○	○

Optiepakketten	CLX	GLX	Ghia
<b>Plus pakket</b>	○	•	•
Elektrisch bedienbare en verwarmbare buitenspiegels			
Elektrisch bedienbare voorportierruit			
<b>Comfortpakket</b>	–	○	•
Afstandsbediening van de centrale vergrendeling			
Elektrisch bedienbare achterportierruit			
Elektrisch uitstelbare achterste zijruit			
Integraal openen en sluiten			
<b>Audiopakket</b>	○	○	○
Radio/cassettespeler 2006			
Acht speakers			
<b>Audiuitbreidingspakket</b>	–	○	○
Radio/cassettespeler 2007 met afzonderlijke versterker			
Tien speakers (ook op derde rij)			
Afstandsbediening aan stuurkolom			
Vorbereiding CD-wisselaar			
<b>Winterpakket</b>	○	○	•
Voorruitverwarming			
Verwarmbare ruitespoeiers			
Mistlampen vóór			
<b>Luxepakket</b>	–	○	•
Verwarmbare voorstoelen			
Cruise Control			
Tripcomputer			
Controlepaneel			

- Standaard
- Optie
- Niet verkrijgbaar
- \* Uitsluitend aan de rechterzijde.
- \*\* Standaard in combinatie met V6 modellen

# De carrosseriekleuren van de Galaxy

## Metaallak kleuren



Fleurie Red



Tourmallard



Mistral Blue



Ultramarine



Solar Silver



Nantucket Grey

## Standaard kleuren



Garnet Red



Crystal White



CLX wieldeksels



GLX wieldeksels



Ghia wieldeksels



Ghia lichtmetalen velgen



Lichtmetalen velgen als accessoire







Galaxy CLX



Galaxy GLX



Galaxy Ghia

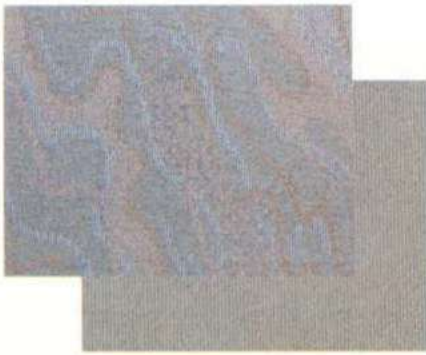

Flow/Platinum Grey

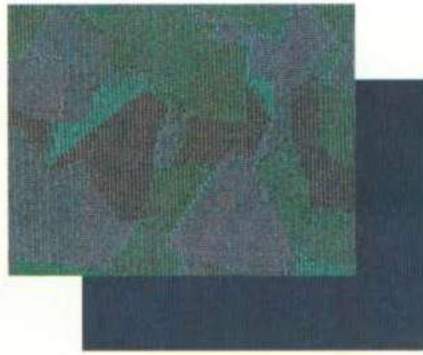

Country/Bluestone



Cassina/Oyster Beige



Country/Oyster Beige

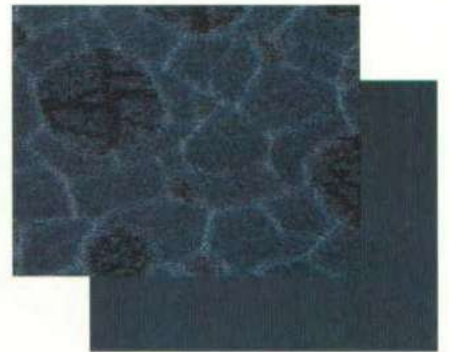

Cassina/Bluestone



Country/Platinum Grey

Ford Nederland B.V. die er immer naar streeft haar producten en werkmethode te verbeteren, behoudt zich te allen tijde het recht voor specificaties, uitrustingen en prijzen te wijzigen zonder voorafgaande kennisgeving of enige andere verplichting. De in deze folder voorkomende automobielen kunnen zijn afgebeeld met extra accessoires die niet bij de adviescatalogusprijs zijn inbegrepen. Neem contact op met uw Ford dealer voor de in Nederland te leveren typen en/of modellenreeksen.

Gedrukt op 50 % hergebruikt papier – geen chloor toegevoegd.

