

|                    |                        |
|--------------------|------------------------|
| XJ6                | 3.2 liter              |
| Sovereign          | 3.2 & 4.0 liter        |
| XJ12               | 6.0 liter              |
| XJ Sport           | 3.2 & 4.0 liter        |
| XJR                | 4.0 liter Supercharger |
| Daimler Six        | 4.0 liter              |
| Daimler Double Six | 6.0 liter              |
| XJS Convertible    | 4.0 & 6.0 liter        |
| XJS Coupe          | 4.0 & 6.0 liter        |





# een nieuwe definitie van het begrip perfectie



In de roemrijke historie van Jaguar Cars kan 1994 worden bijgeschreven als een bijzonder jaar. Het jaar waarin door Jaguar het begrip perfectie opnieuw werd gedefinieerd.

De fameuze Saloon-modellen werden geheel vernieuwd. Hun inspirerende vormgeving bezit klassieke Jaguar-elementen als fraaie welvingen en ingehouden kracht. Qua comfort bieden de auto's tal van unieke voorzieningen. En de superieure wijze waarop ze rijden, bevestigt dat Jaguar met de nieuwe XJ serie inderdaad geschiedenis schrijft.

De nieuwe lichtmetalen zes cilinder AJ16 motoren leveren meer vermogen en trekkracht, zijn nóg soepeler, stiller, zuiniger én schoner. Behalve een 3.2 liter en 4.0 liter versie is er nu tevens een zeer krachtige 4.0 compressormotor. En zelfs de 6.0 liter V12-motor werd verder geperfectioneerd. Nooit eerder hadden auto's dergelijke sublieme krachtbronnen.

De nieuwste 4.0 liter en 6.0 liter motor vindt u ook in de jongste modellen van de XJS-serie. De prachtige XJS Coupé en Convertible werden ook door andere verbeteringen nog begerenswaardiger.

Er veranderde dus veel, maar tal van goede zaken bleven ook behouden. Zoals de unieke 3 jaar of 100.000 km Jaguar Total Care garantie en de 'Grace, Pace and Value for Money' die de modellen bieden. Het maakt hen niet alleen buitengewoon prettig om te bezitten, maar verzekert u ook van jaren zorgeloos rijplezier.

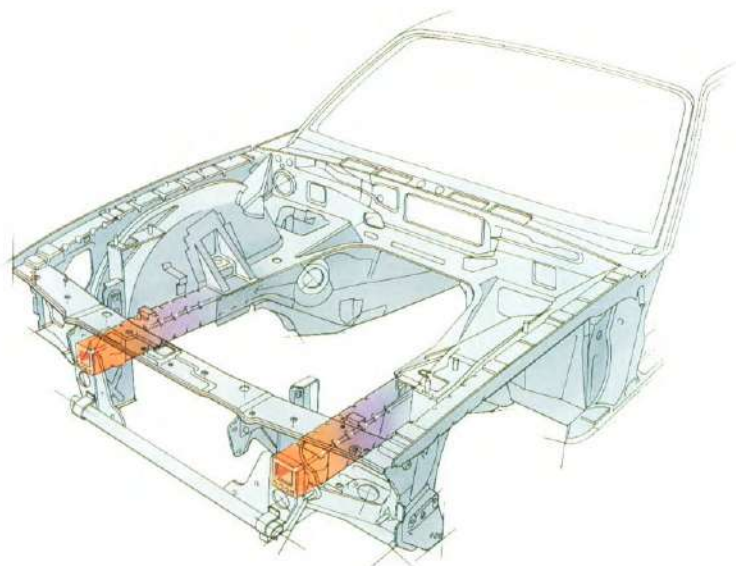

# uitzonderlijke veiligheid, buitengewone techniek



Volgens Amerikaans en Engels onderzoek biedt bij een ongeval een Jaguar of Daimler zijn inzittenden de meeste veiligheid. Een bijzondere vorm van klantenbinding.

Bij alle modellen zijn buitengewoon veel 'passieve' veiligheidsmaatregelen doorgevoerd, zoals SRS airbags voor de bestuurder en de passagier voorin en de constructie van een uitermate sterke carrosserie die de energie die bij botsingen vrijkomt, optimaal verwerkt. Inzittenden worden bij een ongeval zoveel mogelijk beschermd.

Dankzij de zeer goede wegligging en het grote comfort zijn ook lange ritten nauwelijks vermoeiend. Daarmee wordt de kans op het ontstaan van een ongeval verminderd. Zelfs in de moeilijkste situaties reageren de auto's haarscherp, razendsnel en zeer betrouwbaar. Het computer-gestuurde ABS, een Traction Control System (standaard op enkele modellen) en snelheidsafhankelijke stuurbekrachtiging spelen daarbij een belangrijke rol. Door het totaal aan veiligheidsvoorzieningen is elke

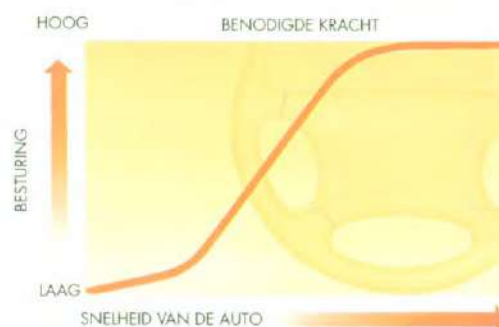
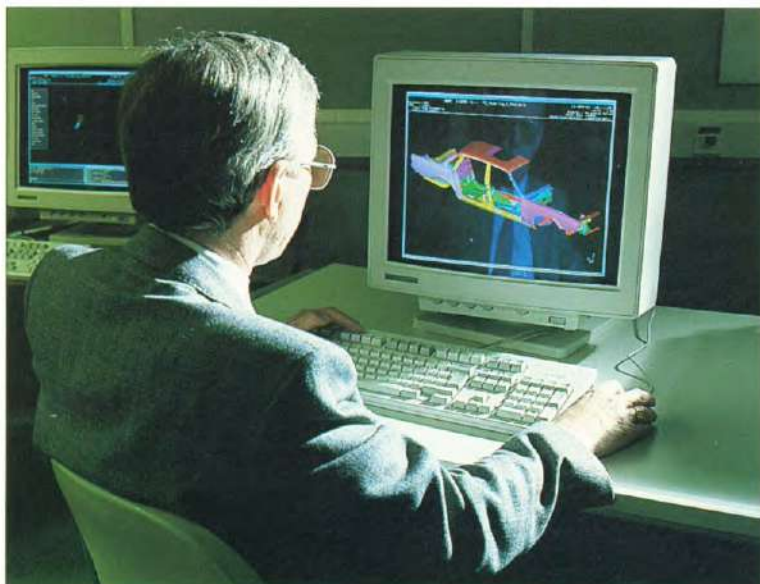

Jaguar of Daimler een auto waarin u ook de mensen die u het meest lief zijn, met een gerust hart laat rijden.

Meer dan ooit zijn Jaguars en Daimlers dus auto's die niet alleen het hart sneller doen kloppen, maar ook een zeer verantwoorde aanschaf vormen.



# soepele kracht, geladen prestaties

Jaguar is een snelle auto. Maar wie een paar kilometers aflegt met de nieuwe Jaguar XJR met 4.0 liter compressormotor zal secondenlang stil zijn. Het uitzonderlijke prestatieniveau door het samenspel van een mechanische compressor, een intercooler en een speciaal afgestemde zescilindermotor is waarlijk haast adembenemend.

De basis van die bijzondere nieuwe krachtbron is de AJ16 motor. Deze levert in de nieuwe 3.2 liter en 4.0 liter-uitvoering meer vermogen, een verbeterde trekkracht en een nog lager niveau van geluid en trillingen dan de fameuze Jaguar AJ6 motor. Dat is onder meer het gevolg van veranderingen aan de klepbediening, de nokkenassen en de zuigers. De elektronisch geregelde automatische transmissie (4.0) is bovendien voorzien van een nieuwe koppelomvormer, die efficiënter werkt en sneller reageert op het gaspedaal.

Ook de 6.0 liter V12 motor is verder geperfectioneerd, met o.m. een nieuw motormanagementsysteem. Hij draait zo stil en krachtig als een turbine en garandeert daarmee verfijning op superieur niveau.

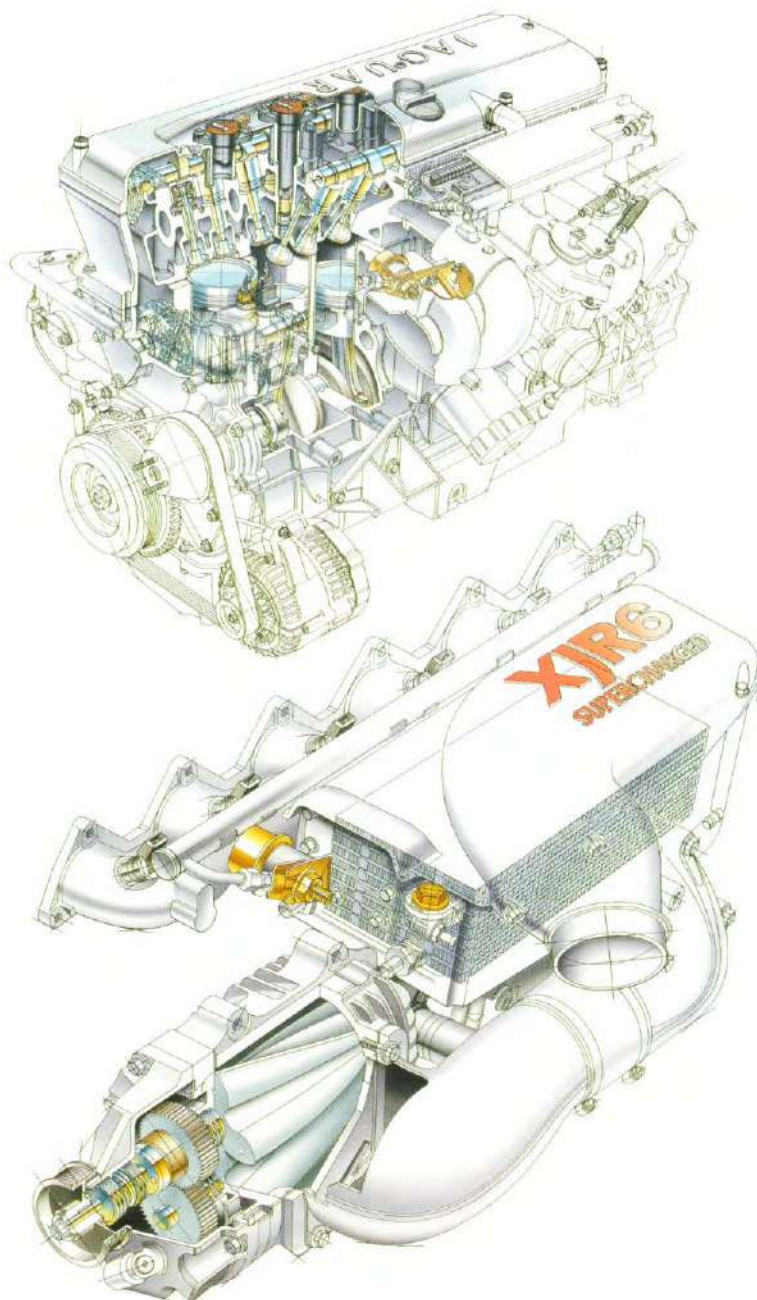

De vele verbeteringen hebben ook een lager brandstof-verbruik en een nog schonere emissie tot gevolg. Passend bij de grote aandacht die bij de productie van deze auto's aan milieubescherming wordt besteed.

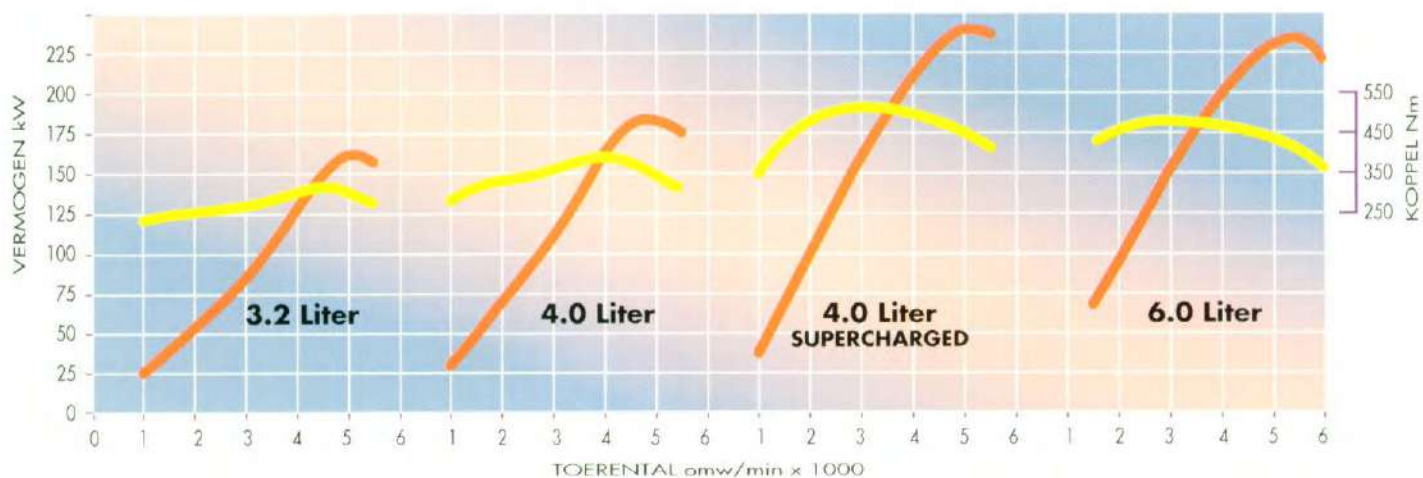

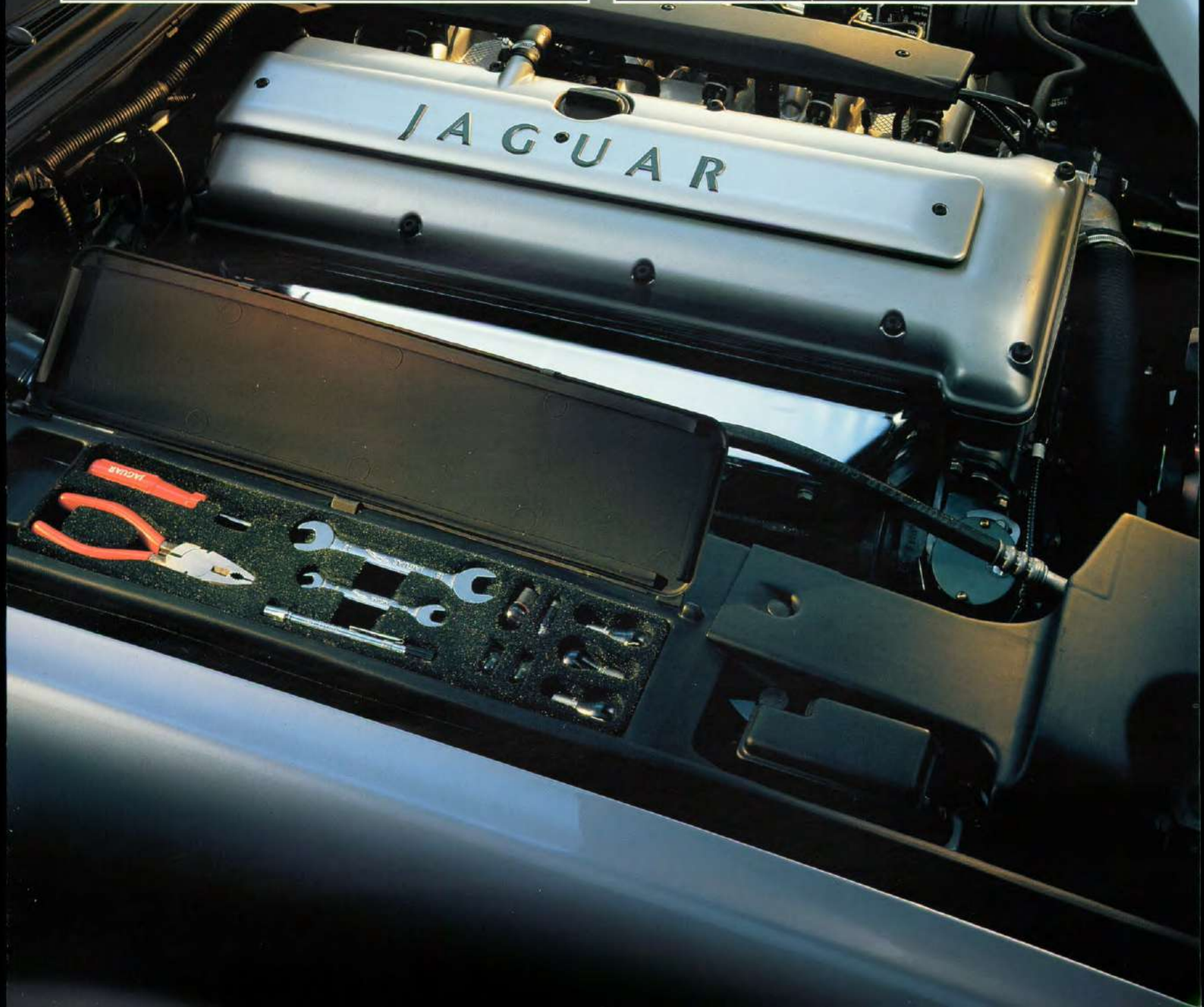

# XJ6

## het aangename gevoel van veiligheid

Een Jaguar XJ is altijd meer dan zomaar een auto. Hij spreekt de zintuigen aan, door zijn vorm, de kwaliteit van zijn interieur en de sublieme rijeigenschappen. De nieuwe Jaguar XJ6 zet deze traditie voort. Waarbij hij bovendien een bijzondere mate van veiligheid biedt.

Omdat dit een auto is om lang van te genieten, heeft de nieuwe XJ serie een alarm- en centraal vergrendelingssysteem met radiografische afstandsbediening, inbraaksensor en startblokkering. Deze laatste zorgt ervoor dat de motor niet kan



Acceleratie 0-100 km/u out/5-bak  
Topsnelheid  
Mototype

9.4/8.4  
223/222  
AJ16 6-cilinder in lijn  
Lichtmetalen kop en motorblok  
DOHC  
4 kleppen per cilinder  
3239  
219 (161) @ 5100  
315 @ 4500

Cilinderinhoud (cm<sup>3</sup>)  
Max vermogen DIN (kw) @ 1/min  
Max koppel Nm @ 1/min



werken indien niet de juiste contactsleutel wordt gebruikt. Alleen de daarin ingebouwde microchip geeft het niet na te bootsen signaal af dat de ontsteking en insputing van de motor laat werken.

### STANDAARDUITRUSTING EN OPTIES

- Airbags - voor bestuurder en passagier
- Anti Blokkeer Systeem (ABS)
- Cruise control
- Gereduceerde schakel
- Geavanceerde zoek in koelwaterdrukt
- full size\*
- RVS Ulliloat met low loss katalysator
- Schijfremmen rondom
- Stuurbevestiging, snelheidsafhankelijk
- Sperdifferentieel
- Transmissievergrendeling (automatische transmissie)
- 5 versnellingen
- 4 trappen automaat
- Volgen - staal 7' x 16', 225/60 ZR 16 banden
- Vering - touring suspension (met 7' x 16' velgen)
- Buitenspiegels - elektrisch verstelbaar / verwarmd
- elektrisch wachthapbaar
- Jaguar symbool, wegkruisbaar, op motorblok
- Koplampen, 4 x rond, met hoogteverstelling
- Metallic / metallic lak
- Mistachterlichten
- Mistlampen in voorspoiler
- Ruitewissers, verwarmd
- geprogrammeerde wis/was
- Schuif-/kruisblok, elektrisch bedienend
- Verwarmde voorruit, met timer
- Verwarmde achterruit, met timer
- Airconditioning, incl. buitentemperatuurmeter\*
- Alarmstelsel, ultrasoon, afstandsbedienend en immobilizer

MECHANISCH

EXTERIEUR

INTERIEUR



bij stilstand gesloten. Bij een onverwachte botsing echter worden door een speciale sensor de centrale vergrendeling, de ontsteking en de brandstofvoevoer uitgeschakeld. Ook dat verhoogt uw veiligheid.

Bij het verlaten van de auto kunnen met één draai van de sleutel nog geopende zijruiten of een geopend schuifdak (standaard op enkele modellen) worden gesloten. De binnenverlichting gaat aan zodra de auto wordt ontgrendeld en de koplampen kunnen op afstand worden ingeschakeld. Zodat elke bestuurder ook op een donkere parkeerplaats comfortabel en veilig kan in- of uitstappen.

Het Regionaal Jaguar Centrum kan de auto nog voorzien van voorzieningen als afsluitbare wielbouten, een in de ruiten gegraveerd kenteken, een zichtbaar chassisnummer en zogeheten Alpha Dots. Dat zijn microscopische stickers met het chassisnummer die overal in de auto worden aangebracht en nooit alle te verwijderen zijn.

Inderdaad, Jaguar Cars laat u graag lang plezier van uw XJ6 beleven.

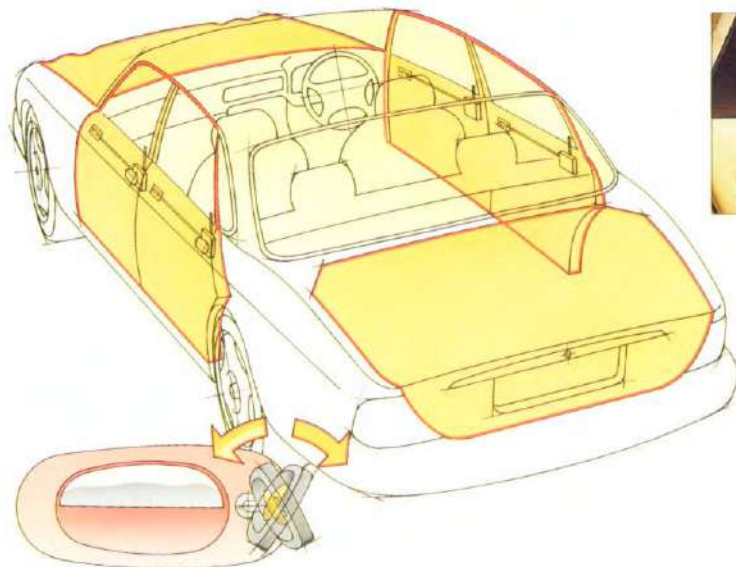

Ook onderweg kunt u vertrouwen op tal van veiligheidsvoorzieningen.

De portieren worden automatisch vergrendeld zodra de auto in beweging komt. Eén druk op een knop op de middenconsole en alle portieren en ruiten worden

- Audio-installatie - met RDS/EON, AVC, 8 speakers
- CD wisselaar
- Harmon Kardon met 9 speakers
- Autotelefoon bekabeling
- Bekershouder in deksel middenconsole
- Bekleding - leder
- stof met lederen zijkanalen
- Binnenspiegels, automatisch dimmend
- Boordcomputer
- Buitenluchtfilter
- Centrale vergrendeling op portieren
- Elektrisch bediend met sleutel/afstandsbediening
- Elektrisch bediende zijruiten met one touch open-bediening aan bestuurderskant
- Handgrepen voor passagiers
- Houten/gefiniseerde panelen op dashboard, console, portierpanelen, schakelaarpaneel - walmoletoot
- Leeslampen in achterste dakstijlen
- Mattenzet - extra dik
- lamswal
- Paniek-schakelaar voor centrale vergrendeling en sluiten ruiten en schuifdak
- Piping in contrast kleur (alleen leren bekleding)
- Stoelen - handbediend met elektrische hoogteverstelling, landstuur en kornelbare hoofdsteun
- elektr. hoogterest - passagierszijde
- waqilvoudig elektr. verstelbaar, incl. hoofdsteun
- elektr. bediende landstuur
- waqilvoudig elektr. verstelbaar, incl. hoofdsteun
- landstuur en 3 geheugens, incl. stand
- buitenspiegels
- verwarmd
- Stuurkolom - verstelbaar, incl. hoofdsteunen
- elektrisch (met geheugen best.steel)
- Stuurwiel, in hout en leder
- Veiligheids gordels, 4 rolgoedels en 1 vaste
- Gordel middenachter
- Voornut, gelooft en rondom getint glas
- Zonnegordijn voor achterruit

De nieuwe Jaguar Sovereign zal ongetwijfeld een veelgevraagde uitvoering worden. Hij biedt immers buiten talloze andere kwaliteiten ook uitzonderlijk veel comfort.

Dat begint natuurlijk met een uitstekende positie achter het stuur en een ergonomisch optimale plaatsing van alle schakelaars en andere bedieningselementen. De stoelen zijn twaalfvoudig elektrisch verstelbaar en ook het stuur en de buitenspiegels kunnen elektrisch exact op ieders ideale zit worden afgestemd. Vervolgens kan die zithouding, samen met nog twee posities voor anderen die geregeld de auto besturen, in een elektronisch geheugen worden opgeslagen. Uw ideale zitpositie kan zelfs met de afstandbediening worden opgeroepen.

De instrumenten voorzien u in één oogopslag van alle relevante informatie. Het klimaat in de auto wordt elektronisch tot op de graad nauwkeurig geregeld en aangehouden. Bij het bedienen van elke schakelaar wordt nog eens benadrukt dat u met een auto van de hoogste kwaliteit te maken hebt. Iedere schakelaar voelt zeer solide aan en is toch licht te bedienen. Een kleinigheid misschien, maar juist deze aandacht voor details maakt Jaguar tot een klasse apart.

# Sovereign

## uitgebalanceerde kwaliteiten

|                                   | 3.2  | 4.0  |
|-----------------------------------|--|--|
| Acceleratie 0-100 km/u out/5-bak  | 9,4/8,4  | 8,2/7,4  |
| Topsnelheid km/u auto/5-bak       | 223/222  | 232/230  |
| Motor type                        | AJ16 6-cylinder in lijn<br>Lichtmetalen kop en motorblok<br>DOHC | AJ16 6-cylinder in lijn<br>Lichtmetalen kop en motorblok<br>DOHC |
| Cilinderinhoud (cm <sup>3</sup> ) | 4 kleppen per cylinder<br>3239                                   | 4 kleppen per cylinder<br>3980                                   |
| Max vermogen DIN (kw) @ 1/min     | 219 (161) @ 5100   | 249 (183) @ 4800   |
| Max koppel Nm @ 1/min             | 315 @ 4500   | 392 @ 4000   |



### STANDAARDUITRUSTING EN OPTIES

- Airbags - voor bestuurder en passagier
- Anti Blokkeer Systeem (ABS)
- Cruise control
- Gereedschapsset
- Geveerdriehoek in kofferdeksel\*
- Reserwiel - space-saver\*
- RVS Uitslat met low loss katalysator
- Schijfremmen rondom
- Stuurbetrochting, snelheidsafhankelijk
- Speeddifferentieel
- Traction Control (niet bij 3.2 motor)
- Transmissieversnellingshendel (autonatische transmissie)
- - 4 trapt outlaat (3.2 motor)
- - 4 trapt outlaat (elektronisch (4.0))
- Velgen - lichtmetaal, 7 x 16 - 225/60 ZR 16 banden
- Vering - Touring suspensie
- Buitenspiegels - elektrisch verstelbaar / verwarmd
- elektrisch wegklapbaar
- Jaguarsymbool - wegkantelbaar / verwarmd
- Koplampen, 4 x rond, met hoogverstelling
- Koplampen, 4 x rond, met hoogverstelling
- Metallic/micaallic lak
- Mistachterlichten
- Mistlampen in voorspoiler
- Ruitwisser met 2 snelheden, interval
- Schuif-/kanteldak, elektrisch bedienend
- Verwarmde voorruit, met timer
- Verwarmde achterruit, met timer
- Airconditioning, incl. buitenspijgels
- Alarmstelsel, incl. buitenspijgels, ultrasoon, afstandbedienend en immobilizer

MECHANISCH

EXTERIEUR

INTERIEUR



Het schakelen gaat zowel met de 5-bak als de automatische transmissie al even nauwkeurig. En de snelheidsafhankelijke stuurbekrachtiging biedt bij elke snelheid uitzonderlijk veel gevoel in het stuur.

De Sovereign stuurt als een uitmuntende sportieve bolide. Maar welke andere auto vertoetelt daarbij bestuurder en passagiers met een zo onberispelijk met de hand afgewerkt interieur van leer en notenhout? Het antwoord is duidelijk: alleen een andere Jaguar of Daimler.

- Audio-installatie - met RDS/EDN, AVC, 8 speakers
- CD Wisselaar
- Harmon Karton met 9 speakers
- Autoleefbaar bekabeling
- Bekershouder in deksel middenconsole
- Bekleding - leer
- stof met lederen zijpanelen
- Binnenspiegel, automatisch dimmend
- Boordcomputer
- Buitenlichtfilter
- Centrale vergrendeling op porfier, console, handop, bediening met sleutel/afstandsbediening
- Elektrisch bedienend met sleutel/afstandsbediening, kofferdeksel, bediening aan bestuurderskant
- Handgrepen voor passagiers
- Houten/gerfineserde panelen op dashboard, console, portierpanelen, schakelaarpaneel - wonelement
- Leeslampen in achterste dakstijlen
- Mattenzet - extra dik
- lamswal
- Munt houder in portier bestuurder
- Porfier schakelaar voor bestuurder en sluiten ruiten en schuifdak
- Pijping in contrast kleur (alleen leren bekleding)
- Schakelen - kwaliteitsvol elektr. verstelbaar, ind. stand buitenspiegels
- 3 geheugens instelling stoel passagier
- Stuurwiel - elektrisch (met geheugen best.steel)
- Stuurwiel, in hout en leer
- Veiligheids gordels, 4 rol-gordels en 1 vaste gordel middenachter
- Voorruit - gelaagd en rondom gehint glas
- Zonnegordijn voor achterruit

■ STANDAARD □ LEVERBAAR TEGEN MEERPRIJS △ LEVERBAAR ZONDER MEERPRIJS \* SPECIFICATIES KUNNEN PER LAND VERSCHILLEN, INFORMEER BIJ UW DEALER.



|                                   |                                  |
|-----------------------------------|----------------------------------|
| Acceleratie 0-100 km/u            | 7.2                              |
| Topsnelheid km/u                  | 250                              |
| Motor type                        | 60° V12                          |
|                                   | Lichtmetalen koppen en blok SOHC |
|                                   | 2 kleppen per cilinder           |
| Cilinderinhoud (cm <sup>3</sup> ) | 5993                             |
| Max vermogen DIN (kw) @ 1/min     | 318 (234) @ 5350                 |
| Max koppel Nm @ 1/min             | 478 @ 2850                       |

## XJ12 subliem comfort,

Als vlaggeschip van de Jaguar Saloon-modellen creëert de XJ12 een nieuwe norm voor sportief en luxueus autorijden.

Het schier oneindige, zo moeiteloos geleverde vermogen van de geperfectioneerde 6.0 liter V12 motor wordt op de wielen overgebracht via een elektronisch geregelde viertraps automatische transmissie. Dankzij de speciale wielophanging, grote lichtmetalen velgen en uitstekende banden kan het prestatieniveau met maximale veiligheid worden benut.

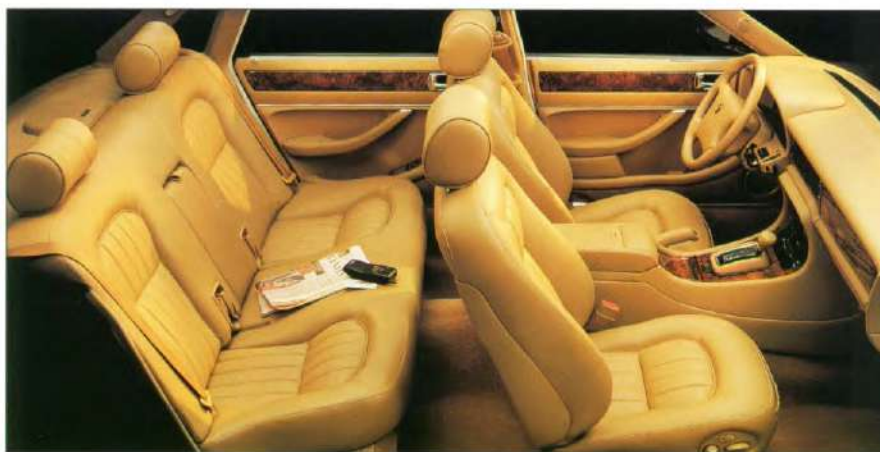

| STANDAARDUITRUSTING EN OPTIES                             |
|---|
| Airbags - voor bestuurder en passagier                    |
| Anti Blokkeer Systeem (ABS)                               |
| Cruise control  |
| Gereedschapset  |
| Gevarandriehoek in kofferdakje*                           |
| Reserve wiel - spare saver*                               |
| - full size*  |
| RVS Uijlraat met low loss katalysator                     |
| Schijfremmen rondom                                       |
| Stuurtoerichting, snelheidsafhankelijk                    |
| Traction Control  |
| Transmissievergrendeling                                  |
| Transmissie - 4 traps automaat (automatische transmissie) |
| Velgen - lichtmetaal, 8' x 16', 225/55 ZR 16 banden       |
| Vering - Tauring suspensie (met 7' x 16' velgen)          |
| - Sports suspensie (met 8' x 16' velgen)                  |
| Buitenspiegels - elektrisch verstelbaar / verwarmd        |
| - elektrisch wegklapbaar                                  |
| Jaguarsymbool, wegklapbaar / verwarmd                     |
| Kopplampen, 4 x rond, met hoogglaverstelling              |
| Koplampspoelers, verwarmd                                 |
| Metallic/micrallic lak                                    |
| Mistachterlichten   |
| Mistlampen in voorspoiler                                 |
| Ruitespooiers, verwarmd                                   |
| Ruitewisselaars met 2 snelheden, interval en              |
| Schuif / kanteldek, elektrisch bediend                    |
| Verwarme voorruit, met timer                              |
| Verwarme achterruit, met timer                            |
| Airconditioning, incl. bultentemperatuurmeter             |

MECHANISCH

EXTERIEUR

INTERIEUR



# superlatieve prestaties

Het gracieus-sportieve uiterlijk is gecombineerd met een prachtig interieur met zorgvuldig met de hand bewerkte notehout en leer. Ook hier is de kwaliteit van traditioneel vakmanschap aangevuld met de meest geavanceerde technologie, waardoor u werkelijk in alle comfort reist.

Voor de nieuwe verwarming en airconditioning bijvoorbeeld zijn sensoren voor de binnen- en buitentemperatuur gecombineerd met een groot

koelvermogen en een verwarming en ventilatie met eveneens zeer hoge capaciteit. Onafhankelijk van de snelheid van de auto en het weer wordt daardoor altijd tot op de graad nauwkeurig de meest aangename temperatuur aangehouden.

Ook andere voorzieningen maken duidelijk met hoeveel aandacht voor details deze auto is ontworpen en gebouwd. Zo is in het bestuurders-portier een handige muntenhouder aangebracht, terwijl er voor

uw (zonne-) bril onder handbereik een bergvak in de dakconsole is.

De Jaguar V12 Saloon levert met subliem comfort superlatieve prestaties.



- Alarmsysteem, incl. immobilizer
- Audio-installatie - met RDS/EON, AVC, 8 speakers
- Harmann Kardan met 9 speakers
- Autoreisfoon bekabeling
- Bekkerhouder in dekval middenconsole
- Bekleding - leer
- stof met lederen zijkenen
- Binnenspiegel, automatisch dimmend
- Boordcomputer
- Buitenluchtfilter
- Centrale vergrendeling op portier, bestuurder, tankdeur, bediend met sleutel/afstandsbediening
- Elektrisch bediende zijruilen met kofferdeksel, bediening aan bestuurderskant
- Handgrepen voor passagiers
- Houten/gefiniseerde panelen op dashboard, console, portierpanelen, schakelaraanpak, wijktelefoon
- Leeslampen in achterste dakstijlen
- Mantenser - extra dik
- lamsvool
- Muntenhouder in portier, bestuurder
- Portier-/schakelaar voor bestuurder
- en sluiten tuilen en schuitlock
- Piping in contrastkleur (alleen leren bekleding)
- Stoelen - waalfvrijdig elektr. verstelbaar, incl. afstandsbediening, lenskleur en 3 geleuigen, - verwarmd
- 3 geleuigen instelling stoel passagier
- Stuurkolom, -elektrisch (met geleuigen best.steel)
- Stuurwiel, in hout en leer
- Veiligheids gordels, 4 (volgordels en 1 vaste)
- Sociaal incalbrachter, 4 (volgordels en 1 vaste)
- Zonnegordijn voor achtrierruit

■ STANDAARD ○ LEVERBAAR TEGEN MEERPRIJS ▲ LEVERBAAR ZONDER MEERPRIJS \* SPECIFICATIES KUNNEN PER LAND VERSCHILLEN, INFORMEER BIJ UW DEALER.



### STANDAARDUITRUSTING EN OPTIES

- Airbags - voor bestuurder en passagier
- Anti Blokkeer Systeem (ABS)
- Cruise control
- Gereedteclapzet
- Geveerdriehoek in kofferdiekkast
- Reserverwiel - space saver
- full size\*
- RVS Uittoot met low loss catalyzaator
- Schijffrenemen rondom
- Stuurbekrachtiging
- Traction Control (snelheidsafhankelijk)
- Transmissieversnellingshendel
- 4 traps automaat (3,2)
- 4 traps automaat elektronisch (4,0)
- Velgen - lichtmetaal, 8" x 16"
- 225/55 ZR 16 banden
- Vering - Sports suspension
- Buitenspiegels - elektrisch verstelbaar / verwarmd
- elektrisch weglapbaar
- Jaguar symbool, weglapbaar / verwarmd
- Kaplampen, 4 x rond, met hoogteverstelling
- Koplampspoelers, verwarmd
- Metallic / metaallic lak
- Mistachterlichten
- Mistlampen in voorspeller
- Ruitwipers, verwarmd
- geprogrammeerde vrs/wrs
- Schuif / konteldak, interval en
- Verwarmde voorruit, met timer
- Verwarmde achterruit, met timer
- Airconditioning, incl. buitentemperatuurmeter
- Alarmsysteem, ultrasoon, afstandbediend en
- incl. immobilizer

MECHANISCH

EXTERIEUR

INTERIEUR

# XJ Sport

the power and  
the glory

In de XJ Sport-modellen is tientallen jaren race-ervaring gecombineerd met groot raffinement. Dit zijn Jaguars die bij alle denkbare comfort de wegligging bieden van een pure sportwagen en desgewenst hun tanden kunnen laten zien.

De XJ Sport 3.2 liter, XJ Sport 4.0 liter en extra snelle XJR 4.0 met compressormotor hebben uiteraard verschillende prestatieniveaus.

Hun speciale sportophanging, gepolijste lichtmetalen velgen en brede laagprofielbanden maken onmiskenbaar duidelijk dat de XJ Sport z'n bestuurder volop dynamisch rijplezier biedt. De iets steviger vering - die echter nimmer onaangenaam hard wordt - en de nauwkeurige snelheidsafhankelijke stuurbechrachting zorgen ervoor dat dit 's werelds meest prettig sturende sportieve Saloons zijn.

Onder de vloeiende lijnen van de gewelde motorkap zorgen de nieuwe AJ16 3.2 en 4.0 liter motor voor uitstekende prestaties. Deze geheel lichtmetalen zescilinder lijnmotoren met vier kleppen per cilinder bieden meer vermogen en trekkracht dan voorheen, terwijl ze bovendien stiller, zuiniger en schoner zijn. Nieuw o.m. de toepassing van een aparte bobine voor elke cilinder; speciale lichtmetalen zuigers voor een hogere compressieverhouding; een versterkte cilinderkop en dito motorblok en de montage van gewijzigde nokkenassen en een lichtere klepbediening.

Aan de buiten- en binnenzijde wordt het sportieve karakter van de auto's geaccentueerd, maar zonder overbodig sportief vertoon. Autoliefhebbers die jong van hart zijn, zullen zich door de nieuwe XJ Sport-modellen zeer aangesproken voelen.

|                                    | 3.2 Sport   | 4.0 Sport   |
|------------------------------------|---|---|
| Acceleratie 0-100 km/u 5-bak/auto. | 8.4/9.4   | 7.4/8.2   |
| Topsnelheid km/u 5-bak/auto.       | 222/223   | 230/232   |
| Motortype                          | AJ16 6 cilinder in lijn<br>Lichtmetalen kop en motorblok<br>DOHC 4 kleppen per cilinder | AJ16 6 cilinder in lijn<br>Lichtmetalen kop en motorblok<br>DOHC 4 kleppen per cilinder |
| Cilinderinhoud (cm <sup>3</sup> )  | 3239  | 3980  |
| Max vermogen DIN (kw) @ t/min      | 219 (161) @ 5100  | 249 (183) @ 4800  |
| Max koppel Nm @ t/min              | 315 @ 4500  | 392 @ 4000  |

- Autio-installatie - met RDS/EON, AYC, 8 speakers
- CD wisselaar
- Harmen Kardon met 9 speakers
- Autoliefheer bekabeling
- Bekerhouder in deksel middenconsole
- Bekleding - luxeuze stof, afgezet met leer
- Leeder
- Binnenspiegel, automatisch dimmend
- Boordcomputer
- Buitenluchthilter
- Centrale vergrendeling op portieren, kofferdeksel, besiening aan bestuurderskant
- Elektrisch bedienende zitruiten met one touch open-  
sluiting
- Handgrepen voor passagiers
- Getinteerde panelen op dash, board, console,  
portieren, schakelaarpaneel
- Instrumentenpaneel uitgeroerd in zwart
- Leedlampen in achterste dakstijlen
- Mattenset - extra dik
- Lamswol
- Panriek schakelaar voor centrale vergrendeling  
en sluiten ruiten en schuifbak
- Stoelen - handbediend met elektr. verstelbare  
verstelling, lendesteun en hoofdsteun
- elektr. hoogverst. passagierszijde
- Waalvoudig elektr. verstelbaar, incl. hoofdsteun  
incl. standaard buitenvpijls
- Hoofdsteunen, lendesteun en 3 geleugers,  
verwarmd
- Stuurkolom, verstelbaar, handbediend
- elektrisch (met geheugen best stoel)
- Stuurwiel, in hout en leer
- Veiligheids gordel, 4 rolgordels en 1 vaste  
gordel middenachter
- Voorruit, gelaagd en rondom getint glas
- Zonnegordijn voor achterruit

■ STANDAARD ○ LEVERBAAR TEGEN MEERPRIJS ▲ LEVERBAAR ZONDER MEERPRIJS \* SPECIFICATIES KUNNEN PER LAND VERSCHILLEN, INFORMEER BIJ UW DEALER.

# XJR een supercharger geeft hem vleugels

Als er de komende tijd op sportief vlak één auto indruk zal maken, is 't wel de nieuwe Jaguar XJR, de eerste Jaguar met een krachtige compressormotor. Dit is immers een auto die sensationele prestaties levert en toch vijf inzittenden alle comfort biedt.



## STANDAARDUITRUSTING EN OPTIES

- Airbags - voor bestuurder en passagier
- Anti Blokkeer Systeem (ABS)
- Cruise control
- Gereedschapset
- Gevarendriehoek in kofferteksel\*
- - full size\*
- RVS Ullilaat met low loss katalysator
- Schijfremmen rondom
- Sperdifferentieel
- Stuurbekrachtiging
- Traction Control
- Transmissievergrendeling
- - 4 traps automaat, elektronisch
- - 5 bak handgeschakeld
- Veigen - lichtmetal, 8 x 17"
- Vering - Sports suspension
- Buitenspiegels - elektrisch
- - elektrisch verwelbaar / verwarmd
- Jaguar symbool, wegklatbaar
- Koplampen, 4 x rond, met hoogverstelling
- Koplampproeiers, verwarmd
- Metallic / micaallic lak
- Mistachterlichten
- Mistlampen in voorspouler
- Ruitwipers, verwarmd
- Seprogrammeerbare wra/was interval en
- Verwarmde voorruit, met timer
- Verwarmde achterruit, met timer
- Airconditioning, incl. timer
- Alarmsysteem, incl. ultrasoon, afstandbediening en
- incl. immobilizer
- - afstandbediening en

MECHANISCH

EXTERIEUR

INTERIEUR



# Daimler Six

## gratie en allure

Welhaast sensuele welvingen aan de buitenkant, optimale luxe binnenin, gratie en allure. De Daimler Six laat als jongste telg van het roemrijke geslacht Daimler werkelijk nauwelijks wensen op autobebied on vervuld.

Al ruim 100 jaar is Daimler een synoniem voor de fraaist afgewerkte, meest complete limousines. De nieuwe 'Six' zet deze traditie voort. Hij biedt daarbij een subtiele mengeling van geavanceerde technologie en traditioneel vakmanschap. Een auto waarmee het een genot is om te rijden. Of om in gereden te worden.

De traditioneel geribbelde Daimler-grille wordt geflankeerd door dubbele ronde koplampen onder een prachtig gewelfde motorkap. In kleur uitgevoerde bumpers benadrukken de elegante vormgeving van de carrosserie. Achter de karakteristieke

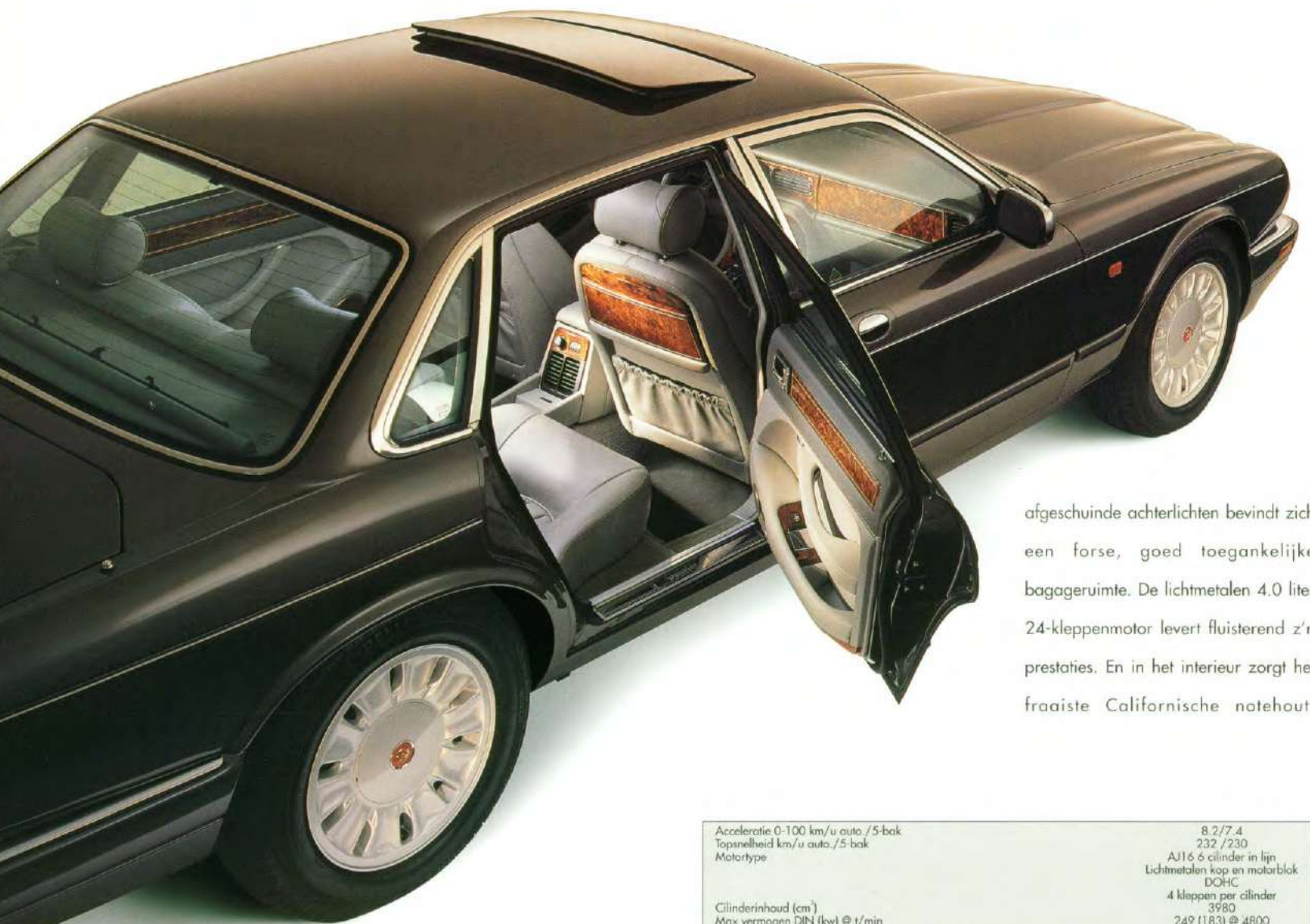

afgeschuinde achterlichten bevindt zich een forse, goed toegankelijke bagageruimte. De lichtmetalen 4.0 liter 24-kleppenmotor levert fluisterend z'n prestaties. En in het interieur zorgt het fraaiste Californische notehout,

Acceleratie 0-100 km/u auto./5-bak  
Topsnelheid km/u auto./5-bak  
Motortype

8.2/7.4  
232 /230  
AJ16 6 cilinder in lijn  
Lichtmetalen kop en motorblok  
DOHC  
4 kleppen per cilinder  
3980  
249 (183) @ 4800  
392 @ 4000

Cilinderinhoud (cm<sup>3</sup>)  
Max vermogen DIN (kw) @ t/min  
Max koppel Nm @ t/min

### STANDAARDUITRUSTING EN OPTIES

Airbags - voor bestuurder en passagier  
Anti Blokkeer Systeem (ABS)  
Cruise control  
Geresedchapsstoel

Gevarandriehielk in kofferdeksel  
Reservewiel - space saver  
- full size\*

RVS uitlaat met low loss katalysatoren  
Schijffremmen rondom  
Stuurbekrachtiging, snelheidsafhankelijk

Traction Control  
Transmissievergrendeling

Transmissie - 4 traps automaat, elektronisch  
Vielgen - lichtmetaal/gespaten 22.5/60  
ZK 15 banden  
- lichtmetaal/gespaten 22.5/60

Vering - touring suspension  
Buitenspiegels - elekt. verstelbaar/verwarmd  
- elektrisch wegklapbaar

Koplampspoelers, verwarmd  
Metallic/micatalytic lak  
Mistachterlichten

Mistlampen in voorspoiler  
Ruitewissers met 2 snelheden, interval en  
geprogrammeerde wis/was

Ruitesproeiers, verwarmd  
Schuif-/kanteldak, elektrisch bediend  
Verwarme voorruit, met timer

Verwarme achterruit, met timer  
Achterbank - individuele zitplaatsen  
- doorlopend

Airconditioning, incl. buitentemperatuurmeter  
Alarmsysteem, ultravoon, afstandbediend en  
incl. immobilizer

MECHANISCH

EXTERIEUR

INTERIEUR



# Daimler Double Six: nec plus ultra

De grootst mogelijke luxe gekoppeld aan het uitzonderlijke prestatieniveau van een 6,0 liter V12 motor. Die unieke combinatie zorgt ervoor dat de Daimler Double Six een auto is van werkelijk uitzonderlijk niveau. Toch behield hij een ingetogen karakter, terwijl hij al even verantwoordelijk met z'n vermogen omgaat.

Vrijwel volkomen geruisloos en trillingvrij worden door de Daimler Double Six prestaties geleverd die hem tot een klasse apart maken. Ondertussen genieten

bestuurder en passagiers van hun 'splendid isolation'.

De vier individuele zetels zijn bekleed met zacht autolux leer, dat in het midden fraai gerimpeld is en aan de randen is voorzien van contrasterende biezen. De stoelen voorin zijn twaalfvoudig elektrisch verstelbaar en kunnen uiteraard ook worden verwarmd. Op het fraaie tapijt zijn, voor extra comfort, matten van lamswol aangebracht.

Het per auto geselecteerde wortelnotenhout op dashboard, middenconsole en portierpanelen is zorgvuldig met de hand bewerkt en ingelegd met lichter grenehout. Uitklapbare notehouten tafeltjes, aangebracht in de rugleuning van de stoelen, maken het vertoeven achterin de auto extra aangenaam. Zelfs de houder voor uw bril in de dakconsole is



## STANDAARDUITRUSTING EN OPTIES

- |  |                             |                |                  |                              |                            |  |                     |  |                  |                          |   |  |  |                            |                  |                 |   |                            |                         |                   |                        |  |  |                             |                                |                                  |   |            |   |               |            |   |
|--|-----------------------------|----------------|------------------|------------------------------|----------------------------|--|---------------------|--|------------------|--------------------------|---|--|--|----------------------------|------------------|-----------------|---|----------------------------|-------------------------|-------------------|------------------------|--|--|-----------------------------|--------------------------------|----------------------------------|---|------------|---|---------------|------------|---|
| Airbags - voor bestuurder en passagier | Antilock Brake System (ABS) | Cruise control | Overbedrappingen | Overrendriehoek in kofferbak | Reservewiel - space saver* | RVS uitlaat met low loss katalysatoren | Schijfremmen randem | Stuurtoerichting, snelheidsafhankelijk | Traction Control | Transmissievergrendeling | Transmissie - 4 traps, automaat, elektronisch | Velgen - lichtmetaal, gespoten, 225/60 ZR16 banden | Vering - lichtmetaal, gespoten, 225/60 ZR16 banden | Vering - Touring suspensie | Sports suspensie | Buiter spiegels | Elektrisch elektr. verstelbaar / verwarmd | Koollampspoelers, verwarmd | Metallic / metallic lak | Mistachterlichten | Mistlampen in voorramp | Ruitwipers met 2 snelheden, interval en geprogrammeerde wisk/was | Ruitwipers met 2 snelheden, interval en geprogrammeerde wisk/was | Schuiw-/kanieldak, verwarmd | Verwarming voorruit, met timer | Verwarming achterruit, met timer | Achterbank - individuele zitplaatsen, gesplaid leer | doorlopend | Airconditioning, incl. buitentemperatuurmeter | gesplaid leer | doorlopend | Airconditioning, incl. buitentemperatuurmeter |
|--|-----------------------------|----------------|------------------|------------------------------|----------------------------|--|---------------------|--|------------------|--------------------------|---|--|--|----------------------------|------------------|-----------------|---|----------------------------|-------------------------|-------------------|------------------------|--|--|-----------------------------|--------------------------------|----------------------------------|---|------------|---|---------------|------------|---|

MECHANISCH

EXTERIEUR

INTERIEUR

uitgevoerd in wortelnotenhout. Natuurlijk zorgt de automatische klimaatregeling ervoor dat de temperatuur en luchtvochtigheid exact op het door u gewenste niveau blijven. U geniet van het hoogwaardige geluid van de ingebouwde CD-wisselaar voor 6 CD's. En bij slecht weer is het uitermate plezierig dat ook de voorruit elektrisch verwarmd kan worden.

De nieuwe Daimler Double Six is derhalve dé auto voor mensen die uitsluitend genoeg nemen met het allerbeste.

|                                   |   |
|-----------------------------------|---|
| Acceleratie 0-100 km/u            | 7.2   |
| Topsnelheid km/u                  | 250   |
| Motor type                        | 60° V12<br>Lichtmetalen koppen<br>en blok<br>SOHC |
| Cilinderinhoud (cm <sup>3</sup> ) | 2 kleppen per cilinder<br>5993                    |
| Max vermogen DIN (kw) @ t/min     | 318 (234) @ 5350                                  |
| Max koppel Nm @ t/min             | 478 @ 2850  |



Alarmsysteem, ultrasoon, afstandbediend en incl. immobilizer  
Audio-inpakket met 8 speakers  
CD-wisselaar

- Harmon Kardon, 9 speakers
- Autolux lederen bekleding
- Autoleietoan bekabeling
- Bakervoeder in deksel middencarsole
- Boordcomputer
- Centrale vergrendeling op parkeer- en alarmtoestand
- Elektrisch bediende zijruiten met one touch open- en sluiten ruiten en schuifdak
- Handgrepen voor passagiers
- Ingelegde, wortelnotenhouten panelen op dashboard, portierpanelen, schakelaarpaneel, console, portierpanelen, schakelaarpaneel, dashboard, en sluiten ruiten en schuifdak
- Munt houder in bestuurdersportier
- Pannetje, schakelaar voor centrale vergrendeling
- Pannetje, schakelaar voor centrale vergrendeling
- Piping in contrastkleur
- Stoelen - kwaliteitsvol elektr. verstelbaar incl. elektr. geheugen op bestuurdersstoel, 3-voudig verstelbaar, 4- en 5-voelig
- Stuurwiel, in hout en leer
- Veiligheids gordels, 4 gordels en 1 vaste gordel middenachter
- Voorruit, gelaagd en rondom getint glas
- Zonnegordijn voor achterruit

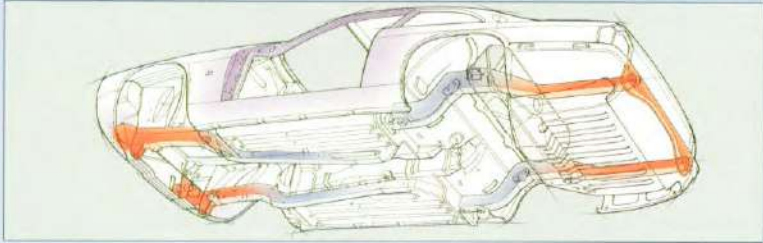

# XJS uitzonderlijk elegant, opwindend sportief

Autorijden op de mooiste denkbare, meest comfortabele manier. Dat is wat de nieuwste Jaguar XJS-modellen mogelijk maken.

De sportieve XJS Coupe en elegante XJS Convertible zijn in hun jongste gedaante op subtiele edoch duidelijk zichtbare wijze verfraaid, terwijl perfectionering van de motoren resulteerde in nog betere prestaties en een superieur niveau van verfijning.

Met hun nieuwe zescilinder AJ16 4.0 liter of verbeterde V12 6.0 liter motor beschikken de XJS Coupe en Convertible al over onderscheidende kwaliteiten. Ze combineren een uitzonderlijke soepelheid met een vermogen dat hen tot 's werelds snelste auto's bestempelt. Hun inzittenden genieten van ruimte, comfort en luxe in uitnemend uitgeruste interieurs waarin vernieuwde stoelen en verbeterde plaatsen achterin een aangename zit bieden aan twee volwassenen en twee kinderen.

Het lage zwaartepunt en verzorgde onderstel verschaft de auto's een zeer goede wegligging en daarmee een hoge mate van actieve veiligheid. Natuurlijk is ABS standaard. De solide constructie en twee SRS Airbags versterken het aangename gevoel een auto te besturen waarin maximale aandacht is besteed aan het welzijn van de inzittenden. Bovendien ontzien de geoptimaliseerde motoren met hun schonere uitlaatgassen en roestvrijstalen uitlaatsysteem met low loss-katalysatoren het milieu zoveel mogelijk.

Of u nu de voorkeur geeft aan de Coupe of Convertible, elke Jaguar XJS maakt het u mogelijk zelfs de op het oog meest saaie rit tot een feest te maken.



# XJS Convertible

## het verrukkelijke buitenleven

Alleen een echte cabriolet kan het onweerstaanbare gevoel van vrijheid bieden dat ontstaat door de koestering van zon en wind. Bij de Jaguar XJS Convertible hoeft u daarbij nooit een concessie aan uw comfort te doen. En desgewenst sluit u in seconden de auto af voor de elementen, om vervolgens uw reis geruisloos voort te zetten.

Ook als hij druppeldicht gesloten is, versterkt de elektrisch bediende softtop de klassieke vloeiende lijnen van de XJS Convertible.

De auto, al geruime tijd één van 's werelds meest begeerde cabriolets, wordt naar keuze geleverd met de nieuwe, geavanceerde 4.0 liter AJ16 motor of met de legendarische 6.0 liter V12.

Beide modellen ondergingen recentelijk aan de buitenzijde subtiële veranderingen die hun specifieke karakter meer benadrukken. De 4.0 liter uitvoering is bijvoorbeeld voorzien van sportieve hoogglans gepolijste vijfspaaks lichtmetalen velgen, de V12 heeft extra elegante twintigspaaks velgen. In de auto's veranderde eveneens een en ander. Een nieuw model stoelen (in de V12 bekleed met soepel autolux leder), de verfraaide afwerking en het mooiste notenhout geven een gevoel van ultieme luxe.

Ook door zijn zo zorgvuldig ontworpen kap onderscheidt de XJS zich van andere. De volledig geïsoleerde softtop is leverbaar in vijf kleuren. En het duurt slechts 12 seconden om een gesloten kap geheel te openen, en andersom.

Het verrukkelijke buitenleven gecombineerd met alle luxe en prestaties die bij een Jaguar horen. De XJS Convertible is werkelijk heel speciaal.



| STANDAARDUITRUSTING EN OPTIES  |                                     |
|--|-------------------------------------|
| <b>XJS V12</b>   | <input checked="" type="checkbox"/> |
| <b>XJS 4.0</b>   | <input checked="" type="checkbox"/> |
| <b>MECHANISCH</b>  |                                     |
| Anti-blokkeerremstelsysteem  | <input checked="" type="checkbox"/> |
| Automatische transmissie   | <input checked="" type="checkbox"/> |
| Handgeschakelde 5-versnellingsbak  | <input type="checkbox"/>            |
| Cruise control   | <input checked="" type="checkbox"/> |
| Schijfremmen rondom  | <input checked="" type="checkbox"/> |
| Stuurbetrachting   | <input checked="" type="checkbox"/> |
| In hoogte verstelbare stuurkolom (4 standen)                                 | <input checked="" type="checkbox"/> |
| Schok absorberende, aan de zijkant doorlopende bumpers                       | <input checked="" type="checkbox"/> |
| Sperddifferentieel   | <input checked="" type="checkbox"/> |
| Uitlaat met low loss katalysator   | <input checked="" type="checkbox"/> |
| SRS Airbag voor bestuurder en passagier voorin                               | <input checked="" type="checkbox"/> |
| Metallic/micetaillic lak   | <input checked="" type="checkbox"/> |
| Halogeen koplampen   | <input checked="" type="checkbox"/> |
| Enkele stiebties op de zijkant   | <input checked="" type="checkbox"/> |
| Lichtmetalen 7 x 16" 5-spaaks velgen   | <input checked="" type="checkbox"/> |
| Lichtmetalen 7 x 16" 5-spaaks velgen verchroomd                              | <input type="checkbox"/>            |
| Lichtmetalen 7 x 16" 5-spaaks velgen   | <input checked="" type="checkbox"/> |
| Portierruitlen zonder stijlen  | <input checked="" type="checkbox"/> |
| Gelijnde voorruit  | <input checked="" type="checkbox"/> |
| Mistlampen, voor   | <input checked="" type="checkbox"/> |
| Elektrisch bedienbare achterruit van glas                                    | <input checked="" type="checkbox"/> |
| Space saver reservevel   | <input checked="" type="checkbox"/> |
| Groot reservevel   | <input type="checkbox"/>            |
| Gepolijst aluminium dorpellijsten  | <input checked="" type="checkbox"/> |
| Walnotenlucht inlezer  | <input checked="" type="checkbox"/> |
| Walnotenlucht inlezer  | <input checked="" type="checkbox"/> |
| 'Sports style' voorstoelen met volledig verstelbare rugleuning en hoofdsteun | <input checked="" type="checkbox"/> |
| Middelsteel van stalen bekleed met velours, randen in leer                   | <input checked="" type="checkbox"/> |
| <b>INTERIEUR</b>   |                                     |



Acceleratie 0-100 km/u 5-bok/auto.  
Topsnelheid km/u  
Motortype

Cilinderin houd (cm)  
Max vermogen DIN (kw) @ 1/min  
Max koppel Nm 1/min

**XJS 4.0 Convertible**  
7.8/8.4  
234  
AJ16 cilinder in lijn  
Lichtmetalen kop en motorblok  
DOHC  
4 kleppen per cilinder  
3980  
241 (177) @ 4700  
382 @ 4000

**XJS V12 Convertible**  
7.2  
258  
60° V12  
Lichtmetalen kop en blok  
SOHC  
2 kleppen per cilinder  
5993  
308 (227) @ 5350  
481 @ 2850

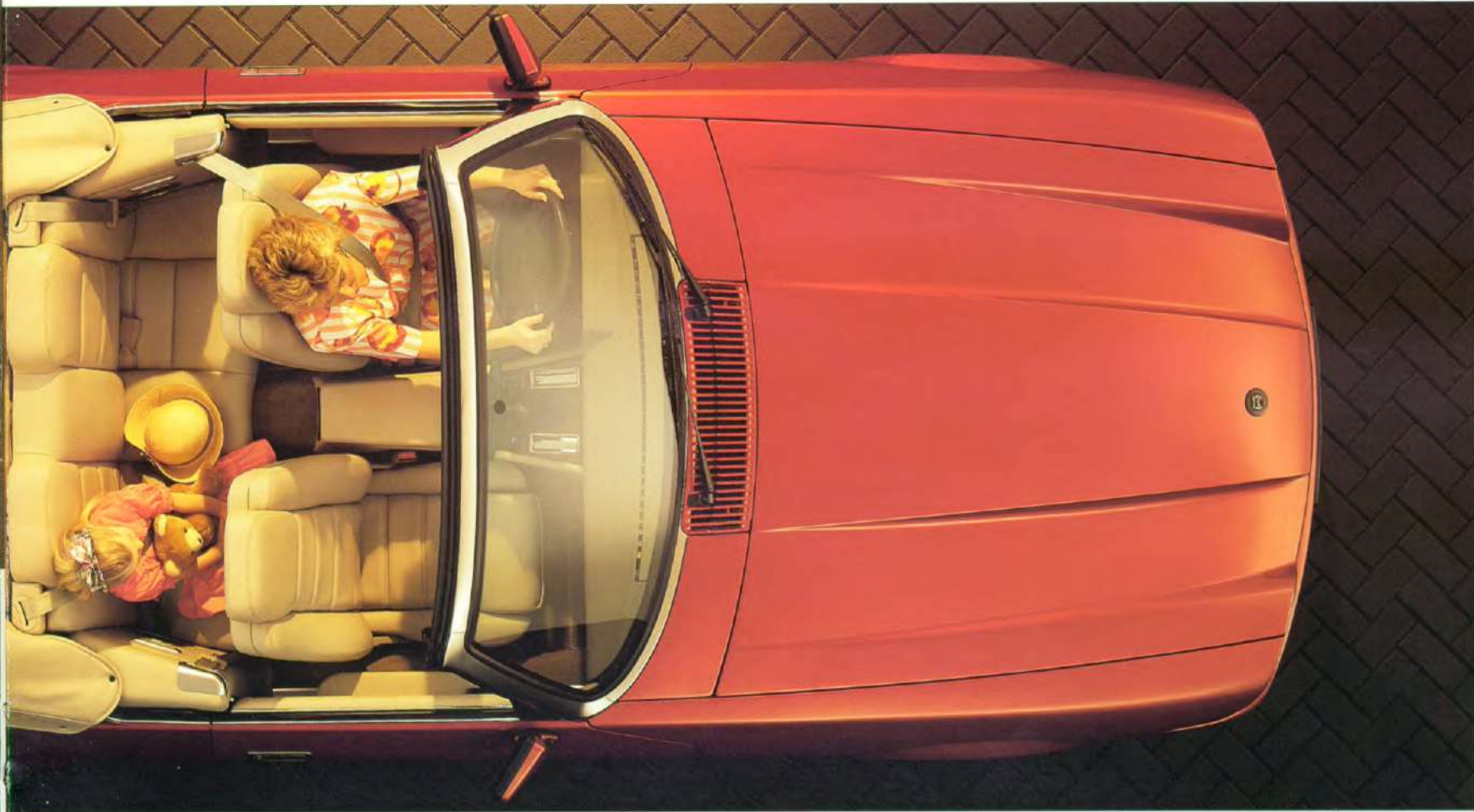

- leeren bekleding
- Auxilux lederen bekleding
- Afdekraes convertible-kap
- Afzonderlijke achterzitting
- Airconditioning
- Boordcomputer
- Bagagevak met verlichting
- Centrale vergrendeling, incl. tankdop (alleen Coupé) en bagagevak
- Compactdisc-wisselaar voor 6 CD's
- Vergroting binnenvelichting
- Elektrisch bedienbare antenne
- Elektrisch bedienbare portieruiten
- Elektrisch bedienbare lendeleun
- Elektrisch bedienbare achterste zijruit
- Elektrisch verstelbare verwarmde buitenspiegels
- Geprogrammeerd wis/wassysteem met verwarmde sproeiers
- Verwarmde achterruit met liner
- High Power voorstoelen
- Uitstapverlichting portieren
- Gelagde voorruit
- Geluiden voor bestuurdersstoel (alleen in combinatie met elektrisch instelbare lendeleun)
- Ruitewissers met twee snelheden
- Verwarmde kooplampsproeiers

**INTERIEUR - ELEKTRISCHE UITRUSTING**

■ STANDAARD ○ LEVERBAAR TEGEN MEERPRIJS ▲ LEVERBAAR ZONDER MEERPRIJS □ NIET LEVERBAAR

# XJS Coupé

## allure en prestaties

Hoge prestaties en ongeëvenaarde luxe zorgen ervoor dat de karakteristieke Jaguar XJS Coupé al jaren tot de meest bekende sportieve auto's behoort.

In zijn jongste uitvoering biedt de XJS 4.0 Coupé dankzij de nieuwe AJ16 motor betere prestaties, meer verfijning en een lager verbruik dan ooit. Door een nieuwe koppelmvormer reageert de als extra leverbare viertraps automatische transmissie zeer alert. En ook met de handgeschakelde 5-bak is de XJS 4.0 katachtig snel. Hij haalt een top van maximaal 235 km/u en met de handgeschakelde versie kunt u in 7,6 seconden van 0 naar 100 km/u accelereren. De stille, zeer krachtige XJS V12 met automatische transmissie heeft daarvoor zelfs slechts 6,9 sec. nodig en zijn top bedraagt 260 km/u. Maar hoe snel ook, de XJS 4.0 liter verbruikt bij 90 km/u volgens ECE-meting toch slechts 7,4 l/100 km, een verbetering van 5,9% ten opzichte van het vorige model.

Meer dan voorheen onderscheiden de sportieve XJS 4.0 en de luxueuze XJS V12 zich ook aan de buitenzijde van elkaar. Bij de 4.0 liter Coupé zijn de buitenspiegels, grille-omlijsting en koplamp randen nu in de kleur van de auto uitgevoerd. Op de V12 wordt hiervoor chroom gebruikt, terwijl diens flanken zijn

|                                    | XJS 4.0 Coupé                 | XJS V12 Coupé            |
|------------------------------------|-------------------------------|--------------------------|
| Acceleratie 0-100 km/u 5-bak/auto. | 7,6/8,1                       | 6,9                      |
| Topsnelheid km/u                   | 237                           | 260                      |
| Motor type                         | AJ16 6 cilinder in lijn       | 60° V12                  |
|                                    | Lichtmetalen kop en motorblok | Lichtmetalen kop en blok |
|                                    | DOHC                          | SOHC                     |
|                                    | 4 kleppen per cilinder        | 2 kleppen per cilinder   |
| Cilinderinhoud (cm <sup>3</sup> )  | 3980                          | 5993                     |
| Max vermogen DIN (kw) t/min        | 241 (177) @ 4700              | 308 (227) @ 5350         |
| Max koppel Nm t/min                | 382 @ 4000                    | 481 @ 2850               |



|   | XJS V12 | XJS 4.0 |
|---|---------|---------|
| <b>STANDAARDUITRUSTING EN OPTIES</b>            | ■       | ■       |
| Anti-blokkeerremstelsysteem                     | ■       | ■       |
| Automatische transmissie                        | ■       | ○       |
| Handgeschakelde transmissie met 4 versnellingen | ○       | ■       |
| Handgeschakelde 5-versnellingsbak               | ○       | ■       |
| Cruise control                                  | ■       | ○       |
| Schijfremmen rondom                             | ■       | ○       |
| Stuurbalkversterking                            | ■       | ○       |
| In hoogte verstelbare stuurkolom (4 standen)    | ■       | ○       |
| Schokdempers met doorlopende bumpers            | ■       | ○       |
| Sperddifferentieel                              | ■       | ○       |
| Uitlaat met low loss katalysator                | ■       | ○       |
| SRS Airbag voor bestuurder en passagier voorin  | ■       | ○       |
| Metallic/micaatallie lak                        | ■       | ○       |
| Holografische koplampen                         | ■       | ○       |
| Enkele sierbuis op de zijkant                   | ■       | ○       |
| Lichtmetalen 7 x 16" 5-spoks velgen             | ■       | ○       |
| Lichtmetalen 7 x 16" 5-spoks velgen verchromd   | ■       | ○       |
| Lichtmetalen 7 x 16" 5-spoks velgen             | ○       | ■       |
| Portierruiten zonder stijlen                    | ○       | ■       |
| Gelijnde voorruit                               | ○       | ■       |
| Mistlampen, voor                                | ○       | ■       |
| Space saver resin-velvel                        | ○       | ■       |
| Groot reservewiel                               | ○       | ■       |
| Gepolijst aluminium dorpelstijlen               | ○       | ■       |
| Walsteinhout fineer, ingelegd                   | ○       | ■       |
| Walsteinhout fineer, ingelegd                   | ○       | ■       |

MECHANISCH

EXTERIEUR

INTERIEUR



voorzien van een dunne gelakte biezen en stijlvolle V12-emblemen.

Het 2+2 interieur is qua kleurstelling verder verfijnd en o.m. voorzien van nieuwe stoelen. In de 4.0 zijn ze bekleed met hoogwaardige stof, afgezet met leer, terwijl in de V12-modellen op uitgebreide schaal extra zacht autolux leer wordt toegepast.



- Sports 'style' voorstoelen met volledige verstelbare rugleuning en hoofdsteun
- Michelenband van stoelen bekleed met velours, leren bekleding
- Autolux lederen bekleding met velours
- Afzonderlijke bekleding
- Houten krap versnellingszitting
- Airconditioning
- Boordcomputer
- Bagageruimte-verlichting
- Centrale vergrendeling, incl. tankdop (alleen Coupé) en bagageruimte
- Compactdisc wisselaar voor 6 CD's
- Vertraging binnenverlichting
- Elektrisch bedienbare antenne
- Elektrisch bedienbare portieruiten
- Elektrisch bedienbare landesteun
- Elektrisch verstelbare voorstoelen
- Elektrisch verstelbare landesteun (gekoppeld aan getuigen, indien van toepassing)
- Geprogrammeerd wis/wassysteem met verwarmde sproeiers
- Verwarmde achterruit met timer
- Verwarmde voorstoelen
- High Power audio-installatie met RDS
- Uniekverlichting portieren
- Gelaagde voorruit
- Getuigen voor bestuurdersstoel (alleen in combinatie met elektrisch instelbare landesteun)
- Ruitewissers met twee snelheden, interval en tipbediening
- Verwarmde koplampproeiers
- Verwarmde koplampproeiers

INTERIEUR - ELEKTRISCHE UITRUSTING

■ STANDAARD ○ LEVERBAAR TEGEN MEERPRIJS ▲ LEVERBAAR ZONDER MEERPRIJS □ NIET LEVERBAAR

# **vakmanschap:** *de traditie voortgezet*

Vanaf het moment dat de eerste Jaguars en Daimlers op de weg verschenen, werden ze gekenmerkt door het unieke vakmanschap waarmee in hun interieur het mooiste hout en leer werden toegepast. Dit maakt sindsdien het rijden in een Jaguar of Daimler voor bestuurders en inzittenden altijd tot een extra bijzondere ervaring. Geen enkele andere auto heeft een interieur dat zo aanvoelt en zelfs zo'n aangename geur van kwaliteit verspreidt.

Natuurlijk is deze traditie in de nieuwe Jaguar en Daimler Saloon-modellen voortgezet, zoals ook de XJS-modellen uitblinken door hun interieur waarin het mooiste notehout en leer is gecombineerd met de modernste elektronica en meest uitgebreide comfortvoorzieningen.



Het fraaie fineer voor de diverse modellen en uitvoeringen wordt met de grootste zorg uitgekozen bij schier onuitputtelijke bronnen zoals commerciële notehoutplantages in Californië. Dit fineer wordt vervolgens gesneden, op kleur en tekening geselecteerd en op zodanige wijze met de hand afgewerkt en behandeld dat het vele jaren lang in optimale staat blijft. Op de nieuwe Saloon-modellen wordt het verbonden met een aluminium ondergrond, waardoor het nog mooier en uitgebreider kan worden toegepast.

Voor de Daimler Six en Double Six worden de speciale wortelnotehouten panelen voor het dashboard en de portieren door vakmensen met jarenlange ervaring met de hand ingelegd met smalle stroken fraai contrasterend grenehout. Vervolgens worden ze gelakt en hoogglanzend gepolijst.

Bij het mooiste hout hoort natuurlijk het mooiste leer. De huiden voor de verschillende modellen worden zorgvuldig gecontroleerd op het ontbreken van beschadigingen en vervolgens eveneens geheel met de hand verwerkt. Afhankelijk van het door u gekozen model Jaguar of Daimler en uw eigen voorkeur kunt u kiezen uit hoogwaardige stof en wol afgezet met leer of voor geheel leren bekleding. Voor enkele uitvoeringen is er extra zacht en soepel autolux leer. De bekleding is uiteraard leverbaar in een aanzienlijk aantal kleuren en kan worden afgebiesd met 'piping' in een contrasterende kleur (op enkele uitvoeringen standaard). Afhankelijk van de gekozen uitvoering wordt het leer strak in banen verwerkt of worden de middelste delen van de zetels iets gerimpeld.

Hout en leer zijn een onlosmakelijk deel van het karakter van elke Jaguar en Daimler. Zoals dat ook voor uitzonderlijk vakmanschap geldt.



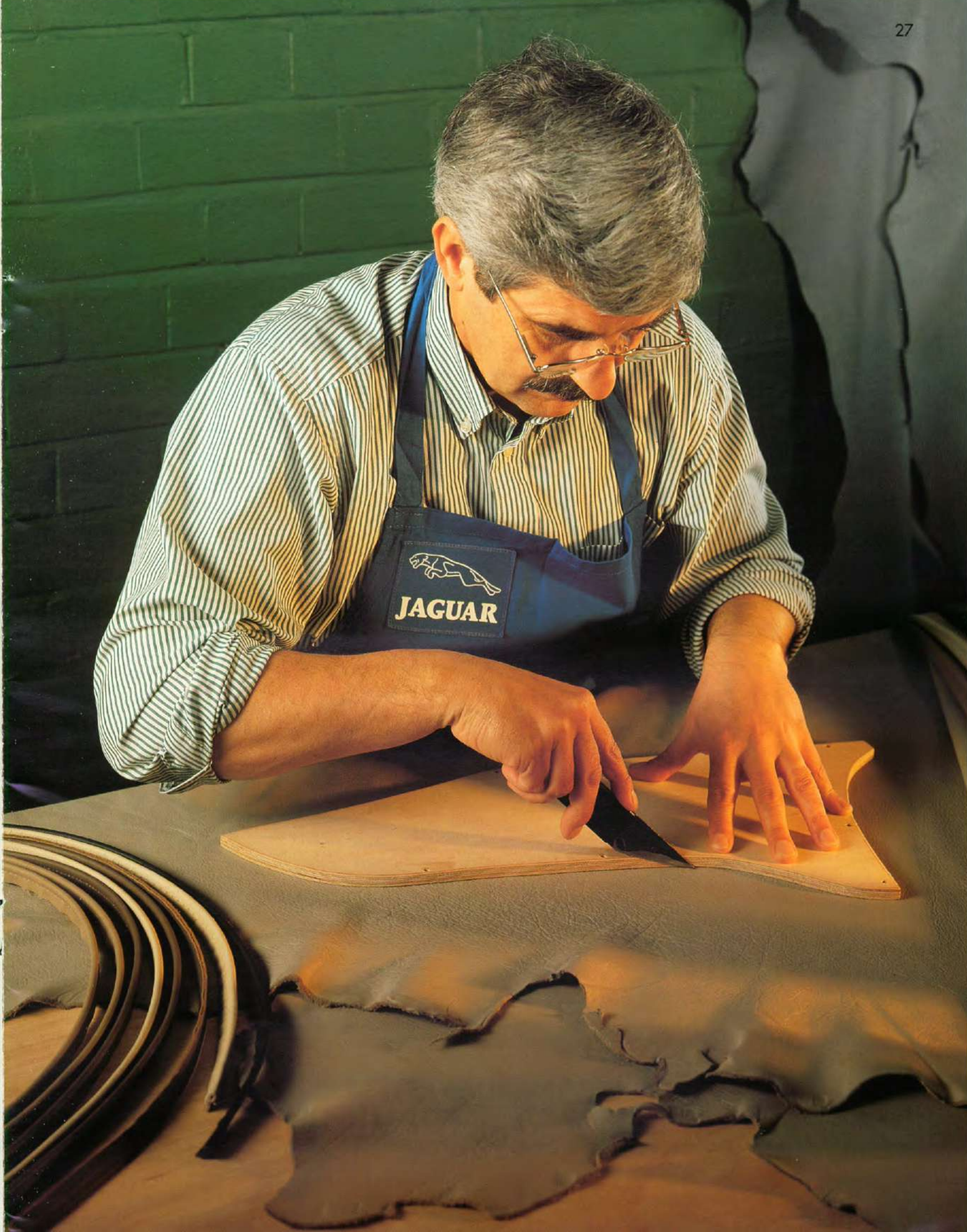

# customer care: unieke voorzieningen vergroten uw rijplezier

Het bezit van een Jaguar of Daimler dient u optimale bevrediging te schenken. Jaguar werkt er dan ook met grote inzet aan om elke klant gedurende jaren optimaal tevreden te stemmen. Dat gebeurt onder de vlag van Jaguar Total Care.

Elke nieuwe auto wordt geleverd met een pakket aan after sales-voorzieningen dat ook in de automobiele topklasse uniek is. De Jaguar Total Care garantie van 3 jaar of 100.000 km en 6 jaar anti corrosie-garantie biedt klanten de zekerheid dat zij niet met onaangename verrassingen worden geconfronteerd.

Belangrijk is ook de grensoverschrijdende service van de Jaguar European Emergency Assistance. Gedurende drie jaar na aankoop van een nieuwe auto kunnen Jaguar en Daimler-rijders rekenen op de best denkbare hulp bij elk mobiliteitsprobleem onderweg.



De dealers en hun medewerkers die de service na de verkoop verzorgen, doen dit op zeer professionele wijze. Monteurs worden geregeld getraind in de fabriek en bij de importeur. Zij monteren uitsluitend originele Jaguar-onderdelen die, als ze niet op voorraad zijn, op efficiënte wijze binnen 24 uur worden geleverd. Net als de wijze waarop carrosserieschade wordt hersteld is ook de levering van onderdelen toonaangevend in de autobranche.

Door middel van regelmatig en uitgebreid onderzoek naar de tevredenheid onder eigenaren van Jaguars en Daimlers wordt zeer alert ingespeeld op wensen en verwachtingen van klanten. Door inderdaad aandacht te besteden aan elk service-aspect wil Jaguar Cars een niveau van dienstverlening bieden dat ongeëvenaard is en ook de maatstaf wordt waarnaar anderen worden beoordeeld. Het spreekt voor zich dat dit service-niveau het rijden met een Jaguar of Daimler tot een extra groot genoegen maakt.



**Jaguar Cars Limited Browns Lane Allesley Coventry CV5 9DR England**



BY APPOINTMENT TO  
HER MAJESTY QUEEN ELIZABETH II  
MANUFACTURERS OF JAGUAR AND JAGUAR CARS  
JAGUAR CARS LIMITED COVENTRY



BY APPOINTMENT TO  
HER MAJESTY QUEEN ELIZABETH II  
THE QUEEN ROYAL  
MANUFACTURERS OF DAIMLER AND JAGUAR CARS  
JAGUAR CARS LIMITED COVENTRY

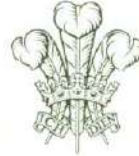

BY APPOINTMENT TO  
HIS ROYAL HIGHNESS THE PRINCE OF WALES  
MANUFACTURERS OF DAIMLER AND JAGUAR CARS  
JAGUAR CARS LIMITED COVENTRY

#### **Important Notice**

Jaguar Cars Limited is constantly seeking ways to improve the specification, design and production of its vehicles and alterations take place continually. Whilst every effort is made to produce up to date literature, this brochure should not be regarded as an infallible guide to current specifications, nor does it constitute an offer for the sale of any particular vehicle.

Distributors and dealers are not agents of Jaguar Cars Limited and have absolutely no authority to bind Jaguar Cars Limited by any express or implied undertaking or representation.