



MAZDA 2

ZOOM-ZOOM

We verkennen de drukke stad en het platteland.

Strak door de bocht, voet op het gas.

Ramen open, de radio hard, bestemming onbekend.

Altijd vooruit, met ons hoofd in de wind.

Ik ben de belichaming van Jinba Ittai.

Jij bent het kloppend hart dat mij bestuurt.

Wij zijn voorbestemd om samen te zijn,

als paard en ruiter,

auto en bestuurder.

Samen zijn we sterker.

We hebben een band die niet in woorden is uit te drukken.

We rijden nooit alleen.

We rijden samen.

DRIVE TOGETHER





VOEL DE VERBINDING

De Mazda2 is het toonbeeld van onze Jinba Ittai filosofie en een genot om in te rijden. De auto bruist van de energie, heeft karakter en is sportief. Met zijn krachtige looks en hoge prestaties onderscheidt hij zich van de rest, terwijl zijn geavanceerde technologie verbinding met u maakt en intuïtief op uw input reageert.



D E S I G N



GENIET VAN HET DESIGN

Het adembenemende uiterlijk van de Mazda2 is het resultaat van het bekroonde 'KODO - Soul of Motion' design. De opvallende LED-koplampen benadrukken de gestroomlijnde krachtige lijnen. Terwijl de strakke, gespierde carrosserie en driedimensionale grille, die de koplampen invloeit, de gehele carrosserie een dynamische beweging geven - ook als u stilstaat.





RIJDEN ZOALS
RIJDEN BEDOELD IS

De krachtige houding en het compacte ontwerp geven de Mazda2 een atletische uitstraling. De lichtere SKYACTIV carrosserie en het onderstel verhogen de wendbaarheid en leveren responsieve prestaties, terwijl de details in het design op een subtiele manier aandacht zullen trekken. De Mazda2 geeft zijn bestuurder betere rijprestaties en een precies stuurgevoel en daarmee is hij veel meer dan zomaar een auto. Geniet van iedere rit.

MAZDA 2 IN SOUL RED



HAAIENVINANTENNE



GT-M GRILLE MET GUN METALLIC ACCENT



LED-MISTLAMPEN



MAZDA 2 IN MACHINE GREY



7-INCH LCD TOUCHSCREEN KLEURENSCHERM



GEÏNTEGREERDE RICHTINGAANWIJZER IN DE BUITENSPIEGELS



MULTIFUNCTIONEEL STUURWIEL

TECHNOLOGY



BLIJF IN CONTACT

De band tussen u en uw Mazda2 verbindt u met de weg en de rest van de wereld. Slimme technologie zorgt ervoor dat elke reis in uw Mazda2 zo interactief is als u zelf wilt. Geniet van hoogwaardige en zuivere DAB+ radio. Sluit uw mobiele telefoon aan om handsfree te bellen of gebruik uw mobiele apparaat om te luisteren naar uw eigen muziek via Bluetooth®. U navigeert veilig met de HMI Commander en het hooggeplaatste 7-inch kleurendisplay. Daarbij zorgt het Active Driving Display ervoor dat u zich op de weg kunt blijven concentreren.



HMI COMMANDER

De HMI commander bevindt zich tussen de bestuurder en de bijrijder en zorgt voor een moeiteloze bediening van het MZD Connect infotainment- en connectiviteitssysteem. Met de apart geplaatste volumeknop kunt u eenvoudig het geluid regelen.



ACTIVE DRIVING DISPLAY

Blijf op de hoogte van belangrijke informatie, zoals de rijsnelheid, navigatie-instructies per afslag en de waarschuwingen van het veiligheidssysteem. Het Active Driving Display is op ooghoogte geplaatst, wat betekent dat u zich op de weg voor u kunt concentreren terwijl u op de hoogte blijft van de belangrijkste rij-informatie.



7-INCH LCD TOUCHSCREEN KLEURENSCHERM

Het 7-inch kleurenscherm is centraal op het dashboard geplaatst, in de zichtlijn van de bestuurder. Geniet van uw muziek of verbind uw mobiele apparaten via USB of Bluetooth® - streaming om handsfree te bellen.



START-/STOPKNOP

Raak de start-/stopknop aan om de motor te starten en weg te rijden.

SKYACTIV TECHNOLOGY

Een onbeschreven blad. Een onbeschilderd doek. Hiermee moesten onze engineers het doen toen zij de opdracht kregen om een nieuwe manier te bedenken om auto's te maken. Gelukkig houden wij bij Mazda wel van uitdagingen. Dankzij deze houding is ook de revolutionaire en technologisch vernieuwende SKYACTIV Technology tot stand gekomen. In de Mazda2 zijn efficiency, vermogen en prestaties opnieuw gedefinieerd, zodat u, elke keer dat u de motor start, een statement maakt. Met zijn compacte transmissie, responsieve motor en lichtgewicht carrosserie is de Mazda2 een schone auto die u veel rijplezier bezorgt. En dat allemaal dankzij SKYACTIV Technology.



SKYACTIV CARROSSERIE EN ONDERSTEL Met zijn stijve, lichtgewicht carrosserie is hij perfect in balans en staat hij garant voor rijplezier.



EEN NIEUWE BENCHMARK VOOR PRESTATIES

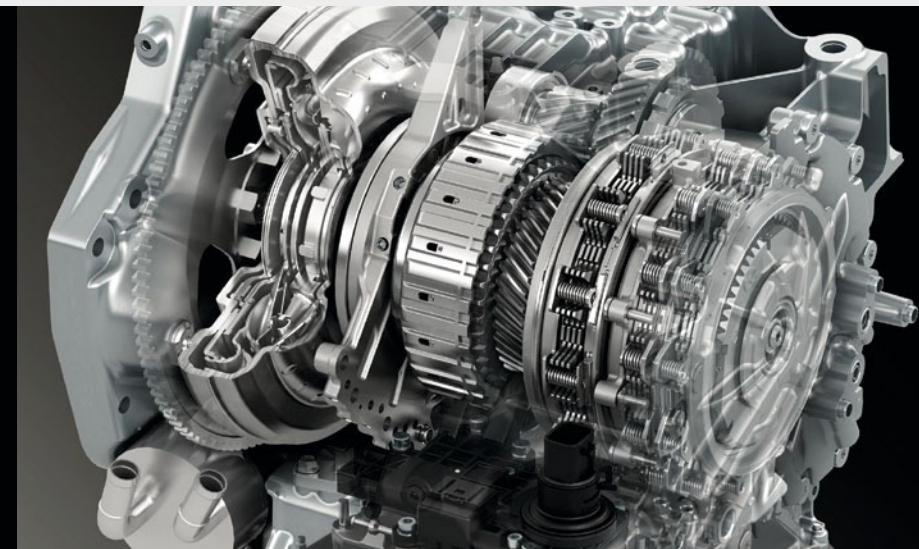

MEER KRACHT NAAR DE WIELEN



SCHERP RIJGEDRAG



EEN STEVIGE BASIS

ALLES DRAAIT OM
DE BESTUURDER

In een Mazda rijdt u nooit alleen. Mens en machine als één. Een gevoel van eenheid dat we Jinba Ittai noemen. Om dit gevoel van eenheid te bereiken, moet alles perfect in balans zijn. Van de positie van de bedieningselementen tot de afstelling van het onderstel. Elk detail moet het gevoel van eenheid vergroten en bijdragen aan het ultieme rijplezier.



O N D E R C O N T R O L E



De actieve en passieve veiligheidssystemen op de Mazda2 zijn ontworpen om u te waarschuwen voor dreigende obstakels. De directe besturing draagt bij aan de veiligheid van alle inzittenden, zodat u met een gerust hart achter het stuur zit.

Dankzij de geavanceerde i-ACTIVSENSE veiligheidssystemen, zoals Driver Attention Alert, Blind Spot Monitoring en het Smart City Brake Support Systeem, voelt u zich in de Mazda2 bijzonder veilig. Het interieur is standaard uitgerust met voor- en zijairbags en de auto beschikt over Dynamic Stability Control (DSC) en Traction Control System (TCS). Nooit eerder ging u zo veilig de weg op.

LANE DEPARTURE WARNING*

Lane Departure Warning (LDW) waarschuwt de bestuurder als de auto onbedoeld de rijstrook verlaat. Een camera aan de voorkant bewaakt de weg vóór de auto en berekent de afstand tussen de auto en de rijstrookmarkering. Als de auto onbedoeld de rijstrook dreigt te verlaten, geeft het systeem een geluidssignaal af om de bestuurder te waarschuwen.

* vanaf TS+ uitrusting

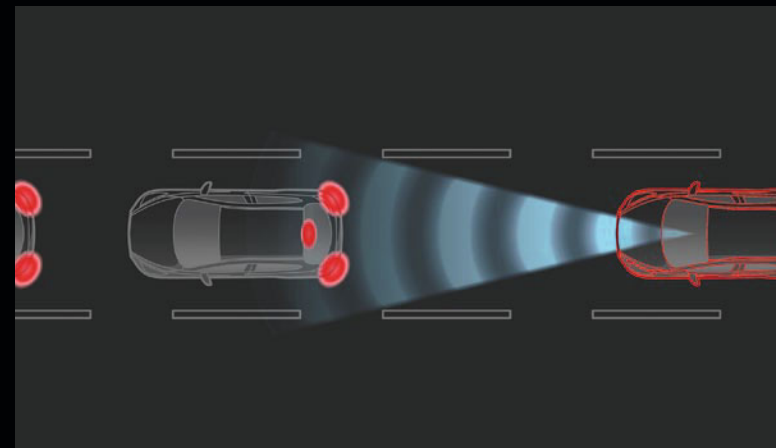
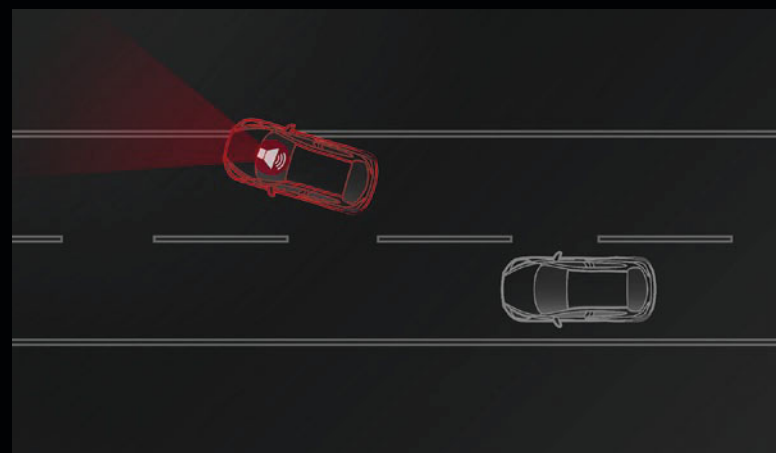

SMART CITY BRAKE SUPPORT*

Smart City Brake Support van Mazda is ontworpen om het gevaar van aanrijdingen met auto's voor u bij lage snelheden te reduceren. Het systeem controleert de afstand en snelheid ten opzichte van de voorligger en zal bij snelheden tot ongeveer 30 km/uur automatisch remmen als een aanrijding dreigt. In combinatie met het optionele Driver Pack beschikt u ook over SCBS Reverse (SCBS R) dat automatisch de remmen activeert en de rijnsnelheid verlaagt om de schade van aanrijdingen tijdens het achteruit rijden te beperken. SCBS Reverse werkt tussen de 2 en 8 km/uur.

* Vanaf GT-M uitrusting

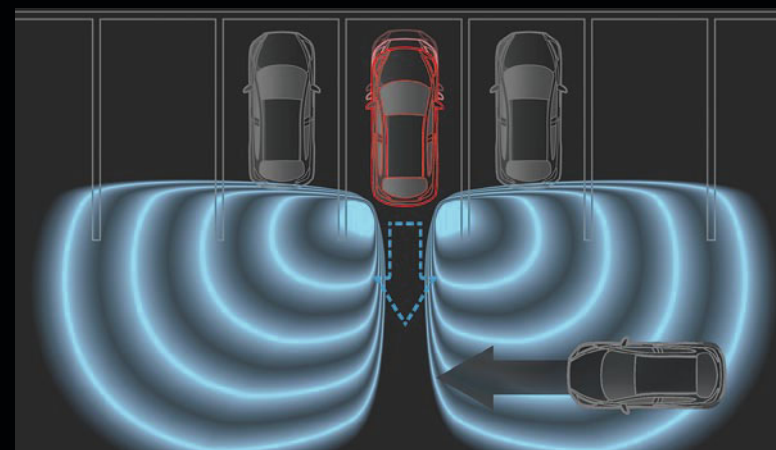

REAR CROSS TRAFFIC ALERT*

RCTA waarschuwt u voor naderende voertuigen aan weerskanten van de auto als u achteruit een parkeerplaats verlaat. Radarsystemen aan de achterkant van de auto detecteren voertuigen die een aanrijding zouden kunnen veroorzaken. Op de buitenspiegel begint een waarschuwingslampje te knipperen en er klinkt een alarmsignaal. Het alarm stopt zodra de weg vrij is en u veilig achteruit kunt rijden.

* Optioneel op TS uitrusting, Standaard vanaf TS+ uitrusting

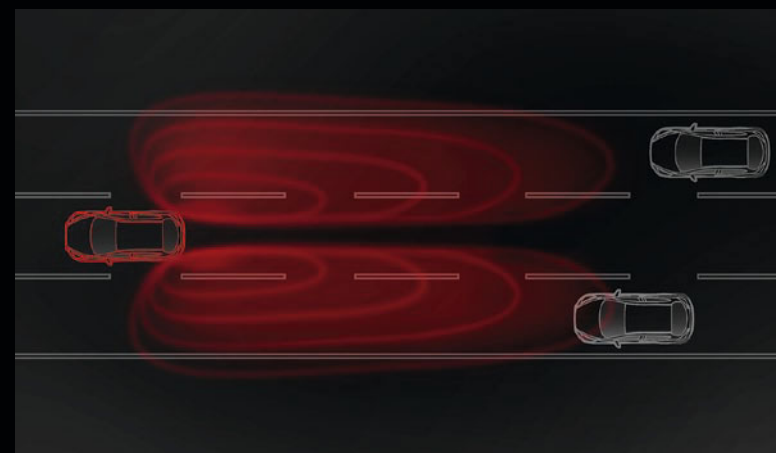

BLIND SPOT MONITORING*

BSM waarschuwt u door middel van een alarmsignaal en een knipperend lampje op de buitenspiegel als u uw richtingaanwijzer aandoet om van rijstrook te veranderen als er een andere auto in de detectiezone van 50 meter achter u rijdt en u gaat inhalen. Dit systeem werkt al vanaf snelheden van 30 km/uur en voorkomt aanrijdingen met achteropkomend verkeer dat u inhaalt.

* Optioneel op TS uitrusting, Standaard vanaf TS+ uitrusting



U I T R U S T I N G

UITRUSTING S

Mazda2

STANDAARD UITRUSTING, O.A.:

- G-Vectoring Control
- Hill Launch Assist
- Centrale deurvergrendeling met afstandbediening
- Portiergrepen in de carrosseriekleur
- 15-inch stalen velgen met wielcovers
- Elektrisch verstelbare buitenspiegels in carrosseriekleur
- Elektrisch bedienbare ramen voor en achter
- Radio / MP3 speler met AUX - en USB aansluiting
- Vier speakers
- Boordcomputer met verbruiksmonitor
- Stuurwiel in hoogte en diepte verstelbaar
- Bestuurdersstoel in hoogte en diepte verstelbaar
- Achterbank neerklapbaar
- i-STOP technologie, start - / stopsysteem
- Optioneel: Handbediende airconditioning met luchtvochtigheidssensor



CENTRALE DEURVERGREDELING MET AFSTANDBEDIENING

Instappen in uw Mazda is eenvoudiger dan ooit. Met één druk op de knop van de afstandsbediening vergrendelt of ontgrendelt u alle portieren.



ZITPOSITIE

Om de ideale zit positie te vinden is het stuurwiel en bestuurdersstoel in hoogte en diepte verstelbaar



SPORTIEF METERSET

Het sportieve instrumentenpaneel bestaat uit een driedimensionale analoge snelheidsmeter en daarnaast geplaatst twee vleugelvormige displays omlijst met een silver metallic sierring.



GEÏNTEGREERDE RICHTINGAANWIJZER IN DE BUITENSPIEGELS

Dankzij de nieuw ontworpen richtingaanwijzers op de buitenspiegels bent u beter zichtbaar en is afslaan voortaan nog veiliger.

UITRUSTING TS/TS+

Mazda2

EXTRA UITRUSTING OP TS/TS+

- Handbediende airconditioning
- Achterbank in twee delen neerklapbaar
- Hoogteverstelling bijrijdersstoel
- Leder bekleed stuurwiel en pookknop
- Stuurwielbediening audio, cruise control en Bluetooth®
- MZD Connect (TS+)
- 7" LCD touchscreen kleurenscherm (TS+)
- DAB+ : Digitale Radio+ ontvanger (TS+)
- Zes speakers i.p.v. vier (TS+)
- LED koplampen en LED mistlampen (TS+)
- LED dagrijverlichting (TS+)
- Privacy glass zijruiten achter en achterraut (TS+)
- 15" lichtmetalen velgen (TS+)
- Parkeersensoren achter (TS+)
- Automatische airconditioning (TS+)
- Stoelverwarming voor met drie standen (TS+)
- Licht - en regensensor (TS+)
- Lane Departure Warning (LDW) : waarschuwing bij onbedoeld verlaten van de rijbaan (TS+)
- Blind Spot Monitoring (BSM): dodehoek-detectiesysteem (TS+)
- Rear Cross Traffic Alert (RCTA): waarschuwingssysteem bij achteruitrijden (TS+)



SPORTIEVE 15-INCH LICHTMETALEN VELGEN

De 15-inch lichtmetalen velgen op de Mazda2 stralen één en al sportiviteit en dynamiek uit.



MZD CONNECT MET 7-INCH LCD TOUCHSCREEN KLEURENSCHERM (TS+)

Via het grote 7-inch touchscreen kleurenscherm en de intuïtieve HMI Commander heeft u met uw vingertoppen veilig en eenvoudig toegang tot al uw eigen muziek, DAB+ Radio en uw contacten uit uw verbonden mobiele telefoon.



BLUETOOTH®-BEDIENING VANAF HET STUURWIEL

Dankzij de Bluetooth®-bediening vanaf het stuurwiel kunt u in de Mazda2 handsfree bellen.



INTERIEURLIJST

Het 'KODO - Soul of Motion' design komt ook terug in het prachtig vormgegeven interieur met zachte materialen. Iedere centimeter getuigt van verfijnd, zorgvuldig vakmanschap, dat een optimale rijbeleving biedt.

UITRUSTING GT-M

Mazda2

EXTRA UITRUSTING OP GT-M/GT-M DRIVER PACK

- 16-inch lichtmetalen velgen Gun Metal
- GT-M grille
- Uitlaatsierstuk
- Haaienvinnenantenne
- GT-M bekleding
- Dashboard elementen in zwart kunstleder
- Automatisch inklapbare buitenspiegels
- Navigatiesysteem
- Smart City Brake Support (SBCS): activeert de remmen in een noodsituatie
- Active Driving Display (ADD): kleuren head-up display (GT-M Driver Pack)
- SCBS-R: activeert remmen bij dreigende aanrijding bij het achteruitrijden (GT-M Driver Pack)
- Driver Attention Alert (GT-M Driver Pack)
- High Beam Control (HBC): automatisch dimmend groot licht bij naderend verkeer (GT-M Driver Pack)
- Smart Keyless Entry (GT-M Driver Pack)
- GT-M meterset met centrale toerenteller (GT-M Driver Pack)



MULTIFUNCTIONEEL STUURWIEL

Met het multifunctionele stuurwiel bedien je cruise control, boordcomputer, handsfree bellen of het audiosysteem. Alles is binnen handbereik.



LED-MISTLAMPEN

Voor een veilige, comfortabele rit, zelfs in zeer dichte mist.



AUTOMATISCHE AIRCONDITIONING

Voor een aangenaam klimaat, dat u zelf kunt instellen.



HAAIENVINANTENNE

De nieuwe haaienvinantenne vermindert de luchtweerstand.

DEALEROPTIES

Maak uw Mazda2 uniek en persoonlijk. Dankzij de ruime keus aan originele Mazda dealeropties kunt u uw auto naar eigen inzicht perfectioneren, welke uitvoering u ook kiest. Uw Mazda dealer kan u uitgebreid adviseren bij het maken van de juiste keuze.



'LUXURY' VLOERMATTENSET

ROESTVRIJSTALEN DORPELLIJSTEN

DAKDRAGER



DAKSPOILER ACHTER IN BRILLIANT BLACK



ACHTERSKIRT IN SOUL RED METALLIC



16" LICHTMETALEN VELGEN, DIAMOND CUT (afbeelding toont additionele sierrand in het rood)



15" LICHTMETALEN VELGEN, DARK GUNMETAL



15" LICHTMETALEN VELGEN, SILVER



15" LICHTMETALEN VELGEN, ANTRACIET

SPECIFICATIES

Beschikbare uitvoeringen	SKYACTIV-G 75 5MT met i-stop	SKYACTIV-G 90 5MT met i-stop	SKYACTIV-G 90 6AT met i-stop	SKYACTIV-G 115 6MT met i-stop en i-ELOOP	SKYACTIV-D 105 6MT met i-stop
Vijfdeurs	■	–	–	–	–
S	■	–	■	–	–
TS	–	■	■	–	–
TS+	–	■	■	–	–
GT-M	–	■	■	■	■

■ = Leverbaar; – = Niet leverbaar.

Motortype	SKYACTIV-G 75 5MT met i-stop	SKYACTIV-G 90 5MT met i-stop	SKYACTIV-G 90 6AT met i-stop	SKYACTIV-G 115 6MT met i-stop en i-ELOOP	SKYACTIV-D 105 6MT met i-stop
Cilinderinhoud (cc)	1,496	1,496	1,496	1,496	1,499
Boring x slag (mm)	74,5 x 85,8	74,5 x 85,8	74,5 x 85,8	74,5 x 85,8	76,0 x 82,6
Kleppen per cilinder	4	4	4	4	4
Maximaal vermogen [kW (pk) / t.p.m.]	55 (75) / 6000	66 (90) / 6000	66 (90) / 6000	85 (115) / 6000	77 (105) / 4000
Maximaal koppel (Nm / t.p.m.)	135 / 3800	148 / 4000	148 / 4000	148 / 4000	220 / 1400-3200
Compressieverhouding	12,0 : 1	14,0 : 1	14,0 : 1	14,0 : 1	14,8 : 1

Transmissie	SKYACTIV-G 75 5MT met i-stop	SKYACTIV-G 90 5MT met i-stop	SKYACTIV-G 90 6AT met i-stop	SKYACTIV-G 115 6MT met i-stop en i-ELOOP	SKYACTIV-D 105 6MT met i-stop
Type	Handgeschakelde vijfversnellingsbak	Handgeschakelde vijfversnellingsbak	Zestraps automatische transmissie	Handgeschakelde zesversnellingsbak	Handgeschakelde zesversnellingsbak
Overbrengingsverhoudingen:	1 ^e	3,583	3,583	3,529	3,583
	2 ^e	1,904	1,904	2,025	1,904
	3 ^e	1,218	1,218	1,348	1,290
	4 ^e	0,918	0,918	1,000	0,972
	5 ^e	0,717	0,717	0,742	0,795
	6 ^e	–	–	0,594	0,645
	Achteruit	3,454	3,454	2,994	3,454
Eindoverbrenging	3,619	3,619	4,319	4,388	3,850

Stuurinrichting	SKYACTIV-G 75 5MT met i-stop	SKYACTIV-G 90 5MT met i-stop	SKYACTIV-G 90 6AT met i-stop	SKYACTIV-G 115 6MT met i-stop en i-ELOOP	SKYACTIV-D 105 6MT met i-stop
Stuurinrichting	Elektronische stuurbekrachtiging (EPAS), tandheugel				
Draaicirkel (muur tot muur) (m)	10,1/10,4	10,1/10,4	10,1/10,4	–/10,4	10,1/10,4

Prestaties en verbruik	SKYACTIV-G 75 5MT met i-stop	SKYACTIV-G 90 5MT met i-stop	SKYACTIV-G 90 6AT met i-stop	SKYACTIV-G 115 6MT met i-stop en i-ELOOP	SKYACTIV-D 105 6MT met i-stop
Vijfdeurs					
Acceleratie (0-100 km/uur in sec.)	12,1	9,4	12,0	8,7	10,1
Topsnelheid (km/uur)	171	183	177	200	178
Brandstofverbruik ⁽¹⁾ (l/100 km):	In de stad	6,1	5,9	6,1	6,4
	Buiten de stad	3,9	3,7	4,1	4,1
	Gecombineerd	4,7	4,5	4,8	4,9
CO ₂ -uitstoot ⁽¹⁾ (g/km)	110	105	112	115	89
EG-emissienorm	Euro6	Euro6	Euro6	Euro6	Euro6
Aanbevolen brandstof	Ongelood RON 95				Diesel
Inhoud brandstoftank (l)	44	44	44	44	44

⁽¹⁾ Brandstofverbruik en CO₂-uitstoot volgens 80/1268 EWG (715/2007/EG).

Afmetingen en gewichten	SKYACTIV-G 75 5MT met i-stop	SKYACTIV-G 90 5MT met i-stop	SKYACTIV-G 90 6AT met i-stop	SKYACTIV-G 115 6MT met i-stop en i-ELOOP	SKYACTIV-D 105 6MT met i-stop
Vijfdeurs					
Lengte / breedte / hoogte (mm)	4060 / 1695 / 1495	4060 / 1695 / 1495	4060 / 1695 / 1495	4060 / 1695 / 1495	4060 / 1695 / 1495
Bodemspeling (mm) tussen de assen - incl. bestuurder (75 kg), min.	143	143	143	143	143
Spoorbreedte (mm):	Voor	1495	1495	1495	1495
	Achter	1485	1485	1485	1485
Wielbasis (mm)	2570	2570	2570	2570	2570
Hoofdruimte / beenruimte / schouderruimte voor (mm)	984 / 1063 / 1352	984 / 1063 / 1352	984 / 1063 / 1352	984 / 1063 / 1352	984 / 1063 / 1352
Hoofdruimte / beenruimte / schouderruimte achter (mm)	945 / 881 / 1272	945 / 881 / 1272	945 / 881 / 1272	945 / 881 / 1272	945 / 881 / 1272
Laadruimte volgens VDA (l):	Bij 5-zitsconfiguratie (tot heuplijn)	250	250	250	250
	Bij 2 stoelen (tot dak)	882	882	882	882
Geventileerde remschijven voor, diameter (mm)	258	258	258	258	258
Remtrommels achter, diameter (mm)	200	200	200	200	200
Kentekengewicht (kg)	945	950	975	955	1015
Max. toelaatbaar voertuiggewicht (kg):	Totaal	1500	1505	1535	1510
	Voor / achter	770 / 730	775 / 730	805 / 730	785 / 725
Maximaal aanhangergewicht (kg)	Ongeremd	515	515	530	515
	Geremd (helling van 12 %)	900	900	900	900
Maximale daklast (kg)	50	50	50	50	50

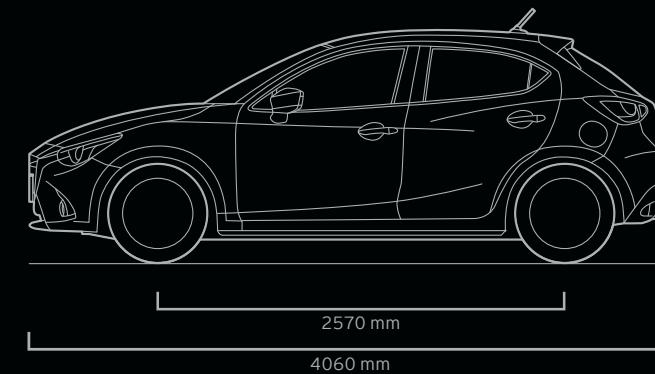
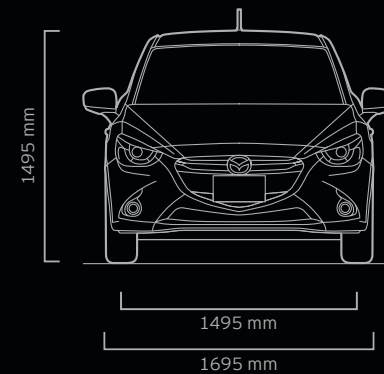

SPECIFICATIES

Veiligheid en beveiliging	S	TS	TS+	GT-M
Mazda Advanced Impact Distribution and Absorption System (MAIDAS) 'triple H' veiligheidsconstructie beschermt inzittenden bij aanrijdingen	●	●	●	●
Supplementary Restraint System (SRS) - Centrale regeleenheid en botsensoren, gordelspanners voor, spankrachtbegrenzers en airbagsysteem	●	●	●	●
Antiblokkeerremstelsysteem (ABS) met elektronische remkrachtverdeling (EBD)	●	●	●	●
Dynamic Stability Control (DSC) met Traction Control System (TCS)	●	●	●	●
Blind Spot Monitoring (BSM) met Rear Cross Traffic Alert (RCTA)	-	□	●	●
Noodstopsignalering (ESS)	●	●	●	●
Dubbele airbags voor Bestuurder en bijrijder	●	●	●	●
Zijairbags voor	●	●	●	●
Gordijnairbags	●	●	●	●
Airbag passagier voorin uitschakelbaar	●	●	●	●
Hill Launch Assist (HLA)	●	●	●	●
Lane Departure Warning System (LDWS)	-	-	●	●
High Beam Control (HBC)	-	-	-	□
Smart City Brake Support (SCBS)	-	-	-	●
	Alleen voor	-	-	□
	Voor en achter	-	-	□
Bandenspanningswaarschuwingssysteem	●	●	●	●
Veiligheidsgordels:	Voor, twee driepuntsgordels met gordelspanners	●	●	●
	Achter, drie driepuntsgordels	●	●	●
	Waarschuwinglampje en -geluidssignaal vergeten veiligheidsgordel vóór	●	●	●
ISOFIX-bevestigingspunten voor kinderzitjes achterin (buitenste zitplaatsen)	●	●	●	●
Baby- en kinderzitjes:	Kinderzitje, 1° Baby Safe Plus	○A	○A	○A
	Kinderzitje, 2° ISOFIX Duo Plus	○A	○A	○A
	Kinderzitje, 3° Kid Plus	○A	○A	○A
Kinderslot op achterportieren	●	●	●	●
Elektronische wegrijbeveiliging	●	●	●	●
Alarmsysteem	○A	○A	○A	○A

● = Standaard; ○ = Optie tegen meerprijs; - = Niet leverbaar; □ = Onderdeel van een optiepakket tegen meerprijs; ○A = Optioneel accessoire tegen meerprijs.

Exterieur	S	TS	TS+	GT-M
Banden en velgen:	185/65 R15-banden op 15" stalen velgen met wieloppen	●	●	-
	185/65 R15-banden op 15" lichtmetalen velgen	○A	○A	●
	185/60 R16-banden op 16" Gunmetal lichtmetalen velgen	○A	○A	○A
	185/60 R16-banden op 16" Gray Metallic lichtmetalen velgen	○A	○A	○A
	Rode inserts voor 16" velgen	○A	○A	○A
Spatlappen:	Voor, zwart (niet leverbaar met sideskirts)	○A	○A	○A
	Achter, zwart	○A	○A	○A
Metallic / Mica lak	○	○	○	○
Bumpers, voor en achter:	Carrosseriekleur	●	●	●
Uitlaatsierstuk	○A	○A	○A	●
Skirts voor	○A	○A	○A	○A
Onderspoiler, achter	○A	○A	○A	○A
Sideskirts	○A	○A	○A	○A
Getinte ruiten	●	●	●	●
Privacy glass:	Achter, zwart	-	-	●
Portiergrepen:	Carrosseriekleur	●	●	●
Ruitenwissers:	Voor, regelbare snelheid met interval en elektrische sproeier	●	●	●
	Voor, automatisch, met regensensor (gekoppeld aan lichtsensoren)	-	□	●
	Achter	●	●	●
Koplampen:	Halogeen dagrijverlichting en handbediende hoogteregeling	●	●	-
	Led-dagrijverlichting en automatische hoogteregeling	-	-	●
Automatische koplampen (gekoppeld aan automatische ruitenwissers met regensensor)	-	□	●	●
Mistlamp(en):	Voor	-	-	●
	Achter	●	●	●
Derde remlicht, hoog gemonteerd	●	●	●	●
Parkeersensoren:	Achter	○A	□	●
Buitenspiegels:	Carrosseriekleur met richtingaanwijzers	●	-	-
	Carrosseriekleur, verwarmd met richtingaanwijzers	-	●	●
	Carrosseriekleur, verwarmd, elektrisch inklapbaar met richtingaanwijzers	-	-	●
Dakdragersysteem:	Dakdrager	○A	○A	○A
	Skidrager	○A	○A	○A
	Kleine uitvoering voor max. vier ski's of twee snowboards	○A	○A	○A
	Grote uitvoering voor max. zes ski's of vier snowboards	○A	○A	○A
	Fietsendrager	○A	○A	○A
	Skibox, klein	○A	○A	○A
	Skibox, Ranger 90	○A	○A	○A
Trekhaak:	Afneembaar	○A	○A	○A
	Trekhaakkabelset (leverbaar in 7-polige en 13-polige uitvoering)	○A	○A	○A
	Fietsendrager voor twee fietsen	○A	○A	○A

● = Standaard; ○ = Optie tegen meerprijs; - = Niet leverbaar; □ = Onderdeel van een optiepakket tegen meerprijs; ○A = Optioneel accessoire tegen meerprijs.

SPECIFICATIES

Comfort en gemak		S	TS	TS+	GT-M
Centrale deurvergrendeling		●	●	●	●
Afstandbediening voor centrale deurvergrendeling		●	●	●	●
Smart Keyless Entry		–	–	–	□
Start-/stopknop		●	●	●	●
Stuurbekrachtiging:	Elektrisch	●	●	●	●
Cruise control:	Bedienbaar vanaf het stuurwiel	–	●	●	●
Elektrisch bedienbare ramen:	Voor en achter, met snel open- / dichtfunctie en timer voor bestuurder	●	●	●	●
Airconditioning:	Handbediend	○	●	●	●
	Automatisch	–	□	●	●
Vloermatten vóór en achter:	Rubber vloermat met Mazda 2-logo	○A	○A	○A	○A
	Tapijtset 'Standard', zwart, met Mazda 2-logo	○A	○A	○A	○A
	Tapijtset 'Luxury', zwart, rood stiksel, met Mazda 2-logo	○A	○A	○A	○A
	Tapijtset 'Luxury', zwart, wit stiksel, met Mazda 2-logo	○A	○A	○A	○A
Zonnekleppen:	Aan bestuurderszijde met afdekbare make-upspiegel en parkeerkaarhouder	●	●	●	●
	Aan passagierszijde met afdekbare make-upspiegel	●	●	●	●

Interieur		S	TS	TS+	GT-M
Stoelen met geïntegreerde hoofdsteun:	Bestuurdersstoel met verstelbare rugleuning en regelbare zithoogte	●	●	●	●
	Bijrijderstoel met verstelbare rugleuning en regelbare zithoogte	–	●	●	●
	In hoogte verstelbare hoofdsteunen voor bestuurder en passagier	●	●	●	●
	Naar voren en achteren verstelbare voorstoelen met verstelbare rugleuning	●	●	●	●
	Verwarmbare voorstoelen	–	□	●	●
Achterbank:	Achterbank in zijn geheel neerklapbaar	●	–	–	–
	40/60 neerklapbaar	–	●	●	●
	Drie in hoogte verstelbare hoofdsteunen	●	●	●	●
Middenarmsteun met opbergruimte		○A	○A	○A	○A
Stuurwiel:	Zwart, urethaan	●	–	–	–
	Zwart, met leer bekleed en met verchroomde inzetstukken	–	●	●	●
	In hoogte verstelbaar / uitschuifbaar	●	●	●	●
	Schakelknoppen achter het stuurwiel (alleen i.c.m. automaat)	–	–	–	●
Pedalen:	Aluminium	○A	○A	○A	○A
Voetsteun:	Aluminium	○A	○A	○A	○A
Handremhendel:	Zwart, PVC	●	–	–	–
	Met leer bekleed	–	●	●	●
Pookknop:	Zwart, PVC	●	–	–	–
	Met leer bekleed	–	●	●	●
	Drive mode selection (alleen i.c.m. automaat)	–	●	●	●

Interieur		S	TS	TS+	GT-M
Dorpellijsten:	Voor en achter	○A	○A	○A	○A
Binnenspiegel:	Handbediende dag- en nachtstand	●	●	●	●
Handgrepen:	Voorin aan passagierszijde, twee jashaken achterin	●	●	●	●
Audiosystemen:	Radio / MP3 speler met AUX- en USB aansluiting en vier speakers	●	●	–	–
	Bluetooth handsfree	–	●	●	●
	MZD Connect, DAB+ radio, HMI commander, zes speakers en extra USB aansluiting	–	–	●	●
	Audiobediening vanaf het stuurwiel	●	●	●	●
	Bluetooth®-bediening vanaf het stuurwiel	–	●	●	●
Verwarmingsknop:	Zwart	●	●	–	–
	Zilverkleurig, mat	–	□	●	●
Meters:	Boordcomputer met snelheidsalarm	●	●	●	●
	Schakelindicator	●	●	●	●
	Zilverkleurige sierringen	●	●	●	–
Instapverlichting:	Beenruimte voor, aan bestuurders- en passagierszijde (led)	○A	○A	○A	○A
Digitale klok		●	●	●	●
Zilverkleurige bekerhouderinzetten en zilverkleurige speakerringen (voor)		○A	○A	○A	○A
12 volt aansluiting		●	●	●	●
Overige opbergruimte:	Dashboardkastje	●	●	●	●
	Portiervakken voor	●	●	●	●
	Opbergvakken op rugleuning voorstoel (aan passagierszijde)	●	●	●	●
	Twee bekerhouders (voor)	●	●	●	●
	Kleerhanger	○A	○A	○A	○A
Interieurverlichting	Plafondconsole met interieurlamp voor	●	●	●	●
	Plafondconsole met leeslampjes voor	–	●	●	●
Bagageruimte:	Led-verlichting	○A	○A	○A	○A
	Tonneaucover	●	●	●	●
Babyspiegel		○A	○A	○A	○A

● = Standaard; ○ = Optie tegen meerprijs; – = Niet leverbaar; □ = Onderdeel van een optiepakket tegen meerprijs; ○A = Optioneel accessoire tegen meerprijs.

Het Bluetooth® woordmerk en de logo's zijn eigendom van Bluetooth SIG, Inc. Voor het gebruik hiervan door Mazda Motor Company is een licentie verleend. Andere handelsmerken en merknamen zijn het eigendom van hun respectieve eigenaren.

BEKLEDING



STOELBEKLEDING S UITRUSTING



STOELBEKLEDING TS/TS+ UITRUSTING



STOELBEKLEDING GT-M UITRUSTING



Arctic White



Snowflake White Pearl MC*



Sonic Silver*



Titanium Flash MC*

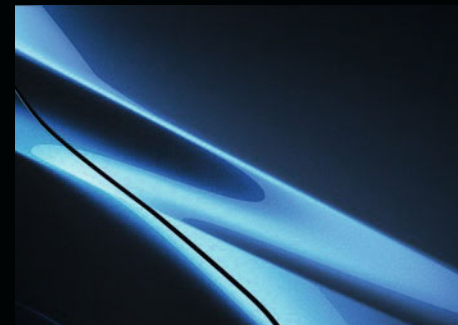

Dynamic Blue*



Deep Crystal Blue MC*

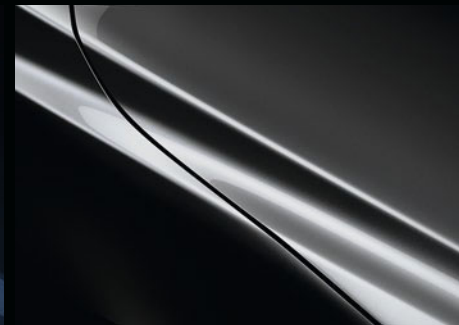

Machine Grey*



Jet Black MC*



Soul Red*

Uitvoering	Exterieurkleur								
	Arctic White	Snowflake White Pearle	Soul Red Metallic	Dynamic Blue Mica	Deep Crystal Blue Mica	Titanium Flash Mica	Jet Black Mica	Sonic Silver Metallic	Machine Gray Metallic
S	●	○	○	○	○	○	○	○	○
TS	●	○	○	○	○	○	○	○	○
TS+	●	○	○	○	○	○	○	○	○
GT-M	●	○	○	○	○	○	○	○	○

● = Leverbaar; ○ = Optie tegen meerprijs

W A T U M A G V E R W A C H T E N V A N M A Z D A

SERVICE EN GARANTIE

Net als bij onze modellen is ook onze dienstverlening erop gericht om u als eigenaar een eersteklas ervaring te bieden. Zo kunt u standaard rekenen op drie jaar fabrieksgarantie met een kilometerbeperking van 100.000km (arbeid en onderdelen, maar geen slijtagedelen), drie jaar lakgarantie ongeacht het aantal gereden kilometers en twaalf jaar garantie tegen doorroesten van binnenuit, mits wordt voldaan aan de regelmatige inspectiesbeurten zoals voorgeschreven in het garantieboekje. De garantie kunt u dankzij de Mazda Plus Garantie verlengen met één of twee jaar. Deze optionele garantie kent geen kilometerlimiet, is gebonden aan de auto en overdraagbaar als u besluit uw Mazda te verkopen.

Kiest u voor fabrieksonderhoud dan kunt u rekenen op de deskundigheid van onze monteurs en onderhoud met de juiste onderdelen en speciaal voor Mazda ontwikkelde olie. Onze service gaat daarnaast tot over de landsgrenzen. Met Mazda Euro Service bent u verzekerd van snelle hulp bij pech in heel Europa, dus ook in uw woonplaats, bij ruitbreuk en bij een ongeval in Nederland. Wanneer u het fabrieksonderhoud door ons laat uitvoeren, is deze service kosteloos. Kijk voor meer informatie op www.mazda.nl/service

FINANCIEREN

Om ervoor te zorgen dat u zorgeloos kunt genieten van de Mazda van uw dromen, bieden wij een aantal interessante oplossingen die het bezit van een Mazda eenvoudiger, gemakkelijker bereikbaar en nog aantrekkelijker maken. Hiervoor kunt u in de meeste gevallen terecht bij uw vertrouwde contactpersoon bij de dealer. Of het nu gaat om verzekeren, leasen of financiering, gezamenlijk proberen wij de oplossing te vinden die bij uw wensen en mogelijkheden aansluit. Kijk voor meer informatie op www.mazda.nl/financiering-verzekeren

MAZDA PRIVATE LEASE

Kiest u voor Mazda Private Lease, dan rijdt u voor een vast bedrag per maand met all-in rijplezier. Zorgeloos, want u hoeft niet meer na te denken over zaken als afschrijving, wegenbelasting en verzekeringen. Mocht u hulp nodig hebben, dan heeft u een vast aanspreekpunt bij uw Mazda dealer. Daarnaast heeft u de keuze uit alle modellen en uitvoeringen. Zo rijdt u altijd in een gloednieuwe Mazda die perfect bij u past. Kijk voor meer informatie op www.mazda.nl/private-lease

MAZDA ONLINE

Begin uw online ervaring met de Car Configurator op de www.mazda.nl. Stel zelf uw auto samen en kies uitvoeringen, kleuren, interieur en motoren. Zo vindt u de Mazda die perfect bij u past. Heeft u al een Mazda? Via My Mazda blijft u op de hoogte. Bekijk de onderhoudshistorie en raadpleeg handige handleidingen en video's. Via Facebook, Twitter, Instagram en YouTube blijft u op de hoogte van het laatste Mazdanieuws, aanbiedingen en video's.

SKYACTIV TECHNOLOGY: COMPROMISLOZE PRESTATIES

Indrukwekkende prestaties, zonder in te leveren op rijplezier. Door het gebruik van een lichter chassis en het optimaliseren van motoren en transmissies zijn onze modellen krachtig én zuinig. Wij noemen dat SKYACTIV Technology.

Wilt u meer weten over Mazda? Ga dan naar www.mazda.nl



[facebook.com/mazdanl](https://www.facebook.com/mazdanl)



twitter.com/mazdanl



[youtube.com/mazdanederland](https://www.youtube.com/mazdanederland)



[instagram.com/mazdanederland](https://www.instagram.com/mazdanederland)

Facebook, Twitter, iPod®, Stitcher™, aha™, Bose®, Twiddler®, Centerpoint®, Nd®, Surround-Stage® en AudioPilot® zijn geregistreerde handelsmerken in de VS en in andere landen. Voor gebruik is toestemming verleend.

Mazda Customer Relation Center: 0 800 – 23 23 966 – Internet : www.mazda.nl – Maart 2017 – NL-NL / C4

Mazda Motor Nederland heeft deze brochure met de groots mogelijke zorg samengesteld maar behoudt zich het recht voor om veranderingen door te voeren in specificaties en uitrusting als resultaat van voortdurende productontwikkeling. Wijzigingen in constructie en/of uitrusting en/of mogelijkheden, alsmede drukfouten, zijn voorbehouden. De getoonde kleuren en voorbeelden van interieurbekleding kunnen afwijken van de werkelijke kleuren als gevolg van beperkingen in het drukproces. Raadpleeg altijd uw Mazda dealer over de door hem aangeboden uitvoering, over de laatste gegevens en de aanpassings- en uitbreidingsmogelijkheden daarvan. Mazda Motor Nederland is op geen enkele wijze aansprakelijk voor mogelijke gevolgen van onjuistheden of onvolkomenheden van de inhoud van deze brochure. Het Bluetooth® - woordmerk en de logo's zijn eigendom van Bluetooth SIG, Inc. Voor het gebruik hiervan door Mazda Motor Company is een licentie verleend. Andere handelsmerken en merknamen zijn het eigendom van hun respectieve eigenaren.

