

Mazda 323

3-deurs/5-deurs Hatchback, 4-deurs Sedan

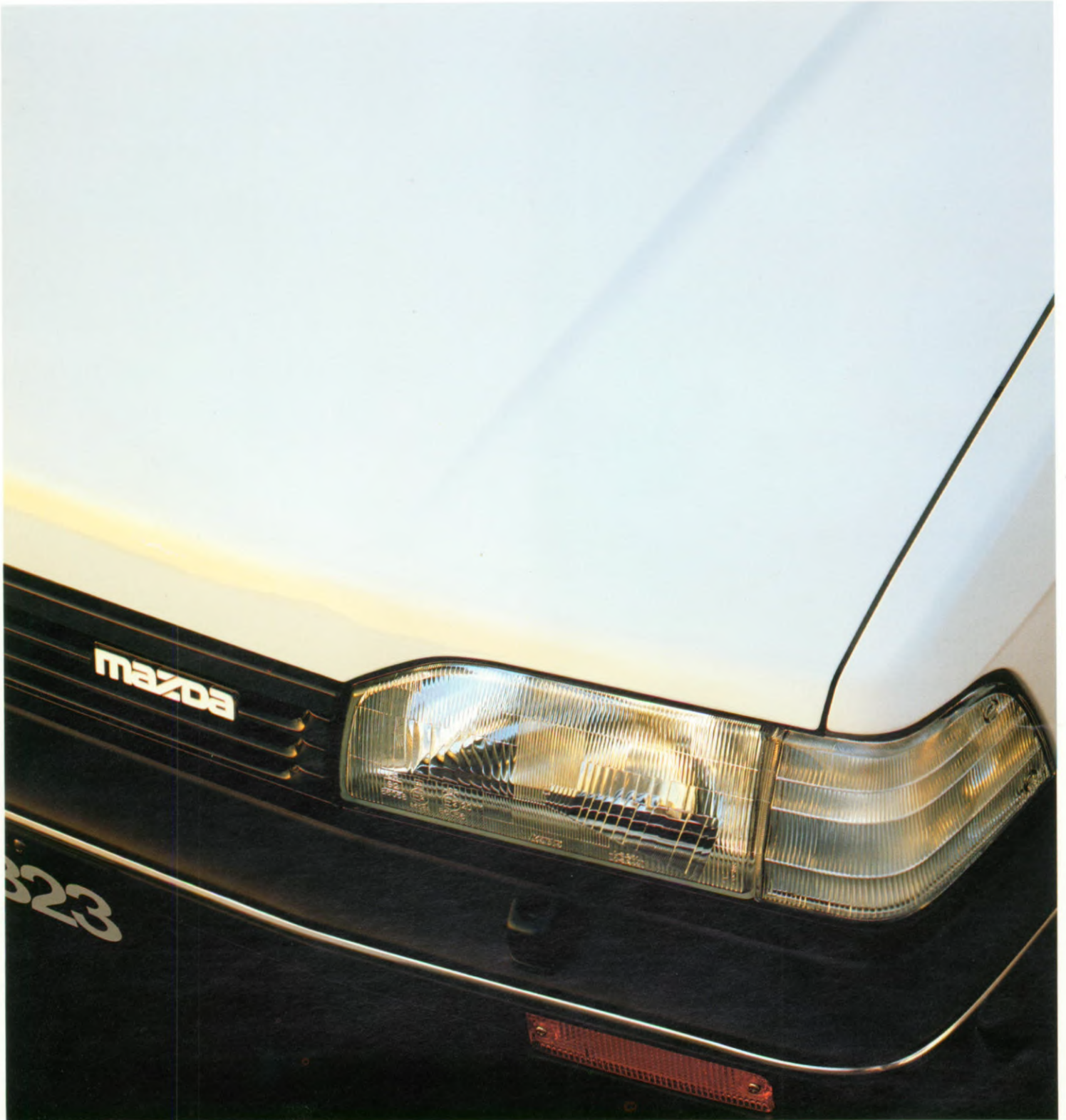

Paradepaardjes



1
De nieuwe Mazda 323. Een magnifieke, pittige lijn met auto's, die meer bieden, dan wat je van een middenklasser mag verwachten. Op een niveau dat hoger ligt dan gedacht. Een zuinige, krachtige motor, die een ontspannen, vlotte rit mogelijk maakt. Een vormgeving, die zijn tijd vooruit is. Vooruitstrevendheid, die het tempo aangeeft. Alles op basis van Mazda's technologische kennis. En daarin zit het verschil. Anders dan bij de meeste middenklassers, wordt een ruime keuze uit carrossievormen en motoren geboden.



2
Van zuinige modellen als gezinsauto tot sportieve versies, voorzien van een 16-kleppenmotor met dubbele bovenliggende nokkenassen en een turbo. Bekijk de nieuwe 323's, de paradepaardjes. Uw oordeel over middenklasseauto's zal blijvend veranderen.

1. 1.6i DOHC 4-deurs Sedan GTX (niet leverbaar in Nederland)

2. Uitstelbare achterzijruiten met keramisch stippen motief zorgen voor een extra elegant uiterlijk. (Formule 4 GTX)

3. 1.6i DOHC 3-deurs Hatchback GTX (niet leverbaar in Nederland)

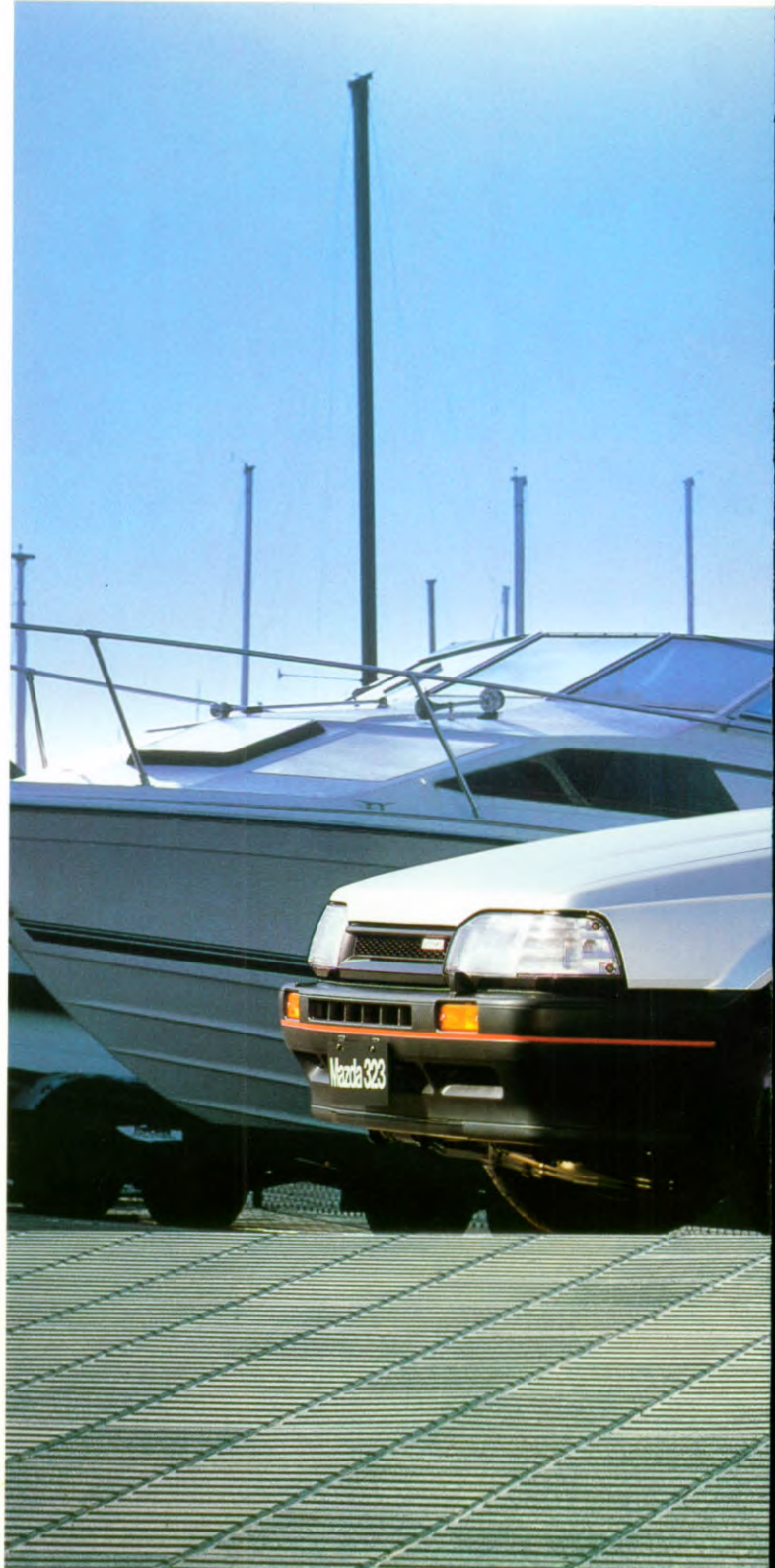



Spetterend. Dynamisch. Gedreven.





2



3

De nieuwe 323 Hatchbacks geven een extra dimensie aan hatch backvormgeving en sportieve veelzijdigheid. Binnen- en buitenkant tonen strak en sportief. Een kenmerkende wigvorm en afgeronde hoeken zorgen samen voor een solide aandoend, dynamisch geheel. De platte koplampen en de lage grille dragen bij tot een sportief uiterlijk. De bumpers zijn doorgetrokken tot de spatborden en beschermen, samen met stootlijsten, de zijkanten. Daardoor maakt



Niet alleen de vormgeving van de 323 Hatchback spreekt aan, ook het gebruiksgemak is doordacht. Een speciaal lampje verlicht de gehele bagageruimte als de achterklep geopend is.

de auto een forse indruk. Geraffineerd gevormde achterlichtunits completeren het moderne hatchback-profiel. De nieuwe 323. Een auto, die vraagt om gereden te worden. Een auto om van te genieten.

1. 3-deurs Hatchback GLX
2. 5-deurs Hatchback LX
3. De verwarmde achterruit is voorzien van een ruitwischer en -sproeier (standaard op de Hatchback vanaf LX), waardoor een perfect uitzicht naar achteren bijdraagt aan het totale rijgemak.

Durf eens wat anders.
Rij in een droom.





3

De nieuwe 323 Sedan biedt een nieuwe dimensie in de sedan vormgeving en daarbij een hogere mate van voldoening. Zowel van binnen als van buiten kun je de kwaliteit als het ware voelen. De verlaagde, aflopende voorzijde harmonieert met de ronde, strakke lijnen, die samen zorgen voor een eigenzinnig uiterlijk. Kleine carrosserie-

4

naden en een mat-zwart gespoten deurstijl benadrukken verder de vloeiende lijnen. De geraffineerd ontworpen achterzijde zorgt voor een vernieuwd, chic profiel. Neem plaats achter het stuurwiel en U zult zien wat wij bedoelen. En U niet alleen: De 323 is ontworpen om nagekeken te worden.

1. 4-deurs Sedan GLX
2. 4-deurs Sedan LX
3. Bedekte deurstijl
4. Buitenspiegels, die van binnenuit verstelbaar zijn. (op L en LX alleen links)

Bedieningsgemak met comfort en klasse.





2



3



4



5

Het duidelijke instrumentenpaneel van de nieuwe 323, is in een oogwenk af te lezen. De functionele plaatsing van zes combinatieschakelaars, inclusief die voor de waarschuwings-knipperlichten, maakt bediening eenvoudig. Het beklede dashboard geeft een goed idee van de kwaliteit. En de digitale klok blijft goed zichtbaar, omdat deze elektronisch wordt verlicht. Het stuurwiel kan voor elke gewenste rijpositie worden ingesteld (vanaf GLX-uitvoering), heeft een goede grip en zorgt daarmee voor een ver-

trouwenwekkende controle. De bestuurdersruimte van de 323: meer dan alleen het gevoel van klasse.

1. GLX (toerenteller niet in Nederland leverbaar)
2. LX
3. GTX (niet in Nederland leverbaar)
4. Verstelbaar stuurwiel (vanaf de GLX)
5. Waarschuwinglichtjes overzichtelijk geplaatst. (1.6 liter versies).

Veiligheid en rijplezier met luxe en stijl.





Met de nieuwe 323 wordt autorijden beïnvloed door comfort en veiligheid, luxe en stijl. Het rustgevende, ruime interieur wordt gecompleteerd door een smaakvolle uitrusting. De sportieve bestuurdersstoel is op verschillende manieren verstelbaar en biedt optimale steun in de lendenen en daarmee een blijvend comfort. Ook na een uren lange rit. Allerlei spullen kunnen worden opgeborgen in een nieuwe vloerconsole en op andere doordachte bergplaatsen. De zittingen achterin bieden extra knie- en beenruimte voor een goed comfort van de passagiers. De nieuwe 323. Voor lange afstanden gemaakt.

1. 3-deurs Hatchback GLX
2. 4-deurs Sedan LX
3. 4-deurs Sedan GTX (niet leverbaar in Nederland)
4. Verstelbare rugleuning van de achterzitting. (Hatchback GLX)
5. Centrale armsteun achterin. (Sedan GLX)
6. Ruim verstelbare bestuurdersstoel. (GLX)

De krachtbronnen. Bewezen prestaties.

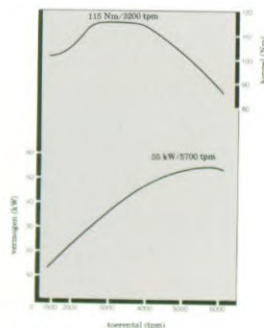

1

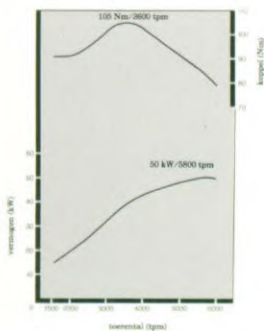

2



3

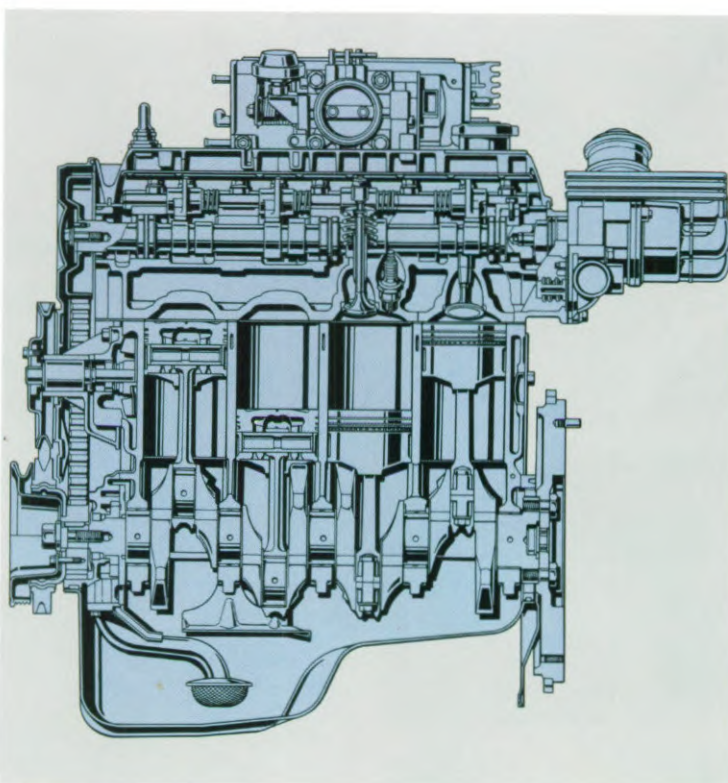

4

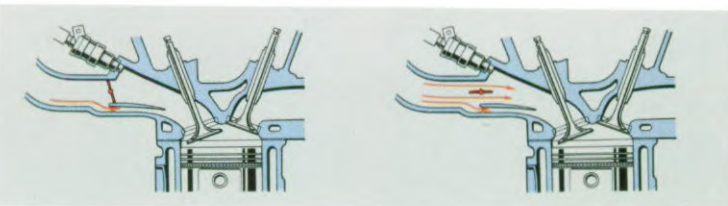

5

Voor de nieuwe 323's is een ruime keuze uit motoren mogelijk: van de geavanceerde 16-klepper tot de economische diesel. Efficiënter en geluids- armer dan ooit, leveren deze motoren maximale prestaties met een minimum aan geluid.

De 1.5 liter B-motor

Evenals de nieuwe 1.3 liter motor is de nieuwe 1.5 liter krachtbron van het nieuwe B-type, dat een juiste verhouding tussen prestaties en verbruik biedt. Het nieuwe Dual Induction Control System zorgt voor een betere verbranding bij lagere, en een toegenomen vermogen en rustigere loop, bij hogere toerentallen. De hoge compressie-verhouding en kleine verbrandingsruimten zorgen voor een uitstekende, efficiënte verbranding. Als gevolg van een uiterst nauwkeurig ontwerp is de mechanische wrijving van de motoronderdelen tot een minimum beperkt gebleven. En de hydraulische klepstoters maken een probleemloos en onderhoudsvrij gebruik mogelijk.

De 1.6 liter DOHC 16-kleppen motor met turbo en interkoeler

Geheel bedoeld voor het rijden met hoge snelheden, biedt deze compacte motor, voorzien van elektronische benzine-inspuiting, een superieure acceleratie en een directe reactie op het gaspedaal. Vier kleppen per cilinder betekenen een betere en efficiëntere doorstroming van het gasmengsel. Even-

1. Prestatie diagram 1.5 liter B-5 motor
2. Prestatie diagram 1.3 liter B-3 motor
3. 3-deurs Hatchback GLX
4. De 1.5 liter B-5 motor
5. Het Dual Induction Control System

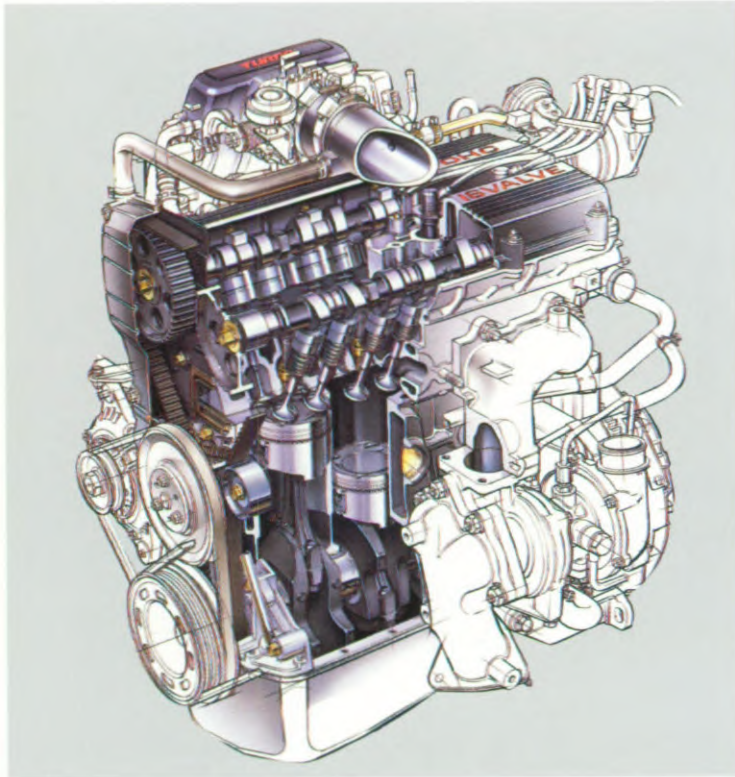

1

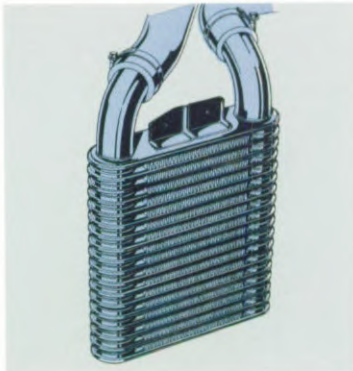

2

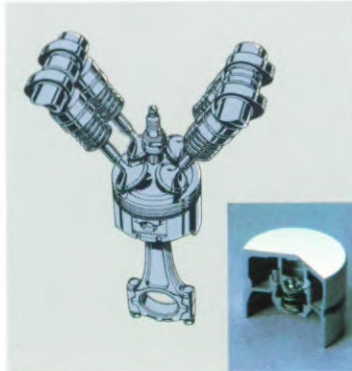

3



4



5

eens voorzien van hydraulische klepstoters, is deze motor rustig en onderhoudsvrij. Verder zorgt de turbo voor extra kracht, terwijl de intercooler de effectiviteit van de turbo nog wezenlijk verbetert. Een andere krachtbron met hoge prestaties die leverbaar is in de nieuwe 323, is de 1.6 liter motor met benzine-inspuiting. Zoals bij de DOHC-versie zorgt een dynamisch schokgolfeffect voor meer gasmengsel in de verbrandingskamers. Dit heeft een beter koppel in het middelste en hogere toereengebied tot gevolg. Mazda's elektronische inspuitstelsel bedient twee stel cilinders onafhankelijk van elkaar, waardoor maximale brandstofinjectie en optimale verbranding zeker zijn.

De 1.7 liter PN-motor

De compacte, maar toch krachtige, PN-motor reageert uitstekend op het gaspedaal en is relatief geluidsarm. De tuimelaars van het swing-arm-type zorgen voor een grote opening van de kleppen, zodat een verbeterde effectiviteit van de inlaat wordt gerealiseerd. De keramische gloeispiraal zorgt ervoor, dat de motor direct aanslaat, praktisch zonder voorgeloeien.

Vooruitstrevende aandrijving.

De handgeschakelde versnellingsbak van het DOHC-model heeft ook een synchronisatiemechanisme op de achteruit, dat gemakkelijk en betrouwbaar inschakelen

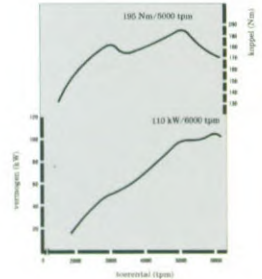

6

mogelijk maakt. De automaat met drie versnelling op de 1.5 liter versie kent een lock-up functie, die slip-verliezen van de transmissie opheft.

1. 1.6i DOHC 16-kleppen motor met turbo en intercooler
2. Intercooler
3. Vier kleppen per cilinder met hydraulische klepstoters
4. De 1.7 liter PN diesel-motor
5. Drie versnellingen automatische transmissie met lock-up mechanisme (op het 1.5 liter model)
6. Prestatie diagram van de 1.6i DOHC motor

Vernieuwende techniek op stevige basis.



Het excellente weggedrag en rijcomfort van de nieuwe 323 zijn het resultaat van Mazda's vernieuwende chasis- en wielophangingstechnologie.

Bewezen ontwerp van de wielophanging

De voorwielophanging van het McPherson-type met A-vormige onderste draagarmen, zorgt voor een perfecte wegligging. De achterwielophanging, met Mazda's exclusieve Twin Trapezoidal Link-systeem en een negatief camber van 30 minuten, geeft een stevige grip tijdens bochtenwerk en op hobbelige wegen. De constructie met dubbele naafbusen voor de voorwiel- en achterwielophanging maakt een hoger comfort en grotere stabiliteit mogelijk.

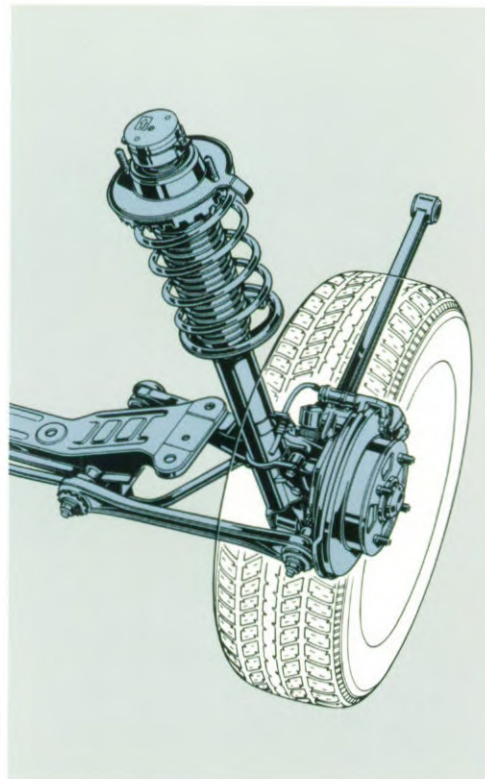
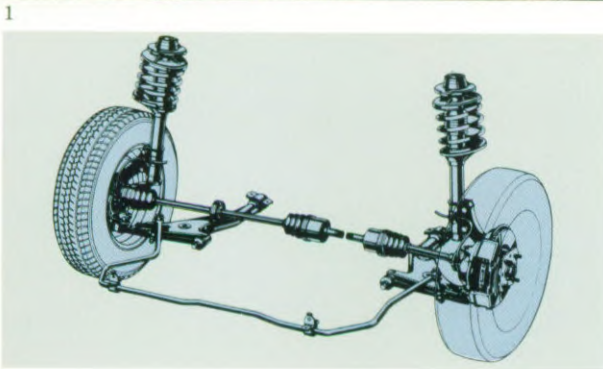

1. 3-deurs Hatchback GLX
2. Voorwielophanging met A-vormige onderste draagarmen
3. Zo werkt het TTL: compenserende bewegingen van de voorste en achterste draagarmen elimineren toespoor
4. De Twin Trapezoidal Link achterwielophanging

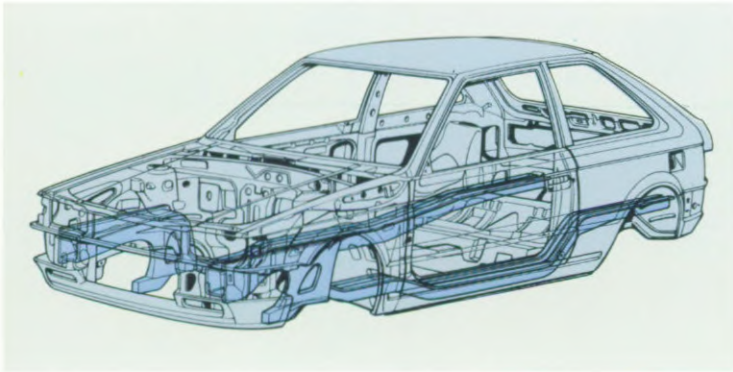

1



2



3

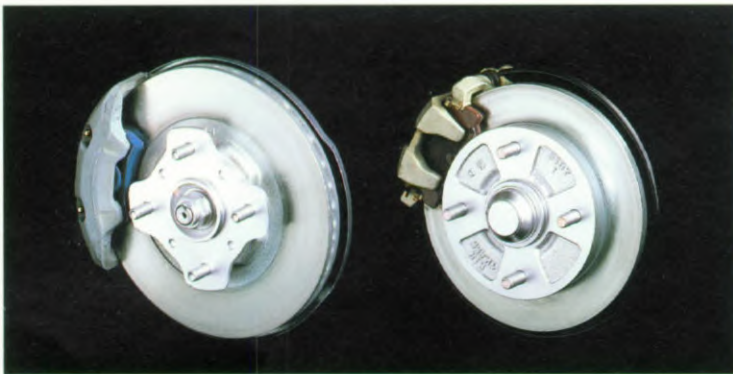

4

Carrosserie met grote stijfheid

Het uitstekende rij- en stuurgedrag van de nieuwe 323 is mede te danken aan een carrosserie, die is ontworpen om hem zo stijf mogelijk te maken. Het half-zelfdragende koetswerk, met een perfecte stijfheid, staat borg voor uitstekende reacties op het stuur en geeft een kwaliteitsgevoel bij de eerste kennismaking.

Besturing

De besturing is van het tandheugeltype, die het manoeuvreren bij lage snelheden vergemakkelijkt. Tevens zorgt dat voor een goed contact met de weg tijdens een sportieve rit. Voor enkele types, behalve het 1.3 liter model, is een toerental-afhankelijke stuurbekrachtiging tegen meerprijs leverbaar. Daarmee wordt het besturingsgemak nog extra verbeterd.

Betrouwbare schijfremmen

Om zeker te zijn van een perfecte remwerking zijn alle modellen, zonder uitzondering, voorzien van schijfremmen met geventileerde schijven op de voorwielen. Een grote vacuumbekrachtiger zorgt voor een betere vertraging. De achterwielen van de 1.6 liter modellen zijn ook voorzien van schijfremmen.

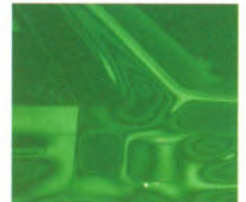

Mazda's technologie met continue golflaserstraal-holografie maakt het mogelijk om trillingen, die in de gehele carrosserie op kunnen treden, zichtbaar te maken. Deze en andere geavanceerde technieken werden gebruikt om het koetswerk van de auto een perfecte stijfheid te geven. Daarmee is de gebruiker van een hoog rijcomfort verzekerd.

1. Verstevigde koetswerkstructuur
2. Toerental-afhankelijke stuurbekrachtiging
3. Tandheugel stuurinrichting
4. Geventileerde schijfremmen voor. Schijfremmen achter op 1.6 modellen

De uitrusting van een winnaar. De finishing touch.

De vele extra's die de 323 heeft, dragen bij tot het comfort van de passagiers en een goed gebruik van de beschikbare ruimte.

Plaatsruimte

De kofferruimte van de sedan met een inhoud van 421 liter en de laadruimte van de hatchback, die 315 liter groot is, met de mogelijkheid om op twee manieren het reservewiel te plaatsen, bieden een ruime flexibele bergplaats voor bagage. Verder zorgt de uitgekiende variatie-mogelijkheid met een in delen neerklapbare leuning van de achterbank ervoor, dat de ruimte, die de 323 biedt, aanzienlijk kan worden uitgebreid. De leuning van de hatchback is deelbaar in de verhouding 50-50, die van de sedan in 60-40. Daardoor ontstaat er plaats voor bijvoorbeeld ski's, golfclubs en hengels, zonder dat er veel ruimte voor passagiers verloren gaat. Opbergvakken onder de rechter voorzitting (GLX), een centrale console, bakjes aan de portieren (vanaf de LX), een ingebouwd gereedschapsvak (Hatchback) en een heleboel andere bruikbare bergplaatsen dragen bij tot een optimaal gebruik van de beschikbare ruimte.



1. Variabel gebruik van de achterzitting (Sedan)
2. Bagageruimte (Hatchback)
3. Reservewielplaatsing (Sedan)
4. Ingebouwd gereedschapsvak (Hatchback)
5. Bakje voor munten
6. Afsluitbaar handschoenenkastje
7. Opbergbakken aan de voorportieren (vanaf LX)
8. Opbergruimte onder zitting rechter voorstoel
9. Opbergruimte in de rugleuning van de voorstoel (GTS)

Klimaatbeheersing

Hoe de weersomstandigheden ook mogen zijn, de klimaatbeheersing met hoge capaciteit van de nieuwe 323, zorgt voor totaal comfort en goed zicht. Het volledige luchtmengsysteem en de luchtverdeling op twee niveau's garanderen een exacte

modellen is een pakket met meerdere speakers, als extra leverbaar.

De nauwgezette aandacht, die Mazda besteedt aan Uw comfort en gemak, is aan alles te merken. De meeste uitvoeringen hebben voorzieningen om het instappen

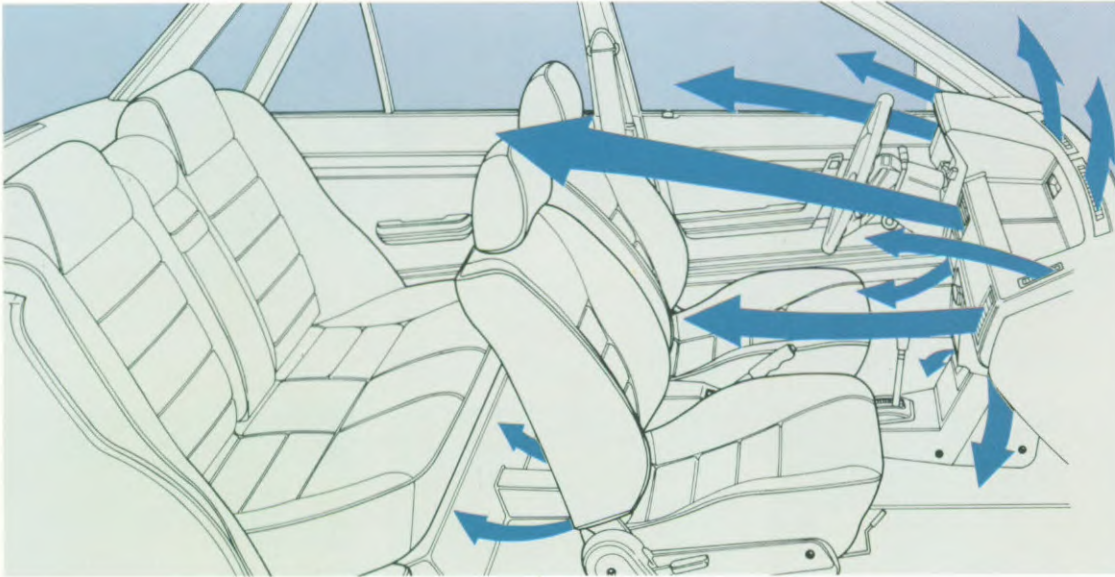

temperatuurcontrole. Ventilatieopeningen op de juiste plaatsen en een kanaal, dat warme lucht naar achteren leidt, zorgen voor een flinke luchtstroom, zelfs tot aan de achterzitting.

Audiosysteem.

Een andere bijdrage aan het comfort van de passagiers is het Finish-Line audio-systeem, dat tegen meerprijs leverbaar is op de 323. Het zorgt voor een goed gebalanceerde, akoestische verdeling. Gemakkelijk te bedienen schakelaars en speakers op de juiste plaatsen creëren een uitstekende omgeving voor luistergenot. Voor bepaalde

's nachts te vergemakkelijken: één keer trekken aan de deurgreep en het lampje in het sleutelgat gaat 15 seconden branden. En als de deur is gesloten, dan blijft het lichtje boven het contactslot 15 seconden aan en bij de GLX branden ook binnen- en deurverlichting nog vijf seconden.



Electrisch bedienbare ramen (niet leverbaar in Nederland)



De bevestiging van de veiligheidsriemen in de nieuwe 323 is een voorbeeld van Mazda's zorg voor het vertrouwen en comfort van de bestuurder. Als de stoel wordt verzet, blijft de riem altijd op de juiste spanning, omdat die aan de stoel is bevestigd.

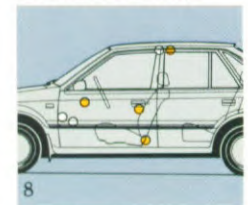

1. De verdeling van de lucht
2. Kantel/schuifdak (meerprijs)
3. Bedieningspaneel voor de verwarming en centrale luchtopeningen
4. Luchtopeningen aan de zijkanten
5. Binnenverlichting met spotjes (niet in Nederland)
6. Deurverlichting (GLX)
7. Verlichting in sleutelgat en contactslot (vanaf LX)
8. Instapverlichting met vertraagd uitschakelsysteem (vanaf GLX)

Nuttige extra's maken autorijden nog plezieriger



1



2



3



4



5



6



7



8



9

1. Electrische buitenspiegels in de kleur van de carrosserie met bedieningsknop (GT, GTS)
2. Anti-verblindings-achteruitkijkspiegel
3. Beklede zonneklep met make-upspiegel (vanaf LX)
4. Ruitewissers met intervalschakelaar (vanaf LX)
5. Dimschakelaar voor dashboardverlichting (vanaf GLX)
6. Centrale deurvergrendeling (niet leverbaar in Nederland)
7. Handles voor het openen van kofferruimte en benzinevulopening (vanaf LX)
8. Halogeen koplampen
9. 185/60 R banden met 14" lichtmetalen velgen (GTS)

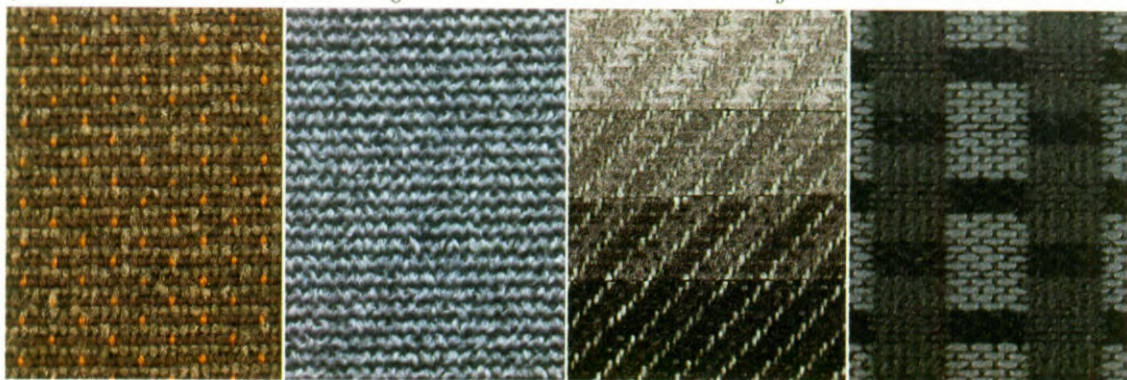



1



2



3

1. GTX 1.6i DOHC (niet leverbaar in Nederland)
2. GT 1.6i (afgebeelde versie niet leverbaar in Nederland)
3. LX (1.5/1.3)

TECHNISCHE GEGEVENS

Motor	1.3		1.5		1.6i		1.6i DOHC Turbo		1.7 Diesel	
Type	Viercilinder lijnmotor met vloeistofkoeling				Viercilinder lijnmotor met vloeistofkoeling				Viercilinder lijnmotor met vloeistofkoeling	
	Bovenliggende nokkenas				Bovenliggende nokkenas		dubbele bovenliggende nokkenas		Bovenliggende nokkenas	
	Hydraulische klepstoters						Hydraulische klepstoters			
Cilinderinhoud	cm ³	1323	1498		1597		1597		1720	
Boring x slag	mm	71 x 83,6	78 x 78,4		78 x 83,6		78 x 83,6		78 x 90	
Compressieverhouding	l	9,4	9,1		10,5		7,9		21,7	
Max vermogen kW(pk)/rpm		50(68)/5800	55(75)/5700		77(105)/6000		110(150)/6000		43(58)/4700	
Max. Koppel Nm/rpm		105/3600	115/3200		137/4200		195/5000		107/3000	
Ontsteking		Kontaktpuntloos met transistoren			Kontaktpuntloos met transistoren			Elektronisch injectiesysteem met turbo oplading en intercooler		
Brandstofsysteem		Valstroomregister carburateur			Elektronisch injectiesysteem			Elektronisch injectiesysteem met turbo oplading en intercooler		Roterende inspuitpomp
Koude start		Automatische choke			Elektronisch			Elektronisch		Snelstart systeem
Luchtfilter		Droog verwisselbaar element			Droog verwisselbaar element			Droog verwisselbaar element		Droog verwisselbaar element
Brandstof		Normale benzine eventueel loodvrij				Superbenzine			Diesel	
Inhoud Brandstoftank		48 liter				48 liter			48 liter	
Inhoud Carter		3,4 liter				3,4 liter	3,6 liter		3,5 liter	
Inhoud koelsysteem		5,0 liter (automaat 6,0 liter)				5,0 liter	6,0 liter		6,0 liter	
Accu		33 Ah	50Ah		50 Ah	50 Ah		50 Ah		
Dynamo		60A	60A		60A	60A		65A		
Transmissie		Handgesch.	Autom.	Handgesch.	Autom.	Handgeschakeld	Handgeschakeld		Handgeschakeld	
Koppeling		4/5 versn. enkelv. droge plaat	3 versn. hydr. koppelvormer	5 versn. droge plaat	3 versn. hydr. koppelvormer met lock-up in 3	5 versn. enkelvoudige droge plaat	5 versn. enkelvoudige droge plaat		5 versn. enkelvoudige droge plaat	
Overbrengingsverhoudingen										
1e	∴	3.416	2.841	3.416	2.841	3.153	3.307		3.416	
2e	∴	1.842	1.541	1.842	1.541	1.842	1.833		1.842	
3e	∴	1.290	1.000	1.290	1.000	1.290	1.233		1.290	
4e	∴	0.918	—	0.918	—	1.028	0.970		0.918	
5e	∴	—/0.775	—	0.775	—	0.820	0.795		0.731	
achteruit	∴	3.214	2.400	3.214	2.400	3.214	3.166		3.214	
eindoverbrenging	∴	3.850	3.941	3.850	3.631	4.105	3.850		3.850	
Chassis:		Onafhankelijk met Mc Pherson veerpoten en driehoeksdraagarmen.				Onafhankelijk met Mc Pherson veerpoten, driehoeksdraagarmen en torsiestabilisator				
Wielophanging voor		1.5 5-versn. ook torsiestabilisator				Onafhankelijk met schroefveren volgens Mazda TTL-systeem en torsiestabilisator				
Wielophanging achter		Onafhankelijk met schroefveren				Tandheugel met variabele overbrenging				Tandheugel
Stuurinrichting		Tandheugel stuurbeker, als extra leverbaar op 1.5 aut. GLX modellen				9.4				9.4
Min. draaicirkel	m	9.4				Diagonaal gescheiden vacuüm bekrachtigd				Diagonaal gescheiden vacuüm bekrachtigd
Remmen: systeem		Diagonaal gescheiden vacuüm bekrachtigd				geventileerde schijven				geventileerde schijven
type voor		Zelfnastellende trommels				Schijven				Zelfnastellende trommels
type achter						Mechanisch achter				Mechanisch achter
typt handrem		155SR13(L-LX), 175/70SR13(GLX)				175/70HR13				185/60VR14
Banden						Aluminium 5J-13		Aluminium 5½J-14		155SR13 (LX), 175/70SR13 (GLX), Staal 4½J-13 (LX), 5J-13(GLX)
Velgen		Staal 4½ J-13(L-LX), 5J-13(GLX)								

		Driedeurs Hatchback										
		1.3			1.5		1.6i		1.6i DOHC Turbo		1.7D	
Maten en gewichten:												
Lengte	mm	3990			—		—		—		—	
Breedte	mm	1645			—		—		—		—	
Hoogte	mm	1390			—		—		—		—	
Wielbasis	mm	2400			—		—		—		—	
Spoorbreedte voor	mm	1390			—		—		—		—	
Spoorbreedte achter	mm	1415			—		—		—		—	
		4 v.	5 v.	aut.	5 v.	aut.	5 v.	5 v.	5 v.	5 v.	5 v.	
Rijklaar gewicht vanaf	kg	855	875	905	885	910	940	995	925			
Max. toelaatbaar wagengewicht	kg	1500	1500	1500	1500	1500	1550	1550	1500			
Max. toelaatbaar aanhangwagen gewicht geremd	kg	800	800	900	1000	1000	1100	1200	900			
ongeremd	kg	400	400	400	400	400	400	400	400			
Prestaties:												
Topsnelheid	km/u	160	160	155	167	163	184	213	145			
Acceleratie 0-100 km/u	s	12.4	12.4	18.0	12.0	14.0	9.5	7.8	18.4			
Brandstofverbruik volgens ECE-norm												
90 km/u	l/100 km	5.9	5.5	6.7	5.4	6.6	6.6	6.6	4.6			
120 km/u	l/100 km	7.9	7.2	8.7	7.5	8.6	8.8	8.7	6.7			
stadsverkeer	l/100 km	7.9	7.9	8.4	8.5	9.4	10.9	10.5	6.0			

		Vijfdeurs Hatchback						Vierdeurs Sedan					
		1.3		1.5		1.7D		1.3		1.5		1.7D	
Maten en gewichten:													
Lengte	mm	3990		—		—		4195		—		—	
Breedte	mm	1645		—		—		1645		—		—	
Hoogte	mm	1390		—		—		1390		—		—	
Wielbasis	mm	2400		—		—		2400		—		—	
Spoorbreedte voor	mm	1390		—		—		1390		—		—	
Spoorbreedte achter	mm	1415		—		—		1415		—		—	
		5 v.	5 v.	aut.	5 v.	4 v.	5 v.	aut.	5 v.	aut.	5 v.	5 v.	
Rijklaar gewicht vanaf	kg	895	905	930	945	900	905	935	915	940	955	955	
Max. toelaatbaar wagengewicht	kg	1500	1500	1500	1500	1500	1500	1500	1500	1500	1500	1500	
Max. toelaatbaar aanhangwagen gewicht geremd	kg	800	1000	1000	900	800	800	900	1000	1000	1000	1000	
ongeremd	kg	400	400	400	400	400	400	400	400	400	400	400	
Prestaties:													
Topsnelheid	km/u	160	167	163	145	160	160	155	167	163	145	145	
Acceleratie 0-100 km/u	s	12.4	12.0	14.0	18.4	12.4	12.4	18.0	12.0	14.0	18.4	18.4	
Brandstofverbruik volgens ECE-norm													
90 km/u	l/100 km	5.5	5.4	6.6	4.6	5.9	5.5	6.7	5.4	6.6	4.6	4.6	
120 km/u	l/100 km	7.2	7.5	8.6	6.7	7.9	7.2	8.7	7.5	8.6	6.7	6.7	
stadsverkeer	l/100 km	7.9	8.5	9.4	6.0	7.9	7.9	8.4	8.5	9.4	6.0	6.0	

UITRUSTING

	Hatchback				Sedan	
	L	LX	GLX	GT(S)	LX	GLX
EXTERIEUR						
Getint veiligheidsglas rondom	0	0	0	0	0	0
Voorruit van gelaagd glas	0	0	0	0	0	0
Elektrisch verwarmde achterruit	0	0	0	0	0	0
Uitstelbare achterzijruiten op 3-deurs	0	0	0	0	—	—
Ruitwissers voor met 2 snelheden	0	0	0	0	0	0
tipstand	0	0	0	0	0	0
vaste interval	—	0	0	—	0	0
variabele interval	—	—	—	0	—	—
Wisser en sproeier op de achterruit	—	0	0	0	—	—
Elektrische ruitensproeiers	0	0	0	0	0	0
Van binnenuit te bedienen buitenspiegel						
links	0	0	0	0	0	0
rechts	—	—	0	0	—	0
Halogeen koplampen	—	0	0	0	0	0
Mistachterlichten	0	0	0	0	0	0
Achteruitrijlampen	0	0	0	0	0	0
Alarm knipperlicht installatie	0	0	0	0	0	0
Verlicht linker portierslot	—	0	0	0	0	0
Van binnenuit te openen motorkap	0	0	0	0	0	0
achterklep	—	0	0	0	0	0
benzinetankklep	—	0	0	0	0	0
Afsluitbare benzinetankklep	0	—	—	—	—	—
Grote bumper in karrosseriekleur	—	—	—	0	—	—
Stootstrip over zijkant	0	0	0	—	0	0
Brede stootstrip over zijkant	—	—	—	0	—	—
Chroom inleg in stootstrips en bumpers	—	0	0	—	0	0
Voor- en achter raamljsten						
chrom	0	0	0	—	0	0
zwart	—	—	—	0	—	—
Zwarte zijruit omlijsting	—	—	0	0	—	0
GT grille	—	—	—	0	—	—
Zwart achterpaneel	0	0	0	0	0	0
Deurhandels chroom	0	0	0	—	0	0
zwart	—	—	—	0	—	—
Spatlappen voor	0	0	0	0	0	0
achter	—	—	0	0	—	0
Spoiler achter	—	—	—	0	—	—
dak	—	—	—	0	—	—
PVC steenslagbescherming	0	0	0	0	0	0
Zwarte dorpelcoating	0	0	0	0	0	0
PVC wielkappen voor	0	0	0	0	0	0
Chroom naafdoppen en wielmoeren	0	0	—	—	0	—
Aerodynamische wielplaten	—	—	0	—	—	0
Lichtmetalen wielen	—	—	—	0	—	—
Staalgordel radiaalbanden						
155SR13	0	0	—	—	0	—
175/70SR13	—	—	0	—	—	0
175/70HR13	—	—	—	0	—	—

	Hatchback				Sedan	
	L	LX	GLX	GT(S)	LX	GLX
INTERIEUR						
Dashboard						
Snelheids-temperatuur- en brandstofniveaumeter	0	0	0	0	0	0
Dagteller	0	0	0	0	0	0
Controlelampjes voor laadstroom, oliedruk, richtingaanwijzers, alarmlichten, handrem/remvloeistofpeil, grootlicht en mistachterlampen	0	0	0	0	0	0
Controlelampje voor achterruitverwarming	0	0	0	0	0	0
Digitaal klokje	—	0	0	0	0	0
Regelbare instrumentenverlichting	—	—	0	0	—	0
Aansteker	0	0	0	0	0	0
Verlichting van asbak en aansteker	—	0	0	0	0	0
Verlicht kontaktslot	—	0	0	0	0	0
Waarschuwingssignaal vergeten verlichting	—	—	0	0	—	0
Verstelbaar stuurwiel	—	—	0	0	—	0
Stuurwiel met zachte rand	—	0	—	—	0	—
Luxe stuurwiel met zachte rand	—	—	0	—	—	0
Sportief stuurwiel	—	—	—	0	—	—
Middenconsole	0	0	0	0	0	0
Tot vloer doorlopende middenconsole met opbergvak	—	—	0	0	—	0
Inbouwroosters voor luidsprekers	0	0	0	0	0	0
Verlichte schakelaars	0	0	0	0	0	0
Afsluitbaar dashboardkastje	0	0	0	0	0	0
Muntenbakje	0	0	0	0	0	0
Cabine						
Bekleding: stof	0	0	—	0	0	—
velours	—	—	0	—	—	0
Vloerbedekking: tapijt	0	—	—	—	—	—
geweven tapijt	—	0	0	0	0	0
Bekleding van hemel en zonnekleppen:						
vinyl	0	0	—	—	0	—
stof	—	—	0	0	—	0

	Hatchback				Sedan	
	L	LX	GLX	GT(S)	LX	GLX
INTERIEUR						
Cabine vervolg						
Make-up spiegel in rechter zonneplep	—	0	0	0	0	0
Anti-verblindings binnenspiegel	0	0	0	0	0	0
Handgrepen voor passagiers	—	0	0	0	0	0
Binnenverlichting met schakelaars op alle portieren	0	0	0	0	0	0
met vertraagde uitschakeling (5 sec.)	—	—	0	0	—	0
Tunnelconsole	—	0	0	0	0	0
Asbak achterin	0	0	0	0	0	0
Voorstoelen:						
verstelbare rugleuning	0	0	0	0	0	0
verstelbare hoofdsteunen	0	0	0	—	0	0
sportstoelen met aangebouwde hoofdsteun	—	—	—	0	—	—
aut. rol gordels met sluiting aan stoel frame	0	0	0	0	0	0
Bestuurdersstoel met zithoekverstelling	—	—	0	—	—	0
instelbare lendesteun	—	—	0	0	—	0
traploze verstelling rugleuning	—	—	—	0	—	—
Passagiersstoel met walk-in systeem	3d	3d	3d	0	—	—
opberglade	—	—	0	—	—	0
Achterbank met vaste hoofdsteunen	—	—	0	0	—	—
aangebouwde hoofdsteunen	—	—	—	—	0	0
opklapbare midden armsteun	—	—	—	—	—	0
in twee gelijke delen neerklapbare rugleuning	—	0	0	0	—	—
in twee ongelijke delen neerklapbare rugleuning	—	—	—	—	0	0
verstelbare rugleuningen	—	—	0	0	—	—
Portieren met vinylbekleding en armsteunen	0	—	—	—	—	—
vinyl en stof panelen en grote vinyl armsteunen	—	0	—	—	0	—
vinyl en velours panelen en geïntegreerde velours armsteunen	—	—	0	—	—	0
vinyl en stof panelen en geïntegreerde stof armsteunen	—	—	—	0	—	—
opbergvakken voor	—	0	0	0	0	0
chromkleurige handels	—	—	0	0	—	0
kindersloten achter	—	5d	5d	—	0	0
instap/veiligheidsverlichting voor	—	—	0	0	—	0
Kofferruimte: geheel bekleed	0	0	0	0	0	0
verlicht	—	0	0	0	0	0
met opklapbare en uitneembare hoedenplank	—	0	0	0	—	—
inbouwruimte voor luidsprekers in hoedenplank	—	—	—	—	0	0
inbouwruimte voor luidsprekers achter achterbank	0	0	0	0	—	—
Ventilatie						
Verlicht bedieningspaneel	0	0	0	0	0	0
Ventilator met 4 snelheden	0	0	0	0	0	0
Zijruitontwaseming	0	0	0	0	0	0
Bi-levelstand	0	0	0	0	0	0
Re-circulatiestand	0	0	0	0	0	0
Verwarming in voetenruimte achter	0	0	0	0	0	0
Afzuiging uit interieur	0	0	0	0	0	0
4 regelbare ventilatie roosters in dashboard	0	0	0	0	0	0
Regelbaar ventilatie rooster onder stuurkolom	0	0	0	0	0	0

0 = standaard — = niet standaard

LEVERINGSPROGRAMMA

	1.3		1.5		1.6i	1.6i	1.7
	4 v.	5 v.	aut.	5 v.	aut.	DOHC Turbo	Diesel
3-deurs Hatchback							
L	0						
LX	0	0	0	0			0
GLX		0		0	0		0
GLX stuurbokr.					0		
GT					0		
GTS						0	
5-deurs Hatchback							
LX		0	0	0			0
GLX		0		0	0		0
GLX-stuurbokr.					0		
4-deurs Sedan							
LX	0	0	0	0			0
GLX		0		0	0		0
GLX stuurbokr.					0		



De nieuwe 323 heeft alles wat U van een Mazda verwacht, en meer. Bekijk de parade-paardjes en zie hoe ze staan te trappelen. Zoals bijvoorbeeld de 323 Formule 4, die zichzelf heeft bewezen in rally's overal ter wereld, met overwinningen op de zwaarste wegen van deze aardbol. Dezelfde volledig betrouwbare mogelijkheden, die overwinningen in de Engelse RAC-Rally van 1986 en de

Rally van Zweden in 1987 opleverden, kunt U gaan gebruiken.

En het zijn dezelfde vernieuwende, technische ontwikkelingen en de betrokkenheid bij veiligheid, betrouwbaarheid en comfort, die Mazda hoog in het vaandel schrijft, die de hele 323-lijn kenmerken. Maar dat is toch wat U verwacht van parade-paardjes.

Alle Mazda personenauto's worden geleverd met één jaar volledige fabrieksgarantie, ongeacht het gereden aantal kilometers. Tevens worden alle Mazda personenauto's geleverd met 6 jaar garantie tegen doorroesten van binnenuit, mits wordt voldaan aan de regelmatige inspectie-beurten, iedere 15.000 km of eenmaal per jaar. Kleine onderhoudsbeurten iedere 7500 km of iedere 6 maanden, grote beurten iedere 15.000 km of eenmaal per jaar. Deze brochure wordt gedrukt voor verschillende landen. Dat verklaart waarom details in uitvoering en afwerking van de afgebeelde auto's kunnen afwijken van de in Nederland gevoerde modellen. Deze zijn derhalve niet bindend, uw dealer kan u in geval van twijfel exact informeren. Vraag ook naar L.P.G.- en lease-tarieven en de voor de Mazda van uw keuze van toepassing zijnde accessoire-folder.

Uw Mazda-dealer:

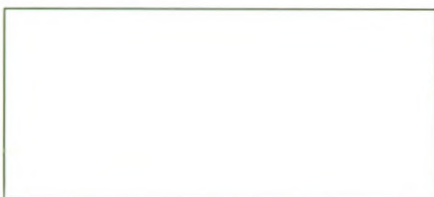

Importeur voor Nederland:
Autopalace - de Binckhorst B.V.,
Binckhorstlaan 312-334,
Postbus 148, 2501 CC Den Haag
Telefoon: 070-489400, Telex: 31042,
Telefax: 070-850504

mazda